

DocuPrint CM405 df



使用说明书

Bonjour、ColorSync、iPad、iPhone、iPod touch、Macintosh、Mac OS 和 TrueType 是 Apple Inc. 在美国和其他国家注册的商标。  
AirPrint 和 AirPrint 标识是 Apple Inc. 的商标。  
Android、Google Chrome、Gmail、Google、Google 云打印、Google Drive 和 Google Play 是 Google Inc. 的注册商标或商标。  
Adobe、Acrobat、Photoshop、PostScript 和 PostScript 3 是 Adobe Systems Incorporated 在美国和/或其他国家/地区的注册  
商标或商标。  
PCL 是 Hewlett-Packard Corporation 在美国和/或其他国家/地区的商标。  
Microsoft、Windows Vista、Windows、Windows Server 和 Internet Explorer 是 Microsoft Corporation 在美国和/或其他国家/地区  
的商标。  
Linux 是 Linus Torvalds 的注册商标。  
Novell 是 Novell, Inc. 在美国及其他国家/地区的注册商标， SUSE 是 Novell, Inc. 在美国及其他国家/地区的商标。  
Red Hat 和 Red Hat Enterprise Linux 是 Red Hat, Inc. 在美国及其他国家/地区的注册商标。  
RSA 和 BSAFE 是 EMC Corporation 在美国和/或其他国家/地区的注册商标或商标。  
所有产品/商标名称均为其各自持有者的商标或注册商标。

本手册中，安全说明前均带有符号 。执行所需过程之前，请始终阅读并遵守这些说明。

硬盘发生故障时，储存在机器的硬盘数据可能会遗失。对于因数据遗失而引起的直接、间接的损害，Fuji Xerox 将不负任何责任。

对于由计算机病毒或计算机黑客的入侵造成的任何机器故障，Fuji Xerox 不承担任何责任。

**重要：**

1. 此手册为本公司版权所有，保留所有权利。此手册受版权法保护，未经发布者书面同意，不允许对此手册的整体或局部进行复制或改动。
2. 此手册部分内容若有改动，恕不提前通知。
3. 欢迎就歧义、错误、遗漏或页码缺失等问题提出任何宝贵意见。
4. 切勿在机器上尝试任何未在此手册中明确说明的过程。未经许可的操作可能导致发生故障或事故。对于由未经许可的设备操作造成的任何问题，Fuji Xerox 不承担任何责任。

本产品的出口受到日本关于外汇交易和对外贸易的法律和/或美国出口管制条例的严格控制。

XEROX、「贯通全球」标志及 DocuPrint 是美国 Xerox Corporation 或 Fuji Xerox Co., Ltd. 的商标或注册商标。

DocuWorks 是 Fuji Xerox Co., Ltd. 的商标。

所有 Xerox 和 Fuji Xerox 产品名称均为 Xerox Corporation 或 Fuji Xerox Co., Ltd. 的注册商标或商标。

# 序言

---

感谢您购买 DocuPrint CM405 df。

本说明书面向首次使用此打印机的用户，并提供与打印、复印、扫描和传真功能有关的所有必要操作信息。

请阅读本说明书，以实现此打印机的最佳性能。

本说明书假定您熟悉计算机以及网络操作和配置的基本知识。

阅读完本说明书之后，请进行妥善保管和存放，以备今后参考所用。

**警告：**

主电源供电失败时此设备将停止运转。



# 目录

序言.....	3
说明书种类.....	13
本书的使用方法.....	14
组织结构.....	14
本书的标记.....	14
安全注意事项.....	15
电气安全.....	16
安装机器.....	17
操作安全.....	19
消耗品.....	20
警告和小心标签纸.....	21
关于环境.....	22
本产品中（含选装品）有毒有害物质或元素的名称及含量.....	22
规定条例.....	23
有关许可证.....	24
复印/打印禁止事项.....	25
产品功能.....	26
<b>1 规范.....</b>	<b>29</b>
复印功能.....	30
打印功能.....	32
扫描功能.....	33
传真功能.....	34
直接传真功能.....	35
双面自动输稿器.....	36
双面输出组件.....	37
<b>2 基本操作.....</b>	<b>39</b>
主要部件.....	40
前视图.....	40
后视图.....	41
双面自动输稿器 (DADF).....	41
操作面板.....	42
安装可选附件.....	45
安装可选 512 MB 内存.....	45
安装可选 550 张纸盘和专用脚轮柜.....	50
安装可选 550 张纸盘（不包括专用脚轮柜）.....	60
安装可选硬盘组件.....	63
打开打印机电源.....	68
在操作面板上设置初始设置.....	69
打印面板设定页.....	70
节电模式.....	71

	退出节电模式.....	71
<b>3</b>	<b>打印机管理软件 .....</b>	<b>73</b>
	打印和扫描驱动程序 .....	74
	CentreWare Internet Services .....	75
	创建管理密码.....	75
	SimpleMonitor（仅用于 Windows）.....	76
	通讯簿编辑器 .....	77
	快速扫描管理器 .....	78
	安装盘制作工具（仅用于 Windows）.....	79
	DocuWorks（仅用于 Windows）.....	80
<b>4</b>	<b>打印机连接和软件安装 .....</b>	<b>81</b>
	网络设定与配置概述 .....	82
	连接打印机.....	83
	将打印机连接到计算机或网络 .....	84
	设置 IP 地址.....	86
	TCP/IP 和 IP 地址 .....	86
	通过驱动程序光盘工具包设置打印机的 IP 地址 .....	86
	动态设置打印机 IP 地址的方法.....	86
	分配 IP 地址（用于 IPv4 模式）.....	87
	确认 IP 设置 .....	89
	打印和检查系统设定页 .....	89
	在运行 Windows 的计算机上安装打印驱动程序 .....	90
	确定打印驱动程序安装前的状态（用于网络连接设置）.....	90
	插入 CD-ROM .....	91
	USB 连接设置 .....	91
	网络连接设置.....	94
	设置共享打印.....	98
	指向并打印 .....	100
	P2P 对等网络.....	103
	在运行 Mac OS X 的计算机上安装打印驱动程序.....	108
	在运行 Linux (CUPS) 的计算机上安装打印驱动程序.....	109
	安装打印驱动程序 .....	109
	设置队列 .....	110
	设置默认队列.....	111
	指定打印选项.....	112
	设置打印机管理员的授权密码 .....	113
	卸载打印驱动程序 .....	113
<b>5</b>	<b>打印基础 .....</b>	<b>115</b>
	关于打印介质 .....	116
	打印介质使用指南 .....	116
	可使打印机受损的打印介质 .....	117
	打印介质存储指南 .....	117
	双面自动输稿器 (DADF) 指南.....	118

支持的打印介质 .....	119
可用的打印介质 .....	119
标准纸张和测试的纸张 .....	121
装载打印介质 .....	123
接收盘容量 .....	123
打印介质尺寸 .....	123
将打印介质装载进标准 550 张纸盘和可选 550 张纸盘 .....	123
将打印介质装载进手送纸盘 .....	126
设置纸张尺寸和类型 .....	130
设置纸张尺寸 .....	130
设置纸张类型 .....	130
打印 .....	131
发送要打印的作业 .....	131
取消打印作业 .....	131
使用存储打印功能 .....	133
使用 USB 存储设备直接打印 .....	135
使用 PDF Bridge 打印 PDF 文件（仅适用于 Windows） .....	136
双面打印 .....	138
选择打印选项 .....	139
打印自定义尺寸纸张 .....	143
帐户管理 .....	146
检查打印数据的状态 .....	147
通过 AirPrint 打印 .....	147
通过 Google 云打印打印 .....	148
打印报告页面 .....	150
打印机设置 .....	150
使用 Web Services on Devices (WSD) 打印 .....	152
添加打印服务角色 .....	152
打印机设定 .....	153
使用数字证书 .....	154
管理证书 .....	154
设置功能 .....	159
<b>6 复印 .....</b>	<b>163</b>
装入用于复印的打印介质 .....	164
选择纸盘 .....	165
准备原稿 .....	166
从稿台玻璃复印原稿 .....	167
从双面自动输稿器复印原稿 .....	169
设置复印选项 .....	170
色彩模式 .....	171
选择纸盘 .....	171
复印浓度 .....	171
双面复印 .....	172
原稿类型 .....	172
清晰度 .....	172
饱和度 .....	173
自动去除底色 .....	173

分页 .....	173
倍率选择 .....	174
原稿尺寸 .....	175
多张合一(N合1) .....	176
边框消除 .....	177
使用 ID卡复印 .....	178
更改默认设定 .....	179
<b>7 扫描 .....</b>	<b>181</b>
扫描概述 .....	182
扫描 - 使用扫描驱动程序 .....	182
扫描 - 不使用扫描驱动程序 .....	182
安装扫描驱动程序 .....	183
对于 Windows .....	183
对于 Mac OS X .....	183
扫描至计算机 .....	184
从操作面板扫描 - 扫描至 PC .....	184
从操作面板扫描 - WSD 扫描 .....	185
使用 TWAIN 驱动程序扫描 .....	186
使用 WIA 驱动程序扫描 .....	187
使用网络上的扫描仪 .....	189
概述 .....	190
创建共享文件夹 (仅 SMB) .....	194
使用通讯簿设定目标位置 .....	202
在网络上发送扫描文件 .....	208
扫描至 USB 存储设备 .....	209
USB 存储设备的类型 .....	209
步骤 .....	209
指定用于保存扫描图像的文件夹 .....	210
发送包含扫描图像的电子邮件 .....	211
电子邮件设定 .....	211
注册新电子邮件地址 .....	211
发送包含扫描文件的电子邮件 .....	213
调整扫描选项 .....	214
调整默认扫描设定 .....	214
更改单个作业的扫描设置 .....	216
扫描仪连接工具 .....	217
IP地址设定 .....	217
密码设定 .....	218
<b>8 传真 .....</b>	<b>219</b>
连接电话线 .....	220
配置传真初始设定 .....	221
使用“Easy Install Navi”指定传真初始设定 (仅适用于 Windows) .....	221
从操作面板指定传真初始设定 .....	222
发送传真 .....	224
放置原稿 .....	224



调整原稿分辨率 .....	226
调整原稿对比度 .....	226
插入暂停 .....	226
从内存设备发送传真 .....	227
手动发送传真 .....	228
确认发送 .....	228
自动重拨 .....	228
发送延时传真 .....	229
从驱动程序发送传真（直接传真） .....	230
接收传真 .....	233
关于接收模式 .....	233
装入用于接收传真的纸张 .....	233
以传真模式自动接收传真 .....	233
以电话模式手动接收传真 .....	233
以 TEL/FAX 模式或 Ans/FAX 模式自动接收传真 .....	233
使用外部电话手动接收传真 .....	234
使用 DRPD 模式接收传真 .....	234
将传直接收至内存 .....	234
轮询接收 .....	234
自动拨号 .....	235
快速拨号 .....	235
设定快速拨号 .....	235
使用快速拨号发送传真 .....	236
组群拨号 .....	236
设置组群拨号 .....	236
编辑组群号码 .....	237
使用组群拨号（多地址传送）发送传真 .....	237
打印传真通讯簿列表 .....	237
通讯簿 .....	238
发送传真的其他方法 .....	239
使用机密接收模式 .....	239
使用应答机 .....	240
使用计算机调制解调器 .....	240
设置声音 .....	241
扬声器音量 .....	241
响铃音量 .....	241
指定传真设定选项 .....	242
更改传真设定选项 .....	242
可用传真设定选项 .....	242
更改设定选项 .....	246
打印报告页面 .....	247
<b>9 使用操作面板菜单和键盘 .....</b>	<b>249</b>
了解打印机菜单 .....	250
报告/列表 .....	250
计数器 .....	252
管理员设定 .....	252
默认设定 .....	284
纸盘管理 .....	295

默认语言 .....	300
面板锁定功能 .....	301
启用面板锁定 .....	301
禁用面板锁定 .....	301
限制对复印、传真、扫描和从 USB 打印操作的访问 .....	302
更改语言 .....	303
设置节电选项 .....	304
关于并行作业功能 .....	305
重置为出厂默认值 .....	306
输入字符 .....	307
使用操作面板上显示的键盘 .....	307
使用数字键盘 .....	307

## **10 故障排除 .....309**

清除卡纸 .....	310
避免卡纸 .....	310
识别卡纸位置 .....	311
从 DADF 清除卡纸 .....	311
从手送纸盘清除卡纸 .....	313
从标准 550 张纸盘清除卡纸 .....	315
从定影器组件清除卡纸 .....	317
从可选 550 张纸盘清除卡纸 .....	321
卡纸问题 .....	322
基本打印机问题 .....	326
显示问题 .....	327
打印问题 .....	328
打印质量问题 .....	329
输出颜色过浅 .....	330
墨粉晕开或打印脱落 .....	331
不规则污渍/模糊图像 .....	332
全部输出为空白 .....	333
输出内容出现条纹 .....	334
部分或全部输出为黑色 .....	334
相间的彩色点 .....	335
竖状空白 .....	336
斑点 .....	336
Ghost .....	337
光疲劳 .....	337
走光 .....	338
带出熔珠 (BCO) .....	338
锯齿状字符 .....	339
横纹 .....	339
螺旋纹标记 .....	340
起皱/玷污的纸张 .....	340
纸张前缘损坏 .....	341
顶边距和侧边距不正确 .....	341
色彩定位不对齐 .....	342
凸出的/凹凸不平的纸张 .....	342

图像倾斜 .....	343
噪音 .....	344
复印问题 .....	345
复印质量问题 .....	346
调整色彩定位 .....	347
执行自动校正 .....	347
打印色彩定位图表 .....	347
确定值 .....	348
输入值 .....	349
传真问题 .....	351
扫描问题 .....	353
数字证书问题 .....	355
安装可选附件的问题 .....	356
扫描驱动程序/打印机实用程序问题 .....	357
其他问题 .....	358
了解打印机消息 .....	359
联系服务部门 .....	363
获取帮助 .....	364
LCD 面板消息 .....	364
SimpleMonitor 警告 .....	364
获取产品信息 .....	364
非原装模式 .....	365
<b>11 维护 .....</b>	<b>367</b>
清洁打印机 .....	368
清洁扫描仪 .....	368
清洁 DADF 进纸辊 .....	370
清洁打印机内部 .....	370
更换消耗品 .....	379
更换墨粉筒 .....	379
更换感光鼓 .....	381
更换定影器组件 .....	386
更换皮带组件、第 2 偏压转印辊和减速辊 .....	388
更换废粉盒 .....	396
订购耗材 .....	399
消耗品 .....	399
何时订购消耗品 .....	399
回收消耗品 .....	399
存储打印介质 .....	400
存储消耗品 .....	401
管理打印机 .....	402
使用 CentreWare Internet Services 检查或管理打印机 .....	402
使用 SimpleMonitor 检查打印机状态（仅 Windows） .....	402
通过电子邮件检查打印机信息 .....	402
节省耗材 .....	405

检查页数 .....	406
移动打印机.....	407
卸下选件 .....	409
卸下可选 512 MB 内存 .....	409
卸下可选 550 张纸盘和专用脚轮柜 .....	412
卸下可选 550 张纸盘（不包括专用脚轮柜） .....	416
卸下可选硬盘组件 .....	418
联系 Fuji Xerox .....	421
技术支持 .....	422
在线服务 .....	423
索引 .....	425

# 说明书种类

## 打印机随附手册

随附下列手册 DocuPrint CM405 df。

抬起打印机	介绍抬起和握住打印机的方法。
安全说明书	介绍使用打印机前需要了解的知识以及安全操作打印机的相关信息。
Setup Guide	提供有关打印机设置方法的分步说明。
操作面板说明书	介绍分配给操作面板上的按钮或指示灯的图标。
使用说明书（本说明书）	介绍打印的准备工作和各种功能的设置方法。其中还包括操作面板菜单、故障诊断提示和维护信息。 本说明书位于 <i>驱动程序光盘工具包</i> 中。
快速参考说明书	介绍打印机的操作方法以及操作步骤中必须遵守的预防措施。 本说明书位于 <i>驱动程序光盘工具包</i> 中。
PostScript 使用说明书	描述如何将打印机设置为 PostScript® 打印机以及可以在打印驱动程序上配置的功能。 本说明书位于 <i>PostScript 驱动程序库 CD</i> 中。

## 可选附件随附手册

可选附件（单独出售）随附下列手册。

安装说明书	安装说明书中介绍需要在客户所在位置安装的可选附件。
-------	---------------------------

# 本书的使用方法

本节内容包括：

- 第 14 页的“组织结构”
- 第 14 页的“本书的标记”

## ■ 组织结构

本说明书按照下列章节进行组织。各章节的摘要如下：

1 规范	介绍打印机规范。
2 基本操作	描述打印机的主要部件、节电模式以及打印机的准备工作。
3 打印机管理软件	介绍为打印机提供的软件。
4 打印机连接和软件安装	介绍打印机通过网络或 USB 连接到计算机的方法以及打印驱动程序的安装方法的相关基本信息。
5 打印基础	介绍支持的纸张、纸张装入方法和使用各种打印功能打印数据的方法。
6 复印	介绍复印原稿的方法和调整功能。
7 扫描	介绍扫描驱动程序的安装方法以及扫描功能的设置和使用方法。
8 传真	介绍传真功能的设置和使用方法。
9 使用操作面板菜单和键盘	介绍操作面板上提供的设定项目、这些项目的设定步骤以及 LCD 面板和数字键盘上显示的键盘的使用方法。
10 故障排除	介绍打印机问题的故障诊断提示，例如卡纸故障。
11 维护	介绍打印机的清洁方法、消耗品的更换方法和打印机状态的查看方法。
12 联系 Fuji Xerox	介绍支持信息。

## ■ 本书的标记

1 在本说明书中，个人计算机和工作站统称为“计算机”。

2 本说明书中使用了下列术语：

**重要：**

- 必须阅读和遵守的重要信息。

**补充：**

- 值得关注的其他信息。

**参照：**

- 本说明书中的参考。

3 本说明书中对纸张的方向做如下说明：

☐、☐、长边送纸 (LEF)：横向放置纸张。

☐、☐、短边送纸 (SEF)：纵向放置纸张。

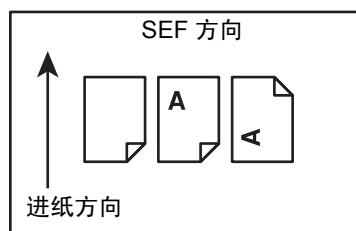
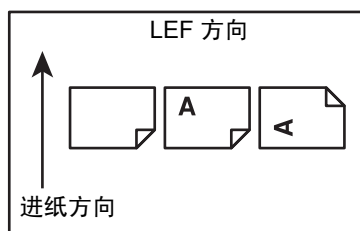

# 安全注意事项

使用本产品前，请仔细阅读“安全说明书”以保证使用安全。

本产品及推荐的消耗品经过测试，能满足严格的安全要求，包括安全机构认可，符合环境标准。请遵守以下指示以保证使用安全。

## 警告：

- 产品担保不涉及任何未经许可的变更，包括添加新功能或者连接外部装置。请向当地富士施乐代表咨询以了解详情。

请遵守本产品上的警告指示。警告标志代表：

### 危险

警告用户如果忽视此信息而错误操作，可能会导致死亡或受伤，表示警告的程度高。

### 警告

警告用户如果忽视此信息而错误操作，可能会导致死亡或受伤。

### 注意

警告用户如果忽视此信息而错误操作，可能会导致人体伤害或机器受损。

：符号表示使用机器时应注意的事项。请仔细阅读指示内容，安全使用机器。



：符号表示严禁执行的事项。请仔细阅读指示内容，绝对不要执行禁止的事项。



：符号表示有必须执行的事项。请仔细阅读指示内容，务必执行。



## ■ 电气安全

### ⚠ 警告

本产品应按照产品铭牌说明的电力供应类型供电。如果您无法确定供电是否符合要求，请向当地的电力公司咨询。



#### 警告：

- 将本产品连接到保护性接地线路上。

本产品随机提供一个带保护性接地端子的电源插头。该插头仅可插入接地的电源插座。为避免触电的危险，如果电源插头和电源插座不匹配，请联系电工更换电源插座。切勿使用接地的转接器插头将产品与没有接地的电源插座相连。

设备接地线如连接不当可能导致触电。



请将电源插头直接插入接地的电源插座。为了防止过热和火灾，请勿使用加长线、多孔转接器或多孔连接器。如果您不清楚电源插座是否已经接地，请向当地富士施乐代表咨询。



本产品需要连接到比本产品额定电流和电压容量更高的电路或插座中。请查看本产品后面板上的铭牌，确认额定电流及电压。



切勿用湿手接触电源线。这可能导致触电。



请勿将物体放置在电源线上。



始终保持电源插头及插座的清洁。多尘和潮湿环境中可能导致连接器产生微小电流。这可能引起发热，并最终导致火灾。



为了避免触电或火灾，请务必使用随本产品提供的或富士施乐指定的电源线。

电源线仅供本产品使用。请勿用于其它产品。

请勿损坏或变更电源线。损坏和变更电源线可能引起发热，并最终导致触电或火灾。

如果电源线损坏或绝缘电线露出，请向当地富士施乐代表要求更换。为了避免触电或火灾，请勿使用损坏或不绝缘的电源线。

### ⚠ 注意



清洁本产品之前，请关闭机器电源并拔下电源插头。在机器电源打开的状态下进行工作可能会引起触电。



在电源打开的状态下，请勿拔出电源插头或将电源插头重新插入插座。这可能导致插头变形和发热，并最终导致火灾。



拔出电源插头时，应抓住插头而非电源线，否则可能导致电源线损坏、触电或火灾。



长时间不使用机器（如传真功能）时，应关闭机器电源，拔出电源插头。请注意，如果关闭本产品的电源，将无法接收传真信息。



每个月应关闭本产品电源一次并检查：

- 电源插头是否紧紧插入插座？
- 电源插头是否过热、生锈或弯曲？
- 电源插头及插座是否清洁？
- 电源线是否有裂痕或磨损？

如果发现任何异常，首先关闭本产品电源并拔下电源插头，然后请与富士施乐代表联系。



## ■ 安装机器

### ⚠ 警告



请勿将本产品放置在其电源线可能被人踩踏或跨越的地方。摩擦和过大的压力可能会引起发热，并最终导致触电和火灾。

### ⚠ 注意



切勿将本产品放置在以下场所：

- 靠近散热器或其它热源的地方
- 靠近窗帘等易燃物的地方
- 高温、潮湿、多尘或通风不良的地方
- 阳光直射的地方
- 靠近炊具或增湿器



请勿将本产品靠近火源，例如蜡烛和香烟。否则，可能导致火灾。



本产品重量为 32.0 千克（包括主设备及消耗品）。务必由两人或两人以上来搬运机器，以避免错误操作或人员受伤。



抬起机器时，如下图所示由两人紧握本产品两侧抬起机器的部位和后部，另一人紧握机器的前部。切勿仅握住机器的一端抬起机器。这样可以避免产品掉落而导致的人员背部受伤或人身伤害。

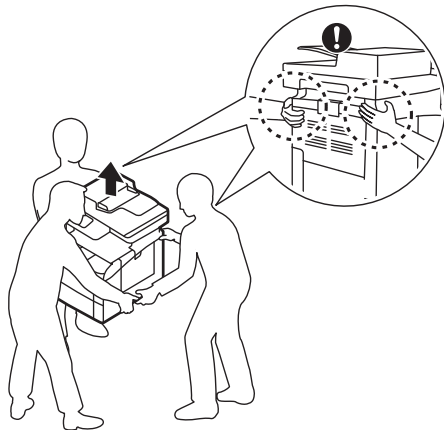

应将本产品放置于可承受 47.9 千克重量的平稳处。否则，若本产品倾斜，可能会翻倒并导致人员受伤。



将本产品置于通风良好的位置。切勿阻塞本产品通风口。

通风不良可能会导致过热和火灾。请确保留出如下通风和插拔电源插头的空间。如果出现异常状况，拔掉本产品电源插头。

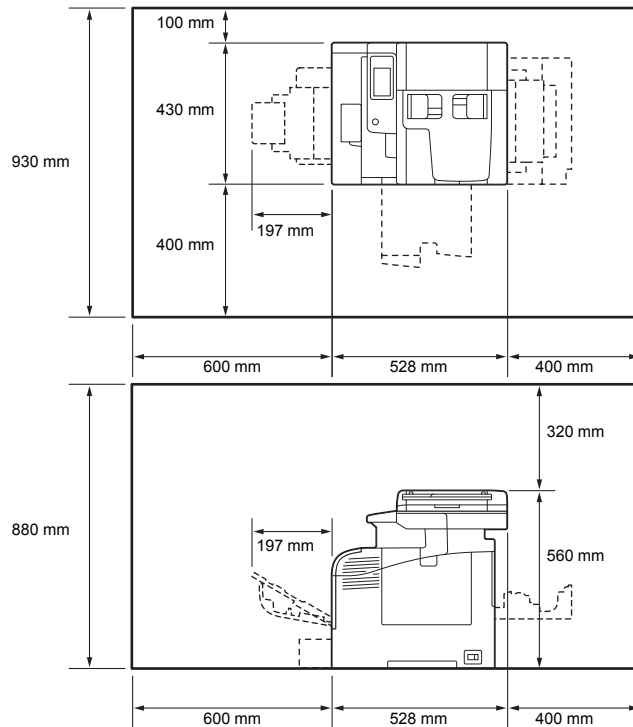

请勿使本产品倾斜角度大于 10 度。否则，本产品可能跌倒并导致人员受伤。

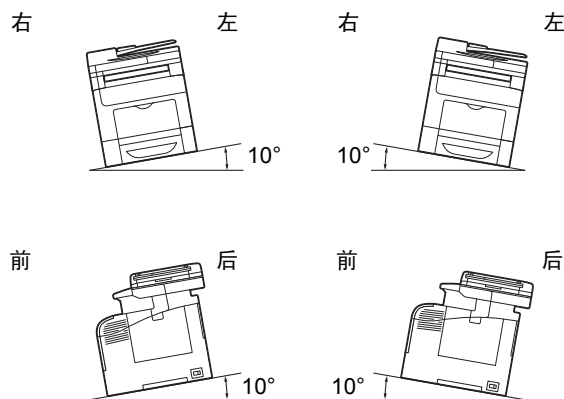

安装好后，应确保将本产品脚轮锁住。否则，本产品可能翻倒或滑动，并导致人员受伤。



始终将输出组件放在扫描组件下的架子内。

## 其他



为了保持本产品的良好性能，应在以下环境条件下使用本产品：

- 温度：10 - 32 °C
- 湿度：10 - 85%

产品置于低温室内，室温通过加热器迅速上升时，本产品内会形成水滴，并导致打印数据部分缺失。

## ■ 操作安全

### ⚠ 警告



本产品随附的客户文件中描述了操作员产品维护程序。请勿进行客户文件中未提及的任何维护操作。



本产品具有安全设计，不允许操作员接触危险的部位。危险的部位均安装有需用工具才能拆卸的盖板或挡板，以限制操作员接触。为了避免触电和人员受伤，切勿拆卸这些盖板或挡板。



为了避免触电和火灾，若发生以下情况，请立即关闭本产品电源，然后将插头从插座拔出。请致电当地富士施乐代表解决问题。

- 本产品冒烟或表面高温
- 本产品发出异常噪音或散发不良气味
- 电源线产品开裂或磨损
- 电路断路器、保险丝或其它安全装置启动
- 液体渗入本产品
- 本产品浸入水中
- 本产品的任何部分出现损坏



切勿将任何物品塞入本产品的插槽或开口处。

请勿将以下物品放置在本产品上：

- 液体容器，如花瓶或咖啡杯
- 金属小零件，如装订针或夹子
- 重物

如果液体渗入或金属零件滑入本产品内部，可能会引起触电或火灾。



请勿使用导电纸张，如折纸专用纸、复写纸或涂有导电层的涂布纸。发生卡纸时，这些纸张可能会引起短路，并最终导致火灾。



清洁本产品时，请使用专用清洁材料。使用其它材料可能会导致性能下降。请勿使用喷雾清洁剂，否则可能会导致火灾和爆炸。



切勿用音频播放器播放本产品随附的 CD-ROM。请使用 CD-ROM 播放器。否则，大音量可能会导致音频播放器损坏或听觉障碍。



激光安全

**注意：**

- **操作手册中未描述的操作或调节，可能会导致有害光线泄漏，并最终导致灼伤或视力受损。**

经过测试，本产品符合国际标准 IEC60825 定义的 1 类激光产品的性能标准，没有光线泄露危险。在操作和维护过程中，激光束完全处于被光线保护部件和盖板封闭的状态，因此本产品不会泄漏有害光线。

## ⚠ 注意



请严格遵守本产品上标明的或随附的所有警告指示。  
为了避免灼伤和触电，请勿接触标有“高温”或“高压”标志的区域。



请勿关闭电气或机械安全互锁装置。请勿将安全互锁装置放置在磁性材料附近。磁性材料可能使本产品意外运转，从而导致人员受伤或触电。



请勿尝试清除卡在本产品内较内侧的纸张，尤其是缠绕在定影器或热辊上的纸张。否则，可能导致灼伤。请立即关闭本产品电源，然后与富士施乐代表联系。



请勿过度用力将较厚的原稿向稿台玻璃推压。这可能使玻璃破碎并导致人员受伤。



长时间操作或大量打印/复印时请保持通风良好。在通风不良的室内会产生难闻的气味（如臭氧），影响办公室内的空气质量。必须确保通风良好、环境舒适和安全。

## ■ 消耗品

### ⚠ 警告



遵照包装或容器上的指示存放所有消耗品。



请使用扫帚清扫或用湿布擦拭散落的墨粉。若使用吸尘器，吸尘器内部的墨粉可能会因电火花而引起粉尘爆炸。如果散落大量墨粉，请联系当地富士施乐代表。



请勿将墨粉筒投入明火中。墨粉筒中剩余的墨粉可能着火，导致灼伤或爆炸。  
如果您有不再使用的墨粉筒，请联系当地富士施乐代表进行处理。



请勿将废粉盒丢入明火中。否则墨粉可能着火并引起烧伤或爆炸事故。  
如果您有不再使用的废粉盒，请联系当地富士施乐代表进行处理。



注意：使用不正确种类的电池可能会有爆炸的危险。应依照指示处理已用完的电池。

## ⚠ 注意



感光鼓和墨粉筒应远离儿童放置。如果儿童误吞食了墨粉，应立即将墨粉吐出，用水漱口，及多喝水，并尽快联络医生。



更换感光鼓及墨粉筒时，请小心避免墨粉散落。若墨粉散落，请注意不要让墨粉接触到衣服、皮肤、眼睛和嘴等部位，也不要吸入墨粉。



如果皮肤或衣服上附着了墨粉时，请用肥皂及水清洗干净。  
如果墨粉颗粒进入眼睛，应用大量的水冲洗至少 15 分钟，直至疼痛感消失。必要时，向医生咨询。  
如果吸入了墨粉颗粒，应转移到空气新鲜的地方，并用大量的水漱口。  
如果吞食了墨粉，应将墨粉吐出，用水漱口，并饮用大量的水，并立即向医生咨询。

# 警告和小心标签纸

请严格遵守机器上贴的警告和小心标签纸上的指示。请勿接触标签纸指示高压或高温的区域。这可能导致触电或灼伤。

## 注意:

- 请严格遵守本产品上标明的或随附的所有警告指示。为了避免灼伤和触电，请勿接触标有“高温”或“高压”标志的区域。

⚠ CAUTION Do not stare at light. It may cause discomfort or irritation to your eyes.  
 ⚠ 注意 请勿直视曝光光源，以免造成眼睛疲劳及伤害眼睛。  
 ⚠ 注意 請勿直視曝光燈光源，以免造成眼睛疲勞及傷害眼睛。  
 ⚠ 주의 광원을 보지 마십시오. 눈의 피로 또는 통증의 원인이 될 수 있습니다.  
 ⚠ ข้อควรระวัง ห้ามจ้องมองแสงไฟ เพราะอาจทำให้ปวดหรือระคายเคืองดวงตา

**K 黑色**  
 [Standard Capacity]  
 商品代码: 00000000  
 优质打印，源于原装富士施乐材料  
 本产品仅供在中国大陆地区使用  
 For sale or use in mainland China only  
 本产品不在日本销售或发行  
 Not for sale or use in Japan

FUJI XEROX

⚠ ⚠

sample  
"0000"

⚠ ⚠ ⚠

FUJI XEROX

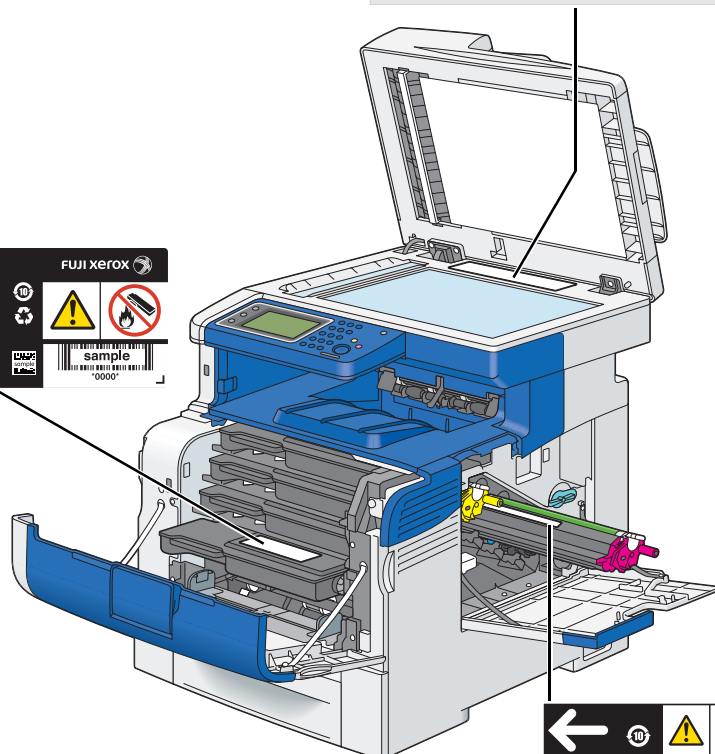

←

FUJI XEROX

sample  
"0000"

8V

⚠ ⚠

155°C  
311°F

00:30:00

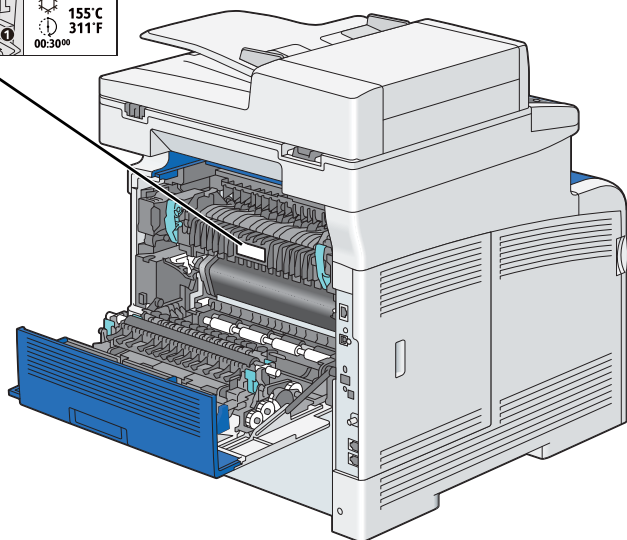

## 关于环境

- 零备件，在机器停产后七年内，可以保证供应。
- 为了保护和有效利用资源，富士施乐公司回收墨粉筒和感光鼓，以制造可循环使用的零件、材料或者节省能源。
- 废弃的墨粉筒和感光鼓需要妥善处理。禁止打开墨粉筒和感光鼓。请送还当地富士施乐代表。

## 本产品中（含选装品）有毒有害物质或元素的名称及含量

### ■ 墨粉筒

产品中有害物质的名称及含量

有害物质					
铅 (Pb)	汞 (Hg)	镉 (Cd)	六价铬 (Cr <sup>6+</sup> )	多溴联苯 (PBB)	多溴二苯醚 (PBDE)
×	○	○	○	○	○

本表格依据 SJ/T 11364 的规定编制。  
○：表示该有害物质在该部件所有均质材料中的含量均在 GB/T 26572 规定的限量要求以下。  
×：表示该有害物质至少在该部件的某一均质材料中的含量超出 GB/T 26572 规定的限量要求。但这只是因为在保证产品性能和功能条件下，现在还没有可替代的材料和技术。

 此标志内的数字表示本产品环保使用年限为 10 年。如果遵守本产品的安全使用注意事项，自生产日起，在此标志所示年限内使用，本产品所含有的有害物质不会对环境，人身和财产造成严重的影响。

产品中有害物质的名称及含量

部件名称	有害物质					
	铅 (Pb)	汞 (Hg)	镉 (Cd)	六价铬 (Cr <sup>6+</sup> )	多溴联苯 (PBB)	多溴二苯醚 (PBDE)
纸张输送组件	×	○	○	○	○	○
曝光/显像组件	×	○	○	○	○	○
电子控制组件	×	○	○	○	○	○

本表格依据 SJ/T 11364 的规定编制。  
○：表示该有害物质在该部件所有均质材料中的含量均在 GB/T 26572 规定的限量要求以下。  
×：表示该有害物质至少在该部件的某一均质材料中的含量超出 GB/T 26572 规定的限量要求。但这只是因为在保证产品性能和功能条件下，现在还没有可替代的材料和技术。

 此标志内的数字表示本产品环保使用年限为 10 年。如果遵守本产品的安全使用注意事项，自生产日起，在此标志所示年限内使用，本产品所含有的有害物质不会对环境，人身和财产造成严重的影响。

# 规定条例

---

## ■ 无线电电波辐射（B 级）



本产品经过测试，证明符合 GB9254 规定的 B 级数字设备的限制要求。这些规定旨在对住宅区安装的设备提供合理的保护，防止有害干扰。本产品产生、使用并能辐射无线电波能量。如果未按照客户文件的要求安装和使用，可能会对无线电通讯造成有害的干扰。当然，无法保证在特定安装过程中不会出现干扰。如果本产品的确对无线电或电视的接收造成有害的干扰（这一情况可通过开关本产品确定），建议用户可采取下列一项或几项措施，予以纠正：

- 重新定向或定位接收天线；
- 增加本产品与接收器之间的间距；
- 将本产品连接在与接收器线路不同的输出端；
- 向经销商或经验丰富的无线电/电视技术员咨询。

未经富士施乐公司特别许可而对本产品进行的改造及改装，可能会导致用户丧失操作使用本产品的权利。

---

## ■ 产品安全认证（UL，CB）

本产品通过了以下机构的认证，认证使用了所列出的安全标准。

标准  
IEC60950-1:ed. 2

# 有关许可证

---

## **RSA BSAFE**

This product includes RSA BSAFE<sup>®</sup> Cryptographic software from EMC Corporation.



## **DES**

This product includes software developed by Eric Young.

(eay@mincom.oz.au)

## **AES**

Copyright<sup>©</sup> 2003, Dr Brian Gladman, Worcester, UK. All rights reserved. This product uses published AES software provided by Dr Brian Gladman under BSD licensing terms.

## **TIFF(libtiff)**

LibTIFF Copyright<sup>©</sup> 1988-1997 Sam Leffler

Copyright<sup>©</sup> 1991-1997 Silicon Graphics, Inc.

## **ICC Profile (Little cms)**

Littlecms Copyright<sup>©</sup> 1998-2004 Marti Maria

## **JPEG**

我们的打印机软件使用了某些由“独立 JPEG 小组”（Independent JPEG Group）定义的代码。



# 复印/打印禁止事项

---

复印或打印特定文档在您的国家可能属于非法行为。被判有罪的人员可能会处以罚款或监禁。复印或打印以下各项可能在您的国家属于非法行为。

- 货币
- 纸币或支票
- 银行和政府债券和证券
- 护照和身份证
- 未经所有者同意打印版权所有的材料或商标
- 邮票和其他流通票据

此清单并不全面且不承担与其完整性或准确性相关的任何责任。如有不明之处，请咨询您的法律顾问。

# 产品功能

本节介绍产品功能并提供相应链接。

## USB 直接打印

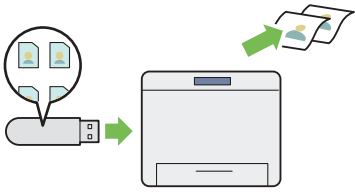

从 USB 内存设备打印功能可实现直接从 USB 存储设备中打印，无需启动计算机和应用程序。

有关详细信息，请参阅第 135 页的“使用 USB 存储设备直接打印”。

## 存储打印

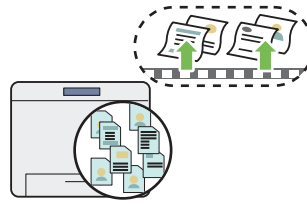

通过存储打印功能可以在打印机内存中临时存储打印数据并随后将其输出。在非高峰时间打印机密数据或大量数据时，可有效管理时间。

有关详细信息，请参阅第 133 页的“使用存储打印功能”。

## 多张合一(N 合 1) 打印

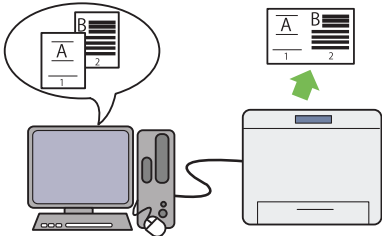

每张页数（多张合一）功能使您能够在一张纸上打印多页内容。此功能有助于减少纸张消耗。

有关详细信息，请参阅打印驱动程序的帮助。

## 二合一复印

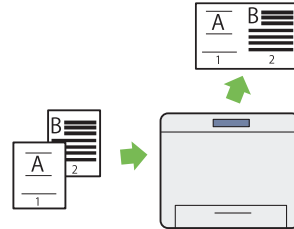

您可在复印时通过在操作面板上选择多张合一(N 合 1) 以在一张纸上复印两张原始页面。此功能有助于节省纸张。

有关详细信息，请参阅第 176 页的“多张合一(N 合 1)”。

## ID 卡复印

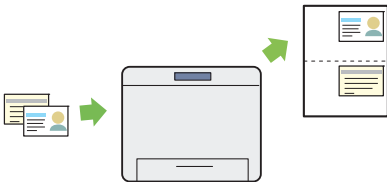

通过在操作面板上选择 ID 卡复印，可以按其原稿尺寸将 ID 卡的正反两面复印到一张纸的单面上。此功能有助于按其原稿尺寸在一个页面中显示 ID 卡的正反两面。

有关详细信息，请参阅第 178 页的“使用 ID 卡复印”。

## 双面复印

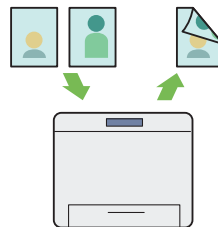

复印时可通过在操作面板上选择双面，在一张纸的正反两面复印原稿。此功能有助于节省纸张。

有关详细信息，请参阅第 172 页的“双面复印”。

## 扫描至电子邮件

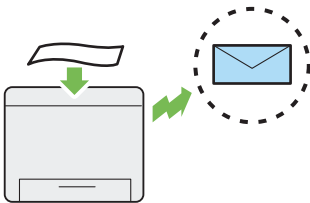

如果要通过电子邮件发送扫描的数据，请使用扫描至电子邮件功能。您可直接以电子邮件附件形式发送数据。您可从打印机或服务器的通讯簿中选择目标电子邮件地址。或者，可以通过 LCD 面板中显示的键盘输入地址。

有关详细信息，请参阅第 211 页的“发送包含扫描图像的电子邮件”。

## 扫描至 SMB/FTP 服务器

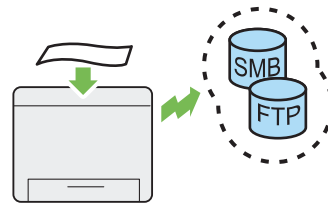

您可通过 SMB 或 FTP 传输扫描至计算机或服务器的数据，无需服务软件。尽管需要先在通讯簿上注册目标 FTP 服务器或计算机，但该功能仍有助于节省时间。

有关详细信息，请参阅第 189 页的“使用网络上的扫描仪”。

### 扫描至 USB 存储设备

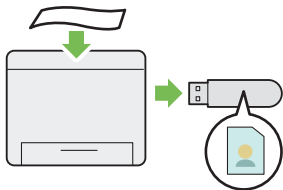

无需使用计算机连接 USB 存储设备来保存扫描的数据。在打印机上的端口中插入 USB 存储设备，然后将扫描的数据直接保存到 USB 存储设备。

有关详细信息，请参阅第 209 页的“扫描至 USB 存储设备”。

### 从双面自动输稿器扫描



可使用双面自动输稿器 (DADF) 扫描未装订的纸张。使用双面自动输稿器扫描原稿时，请将其面朝上放置。

有关详细信息，请参阅第 169 页的“从双面自动输稿器复印原稿”。

### 从稿台玻璃扫描

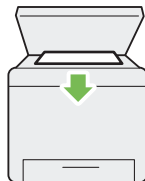

可从稿台玻璃扫描书或小册子的页面。使用稿台玻璃扫描原稿时，请将其面朝下放置。

有关详细信息，请参阅第 167 页的“从稿台玻璃复印原稿”。

### 从计算机直接传真

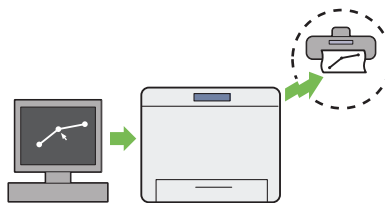

您可以使用传真驱动程序，从计算机直接发送传真。您可指定传真设置，如正常传真。您还可使用数字键盘或通讯簿指定接收者的传真号码。

有关详细信息，请参阅第 230 页的“从驱动程序发送传真（直接传真）”。

### 通讯簿

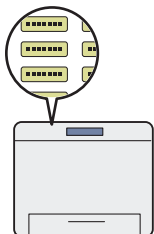

通讯簿提供接收者的简明信息。您可使用打印机和服务器上的通讯簿。使用扫描至电子邮件或扫描至网络功能或者发送传真时，请从通讯簿中选择所需地址或传真号码。

有关详细信息，请参阅第 77 页的“通讯簿编辑器”。



# 规范

本章列出打印机的主要规范。请注意，本产品规格如发生改动，恕不提前通知。

本章内容包括：

- 第 30 页的“复印功能”
- 第 32 页的“打印功能”
- 第 33 页的“扫描功能”
- 第 34 页的“传真功能”
- 第 35 页的“直接传真功能”
- 第 36 页的“双面自动输稿器”
- 第 37 页的“双面输出组件”

# 复印功能

类型	Desktop
内存	512 MB (最大 1,024 MB) <b>重要:</b> • 有些功能会要求使用可选 512 MB 内存。
HDD	可选: 160 GB 或更大 <b>重要:</b> • 有些功能会要求使用可选硬盘组件。
色彩能力	全彩色
扫描分辨率	600 × 600 dpi
打印分辨率	600 × 600 dpi、1,200 × 1,200 dpi (半速)
半色调/可打印颜色	每种颜色 256 个色阶 (16,700,000 色)
预热时间	19.9 秒以内* *: 各值基于 20 °C 室温和出厂默认设置。 <b>重要:</b> • 由于要进行图像质量调整, 所以耗时可能会更长。
原稿纸张尺寸	书: 最大尺寸 215.9 × 297 mm (A4) 纸张: 最大尺寸 215.9 × 355.6 mm (Legal, 当使用双面自动输稿器 (DADF) 时)
输出纸张尺寸	最大尺寸: Legal(8.5 × 14"), 215.9 × 355.6 mm 最小尺寸: 3 × 5", 76.2 × 127 mm 图像损失宽度: 上边缘, 最多 4.1 mm; 下边缘, 最多 4.1 mm; 左右边缘, 最多 4.1 mm
输出纸张重量	60 – 216 g/m <sup>2</sup> <b>重要:</b> • 请使用 Fuji Xerox 推荐使用的纸张。复制执行正确与否取决于具体条件。
首份复印输出时间	颜色: 20 秒或更少 (对于 A4 <input type="checkbox"/> /单色优先模式) 单色: 16 秒或更少 (对于 A4 <input type="checkbox"/> /单色优先模式)
倍率选择	预设倍率百分比: 1:0.50, 1:0.70, 1:0.81, 1:1.00, 1:1.22, 1:1.41, 1:2.00 可变倍率范围百分比: 1:0.25—1:4.00 (1% 增量)
连续复印速度	单色: A4: 不低于 35 张/分钟 颜色: A4: 不低于 35 张/分钟 <b>重要:</b> • 由于图像质量调整的影响, 速度可能会下降。 • 取决于纸张类型, 性能可能有所降低。
纸盘容量	标准: 550 张 (标准 550 张纸盘) + 150 张 (手送纸盘) 可选: 550 张 (可选 550 张纸盘) 最大纸张容量: 1250 张 (标准 + 可选 550 张纸盘) <b>重要:</b> • 使用 Fuji Xerox P 纸 (64 g/m <sup>2</sup> ) 时
连续复印	99 幅图像 <b>补充:</b> • 机器可能暂停以执行图像质量调整。

输出纸盘容量	约 250 张 (A4  <b>重要:</b> • 使用 Fuji Xerox P 纸 (64 g/m <sup>2</sup> ) 时
电源	交流电 220 – 240 V ± 10%；6 A 或更小；50/60 Hz ± 3%
耗电	最大耗电： 1390 W 或更低 运行模式： 750 W (平均值) 准备就绪： 82 W (平均值) 低功耗模式： 19.5 W 或更低 睡眠模式： 6.0 W 或更低
尺寸	宽 430 × 厚 528 × 高 560 mm
机器重量	32 kg <b>重要:</b> • 不包括纸张重量。 • 包括消耗品重量。
空间要求	宽 930 × 厚 1,528 mm

# 打印功能

类型	内置
连续打印速度	与复印功能相同 <b>重要:</b> <ul style="list-style-type: none"> <li>• 由于图像质量调整的影响，速度可能会下降。</li> <li>• 取决于纸张类型，性能可能有所降低。</li> </ul>
打印分辨率	输出分辨率：600 × 600 dpi、1,200 × 1,200 dpi
PDL	PCL 6、PostScript® 3™、FX-PDF、TIFF、JPEG
通信协议	TCP/IP (LPD、Port9100、WSD、HTTP、HTTPS、SMTP、RARP、AutoIP、WINS、FTP、Telnet、DNS、DDNS、IPP、IPPS、SNTP、SMB)、SNMP、DHCP、BOOTP、Bonjour® (mDNS)、Google 云打印™ <b>补充:</b> <ul style="list-style-type: none"> <li>• 要使用 IPPS 协议，需要安装可选硬盘组件。</li> <li>• WSD 表示 Web Services on Devices (基于设备的 Web 服务)。</li> <li>• WSD 只可用于 Windows Vista®、Windows Server® 2008、Windows® 7、Windows Server® 2008 R2、Windows® 8 或 Windows Server® 2012。</li> </ul>
操作系统	标准：PCL 6 和 PostScript® 驱动程序 Microsoft® Windows® XP x86、 Microsoft® Windows Server® 2003 x86、 Microsoft® Windows Vista® x86、 Microsoft® Windows Server® 2008 x86、 Microsoft® Windows® 7 x86、 Microsoft® Windows® 8 x86、 Microsoft® Windows® XP x64、 Microsoft® Windows Server® 2003 x64、 Microsoft® Windows Vista® x64、 Microsoft® Windows Server® 2008 x64、 Microsoft® Windows® 7 x64、 Microsoft® Windows Server® 2008 R2 x64、 Microsoft® Windows® 8 x64、 Microsoft® Windows Server® 2012、 Mac OS® X 10.3.9 Mac OS® X 10.4 Mac OS® X 10.5 Mac OS® X 10.6 Mac OS® X 10.7 Mac OS® X 10.8 Red Hat® Enterprise Linux® 5 Desktop x86 Red Hat® Enterprise Linux® 6 Desktop x86 SUSE® Linux Enterprise Desktop 10 x86 SUSE® Linux Enterprise Desktop 11 x86 <b>重要:</b> <ul style="list-style-type: none"> <li>• 有关最新版支持的操作系统的详细信息，请联系当地 Fuji Xerox 代表。</li> </ul>
字体	内置字体 PCL 5 和 PCL 6 字体：81 种字体和 36 种字符集 PostScript® 3™：136 种字体 PDF 字体：14 种字体
连通性	以太网 (1000BASE-T/100BASE-TX/10BASE-T) 和 USB 2.0



# 扫描功能

类型	彩色扫描仪
原始纸张尺寸	与复印功能相同
扫描分辨率	200/300/400/600 dpi TWAIN: 50 到 9600 dpi WIA: 75/100/150/200/300/400/600 dpi
扫描半色调	颜色: 16 位 × 3 ch (R/G/B) 单色: 16 位 × 2 ch (CDD/EVEN)
扫描速度	颜色: 8 张/分钟 单色: 16 张/分钟 <b>重要:</b> • 扫描速度取决于文档。
连通性	以太网 (1000BASE-T/100BASE-TX/10BASE-T) 和 USB 2.0
扫描至 PC	协议: TCP/IP (SMB 和 FTP) 操作系统: Microsoft® Windows® XP x86 Microsoft® Windows Vista® x86 Microsoft® Windows Server® 2003 x86 Microsoft® Windows Server® 2008 x86 Microsoft® Windows® 7 x86 Microsoft® Windows® 8 x86 Microsoft® Windows® XP x64 Microsoft® Windows Vista® x64 Microsoft® Windows Server® 2003 x64 Microsoft® Windows Server® 2008 x64 Microsoft® Windows Server® 2008 R2 x64 Microsoft® Windows® 7 x64 Microsoft® Windows® 8 x64 Microsoft® Windows Server® 2012 Mac OS® X 10.3.9 Mac OS® X 10.4 Mac OS® X 10.5 Mac OS® X 10.6 Mac OS® X 10.7 Mac OS® X 10.8 <b>重要:</b> • 有关最新版支持的操作系统的详细信息, 请参阅 Fuji Xerox 网站。 文件格式: PDF/JPEG (JFIF 格式) /TIFF (多页 1 个文件) /TIFF (1 页 1 个文件) /XDW
扫描至电子邮件	协议: TCP/IP (SMTP 和 POP3) 文件格式: PDF/JPEG (JFIF 格式) /TIFF (多页 1 个文件) /TIFF (1 页 1 个文件) /XDW





# 传真功能

发送文档尺寸	最大尺寸: Legal(8.5 × 14"), 215.9 × 355.6 mm
记录纸张尺寸	最大尺寸: Legal 最小尺寸: A5
传输时间	2 秒或更少 <b>重要:</b> <ul style="list-style-type: none"><li>在标准质量 (8 × 3.85 行/毫米) 和高速模式 (33.6 kbps 或更高: JBIG) 下传输 700 个字符的 A4 文档所需的时间。这只是图像信息的传输速度, 不包括通信控制时间。请注意, 实际传输时间取决于文档的内容、接收方使用的机器以及通信线路的状态。</li></ul>
传输模式	ITU-T Super G3、ITU-T G3 ECM 和 ITU-T G3
扫描分辨率	标准: 200 × 100 像素/25.4 mm (R8 × 3.85 行/毫米) 高画质/照片: 200 × 200 像素/25.4 mm (R8 × 7.7 行/毫米) 超高画质: 400 × 400 像素/25.4 mm (R16 × 15.4 行/毫米)
编码方法	颜色: 不支持。 单色: 1 位、JBIG、MMR、MR 和 MH 编码
传输速度	V.34 (33.6/31.2/28.8/26.4/24/21.6/19.2/16.8/14.4/12/9.6/7.2/4.8/2.4 kbps) V.17 (14.4/12/9.6/7.2 kbps) V.29 (9.6/7.2 kbps) V.27ter (4.8/2.4 kbps)
传真线路数量	PSTN、PBX、专线 (3.4 kHz/2 线制)

# 直接传真功能

原稿尺寸	A4、Letter、Folio(8.5 × 13") 和 Legal(8.5 × 14")
扫描分辨率	与传真功能相同
传输速度	与传真功能相同
适用线路	与传真功能相同
操作系统	<p>Microsoft® Windows® XP x86  Microsoft® Windows Server® 2003 x86  Microsoft® Windows Vista® x86  Microsoft® Windows Server® 2008 x86  Microsoft® Windows® 7 x86  Microsoft® Windows® 8 x86  Microsoft® Windows® XP x64  Microsoft® Windows Server® 2003 x64  Microsoft® Windows Vista® x64  Microsoft® Windows Server® 2008 x64  Microsoft® Windows Server® 2008 R2 x64  Microsoft® Windows® 7 x64  Microsoft® Windows® 8 x64  Microsoft® Windows Server® 2012  Mac OS® X 10.3.9  Mac OS® X 10.4  Mac OS® X 10.5  Mac OS® X 10.6  Mac OS® X 10.7  Mac OS® X 10.8</p> <p><b>重要:</b></p> <ul style="list-style-type: none"> <li>有关最新版支持的操作系统的详细信息，请参阅 Fuji Xerox 网站。</li> </ul>

# 双面自动输稿器

类型	双面自动输稿器
原始纸张尺寸	最大尺寸: Legal(8.5 × 14"), 215.9 × 355.6 mm 最小尺寸: 5.5 × 5.5", 139.7 × 139.7 mm
接收盘容量	50 张 (A4  单面) <b>重要:</b> <ul style="list-style-type: none"><li>• 使用 Fuji Xerox P 纸 (64 g/m<sup>2</sup>) 时</li></ul>
输送速度	当复印多份单张原稿时: 颜色: 35 张/分钟 (A4  单面) 单色: 35 张/分钟 (A4  单面) 当复印单份多张原稿时: 单面彩色: 13 张/分钟; 双面: 4 页/分钟 (A4  ) 单面单色: 22 张/分钟; 双面: 7 页/分钟 (A4  )

# 双面输出组件

---

适用纸张尺寸	最大尺寸: Legal(8.5 × 14"), 215.9 × 355.6 mm 最小尺寸: A5、148 × 210 mm
纸张重量	64 – 163 g/m <sup>2</sup>



# 基本操作

本章内容包括：

- 第 40 页的“主要部件”
- 第 45 页的“安装可选附件”
- 第 68 页的“打开打印机电源”
- 第 69 页的“在操作面板上设置初始设置”
- 第 70 页的“打印面板设定页”
- 第 71 页的“节电模式”

# 主要部件

本节将对打印机进行概述。

本节内容包括：

- 第 40 页的“前视图”
- 第 41 页的“后视图”
- 第 41 页的“双面自动输稿器 (DADF)”
- 第 42 页的“操作面板”

## ■ 前视图

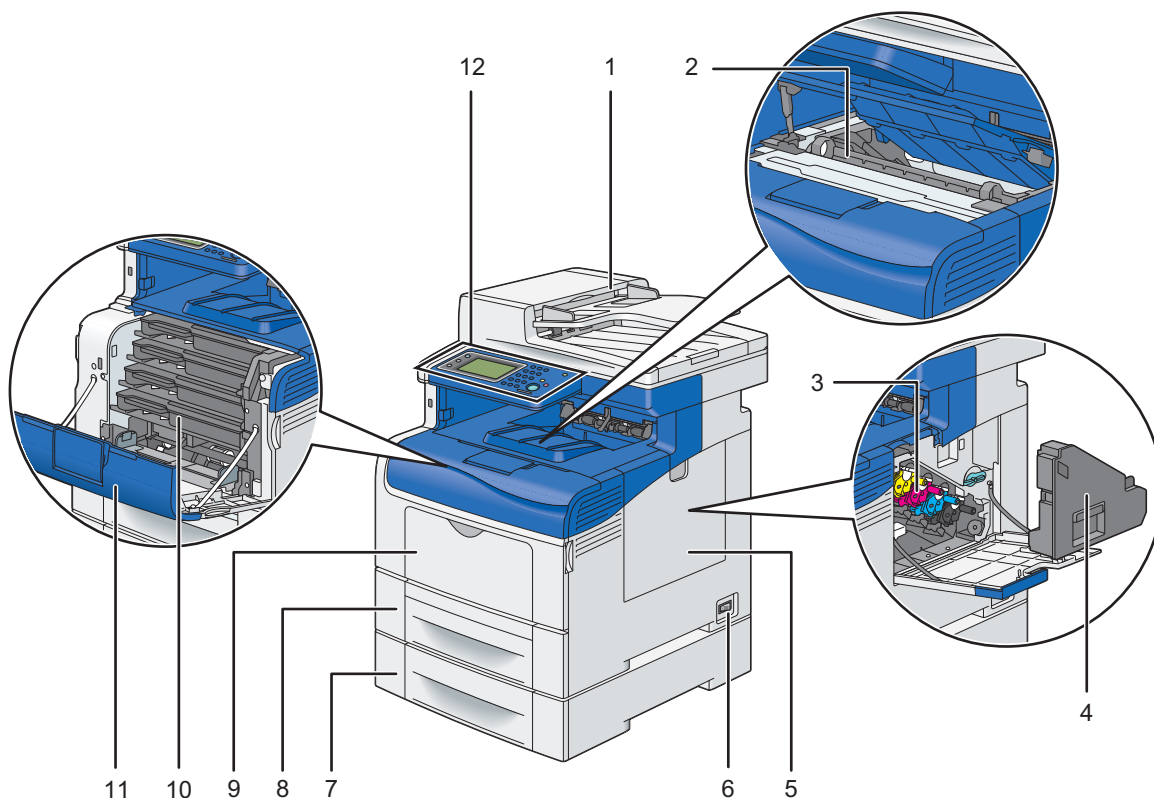

1 双面自动输稿器 (DADF)	7 可选 550 张纸盘 (纸盘2)
2 皮带组件	8 标准 550 张纸盘 (纸盘1)
3 感光鼓	9 手送纸盘
4 废粉盒	10 墨粉筒
5 侧盖	11 封面
6 电源开关	12 操作面板

### 重要：

- 要避免打印机出现异常画面图像或出现故障，请勿在手送纸盘打开时将打印机直接暴露在太阳光下。



## ■ 后视图

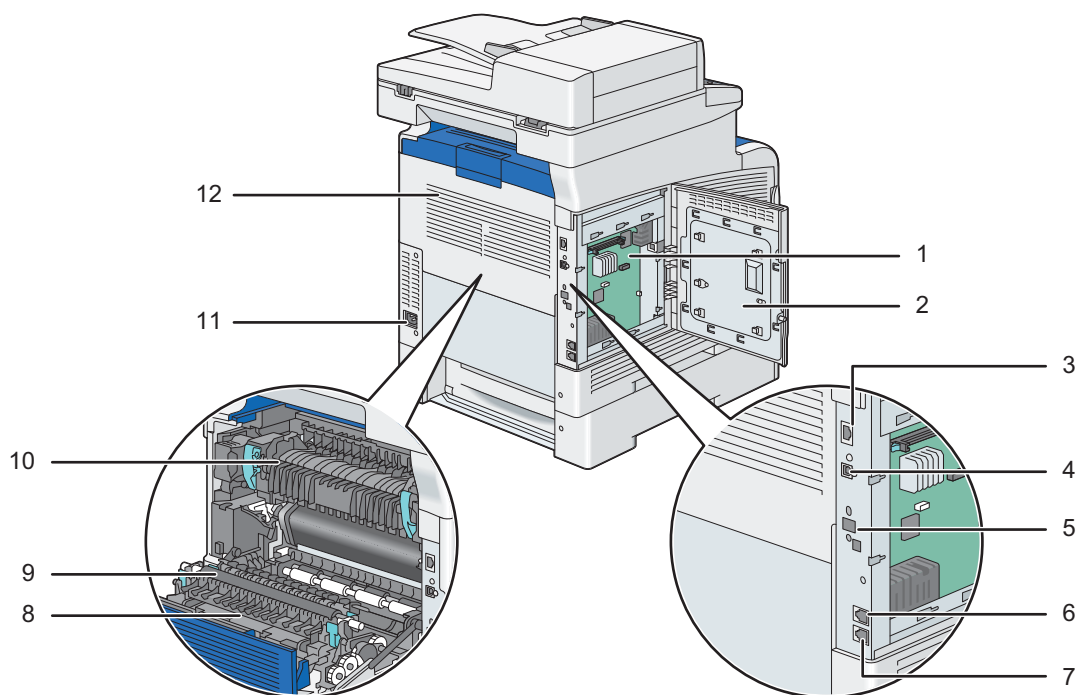

1 控制板	7 墙壁插座接口
2 控制板盖板	8 双面组件
3 以太网端口	9 第 2 偏压转印辊
4 USB 端口	10 定影器组件
5 此端口不可用。	11 电源连接器
6 电话接口	12 后盖

## ■ 双面自动输稿器 (DADF)

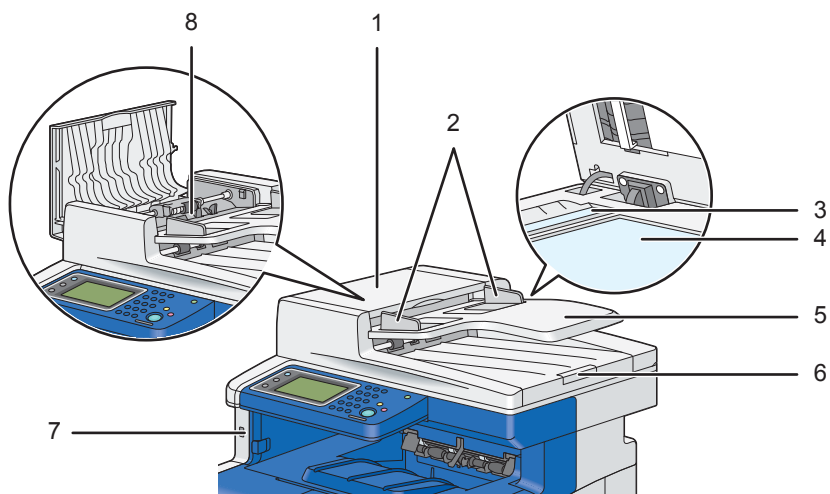





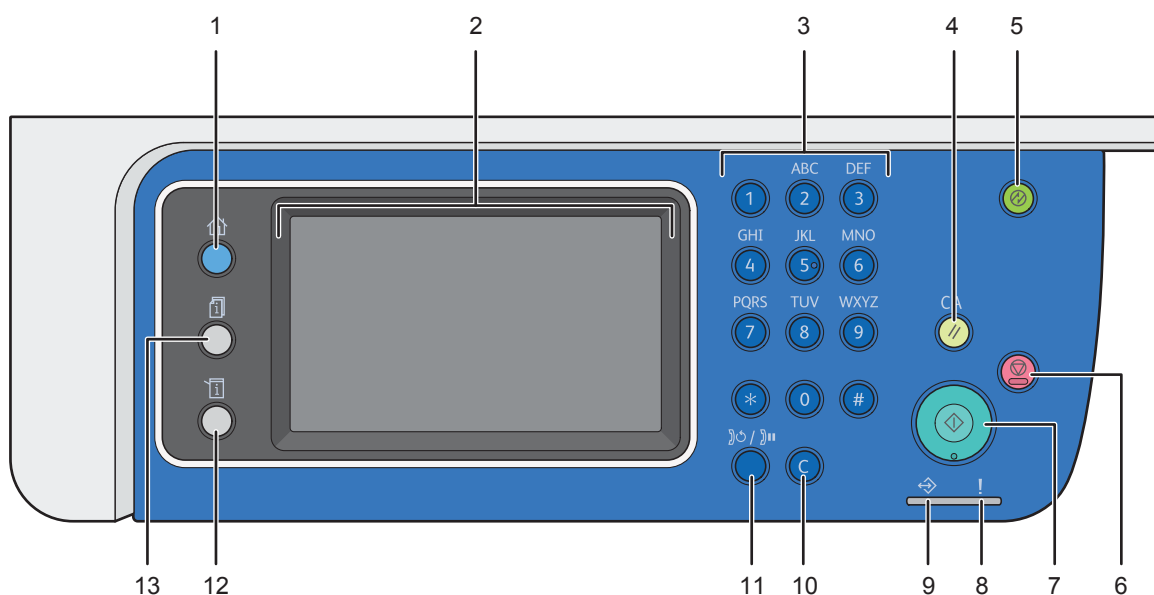

1 DADF 盖	5 原稿送纸盘
2 原稿导杆	6 原稿挡纸器
3 DADF 玻璃	7 正面 USB 端口
4 稿台玻璃	8 DADF 进纸辊

## ■ 操作面板

操作面板包括 LCD 面板、发光二极管 (LED)、控制按钮和数字键盘，可用于控制打印机。



- 1**  (菜单) 按钮
  - 返回到顶部菜单画面。
- 2** LCD 面板
  - 通过直接触摸画面指定设置。
  - 显示各种设置、指令和错误信息。
- 3** 数字键盘
  - 输入数值。
- 4** CA (全部清除) 按钮
  - 重新设定当前设置，并返回到每个菜单的顶层。
- 5**  (节电) 按钮
  - 处于节电模式时亮起。按此按钮可退出节电模式。
- 6**  (停止) 按钮
  - 取消当前正在进行或等待处理的作业。
- 7**  (启动) 按钮
  - 开始一项作业。
- 8**  (错误/故障) LED 灯
  - 当打印机出错时亮起。
- 9**  (数据) LED
  - 在接收传真、扫描、打印作业或存储作业的数据时闪烁。
- 10** C (清除) 按钮
  - 删除字符和数字。
- 11**  (重拨/暂停) 按钮
  - 重新拨打电话号码。
  - 在拨号过程中插入暂停。

## 12 (机器确认/规格设定) 按钮

- 回到机器确认/规格设定菜单的顶层。

## 13 (作业确认) 按钮

- 回到作业确认菜单的顶层。

### 补充:

- 移动到不同的菜单或返回到上一屏幕将取消当前输入或设置。确保保存当前输入或设置。
- 有关如何使用数字键盘输入数值的详细信息，请参照第 307 页的“使用数字键盘”。

## 触摸面板 – 顶部菜单画面

本节介绍顶部菜单画面（可通过按  (菜单) 按钮显示）上的字段和按钮。这是打开打印机时显示的默认画面。



### • 消息字段

显示打印机状态、错误消息和分配给打印机的 IP 地址。

### • 墨粉状态图标

以 6 个级别显示墨粉状况。（每种颜色的墨粉量：100%、80%、60%、40%、20%、0%）选择此图标可转至消耗品选项卡。

### • 功能按钮

允许您设置复印、电子邮件、扫描至、传真、打印来源和 ID 卡复印等功能。

### 补充:

- 如果将某个功能的面板锁定设定设为启动，则会禁用此功能，且在画面上不会显示此功能菜单。有关详细信息，请参照第 301 页的“启用面板锁定”。

### • 复印

您可以设置复印功能。

### 参照:

- 第 163 页的“复印”

### • 邮件

您可以扫描原稿并以电子邮件附件形式发送扫描的数据。

### 参照:

- 第 211 页的“发送包含扫描图像的电子邮件”

### • 扫描至

您可以设置扫描至功能。

### 参照:

- 第 181 页的“扫描”

- **传真**

您可以设置传真功能。

**参照：**

- [第 219 页的“传真”](#)

- **打印来源**

您可以设置打印来源功能。

**参照：**

- [第 131 页的“打印”](#)

- **ID卡复印**

您可以设置 ID卡复印功能。

**参照：**

- [第 178 页的“使用 ID卡复印”](#)

# 安装可选附件

安装可选附件可增加打印机功能，这些附件包括 512 MB 内存、550 张纸盘、专用脚轮柜和硬盘组件。本节说明如何安装打印机的这些选项。

本节内容包括：

- 第 45 页的“安装可选 512 MB 内存”
- 第 50 页的“安装可选 550 张纸盘和专用脚轮柜”
- 第 60 页的“安装可选 550 张纸盘（不包括专用脚轮柜）”
- 第 63 页的“安装可选硬盘组件”

## ■ 安装可选 512 MB 内存

补充：

- 打印机支持附加的 512 MB 内存模块。

### 1 关闭打印机电源。

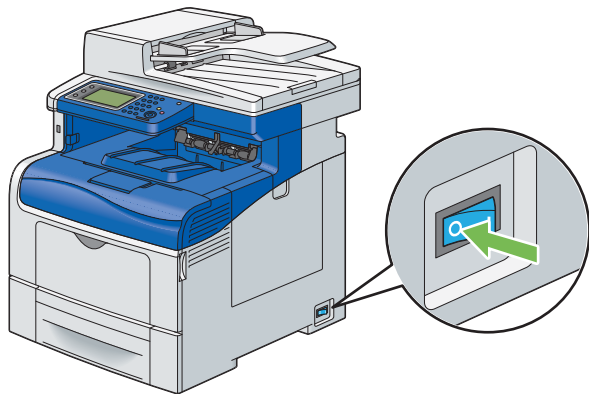

重要：

- 请注意，如果未在打印机上安装可选硬盘组件，则会在关闭打印机时清除内存中的数据。

### 2 逆时针转动控制板盖板上的螺钉。

补充：

- 松动螺钉。不需要将螺钉卸下。

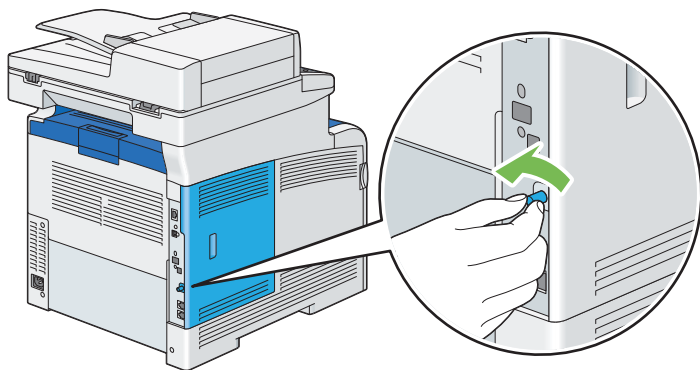

3 将控制板盖板滑向打印机后方。

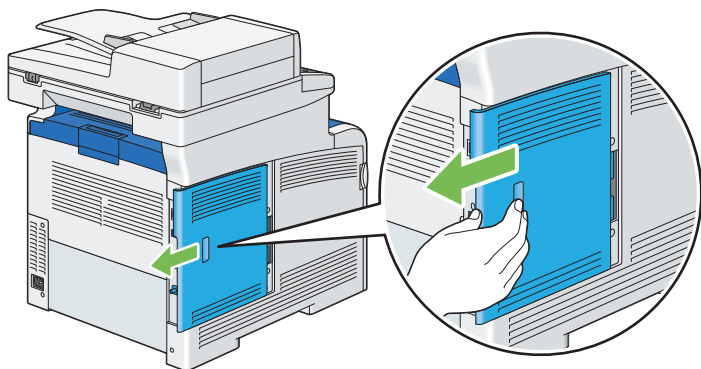

4 完全打开控制板盖板。

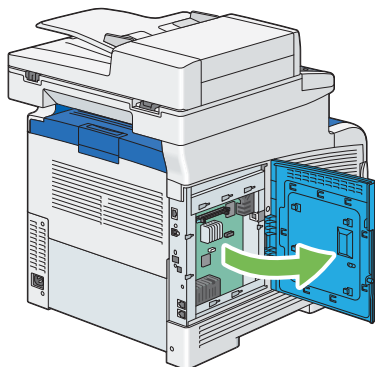

5 握住内存模块的边缘（带标签面朝下，且连接器朝向控制板），然后将其插入插槽。

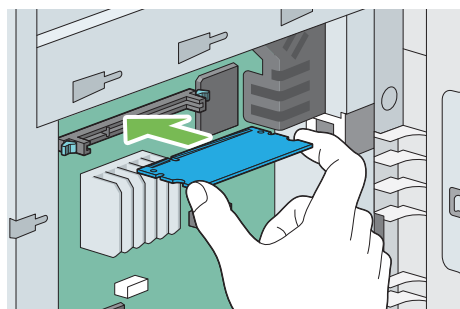

6 将内存模块推入插槽卡紧。

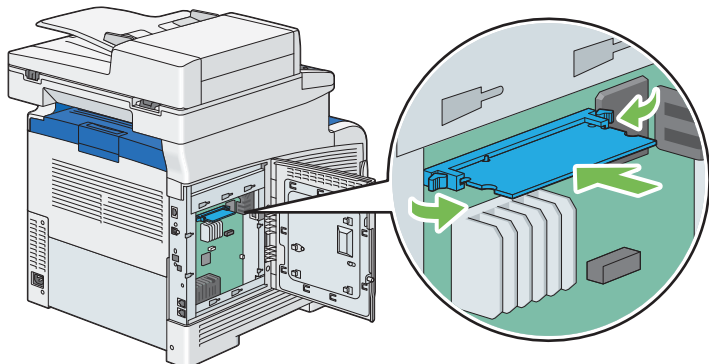

**补充：**

- 确保内存模块牢固固定在插槽内且不易移动。

7 合上控制板盖板，然后将其滑向打印机前方。

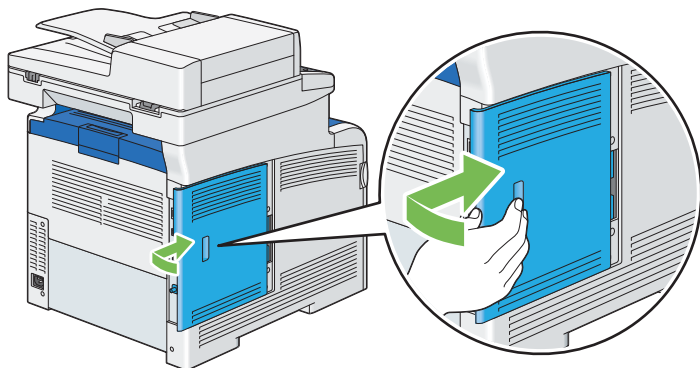
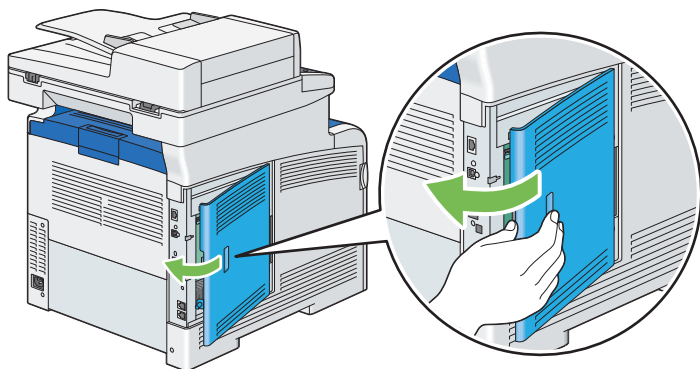

8 顺时针旋转螺钉。

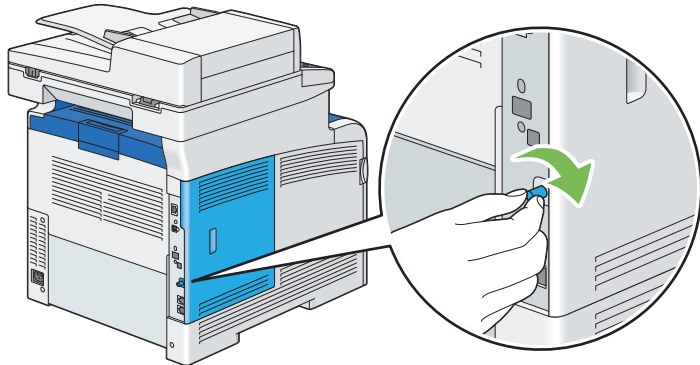

9 打开打印机电源。

10 打印系统设定页，确认打印机已检测到新安装的内存模块。

- a 按  (机器确认/规格设定) 按钮。
  - b 选择报告/列表。
  - c 选择系统设定。
  - d 选择打印。
- 打印系统设定页。

11 确认系统设定页中常规下列出的内存容量的大小。

如果内存容量没有增加，关闭打印机，拔出电源线，然后重新安装内存模块。

12 如果在安装打印驱动程序之后安装可选 512 MB 内存模块，请按照所使用操作系统的说明更新驱动程序。如果打印机处于网络中，请更新每个客户端的驱动程序。

# 更新驱动程序以检测可选 512 MB 内存模块

以下步骤使用 Microsoft® Windows® 和 PCL 6/PS 驱动程序。

## 补充:

- 使用 XML Paper Specification (XPS) 驱动程序时, 不需要进行下列设定。

Windows 8/ Windows 8 x64/ Windows Server® 2012	<ol style="list-style-type: none"><li>1 在 Windows 桌面上, 右击屏幕左下角, 然后单击<b>控制面板</b> → <b>硬件和声音</b> (对于 Windows Server 2012 为<b>硬件</b>) → <b>设备和打印机</b>。</li><li>2 右键单击 DocuPrint CM405 df 的打印机图标, 然后选择<b>打印机属性</b>。</li><li>3 单击<b>配置选项卡</b>, 然后选择<b>双向设定</b>。</li><li>4 选择<b>从打印机获取信息</b>, 然后选择<b>确定</b>。</li><li>5 单击<b>应用</b>, 然后单击<b>确定</b>。</li><li>6 关闭<b>设备和打印机</b>对话框。</li></ol>
Windows 7/ Windows 7 x64/ Windows Server 2008 R2 x64	<ol style="list-style-type: none"><li>1 单击<b>开始</b> → <b>设备和打印机</b>。</li><li>2 右键单击 DocuPrint CM405 df 的打印机图标, 然后选择<b>打印机属性</b>。</li><li>3 单击<b>配置选项卡</b>, 然后选择<b>双向设定</b>。</li><li>4 选择<b>从打印机获取信息</b>, 然后选择<b>确定</b>。</li><li>5 单击<b>应用</b>, 然后单击<b>确定</b>。</li><li>6 关闭<b>设备和打印机</b>对话框。</li></ol>
Windows Vista®/ Windows Vista x64	<ol style="list-style-type: none"><li>1 单击<b>开始</b> → <b>控制面板</b> → <b>硬件和声音</b> → <b>打印机</b>。</li><li>2 右键单击 DocuPrint CM405 df 的打印机图标, 然后选择<b>属性</b>。</li><li>3 单击<b>配置选项卡</b>, 然后选择<b>双向设定</b>。</li><li>4 选择<b>从打印机获取信息</b>, 然后选择<b>确定</b>。</li><li>5 单击<b>应用</b>, 然后单击<b>确定</b>。</li><li>6 关闭<b>打印机</b>对话框。</li></ol>
Windows Server 2008/ Windows Server 2008 x64	<ol style="list-style-type: none"><li>1 单击<b>开始</b> → <b>控制面板</b> → <b>打印机</b>。</li><li>2 右键单击 DocuPrint CM405 df 的打印机图标, 然后选择<b>属性</b>。</li><li>3 单击<b>配置选项卡</b>, 然后选择<b>双向设定</b>。</li><li>4 选择<b>从打印机获取信息</b>, 然后选择<b>确定</b>。</li><li>5 单击<b>应用</b>, 然后单击<b>确定</b>。</li><li>6 关闭<b>打印机</b>对话框。</li></ol>
Windows XP/ Windows XP x64/ Windows Server 2003/ Windows Server 2003 x64	<ol style="list-style-type: none"><li>1 单击<b>开始</b> (对于 Windows XP 为<b>开始</b>) → <b>打印机和传真</b>。</li><li>2 右键单击 DocuPrint CM405 df 的打印机图标, 然后选择<b>属性</b>。</li><li>3 单击<b>配置选项卡</b>, 然后选择<b>双向设定</b>。</li><li>4 选择<b>从打印机获取信息</b>, 然后选择<b>确定</b>。</li><li>5 单击<b>应用</b>, 然后单击<b>确定</b>。</li><li>6 关闭<b>打印机和传真</b>对话框。</li></ol>

如果单击**从打印机获取信息**后没有自动更新打印机信息, 请按照以下步骤操作:

- 1 单击**配置选项卡**, 然后选择**可安装选项**。
- 2 在项目列表框中选择 **RAM 磁盘**。
- 3 在**设定**下的 **RAM 硬盘**下拉菜单中, 选择**有**。
- 4 在项目列表框中选择**内存容量**。
- 5 在**设定**下的**内存容量**下拉菜单中选择已安装的打印机内存总大小。
- 6 单击**确定**。
- 7 单击**应用**, 然后单击**确定**。
- 8 关闭**设备和打印机** (**打印机**或**打印机和传真**)对话框。



以下步骤使用 Mac OS® X 和 PS 驱动程序。

---

Mac OS X 10.7.x/10.8.x	<ol style="list-style-type: none"><li>1 在<b>系统偏好设置</b>中选择<b>打印与扫描</b>。</li><li>2 在<b>打印机</b>列表中选择打印机，然后单击<b>选项与耗材</b>。</li><li>3 选择<b>驱动程序</b>，选择已在打印机上安装的选项，然后单击<b>好</b>。</li></ol>
Mac OS X 10.5.x/10.6.x	<ol style="list-style-type: none"><li>1 在<b>系统偏好设置</b>中选择<b>打印与传真</b>。</li><li>2 在<b>打印机</b>列表中选择打印机，然后单击<b>选项与耗材</b>。</li><li>3 选择<b>驱动程序</b>，选择已在打印机上安装的选项，然后单击<b>好</b>。</li></ol>
Mac OS X 10.3.x/10.4.x	<ol style="list-style-type: none"><li>1 在<b>打印中心</b>（或 <b>Printer Setup Utility</b>）中，从<b>打印机列表</b>画面中选择打印机。</li><li>2 在<b>打印中心</b>（或 <b>Printer Setup Utility</b>）菜单栏上单击“打印机”，然后选择<b>显示信息</b>。</li><li>3 选择<b>可安装选项</b>，选择已在打印机上安装的选项，然后单击<b>应用更改</b>。</li></ol>

---

## ■ 安装可选 550 张纸盘和专用脚轮柜

### 重要：

- 如果在设置打印机之后安装可选 550 张纸盘和专用脚轮柜，请确保在安装输稿器和专用脚轮柜之前，关闭打印机，拔掉电源线并断开连接到打印机背面的所有电缆。

### 1 锁定位于专用脚轮柜前面的两个脚轮制动器。

#### ⚠ 注意：

- 安装好后，应确保将本产品脚轮锁住。否则，本产品可能翻倒或滑动，并导致人员受伤。

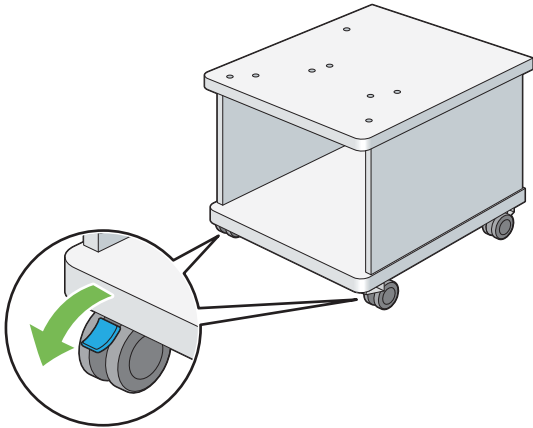

### 2 通过将脚插入插槽直至锁定到位，为专用脚轮柜装上四只脚。

确保全部四个脚牢牢插入插槽中，不会掉落。如果未正确插入这些脚，那么它们就不会保持牢牢插入状态，或者它们不会锁定到位。

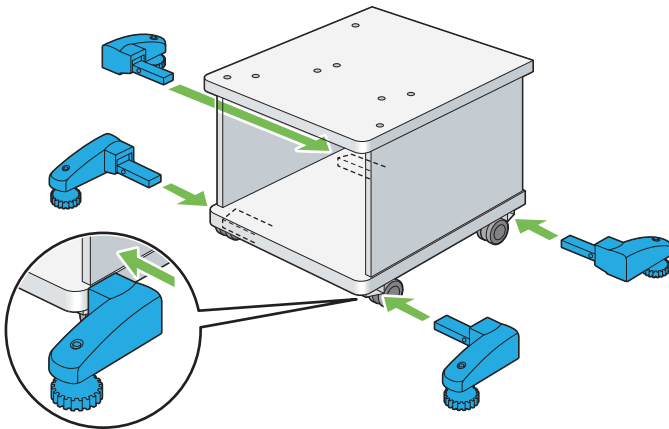

### 3 顺时针旋转四个脚的表盘，直到这些脚的底部与地面接触为止。

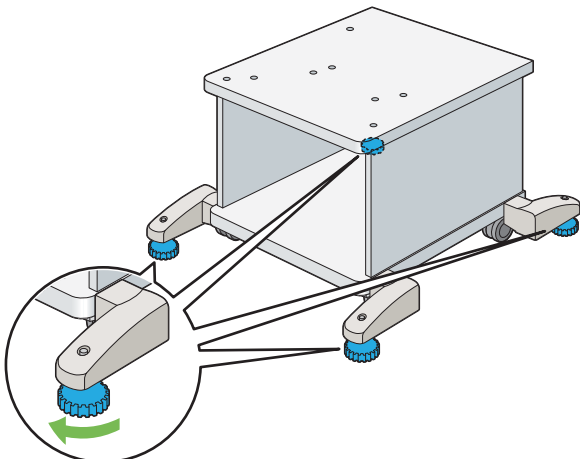

- 4 从可选 550 张纸盘前面拆下胶带和装有螺钉的袋子，然后将螺钉从袋子中取出。

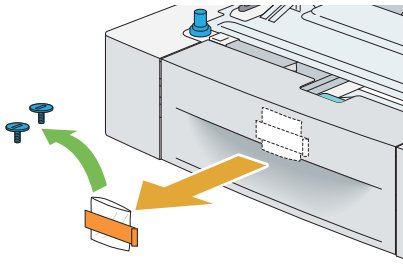

- 5 用一只手托住可选 550 张纸盘，用另一只手从输稿器中取出纸盘。

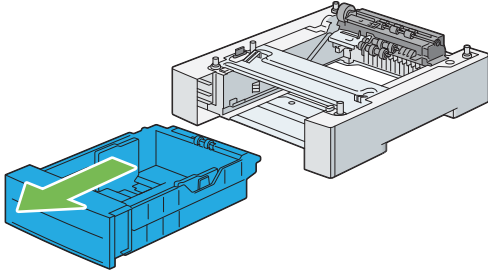

- 6 将两个销“销 A”安装到专用脚轮柜上的孔“A”中。

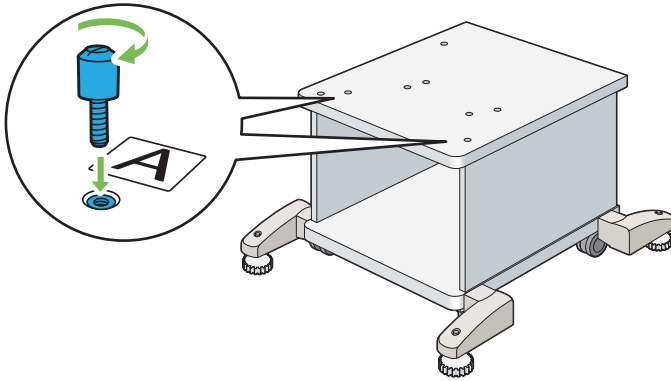

**补充：**

- 对此产品使用孔“A”。对其他产品使用孔“B”。

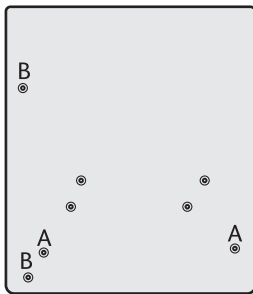

7 抬起可选 550 张纸盘并将专用脚轮柜的两个销与位于输稿器底部的孔对齐。将可选 550 张纸盘缓缓放在专用脚轮柜上。

**重要：**

- 在将可选 550 张纸盘放在专用脚轮柜上时请小心操作，以防夹到手指。

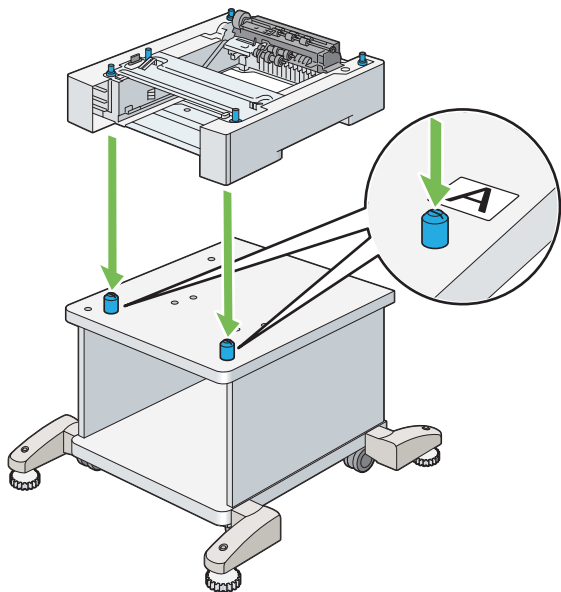

8 使用硬币或类似工具拧紧专用脚轮柜所带的两个螺钉，将可选 550 张纸盘固定在专用脚轮柜上。

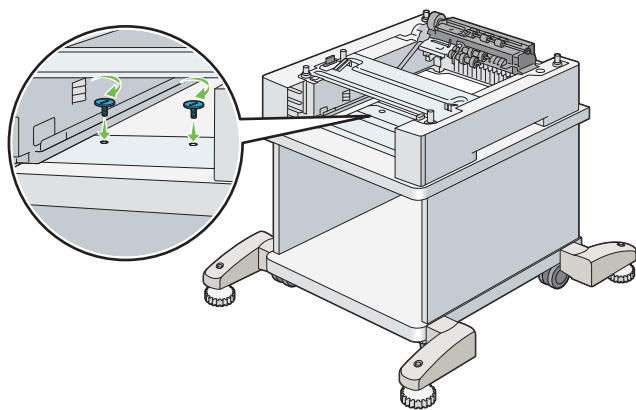

9 将纸盘插入可选 550 张纸盘，然后将其向里推入直至不能继续移动。

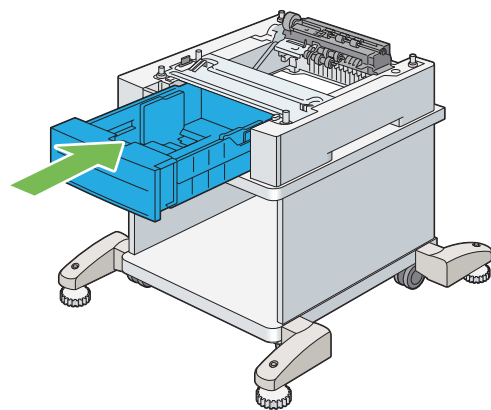

10 关闭打印机电源。

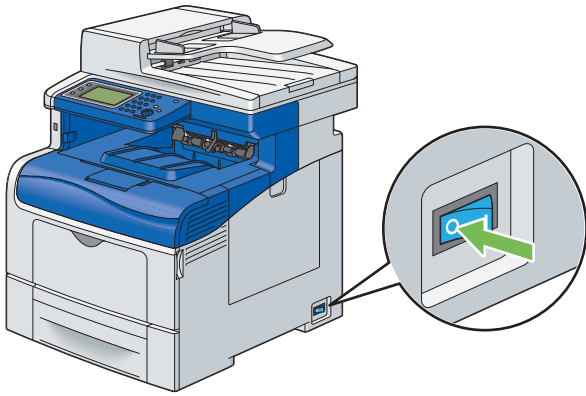

**重要:**

- 请注意，如果未在打印机上安装可选硬盘组件，则会在关闭打印机时清除内存中的数据。

11 断开连接到打印机背面的所有电缆。

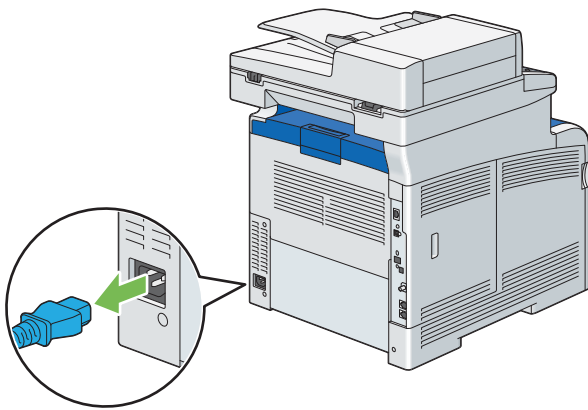

12 将标准 550 张纸盘从打印机拉出约 200 mm。

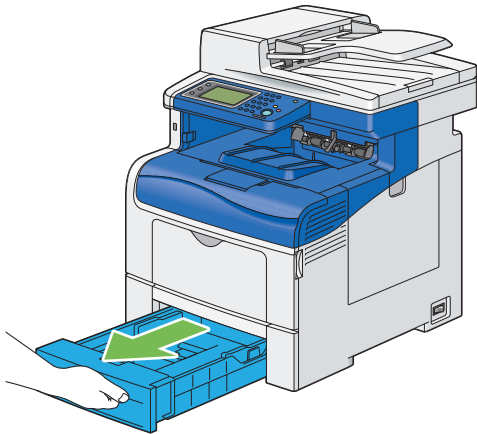

13 用双手抓住标准 550 张纸盘，将其从打印机上取下。

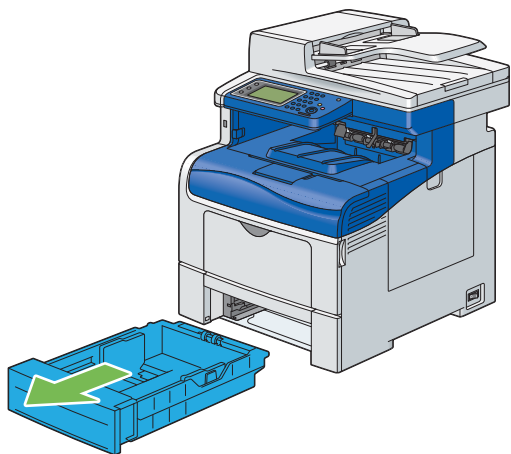

14 抬起打印机，将可选 550 张纸盘的五个定位销与位于打印机底部的孔对齐。缓缓将打印机放在可选 550 张纸盘上。

**重要：**

- 抬起机器时，请务必遵守第 17 页的“安装机器”中所述的预防措施。
- 在将打印机放在可选 550 张纸盘上时请小心操作，以防夹到手指。

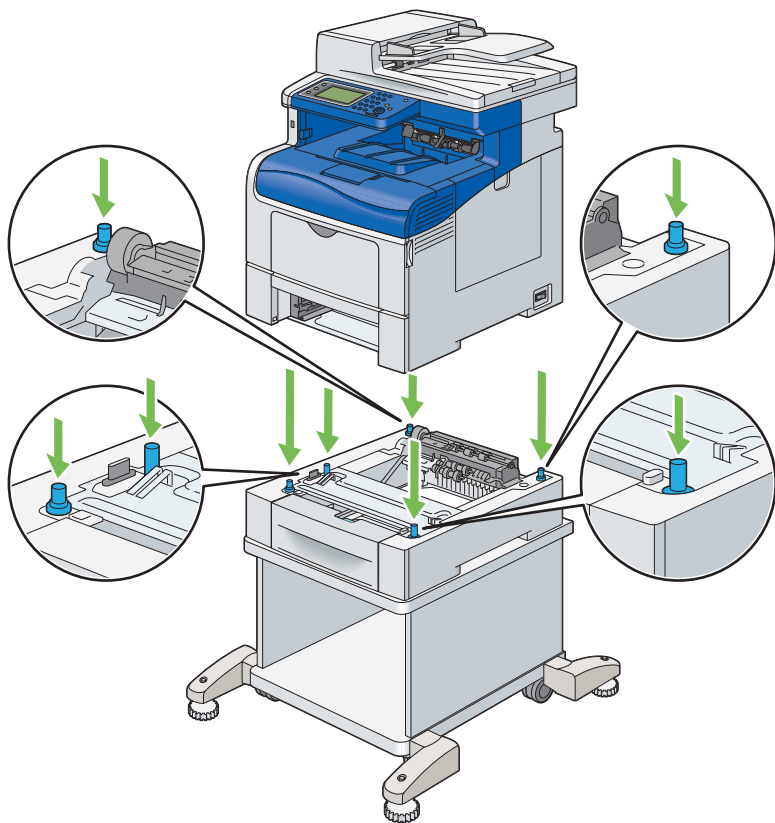

**15** 使用硬币或类似工具拧紧纸盘附带的两个螺钉，将可选 550 张纸盘固定在打印机上。

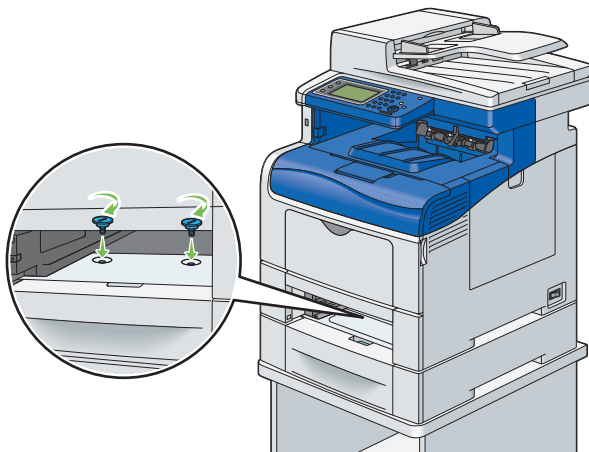

**补充:**

- 螺钉孔位于距离打印机前面 216 mm 的凹处。

**16** 将标准 550 张纸盘插入打印机，然后将其推到底。

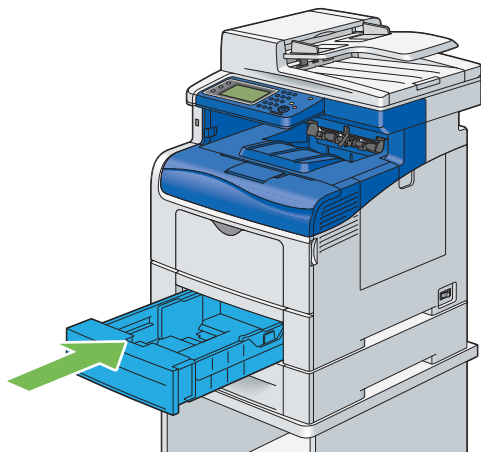

**重要:**

- 请勿对纸盘过度用力。否则将会损坏纸盘或打印机内部。

**17** 使用专用脚轮柜所带的两个螺钉，将电缆挂钩安装到专用脚轮柜上。

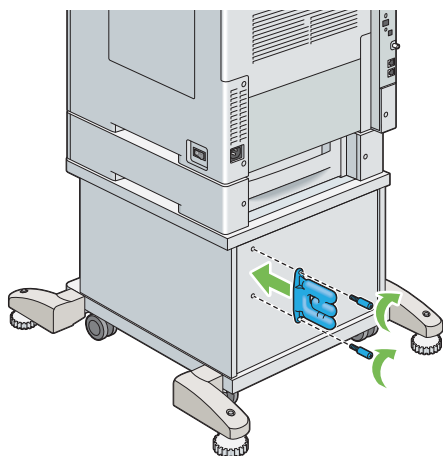

**18** 将电源线重新连接到打印机背面的电源连接器，并将电源线缠绕到电缆挂钩上。

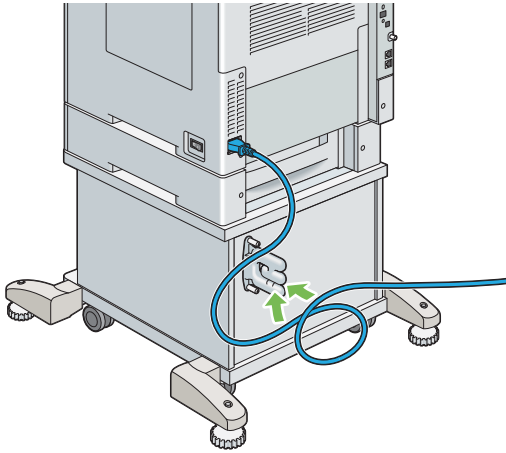

**19** 轻轻拉动电源线，收紧电缆的松弛处。

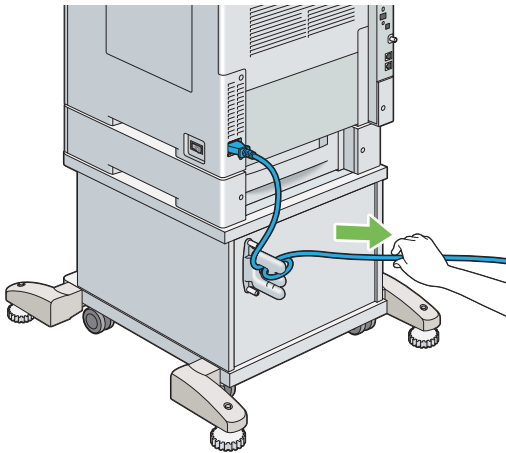

**20** 将电源线的另一端与电源相连。

**21** 连接打印机后面的其他电缆，然后打开打印机。

**补充：**

- 打印机将自动检测已连接的纸盘，但不能检测纸张类型。

**22** 打印系统设定页，确认可选 550 张纸盘已正确安装。

- a 按  (机器确认/规格设定) 按钮。
- b 选择报告/列表。
- c 选择系统设定。
- d 选择打印。

打印系统设定页。

**23** 确认系统设定页中打印机选项下列有纸盘2 (550 张纸盘)。

如果没有列出此输稿器，关闭打印机电源，拔出电源线，然后重新安装可选 550 张纸盘。



- 24** 在可选 550 张纸盘中装载纸张后，从打印机操作面板指定纸张类型。
- a** 按  (机器确认/规格设定) 按钮。
  - b** 选择工具选项卡，然后选择纸盘管理。
  - c** 选择纸盘设定。
  - d** 选择纸盘2。
  - e** 选择尺寸。
  - f** 选择所需纸张尺寸。
  - g** 选择类型。
  - h** 选择所需纸张类型。
  - i** 选择 OK。
- 25** 如果在安装打印驱动程序后安装可选 550 张纸盘，请按照各操作系统的说明更新驱动程序。如果打印机处于网络中，请更新每个客户端的驱动程序。

## 更新驱动程序以检测可选 550 张纸盘

以下步骤使用 Windows 和 PCL 6/PS 驱动程序。

### 补充:

- 使用 XML Paper Specification (XPS) 驱动程序时，不需要进行下列设定。

Windows 8/ Windows 8 x64/ Windows Server 2012	<ol style="list-style-type: none"><li>1 在 Windows 桌面上，右击屏幕左下角，然后单击<b>控制面板</b> → <b>硬件和声音</b>（对于 Windows Server 2012 为<b>硬件</b>）→ <b>设备和打印机</b>。</li><li>2 右键单击 DocuPrint CM405 df 的打印机图标，然后选择<b>打印机属性</b>。</li><li>3 单击<b>配置选项卡</b>，然后选择<b>双向设定</b>。</li><li>4 选择<b>从打印机获取信息</b>，然后选择<b>确定</b>。</li><li>5 单击<b>应用</b>，然后单击<b>确定</b>。</li><li>6 关闭<b>设备和打印机</b>对话框。</li></ol>
Windows 7/ Windows 7 x64/ Windows Server 2008 R2 x64	<ol style="list-style-type: none"><li>1 单击<b>开始</b> → <b>设备和打印机</b>。</li><li>2 右键单击 DocuPrint CM405 df 的打印机图标，然后选择<b>打印机属性</b>。</li><li>3 单击<b>配置选项卡</b>，然后选择<b>双向设定</b>。</li><li>4 选择<b>从打印机获取信息</b>，然后选择<b>确定</b>。</li><li>5 单击<b>应用</b>，然后单击<b>确定</b>。</li><li>6 关闭<b>设备和打印机</b>对话框。</li></ol>
Windows Vista/ Windows Vista x64	<ol style="list-style-type: none"><li>1 单击<b>开始</b> → <b>控制面板</b> → <b>硬件和声音</b> → <b>打印机</b>。</li><li>2 右键单击 DocuPrint CM405 df 的打印机图标，然后选择<b>属性</b>。</li><li>3 单击<b>配置选项卡</b>，然后选择<b>双向设定</b>。</li><li>4 选择<b>从打印机获取信息</b>，然后选择<b>确定</b>。</li><li>5 单击<b>应用</b>，然后单击<b>确定</b>。</li><li>6 关闭<b>打印机</b>对话框。</li></ol>
Windows Server 2008/ Windows Server 2008 x64	<ol style="list-style-type: none"><li>1 单击<b>开始</b> → <b>控制面板</b> → <b>打印机</b>。</li><li>2 右键单击 DocuPrint CM405 df 的打印机图标，然后选择<b>属性</b>。</li><li>3 单击<b>配置选项卡</b>，然后选择<b>双向设定</b>。</li><li>4 选择<b>从打印机获取信息</b>，然后选择<b>确定</b>。</li><li>5 单击<b>应用</b>，然后单击<b>确定</b>。</li><li>6 关闭<b>打印机</b>对话框。</li></ol>
Windows XP/ Windows XP x64/ Windows Server 2003/ Windows Server 2003 x64	<ol style="list-style-type: none"><li>1 单击<b>开始</b>（对于 Windows XP 为<b>开始</b>） → <b>打印机和传真</b>。</li><li>2 右键单击 DocuPrint CM405 df 的打印机图标，然后选择<b>属性</b>。</li><li>3 单击<b>配置选项卡</b>，然后选择<b>双向设定</b>。</li><li>4 选择<b>从打印机获取信息</b>，然后选择<b>确定</b>。</li><li>5 单击<b>应用</b>，然后单击<b>确定</b>。</li><li>6 关闭<b>打印机和传真</b>对话框。</li></ol>

如果单击**从打印机获取信息**后没有自动更新打印机信息，请按照以下步骤操作：

- 1 单击**配置选项卡**，然后选择**可安装选项**。
- 2 在**项目列表框**中选择**纸盘配置**。
- 3 在**设定**下的**纸盘配置**下拉菜单中，选择**双纸盘**。
- 4 单击**确定**。
- 5 单击**应用**，然后单击**确定**。
- 6 关闭**设备和打印机**（**打印机**或**打印机和传真**）对话框。

以下步骤使用 Mac OS X 和 PS 驱动程序。

---

Mac OS X 10.7.x/10.8.x	<ol style="list-style-type: none"><li>1 在<b>系统偏好设置</b>中选择<b>打印和扫描</b>。</li><li>2 在<b>打印机</b>列表中选择打印机，然后单击<b>选项和消耗品</b>。</li><li>3 选择<b>驱动程序</b>，选择已在打印机上安装的选项，然后单击<b>确定</b>。</li></ol>
Mac OS X 10.5.x/10.6.x	<ol style="list-style-type: none"><li>1 在<b>系统偏好设置</b>中选择<b>打印和传真</b>。</li><li>2 在<b>打印机</b>列表中选择打印机，然后单击<b>选项和消耗品</b>。</li><li>3 选择<b>驱动程序</b>，选择已在打印机上安装的选项，然后单击<b>确定</b>。</li></ol>
Mac OS X 10.3.x/10.4.x	<ol style="list-style-type: none"><li>1 在<b>打印中心</b>（或 <b>Printer Setup Utility</b>）中，从<b>打印机列表</b>画面中选择打印机。</li><li>2 在<b>打印中心</b>（或 <b>Printer Setup Utility</b>）菜单栏上单击“打印机”，然后选择<b>显示信息</b>。</li><li>3 选择<b>可安装选项</b>，选择已在打印机上安装的选项，然后单击<b>应用更改</b>。</li></ol>

---

## ■ 安装可选 550 张纸盘（不包括专用脚轮柜）

### 重要：

- 如果在设置打印机之后安装可选 550 张纸盘，请确保在安装纸盘之前，关闭打印机电源，拔出电源线，并断开连接到打印机背面的所有电缆。

### 1 关闭打印机电源。

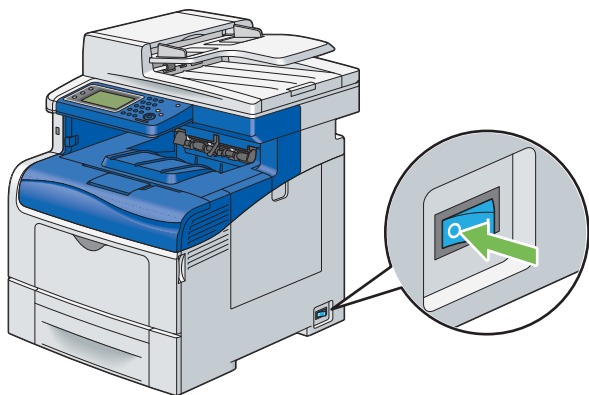

### 重要：

- 请注意，如果未在打印机上安装可选硬盘组件，则会在关闭打印机时清除内存中的数据。

### 2 断开连接到打印机背面的所有电缆。

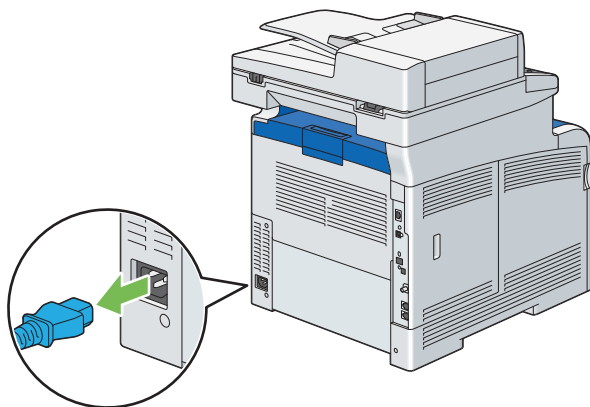

### 3 从可选 550 张纸盘前面拆下胶带和装有螺钉的袋子，然后将螺钉从袋子中取出。

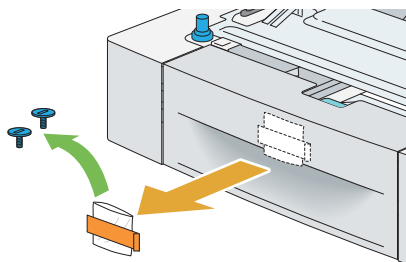

### 4 将可选 550 张纸盘放置在打印机所在位置。

### 5 将标准 550 张纸盘从打印机拉出约 200 mm。

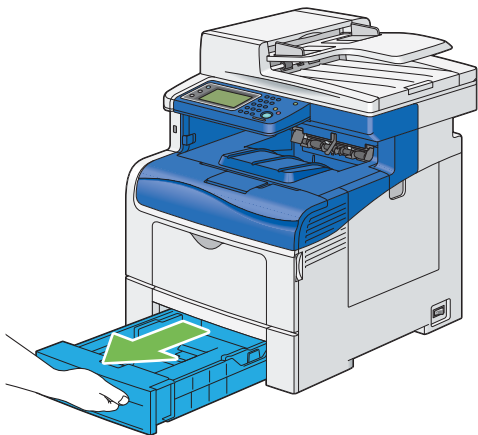

6 用双手抓住标准 550 张纸盘，将其从打印机上取下。

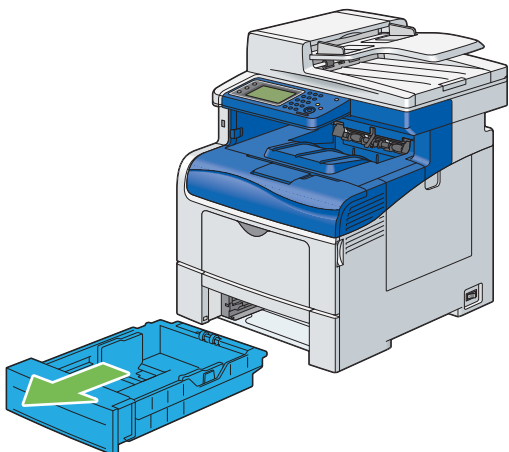

7 抬起打印机，将可选 550 张纸盘的五个定位销与位于打印机底部的孔对齐。缓缓将打印机放在可选 550 张纸盘上。

**重要：**

- 抬起机器时，请务必遵守第 17 页的“安装机器”中所述的预防措施。
- 在将打印机放在可选 550 张纸盘上时请小心操作，以防夹到手指。

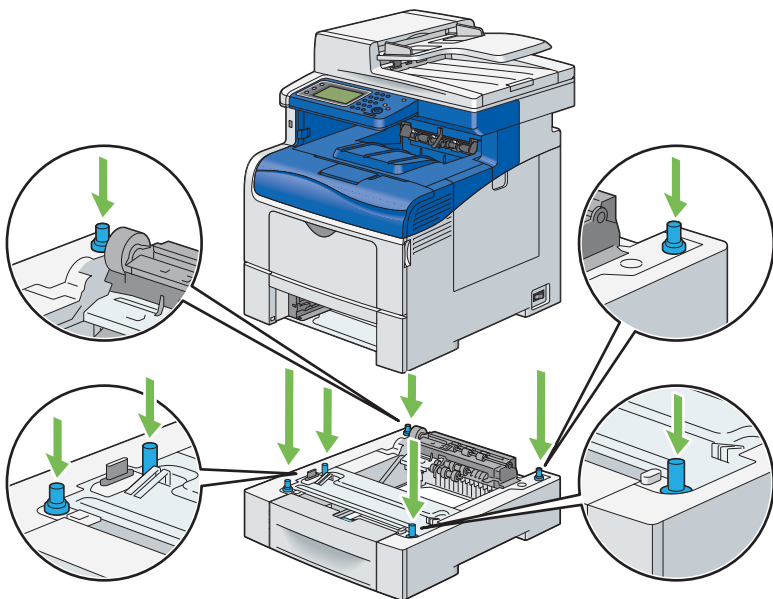

- 8 使用硬币或类似工具拧紧纸盘附带的两个螺钉，将可选 550 张纸盘固定在打印机上。

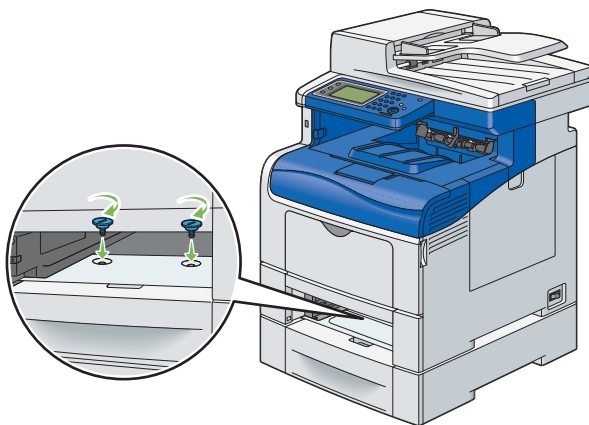

**补充：**

- 螺钉孔位于距离打印机前面 216 mm 的凹处。

- 9 将标准 550 张纸盘插入打印机，然后将其推到底。

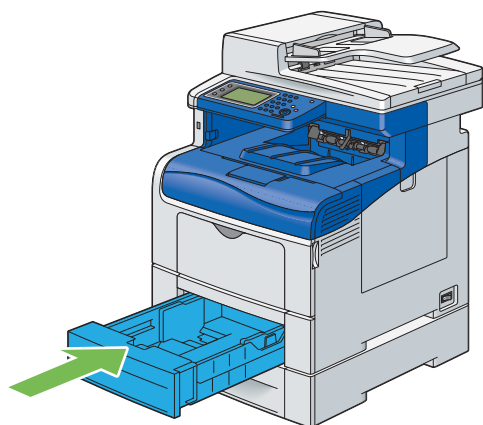

**重要：**

- 请勿对纸盘过度用力。否则将会损坏纸盘或打印机内部。

- 10 重新连接打印机背面的所有电缆，然后打开打印机电源。

**补充：**

- 打印机将自动检测已连接的纸盘，但不能检测纸张类型。

- 11 打印系统设定页，确认可选 550 张纸盘已正确安装。

- a 按  (机器确认/规格设定) 按钮。
- b 选择报告/列表。
- c 选择系统设定，然后选择报告或列表。
- d 选择打印。  
打印系统设定页。

- 12 确认系统设定页中打印机选项下列有纸盘2 (550 张纸盘)。

如果没有列出此输稿器，关闭打印机电源，拔出电源线，然后重新安装可选 550 张纸盘。

- 13** 在可选 550 张纸盘中装载纸张后，从打印机操作面板指定纸张类型。
- 按  (机器确认/规格设定) 按钮。
  - 选择工具选项卡，然后选择纸盘管理。
  - 选择纸盘设定。
  - 选择纸盘2。
  - 选择尺寸。
  - 选择所需纸张尺寸。
  - 选择类型。
  - 选择所需纸张类型。
  - 选择 OK。
- 14** 如果在安装打印驱动程序后安装可选 550 张纸盘，请按照各操作系统的说明更新驱动程序。如果打印机处于网络中，请更新每个客户端的驱动程序。

## 更新驱动程序以检测可选 550 张纸盘

有关详细信息，请参阅第 58 页的“更新驱动程序以检测可选 550 张纸盘”。

## ■ 安装可选硬盘组件

- 1** 关闭打印机电源。

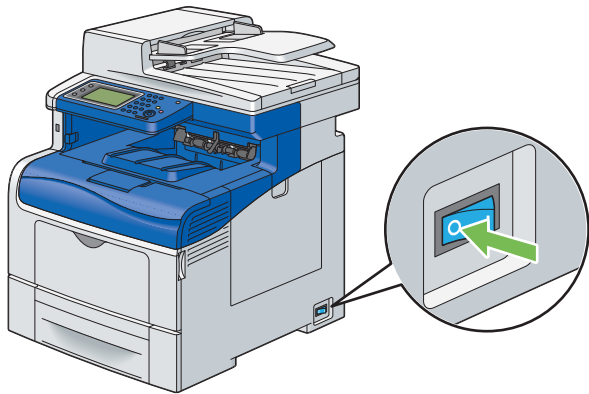

### 重要：

- 请注意，如果未在打印机上安装可选硬盘组件，则会在关闭打印机时清除内存中的数据。

- 2** 逆时针转动控制板盖板上的螺钉。

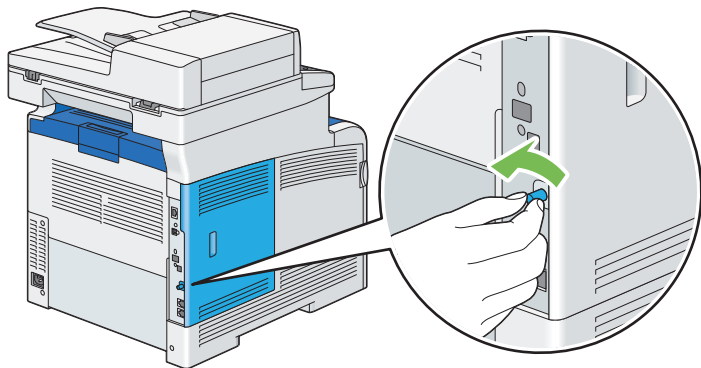

3 将控制板盖板滑向打印机后方。

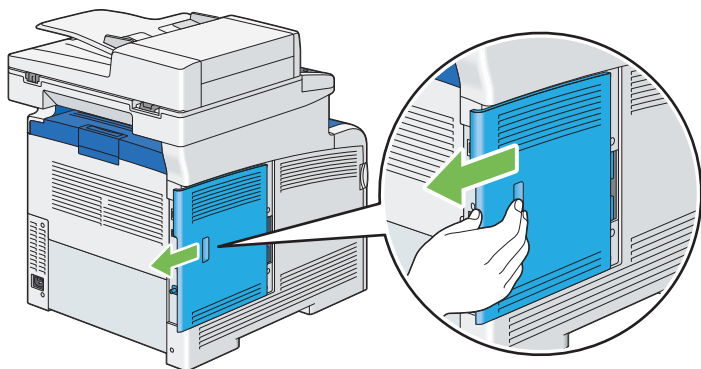

4 完全打开控制板盖板。

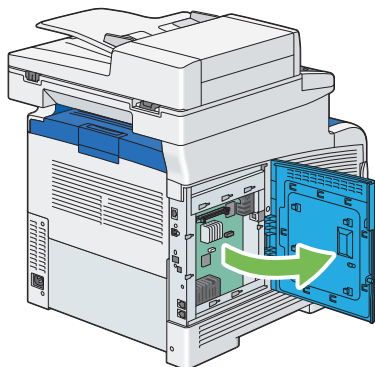

5 将硬盘组件上的两个塑料销插入金属套管孔中。

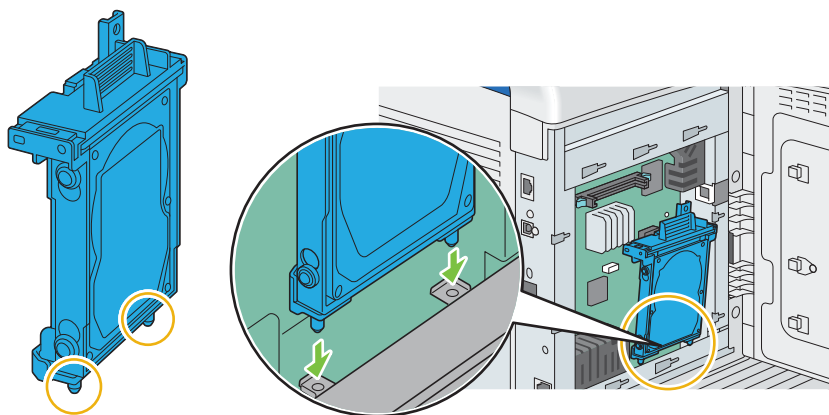

6 将凸出部分和连接器安装到控制板上，将硬盘组件推入卡紧。

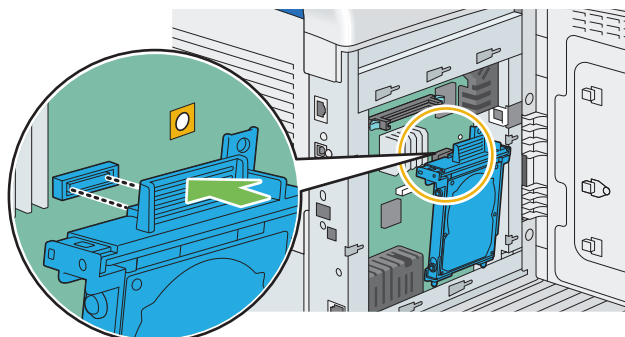



7 合上控制板盖板，然后将其滑向打印机前方。

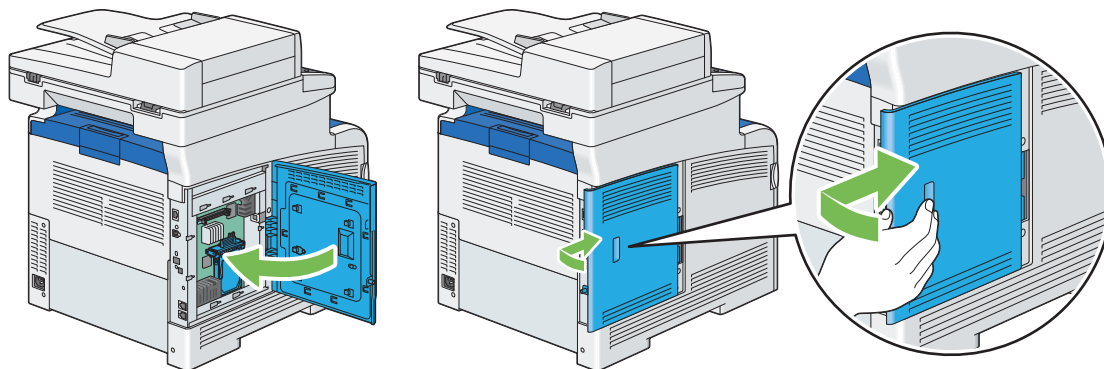

8 顺时针旋转螺钉。

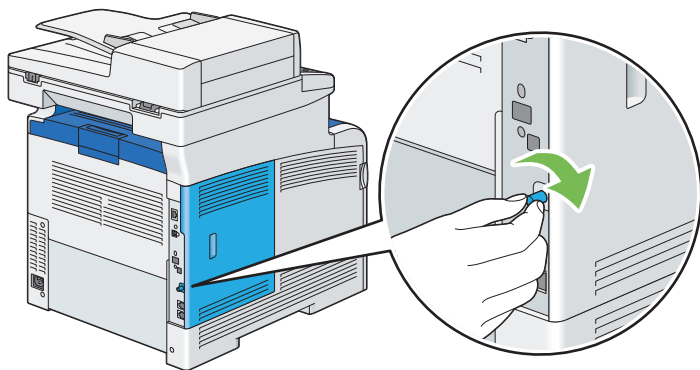

9 打开打印机电源。

10 打印系统设定页，确认可选硬盘组件已正确安装。

- a 按  (机器确认/规格设定) 按钮。
- b 选择报告/列表。
- c 选择系统设定，然后选择报告或列表。
- d 选择打印。

打印系统设定页。

11 确认“系统设定”页中打印机选项下列出的硬盘数量。

如果未列出硬盘，请关闭打印机，拔出电源线，然后重新安装硬盘组件。

12 如果在安装打印驱动程序后安装硬盘组件，请按照所使用操作系统的说明更新驱动程序。如果打印机处于网络中，请更新每个客户端的驱动程序。

仅当打印驱动程序上硬盘或 RAM 磁盘可用时，才可以在打印驱动程序上指定硬盘组件。

# 更新驱动程序以检测可选硬盘组件

以下步骤使用 Windows 和 PCL 6/PS 驱动程序。

## 补充:

- 使用 XML Paper Specification (XPS) 驱动程序时，不需要进行下列设定。

Windows 8/ Windows 8 x64/ Windows Server 2012	<ol style="list-style-type: none"><li>1 在 Windows 桌面上，右击屏幕左下角，然后单击<b>控制面板</b> → <b>硬件和声音</b>（对于 Windows Server 2012 为<b>硬件</b>）→ <b>设备和打印机</b>。</li><li>2 右键单击 DocuPrint CM405 df 的打印机图标，然后选择<b>打印机属性</b>。</li><li>3 单击<b>配置选项卡</b>，然后选择<b>双向设定</b>。</li><li>4 选择<b>从打印机获取信息</b>，然后选择<b>确定</b>。</li><li>5 单击<b>应用</b>，然后单击<b>确定</b>。</li><li>6 关闭<b>设备和打印机</b>对话框。</li></ol>
Windows 7/ Windows 7 x64/ Windows Server 2008 R2 x64	<ol style="list-style-type: none"><li>1 单击<b>开始</b> → <b>设备和打印机</b>。</li><li>2 右键单击 DocuPrint CM405 df 的打印机图标，然后选择<b>打印机属性</b>。</li><li>3 单击<b>配置选项卡</b>，然后选择<b>双向设定</b>。</li><li>4 选择<b>从打印机获取信息</b>，然后选择<b>确定</b>。</li><li>5 单击<b>应用</b>，然后单击<b>确定</b>。</li><li>6 关闭<b>设备和打印机</b>对话框。</li></ol>
Windows Vista/ Windows Vista x64	<ol style="list-style-type: none"><li>1 单击<b>开始</b> → <b>控制面板</b> → <b>硬件和声音</b> → <b>打印机</b>。</li><li>2 右键单击 DocuPrint CM405 df 的打印机图标，然后选择<b>属性</b>。</li><li>3 单击<b>配置选项卡</b>，然后选择<b>双向设定</b>。</li><li>4 选择<b>从打印机获取信息</b>，然后选择<b>确定</b>。</li><li>5 单击<b>应用</b>，然后单击<b>确定</b>。</li><li>6 关闭<b>打印机</b>对话框。</li></ol>
Windows Server 2008/ Windows Server 2008 x64	<ol style="list-style-type: none"><li>1 单击<b>开始</b> → <b>控制面板</b> → <b>打印机</b>。</li><li>2 右键单击 DocuPrint CM405 df 的打印机图标，然后选择<b>属性</b>。</li><li>3 单击<b>配置选项卡</b>，然后选择<b>双向设定</b>。</li><li>4 选择<b>从打印机获取信息</b>，然后选择<b>确定</b>。</li><li>5 单击<b>应用</b>，然后单击<b>确定</b>。</li><li>6 关闭<b>打印机</b>对话框。</li></ol>
Windows XP/ Windows XP x64/ Windows Server 2003/ Windows Server 2003 x64	<ol style="list-style-type: none"><li>1 单击<b>开始</b>（对于 Windows XP 为<b>开始</b>） → <b>打印机和传真</b>。</li><li>2 右键单击 DocuPrint CM405 df 的打印机图标，然后选择<b>属性</b>。</li><li>3 单击<b>配置选项卡</b>，然后选择<b>双向设定</b>。</li><li>4 选择<b>从打印机获取信息</b>，然后选择<b>确定</b>。</li><li>5 单击<b>应用</b>，然后单击<b>确定</b>。</li><li>6 关闭<b>打印机和传真</b>对话框。</li></ol>

如果单击**从打印机获取信息**后没有自动更新打印机信息，请按照以下步骤操作：

- 1 单击**配置选项卡**，然后选择**可安装选项**。
- 2 在**项目列表框**中选择**硬盘**。
- 3 在**设定**下的**硬盘**下拉菜单中，选择**有**。
- 4 单击**确定**。
- 5 单击**应用**，然后单击**确定**。
- 6 关闭**设备和打印机**（**打印机**或**打印机和传真**）对话框。

以下步骤使用 Mac OS X 和 PS 驱动程序。

---

Mac OS X 10.7.x/10.8.x	<ol style="list-style-type: none"><li>1 在<b>系统偏好设置</b>中选择<b>打印和扫描</b>。</li><li>2 在<b>打印机</b>列表框中选择打印机，然后单击<b>选项和消耗品</b>。</li><li>3 选择<b>驱动程序</b>，选择已在打印机上安装的选项，然后单击<b>确定</b>。</li></ol>
Mac OS X 10.5.x/10.6.x	<ol style="list-style-type: none"><li>1 在<b>系统偏好设置</b>中选择<b>打印和传真</b>。</li><li>2 在<b>打印机</b>列表框中选择打印机，然后单击<b>选项和消耗品</b>。</li><li>3 选择<b>驱动程序</b>，选择已在打印机上安装的选项，然后单击<b>确定</b>。</li></ol>
Mac OS X 10.3.x/10.4.x	<ol style="list-style-type: none"><li>1 在<b>打印中心</b>（或 <b>Printer Setup Utility</b>）中，从<b>打印机列表</b>画面中选择打印机。</li><li>2 在<b>打印中心</b>（或 <b>Printer Setup Utility</b>）菜单栏上单击“打印机”，然后选择<b>显示信息</b>。</li><li>3 选择<b>可安装选项</b>，选择已在打印机上安装的选项，然后单击<b>应用更改</b>。</li></ol>

---

# 打开打印机电源

## 重要:

- 请勿使用延长线或接线板。
- 不应将打印机连接到不间断电源 (UPS) 系统。

1 将电源线连接到打印机后方的电源连接器。

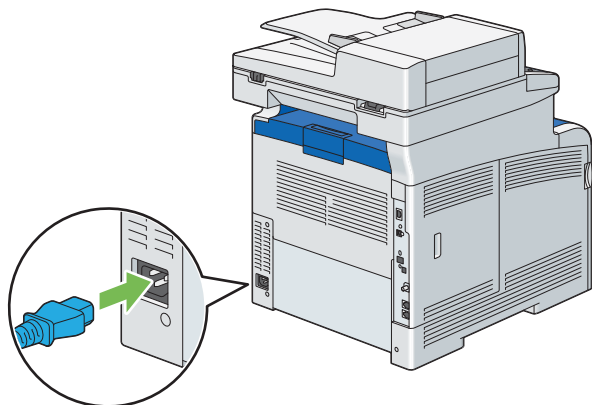

2 将电源线的另一端与电源相连。

3 打开打印机电源。

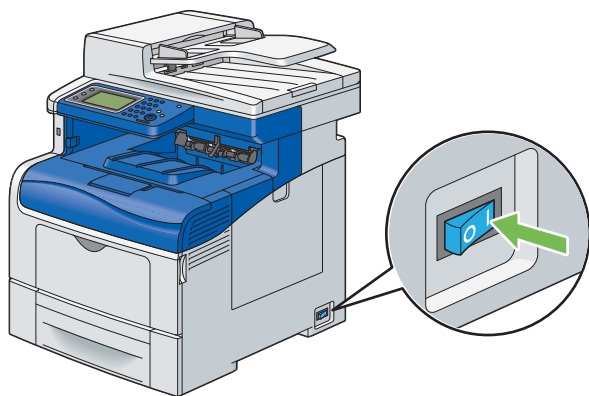

4 按照 LCD 面板画面上的说明配置打印机的初始设置。

# 在操作面板上设置初始设置

第一次打开打印机时，需对打印机的语言、国家/地区、时钟日期和时间进行设置。

打开打印机时，LCD 面板上会出现向导画面。按照以下步骤进行初始设置。

## 1 打开打印机电源。

将出现初始设定向导的选择您的语言画面。

### 补充：

- 如果没有开始配置初始设置，打印就绪将在 3 分钟后显示在 LCD 面板上。此后如有需要，也可通过启用 LCD 面板上的初始设定向导或 CentreWare Internet Services 来设置以下初始设置。  
有关操作面板的更多详情，请参照第 250 页的“了解打印机菜单”。  
有关详细信息 CentreWare Internet Services，请参阅第 75 页的“CentreWare Internet Services”。

## 2 选择所需语言。

English
Simplified Chinese
Traditional Chinese
Korean

## 3 选择下一步。

将出现日期/时间画面。

## 4 选择时区。

## 5 选择所需地理区域。

## 6 选择所需时区，然后选择 OK。

## 7 选择日期。

## 8 从通过选择格式显示的菜单中，选择一种日期格式。

## 9 在选择年下面的框之后，选择 或 ，或使用数字键盘输入所需值。 重复此步骤来为月和日输入所需值。

## 10 选择 OK。

## 11 选择时间。

## 12 从 12 小时或 24 小时中选择时间格式。如果选择 12 小时，请选择 AM 或 PM。

## 13 在选择小时下面的框之后，请使用数字键盘输入所需值。

重复此步骤为分钟输入所需值。

将出现传真(是否要立即设定传真?)画面。

要设置传真设定，请选择是，设定传真并按以下步骤操作。要结束设定，请选择否，稍后设定并继续进行步骤 18。

## 14 使用数字键盘输入打印机的传真号码。

## 15 选择区域。

## 16 选择所需区域。

当您选择某个地区时，将自动设置默认纸张尺寸。

## 17 选择下一步。

将出现设定完成(祝贺您，设定已完成)画面。

## 18 选择已完成。

在选择已完成之后，打印机将自动重新启动。

# 打印面板设定页

---

面板设定页显示操作面板菜单的当前设置。

- 1 按  (机器确认/规格设定) 按钮。
- 2 选择报告/列表。
- 3 选择面板设定。
- 4 选择打印。  
将打印面板设定页。

# 节电模式

本打印机具有节电功能，用于降低不活动期间的电耗。此功能有两种运行模式：低功耗模式和睡眠模式。交付使用的打印机可在完成最后一次打印作业一分钟后切换到低功耗模式。再过 4 分钟仍不活动，打印机将切换到睡眠模式。打印机处于低功耗模式时，LCD 的背光灯为关闭状态。在睡眠模式下，Ⓢ（节电）按钮为亮起状态，LCD 的背光灯为关闭状态。处于睡眠模式时，显示屏同时为空白，不显示任何内容。

可在 1 到 60 分钟（低功耗模式）和 1 到 6 分钟（睡眠时间）的范围内对出厂默认设定进行更改。打印机在重新启动后大约 20 秒返回到准备打印状态。

## 补充：

- 无法禁用低功耗时间和睡眠时间的功能。

## 参照：

- 第 304 页的“设置节电选项”

## ■ 退出节电模式

打印机从计算机接收打印作业时，将自动退出节电模式。要手动退出低功耗模式，可按下操作面板上的 Ⓢ（节电）按钮。要退出睡眠模式，可按 Ⓢ（节电）按钮。

## 补充：

- 打开及合上盖板会导致打印机退出低功耗模式和睡眠模式。
- 打开及合上 DADF 盖板将导致打印机退出睡眠模式。
- 打印机处于睡眠模式时，操作面板上除 Ⓢ（节电）按钮以外的所有按钮均不起作用。要使用操作面板上的按钮，请按 Ⓢ（节电）按钮退出睡眠模式。

## 参照：

- 第 304 页的“设置节电选项”





# 打印机管理软件

可使用随打印机提供的 CD-ROM 安装软件程序组合，具体情况取决于用户的操作系统。

本章内容包括：

- 第 74 页的“打印和扫描驱动程序”
- 第 75 页的“CentreWare Internet Services”
- 第 76 页的“SimpleMonitor（仅用于 Windows）”
- 第 77 页的“通讯簿编辑器”
- 第 78 页的“快速扫描管理器”
- 第 79 页的“安装盘制作工具（仅用于 Windows）”
- 第 80 页的“DocuWorks（仅用于 Windows）”

# 打印和扫描驱动程序

---

要访问打印机的所有功能，请从 *驱动程序光盘工具包* 或 *PostScript 驱动程序库 CD* 安装打印和扫描驱动程序。

- 打印驱动程序可启用计算机和打印机的通信，并提供对打印机功能的访问。
- 扫描驱动程序可用于将图像直接扫描至个人计算机，并通过 USB 或网络将扫描的图像直接放入应用程序。

## 参照：

- [第 183 页的“安装扫描驱动程序”](#)

# CentreWare Internet Services

---

本节提供了有关 CentreWare Internet Services（构建到打印机的基于超文件传输协议 (HTTP) 的网页服务）的信息。通过这些网页可即时访问打印机状态和打印机配置选项。网络上的任何人都可以使用其网络浏览器软件访问打印机。无需离开计算机，在管理模式中即可更改打印机的配置、设置传真目录以及管理打印机设置。

## 补充：

- 未由管理员提供密码的用户仍可在用户模式下查看配置设置和选项。但不能保存或应用对当前配置所做的任何更改。

## ■ 创建管理密码

- 1 启动网页浏览器。
- 2 在浏览器的地址栏中输入 IP 地址，然后按 **Enter** 键。
- 3 单击**属性**选项卡。
- 4 在左侧导航面板中，向下滚动至**安全**，然后选择**机器管理员设定**。
- 5 将**机器管理员模式**选择为**有效**。
- 6 在**机器管理员识别符**字段中输入管理员名称。

## 补充：

- 默认 ID 和密码分别为“11111”和“x-admin”。

- 7 在**机器管理员密码**和**重新输入机器管理员密码**字段中输入管理员的密码。
- 8 在**最多登录次数**字段中输入允许的登录尝试次数。
- 9 单击**应用新的设定**。

新密码即已设置完毕，使用管理员名称和密码的任何用户都可以登录并更改打印机的配置和设置。

# SimpleMonitor（仅用于 Windows）

---

可使用 SimpleMonitor 检查打印机的状态。双击画面右下方任务栏上的 SimpleMonitor 打印机图标 。将显示**选择打印机**窗口，显示打印机名称、连接端口和状态。单击**状态**列即可了解打印机的当前状态。还可检查剩余墨粉量。

**状态设定按钮**：显示**状态设定**对话框并允许修改 SimpleMonitor 设置。

单击**选择打印机**窗口上列出的所需打印机的名称。将显示**状态监视器**窗口。

当有警告情况或发生错误（例如，发生卡纸或墨粉所剩无几）时，**状态监视器**窗口会给出提示。

默认情况下，在进行打印或发生错误时会启动**状态监视器**窗口。当发生错误时，会在**状态监视器**窗口上出现错误消息。可在**自动启动设置**中指定启动**状态监视器**窗口的条件。

更改**状态监视器**窗口的弹出设置：

以下步骤以 Microsoft® Windows® 7 为例进行说明。

- 1 单击**开始** → **所有程序** → **Fuji Xerox** → **SimpleMonitor for Asia-Pacific** → **激活 SimpleMonitor**。  
将出现**选择打印机**窗口。
- 2 单击**状态设定**。  
将出现**状态设定**对话框。
- 3 选择**自动弹出设定**选项卡，然后从**自动启动设置**中选择弹出类型。

SimpleMonitor 可从**驱动程序光盘工具包**中安装。仅用于 Windows。

# 通讯簿编辑器

---

通讯簿编辑器为修改打印机通讯簿条目提供了方便的界面。它可用于创建：

- 传真条目
- 电子邮件条目
- 服务器条目

在启动软件时，如果打印机通过 USB 连接到计算机或与网络连接，通讯簿编辑器可读取打印机通讯簿。可以创建、编辑和删除条目。进行更改后，可以将更新后的通讯簿保存到打印机或计算机中。

打开通讯簿编辑器：

以下步骤以 Windows 7 为例进行说明。

单击**开始** → **所有程序** → **Fuji Xerox** → **DocuPrint CM405 df** → **通讯簿编辑器**。

通讯簿编辑器可从 *驱动程序光盘工具包* 中安装。它可用于 Windows 和 Mac OS® X。

# 快速扫描管理器

---

快速扫描管理器可处理打印机通过 USB 发送到计算机的扫描作业。当扫描作业从打印机发送到计算机时，快速扫描管理器会自动管理扫描作业。

扫描至计算机前，请启动快速扫描管理器并配置扫描设置。可对输出位置指定设置。

打开快速扫描管理器：

以下步骤以 Windows 7 为例进行说明。

单击**开始** → **所有程序** → **Fuji Xerox** → **DocuPrint CM405 df** → **快速扫描管理器**。

快速扫描管理器可从**驱动程序光盘工具包**中安装。它可用于 Windows 和 Mac OS X。

## 参照：

- [第 181 页的“扫描”](#)

## 安装盘制作工具（仅用于 Windows）

---

安装盘制作工具（位于 *驱动程序光盘工具包* 上）和打印驱动程序（位于 *驱动程序光盘工具包* 和 *PostScript 驱动程序库 CD* 上）可用于创建包含自定义驱动程序设置的驱动程序安装包。驱动程序安装包可包含一组保存的打印驱动程序设置及其他数据，用于以下等项：

- 打印方向和多张合一（文件设置）
- 水印
- 字体引用

如果要在运行相同操作系统的多台计算机上使用相同设置安装打印驱动程序，可在软盘或网络上的服务器中创建安装盘。使用已创建的安装盘将减少安装打印驱动程序时所需的工作量。

- 在要创建安装盘的计算机中安装打印驱动程序。
- 安装盘仅用于创建安装盘的操作系统或运行相同的操作系统的计算机上。为每个操作系统创建单独的安装盘。

# DocuWorks（仅用于 Windows）

---

安装 DocuWorks 时，请运行 *DocuWorks CD* 中相应的 EXE 文件。

Windows 支持 DocuWorks 和 DocuWorks Viewer Light。

DocuWorks 仅用于 Windows。

## 补充:

- 有关 DocuWorks 的详细信息，请参照 *DocuWorks CD* 上的自述文件。



# 打印机连接和软件安装

本章内容包括：

- [第 82 页的“网络设定与配置概述”](#)
- [第 83 页的“连接打印机”](#)
- [第 86 页的“设置 IP 地址”](#)
- [第 90 页的“在运行 Windows 的计算机上安装打印驱动程序”](#)
- [第 108 页的“在运行 Mac OS X 的计算机上安装打印驱动程序”](#)
- [第 109 页的“在运行 Linux \(CUPS\) 的计算机上安装打印驱动程序”](#)

# 网络设定与配置概述

---

要设置和配置网络：

- 1 使用推荐的硬件和电缆将打印机连接到网络。
- 2 打开打印机和计算机。
- 3 打印系统设定页并保留该打印件用于网络设置参考。
- 4 在计算机上从 *驱动程序光盘工具包* 或 *PostScript 驱动程序库 CD* 安装驱动程序软件。有关安装驱动程序的信息，请参阅本章中有关您正在使用的特定操作系统的部分。
- 5 配置打印机的 TCP/IP 地址，用于在网络中识别此打印机。
  - Microsoft® Windows® 操作系统：如果打印机连接到某个已经建好的 TCP/IP 网络，运行 *驱动程序光盘工具包* 上的 IP 地址设置工具以设置打印机的 IP 地址。也可在操作面板上手动设置打印机的 IP 地址。
  - Mac OS® X 和 Linux® 系统：在操作面板上手动设置打印机的 TCP/IP 地址。

**参照：**

- 第 86 页的“设置 IP 地址”

- 6 打印系统设定页以确认新设置。

**补充：**

- 如果 *驱动程序光盘工具包* 或 *PostScript 驱动程序库 CD* 不可用，可从 Fuji Xerox 网站下载最新驱动程序：  
<http://www.fujixeroxprinters.com/>

**参照：**

- 第 150 页的“打印系统设定页面”

# 连接打印机

打印机互连电缆必须满足以下要求：

连接类型	连接规范
USB	USB 2.0
以太网	10 Base-T/100 Base-TX/1000 Base-T
墙壁插座接口	RJ11
电话接口	RJ11

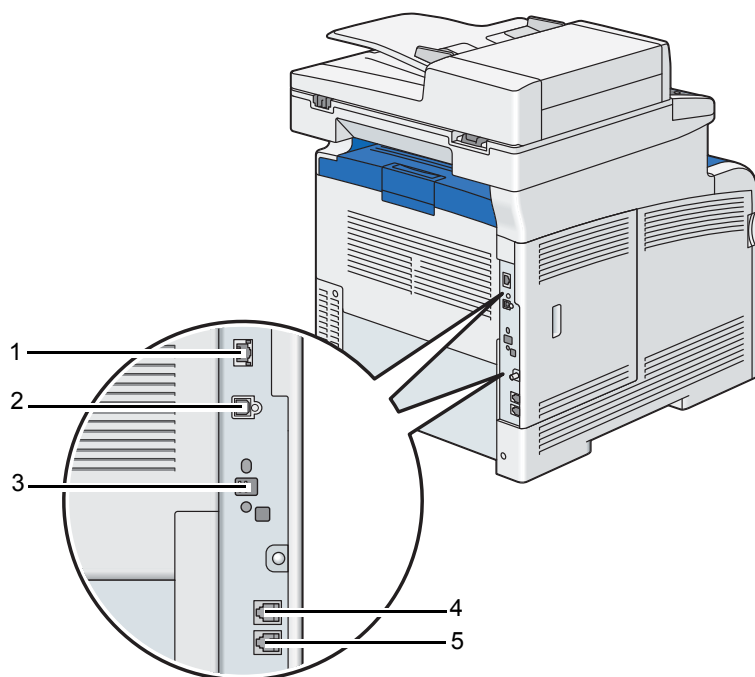

1 以太网端口	
2 USB 端口	
3 连接器 *不可用	
4 电话接口	PHONE 
5 墙壁插座接口	LINE 

## ■ 将打印机连接到计算机或网络

通过 USB 或以太网连接打印机。USB 连接为直接连接，不用于网络连接。以太网连接用于网络连接。硬件和布线要求会根据不同的连接方法而有所不同。在打印机中不包括以太网电缆和 USB 电缆，因此必须单独购买。

下表中列出了每种连接类型的可用功能。

连接类型	可用功能
USB	通过 USB 进行连接时可以： <ul style="list-style-type: none"><li>• 通过计算机发送打印作业。</li><li>• 将图像扫描并打印到应用程序中。</li><li>• 将图像扫描并打印到计算机的某个文件夹中。</li><li>• 使用通讯簿编辑器。</li><li>• 使用 SimpleMonitor 检查打印机状态。</li><li>• 使用快速扫描管理器处理从打印机发送到计算机的扫描作业。</li></ul>
以太网	通过以太网连接时可以： <ul style="list-style-type: none"><li>• 通过网络上的计算机发送打印作业。</li><li>• 将图像扫描并打印到应用程序中。</li><li>• 将图像扫描并打印到网络计算机的某个文件夹中。</li><li>• 扫描至网络上的计算机。</li><li>• 扫描至 FTP 服务器。</li><li>• 扫描到电子邮件。</li><li>• 使用 CentreWare Internet Services。</li><li>• 使用通讯簿编辑器管理通讯簿条目。</li><li>• 使用 SimpleMonitor 检查打印机状态。</li></ul>

## USB 连接

本地打印机使用 USB 电缆直接连接到计算机。如果打印机连接到网络而非直接连接到计算机，可跳过本节并转到第 85 页的“有线网络连接”。

要将打印机连接到计算机：

- 1 将较小的 USB 连接器连接到打印机背面的 USB 端口中，将电缆的另一端连接到计算机的 USB 端口中。

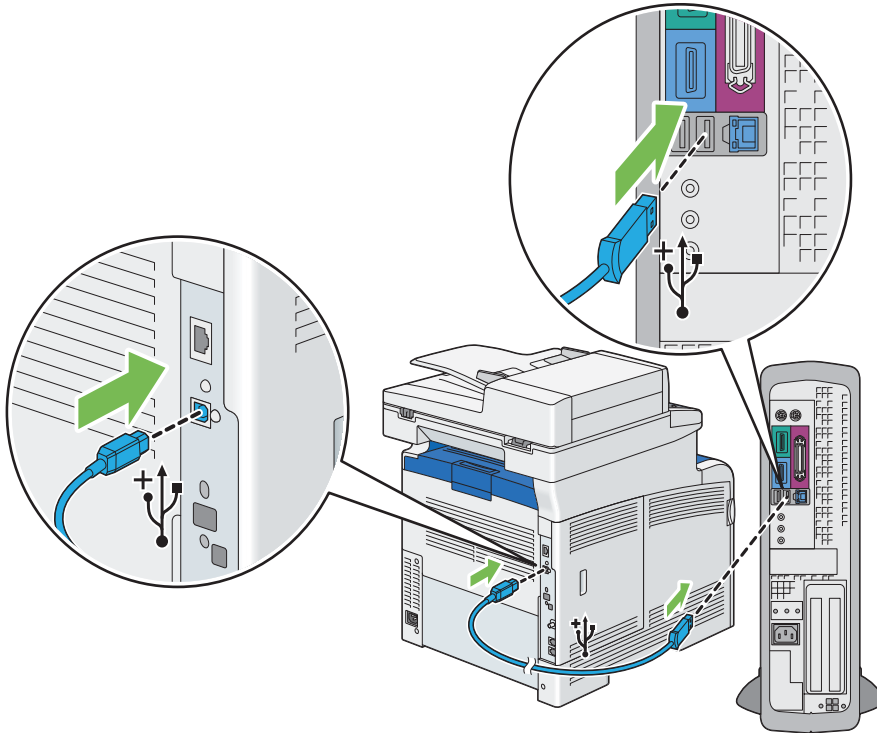

### 补充：

- 需确保电缆上的 USB 符号与打印机上的 USB 符号相匹配。
- 请勿将打印机的 USB 电缆连接到键盘上的 USB 端口中。

## 有线网络连接

要将打印机连接到网络：

- 1 将以太网线的一端连接到打印机背面的以太网端口，将另一端连接到 LAN 的引线或集线器。

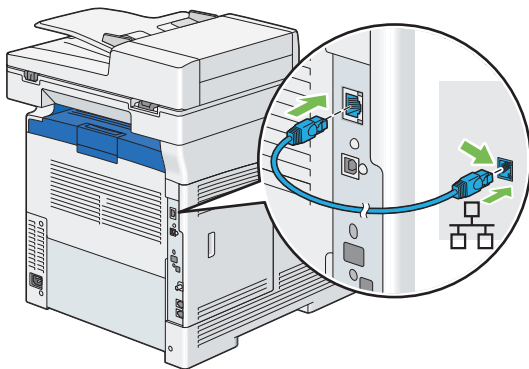

# 设置 IP 地址

---

本节内容包括：

- 第 86 页的“TCP/IP 和 IP 地址”
- 第 86 页的“通过驱动程序光盘工具包设置打印机的 IP 地址”
- 第 86 页的“动态设置打印机 IP 地址的方法”
- 第 87 页的“分配 IP 地址（用于 IPv4 模式）”
- 第 89 页的“确认 IP 设置”
- 第 89 页的“打印和检查系统设定页”

## ■ TCP/IP 和 IP 地址

如果计算机位于大型网络，请联系您的网络管理员了解相应的 TCP/IP 地址及其他系统设定信息。

如果创建自己的小型局域网，或者使用以太网将打印机直接连接到计算机，可按照以下步骤自动设置打印机的 IP 地址。

计算机和打印机主要使用 TCP/IP 协议通过以太网进行通讯。使用 TCP/IP 协议时，每个打印机和计算机都必须具有唯一的 IP 地址。需要特别注意的是，这些地址相似但不相同；仅要求其最后一位采用不同数字。例如，打印机的地址为 192.168.1.2 时，计算机的地址可为 192.168.1.3。另一台设备的地址可为 192.168.1.4。

许多网络包含一个动态主机配置协议 (DHCP) 服务器。DHCP 服务器可为已配置使用 DHCP 网络上的每台计算机和打印机自动编写一个 IP 地址。在大多数网线和数字用户线 (DSL) 路由器中都构建了 DHCP 服务器。如果使用电缆或 DSL 路由器，请参阅您的路由器的文档，了解有关 IP 寻址的信息。

## ■ 通过驱动程序光盘工具包设置打印机的 IP 地址

如果将打印机连接到已建好的不包含 DHCP 服务器的小型 TCP/IP 网络，可使用 *驱动程序光盘工具包* 上的 IP 地址设置工具为打印机检测或分配一个 IP 地址。要了解详细说明，可将 *驱动程序光盘工具包* 插入计算机的 CD-ROM 驱动器。启动 IP 地址设置工具后，单击 **安装驱动程序和软件**。在 **管理工具** 选项卡上启动 IP 地址设置工具，然后按照显示的说明执行。

**补充：**

- 为执行 IP 地址设置工具，打印机必须连接到已经建好的 TCP/IP 网络。

## ■ 动态设置打印机 IP 地址的方法

以下两个协议可用于动态设置打印机的 IP 地址：

- DHCP（默认启用）
- AutoIP

可以使用操作面板或 CentreWare Internet Services 打开/关闭这两个协议。

**补充：**

- 可打印包含打印机 IP 地址的报告。在操作面板上，按  (菜单) 按钮，选择报告/列表，选择系统设定，然后选择打印。将在系统设定页上列出 IP 地址。

## 使用操作面板

打开/关闭 DHCP 或 AutoIP 协议二者之一：

- 1 在操作面板上按  (机器确认/规格设定) 按钮。
- 2 选择工具选项卡。
- 3 选择管理员设定。
- 4 选择网络。
- 5 选择以太网。
- 6 选择 TCP/IP。
- 7 选择获取 IP 地址。
- 8 选择 DHCP/AutoIP，然后选择 OK。

## 使用 CentreWare Internet Services

打开/关闭 DHCP 或 AutoIP 协议二者之一：

- 1 启动网页浏览器。
- 2 在浏览器的地址栏中输入 IP 地址，然后按 **Enter** 键。
- 3 选择属性。
- 4 在左侧导航面板中，选择通信协议设定文件夹。
- 5 选择 TCP/IP。
- 6 在 IP 地址获取方法字段中，选择 DHCP/Autonet 选项。
- 7 单击应用新的设定按钮。





## ■ 分配 IP 地址（用于 IPv4 模式）

### 补充：

- 在 IPv6 模式下手动分配 IP 地址时，可使用 CentreWare Internet Services。要显示 CentreWare Internet Services，可使用链路本地地址。要查看链路本地地址，请参阅第 89 页的“打印和检查系统设定页”。
- 分配 IP 地址可视为通常由系统管理员完成的高级功能。
- 根据地址类别的不同，分配的 IP 地址范围可能也有所不同。例如对于 A 类 IP 地址，将在 0.0.0.0 到 127.255.255.255 范围内分配。有关 IP 地址的分配问题，请与系统管理员联系。

可通过使用操作面板分配 IP 地址。

- 1 打开打印机电源。

- 2 请确保在 LCD 面板上出现 Ready 消息。
- 3 在操作面板上按  (机器确认/规格设定) 按钮。
- 4 选择工具选项卡。
- 5 选择管理员设定。
- 6 选择网络。
- 7 选择以太网。
- 8 选择 TCP/IP。
- 9 选择获取 IP 地址。
- 10 选择面板，然后选择 OK。
- 11 确保出现此设置在重启后生效消息，然后选择关闭。
- 12 选择 IP 地址。  
光标位于 IP 地址的第一个 8 位位组。
- 13 使用数字键盘输入 IP 地址的值。
- 14 选择 。  
光标移动到下一个 8 位位组。
- 15 重复步骤 13 至 14，设置 IP 地址中的所有数字，然后选择 OK。
- 16 确保出现此设置在重启后生效消息，然后选择关闭。
- 17 选择子网掩码。  
光标将位于子网掩码的第一个八进制数处。
- 18 使用数字键盘输入子网掩码的值。
- 19 选择 。  
光标移动到下一个 8 位位组。
- 20 重复步骤 18 至 19 以设置子网掩码，然后选择 OK。
- 21 确保出现此设置在重启后生效消息，然后选择关闭。
- 22 选择网关地址。  
光标将位于网关地址的第一个八进制数处。
- 23 使用数字键盘输入网关地址的值。
- 24 选择 。  
光标移动到下一个 8 位位组。
- 25 重复步骤 23 至 24 以设置网关地址，然后选择 OK。
- 26 确保出现此设置在重启后生效消息，然后选择关闭。
- 27 关闭打印机电源，然后再打开打印机电源。

**重要：**

- 请注意，如果未在打印机上安装可选硬盘组件，则会在关闭打印机时清除内存中的数据。

**参照：**

- [第 42 页的“操作面板”](#)



## ■ 确认 IP 设置

通过打印系统设定报告或使用 ping 命令，可以确认这些设置。

以下步骤以 Windows 7 为例进行说明。

- 1 打印系统设定页。
- 2 在系统设定页上的 **IPv4** 标题下查看，确保 IP 地址、子网掩码和网关地址都正确。  
要验证打印机是否在网络上处于活动状态，可在计算机上运行 ping 命令：
  - 1 单击 **开始** → **所有程序** → **附件** → **运行**。
  - 2 输入 **cmd**，然后单击 **确定**。  
将显示一个黑色窗口。
  - 3 输入 **ping xx.xx.xx.xx**（其中 **xx.xx.xx.xx** 是打印机的 IP 地址），然后按 **Enter** 键。  
来自 IP 地址的回复表示打印机在网络上处于活动状态。

参照：

- [第 89 页的“打印和检查系统设定页”](#)

## ■ 打印和检查系统设定页

通过使用操作面板打印系统设定页并查看打印机的 IP 地址。

- 1 在操作面板上按  (**机器确认/规格设定**) 按钮。
- 2 选择报告/列表。
- 3 选择系统设定，然后选择打印。  
打印系统设定页。
- 4 在系统设定页上，确认**网络设定**下 **IP 地址**旁边的 IP 地址。如果 IP 地址为 **0.0.0.0**，可等待几分钟以自动确定 IP 地址；然后再打印系统设定页。  
如果无法自动解析 IP 地址，请参阅[第 87 页的“分配 IP 地址（用于 IPv4 模式）”](#)。

# 在运行 Windows 的计算机上安装打印驱动程序

本节内容包括：

- 第 90 页的“确定打印驱动程序安装前的状态（用于网络连接设置）”
- 第 91 页的“插入 CD-ROM”
- 第 91 页的“USB 连接设置”
- 第 94 页的“网络连接设置”
- 第 98 页的“设置共享打印”

补充：

- 传真驱动程序随 PCL 6 驱动程序一起安装。

## ■ 确定打印驱动程序安装前的状态（用于网络连接设置）

在计算机上安装打印驱动程序之前，打印系统设定页以查看打印机的 IP 地址。

本节内容包括：

- 第 90 页的“操作面板”
- 第 90 页的“安装打印程序之前更改防火墙设置”

## 操作面板

- 1 按 （机器确认/规格设定）按钮。
- 2 选择报告/列表。
- 3 选择系统设定，然后选择打印。  
打印系统设定页。
- 4 在系统设定页上，找到**网络设定**下 **IP 地址** 旁边的 IP 地址。  
如果 IP 地址为 **0.0.0.0**，可等待几分钟以自动确定 IP 地址；然后再打印系统设定页。  
如果无法自动解析 IP 地址，请参阅第 87 页的“分配 IP 地址（用于 IPv4 模式）”。

## 安装打印程序之前更改防火墙设置

如果正在运行以下操作系统之一，必须在安装 Fuji Xerox 打印机软件之前更改防火墙设置：

- Windows 8
- Windows Server® 2012
- Windows 7
- Windows Vista®
- Windows Server 2008 R2
- Windows Server 2008
- Windows XP

补充：

- 对于 Windows XP，必须安装 Service Pack 2 或 3。

以下步骤以 Windows 7 为例进行说明。

- 1 将**驱动程序光盘工具包**插入计算机。
- 2 单击**开始** → **控制面板**。
- 3 单击**系统和安全**。
- 4 单击 **Windows 防火墙**。

- 5 单击**允许程序或功能通过 Windows 防火墙**。
- 6 单击**更改设置**。
- 7 单击**允许运行另一程序**。
- 8 单击**浏览**。
- 9 单击**文件名**文本框中的 **D:\setup.exe**（其中 D 是光盘驱动器的驱动器盘符），然后单击**打开**。
- 10 单击**添加**。
- 11 单击**确定**。

## ■ 插入 CD-ROM

### • 对于安装 PCL 6 和传真驱动程序

- 1 将**驱动程序光盘工具包**插入计算机以启动 Easy Install Navi。

#### 补充:

- 如果 CD 未自动启动，可单击**开始**（对于 Windows XP 为**开始**）→ **所有程序**（Windows Vista 和 Windows 7）→ **附件**（Windows Vista 和 Windows 7）→ **运行**，然后输入 **D:\setup.exe**（其中 D 是光盘驱动器的驱动器盘符），然后单击**确定**。

对于 Windows 8 和 Windows Server 2012

指向屏幕的右上角或右下角，然后单击**搜索** → 在搜索框中输入 **Run**，单击 **应用程序**，然后单击 **运行** → 输入 **D:\setup.exe**（其中 D 是光盘驱动器的驱动器盘符），然后单击 **确定**。

### • 对于安装 PS 驱动程序

- 1 将 *PostScript 驱动程序库 CD* 插入计算机。

### • 对于安装 XML Paper Specification (XPS) 打印驱动程序

- 1 将以下 zip 文件解压到所需位置。  
D:\Eng\XPS（其中 D 是光盘驱动器的驱动器盘符）

## ■ USB 连接设置

#### 补充:

个人打印机是指通过 USB 连接到计算机或打印服务器的打印机。如果打印机连接到网络而非直接连接到计算机，请参阅第 94 页的“[网络连接设置](#)”。

### • 对于安装 PCL 6 和传真驱动程序

- 1 在 Easy Install Navi 屏幕的上方，单击**安装驱动程序和软件**。
- 2 单击**打印/传真驱动程序**。
- 3 单击**通过 USB 连接**。
- 4 按照“帮助”中所述步骤安装打印驱动程序。

### • 对于安装 PS 驱动程序

有关如何安装 PS 驱动程序的信息，请参阅《PostScript 使用说明书》。

## • 对于安装 XML Paper Specification (XPS) 打印驱动程序

### 补充:

- 在以下操作系统上支持 XML Paper Specification (XPS) 驱动程序: Windows Vista、Windows Vista 64 位版本、Windows Server 2008、Windows Server 2008 64 位版本、Windows Server 2008 R2、Windows 7、Windows 7 64 位版本、Windows 8、Windows 8 64 位版本和 Windows Server 2012。

### Windows Vista 或 Windows Vista 64 位版本

- 1 单击**开始** → **控制面板** → **硬件和声音** → **打印机**。
  - 2 单击**添加打印机**。
  - 3 单击**添加本地打印机**。
  - 4 选择连接到打印机的端口, 然后单击**下一步**。
  - 5 单击**从磁盘安装**以显示**从磁盘安装**对话框。
  - 6 单击**浏览**, 然后选择在第 91 页的“对于安装 XML Paper Specification (XPS) 打印驱动程序”中解压缩的安装程序信息 (.inf) 文件。
  - 7 单击**打开**。
  - 8 单击**确定**。
  - 9 选择打印机名称, 然后单击**下一步**。
  - 10 要更改打印机名称, 请在**打印机名称**框中输入打印机名称。  
要将此打印机用作默认打印机, 请选中**打印机名称**下显示的**设置为默认打印机**复选框。
  - 11 单击**下一步**。  
开始安装。  
如果出现**用户帐户控制**对话框, 请单击**继续**。
- 补充:**
- 如果您是计算机上的管理员, 请单击**继续**; 否则, 请与管理员联系以继续所需操作。
- 12 完成驱动程序安装后, 请单击**打印测试页**以打印测试页。
  - 13 单击**完成**。

### Windows Server 2008 或 Windows Server 2008 64 位版本

### 补充:

- 必须以管理员身份登录。

- 1 单击**开始** → **控制面板** → **硬件和声音** → **打印机**。
- 2 单击**添加打印机**。
- 3 单击**添加本地打印机**。
- 4 选择连接到打印机的端口, 然后单击**下一步**。
- 5 单击**从磁盘安装**以显示**从磁盘安装**对话框。
- 6 单击**浏览**, 然后选择在第 91 页的“对于安装 XML Paper Specification (XPS) 打印驱动程序”中解压缩的安装程序信息 (.inf) 文件。
- 7 单击**打开**。
- 8 单击**确定**。

- 9 选择打印机名称，然后单击**下一步**。
- 10 要更改打印机名称，请在**打印机名称**框中输入打印机名称。  
要将此打印机用作默认打印机，请选中**设置为默认打印机**复选框。
- 11 单击**下一步**。  
开始安装。
- 12 如果不共享打印机，请选中**不共享这台打印机**。  
如果共享打印机，请选中**共享这台打印机**以便网络上的其他人可以找到这台打印机并使用它。
- 13 单击**下一步**。
- 14 完成驱动程序安装后，请单击**打印测试页**以打印测试页。
- 15 单击**完成**。

## Windows 7、Windows 7 64 位版本或 Windows Server 2008 R2

- 1 单击**开始** → **设备和打印机**。
- 2 单击**添加打印机**。  
如果出现**用户帐户控制**对话框，请单击**是**。  
**补充：**
  - 如果您是计算机上的管理员，请单击**是**；否则，请与管理员联系以继续所需操作。
- 3 单击**添加本地打印机**。
- 4 选择连接到打印机的端口，然后单击**下一步**。
- 5 单击**从磁盘安装**以显示**从磁盘安装**对话框。
- 6 单击**浏览**，然后选择在第 91 页的“[对于安装 XML Paper Specification \(XPS\) 打印驱动程序](#)”中解压缩的安装程序信息 (.inf) 文件。
- 7 单击**打开**。
- 8 单击**确定**。
- 9 选择打印机名称，然后单击**下一步**。
- 10 要更改打印机名称，请在**打印机名称**框中输入打印机名称，然后单击**下一步**。  
开始安装。
- 11 如果不共享打印机，请选中**不共享这台打印机**。  
如果共享打印机，请选中**共享这台打印机**以便网络上的其他人可以找到这台打印机并使用它。
- 12 单击**下一步**。
- 13 要将此打印机用作默认打印机，请选中“**设置为默认打印机**”复选框。
- 14 完成驱动程序安装后，请单击**打印测试页**以打印测试页。
- 15 单击**完成**。

## Windows 8、Windows 8 64 位版本或 Windows Server 2012

- 1 在 Windows 桌面上，右击屏幕左下角，然后单击**控制面板** → **硬件和声音**（对于 Windows Server 2012 为**硬件**） → **设备和打印机**。

- 2 单击**添加打印机**。
- 3 选择打印机。
- 4 单击**从磁盘安装**以显示**从磁盘安装**对话框。
- 5 单击**浏览**，然后选择在第 91 页的“**对于安装 XML Paper Specification (XPS) 打印驱动程序**”中解压缩的安装程序信息 (.inf) 文件。
- 6 单击**打开**。
- 7 单击**确定**。
- 8 选择打印机名称，然后单击**下一步**。
- 9 要更改打印机名称，请在**打印机名称**框中输入打印机名称，然后单击**下一步**。  
开始安装。
- 10 如果不共享打印机，请选中**不共享这台打印机**。  
如果共享打印机，请选中**共享这台打印机**以便网络上的其他人可以找到这台打印机并使用它。
- 11 单击**下一步**。
- 12 要将此打印机用作默认打印机，请选中“**设置为默认打印机**”复选框。
- 13 完成驱动程序安装后，请单击**打印测试页**以打印测试页。
- 14 单击**完成**。

## ■ 网络连接设置

### 补充：

- 要在 Linux 环境下使用本打印机，需要安装 Linux 驱动程序。有关如何进行安装及使用这些设置的更多信息，另请参阅第 109 页的“**在运行 Linux (CUPS) 的计算机上安装打印驱动程序**”。

## 本地网络上的网络打印机设定

### • 对于安装 PCL 6 和传真驱动程序

- 1 在 Easy Install Navi 屏幕的上方，单击**安装驱动程序和软件**。
- 2 单击**打印/传真驱动程序**。
- 3 选择**标准**或**自定义**设置。
- 4 按照屏幕上的说明安装打印驱动程序。

### • 对于安装 PS 驱动程序

有关如何安装 PS 驱动程序的信息，请参阅《PostScript 使用说明书》。

## • 对于安装 XML Paper Specification (XPS) 打印驱动程序

### 补充:

- 在以下操作系统上支持 XML Paper Specification (XPS) 驱动程序: Windows Vista、Windows Vista 64 位版本、Windows Server 2008、Windows Server 2008 64 位版本、Windows Server 2008 R2、Windows 7、Windows 7 64 位版本、Windows 8、Windows 8 64 位版本和 Windows Server 2012。

### Windows Vista 和 Windows Vista 64 位版本

- 1 单击**开始** → **控制面板** → **硬件和声音** → **打印机**。
- 2 单击**添加打印机**。
- 3 单击**添加网络、无线或 Bluetooth 打印机**。
- 4 选择打印机或单击**我需要的打印机不在列表中**。  
选择打印机之后, 请转到步骤 7。  
单击**我需要的打印机不在列表中**之后, 请转到步骤 5。
- 5 选择**使用 TCP/IP 地址或主机名添加打印机**, 然后单击**下一步**。
- 6 从**设备类型**中选择 **TCP/IP 设备**, 然后为**主机或 IP 地址**输入 IP 地址, 然后单击**下一步**。  
如果出现**用户帐户控制**对话框, 请单击**继续**。

### 补充:

- 如果您是计算机上的管理员, 请单击**继续**; 否则, 请与管理员联系以继续所需操作。

- 7 单击**从磁盘安装**以显示**从磁盘安装**对话框。
- 8 单击**浏览**, 然后选择在第 91 页的“对于安装 XML Paper Specification (XPS) 打印驱动程序”中解压缩的安装程序信息 (.inf) 文件。
- 9 单击**打开**。
- 10 单击**确定**。
- 11 选择打印机名称, 然后单击**下一步**。
- 12 要更改打印机名称, 请在**打印机名称**框中输入打印机名称。  
要将此打印机用作默认打印机, 请选中**设置为默认打印机**复选框。  
开始安装。
- 13 单击**下一步**。
- 14 完成驱动程序安装后, 请单击**打印测试页**以打印测试页。
- 15 单击**完成**。

### Windows Server 2008 和 Windows Server 2008 64 位版本

### 补充:

- 必须以管理员身份登录。

- 1 单击**开始** → **控制面板** → **硬件和声音** → **打印机**。
- 2 单击**添加打印机**。
- 3 单击**添加网络、无线或 Bluetooth 打印机**。
- 4 选择打印机或单击**我需要的打印机不在列表中**。  
选择打印机之后, 请转到步骤 7。  
单击**我需要的打印机不在列表中**之后, 请转到步骤 5。

- 5 选择**使用 TCP/IP 地址或主机名添加打印机**，然后单击**下一步**。
- 6 从**设备类型**中选择 **TCP/IP 设备**，然后为**主机或 IP 地址**输入 IP 地址，然后单击**下一步**。  
如果出现**用户帐户控制**对话框，请单击**继续**。  
**补充：**
  - 如果您是计算机上的管理员，请单击**继续**；否则，请与管理员联系以继续所需操作。
- 7 单击**从磁盘安装**以显示**从磁盘安装**对话框。
- 8 单击**浏览**，然后选择在第 91 页的“**对于安装 XML Paper Specification (XPS) 打印驱动程序**”中解压缩的安装程序信息 (.inf) 文件。
- 9 单击**打开**。
- 10 单击**确定**。
- 11 选择打印机名称，然后单击**下一步**。
- 12 要更改打印机名称，请在**打印机名称**框中输入打印机名称。  
要将此打印机用作默认打印机，请选中**设置为默认打印机**复选框。
- 13 单击**下一步**。  
开始安装。
- 14 如果不共享打印机，请选中**不共享这台打印机**。如果共享打印机，请选中**共享这台打印机**以便网络上的其他人可以找到这台打印机并使用它。
- 15 单击**下一步**。
- 16 完成驱动程序安装后，请单击**打印测试页**以打印测试页。
- 17 单击**完成**。

## Windows Server 2008 R2

- 1 单击**开始** → **设备和打印机**。
- 2 单击**添加打印机**。
- 3 单击**添加网络、无线或 Bluetooth 打印机**。
- 4 选择打印机或单击**我需要的打印机不在列表中**。  
**补充：**
  - 单击**我需要的打印机不在列表中**之后，将出现“按名称或 TCP/IP 地址查找打印机”画面。在画面上查找打印机。  
如果出现**用户帐户控制**对话框，请单击**继续**。**补充：**
  - 如果您是计算机上的管理员，请单击**继续**；否则，请与管理员联系以继续所需操作。
- 5 单击**从磁盘安装**以显示**从磁盘安装**对话框。
- 6 单击**浏览**，然后选择在第 91 页的“**对于安装 XML Paper Specification (XPS) 打印驱动程序**”中解压缩的安装程序信息 (.inf) 文件。
- 7 单击**打开**。
- 8 单击**确定**。
- 9 选择打印机名称，然后单击**下一步**。
- 10 要更改打印机名称，请在**打印机名称**框中输入打印机名称，然后单击**下一步**。  
开始安装。



- 11 如果不共享打印机，请选中**不共享这台打印机**。如果共享打印机，请选中**共享这台打印机**以便网络上的其他人可以找到这台打印机并使用它。
- 12 单击**下一步**。
- 13 要将此打印机用作默认打印机，请选中**设置为默认打印机**复选框。
- 14 完成驱动程序安装后，请单击**打印测试页**以打印测试页。
- 15 单击**完成**。

## Windows 7 和 Windows 7 64 位版本

- 1 单击**开始** → **设备和打印机**。
- 2 单击**添加打印机**。
- 3 单击**添加网络、无线或 Bluetooth 打印机**。
- 4 选择打印机或单击**我需要的打印机不在列表中**。  
选择打印机之后，请转到步骤 7。  
单击**我需要的打印机不在列表中**之后，请转到步骤 5。
- 5 选择使用 **TCP/IP 地址或主机名添加打印机**，然后单击**下一步**。
- 6 从**设备类型**中选择 **TCP/IP 设备**，然后为**主机或 IP 地址**输入 IP 地址，然后单击**下一步**。  
如果出现**用户帐户控制**对话框，请单击**是**。  
**补充：**
  - 如果您是计算机上的管理员，请单击**是**；否则，请与管理员联系以继续所需操作。
- 7 单击**从磁盘安装**以显示**从磁盘安装**对话框。
- 8 单击**浏览**，然后选择在第 91 页的“**对于安装 XML Paper Specification (XPS) 打印驱动程序**”中解压缩的安装程序信息 (.inf) 文件。
- 9 单击**打开**。
- 10 单击**确定**。
- 11 选择打印机名称，然后单击**下一步**。
- 12 要更改打印机名称，请在**打印机名称**框中输入打印机名称，然后单击**下一步**。  
开始安装。
- 13 如果不共享打印机，请选中**不共享这台打印机**。如果共享打印机，请选中**共享这台打印机**以便网络上的其他人可以找到这台打印机并使用它。
- 14 单击**下一步**。
- 15 要将此打印机用作默认打印机，请选中**设置为默认打印机**复选框，然后单击**下一步**。
- 16 完成驱动程序安装后，请单击**打印测试页**以打印测试页。
- 17 单击**完成**。

## Windows 8、Windows 8 64 位版本或 Windows Server 2012

- 1 在 Windows 桌面上，右击屏幕左下角，然后单击**控制面板** → **硬件和声音**（对于 Windows Server 2012 为**硬件**） → **设备和打印机**。

- 2 单击**添加打印机**。
  - 3 选择打印机或单击**我需要的打印机不在列表中**。  
选择打印机之后，请转到步骤 6。  
单击**我需要的打印机不在列表中**之后，请转到步骤 4。
  - 4 选择**使用 TCP/IP 地址或主机名添加打印机**，然后单击**下一步**。
  - 5 从**设备类型**中选择 **TCP/IP 设备**，然后为**主机或 IP 地址**输入 IP 地址，然后单击**下一步**。  
如果出现**用户帐户控制**对话框，请单击**是**。
- 补充：**
- 如果您是计算机上的管理员，请单击**是**；否则，请与管理员联系以继续所需操作。
- 6 单击**从磁盘安装**以显示**从磁盘安装**对话框。
  - 7 单击**浏览**，然后选择在第 91 页的“**对于安装 XML Paper Specification (XPS) 打印驱动程序**”中解压缩的安装程序信息 (.inf) 文件。
  - 8 单击**打开**。
  - 9 单击**确定**。
  - 10 选择打印机名称，然后单击**下一步**。
  - 11 要更改打印机名称，请在**打印机名称**框中输入打印机名称，然后单击**下一步**。  
开始安装。
  - 12 如果不共享打印机，请选中**不共享这台打印机**。如果共享打印机，请选中**共享这台打印机**以便网络上的其他人可以找到这台打印机并使用它。
  - 13 单击**下一步**。
  - 14 要将此打印机用作默认打印机，请选中**设置为默认打印机**复选框，然后单击**下一步**。
  - 15 完成驱动程序安装后，请单击**打印测试页**以打印测试页。
  - 16 单击**完成**。

使用 CentreWare Internet Services 监控网络打印机的状态而无需离开办公桌。可查看和/或更改打印机设置，监控碳粉量，以及确认订购更换消耗品的时序。可单击我们的网站链接来订购耗材。

**补充：**

- 打印机直接连接到计算机或打印服务器时，CentreWare Internet Services 不可用。

要启动 CentreWare Internet Services，请在网络浏览器中输入打印机的 IP 地址。在画面上将出现打印机配置。

## ■ 设置共享打印

可使用随打印机一起提供的 *驱动程序光盘工具包* 或者使用 Microsoft 的 P2P 对等网络 (Peer-to-Peer)，在网络上共享新打印机。但是，如果使用 Microsoft 方法，通过 *驱动程序光盘工具包* 安装的某些功能（例如 SimpleMonitor 和其他打印机实用程序）可能会不可用。

如果需要在网络上使用打印机，可共享此打印机并且在网络的所有计算机上安装其驱动程序。

### • 对于 Windows XP、Windows XP 64 位版本、Windows Server 2003 和 Windows Server 2003 64 位版本

- 1 单击**开始**（对于 Windows XP 为**开始**）→ **打印机和传真**。
- 2 右键单击打印机图标，然后选择**属性**。

- 3 在**共享**选项卡上，选中**共享这台打印机**单选按钮，然后在**共享名**文本框中输入名称。
- 4 单击**其他驱动程序**，然后选择所有打印到此打印机的网络客户端的操作系统。
- 5 单击**确定**。  
如果任何文件缺失，系统将会提示您插入服务器操作系统 CD。
- 6 单击**应用**，然后单击**确定**。

## • 对于 Windows Vista 和 Windows Vista 64 位版本

- 1 单击**开始** → **控制面板** → **硬件和声音** → **打印机**。
- 2 右键单击打印机图标，然后选择**共享**。
- 3 单击**更改共享选项**。  
将出现消息 **Windows 需要您的许可才能继续**。
- 4 单击**继续**。
- 5 选中**共享这台打印机**复选框，然后在**共享名**文本框中输入名称。
- 6 单击**其他驱动程序**，然后选择所有打印到此打印机的网络客户端的操作系统。
- 7 单击**确定**。
- 8 单击**应用**，然后单击**确定**。

## • 对于 Windows Server 2008 和 Windows Server 2008 64 位版本

- 1 单击**开始** → **控制面板** → **打印机**。
- 2 右键单击打印机图标，然后选择**共享**。
- 3 选中**共享这台打印机**复选框，然后在**共享名**文本框中输入名称。
- 4 单击**其他驱动程序**，然后选择所有打印到此打印机的网络客户端的操作系统。
- 5 单击**确定**。
- 6 单击**应用**，然后单击**确定**。

## • 对于 Windows 7、Windows 7 64 位版本和 Windows Server 2008 R2

- 1 单击**开始** → **设备和打印机**。
- 2 右键单击打印机图标，然后选择**打印机属性**。
- 3 在**共享**选项卡上选中**共享这台打印机**复选框，然后在**共享名**文本框中输入名称。
- 4 单击**其他驱动程序**，然后选择所有打印到此打印机的网络客户端的操作系统。
- 5 单击**确定**。
- 6 单击**应用**，然后单击**确定**。

## • 对于 Windows 8、Windows 8 64 位版本和 Windows Server 2012

- 1 在 Windows 桌面上，右击屏幕左下角，然后单击**控制面板** → **硬件和声音**（对于 Windows Server 2012 为**硬件**） → **设备和打印机**。

- 2 右键单击打印机图标，然后选择**打印机属性**。
- 3 在**共享**选项卡上选中**共享这台打印机**复选框，然后在**共享名**文本框中输入名称。
- 4 单击**其他驱动程序**，然后选择所有打印到此打印机的网络客户端的操作系统。
- 5 单击**确定**。
- 6 单击**应用**，然后单击**确定**。

要确认正确共享打印机：

- 需确保已经共享**打印机、打印机和传真**或**设备和打印机**文件夹中的打印机对象。在打印机图标下面显示共享图标。
- 浏览**网络**或**网上邻居**。查找服务器的主机名和分配给打印机的共享名。

由于已共享打印机，您可以使用对等方法在网络客户端上安装打印机。

## ■ 指向并打印

指向并打印是允许您连接到远程打印机的一种 Microsoft Windows 技术。此功能会自动下载和安装打印机驱动程序。

### • 对于 Windows XP、Windows XP 64 位版本、Windows Server 2003 和 Windows Server 2003 64 位版本

- 1 在客户端计算机的 Windows 桌面上，双击**网上邻居**。
- 2 找到服务器计算机的主机名，然后双击该主机名。
- 3 右键单击共享打印机名称，然后单击**连接...**。

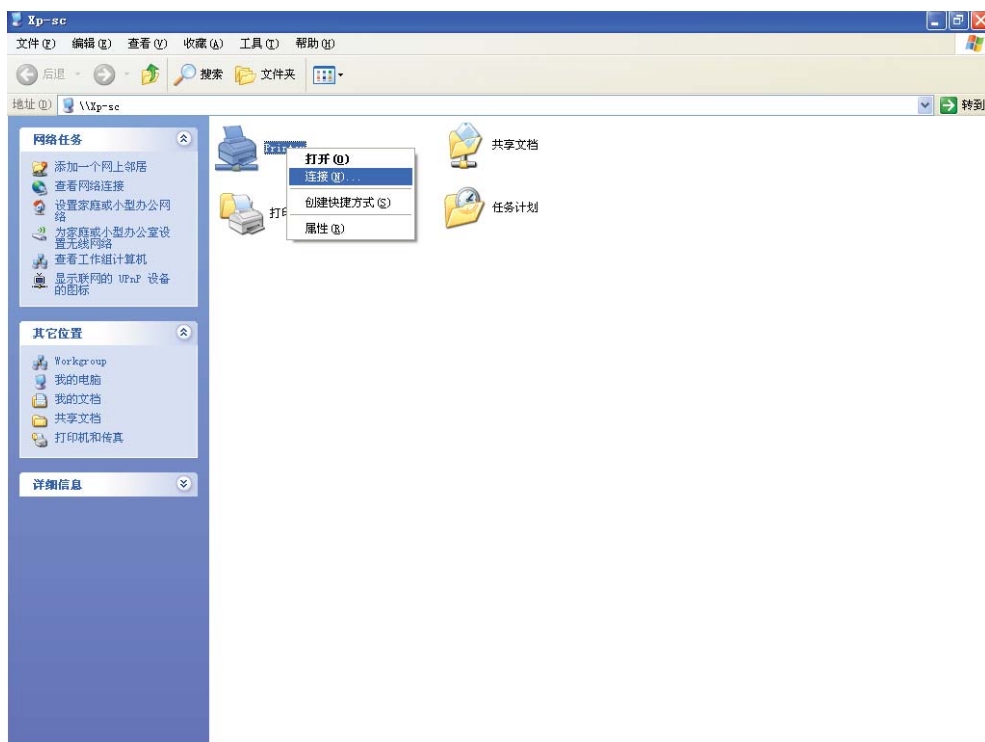

等待驱动程序信息从服务器计算机复制到客户端计算机，以及新的打印机对象被添加到**打印机和传真**文件夹。根据网络流量和其他因素，复制时间可能会有所不同。

- 4 关闭**网上邻居**。
- 5 完成一次测试打印，以验证打印机是否安装正确。
  - a 单击**开始**（对于 Windows Server 2003 和 Windows Server 2003 64 位版本为**开始**）→ **打印机和传真**。
  - b 选择刚才创建的打印机。
  - c 单击**文件**→ **属性**。
  - d 在**常规**选项卡上单击**打印测试页**。  
如果测试页打印成功，说明安装已完成。

## • 对于 Windows Vista 和 Windows Vista 64 位版本

- 1 在客户端计算机的 Windows 桌面上，单击**开始**→ **网络**。
- 2 找到服务器计算机的主机名，然后双击该主机名。
- 3 右键单击共享打印机名称，然后单击**连接...**。
- 4 单击**安装驱动程序**。
- 5 在**用户帐户控制**对话框中，单击**继续**。
- 6 等待驱动程序信息从服务器计算机复制到客户端计算机，以及新的打印机对象被添加到**打印机**文件夹。根据网络流量和其他因素，所用的时间可能会有所不同。
- 7 完成一次测试打印，以验证打印机是否安装正确。
  - a 单击**开始**→ **控制面板**→ **硬件和声音**。
  - b 选择**打印机**。
  - c 右键单击刚才创建的打印机，然后单击**属性**。
  - d 在**常规**选项卡上单击**打印测试页**。  
如果测试页打印成功，说明安装已完成。

## • 对于 Windows Server 2008 和 Windows Server 2008 64 位版本

- 1 在客户端计算机的 Windows 桌面上，单击**开始**→ **网络**。
- 2 找到服务器计算机的主机名，然后双击该主机名。
- 3 右键单击共享打印机名称，然后单击**连接...**。
- 4 单击**安装驱动程序**。
- 5 等待驱动程序信息从服务器计算机复制到客户端计算机，以及新的打印机对象被添加到**打印机**文件夹。根据网络流量和其他因素，所用的时间可能会有所不同。
- 6 完成一次测试打印，以验证打印机是否安装正确。
  - a 单击**开始**→ **控制面板**。
  - b 选择**打印机**。
  - c 右键单击刚才创建的打印机，然后选择**属性**。
  - d 在**常规**选项卡上单击**打印测试页**。  
如果测试页打印成功，说明安装已完成。

## • 对于 Windows 7、Windows 7 64 位版本和 Windows Server 2008 R2

- 1 在客户端计算机的 Windows 桌面上，单击**开始** → 您的用户名 → **网络**（对于 Windows Server 2008 R2 为**开始** → **网络**）。
- 2 找到服务器计算机的主机名，然后双击该主机名。
- 3 右键单击共享打印机名称，然后单击**连接...**。

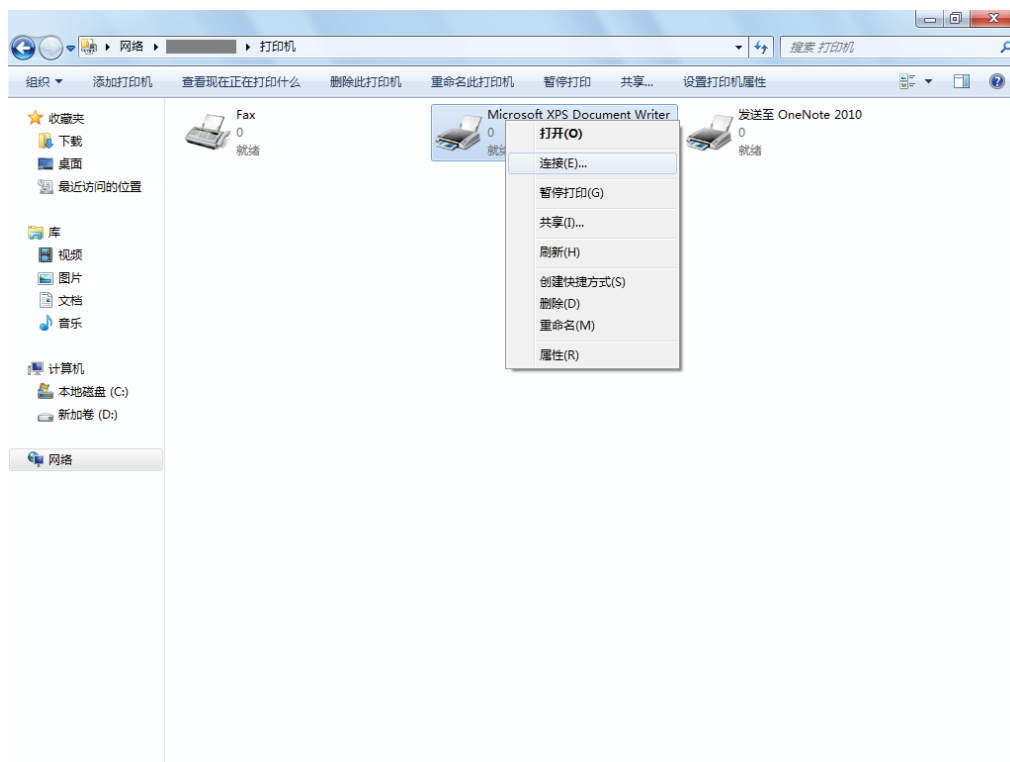

- 4 单击**安装驱动程序**。
- 5 等待驱动程序信息从服务器计算机复制到客户端计算机，以及新的打印机对象被添加到**设备和打印机**文件夹。根据网络流量和其他因素，所用的时间可能会有所不同。
- 6 完成一次测试打印，以验证打印机是否安装正确。
  - a 单击**开始** → **设备和打印机**。
  - b 右键单击刚才创建的打印机，然后选择**打印机属性**。
  - c 在**常规**选项卡上单击**打印测试页**。  
如果测试页打印成功，说明安装已完成。

## • 对于 Windows 8、Windows 8 64 位版本或 Windows Server 2012

- 1 指向屏幕的右上角或右下角，然后单击 **搜索** → 在搜索框中输入 **Network**，单击 **应用程序**，然后单击 **网络**。
- 2 找到服务器计算机的主机名，然后双击该主机名。
- 3 右键单击共享打印机名称，然后单击 **连接...**。
- 4 单击 **安装驱动程序**。
- 5 等待驱动程序信息从服务器计算机复制到客户端计算机，以及新的打印机对象被添加到 **设备和打印机** 文件夹。根据网络流量和其他因素，所用的时间可能会有所不同。
- 6 完成一次测试打印，以验证打印机是否正确。
  - a 在 Windows 桌面上，右击屏幕左下角，然后单击 **控制面板** → **硬件和声音**（对于 Windows Server 2012 为 **硬件**）→ **设备和打印机**。
  - b 右键单击刚才创建的打印机，然后选择 **打印机属性**。
  - c 在 **常规** 选项卡上单击 **打印测试页**。  
如果测试页打印成功，说明安装已完成。

## ■ P2P 对等网络

如果使用对等方法，将在每台客户端计算机上完全安装打印驱动程序。网络客户端保留对于驱动程序修改的控制。客户端计算机执行打印作业处理。

## • 对于 Windows XP、Windows XP 64 位版本、Windows Server 2003 和 Windows Server 2003 64 位版本

- 1 单击 **开始**（对于 Windows Server 2003/Windows Server 2003 64 位版本为 **开始**）→ **打印机和传真**。
- 2 单击 **添加打印机**（对于 Windows Server 2003/Windows Server 2003 64 位版本为 **添加打印机**）以启动 **添加打印机向导**。
- 3 单击 **下一步**。

**4 选择网络打印机或连接到其他计算机的打印机，然后单击下一步。**

如果已经列出所需打印机，可选择此打印机，然后单击下一步。

如果未列出所需打印机，则单击我需要的打印机不在列表中。

- a 单击**连接到这台打印机(或者浏览打印机，选择这个选项并单击“下一步”)**。
- b 在文本框中输入打印机的路径，然后单击下一步。

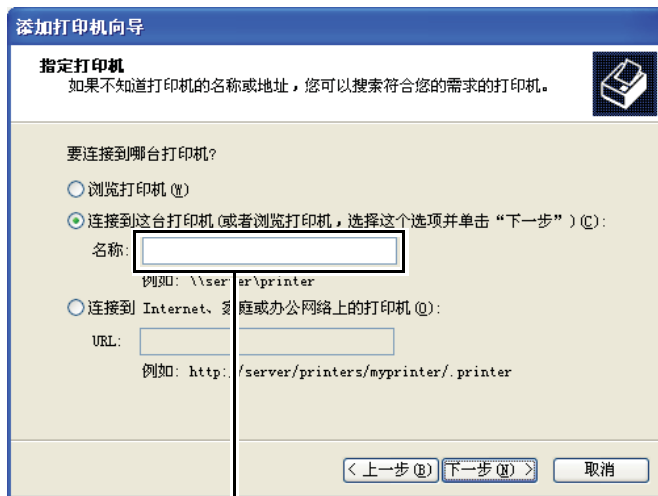

例如：\\<服务器主机名>\<共享的打印机名称>

服务器主机名是在网络上标识此打印机的服务器计算机的名称。

共享的打印机名称是服务器在安装过程中分配给打印机的名称。

**5 单击浏览打印机，然后单击下一步。**

**6 选择打印机，然后单击下一步。**

如果是新打印机，系统会提示您安装打印驱动程序。

如果没有可用的系统驱动程序，需要您指定可用驱动程序的路径。

**7 如果需要，可指定下列设置，然后单击下一步。**

- 单击**是**将此打印机设置为默认打印机。
- 单击**是**打印一张测试页面以验证打印机的安装。

**8 单击完成。**

如果测试页打印成功，说明安装已完成。



## • 对于 Windows Vista 和 Windows Vista 64 位版本

- 1 单击**开始** → **控制面板** → **硬件和声音** → **打印机**。
- 2 单击**添加打印机**启动添加打印机向导。
- 3 选择**添加网络、无线或 Bluetooth 打印机**，然后单击**下一步**。  
如果已经列出所需打印机，可选择此打印机，然后单击**下一步**。  
如果未列出所需打印机，则单击**我需要的打印机不在列表中**。
  - a 单击**按名称选择共享打印机**。
  - b 在文本框中输入打印机的路径，然后单击**下一步**。

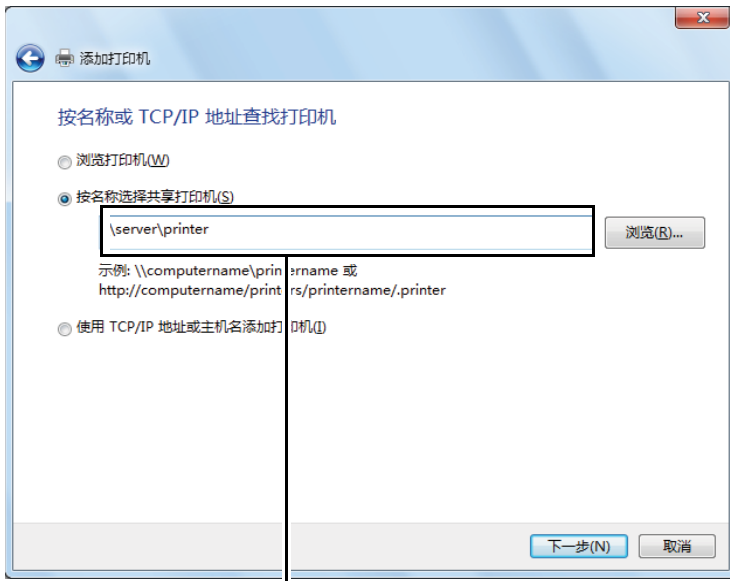

例如：\\<服务器主机名>\<共享的打印机名称>

服务器主机名是在网络上标识此打印机的服务器计算机的名称。

共享的打印机名称是服务器在安装过程中分配给打印机的名称。

如果是新打印机，系统会提示您安装打印驱动程序。如果没有可用的系统驱动程序，需要您指定可用驱动程序的路径。

- 4 如果需要，可指定下列设置，然后单击**下一步**。
  - 单击**是**将此打印机设置为默认打印机。
  - 单击**打印测试页**将打印一张测试页面以验证安装。
- 5 单击**完成**。

如果测试页打印成功，说明安装已完成。

## • 对于 Windows Server 2008 和 Windows Server 2008 64 位版本

- 1 单击**开始** → **控制面板** → **打印机**。
- 2 单击**添加打印机**启动**添加打印机向导**。
- 3 选择**添加网络、无线或 Bluetooth 打印机**，然后单击**下一步**。  
如果已经列出所需打印机，可选择此打印机，然后单击**下一步**。  
如果未列出所需打印机，则单击**我需要的打印机不在列表中**。

- a 单击**按名称选择共享打印机**。
- b 在文本框中输入打印机的路径，然后单击**下一步**。

例如：\\<服务器主机名>\<共享的打印机名称>

服务器主机名是在网络上标识此打印机的服务器计算机的名称。共享的打印机名称是服务器在安装过程中分配给打印机的名称。

如果是新打印机，系统会提示您安装打印驱动程序。如果没有可用的系统驱动程序，需要您提供可用驱动程序的路径。

- 4 如果需要，可指定下列设置，然后单击**下一步**。
  - 单击**是**将此打印机设置为默认打印机。
  - 单击**打印测试页**将打印一张测试页面以验证安装。
- 5 单击**完成**。  
如果测试页打印成功，说明安装已完成。

## • 对于 Windows 7、Windows 7 64 位版本和 Windows Server 2008 R2

- 1 单击**开始** → **设备和打印机**。
- 2 单击**添加打印机**启动**添加打印机向导**。
- 3 选择**添加网络、无线或 Bluetooth 打印机**。  
如果已经列出所需打印机，可选择此打印机，然后单击**下一步**。  
如果未列出所需打印机，则单击**我需要的打印机不在列表中**。

- a 单击**按名称选择共享打印机**。
- b 在文本框中输入打印机的路径，然后单击**下一步**。

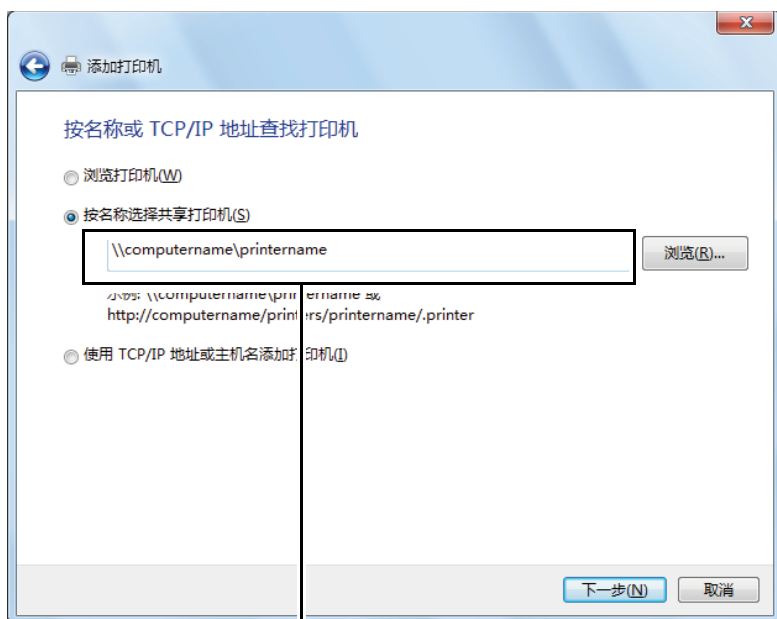

例如：\\<服务器主机名>\<共享的打印机名称>

服务器主机名是在网络上标识此打印机的服务器计算机的名称。共享的打印机名称是服务器在安装过程中分配给打印机的名称。

如果是新打印机，系统会提示您安装打印驱动程序。如果没有可用的系统驱动程序，需要您提供可用驱动程序的路径。

- 4 确认打印机名称，然后单击**下一步**。
- 5 如果需要，可指定下列设置，然后单击**完成**。
  - 单击**设置为默认打印机**可将此打印机设置为默认打印机。
  - 单击**打印测试页**将打印一张测试页面以验证安装。如果测试页打印成功，说明安装已完成。

## • 对于 Windows 8、Windows 8 64 位版本和 Windows Server 2012

- 1 在 Windows 桌面上，右击屏幕左下角，然后单击**控制面板** → **硬件和声音**（对于 Windows Server 2012 为**硬件**）→ **设备和打印机**。
- 2 单击**添加打印机**启动添加打印机向导。
- 3 如果列出了打印机，请选择本打印机。  
如果未列出所需打印机，则单击**我需要的打印机不在列表中**。
  - a 单击**添加网络、无线或蓝牙打印机** → **按名称选择共享打印机**。
  - b 在文本框中输入打印机的路径，然后单击**下一步**。例如：\\<服务器主机名>\<共享的打印机名称>

服务器主机名是在网络上标识此打印机的服务器计算机的名称。共享的打印机名称是服务器在安装过程中分配给打印机的名称。

如果是新打印机，系统会提示您安装打印驱动程序。如果没有可用的系统驱动程序，需要您提供可用驱动程序的路径。

- 4 确认打印机名称，然后单击**下一步**。
- 5 如果需要，可指定下列设置，然后单击**完成**。
  - 单击**设置为默认打印机**可将此打印机设置为默认打印机。
  - 单击**打印测试页**将打印一张测试页面以验证安装。如果测试页打印成功，说明安装已完成。

# 在运行 Mac OS X 的计算机上安装打印驱动程序

---

有关如何安装打印驱动程序的信息，请参阅 PostScript 使用说明书。

# 在运行 Linux (CUPS) 的计算机上安装打印驱动程序

本节提供在 Red Hat® Enterprise Linux® 5/6 Desktop (x86) 或 SUSE® Linux Enterprise Desktop 10/11 (x86) 上使用 CUPS (通用 UNIX 打印系统) 安装或设置打印驱动程序的信息。

## 补充:

- 在 Linux 环境下使用 CD 驱动器时, 需要根据系统环境装载 CD。命令字符串为 mount/media/CD-ROM。

本节内容包括:

- 第 109 页的“安装打印驱动程序”
- 第 110 页的“设置队列”
- 第 111 页的“设置默认队列”
- 第 112 页的“指定打印选项”
- 第 113 页的“设置打印机管理员的授权密码”
- 第 113 页的“卸载打印驱动程序”

## ■ 安装打印驱动程序

本节内容包括:

- 第 109 页的“对于 Red Hat Enterprise Linux 5/6 Desktop (x86)”
- 第 109 页的“对于 SUSE Linux Enterprise Desktop 10/11 (x86)”

## 补充:

- 打印驱动程序 `Fuji_Xerox-DocuPrint_CM405-x.x-x.noarch.rpm` 随附在 *驱动程序光盘工具包* 上的 `Eng` 文件夹下的 `linux` 文件夹中。

### • 对于 Red Hat Enterprise Linux 5/6 Desktop (x86)

以下步骤以 Red Hat Enterprise Linux 6 Desktop (x86) 为例:

- 1 将以下路径中的 `.rpm` 文件复制到所需位置。  
D:\Eng\linux (其中 D 是光盘驱动器的驱动器盘符)
- 2 双击 `.rpm` 文件。
- 3 单击**安装**。
- 4 输入管理员密码, 然后单击**认证**。  
开始安装。安装完成时, 窗口将自动关闭。

### • 对于 SUSE Linux Enterprise Desktop 10/11 (x86)

以下步骤以 SUSE Linux Enterprise Desktop 11 (x86) 为例:

- 1 将以下路径中的 `.rpm` 文件复制到所需位置。  
D:\Eng\linux (其中 D 是光盘驱动器的驱动器盘符)
- 2 双击 `.rpm` 文件。
- 3 单击**安装**。
- 4 输入管理员密码, 然后单击**认证**。  
开始安装。安装完成时, 窗口将自动关闭。

## ■ 设置队列

要执行打印，必须在工作站上设置打印队列。

### 补充：

- 完成队列设置后，即可从应用程序执行打印作业。从应用程序中开始打印作业，并在打印对话框中指定队列。但根据应用程序的不同，也许只能从默认队列中进行打印。在这种情况下，应在开始打印之前将需要打印的队列设置为默认队列。有关指定默认队列的信息，另请参阅第 111 页的“设置默认队列”。

### • 对于 Red Hat Enterprise Linux 5/6 Desktop (x86)

以下步骤以 Red Hat Enterprise Linux 6 Desktop (x86) 为例：

- 1 使用网络浏览器打开 URL“<http://localhost:631>”。
- 2 单击**管理**。
- 3 单击**添加打印机**。
- 4 输入 **root** 作为用户名，然后输入管理员密码。
- 5 单击**确定**。
- 6 根据打印机连接的类型，选择以下两项之一。  
对于网络连接：
  - a 从**其他网络打印机**菜单中选择 **LPD/LPR 主机或打印机**，然后单击**继续**。
  - b 在**连接**中输入打印机的 IP 地址。  
格式：**lpd://xxx.xxx.xxx.xxx**（打印机的 IP 地址）
  - c 单击**继续**。
  - d 在**添加打印机**窗口的**名称**中输入打印机的名称，然后单击**继续**。  
也可指定打印机的位置和描述作为详细信息。  
如果希望共享这台打印机，请选中**共享这台打印机**复选框。对于 USB 连接：
  - a 从**本地打印机**菜单中选择 **FUJI XEROX DocuPrint XXX**，然后单击**继续**。
  - b 在**添加打印机**窗口的**名称**中输入打印机的名称，然后单击**继续**。  
也可指定打印机的位置和描述作为详细信息。  
如果希望共享这台打印机，请选中**共享这台打印机**复选框。
- 7 从**品牌**菜单中选择 **FX**，然后单击**继续**。
- 8 从**型号**菜单中选择 **FX DocuPrint XXX**，然后单击**添加打印机**。  
设置完成。  
也可指定打印机的默认选项设定。

### • 对于 SUSE Linux Enterprise Desktop 10/11 (x86)

以下步骤以 SUSE Linux Enterprise Desktop 11 (x86) 为例：

- 1 选择**计算机** → **更多应用程序...**，并在**应用程序浏览器**上选择 **YaST**。
- 2 输入**管理员密码**。  
**YaST 控制中心**激活。

### 3 在 YaST 控制中心上选择硬件，然后选择打印机。

打印机配置对话框随即打开。

对于网络连接：

#### a 单击添加。

添加新打印机配置对话框随即打开。

#### b 单击连接向导。

连接向导对话框随即打开。

#### c 从网络打印机或 Printserver 框的访问方式中选择行式打印机后台程序(LPD)协议。

#### d 在 IP 地址或主机名中输入打印机的 IP 地址。

#### e 在选择打印机制造商：中选择 Fuji Xerox。

#### f 单击确定。

添加新打印机配置对话框随即出现。

#### g 从分配驱动程序列表中选择 DocuPrint XXX vx.x [FujiXerox/Fuji\_Xerox\_DocuPrint\_XXX.ppd.gz]。

补充：

- 可在设定名称：中指定打印机的名称。

对于 USB 连接：

#### a 单击添加。

添加新打印机配置对话框随即打开。

打印机的名称将显示在确定连接列表中。

#### b 从分配驱动程序列表中选择 DocuPrint XXX vx.x. [FujiXerox/Fuji\_Xerox\_DocuPrint.ppd.gz]。

补充：

- 可在设定名称：中指定打印机的名称。

### 4 确认设定，然后单击确定。

## ■ 设置默认队列

### • 对于 Red Hat Enterprise Linux 5/6 Desktop (x86)

以下步骤以 Red Hat Enterprise Linux 6 Desktop (x86) 为例：

#### 1 选择应用程序 → 系统工具 → 终端。

#### 2 在终端窗口中输入以下命令。

```
su
(输入管理员密码)
lpadmin -d (输入队列名称)
```

### • 对于 SUSE Linux Enterprise Desktop 10/11 (x86)

以下步骤以 SUSE Linux Enterprise Desktop 11 (x86) 为例：

#### 1 选择计算机 → 更多应用程序...，并在应用程序浏览器上选择 YaST。

#### 2 输入管理员密码。

YaST 控制中心激活。

#### 3 在 YaST 控制中心上选择硬件，然后选择打印机。

打印机配置对话框随即打开。

- 4 单击**编辑**。  
用于修改指定队列的对话框随即打开。
- 5 确认在**连接**列表中已选定需要设置的打印机。
- 6 选中**默认打印机**复选框。
- 7 确认设置，然后单击**确定**。

## ■ 指定打印选项

可指定色彩模式或双面打印等打印选项。

### • 对于 Red Hat Enterprise Linux 5/6 Desktop (x86)

以下步骤以 Red Hat Enterprise Linux 6 Desktop (x86) 为例：

- 1 使用网络浏览器打开 URL“<http://localhost:631>”。
- 2 单击**管理**。
- 3 单击**管理打印机**。
- 4 单击需要指定打印选项的队列名称。
- 5 输入 **root** 作为用户名，然后输入管理员密码。
- 6 单击**管理**下拉列表，然后选择**修改打印机**。
- 7 指定所需设置，然后单击**继续**或**修改打印机**。  
将出现消息**已成功修改打印机 xxx**。  
设置完成。

### • 对于 SUSE Linux Enterprise Desktop 10/11 (x86)

以下步骤以 SUSE Linux Enterprise Desktop 11 (x86) 为例：

- 1 打开网络浏览器。
- 2 在地址栏中输入 <http://localhost:631/admin>，然后按 **Enter** 键。
- 3 输入 **root** 作为用户名，然后输入管理员密码。  
将出现 **CUPS** 窗口。  
**补充：**
  - 在设置打印机队列之前设置打印机管理员的授权密码。如尚未设置，请转到第 113 页的“[设置打印机管理员的授权密码](#)”。
- 4 单击**管理打印机**。
- 5 在打印机上单击**修改打印机**。
- 6 指定所需设置，然后单击**继续**。
- 7 输入 **root** 作为用户名，输入管理员密码，然后单击**确定**。  
将出现消息**已成功修改打印机 xxx**。  
设置完成。从应用程序执行打印。



## ■ 设置打印机管理员的授权密码

对于 SUSE Linux Enterprise Desktop 10 和 11，必须设置打印机管理员的授权密码才能以打印机管理员的身份执行操作。

### • 对于 SUSE Linux Enterprise Desktop 10/11 (x86)

以下步骤以 SUSE Linux Enterprise Desktop 11 (x86) 为例：

- 1 选择**计算机** → **更多应用程序...**，并在**应用程序浏览器**上选择 **GNOME 终端**。
- 2 在终端窗口中输入以下命令。

```
su
（输入管理员密码）
lppasswd -g sys -a root
（在出现输入密码提示信息之后输入打印机管理员的授权密码。）
（在出现输入密码提示信息之后再次输入打印机管理员的授权密码。）
```

## ■ 卸载打印驱动程序

### • 对于 Red Hat Enterprise Linux 5/6 Desktop (x86)

以下步骤以 Red Hat Enterprise Linux 6 Desktop (x86) 为例：

- 1 选择**应用程序** → **系统工具** → **终端**。
- 2 在终端窗口中输入以下命令以删除打印队列。

```
su
（输入管理员密码）
/usr/sbin/lpadmin -x （输入打印队列名称）
```

- 3 对于相同型号的所有队列重复以上命令。
- 4 在终端窗口中输入以下命令。

```
rpm -e Fuji_Xerox-DocuPrint_CM405-x.x-x.noarch
```

打印驱动程序卸载完成。

### • 对于 SUSE Linux Enterprise Desktop 10/11 (x86)

以下步骤以 SUSE Linux Enterprise Desktop 11 (x86) 为例：

- 1 选择**计算机** → **更多应用程序...**，并在**应用程序浏览器**上选择 **GNOME 终端**。
- 2 在终端窗口中输入以下命令以删除打印队列。

```
su
（输入管理员密码）
/usr/sbin/lpadmin -x （输入打印队列名称）
```

3 对于相同型号的所有队列重复以上命令。

4 在终端窗口中输入以下命令。

```
rpm -e Fuji_Xerox-DocuPrint_CM405-x.x-x
```

打印驱动程序卸载完成。

# 打印基础

本章内容包括：

- [第 116 页的“关于打印介质”](#)
- [第 119 页的“支持的打印介质”](#)
- [第 123 页的“装载打印介质”](#)
- [第 130 页的“设置纸张尺寸和类型”](#)
- [第 131 页的“打印”](#)
- [第 152 页的“使用 Web Services on Devices \(WSD\) 打印”](#)
- [第 154 页的“使用数字证书”](#)

# 关于打印介质

本节内容包括：

- [第 116 页的“打印介质使用指南”](#)
- [第 117 页的“可使打印机受损的打印介质”](#)
- [第 117 页的“打印介质存储指南”](#)
- [第 118 页的“双面自动输稿器 \(DADF\) 指南”](#)

使用不适合打印机的纸张可导致卡纸、图像质量问题或打印机故障。为使打印机发挥最佳性能，建议只使用本部分所述及纸张。

如需使用非建议用纸，请联系当地 Fuji Xerox 代理商或授权经销商。

## ■ 打印介质使用指南

打印机纸盘适用于各种尺寸和类型的纸张及其他专用介质。将纸张和介质装载进纸盘时请按照本指南操作：

- 可打印来自手送纸盘的信封。
- 将纸张或其他专用介质摆放整齐，然后再装载进纸盘。
- 可打印来自手送纸盘的标签纸。
- 将标签从纸张上撕去后，切勿在贴标处打印。
- 只使用纸制信封。切勿使用带窗口、金属扣或粘合封条的信封。
- 只打印信封的一面。
- 打印信封时可能出现一些褶皱和乱纹。
- 切勿使纸盘过载。装载打印介质时切勿超过纸张宽度导杆内部的填充线。
- 调整纸张宽度导杆使其适合纸张尺寸。
- 如果多次出现卡纸或起皱，请使用新包装中的纸或其他打印介质。

### 警告：

- 请勿使用导电纸张，如折纸专用纸、复写纸或涂有导电层的涂布纸。发生卡纸时，这些纸张可能会引起短路，并最终导致火灾。

### 参照：

- [第 123 页的“将打印介质装载进标准 550 张纸盘和可选 550 张纸盘”](#)
- [第 126 页的“将打印介质装载进手送纸盘”](#)
- [第 127 页的“将信封装载进手送纸盘”](#)
- [第 144 页的“在自定义尺寸纸张上打印”](#)

## ■ 可使打印机受损的打印介质

不建议对打印机使用以下类型的纸张：

- 不使用碳纸时用于复印的化学处理纸，又称无碳纸、无碳复印纸 (CCP) 或压感复写纸 (NCR)。
- 包含可污染打印机的化学品的预打印纸。
- 可受定影器组件内温度影响的预打印纸。
- 注册（页面上的精确打印位置）需要大于  $\pm 0.09$  英寸的预打印纸，例如光学字符识别 (OCR) 表格。某些情况下，可用软件程序调整注册，以便在此类表格上成功打印。
- 涂层纸（可擦性纸）、合成纸、热敏纸和短纹纸。
- 毛边、粗糙或重度纹面纸或卷纸。
- 不符合 DIN 19 309 要求的用后废料含量超过 25% 的回收纸。
- 多部分表格或文档。
- 在滑石粉纸或酸性纸上打印时，打印质量可能下降（文本中可能出现空白或墨点）。

### 警告：

- 请勿使用导电纸张，如折纸专用纸、复写纸或涂有导电层的涂布纸。发生卡纸时，这些纸张可能会引起短路，并最终导致火灾。

## ■ 打印介质存储指南

为正确存储打印介质，请参阅以下指南，以避免介质供应问题和打印质量不均匀。

- 在温度大约为 70 °F/21 °C 且相对湿度为 40% 的环境下存储打印介质。
- 在黑暗、凉爽且相对干燥的位置存储打印介质。紫外线 (UV) 和可见光很容易造成大多数纸产品受损。太阳和日光灯散发的 UV 辐射特别容易使纸产品受损。应尽可能降低可见光对纸产品的照射强度和时长。
- 保持恒定的温度和相对湿度。
- 请勿将打印介质存放于阁楼、厨房或地下室。
- 平放存储打印介质。打印介质应存储在托盘、纸板或货架上，或存储于柜中。
- 避免在存储或处理打印介质的区域内进食或喝饮料。
- 如果未准备好将纸张装载进打印机，切勿打开纸张的密封包装。将纸张存放在原包装中。对于大多数商业级切割纸，平板纸包装纸都包含内衬，可防止纸张损失水分或受潮。
- 如果不准备使用，请将介质存放于包装袋中；将未使用的介质重新放入包装袋后密封以进行保护。有些专用介质包装在可重新密封的塑料袋中。
- 切勿在打印介质包装上放置任何物品。

## ■ 双面自动输稿器 (DADF) 指南

双面自动输稿器适用于以下原稿尺寸：

- 宽度：139.7–215.9 mm（5.5–8.5 英寸）
- 长度：139.7–355.6 mm（5.5–14 英寸）

重量范围为 60–125 g/m<sup>2</sup>。





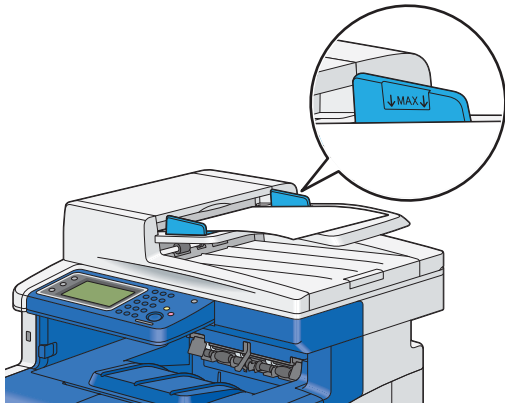

将原稿装入双面自动输稿器时，请遵循以下指南：

- 将原稿正面朝上放入，让纸头先进入打印机。
- 仅将松散的纸张放入双面自动输稿器。
- 调整原稿导杆，使其适合文档。
- 仅在纸张上的油墨完全干燥时，在原稿送纸盘中插入纸张。
- 装载文档时请勿超过最高填充线。最多可放入 50 页文档 (75 g/m<sup>2</sup> (20 lb))。



### 补充：

- 无法在双面自动输稿器中放置以下文档。确保将它们放置在稿台玻璃上。

 卷曲的原稿	 打孔纸
 薄纸原稿	 折叠、有折痕或破损的原稿
 剪切和粘贴原稿	 复写纸

# 支持的打印介质

使用不适合的打印介质可能引起卡纸、打印质量差、故障和使打印机受损。要有效地使用此打印机的功能，请使用这里建议使用的打印介质。

## 重要：

- 如果墨粉被清水、雨水、蒸汽等弄湿，则可能从打印介质脱落。有关详细信息，请联系当地 Fuji Xerox 代理商或授权经销商。

## ■ 可用的打印介质

可用于这款打印机的打印介质类型如下：

### 手送纸盘

纸张尺寸	A4 SEF(210 × 297 mm)
	B5 SEF(182 × 257 mm)
	A5 SEF(148 × 210 mm)
	Letter SEF(8.5 × 11 英寸)
	Executive SEF(7.25 × 10.5 英寸)
	Folio SEF(8.5 × 13 英寸)
	Legal SEF(8.5 × 14 英寸)
	Com 10 信封 SEF(4.125 × 9.5 英寸)
	Monarch 信封 SEF(3.875 × 7.5 英寸)
	DL 信封 SEF(110 × 220 mm)
	C5 信封 SEF(162 × 229 mm)
	自定义尺寸*：
	宽度：76.2–215.9 mm (3–8.5 英寸)
	长度：127–355.6 mm (5–14 英寸)
纸张类型	普通纸(薄纸)
	普通纸(厚纸)
	其他类型
	厚纸 1
	厚纸 2
	薄涂层卡片纸
	厚涂层卡片纸
	标签纸(薄纸)
	标签纸(厚纸)
	信封
	信笺纸
	打孔纸
	彩色纸
	装载容量

\*: XML Paper Specification (XPS) 驱动程序不支持自定义尺寸纸张。

## 标准 550 张纸盘和可选 550 张纸盘

纸张尺寸	A4 SEF(210 × 297 mm) B5 SEF(182 × 257 mm) A5 SEF(148 × 210 mm) Letter SEF(8.5 × 11 英寸) Executive SEF(7.25 × 10.5 英寸) Folio SEF(8.5 × 13 英寸) Legal SEF(8.5 × 14 英寸) 自定义尺寸*： 宽度：148–215.9 mm（5.83–8.5 英寸） 长度：210–355.6 mm（8.27–14 英寸）
纸张类型	普通纸(薄纸) 普通纸(厚纸) 其他类型 厚纸 1 厚纸 2 薄涂层卡片纸 厚涂层卡片纸 信笺纸 打孔纸 彩色纸
装载容量	550 张标准纸

\*: XML Paper Specification (XPS) 驱动程序不支持自定义尺寸纸张。

### 补充：

- SEF 表示进纸方向；SEF 表示短边进纸。
- 对于普通纸和标签纸，可以设置纸张密度，方法为选择操作面板的维护下的调整纸张类型（薄纸或厚纸）。设定调整纸张类型设置后，打印机即可使用普通纸和标签纸的设置。

### 参照：

- [第 123 页的“将打印介质装载进标准 550 张纸盘和可选 550 张纸盘”](#)
- [第 125 页的“将信笺纸装入标准 550 张纸盘和可选 550 张纸盘”](#)
- [第 126 页的“将打印介质装载进手送纸盘”](#)
- [第 127 页的“将信封装载进手送纸盘”](#)
- [第 128 页的“将信笺纸装载进手送纸盘”](#)

在与纸张尺寸或纸张类型（打印驱动程序所选）不符的打印介质上打印，或将打印介质装载进不合适的纸盘进行打印均可能导致卡纸。要确保正确完成打印，需选择正确的纸张尺寸、纸张类型及纸盘。



## ■ 标准纸张和测试的纸张

以下纸张和介质是标准的或可供打印机使用的。

打印常用的纸张（称为常规纸张）时，请使用符合标准的纸张。要清晰打印，Fuji Xerox 建议使用下表中所示的标准纸张。有关其他纸张和介质的信息，请联系 Fuji Xerox 客户支持中心。

	纸张名称	大小	重量	纸张类型	注意
标准纸张	Fuji Xerox P	A4	64 g/m <sup>2</sup>	普通纸(薄纸)	供内部文档和常规办公使用的中等厚度纸张。
	Fuji Xerox C2	A4	70 g/m <sup>2</sup>	普通纸(薄纸)	透明度最低的用于常规办公的纸张。
	XeroxBusiness4200	Letter	9.07 kg	普通纸(厚纸)	
	Xerox Color Xpressions Select	Letter	10.89 kg	普通纸(厚纸)	
支持的纸张	XeroxBusiness4200	Legal	9.07 kg	普通纸(厚纸)	
	Hammermill Tidal MP 20lb 8.5 x 11	Letter		普通纸(厚纸)	
	Cascade X-9000	US Folio		普通纸(厚纸)	
	Cascade X-9000	Letter		普通纸(厚纸)	
	Xerox Color Xpressions Select	Legal	10.89 kg	普通纸(厚纸)	
	XeroxBusiness4200	Letter		普通纸(厚纸)	
	Hammermill Writing Bond	Letter		普通纸(厚纸)	
	Hammermill Laser Print	Letter		普通纸(厚纸)	
	Weyerhaeuser First Choice (No. 1 bond acid free)	Letter		普通纸(厚纸)	
	GP Laser1000	Executive		普通纸(厚纸)	
	Xerox Color Xpressions Elite	Letter	12.70 kg	普通纸(厚纸)	
	XeroxBusiness4200	Letter		普通纸(厚纸)	
	Fuji Xerox P	B5	64 g/m <sup>2</sup>	普通纸(薄纸)	供内部文档和常规办公使用的中等厚度纸张。
	Fuji Xerox P	A5		普通纸(薄纸)	
	Fuji Xerox FR	A4	64 g/m <sup>2</sup>	普通纸(薄纸)	环保纸（50% 人工林生长的树木纸浆 + 50% 再生纸浆）。
	Fuji Xerox G70	A4	67 g/m <sup>2</sup>	普通纸(薄纸)	再生复印/打印纸（含 70% 再生纸浆）。
	Fuji Xerox C2R	A4	70 g/m <sup>2</sup>	普通纸(薄纸)	含 70% 再生纸浆的纸张。
	Xerox Premier 80	A4	80 g/m <sup>2</sup>	普通纸(厚纸)	
	Xerox Business 80			普通纸(厚纸)	
	Data Copy			普通纸(厚纸)	
	Steinbeis Recycling Copy			普通纸(厚纸)	
	Yes Bronze			普通纸(厚纸)	
Xerox Premier	A5		普通纸(厚纸)		

	纸张名称	大小	重量	纸张类型	注意	
支持的纸张	Fuji Xerox J	A4	82 g/m <sup>2</sup>	普通纸(厚纸)	适合多种用途（包括项目建议书和色样）的高品质纸张。	
	Fuji Xerox J	B5		普通纸(厚纸)		
	Xerox Premier 90	A4	90 g/m <sup>2</sup>	普通纸(厚纸)		
	Xerox-90 Colotech	A4		普通纸(厚纸)		
	Fuji Xerox J coat	A4	95 g/m <sup>2</sup>	薄涂层卡片纸		使用手送纸盘一次打印一张。
	Fuji Xerox JD	A4	98 g/m <sup>2</sup>			适合多种用途（包括小册子和手册）的双面纸。
	Fuji Xerox JD	B5				
	JD coat 104.7	A4	105 g/m <sup>2</sup>	薄涂层卡片纸		使用手送纸盘一次打印一张。
	Chuan Mei 70 g/m <sup>2</sup>	A4	70 g/m <sup>2</sup>	普通纸(薄纸)		
	EXCEL A4	A4	80 g/m <sup>2</sup>	普通纸(厚纸)		
特殊纸	Label No cut	A4	标签纸	标签纸(薄纸)		
	Label No cut	A4		标签纸(薄纸)		
	Avery Labels 5165	Letter		标签纸(薄纸)		
	Columbia C0131/C0125	Com-10	信封	信封		
	Monroe Brand	Monarch (98.4 × 190.5)		信封		
	River Series	DL (110 × 220)		信封		
	River Series	C5 (162 × 229)		信封		
	Colorpaper Cream	A4	64 g/m <sup>2</sup>	普通纸(薄纸)		
	Colorpaper Light Blue			普通纸(薄纸)		
	Colorpaper Pink			普通纸(薄纸)		
	Colorpaper Light Green			普通纸(薄纸)		
	Premier TFC 160	A4	160 g/m <sup>2</sup>	厚纸 1		
	Xerox Color Xpression Planet 20	Letter	29.48 kg	厚卡片纸		
	Recycled Business Card White	A4	190 g/m <sup>2</sup>	厚卡片纸		
	Classic Crest Super Smooth Cover 80lb	Letter	216 g/m <sup>2</sup>	厚卡片纸		

# 装载打印介质

正确装载打印介质有助于防止卡纸并确保无故障打印。

在装载任何打印介质之前，先确定打印介质的建议打印面。此信息通常在打印介质包装上给出。

## ■ 接收盘容量

标准 550 张纸盘和可选 550 张纸盘可容纳：

- 550 张标准纸。

手送纸盘可容纳：

- 150 张标准纸。

## ■ 打印介质尺寸

标准 550 张纸盘和可选 550 张纸盘可处理的打印介质最大尺寸为：

- 宽度：148 mm（5.83 英寸）到 215.9 mm（8.5 英寸）
- 长度：210 mm（8.27 英寸）至 355.6 mm（14 英寸）

手送纸盘可处理的打印介质最大尺寸为：

- 宽度：76.2 mm（3 英寸）至 215.9 mm（8.5 英寸）
- 长度：127 mm（5 英寸）至 355.6 mm（14 英寸）

## ■ 将打印介质装载进标准 550 张纸盘和可选 550 张纸盘

### 补充：

- 为避免卡纸，切勿在打印过程中取出纸盘。
- 只使用激光打印介质。切勿在打印机中使用喷墨打印介质。

- 1 将纸盘拉出打印机约 200 mm。

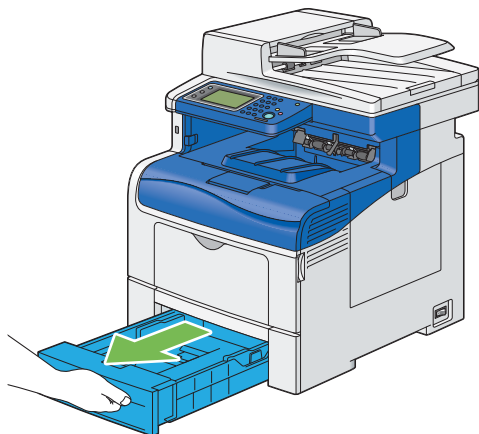

2 用双手抓住纸盘，将其从打印机上拆下。

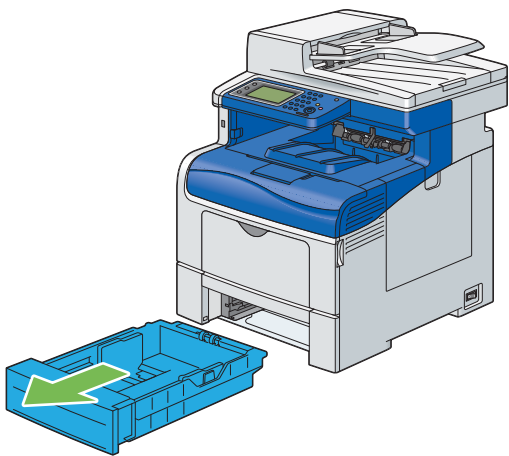

3 调整导纸器。

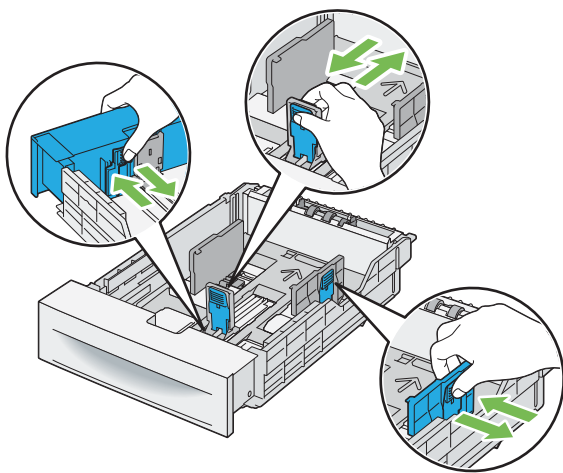

**补充：**

- 装入 Legal 尺寸或用户指定的打印介质时，捏住杆，然后滑动纸盘的可延展部分。

4 装载打印介质之前，弯折纸张使其整齐。使纸张各边在一个平面上对齐。

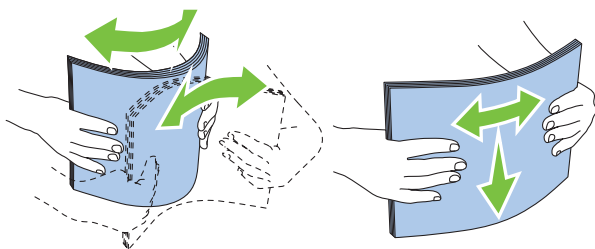

5 将打印介质装载进纸盘，建议打印面朝上。

**补充：**

- 切勿超过纸盘内的最高填充线。将纸盘填得过满可导致卡纸。
- 装载涂层纸时，请每次装载一张。

6 将纸张宽度导杆和纸张长度导杆与打印介质的边缘对齐。

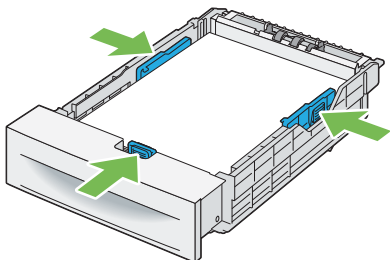

7 确认稳固调整好纸张导杆后，将纸盘插入打印机。

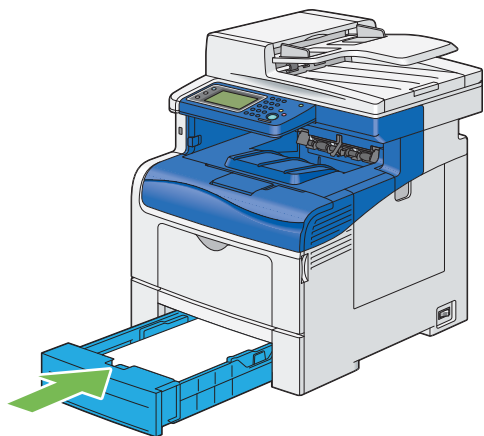

**补充:**

- 如果延长了纸盘前端，则将纸盘插入到打印机时纸盘会突出。

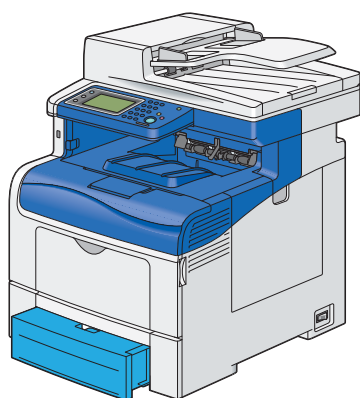

8 在 LCD 面板上显示的提示画面中选择尺寸。

9 选择适当的纸张尺寸。

10 选择类型。

11 选择适当的纸张类型。

12 选择 OK。

## 将信笺纸装入标准 550 张纸盘和可选 550 张纸盘

在使用标准 550 张纸盘和可选 550 张纸盘时，信笺纸和打孔纸进入打印机时必须上边缘在前并且打印面朝上。

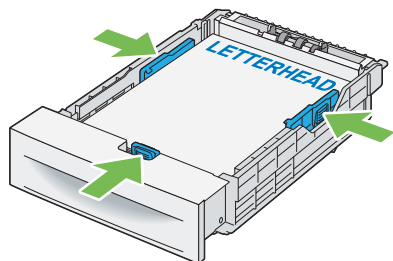

## ■ 将打印介质装载进手送纸盘

- 1 轻轻拉开手送纸盘盖子。

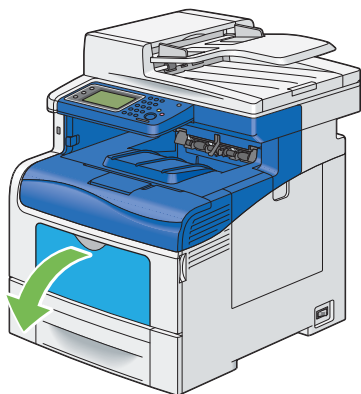

- 2 根据需要延展延展盘。

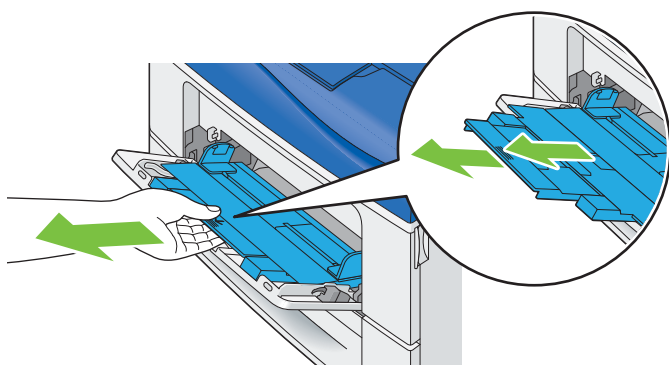

- 3 将纸张宽度导杆滑向纸盘边缘。应当完全展开纸张宽度导杆。

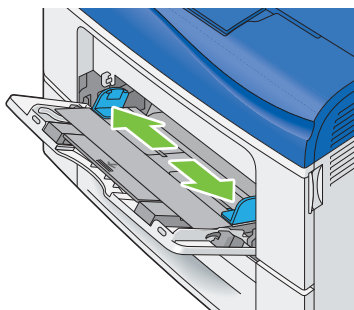

- 4 将所有介质正面朝上并且上边缘在前放入手送纸盘。

### 补充：

- 请勿将打印介质强行装入手送纸盘。

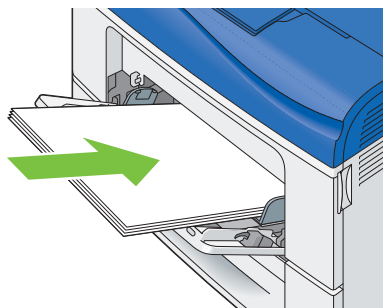

- 5 滑动两个纸张宽度导杆，直到轻轻贴住打印介质堆栈的边缘为止。

### 补充：

- 请勿将打印介质强行装入手送纸盘。

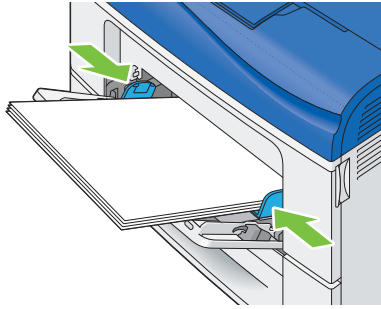

- 6 在 LCD 面板上显示的提示画面中，指定是否要使用该纸张尺寸和类型的驱动程序设置。  
要使用该驱动程序设置，请确保选中使用打印作业的驱动程序设置复选框并转至步骤 11。  
要指定操作面板上的设置，请取消选中使用打印作业的驱动程序设置复选框并转至步骤 7。
- 7 选择尺寸。
- 8 选择适当的纸张尺寸。
- 9 选择类型。
- 10 选择适当的纸张类型。
- 11 选择 OK。

## 将信封装载进手送纸盘

将信封装载进手送纸盘时，遵循以下指南：

### 重要：

- 切勿使用带窗口、金属扣或自粘胶的信封。这些信封会造成卡纸并可导致打印机受损。

### 补充：

- 可装入手送纸盘的信封的最大高度（数量）为大约 15 mm（0.59 英寸）（15 个信封）。
- 如果从包装中取出信封后未将其正确装载进手送纸盘，它们可能会鼓起。为避免卡纸，需将信封装载进手送纸盘之前按下图所示用力按压所有信封使其平整。

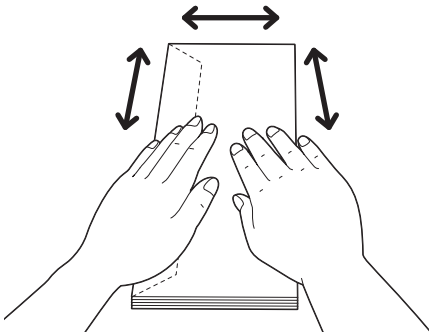

## • Com10、 Monarch 或 DL

使用短边进纸法装载信封，闭合封口，打印面朝上。确保在您朝向打印机时封口位于左侧。

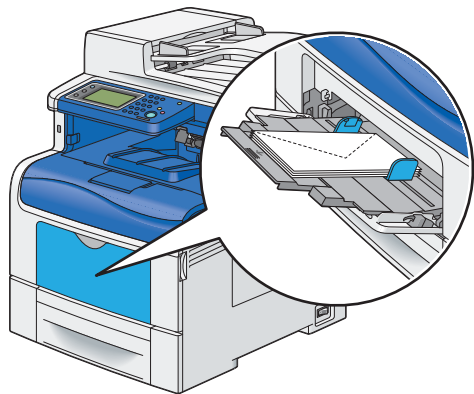

## • C5

使用短边进纸法装载信封，打开或闭合封口，打印面朝上。

确保在您朝向打印机时，封口在底部打开或在顶部闭合。

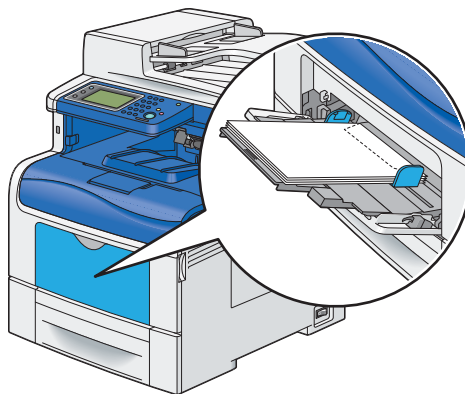
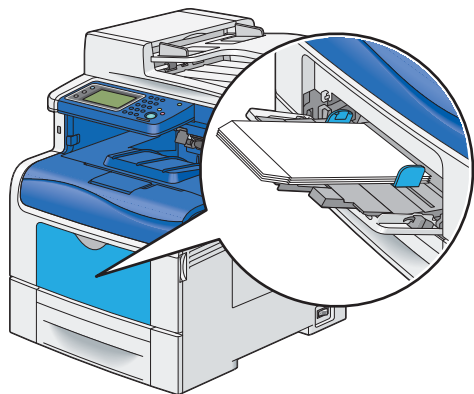

## 将信笺纸装载进手送纸盘

当使用手送纸盘时，信笺纸和打孔纸进入打印机时必须上边缘在前并且打印面朝上。

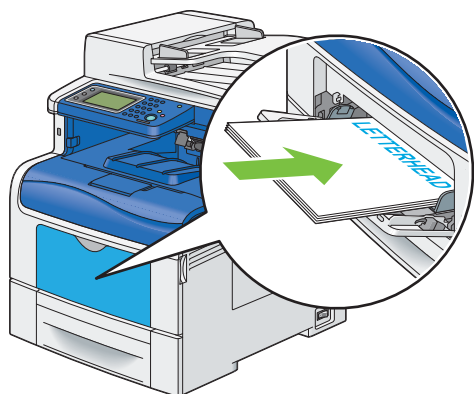



## 使用手送纸盘

- 在一次打印作业过程中只使用一种尺寸和类型的打印介质。
- 要获得可能的最佳打印质量，则只使用激光打印机专用高质量打印介质。有关打印介质的详细指南，请参阅第 116 页的“打印介质使用指南”。
- 手送纸盘中仍有打印介质或打印机正在从手送纸盘打印时，请勿添加或取出打印介质。这可导致卡纸。
- 装载打印介质时，建议打印面朝上，让打印介质的上边缘先进入手送纸盘。
- 切勿在手送纸盘上放置物品。此外，须避免按压或施加过大压力。
- 手送纸盘上的图标显示如何将打印介质装载进手送纸盘，以及如何翻转信封进行打印。

## 链接纸盘

如果打印机上已安装可选 550 张纸盘，当在打印机中装载相同尺寸和类型的打印介质时，打印机会自动链接纸盘。先使用第一个纸盘，在介质用完后才会使用下一个纸盘。

### 补充：

- 每个纸盘中的打印介质尺寸和类型应该相同。
- 手送纸盘无法链接到任何纸盘。

向所选的纸盘装载相同尺寸和类型的打印介质后，在纸盘设定菜单中为各个纸盘选择类型设置。

要禁用纸盘链接，请将一个纸盘中的纸张类型更改为一个唯一值。

### 补充：

- 如果在各个纸盘中装入相同尺寸不同类型的打印介质，且打印驱动程序属性/首选项中未指定纸张类型，打印机将自动链接。

# 设置纸张尺寸和类型

---

将打印介质装入纸盘时，请在打印前在操作面板上设置纸张尺寸和类型。

**参照：**

- 第 250 页的“了解打印机菜单”

本节内容包括：

- 第 130 页的“设置纸张尺寸”
- 第 130 页的“设置纸张类型”

## ■ 设置纸张尺寸

- 1 在操作面板上按 （**机器确认/规格设定**）按钮。
- 2 选择工具选项卡，然后选择纸盘管理。
- 3 选择纸盘设定。
- 4 选择所需纸盘。

**补充：**

- 当选择手送纸盘时，将默认选择使用打印作业的驱动程序设置复选框。要更改设置，请取消选中该复选框。

- 5 选择尺寸。
- 6 选择所需纸张尺寸。
- 7 选择 OK。

## ■ 设置纸张类型

**重要：**

- 纸张类型设置必须与纸盘或纸盘内实际装载的打印介质相符。否则可出现打印质量问题。

- 1 在操作面板上按 （**机器确认/规格设定**）按钮。
- 2 选择工具选项卡，然后选择纸盘管理。
- 3 选择纸盘设定。
- 4 选择所需纸盘。

**补充：**

- 当选择手送纸盘时，将默认选择使用打印作业的驱动程序设置复选框。要更改设置，请取消选中该复选框。

- 5 选择类型。
- 6 选择所需纸张类型。
- 7 选择 OK。

# 打印

---

本部分介绍如何用打印机打印某些信息以及如何取消作业。

本节内容包括：

- [第 131 页的“发送要打印的作业”](#)
- [第 131 页的“取消打印作业”](#)
- [第 133 页的“使用存储打印功能”](#)
- [第 135 页的“使用 USB 存储设备直接打印”](#)
- [第 136 页的“使用 PDF Bridge 打印 PDF 文件（仅适用于 Windows）”](#)
- [第 139 页的“选择打印选项”](#)
- [第 143 页的“打印自定义尺寸纸张”](#)
- [第 146 页的“帐户管理”](#)
- [第 147 页的“检查打印数据的状态”](#)
- [第 147 页的“通过 AirPrint 打印”](#)
- [第 148 页的“通过 Google 云打印打印”](#)
- [第 150 页的“打印报告页面”](#)
- [第 150 页的“打印机设置”](#)

## ■ 发送要打印的作业

要支持打印机的所有功能，需使用打印驱动程序。在软件程序中选择**打印**时，将打开一个表示打印驱动程序的窗口。为要发送的特定打印作业选择相应设置。从驱动程序选择的打印设置会覆盖从操作面板选择的默认菜单设置。

您可能需要在最初的**打印**框中单击**首选项**才能查看所有可更改的系统设定。如果您不熟悉打印驱动程序窗口中的某项功能，打开帮助可获取详细信息。

从典型的 Microsoft® Windows® 应用程序打印作业：

- 1 打开要打印的文件。
- 2 从应用程序菜单中选择**打印**。
- 3 验证在对话框中选择的打印机是否正确。根据需要（例如要打印的页面或份数）修改系统设定。
- 4 单击**首选项**调整在第一个画面中不可用的系统设定，然后单击**确定**。
- 5 单击**打印**将作业发送到所选打印机。

**补充：**

- 在小尺寸介质（例如，信封）上打印时，抬起操作面板可以从输出纸盘轻松取出打印的介质。

## ■ 取消打印作业

有多种方法可取消作业。

本节内容包括：

- [第 132 页的“从操作面板取消作业”](#)
- [第 132 页的“从运行 Windows 的计算机取消作业”](#)

## 从操作面板取消作业

打印开始后取消作业：

- 1 按 （**停止**）按钮或选择删除。  
只取消打印当前作业。所有后续作业都会继续打印。

打印开始前取消作业：

- 1 按 （**作业确认**）按钮。  
将出现打印作业列表。
- 2 选择要取消的作业。
- 3 选择删除。
- 4 选择删除作业。

## 从运行 Windows 的计算机取消作业

### • 从任务栏取消作业

发送打印作业时，任务栏右下角会出现一个打印机小图标。

- 1 双击打印机图标。  
打印机窗口中将出现打印作业列表。
- 2 选择要取消的作业。
- 3 按键盘上的**删除键**。
- 4 单击**打印机**对话框上的是取消打印作业。

### • 从桌面取消作业

- 1 单击**开始** → **打印机和传真**（对于 Windows XP）。  
单击**开始** → **打印机和传真**（对于 Windows Server<sup>®</sup> 2003）。  
单击**开始** → **设备和打印机**（对于 Windows 7 和 Windows Server 2008 R2）。  
单击**开始** → **控制面板** → **硬件和声音** → **打印机**（对于 Windows Vista<sup>®</sup>）。  
单击**开始** → **控制面板** → **打印机**（对于 Windows Server 2008）。

在 Windows 桌面上，右击屏幕左下角，然后单击**控制面板** → **硬件和声音** → **设备和打印机**（对于 Windows 8）。

在 Windows 桌面上，右击屏幕左下角，然后单击**控制面板** → **硬件** → **设备和打印机**（对于 Windows Server 2012）。

将出现可用打印机的列表。

- 2 双击发送打印作业时选择的打印机。  
打印机窗口中将出现打印作业列表。
- 3 选择要取消的作业。
- 4 按键盘上的**删除键**。
- 5 单击**打印机**对话框上的是取消打印作业。

## ■ 使用存储打印功能

将作业发送到打印机时，可在驱动程序中指定将作业存储于打印机内存或硬盘中。在准备好打印作业后，转到打印机，然后使用操作面板菜单确定要打印内存或硬盘中的哪项作业。

### 补充：

- 在满足以下条件时，存储打印功能可用：
  - 可选 512 MB 内存已安装。
  - 已在操作面板菜单中启用 RAM 硬盘。
  - 已在打印驱动程序中将 **RAM 硬盘** 设置为有。或者
  - 可选硬盘组件已安装。
  - 已在打印驱动程序中将 **硬盘** 设置为有。
- 关闭打印机电源时会清除内存中的数据。即使关闭了打印机，也不会清除可选硬盘组件上的数据。

存储打印功能包括以下作业类型：

- 第 133 页的“机密打印”
- 第 133 页的“样本打印”

## 机密打印

可以在内存或硬盘中存储受密码保护的打印作业。使用密码的用户可以从操作面板打印。此功能可用于打印机密文档。可以选择是否在打印后删除存储的作业。否则，存储的作业将仍保留在内存中，直到将其从操作面板中删除或关闭打印机电源；或者仍保留在硬盘组件中，直到将其从操作面板中删除。

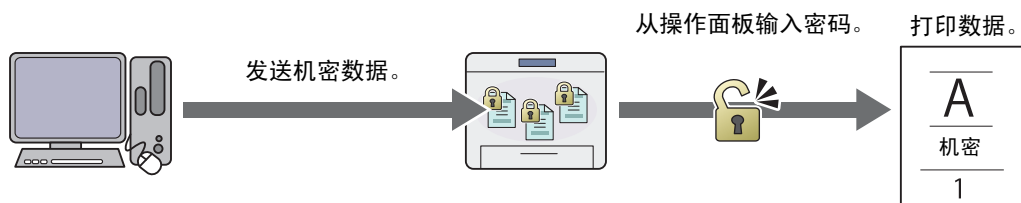

### 补充：

- 在使用 PCL 6 或 PS 驱动程序时，机密打印可用。

## 样本打印

分页的打印作业存储在内存或硬盘中，但会自动打印单张副本，以便检查打印结果。如果打印结果没有问题，可以选择打印更多副本。这样可以防止一次打印大量印错的副本。



### 补充：

- 在使用 PCL 6 或 PS 驱动程序时，样本打印可用。

## 存储打印的打印步骤

下面是存储和打印作业的步骤。

## • 存储打印作业

对于机密打印，为**作业类型**选择**机密打印**并指定用户 ID、密码和作业名称，方法为在打印驱动程序的**纸张/输出**选项卡中单击**设置**。向打印机发送作业时，会将作业存储在内存中，直到请求从操作面板进行打印或关闭打印机电源；或者存储在硬盘组件中，直到请求从操作面板打印作业。

对于样本打印，为**作业类型**选择**样本打印**并指定用户 ID 和作业名称，方法为在打印驱动程序的**纸张/输出**选项卡中单击**设置**。将作业发送到打印机时，将打印第一组样本。其余副本将存储在内存中，直到选择在操作面板上打印它们或关闭打印机电源；或存储在硬盘中，直到选择在操作面板上打印它们。

### 补充：

- 如果打印作业对可用内存或硬盘来说过大，打印机可能会显示错误消息。
- 如果未将文档名称指定给打印驱动程序中的打印机，则将使用打印机的提交时间和日期标识作业名称，以将其从存储在您名下的其他作业中区别开来。

## • 打印存储作业

保存作业后，可使用操作面板来指定打印。

### 打印机密打印作业

机密打印需要输入发送作业时在驱动程序中指定的密码。

要打印机密打印作业，请使用以下流程。

- 1 按  (**作业确认**) 按钮。
- 2 选择机密打印。
- 3 选择在打印驱动程序中指定的用户 ID。
- 4 使用数字键区输入在打印驱动程序中指定的密码，然后选择 OK。  
有关指定密码的详细信息，请参阅第 135 页的“[在操作面板上指定密码（机密打印）](#)”。

- 5 选择要打印的文档。

### 补充：

- 默认情况下，要打印的副本数根据驱动程序设置而定。可以选择数量更改该设置。

- 6 选择打印。

### 补充：

- 如果希望在打印完成后删除内存或硬盘中的数据，可选中打印后删除复选框。

- 7 选择 OK。

即会打印保存的文件。

### 打印样本打印作业

要打印样本打印作业，请使用以下流程。

- 1 按  (**菜单**) 按钮。
- 2 选择打印来源。
- 3 选择在打印驱动程序中指定的用户 ID。
- 4 选择要打印的文档。

### 补充：

- 默认情况下，要打印的副本数根据驱动程序设置而定。可以选择数量更改该设置。

- 5 选择打印。

### 补充：

- 如果希望在打印完成后删除内存或硬盘中的数据，可选中打印后删除复选框。

## 6 选择 OK。

即会打印保存的文件。

### • 在操作面板上指定密码（机密打印）

为机密打印选择用户 ID 后，将会出现输入密码画面。

使用数字键区输入您在打印驱动程序中指定的数字密码。您所输入的密码将显示为星号 (\*\*\*\*\*)，以确保机密性。

如果输入无效密码，将出现密码无效，请重新输入 4 位数字密码消息。请等待三秒钟，或选择关闭返回到输入密码画面。

输入的密码有效时，可访问与输入的用户名和密码匹配的所有打印作业。与输入的密码匹配的打印作业将显示在画面上。然后您可选择打印或删除与输入的密码匹配的作业。（有关详细信息，请参阅第 134 页的“打印存储作业”）。

### • 删除存储作业

如果在操作面板上选择在打印后删除作业，将在打印后删除存储的作业。否则，将一直保存作业，直到在操作面板上将其删除。

#### 补充：

- 关闭打印机时将清除内存中的数据。即使关闭了打印机，也不会清除可选硬盘组件上的数据。

## ■ 使用 USB 存储设备直接打印

通过从 USB 内存设备打印功能，在操作面板进行操作可打印存储在 USB 存储设备中的文件。

#### 重要：

- 为防止打印机受损，切勿将任何非 USB 存储设备连接到打印机的前部 USB 端口。
- 切勿在打印机完成打印之前从前置 USB 端口拔出 USB 存储设备。

#### 补充：

- 如果将从 USB 打印的功能锁定设置为密码锁定或彩色密码已锁定，则需输入四位数字密码才能使用从 USB 内存设备打印功能。如果将从 USB 打印的功能锁定设置为禁用，将禁用从 USB 内存设备打印功能，且画面上将不显示此菜单。有关详细信息，请参阅第 281 页的“功能锁定”。

打印机的前部 USB 端口专为 USB 2.0 设备设计。只能使用经过授权的 A 型插头 USB 存储设备。只使用带金属屏蔽的 USB 存储设备。

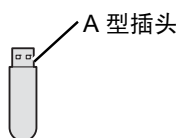

打印 USB 存储设备中的文件：

- 1 按 （菜单）按钮。
- 2 将 USB 存储设备插入打印机的前部 USB 端口。

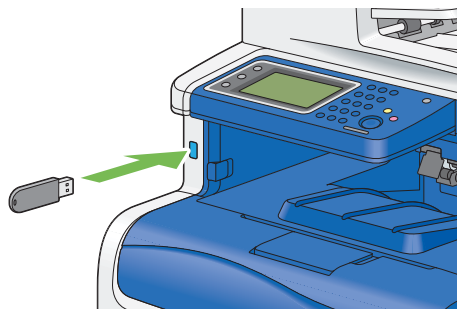

3 选择打印文件。

4 选择所需文件，然后选择 OK。

**补充：**

- 只有以下字符可显示在操作面板上：  
abcdefghijklmnopqrstuvwxyz ABCDEFGHIJKLMNOPQRSTUVWXYZ  
0 1 2 3 4 5 6 7 8 9 \$ % ' ' - @ { } ~ ! # ( ) & \_ ^

5 按照需要选择打印选项。

6 按  (开始) 按钮开始打印。

**补充：**

- 如果将从 USB 打印的功能锁定设置为彩色密码已锁定，则彩色打印受密码保护。如果将色彩模式设置为全彩，且从 USB 打印的功能锁定设置为彩色密码已锁定，则在按下  (开始) 按钮后，需要输入四位数字密码。
- 使用扫描至 USB 内存设备功能，可以打印扫描并存储的文件。未使用此功能保存的文件（如用户创建的文件）可能不会正确打印。

**重要：**

- 删除 USB 存储设备之前，确保打印机未在访问 USB 存储设备。如果在打印机正在访问时删除 USB 存储设备，可能会损坏 USB 存储设备中的数据或 USB 存储设备本身。

## 支持的文件格式

以下格式的文件可直接从 USB 存储设备打印。（关于在此打印机的扫描至 USB 功能中保存的内容。而不是无法保证的内容。）

- PDF
- TIFF
- JPEG

## ■ 使用 PDF Bridge 打印 PDF 文件（仅适用于 Windows）

打印机具有 PDF Bridge 功能，无需打印驱动程序便可直接打印 PDF 文件。相对于使用打印驱动程序打印，在不使用打印驱动程序的情况下打印 PDF 文件更为简单快速。本部分介绍如何使用 PDF Bridge 打印 PDF 文件。

本节内容包括：

- [第 136 页的“支持的 PDF 文件”](#)
- [第 136 页的“使用 ContentsBridge Utility”](#)
- [第 137 页的“使用命令”](#)

## 支持的 PDF 文件

使用 PDF Bridge 可以打印在以下 Adobe® Acrobat® 版本中创建的 PDF 文件。

- Adobe Acrobat 5.X（不包括 PDF1.4 部分新增功能）
- Adobe Acrobat 6.X（不包括 PDF1.5 部分新增功能）
- Adobe Acrobat 7.X（不包括 PDF1.6 部分新增功能）

**补充：**

- 部分 PDF 文件无法打印，具体情况取决于创建方式。这种情况下，使用打印驱动程序打开文件和打印。

## 使用 ContentsBridge Utility

通过 ContentsBridge Utility 这款软件，只需将文件拖放到图标上便可直接打印 PDF 文件。要使用 ContentsBridge Utility，请参阅 [驱动程序光盘工具包附带的手册](#)。



## 使用命令

也可使用 lpr 或 ftp 命令打印 PDF 文件。在使用这两个命令打印时，操作面板上的以下 PDF 设置将生效。

- 份数
- 双面打印
- 打印模式
- PDF 密码
- 分页
- 输出尺寸
- 排版

### 补充：色彩模式

- 在使用 lpr 命令打印时，还必须使用 lpr 命令设置打印份数。这种情况下，操作面板上的份数设置无效。如果未使用 lpr 命令指定份数，打印机将份数识别为“1 份”。
- 要使用 lpr 或 ftp 命令打印 PDF 文件，必须使用操作面板或 CentreWare Internet Services 启用打印机的 LPD 或 FTP 端口（默认设置：启用）。

## 使用 lpr 命令

### 补充：

- 对于 Windows Vista 或更高版本，首先启用 lpr 命令。以下步骤以 Windows 7 为例进行说明。
  - a 单击**开始** → **控制面板** → **程序和功能** → **打开或关闭 Windows 功能**。
  - b 在 **Windows 功能** 对话框中，选择**打印和文件服务**下的 **LPR 端口监视器**复选框。

在命令提示符中，按下例所示输入 lpr 命令：

例如：当打印机的 IP 地址为 192.168.1.100 时打印“event.pdf”。

```
C:\> lpr -S 192.168.1.100 -P lp event.pdf
```

## 使用 ftp 命令

在命令提示符中，按下例所示输入 ftp 命令：

例如：当打印机的 IP 地址为 192.168.1.100 时打印“event.pdf”。

```
C:\> ftp 192.168.1.100
Connected to 192.168.1.100.
220 FUJI XEROX DocuPrint XXXX
User (192.168.1.100:(none)):
331 Password required
Password:
230 Logged in
ftp> bin
200 Command successful
ftp> put event.pdf
200 Command successful
150 Opening data connection
226 Transfer complete
ftp:xxxxx bytes sent in xxxSeconds xxxxxkbytes/sec.
ftp>
```

## ■ 双面打印

通过双面打印，可在一张纸的两面进行打印。可接受 A4、A5、B5、Letter、Folio、Legal 和 Executive 纸张尺寸。本节内容包括：

- 第 138 页的“使用双面打印”
- 第 139 页的“使用小册子打印”

### 使用双面打印

以下步骤使用 PCL 6 驱动程序为例进行说明。

**1** 单击**开始** → **打印机和传真**（对于 Windows XP）。

单击**开始** → **打印机和传真**（对于 Windows Server 2003）。

单击**开始** → **设备和打印机**（对于 Windows 7 和 Windows Server 2008 R2）。

单击**开始** → **控制面板** → **硬件和声音** → **打印机**（对于 Windows Vista）。

单击**开始** → **控制面板** → **打印机**（对于 Windows Server 2008）。

在 Windows 桌面上，右击屏幕左下角，然后单击**控制面板** → **硬件和声音** → **设备和打印机**（对于 Windows 8）。

在 Windows 桌面上，右击屏幕左下角，然后单击**控制面板** → **硬件** → **设备和打印机**（对于 Windows Server 2012）。

将出现可用打印机的列表。

**2** 右键单击打印机，然后选择**打印首选项**。

将出现**纸张/输出**选项卡。

**3** 从**纸张**下拉菜单中，选择**纸盘选择**，然后选择**自动选择**、**纸盘1**、**纸盘2**或**手送纸盘**。

**4** 从**双面打印**中选择**双面打印**，**长边装订**或**双面打印，短边装订**。

双面打印，  
长边装订

假设沿页面长边进行装订（左边表示纵向，上边表示横向）。下图显示了纵向和横向页面的长边装订：

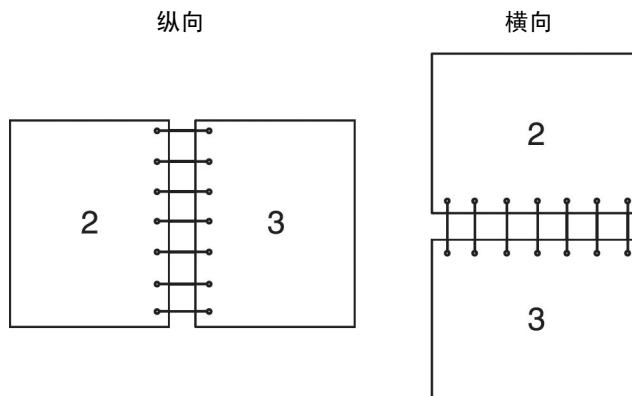

## 双面打印， 短边装订

假设沿页面短边进行装订（上边表示纵向，左边表示横向）。下图显示了纵向和横向页面的短边装订：

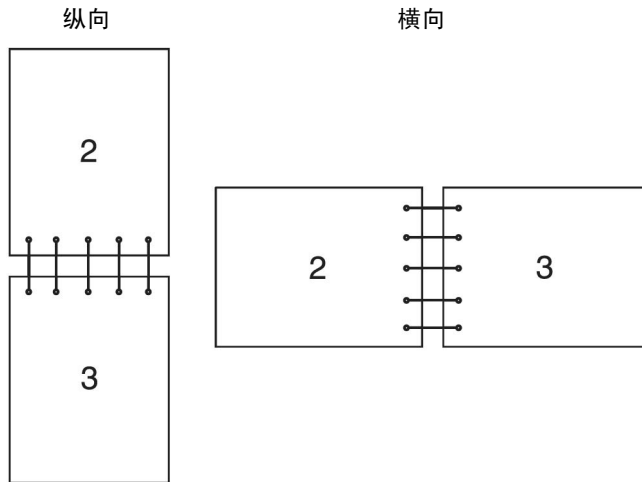

5 单击确定。

## 使用小册子打印

要使用小册子打印功能，请选中打印机的**打印首选项**对话框的**版面/水印**选项卡中的**小册子排版**复选框。单击**小册子制作**进行详细设置。自动在**纸张/输出**选项卡中将**双面打印**的装订位置设置为**双面打印，长边装订**。

### 补充：

- 使用 XML Paper Specification (XPS) 驱动程序或 PS 驱动程序时，小册子打印功能不可用。
- 有关**双面打印**选项的详细信息，请参阅第 138 页的“**双面打印，长边装订**”。

## ■ 选择打印选项

本节内容包括：

- 第 139 页的“**选择打印首选项 (Windows)**”
- 第 140 页的“**为单项作业选择选项 (Windows)**”
- 第 141 页的“**为单项作业选择选项 (Mac OS X)**”

## 选择打印首选项 (Windows)

打印首选项可控制所有打印作业，除非专门为某项作业将其覆盖。例如，如果要对大多数作业都使用双面打印，请在打印首选项中设置该选项。

选择打印首选项：

- 1 单击**开始** → **打印机和传真**（对于 Windows XP）。  
单击**开始** → **打印机和传真**（对于 Windows Server 2003）。  
单击**开始** → **设备和打印机**（对于 Windows 7 和 Windows Server 2008 R2）。  
单击**开始** → **控制面板** → **硬件和声音** → **打印机**（对于 Windows Vista）。  
单击**开始** → **控制面板** → **打印机**（对于 Windows Server 2008）。  
在 Windows 桌面上，右击屏幕左下角，然后单击**控制面板** → **硬件和声音** → **设备和打印机**（对于 Windows 8）。  
在 Windows 桌面上，右击屏幕左下角，然后单击**控制面板** → **硬件** → **设备和打印机**（对于 Windows Server 2012）。  
将出现可用打印机的列表。
- 2 右键单击打印机图标，然后选择**打印首选项**。  
将显示打印机的**打印首选项**画面。

3 在驱动程序选项卡上进行选择，然后单击**确定**保存选择内容。

**补充：**

- 有关 Windows 打印驱动程序选项的详细信息，请单击打印驱动程序选项卡上的**帮助**来查看帮助。

## 为单项作业选择选项 (Windows)

如果要为特定作业选择特别的打印选项，需在作业发送到打印机之前更改驱动程序设置。例如，如果要对某一图像使用照片打印-质量模式，则需在打印此项作业之前选择驱动程序中的此选项。

- 1 在应用程序中打开所需文档或图像后，访问**打印**对话框。
- 2 选择打印机，然后单击**首选项**打开打印驱动程序。
- 3 在驱动程序选项卡上进行选择。

**补充：**

- 如果使用的是 PCL 6 或 PS 驱动程序，可用特有名称保存当前打印选项并将其应用于其他打印作业。选择**纸张/输出**、**图像选项**、**色彩选项**、**版面/水印**或**高级**选项卡，然后在**纸张/输出**选项卡上单击**喜好设定**下方的**保存**。有关详细信息，请单击**帮助**。

- 4 单击**确定**保存选择内容。
- 5 打印作业。

有关具体打印选项，请参阅下表：

下表使用 PCL 6 驱动程序为例进行说明。

### Windows 打印选项

驱动程序选项卡	打印选项
纸张/输出选项卡	<ul style="list-style-type: none"><li>• 作业类型</li><li>• 双面打印</li><li>• 纸张<ul style="list-style-type: none"><li>– 尺寸</li><li>– 类型</li><li>– 纸盘选择</li><li>– 高级纸张选择</li><li>– 封页/分隔页</li></ul></li><li>• 输出</li><li>• 色彩模式</li><li>• 喜好设定</li><li>• 信封/纸张设置向导</li><li>• 状态</li><li>• 默认值</li><li>• 全部默认</li></ul>
图像选项选项卡	<ul style="list-style-type: none"><li>• 节省墨粉模式</li><li>• 应用程序中使用缩放</li><li>• 装订位移摘要</li><li>• 默认值</li></ul>
色彩选项选项卡	<ul style="list-style-type: none"><li>• 色彩模式</li><li>• 输出识别</li><li>• 图像画质</li><li>• 图像调整模式</li><li>• 图像类型</li><li>• 图像自动更正</li><li>• 图像设定</li><li>• 色彩平衡</li><li>• 简档设定</li><li>• 默认值</li></ul>

驱动程序选项卡	打印选项
版面/水印选项卡	<ul style="list-style-type: none"> <li>• 页面排版               <ul style="list-style-type: none"> <li>– 每张页数(N合1)</li> <li>– 海报</li> <li>– 小册子排版</li> </ul> </li> <li>• 页面排版选项</li> <li>• 背景格式</li> <li>• 水印</li> <li>• 注释</li> <li>• 默认值</li> </ul>
高级选项卡	<ul style="list-style-type: none"> <li>• 高级设定               <ul style="list-style-type: none"> <li>• 文档选项                   <ul style="list-style-type: none"> <li>– 指定字体</li> <li>– 纸张/输出</li> <li>– 图像选项</li> <li>– 版面/水印</li> <li>– 其他</li> </ul> </li> </ul> </li> <li>• 关于</li> <li>• 默认值</li> </ul>

## 为单项作业选择选项 (Mac OS X)

如果要为某项作业选择打印选项，需在作业发送到打印机之前更改驱动程序设置。

- 1 在应用程序中打开文档后，单击**文件**，然后单击**打印**。
- 2 从**打印机**中选择您的打印机。
- 3 从显示的菜单和下拉列表框中选择所需打印选项。

### 补充：

- 在 Mac OS® X 中的**预置**菜单上单击**存储为**，保存当前打印机设置。可创建多个预设并用特殊名称和打印机设置保存每个预设。要使用特定的打印机设置来打印作业，可在**预置**菜单中单击适用的已保存预设。

- 4 单击**打印**开始打印作业。

Mac OS X 打印驱动程序打印选项：

下表使用 Mac OS X 10.6 TextEdit 作为示例。

## Mac OS X 打印选项

项目	打印选项
	<ul style="list-style-type: none"> <li>• 份数</li> <li>• 逐份打印</li> <li>• 两面打印</li> <li>• 页数</li> <li>• 纸张大小</li> <li>• 打印方向</li> </ul>
布局	<ul style="list-style-type: none"> <li>• 每张页数</li> <li>• 布局方向</li> <li>• 边框</li> <li>• 两面打印</li> <li>• 颠倒页面方向</li> <li>• 水平装订</li> </ul>
颜色匹配	<ul style="list-style-type: none"> <li>• ColorSync               <ul style="list-style-type: none"> <li>– 描述文件</li> </ul> </li> <li>• 厂商匹配</li> </ul>

项目	打印选项
纸张处理	<ul style="list-style-type: none"> <li>• 打印页数</li> <li>• 页面顺序</li> <li>• 缩放以适合纸张大小</li> <li>• 目的纸张大小</li> <li>• 仅按比例缩小</li> </ul>
送纸	<ul style="list-style-type: none"> <li>• 全部页面从</li> <li>• 第一页从</li> <li>• 剩余页从</li> </ul>
封面	<ul style="list-style-type: none"> <li>• 打印封面</li> <li>• 封面类型</li> <li>• 封面信息</li> </ul>
调度程序	<ul style="list-style-type: none"> <li>• 打印文稿</li> <li>• 优先级</li> </ul>
作业核算	<ul style="list-style-type: none"> <li>• 核算模式</li> <li>• 用户详细信息设定</li> </ul>
作业类型	<ul style="list-style-type: none"> <li>• 作业类型</li> <li>• 设置</li> <li>• 预设</li> </ul>
图像选项	<ul style="list-style-type: none"> <li>• 色彩模式</li> <li>• 图像画质</li> <li>• 亮度</li> <li>• 基本功能/高级功能</li> <li>• 图像类型</li> <li>• 图像设定</li> <li>• 画面</li> <li>• 色彩平衡</li> <li>• 默认值</li> </ul>
水印	<ul style="list-style-type: none"> <li>• 水印 <ul style="list-style-type: none"> <li>– 编辑</li> <li>– 删除</li> <li>– 新建</li> </ul> </li> <li>• 仅打印在首页</li> <li>• 默认值</li> </ul>
打印机特性	<ul style="list-style-type: none"> <li>• 功能设置：通用 <ul style="list-style-type: none"> <li>– 保证灰度</li> <li>– 送纸方向</li> <li>– 纸张类型</li> <li>– 替代纸盘</li> <li>– 自定义纸张自动方向</li> <li>– 图像增强</li> <li>– 草稿模式</li> <li>– 跳过空白页</li> <li>– 半色调画面锁定</li> <li>– 快速处理黑白文档</li> <li>– 补白</li> <li>– 信笺纸双面模式</li> </ul> </li> </ul>
摘要	

## ■ 打印自定义尺寸纸张

本部分介绍如何使用打印驱动程序在自定义尺寸纸张上打印。  
加载自定义尺寸纸张的方式与加载标准尺寸纸张的方式相同。

### 补充：

- 可以使用以下范围内的自定义尺寸纸张：
  - 对于标准 550 张纸盘和可选 550 张纸盘
    - 宽度：148 mm（5.83 英寸）到 215.9 mm（8.5 英寸）
    - 长度：127 mm（5 英寸）至 355.6 mm（14 英寸）
  - 对于手送纸盘
    - 宽度：76.2 mm（3 英寸）至 215.9 mm（8.5 英寸）
    - 长度：210 mm（8.27 英寸）至 355.6 mm（14 英寸）
- XML Paper Specification (XPS) 驱动程序不支持自定义尺寸纸张。

### 参照：

- 第 123 页的“将打印介质装载进标准 550 张纸盘和可选 550 张纸盘”
- 第 126 页的“将打印介质装载进手送纸盘”
- 第 130 页的“设置纸张尺寸和类型”

## 定义自定义纸张尺寸

在打印之前，请在打印驱动程序上设置自定义尺寸。

### 补充：

- 在打印驱动程序和操作面板上设置纸张尺寸时，确保指定的尺寸与使用的打印介质相同。打印尺寸设置错误可能造成打印机故障。如果在使用宽度较窄的纸张时指定了较大的尺寸，打印机特别容易出现故障。

### • 使用 Windows 打印驱动程序

在 Windows 打印驱动程序的自定义纸张尺寸对话框上设置自定义尺寸。本节以 Windows 7 和 PCL 6 驱动程序为例来说明操作步骤。

管理员的密码仅允许具有管理员权限的用户更改设置。无管理员权限的用户只能查看内容。

- 1 单击**开始** → **设备和打印机**。
- 2 右键单击打印机，然后选择**打印机属性**。
- 3 选择**设备设定**选项卡。
- 4 选择**自定义纸张**并单击**设定**。
- 5 选中**创建新的格式**复选框。
- 6 在**名称**中输入自定义纸张尺寸的名称。纸张名称最多可使用 31 个字符。
- 7 通过直接输入数字或使用向上或向下箭头按钮指定**宽度值**和**长度值**。  
**宽度值**不能大于**长度值**，即使在指定的范围内亦如此。

### 补充：

- 可通过选择**单位**下的**毫米**或**英寸**切换单位。
- 如果不想与其他用户共享自定义纸张尺寸，请取消选中**与其他用户共享**复选框。

- 8 单击**保存**。
- 9 如有必要，重复完成步骤 5 至 8，以定义其他自定义尺寸。
- 10 单击**关闭**。
- 11 单击**确定**。

# 在自定义尺寸纸张上打印

使用以下步骤通过 Windows 或 Mac OS X 打印驱动程序打印。

## • 使用 Windows 打印驱动程序

以使用 PCL 6 驱动程序在自定义尺寸的纸张上打印为例：

### 补充：

- 打印机**属性/打印首选项**对话框的显示方式因应用程序软件的不同而异。请参阅各应用程序软件的手册。

- 1 从应用程序菜单中选择**打印**。
- 2 选择您的打印机并单击**首选项**。
- 3 单击**纸张/输出**选项卡。
- 4 从**纸张**下拉菜单中，选择**高级纸张选择**。

- 5 从**纸盘**中选择所需纸盘。

### 补充：

- 如果选择**手送纸盘**，将显示**手送纸盘送纸方向**。指定手送纸盘的纸张方向设置。

- 6 从**原稿尺寸**中选择原稿的尺寸。

- 7 指定**缩放**选项。

如果在步骤 6 中从**原稿尺寸**中选择自定义纸张尺寸，则选择**无缩放**并转至步骤 9。

如果在步骤 6 中从**原稿尺寸**中选择了标准纸张尺寸，则选择**自动缩放**并转至步骤 8。

- 8 从**输出纸张尺寸**中选择自定义纸张尺寸。

- 9 从**纸张类型**中选择适当的纸张类型。

- 10 单击**确定**两次。

- 11 在**打印**对话框中，单击**打印**开始打印。



## • 使用 Mac OS X 打印驱动程序

本部分以 Mac OS X 10.6 TextEdit 为例介绍该步骤。

- 1 从**文件**菜单中选择**页面设置**。
- 2 从**格式**选择您的打印机。
- 3 从**纸张大小**选择**管理自定义大小**。
- 4 在**自定页面大小**窗口中单击 **+**。  
列表中将显示一个新创建的“未命名”设置。
- 5 双击“未命名”并输入设置的名称。
- 6 在**页面大小**的**宽度**和**高度**框中输入原始文档的大小。
- 7 如果需要，指定**不可打印区域**。
- 8 单击**好**。
- 9 确保在**纸张大小**中选择这个新创建的纸张尺寸，然后单击**好**。
- 10 从**文件**菜单中选择**打印**。
- 11 确保在**打印机**中选择了您的打印机。
- 12 单击**打印**开始打印。

## ■ 帐户管理

帐户管理包含能够对可以使用的流程设置限制的验证功能，以及可根据验证结果控制使用的帐户管理功能。下图显示了打印机使用帐户管理的方式。

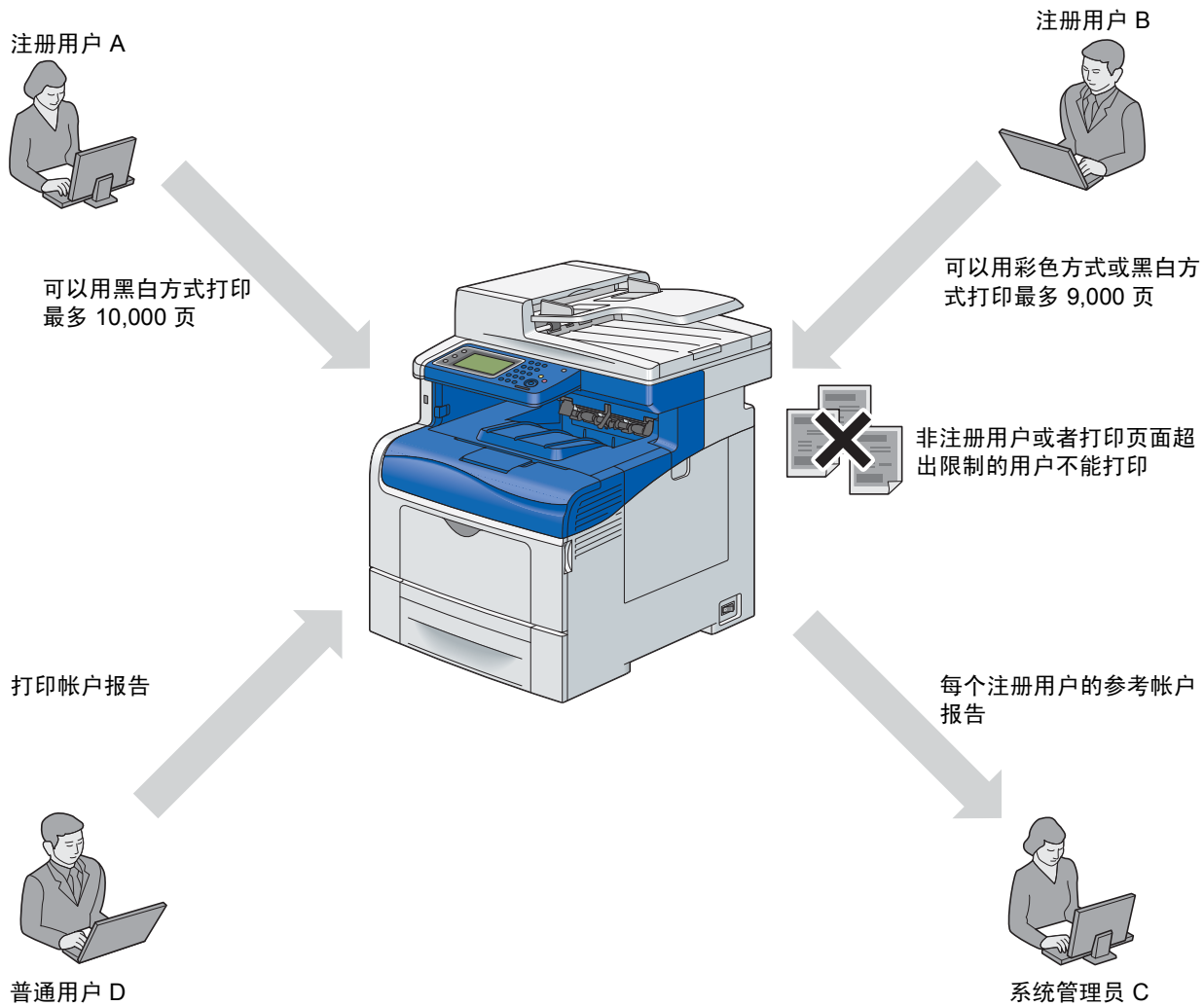

### 补充：

- 您可以利用 CentreWare Internet Services 配置打印机的帐户管理设置。有关详细信息，请参阅 CentreWare Internet Services 的联机帮助。
- 要使用帐户管理打印，需要设置打印驱动程序。有关详细信息，请参阅驱动程序的帮助。

## ■ 检查打印数据的状态

本节内容包括：

- [第 147 页的“检查状态（仅适用于 Windows）”](#)
- [第 147 页的“在 CentreWare Internet Services 中检查状态（Windows 与 Mac OS X）”](#)

### 检查状态（仅适用于 Windows）

可使用 SimpleMonitor 检查打印机的信息和状态。默认情况下，在进行打印或发生错误时会启动状态监视器窗口。要手动显示状态监视器窗口，请双击画面右下方任务栏上的 SimpleMonitor 打印机图标 。在显示的窗口中单击列出的所需打印机的名称。

有关 SimpleMonitor 的详细信息，请参阅帮助：以下步骤使用 Windows 7 为例进行说明：

- 1 单击开始 → 所有程序。
- 2 选择 Fuji Xerox。
- 3 选择 SimpleMonitor for Asia-Pacific。
- 4 选择 SimpleMonitor 帮助。

参照：

- [第 76 页的“SimpleMonitor（仅用于 Windows）”](#)

### 在 CentreWare Internet Services 中检查状态（Windows 与 Mac OS X）

在 CentreWare Internet Services 的作业选项卡中，可以检查已发送到打印机的打印作业的状态。

参照：

- [第 73 页的“打印机管理软件”](#)

## ■ 通过 AirPrint 打印



本章节提供通过 AirPrint 打印的信息。AirPrint 可让您使用运行最新版本 iOS 的 iPad（所有型号）、iPhone（3GS 或更新版本）和 iPod touch（第 3 代或更新版本）通过网络打印。AirPrint 还可以让您使用 Macintosh（Mac OS X 10.7 或更新版本）实现基本网络打印，而无需安装额外的驱动程序。

### 在打印机上设置 AirPrint

若要使用 AirPrint，打印机上需要安装 Bonjour (mDNS) 和 IPP 协议。确保在操作面板菜单上将 Bonjour (mDNS) 和 IPP 设置为启用。有关详细信息，请参照[第 261 页的“通信协议设定”](#)。通过单击 **CentreWare Internet Services** 中的**启用 AirPrint**，也可启用 Bonjour (mDNS) 和 IPP。请从 **CentreWare Internet Services** 按照以下步骤配置 AirPrint 的环境设置。

- 1 确保打印机连接在网络上。
- 2 通过在网络浏览器中输入打印机的 IP 地址启动 **CentreWare Internet Services**。
- 3 当 **CentreWare Internet Services** 打开时，转至**打印服务器设置**选项卡中的页面。单击**启用 AirPrint** 中的**打开 AirPrint**。打印机即可使用 AirPrint。

补充：

- 如果**启用 AirPrint** 按钮未激活，说明 Bonjour (mDNS) 和 IPP 均已在操作面板菜单中设置为启用，且打印机已可使用 AirPrint。

### 通过 AirPrint 打印

以下步骤使用运行 iOS5 的 iPhone 为例。

- 1 打开想要打印的电子邮件、照片、网页或文档。

- 2 点击动作图标 。
- 3 点击**打印**。
- 4 选择打印机并设置打印机选项。
- 5 点击**打印**。

**补充：**

- 若要取消打印作业，请双击 **Home** 按钮，点击**打印中心**图标 。如果队列中有多个作业，请选择您要取消的作业，然后点击**取消打印**。

## ■ 通过 Google 云打印打印

本节介绍有关通过智能手机、平板电脑或任何其它设备使用 Google 云打印™ 服务的信息。将打印机登记到 Google™ 帐户，可使用 Google 云打印服务从连接到互联网的不同设备进行打印。可使用 Google Chrome™ 浏览器或移动设备上的应用程序（如 Google Drive™）打印文档、照片或邮件。

**补充：**

- 当前有关 Google 云打印的信息截止至 2014 年 7 月。若需最新信息，请参阅 Google 云打印帮助。

## 准备通过 Google 云打印使用打印机



若要使用 Google 云打印，需要提前进行以下准备工作：

- 将打印机连接到可以访问互联网的网络。

**补充：**

- Google 云打印仅支持 IPv4 连接。
- 如果打印机连接到使用代理服务器的网络，您需要在 CentreWare Internet Services 的代理服务器中指定设定。有关详细信息，请参阅 CentreWare Internet Services 的帮助。
- 获取 Google 账号和 Gmail™ 地址。
- 从操作面板菜单上将 **Google 云打印** 设为 **启用**，或者从 CentreWare Internet Services 将 **Google 云打印** 设为 **启用**。

### • 使用操作面板时

- 1 按  (**规格设定**) 按钮。
- 2 选择**工具**选项卡，然后选择**管理员设定**。
- 3 选择**网络**。
- 4 选择**通信协议设定**。
- 5 选择  直至显示 **Google 云打印**，然后选择 **Google 云打印**。
- 6 选择**启用**。
- 7 关闭打印机，然后再次开机应用设置。

## • 使用 CentreWare Internet Services 时

- 1 通过在网络浏览器中输入打印机的 IP 地址启动 CentreWare Internet Services。
- 2 单击**属性**选项卡。
- 3 在左侧的导航面板上，单击**端口状态**。
- 4 选择 **Google 云打印的启用**复选框。
- 5 单击**应用**。
- 6 单击**重新启动**，重新启动打印机。  
打印机准备好进行 Google 云打印。

## 将打印机登记到您的 Google 帐户

要将打印机登记到您的 Google 帐户，请按以下步骤操作。

- 1 通过在网络浏览器中输入打印机的 IP 地址启动 CentreWare Internet Services。
- 2 单击**属性**选项卡。
- 3 在左侧的导航面板上，向下滚动到**通信协议设定**，然后单击 **Google 云打印**。
- 4 单击**将设备登记到 Google 云打印**。  
打印 Google 云打印打印机登记网址的 URL。
- 5 通过计算机的网络浏览器，访问 Google 网站并登录您的 Google 帐户。输入网络浏览器打印件上的 URL，访问 Google 云打印登记网站。也可使用移动设备扫描 QR 代码访问此网站。
- 6 在 Google 云打印登记网站，单击**完成打印机登记**。
- 7 单击**管理打印机**。您的打印机将被列在**打印机**列表中且将可以使用 Google 云打印服务。

## 通过 Google 云打印打印

根据您使用的应用程序或设备，打印步骤会有所不同。可在 Google 网站上查看支持 Google 云打印服务的应用程序列表。



## • 从移动设备上的应用程序打印

下面的步骤以 Android™ 移动设备上的 Google Drive 应用程序为例。

- 1 在您的移动设备上安装 Google Drive 应用程序。  
**补充：**
  - 可从 Google Play™ 下载此应用程序。
- 2 从移动设备访问 Google Drive 应用程序。
- 3 轻触想要打印文件的文件名称旁的 。
- 4 轻触**打印**。  
如果**打印**未显示，请轻触 ，然后轻触**打印**。
- 5 从列表中选择 **一个 Google Cloud 打印机**。
- 6 选择打印机选项，然后轻触 。

## • 从 Google Chrome 打印

下面的步骤以 Windows PC 上的 Google Chrome 浏览器为例。

- 1 打开 Google Chrome 浏览器。
- 2 打开您想要打印的网页或邮件。
- 3 单击右上角  的  或（根据 Google Chrome 浏览器的版本而异），然后单击**打印**。
- 4 单击**目的地**区域中的**更改**。
- 5 从 Google 云打印区域选择打印机。
- 6 单击**打印**。

## ■ 打印报告页面

您可以打印各种类型的报告和列表。有关每种报告和列表的详细信息，请参阅第 250 页的“报告/列表”。本节以系统设定页为例，介绍如何打印报告页面。

### 打印系统设定页面

要验证详细的打印机设置，请打印系统设定页面。打印出的系统设定页面还可用于验证是否已正确安装可选件。

参照：

- 第 250 页的“了解打印机菜单”

- 1 按 （**机器确认/规格设定**）按钮。
- 2 选择报告/列表。
- 3 选择系统设定。
- 4 选择打印。
- 5 打印系统设定页。

## ■ 打印机设置

可以从操作面板中选择菜单项和相应的值。

首次通过操作面板浏览菜单时，将显示菜单项列表。每个菜单项右侧显示的值为出厂默认设置和原始系统设定。

补充：

- 出厂默认设置可能根据国家/地区的不同而有所差异。

从操作面板选择新值时，所选值将高亮显示在上一画面中菜单项的右侧，以将其标识为当前用户设置。

这些设置将一直有效，直到选择新设置或恢复出厂默认设置。

要选择新值作为设置：

- 1 按 （**机器确认/规格设定**）按钮。
- 2 选择工具选项卡，然后选择所需菜单。

**3** 选择所需菜单和菜单项。

- 如果选择的是菜单，将打开该菜单，显示菜单项列表。
- 如果选择的是菜单项，将显示设置值列表。（当前用户设置将高亮显示。）

值可以是：

- 用于描述设置的短语或单词
- 可更改的数值
- “有”或“无”的设置

**4** 选择所需值。

所选值将高亮显示。

**补充：**

- 有些菜单项需要使用画面键盘或数字键区输入值。

**5** 选择 OK。

**6** 选择  按钮，返回上一菜单。

要继续设置其他项，请选择所需菜单。要退出新值设置，请选择  按钮。

驱动程序设置可能优先于操作面板上所做的设置。

# 使用 Web Services on Devices (WSD) 打印

本部分提供有关 WSD 网络打印的信息，以及用于 Windows Vista、Windows Server 2008、Windows Server 2008 R2、Windows 7、Windows 8 和 Windows Server 2012 的 Microsoft 新协议。

## 补充：

- WSD 表示 Web Services on Devices（基于设备的 Web 服务）。

本节内容包括：

- [第 152 页的“添加打印服务角色”](#)
- [第 153 页的“打印机设定”](#)

## ■ 添加打印服务角色

在使用 Windows Server 2008 或 Windows Server 2008 R2 时，需要将打印服务角色添加到 Windows Server 2008 或 Windows Server 2008 R2 客户端。

### • 对于 Windows Server 2008：

- 1 单击开始 → 管理工具 → 服务器管理器。
- 2 从操作菜单中选择添加角色。
- 3 在添加角色向导的服务器角色窗口中，选中打印服务复选框，然后单击下一步。
- 4 单击下一步。
- 5 选中打印服务器复选框，然后单击下一步。
- 6 单击安装。

### • 对于 Windows Server 2008 R2：

- 1 单击开始 → 管理工具 → 服务器管理器。
- 2 从操作菜单中选择添加角色。
- 3 在添加角色向导的服务器角色窗口上选中打印和文件服务复选框，然后单击下一步。
- 4 单击下一步。
- 5 选中打印服务器复选框，然后单击下一步。
- 6 单击安装。

### • 对于 Windows Server 2012：

- 1 单击开始屏幕的服务器管理器。
- 2 从管理菜单选择添加角色和功能。
- 3 单击开始之前窗口上的下一步 → 在安装类型窗口上选择安装类型 → 在添加角色和功能向导中的服务器选择窗口上选择目标服务器。
- 4 在服务器角色窗口上选择打印和文件服务复选框，然后单击下一步。
- 5 在功能窗口上选择功能 → 在确认窗口上确认安装选择。
- 6 单击安装。



## ■ 打印机设定

使用打印机附带的 *驱动程序光盘工具包* 或 Microsoft Windows 的 **添加打印机** 向导，可在网络上安装新打印机。以下步骤使用 PCL 6 驱动程序为例进行说明。

### 使用添加打印机向导安装打印驱动程序

- 1 单击 **开始** → **设备和打印机**（对于 Windows Vista 和 Windows Server 2008，单击 **开始** → **控制面板** → **硬件和声音** → **打印机**）。

对于 Windows 8 和 Windows Server 2012

在 Windows 桌面上，右击屏幕左下角，然后单击 **控制面板** → **硬件和声音**（对于 Windows Server 2012 为 **硬件**）→ **设备和打印机**。

- 2 单击 **添加打印机** 启动添加打印机向导。
- 3 选择 **添加网络、无线或 Bluetooth 打印机**。
- 4 在可用打印机的列表中选择要安装的打印机，然后单击 **下一步**。

#### 补充：

- 在可用打印机的列表中，WSD 打印机以 **http://IP address/ws/** 的格式显示。
- 如果没有 WSD 打印机显示在列表中，手动输入打印机的 IP 地址可创建 WSD 打印机。要手动输入打印机的 IP 地址，按以下说明操作。  
要在 Windows Server 2008 R2 中创建 WSD 打印机，您必须是管理员组的成员。

- 1 单击 **我需要的打印机不在列表中**。
- 2 选择 **使用 TCP/IP 地址或主机名添加打印机**，然后单击 **下一步**。
- 3 从 **设备类型** 中选择 **Web 服务设备**。
- 4 在 **主机名或 IP 地址** 中输入打印机的 IP 地址，然后单击 **下一步**。

- 在使用 **添加打印机** 向导将驱动程序安装在 Windows Server 2008 R2 或 Windows 7 上之前，先执行以下一项操作：
  - 建立 Internet 连接，以便通过 Windows Update 扫描您的计算机。
  - 将打印驱动程序添加到您的计算机。

- 5 如果收到提示，则将打印驱动程序安装在您的计算机上。如果收到管理员密码或确认提示，需输入密码或进行确认。
- 6 完成向导中的剩余步骤，然后单击 **完成**。
- 7 配置选项设置并打印一张测试页面以验证打印机的安装。

- a 单击 **开始** → **设备和打印机**（对于 Windows Vista 和 Windows Server 2008，单击 **开始** → **控制面板** → **硬件和声音** → **打印机**）。

对于 Windows 8 和 Windows Server 2012

在 Windows 桌面上，右击屏幕左下角，然后单击 **控制面板** → **硬件和声音**（对于 Windows Server 2012 为 **硬件**）→ **设备和打印机**。

- b 右键单击新创建的打印机，然后单击 **打印机属性**（对于 Windows Vista 和 Windows Server 2008，单击 **属性**）。

在 **配置选项卡** 上，单击 **可安装选项** 以配置选项设置，然后单击 **应用**。

- c 在 **常规选项卡** 上单击 **打印测试页**。如果测试页打印成功，说明安装已完成。

# 使用数字证书

---

发送打印数据或设置数据时，使用数字证书的身份验证功能可升级安全功能。

本节将介绍如何管理数字证书。

## 补充：

- 有关数字证书错误的信息，请参阅第 359 页的“了解打印机消息”和第 355 页的“数字证书问题”。

以下是使用数字证书的典型设定流程。

准备管理数字证书。

- 更改硬盘组件的加密设置
- 设置 HTTPS 通信



导入和设置数字证书。

- 导入数字证书
- 设置数字证书
- 确认数字证书的设置



使用数字证书设置各种安全功能。

## ■ 管理证书

本节将介绍如何管理数字证书。

本节内容包括：

- 第 154 页的“准备管理证书”
- 第 156 页的“导入数字证书”
- 第 157 页的“设置数字证书”
- 第 157 页的“确认数字证书的设置”
- 第 158 页的“删除数字证书”
- 第 159 页的“导出数字证书”

## 补充：

- 仅当已安装可选硬盘组件并将数据加密设置为有时，才会启用本节介绍的外部证书管理。

## 准备管理证书

在管理数字证书之前，必须先应用以下设置。

- 第 155 页的“更改硬盘组件的加密设置”
- 第 155 页的“设置 HTTPS 通信”

## • 更改硬盘组件的加密设置

仅当将可选硬盘组件的加密设置为“有”时，一些项才生效。如果需要，将加密设置更改为“有”并设置从操作面板加密需要的密钥。

### 重要：

- 更改加密设置时将清除存储在可选硬盘组件上的所有文件。

### 补充：

- 您只能在加密密钥中输入字符 0 到 9、a 到 z、A 到 Z 和空值。

- 1 按  (机器确认/规格设定) 按钮。
- 2 选择工具选项卡，然后选择管理员设定。
- 3 选择安全设定。
- 4 选择数据加密。
- 5 选择加密。
- 6 选择有，然后选择 OK。
- 7 使用画面键盘或数字键盘输入加密密钥的口令，然后选择 OK。
- 8 将出现加密 (将删除所有保存的文档。是否确定?) 画面。  
如果确认将删除所有保存的文档以更改加密设置，请选择是，删除以更改设置。  
要退出加密设置更改，请选择否，取消。

## • 设置 HTTPS 通信

管理证书之前，先使用 CentreWare Internet Services 设置采用自签名证书的 HTTPS 通信。

### 补充：

- 将数据加密设置更改为有之后，设置 HTTPS 通信。

- 1 启动网页浏览器。
- 2 在地址栏输入打印机的 IP 地址，然后按 **Enter** 键。  
将出现打印机网页。
- 3 单击**属性**选项卡。
- 4 在左侧导航面板中，向下滚动至**安全**，然后选择 **SSL/TLS 服务器通信**。
- 5 单击**机器数字证书的自签证书的生成**。  
如果需要用户名和密码，请输入正确的用户名和密码。

### 补充：

- 默认用户名为“11111”，默认密码为“x-admin”。  
将显示**创建新证书**页面。

- 6 从**公共密钥方法**列表选择一个公共密钥方法。
- 7 从**公共密钥大小**列表选择公共密钥大小。
- 8 确认 SSL 自签名证书的发行者。
- 9 请在**有效性**中指定证书的有效期。
- 10 单击**生成签名证书**。
- 11 当显示**设定已被更新。新设定将在系统重新启动后生效。**时，单击**重启打印机**按钮以重新启动打印机。
- 12 在地址栏输入打印机的 IP 地址，然后按 **Enter** 键。  
**补充：**
  - 要在已启用数据加密时访问 CentreWare Internet Services，请在地址前输入“https”（而不是“http”）。  
例如：https://192.168.1.100/  
将出现打印机网页。
- 13 重复步骤 3 至 4 以显示 **SSL/TLS 服务器通信**页面。
- 14 请检查是否已为 **SSL/TLS 服务器通信**选中**有效**。

## 导入数字证书

### 重要：

- 在导入证书文件之前，请备份证书文件。

### 补充：

- 要管理数字证书，您必须先可将可选硬盘组件的加密设置为“有”，然后设置 HTTPS 通信。有关详细信息，请参照第 154 页的“[准备管理证书](#)”。
- 请务必使用 Internet Explorer® 导入证书。
- 导入 PKCS#12 格式证书后，并未导出密钥，即便您执行导出亦是如此。

- 1 启动网页浏览器。
- 2 在地址栏输入打印机的 IP 地址，然后按 **Enter** 键。  
**补充：**
  - 要在已启用数据加密时访问 CentreWare Internet Services，请在地址前输入“https”（而不是“http”）。  
例如：https://192.168.1.100/  
将出现打印机网页。
- 3 单击**属性**选项卡。
- 4 在左侧导航面板中，向下滚动至**安全**，然后选择 **SSL/TLS 服务器通信**。
- 5 单击**机器数字证书的导入证书**。  
将显示**导入证书**页面。  
**补充：**
  - 仅当已安装可选硬盘组件并将数据加密设置为有时，才会显示**导入证书**按钮。
- 6 输入与要导入的证书文件相对应的密码。
- 7 再次输入密码进行确认。
- 8 单击**文件名的浏览**按钮，然后选择要导入的文件。
- 9 单击**导入**导入证书。

## 设置数字证书

### 补充:

- 要管理数字证书，您必须先将在可选硬盘组件的加密设置为“有”，然后设置 HTTPS 通信。有关详细信息，请参照第 154 页的“准备管理证书”。

- 1 启动网页浏览器。
- 2 在地址栏输入打印机的 IP 地址，然后按 **Enter** 键。

### 补充:

- 要在已启用数据加密时访问 CentreWare Internet Services，请在地址前输入“https”（而不是“http”）。  
例如：https://192.168.1.100/  
将出现打印机网页。

- 3 单击**属性**选项卡。
- 4 在左侧导航面板中，向下滚动至**安全**，然后选择 **SSL/TLS 服务器通信**。
- 5 单击**证书管理**以显示**证书管理**页面。

### 补充:

- 仅当已安装可选硬盘组件并将数据加密设置为有时，才会显示**证书管理**按钮。

- 6 设置 SSL 服务器、SSL 客户端或 IPsec 的证书时，请在**类别**中选择**机器设备**。
- 7 从**证书的目的**列表中选择使用目的。
- 8 单击**显示列表**以显示**证书列表**页面。

### 补充:

- 如果列表包括的证书超过 20 个，请单击**下一步**显示下一页。

- 9 选择要关联的证书。此时，请确认所选证书的**有效性**已设置为**有效**。
- 10 单击**证书详情**以显示**证书详情**页面。
- 11 确认内容，然后单击右上角的**证书的选择**。

## 确认数字证书的设置

### 补充:

- 要管理数字证书，您必须先将在可选硬盘组件的加密设置为“有”，然后设置 HTTPS 通信。有关详细信息，请参照第 154 页的“准备管理证书”。

- 1 启动网页浏览器。
- 2 在地址栏输入打印机的 IP 地址，然后按 **Enter** 键。

### 补充:

- 要在已启用数据加密时访问 CentreWare Internet Services，请在地址前输入“https”（而不是“http”）。  
例如：https://192.168.1.100/  
将出现打印机网页。

- 3 单击**属性**选项卡。
- 4 在左侧导航面板中，向下滚动至**安全**，然后选择 **SSL/TLS 服务器通信**。
- 5 单击**证书管理**以显示**证书管理**页面。

### 补充:

- 仅当已安装可选硬盘组件并将数据加密设置为有时，才会显示**证书管理**按钮。

- 6 从类别列表选择一种类别。
- 7 从证书的目的列表中选择使用目的。
- 8 单击**显示列表**以显示**证书列表**页面。  
**补充:**
  - 如果列表包括的证书超过 20 个，请单击**下一步**显示下一页。
- 9 有效性列中显示的标有星号“\*有效”的证书是与用途相关且实际使用的证书。

## 删除数字证书

### 补充:

- 要管理数字证书，您必须先可将可选硬盘组件的加密设置为“有”，然后设置 HTTPS 通信。有关详细信息，请参照第 154 页的“准备管理证书”。

- 1 启动网页浏览器。
- 2 在地址栏输入打印机的 IP 地址，然后按 **Enter** 键。  
**补充:**
  - 要在已启用数据加密时访问 CentreWare Internet Services，请在地址前输入“https”（而不是“http”）。  
例如：https://192.168.1.100/  
将出现打印机网页。
- 3 单击**属性**选项卡。
- 4 在左侧导航面板中，向下滚动至**安全**，然后选择 **SSL/TLS 服务器通信**。

- 5 单击**证书管理**以显示**证书管理**页面。

### 补充:

- 仅当已安装可选硬盘组件并将数据加密设置为有时，才会显示**证书管理**按钮。

- 6 从类别列表选择一种类别。
- 7 从证书的目的列表中选择使用目的。
- 8 单击**显示列表**以显示**证书列表**页面。  
**补充:**
  - 如果列表包括的证书超过 20 个，请单击**下一步**显示下一页。
- 9 选择要删除的证书。
- 10 单击**证书详情**以显示**证书详情**页面。
- 11 要删除选定的证书，请单击右上角的**删除**。

- 12 单击**删除**。

### 补充:

- 删除证书后，会禁用与已删除证书相关联的功能。要删除正在使用的证书，请尽量在删除此证书前禁用功能或将关联切换到其他证书，然后将其切换到其他操作模式。
  - 对于 SSL 服务器，切换到其他证书（例如自签名证书）。
  - 对于 SSL 客户端，请禁用 LDAP-SSL/TLS 和 IEEE 802.1x (EAP-TLS) 功能。
  - 对于 IPsec，将 IKE 设置更改为预共享密钥或禁用此功能。

# 导出数字证书

## 补充:

- 要管理数字证书，您必须先可将可选硬盘组件的加密设置为“有”，然后设置 HTTPS 通信。有关详细信息，请参照第 154 页的“准备管理证书”。
- 由于未导出密钥，导入的 PKCS#12 格式证书只能导出为 PKCS#7 证书。

- 1 启动网页浏览器。
- 2 在地址栏输入打印机的 IP 地址，然后按 **Enter** 键。

## 补充:

- 要在已启用数据加密时访问 CentreWare Internet Services，请在地址前输入“https”（而不是“http”）。  
例如：https://192.168.1.100/  
将出现打印机网页。

- 3 单击**属性**选项卡。
- 4 在左侧导航面板中，向下滚动至**安全**，然后选择 **SSL/TLS 服务器通信**。
- 5 单击**证书管理**以显示**证书管理**页面。

## 补充:

- 仅当已安装可选硬盘组件并将数据加密设置为有时，才会显示**证书管理**按钮。

- 6 从**类别**列表选择一种类别。
- 7 从**证书的目的**列表中选择使用目的。
- 8 单击**显示列表**以显示**证书列表**页面。

## 补充:

- 如果列表包括的证书超过 20 个，请单击**下一步**显示下一页。

- 9 选择要导出的证书。
- 10 单击**证书详情**以显示**证书详情**页面。
- 11 要导出选定的证书，请单击**证书的导出**。

## ■ 设置功能

可以使用数字证书设置各种安全功能。

本节内容包括:

- 第 160 页的“在 IPsec 数字签名模式下设置证书”
- 第 160 页的“设置 SSL-use 服务器证书 (HTTP/IPP)”
- 第 161 页的“设置 LDAP-SSL/TLS 通信”
- 第 161 页的“设置 LDAP-SSL/TLS 通信的服务器证书验证”
- 第 162 页的“设置 LDAP-SSL/TLS 通信的客户端证书”
- 第 162 页的“设置 IEEE 802.1x (EAP-TLS) 的客户端证书”

## 在 IPsec 数字签名模式下设置证书

### 补充:

- 要管理数字证书，您必须先将其可选项的加密设置为“有”，然后设置 HTTPS 通信。有关详细信息，请参见第 154 页的“准备管理证书”。

1 导入要与 IPsec 一起使用的证书。

#### 参照:

- 第 156 页的“导入数字证书”

2 设置要与 IPsec 一起使用的证书。

#### 参照:

- 第 157 页的“设置数字证书”

3 确认是否已在 IPsec 中正确设置证书。

#### 参照:

- 第 157 页的“确认数字证书的设置”

4 启动 CentreWare Internet Services。

5 单击属性选项卡。

6 在左侧导航面板中，向下滚动至安全，然后选择 IPsec 设定。

7 为通信协议选择有效复选框。

8 从 IKE 认证方式列表中选择数字签名。

9 如果需要，请设置每个项。

10 单击应用新的设定。

11 重新启动打印机后，会启用使用数字签名的 IPsec 通信。您可以在打印机和网络设备（如计算机）之间执行 IPsec 通信（数字签名模式），其中证书和 IPsec 与该设备上的设置相同。

## 设置 SSL-use 服务器证书 (HTTP/IPP)

### 补充:

- 要管理数字证书，您必须先将其可选项的加密设置为“有”，然后设置 HTTPS 通信。有关详细信息，请参见第 154 页的“准备管理证书”。

1 导入要与 SSL-use 服务器一起使用的证书。

#### 参照:

- 第 156 页的“导入数字证书”

2 设置要与 SSL-use 服务器一起使用的证书。

#### 参照:

- 第 157 页的“设置数字证书”

3 确认是否已正确设置证书。

#### 参照:

- 第 157 页的“确认数字证书的设置”

#### 补充:

- 确认是否已关联新设置的证书（而非自签名证书）。

4 重新启动打印机后，会在执行与 HTTP/IPP-SSL/TLS 的通信时将按上述要求设置的证书用作服务器证书。



## 设置 LDAP-SSL/TLS 通信

### 补充:

- 仅当已安装可选硬盘组件并将数据加密设置为有时，该设置才可用。

- 1 启动 CentreWare Internet Services。
- 2 单击**属性**选项卡。
- 3 在左侧导航面板中，向下滚动至**安全**，然后选择 **SSL/TLS 服务器通信**。
- 4 为 **LDAP-SSL/TLS 通信** 选择**有效**复选框。
- 5 单击**应用新的设定**。
- 6 重新启动打印机后，会启用 **LDAP-SSL/TLS 通信**。

### 补充:

- 执行服务器证书验证和提供客户端证书时，请参阅第 161 页的“[设置 LDAP-SSL/TLS 通信的服务器证书验证](#)”和第 162 页的“[设置 LDAP-SSL/TLS 通信的客户端证书](#)”。

## 设置 LDAP-SSL/TLS 通信的服务器证书验证

### 补充:

- 仅当已安装可选硬盘组件并将数据加密设置为有时，该设置才可用。
- 仅当选中 **LDAP - SSL/TLS 通信** 的**有效**复选框时，才启用该功能。

- 1 导入 LDAP 服务器证书的根证书（包括中间证书）。

#### 参照:

- 第 156 页的“[导入数字证书](#)”

#### 补充:

- 如果验证所连接服务器的证书，自动搜索导入的证书并验证路径时并不需要关联证书。

- 2 确认根证书是否已正确导入到 LDAP 服务器。

#### 参照:

- 第 157 页的“[确认数字证书的设置](#)”

- 3 启动 CentreWare Internet Services。
- 4 单击**属性**选项卡。
- 5 在左侧导航面板中，向下滚动至**安全**，然后选择 **SSL/TLS 服务器通信**。
- 6 为**对方服务器证书的验证**选择**有效**复选框。
- 7 单击**应用新的设定**。
- 8 重新启动打印机后，会在启动与 LDAP 服务器的 LDAP-SSL/TLS 通信时验证 LDAP 服务器提供的证书。

### 补充:

- 如果验证结果为 NG，说明未建立通信并导致了错误。

# 设置 LDAP-SSL/TLS 通信的客户端证书

## 补充:

- 要管理数字证书，您必须先可将可选硬盘组件的加密设置为“有”，然后设置 HTTPS 通信。有关详细信息，请参照第 154 页的“准备管理证书”。
- 仅当选中 **LDAP - SSL/TLS 通信的有效**复选框时，才启用该功能。

**1** 导入要与 SSL 客户端一起使用的证书。

### 参照:

- 第 156 页的“导入数字证书”

**2** 设置要与 SSL 客户端一起使用的证书。

### 参照:

- 第 157 页的“设置数字证书”

**3** 确认是否已正确设置证书。

### 参照:

- 第 157 页的“确认数字证书的设置”

**4** 重新启动打印机后，会在启动与 LDAP 服务器的 LDAP-SSL/TLS 通信时提供 LDAP 客户端证书。将 LDAP 服务器设置为需要客户端证书时，则会通过 LDAP 服务器验证打印机提供的客户端证书。

# 设置 IEEE 802.1x (EAP-TLS) 的客户端证书

## 补充:

- 要管理数字证书，您必须先可将可选硬盘组件的加密设置为“有”，然后设置 HTTPS 通信。有关详细信息，请参照第 154 页的“准备管理证书”。
- 仅当 IEEE 802.1x (EAP-TLS) 设置为“有效”时才启用该功能。

**1** 导入要与 SSL 客户端一起使用的证书。

### 参照:

- 第 156 页的“导入数字证书”

**2** 设置要与 SSL 客户端一起使用的证书。

### 参照:

- 第 157 页的“设置数字证书”

**3** 确认是否已正确设置证书。

### 参照:

- 第 157 页的“确认数字证书的设置”

**4** 重新启动打印机后，会在启动与 RADIUS 服务器的 IEEE 802.1x 通信时提供 IEEE 802.1x (EAP-TLS) 证书。将 RADIUS 服务器设置为需要客户端证书时，则会通过 RADIUS 服务器验证打印机提供的客户端证书。

# 复印

## 补充:

- 如果将复印的功能锁定设定设为锁定，则需要输入四位密码才能使用复印功能。如果将复印的功能锁定设定设为禁用，则会禁用复印功能，且在画面上不会显示该菜单。有关详细信息，请参照第 281 页的“功能锁定”。

本章内容包括:

- 第 164 页的“装入用于复印的打印介质”
- 第 165 页的“选择纸盘”
- 第 166 页的“准备原稿”
- 第 167 页的“从稿台玻璃复印原稿”
- 第 169 页的“从双面自动输稿器复印原稿”
- 第 170 页的“设置复印选项”
- 第 178 页的“使用 ID 卡复印”
- 第 179 页的“更改默认设定”

# 装入用于复印的打印介质

---

进行打印、传真或复印作业时可按相同的说明装载打印介质。

**参照：**

- [第 123 页的“装载打印介质”](#)

# 选择纸盘

---

为复印输出装入打印介质之后，请选择要用于复印作业的所需纸盘。

要选择纸盘，请执行以下操作：

- 1 按 （菜单）按钮。
- 2 选择复印。
- 3 选择选择纸盘。
- 4 选择所需纸盘，然后选择 OK。  
可选择手送纸盘、纸盘1 或纸盘2\*。

\* 纸盘2 仅在安装有可选 550 张纸盘（纸盘2）时可用。

# 准备原稿

---

可使用稿台玻璃或双面自动输稿器 (DADF) 放置要复印、扫描和发送传真的原稿。可使用 DADF 在一次作业中放置 50 张 75 g/m<sup>2</sup> (20 lb) 原稿，也可使用文档玻璃板每次放置一张原稿。

## 重要：

- 请勿在双面自动输稿器中装入小于 139.7 × 139.7 mm (5.5 × 5.5 英寸) 或大于 215.9 × 355.6 mm (8.5 × 14 英寸)、尺寸或重量不一的原稿，或者小册子、传单、透明胶片或具有其他特殊特征的原稿。
- 请勿在双面自动输稿器中使用复写纸或带复写面的纸、涂层纸、葱皮纸或薄纸、起皱或有折痕的纸张、卷曲的纸张、破损的纸张、照片或透明胶片。
- 请勿在双面自动输稿器中使用带有订书钉、回形针或者粘合剂或溶剂型材料（例如，胶水、墨水和修改液）的原稿。

## 补充：

- 要获得最佳扫描质量（尤其对于彩色或灰度图像），请使用文档玻璃板代替 DADF。

# 从稿台玻璃复印原稿

## 补充:

- 复印时无需计算机连接。
- 在从稿台玻璃复印前, 请移除双面自动输稿器中的原稿。
- 稿台玻璃如有污损, 可能会导致副本输出出现黑点。要获得最佳效果, 请在使用前对稿台玻璃进行清洁。有关详细信息, 请参阅第 368 页的“清洁扫描仪”。

要从稿台玻璃复印文档:

- 1 提起并打开稿台盖。

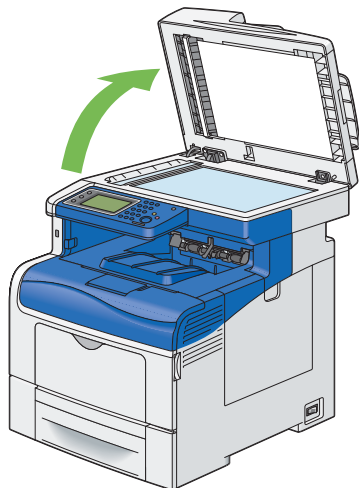

- 2 将文档正面朝下放置在稿台玻璃上, 并将其与玻璃板左上角的定位导板对齐。

## ⚠ 注意:

- 请勿过度用力将较厚的原稿向稿台玻璃推压。这可能使玻璃破碎并导致人员受伤。

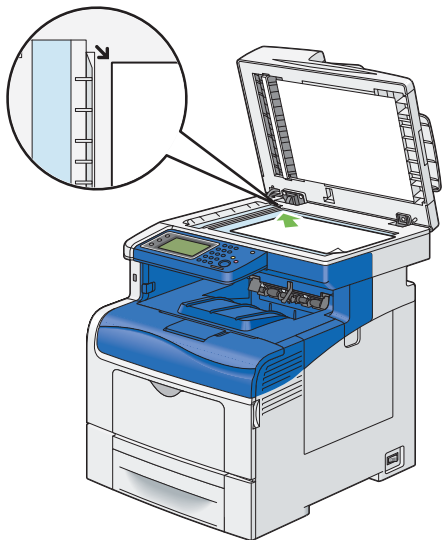

- 3 合上稿台盖。

## 重要:

- 复印时如稿台盖保持打开状态, 会影响副本质量以及增加墨粉用量。

## 补充:

- 复印书本或杂志某页上的内容时, 请提起盖板直到限位器固定其铰链, 然后合上盖板。如果书或杂志的厚度超过 30 mm, 复印时请保持稿台盖为打开状态。

4 按  (菜单) 按钮。

若只是要进行复印而不更改默认复印设定, 请继续执行步骤 8。

5 选择复印。

6 自定义复印设定 (包括副本尺寸、对比度和图像质量)。

**参照:**

- 第 170 页的“设置复印选项”

要清除选项设定, 请按 **CA** (全部清除) 按钮。

**补充:**

- 在自动重设时间过期之后, 复印选项会自动恢复其默认状态。

7 使用数字键盘输入复印份数 (在 1 到 99 份之间)。

8 按  (启动) 按钮开始复印。

**补充:**

- 在扫描和打印文档过程中可随时按  (停止) 按钮取消复印作业。









# 从双面自动输稿器复印原稿

## 重要:

- 请勿在双面自动输稿器中放入超过 50 页文档，同时文档输出接收盘中进纸也不得超过 50 页。应在原稿接收盘中超过 50 页之前对其进行清空，否则可能损坏原始文档。

## 补充:

- 要获得最佳扫描质量（尤其对于灰度图像），请使用稿台玻璃代替双面自动输稿器。
- 复印时无需计算机连接。
- 无法在双面自动输稿器中放置以下文档。确保将它们放置在稿台玻璃上。

 卷曲的原稿	 打孔纸
 薄纸原稿	 折叠、有折痕或破损的原稿
 剪切和粘贴原稿	 复写纸

要从双面自动输稿器复印原稿，请执行以下操作：

- 1 将原稿正面朝上（原稿的上边缘在前）放在双面自动输稿器上。然后调整原稿导杆使其适合文档尺寸。

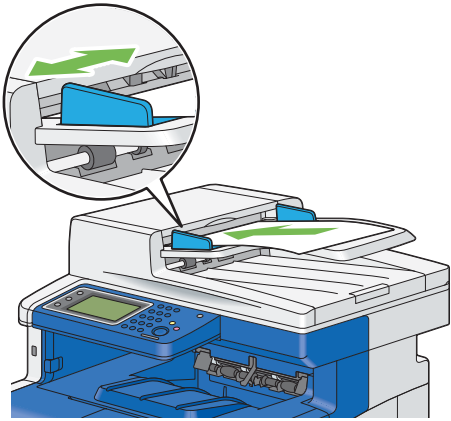

## 补充:

- 请确保在复制 Legal 尺寸的文档前使用文档导板。

- 2 按 （菜单）按钮。  
若只是要进行复印而不更改默认复印设定，请继续执行步骤 6。
- 3 选择复印。
- 4 自定义复印设定（包括副本尺寸、对比度和图像质量）。

## 参照:

- 第 170 页的“设置复印选项”

要清除设定，请使用 **CA**（全部清除）按钮。

## 补充:

在自动重设时间过期之后，复印选项会自动恢复其默认状态。

- 5 使用数字键盘输入复印份数（在 1 到 99 份之间）。
- 6 按 （启动）按钮开始复印。

## 补充:

- 在扫描和打印文档过程中可随时按 （停止）按钮取消复印作业。

# 设置复印选项

---

在按  (启动) 按钮进行复印之前, 请为当前作业设置下列选项。

有关复印的详细信息, 请参阅第 167 页的“从稿台玻璃复印原稿”和第 169 页的“从双面自动输稿器复印原稿”。

## 补充:

- 在自动重设时间过期之后, 复印选项会自动恢复其默认状态。

本节内容包括:

各个选项卡上的选项如下:

- 复印选项卡
  - 第 171 页的“色彩模式”
  - 第 171 页的“选择纸盘”
  - 第 171 页的“复印浓度”
  - 第 172 页的“双面复印”
- 画质选项卡
  - 第 172 页的“原稿类型”
  - 第 172 页的“清晰度”
  - 第 173 页的“饱和度”
  - 第 173 页的“自动去除底色”
- 输出选项卡
  - 第 173 页的“分页”
  - 第 174 页的“倍率选择”
  - 第 175 页的“原稿尺寸”
  - 第 176 页的“多张合一(N合1)”
  - 第 177 页的“边框消除”

## ■ 色彩模式

选择彩色或黑白复印模式。

- 1 选择色彩模式。
- 2 选择全彩或黑白，然后选择 OK。

补充：

- 如果将复印的功能锁定设定设为有（彩色密码已锁定），则会使用密码保护彩色复印的安全。如果将色彩模式设置为全色彩，并将复印的功能锁定设定设为有（彩色密码已锁定），那么在按  $\diamond$ （启动）按钮之后将需要输入四位密码。

## ■ 选择纸盘

选择纸盘。

- 1 选择选择纸盘。
- 2 选择所需设定，然后选择 OK。

补充：

- 以星号 (\*) 标注的值为出厂默认菜单设定。

手送纸盘	纸张从手送纸盘输入。
纸盘1*	纸张从标准 550 张纸盘输入。
纸盘2	纸张从可选 550 张纸盘输入。

补充：

- 纸盘2 仅在安装有可选 550 张纸盘时可用。
- 如果任何显示为手送纸盘中的纸张尺寸和类型，则可以从此菜单中选择纸张尺寸和类型。

## ■ 复印浓度

可调整对比度，以使副本亮度高于或低于原件亮度。

- 1 选择浓度。
- 2 在浓度栏上选择所需级别，然后选择 OK。  
可从浓化和淡化之间的七个级别中选择一个对比度。  
选择栏左侧的单元格会使原稿对比度更浓，而选择栏右侧的单元格会使原稿对比度更淡。

补充：

- 以星号 (\*) 标注的值为出厂默认菜单设定。

浓(+3)	适用于浅色原稿或轻淡铅笔字迹。
浓(+2)	
浓(+1)	
普通*	适用于标准类型文档或标准打印文档。
淡(+1)	适用于深色原稿。
淡(+2)	
淡(+3)	

## ■ 双面复印

按照指定装订位置进行双面复印。

- 1 选择双面复印。
- 2 选择所需设定，然后选择 OK。

### 补充：

- 以星号 (\*) 标注的值为出厂默认菜单设定。

单面 → 单面*			选择单面或双面，然后为双面复印指定装订位置。
单面 → 双面	输出装订	长边装订 短边装订	
双面 → 单面	原稿装订	长边装订	
双面 → 双面		短边装订	

当使用的稿台玻璃设置为单面 → 双面或双面 → 双面时，在按  (启动) 按钮之后，显示屏将提示可再放置一页。

- a 如果要放入新原稿，请将原稿替换为新原稿，然后选择继续，或按  (启动) 按钮。
- b 如果完成复印，请选择立即打印。

### 补充：

- 使用双面自动输稿器复印原稿的双面时，如果原稿尺寸设置和原稿尺寸不相符，原稿正面和背面的打印位置可能会不同。在这种情况下，请将原稿尺寸设置为与原稿尺寸相同。

## ■ 原稿类型

选择副本图像质量。

- 1 选择画质选项卡，然后选择原稿类型。
- 2 选择所需设定，然后选择 OK。

### 补充：

- 以星号 (\*) 标注的值为出厂默认菜单设定。

照片/文字*	适用于照片和文字混合的原稿。
文字	适用于文字为主的文档。
照片	适用于照片为主的文档。

## ■ 清晰度

调整清晰度，使复印图片清晰度高于或低于原件。

- 1 选择画质选项卡，然后选择清晰度。
- 2 选择所需设定，然后选择 OK。

### 补充：

- 以星号 (\*) 标注的值为出厂默认菜单设定。

强	使复印图片清晰度高于原件。
普通*	图像的色彩清晰度与原件相同。
弱	使复印图像比原件更柔和。

## ■ 饱和度

调整副本的色彩量，使副本比原件的色彩更深或更浅。

- 1 选择画质选项卡，然后选择饱和度。
- 2 选择所需设定，然后选择 OK。

### 补充：

- 以星号 (\*) 标注的值为出厂默认菜单设定。

强	提高副本色彩逼真度。
普通*	彩度与原件相同。
弱	降低副本色彩逼真度。

## ■ 自动去除底色

通过抑制原件背景突出复印件的文本。

- 1 选择画质选项卡，然后选择自动去除底色。
- 2 选择有，然后选择 OK。

## ■ 分页

对复印输出进行排序。例如，如果复印两份三页的原稿，一份完整的三页原稿复印完毕后，才开始复印第二份完整的原稿。

### 补充：

- 当安装 512 MB 内存或硬盘组件后可对多页原稿进行分页。

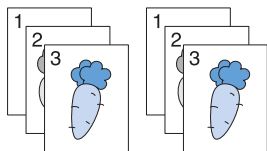

- 1 选择输出选项卡，然后选择分页。
- 2 选择所需设定，然后选择 OK。

### 补充：

- 以星号 (\*) 标注的值为出厂默认菜单设定。

自动*	仅对从 DADF 装入的文档按分页顺序进行复印。
分页	副本按分页顺序排列。
不分页	不按分页顺序进行复印。

当使用的稿台玻璃设置为分页时，在按  (启动) 按钮之后，显示屏将提示可再放置一页。

- a 如果要放入新原稿，请将原稿替换为新原稿，然后选择继续，或按  (启动) 按钮。
- b 如果完成复印，请选择立即打印。

## ■ 倍率选择

从稿台玻璃或双面自动输稿器复印原稿时，缩小或放大复印图像的大小，范围从 25% 到 400%。

### 补充：

- 进行缩小复印时，副本底部可能出现黑线。
- 1 选择输出选项卡，然后选择倍率选择。
  - 2 选择所需设定，然后选择 OK。

### • 毫米系列

#### 补充：

- 以星号 (\*) 标注的值为出厂默认菜单设定。

200%
141% A5 → A4
122% A5 → B5
100%*
81% B5 → A5
70% A4 → A5
50%

### • 英寸系列

200%
154%
129% 8.5 × 11" → 8.5 × 14"
100%*
78% 8.5 × 14" → 8.5 × 11"
64%
50%

### 补充：

- 也可以通过选择  或 ，或者使用数字键盘输入值，以 1% 的增量指定 25% 到 400% 的值。具体缩放比例请参阅下表。

复印	A5	B5	A4
原件			
A5	100%	122%	141%
B5	81%	100%	115%
A4	70%	86%	100%

装入打印介质的方法取决于打印介质的尺寸和朝向，请参见第 123 页的“将打印介质装载进标准 550 张纸盘和可选 550 张纸盘”或第 126 页的“将打印介质装载进手送纸盘”。

有关可装载的打印介质的信息，请参阅第 116 页的“关于打印介质”。

## ■ 原稿尺寸

选择默认文档尺寸。

- 1 选择输出选项卡，然后选择原稿尺寸。
- 2 选择所需设定，然后选择 OK。

### • 毫米系列

#### 补充：

- 以星号 (\*) 标注的值为出厂默认菜单设定。

自动*
A4(210 × 297 mm)
A5(148 × 210 mm)
B5(182 × 257 mm)
Letter(8.5 × 11")
Folio(8.5 × 13")
Legal(8.5 × 14")
Executive(7.25 × 10.5")

### • 英寸系列

自动*
Letter(8.5 × 11")
Folio(8.5 × 13")
Legal(8.5 × 14")
A4(210 × 297 mm)
A5(148 × 210 mm)
B5(182 × 257 mm)
Executive(7.25 × 10.5")

## ■ 多张合一(N合1)

在一张纸上打印两幅原始图像。

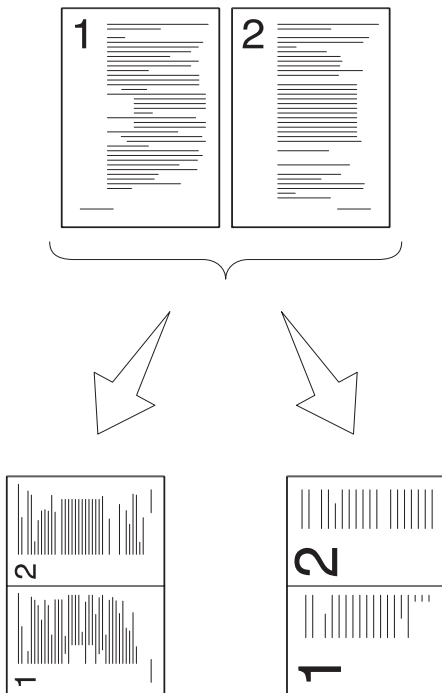

**自动：**  
将所有页面自动  
缩至一张页面范  
围内。

**手动：**  
将页面缩至倍率选择  
菜单中设置的自定义  
大小。

**1** 选择输出选项卡，然后选择多张合一(N合1)。

**2** 选择所需设定，然后选择 OK。

### 补充：

- 以星号 (\*) 标注的值为出厂默认菜单设定。

无*	不执行多张合一(N合1)打印。
自动	将多张原始页面自动缩印至一张纸上。
手动	将多张原始页面以倍率选择中指定的大小打印到一张纸上。

当使用的文档玻璃板设置为自动或手动时，在按 **◇** (**启动**) 按钮之后，显示屏将提示可再放置一页。

- 如果要放入新原稿，请将原稿替换为新原稿，然后选择启动，或按 **◇** (**启动**) 按钮。
- 如果完成复印，请选择立即打印。





## ■ 边框消除

要指定副本的上下边距。

### 补充：

- 以星号 (\*) 标注的值为出厂默认菜单设定。

- 1 选择输出选项卡。
- 2 在出现边框消除之前选择 ，然后选择边框消除。
- 3 选择  或 ，或者使用数字键盘输入所需值。

上下	4 mm* (0.2 英寸*) 0→50 mm (0.0→2.0")	以 0.1 英寸 (1 mm) 增量指定值。
左右	4 mm* (0.2 英寸*) 0→50 mm (0→2.0")	以 0.1 英寸 (1 mm) 增量指定值。
中	0 mm* (0 英寸*) 0→50 mm (0→2.0")	以 0.1 英寸 (1 mm) 增量指定值。

# 使用 ID 卡复印



---

## 补充:

- 如果将 ID 卡复印的功能锁定设定设为禁用，则会禁用 ID 卡复印功能，且在画面上不会显示该菜单。有关详细信息，请参照第 281 页的“功能锁定”。
- ID 卡复印仅对稿台玻璃可用。

通过在操作面板上选择 ID 卡复印，可以按其原稿尺寸将 ID 卡的正反两面复印到一张纸的单面上。此功能有助于按其原稿尺寸在一个页面中显示 ID 卡的正反两面。

## 复印:

- 1 将 ID 卡正面朝下放置在稿台玻璃上，然后合上稿台盖。  
有关放置原稿的详细信息，请参阅第 167 页的“从稿台玻璃复印原稿”。
- 2 按  (菜单) 按钮。
- 3 选择 ID 卡复印。
- 4 按照需要指定以下复印设定。
  - 色彩模式
  - 选择纸盘
  - 复印浓度
  - 自动去除底色
  - 清晰度
  - 饱和度有关详细信息，请参照第 170 页的“设置复印选项”。
- 5 按  (启动) 按钮开始复印。  
在扫描 ID 卡的正面之后，显示屏提示您把卡翻过来。
  - a 要扫描 ID 卡的背面，请将 ID 卡翻过来，然后选择继续。
  - b 要完成复印，请选择立即打印。

## 补充:

- 如果将复印的功能锁定设定设为有 (彩色密码)，则会使用密码保护彩色复印的安全。如果将色彩模式设置为全色彩，并将复印的功能锁定设定设为有 (彩色密码)，那么在按  (停止) 按钮之后将需要输入四位密码。

# 更改默认设定

---

可将复印菜单选项（例如色彩模式、选择纸盘和复印浓度）的默认设定设置为最常用的模式。复印原稿时，机器将使用指定的默认设定，除非使用操作面板更改这些设定。

要创建自己的默认设定：

- 1 按 （**机器确认/规格设定**）按钮。
- 2 选择工具选项卡。
- 3 选择默认设定。
- 4 选择所需菜单项。
- 5 选择所需设定或使用数字键盘输入值，然后选择 OK。
- 6 如果需要，重复步骤 4 和步骤 5。
- 7 要返回至系统菜单的顶层，请按 **CA**（**全部清除**）按钮。



# 扫描

## 补充：

- 如果将某个扫描功能（电子邮件、扫描至网络、扫描至 PC/WSD 扫描、PC 扫描或扫描至 USB）的功能锁定设定设为密码锁定，则需要输入四位密码才能使用该扫描功能。如果将某个扫描功能的功能锁定设定设为禁用，则会禁用该扫描功能，且在画面上不会显示该菜单。有关详细信息，请参照第 281 页的“功能锁定”。

## 本章内容包括：

- 第 182 页的“扫描概述”
- 第 183 页的“安装扫描驱动程序”
- 第 184 页的“扫描至计算机”
- 第 189 页的“使用网络上的扫描仪”
- 第 209 页的“扫描至 USB 存储设备”
- 第 211 页的“发送包含扫描图像的电子邮件”
- 第 214 页的“调整扫描选项”
- 第 217 页的“扫描仪连接工具”

# 扫描概述

可使用打印机将图片和文字转成计算机上可编辑的图像。

打印机提供多种扫描原稿的方法。有两种主要扫描类型。一种是不使用扫描驱动程序在打印机端运行的，另一种是使用软件和扫描驱动程序在计算机端运行的。

## ■ 扫描 – 使用扫描驱动程序

- 扫描并将扫描的原稿发送至通过 USB 电缆连接的计算机  
(对于使用快速扫描管理器的捆绑软件工具的 Microsoft® Windows® 和 Mac OS® X, 支持 USB 连接)  
通过使用打印机操作面板上的“扫描至 PC”功能, 会将扫描的图像保存在使用快速扫描管理器指定的计算机位置。  
请参阅第 184 页的“从操作面板扫描 – 扫描至 PC”。
  - 使用 TWAIN 驱动程序扫描至图形软件 (如 Adobe® Photoshop®)  
(对于使用图形软件的 Windows 和 Mac OS X, 支持 USB 和网络连接)  
请参阅第 186 页的“使用 TWAIN 驱动程序扫描”。
  - 使用 Windows Image Acquisition (WIA) 驱动程序扫描至 Microsoft 的默认程序 (如 Windows 照片库和 Microsoft 画图程序)  
(仅支持 Windows 上的 USB 和网络 (包括 WSD))  
请参阅第 187 页的“使用 WIA 驱动程序扫描”。
- 补充:**
- WSD 表示 Web Services on Devices (基于设备的 Web 服务)。

## ■ 扫描 – 不使用扫描驱动程序

- 扫描并将扫描的原稿发送至使用 WSD 连接到网络的计算机  
请参阅第 185 页的“从操作面板扫描 – WSD 扫描”。
- 扫描并将扫描的原稿发送至连接到网络的计算机或服务器  
请参阅第 189 页的“使用网络上的扫描仪”。
- 扫描并将扫描的原稿保存在 USB 存储设备中  
请参阅第 209 页的“扫描至 USB 存储设备”。
- 扫描并通过电子邮件发送扫描的原稿  
请参阅第 211 页的“发送包含扫描图像的电子邮件”。

扫描项目时要使用的分辨率设置取决于项目类型和将图像或文档扫描到计算机后计划如何使用。要获得最佳效果, 请使用以下推荐设置。

类型	分辨率
文档	300 dpi 黑白或 200 dpi 灰度或彩色
质量不佳的文档或包含文字较小的文档	400 dpi 黑白或 300 dpi 灰度
照片和图片	100–200 dpi 彩色或 200 dpi 灰度
喷墨打印机图像	150–300 dpi
高分辨率打印机图像	300–600 dpi

使用上述推荐分辨率之外的分辨率进行扫描可能会超出应用程序的能力。如果需要大于上表中推荐的分辨率, 应该在扫描图像之前通过预览 (或预扫描) 和修剪来缩小图像的大小。

# 安装扫描驱动程序

如果计划将扫描的图像直接导入应用程序（例如 Adobe Photoshop 或 Microsoft 剪辑管理器）中，或者直接将图像扫描到计算机中，必须安装扫描驱动程序。

本节内容包括：

- [第 183 页的“对于 Windows”](#)
- [第 183 页的“对于 Mac OS X”](#)

## ■ 对于 Windows

从 *驱动程序光盘工具包* 安装扫描驱动程序：

1 关闭打印机电源和计算机。

**重要：**

- 请注意，如果未在打印机上安装可选硬盘组件，则会在关闭打印机时清除内存中的数据。

2 使用 USB 电缆连接计算机和打印机。

或者

将打印机连接到网络。

3 将 *驱动程序光盘工具包* 插入计算机以启动 **Easy Install Navi**。

4 单击 **安装驱动程序和软件**。

5 单击 **主选项卡**，然后选择 **扫描驱动程序**。

6 单击 **启动**。

7 按照屏幕上的说明安装扫描驱动程序。

有关使用 USB 连接进行扫描的详细信息，请参阅 [第 78 页的“快速扫描管理器”](#)。

## ■ 对于 Mac OS X

从 *驱动程序光盘工具包* 安装扫描驱动程序：

1 在 Mac OS X 上运行 *驱动程序光盘工具包*。

2 打开 **通用** 文件夹下的 **MacOSX** 文件夹。

3 视正在运行的 Mac OS X 的版本而定，打开 **10.3.9-10.6** 或 **10.7-** 文件夹。

4 双击 **FX DocuPrint CM405 df.dmg**。

5 按照屏幕上的说明安装扫描驱动程序。

有关使用 USB 连接进行扫描的详细信息，请参阅 [第 78 页的“快速扫描管理器”](#)。

# 扫描至计算机

本节内容包括：

- 第 184 页的“从操作面板扫描 – 扫描至 PC”
- 第 185 页的“从操作面板扫描 – WSD 扫描”
- 第 186 页的“使用 TWAIN 驱动程序扫描”
- 第 187 页的“使用 WIA 驱动程序扫描”

## ■ 从操作面板扫描 – 扫描至 PC

以下步骤以 Windows 7 为例进行说明。

### 补充：

- 此功能不能在打印机与网络连接时使用。
- 请确保打印机通过 USB 电缆连接到计算机。
- 在 Windows 和 Mac OS X 上都支持此功能。

**1** 将原稿正面朝上（上边缘在前）放入双面自动输稿器 (DADF)。或者

将单页文档正面朝下放置在稿台玻璃上，然后合上稿台盖。

### 参照：

- 第 169 页的“从双面自动输稿器复印原稿”
- 第 167 页的“从稿台玻璃复印原稿”

**2** 按  (菜单) 按钮。

**3** 选择扫描至。

**4** 选择 PC。

**5** 在扫描至 PC、画质和选项选项卡上指定扫描选项（例如色彩模式、分辨率、双面扫描和文件格式）。

**6** 按  (启动) 按钮。

计算机上将打开所选的应用程序窗口。

### 补充：

- 如果以下对话框出现在计算机上，请选择 **DocuPrint CM405 df 快速扫描管理器**，然后单击**确定**。



### 补充：

- 当选择 **DocuPrint CM405 df 快速扫描管理器** 时选中**总是使用该程序进行这个操作**复选框后，无需显示程序选择窗口即自动使用所选的应用程序。
- 要更改扫描设置，必须在计算机上使用快速扫描管理器。有关详细信息，请参照第 78 页的“快速扫描管理器”。
- 对于 Mac OS X，不显示用于选择程序的对话框。



## ■ 从操作面板扫描 – WSD 扫描

如果使用 WSD (Web Services on Devices) 通过网络将打印机连接到计算机，则可使用 WSD 扫描功能将扫描的图像发送至计算机。

以下步骤以 Windows 7 为例进行说明。

### 补充：

- 要使用 WSD 扫描，您需要使用 WSD 设定连接。
- 仅在 Windows Vista<sup>®</sup>、Windows 7 和 Windows 8 上支持 WSD。

## WSD 扫描的打印机设定

设定打印机和计算机以使用 WSD 连接。

### • 检查打印机设定

要使用 WSD 扫描功能，需要将 WSD 扫描设为启用。有关详细信息，请参阅第 261 页的“通信协议设定”。

### • 设置计算机

#### 补充：

- 对于 Windows 8，计算机通过 WSD 自动连接打印机。无需手动安装打印机。

#### 对于 Windows 7：

- 1 单击**开始** → **计算机** → **网络**。
- 2 右键单击打印机图标，然后单击**安装**。  
打印机是使用 WSD 连接的。

#### 对于 Windows Vista：



- 1 单击**开始** → **网络**。
- 2 右键单击打印机图标，然后单击**安装**。
- 3 单击**继续**。  
打印机是使用 WSD 连接的。

## WSD 的扫描步骤

- 1 将原稿正面朝上放置，使上边缘先进入双面自动输稿器。  
或者  
将单页文档正面朝下放置在稿台玻璃上，然后合上稿台盖。

#### 参照：

- 第 169 页的“从双面自动输稿器复印原稿”
- 第 167 页的“从稿台玻璃复印原稿”

- 2 按  (菜单) 按钮。
- 3 选择扫描至。
- 4 选择 WSD。
- 5 选择 ，直到要将扫描作业发送到的所需计算机出现，然后选择该计算机。
- 6 选择事件，然后指定扫描类型（如扫描、扫描至打印和扫描至电子邮件）。

7 按  (启动) 按钮开始发送扫描的文件。

## ■ 使用 TWAIN 驱动程序扫描

您的打印机支持使用 TWAIN 驱动程序扫描图像。以下步骤以 Windows 7 为例进行说明。

### 补充:

- 请确保打印机通过 USB 电缆连接到计算机或网络。

以下步骤使用剪辑管理器为例，对图像进行扫描。

- 1 将原稿正面朝上放置，使上边缘先进入双面自动输稿器。  
或者  
将单页文档正面朝下放置在稿台玻璃上，然后合上稿台盖。

### 参照:

- 第 169 页的“从双面自动输稿器复印原稿”
- 第 167 页的“从稿台玻璃复印原稿”

- 2 单击 **开始** → **所有程序** → **Microsoft Office** → **Microsoft Office 2010 工具** → **Microsoft 剪辑管理器**。
- 3 单击 **文件** → **将剪辑添加到管理器** → **来自扫描仪或照相机**。
- 4 在 **插入来自扫描仪或照相机的图片**对话框中，从 **设备** 下选择设备。
- 5 单击 **自定义插入**。
- 6 选择扫描首选项，然后单击 **预览** 预览图像。

### 补充:

- 从 **扫描** 自选择 **纸盘** 时，将以灰色显示并禁用 **预览**。
- 针对不同操作系统的说明可能不同。

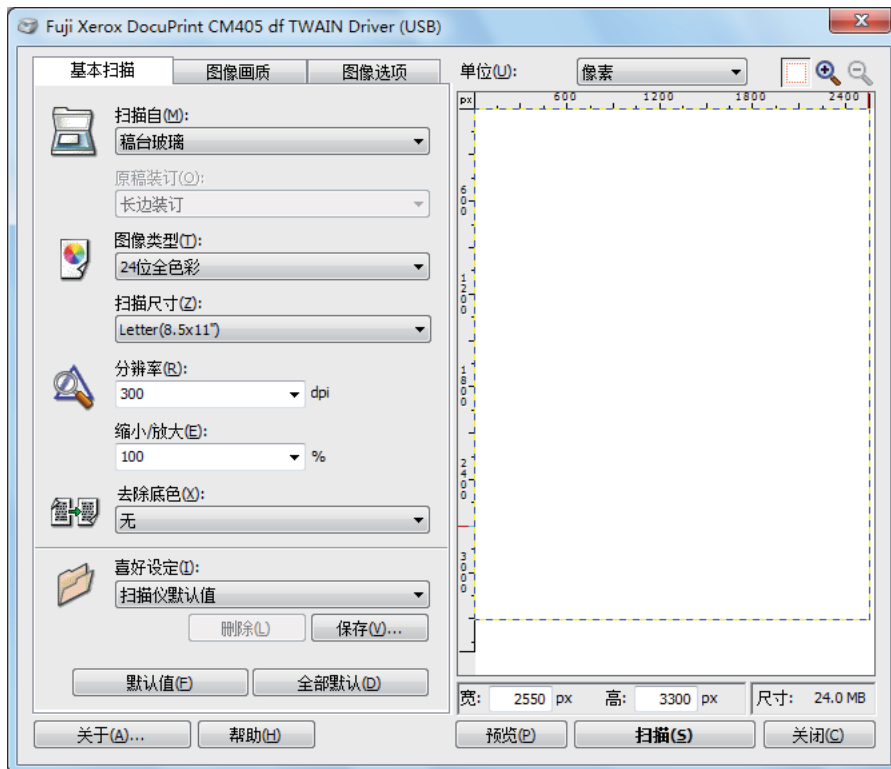

- 7 从 **图像画质** 和 **图像选项** 选项卡选择所需的属性。
- 8 单击 **扫描** 开始扫描。  
生成扫描的图像文件。

## ■ 使用 WIA 驱动程序扫描

打印机还支持使用 Windows Image Acquisition (WIA) 驱动程序扫描图像。WIA 是由 Windows XP 和更高版本的操作系统提供的一种标准组件，可与数码相机和扫描仪配合使用。与 TWAIN 驱动程序不同，WIA 驱动程序无需使用其他软件即可扫描和轻松处理图像。

### 补充：

- 请确保打印机通过 USB 电缆连接到计算机或网络。
- 仅在 Windows 上支持 Windows Image Acquisition (WIA) 驱动程序。

## 从绘图软件扫描图像

- 1 将原稿正面朝上放置，使上边缘先进入双面自动输稿器。

或者

将单页文档正面朝下放置在稿台玻璃上，然后合上稿台盖。

### 参照：

- 第 169 页的“从双面自动输稿器复印原稿”
- 第 167 页的“从稿台玻璃复印原稿”

- 2 启动绘图软件，例如 Windows 的画图。

### 补充：

- 当使用 Windows Vista 时，请使用 Windows 照片库，而不是画图。
- 使用利用 WIA 2.0 的应用程序（如 Windows Vista、Windows 7 和 Windows 8 上的 **Windows 传真和扫描**）时，可选择**纸盘(扫描双面)**选项进行双面扫描。

- 3 单击**画图**按钮 → **从扫描仪或照相机**（对于 Windows XP、Windows Server 2003、Windows Server 2008 和 Windows Vista，请单击**文件** → **从扫描仪或照相机**）。

将出现**用 FX DP CM405 df (WIA - USB) 扫描**窗口。

### 补充：

- 针对不同操作系统的说明可能不同。

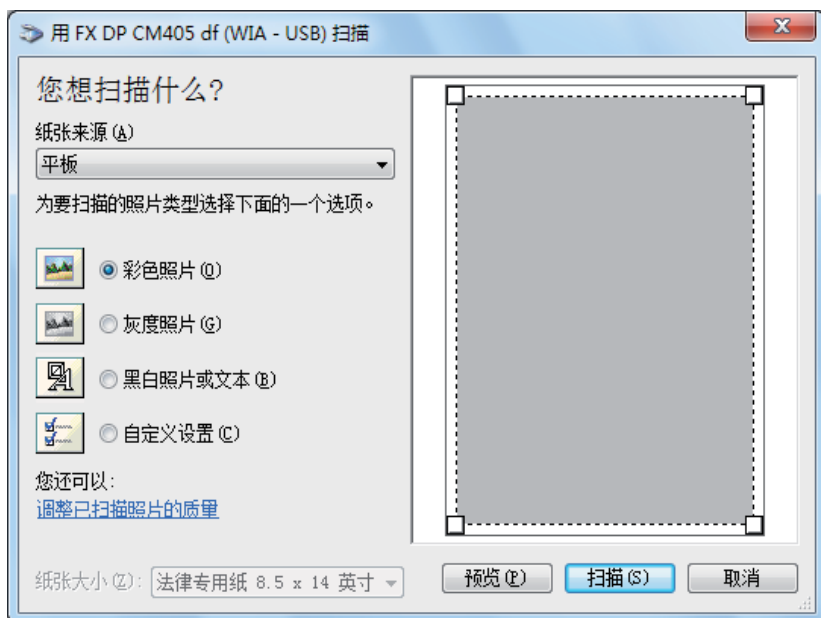

- 4 在**纸张来源**中选择**文档送纸机**或**平板**。

### 补充：

- 当想要扫描放置在双面自动输稿器中的原稿时，选择**纸盘**。当想要扫描加载在稿台玻璃中的文档时，选择**平板**。

- 5 选择扫描首选项，然后单击**调整已扫描照片的质量**以显示**高级属性**对话框。

- 6 选择所需的属性（包括亮度和对比度），然后单击**确定**。

- 单击**扫描**开始扫描。
- 单击**画图**菜单中的**保存**。
- 输入图片名称，然后选择要存储图片的文件格式和目标位置。

## 从控制面板扫描图像

### 补充:

- 仅在 Windows Server 2003 和 Windows XP 上支持此功能。

- 将原稿正面朝上放置，使上边缘先进入双面自动输稿器。  
或者  
将单页文档正面朝下放置在稿台玻璃上，然后合上稿台盖。

### 参照:

- 第 169 页的“从双面自动输稿器复印原稿”
- 第 167 页的“从稿台玻璃复印原稿”

- 单击**开始** → **控制面板** → **打印机和其他硬件** → **扫描仪和照相机**。
- 双击扫描仪图标。  
将启动**扫描仪和照相机向导**。
- 单击**下一步**以显示**选择扫描首选项**页面。

### 补充:

- 画面图像可能因操作系统而有所不同。



- 选择所需的图片类型、纸张来源和纸张大小，然后单击**下一步**。
- 输入图片名称，选择文件格式，然后指定要保存扫描的原稿的所需位置。
- 单击**下一步**开始扫描。
- 在将图片复制到计算机之后，按照画面上的说明编辑图片。

# 使用网络上的扫描仪

---

本节内容包括：

- [第 190 页的“概述”](#)
- [第 191 页的“设定登录名和密码（仅 SMB）”](#)
- [第 194 页的“创建共享文件夹（仅 SMB）”](#)
- [第 202 页的“使用通讯簿设定目标位置”](#)
- [第 208 页的“在网络上发送扫描文件”](#)

补充：

- 此功能不需要网络扫描驱动程序。

## ■ 概述

扫描至服务器/计算机功能可用于扫描文档并通过 FTP 或 SMB 协议将扫描文档发送到网络计算机中。

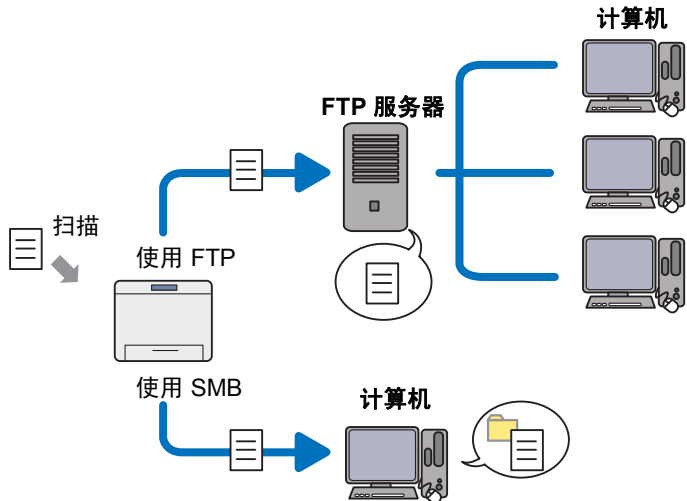

可使用 CentreWare Internet Services 或通讯簿编辑器选择服务器的种类并指定存储扫描原稿的目标位置。

下列项目需要使用扫描至服务器/计算机功能。

- 使用 SMB

要通过 SMB 传输数据，您的计算机必须运行下列操作系统之一，其中包含文件夹共享。

**补充：**

- Windows Server 2003、Windows XP、Mac OS X 10.3/10.4/10.5 仅支持 IPv4。
- 对于 Mac OS X，需要一个共享用户帐户。

- Windows Server 2003
- Windows Server 2008
- Windows Server 2008 R2
- Windows Server 2012
- Windows XP
- Windows Vista
- Windows 7
- Windows 8
- Mac OS X 10.3/10.4/10.5/10.6

- 使用 FTP

要通过 FTP 传输数据，需要下列 FTP 服务器之一和 FTP 服务器的帐户（登录名和密码）。

**补充：**

- Windows Server 2003、Windows XP、Windows Vista 和 Mac OS X 10.3/10.4/10.5 仅支持 IPv4。
- Windows XP  
Microsoft Internet Information Services 5.1 的 FTP 服务
- Windows Server 2003  
Microsoft Internet Information Services 6.0 的 FTP 服务
- Windows Vista, Windows Server 2008  
Microsoft Internet Information Services 7.0 的 FTP 服务
- Windows 7, Windows Server 2008 R2  
Microsoft Internet Information Services 7.5 的 FTP 服务
- Windows 8、Windows Server 2012  
Microsoft Internet Information Services 8.0 的 FTP 服务

- Mac OS X 10.3/10.4/10.5/10.6/10.7/10.8

#### Mac OS X 的 FTP 服务

有关如何配置 FTP 服务的信息，请联系系统管理员。

按照以下步骤使用扫描至服务器/计算机功能。

### • 对于 SMB:

第 191 页的“设定登录名和密码（仅 SMB）”



第 194 页的“创建共享文件夹（仅 SMB）”



第 202 页的“使用通讯簿设定目标位置”



第 208 页的“在网络上发送扫描文件”

### • 对于 FTP:

第 202 页的“使用通讯簿设定目标位置”



第 208 页的“在网络上发送扫描文件”

## 设定登录名和密码（仅 SMB）

扫描至计算机/服务器功能需要用于验证的有效和非空密码的用户登录帐户。确认登录用户名和密码。



如果未使用用户登录密码，需要按照以下步骤在“用户登录帐户”上创建密码。

## • 对于 Windows XP:

- 1 单击**开始** → **控制面板** → **用户帐户**。
- 2 单击**更改帐户**。
- 3 选择您的帐户。
- 4 单击**创建密码**，为用户登录帐户添加密码。

## • 对于 Windows Server 2003:

- 1 单击**开始** → **管理工具** → **计算机管理**。
- 2 单击**本地用户和组**。
- 3 双击**用户**。
- 4 右键单击帐户，然后选择**设置密码**。  
**补充:**
  - 出现警告消息时，确认消息，然后单击**继续**。
- 5 为用户登录帐户添加密码。

## • 对于 Windows Vista 和 Windows 7:

- 1 单击**开始** → **控制面板**。
- 2 单击**用户帐户和家庭安全**。
- 3 单击**用户帐户**。
- 4 单击**为您的帐户创建密码**，为用户登录帐户添加密码。

## • 对于 Windows Server 2008:

- 1 单击**开始** → **管理工具** → **计算机管理**。
- 2 单击**本地用户和组**。
- 3 双击**用户**。
- 4 右键单击帐户，然后选择**设置密码**。  
**补充:**
  - 出现警告消息时，确认消息，然后单击**继续**。
- 5 为用户登录帐户添加密码。



## • 对于 Windows Server 2008 R2:

- 1 单击**开始** → **管理工具** → **计算机管理**。
- 2 单击**本地用户和组**。
- 3 双击**用户**。
- 4 右键单击帐户，然后选择**设置密码**。  
**补充:**
  - 出现警告消息时，确认消息，然后单击**继续**。
- 5 为用户登录帐户添加密码。

## • 对于 Windows 8 和 Windows Server 2012:

- 1 指向屏幕的右上角或右下角，然后单击**设定**。
- 2 单击**更改 PC 设定**。
- 3 单击**用户**。
- 4 单击**创建密码**并为用户登录帐户增设密码。

## • 对于 Mac OS X 10.3:

- 1 单击**系统偏好设置** → **帐户**。
- 2 选择您的帐户。
- 3 在**密码**中为用户登录帐户输入密码。
- 4 在**验证**中再次输入密码。

## • 对于 Mac OS X 10.4/10.5/10.6:

- 1 单击**系统偏好设置** → **帐户**。
- 2 选择您的帐户。
- 3 选择**更改密码**。
- 4 在**新密码**（Mac OS X 10.6 的**新密码**）中输入您的用户登录帐户的密码。
- 5 在**验证**中再次输入密码。
- 6 单击**更改密码**。

确认登录用户名和密码后，请转到[第 194 页的“创建共享文件夹（仅 SMB）”](#)。

## ■ 创建共享文件夹（仅 SMB）

使用下列步骤共享文件夹来存储扫描的文档。

### • 对于 Windows XP Home Edition:

- 1 在计算机上所需目录中创建文件夹（文件夹名称示例：**MyShare**）。
- 2 右键单击文件夹，然后选择**属性**。
- 3 单击**共享**选项卡，然后选择**在网络上共享这个文件夹**。
- 4 在**共享名**框中输入共享名称。

#### 补充:

- 请记住此共享名称，因为在下一个设置步骤中将使用此共享名称。

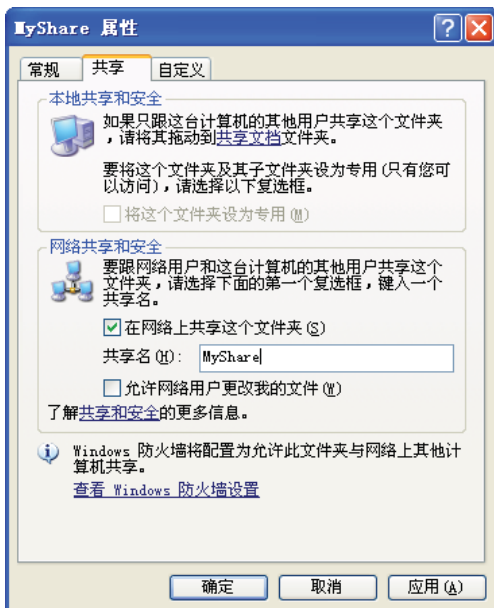

#### 补充:

- 当出现以下界面时，请单击**如果您知道在安全方面的风险，但又不想运行向导就共享文件，请单击此处**。选择**只启用文件共享**，然后单击**确定**。

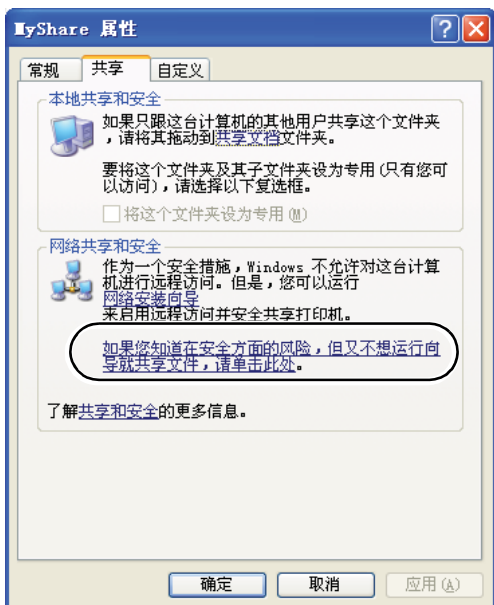

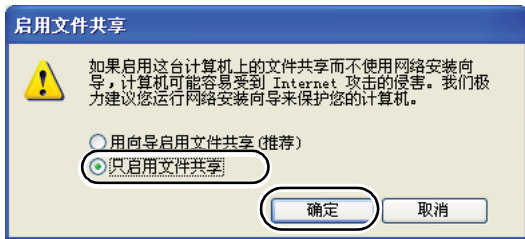

5 选择允许网络用户更改我的文件。

6 单击应用，然后单击确定。

#### 补充：

- 要添加子文件夹，请在已创建的共享文件夹中创建新文件夹。  
例如：文件夹名称：**MyShare**，第二级文件夹名称：**MyPic**，第三级文件夹名称：**John**  
现在应可在您的目录中看到 **MyShareMyPicJohn**。

创建文件夹后，请转到第 202 页的“使用通讯簿设定目标位置”。

### • 对于 Windows XP Professional Edition:

1 在计算机上所需目录中创建文件夹（文件夹名称示例：**MyShare**），然后双击该文件夹。

2 从工具中选择文件夹选项。

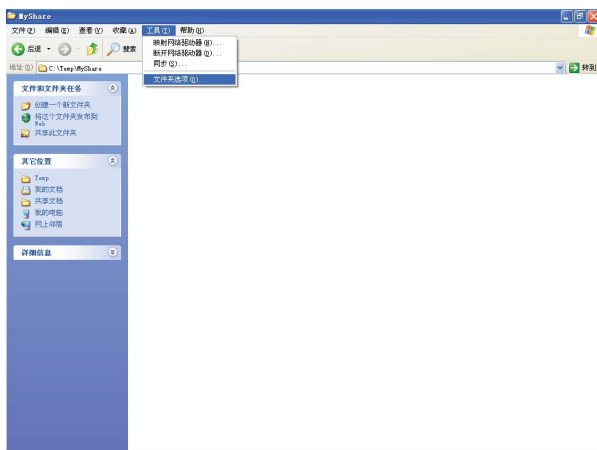

3 单击查看选项卡，然后取消选中使用简单文件共享（推荐）复选框。

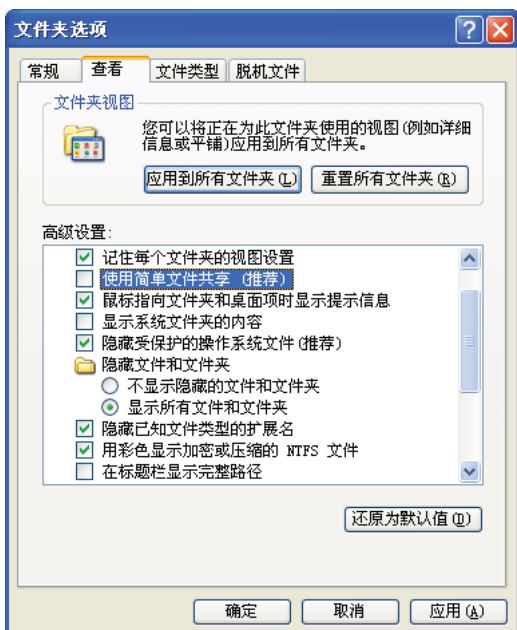

- 4 单击**确定**，然后关闭窗口。
- 5 右键单击文件夹，然后选择**属性**。
- 6 单击**共享**选项卡，然后选择**共享此文件夹**。
- 7 在**共享名**框中输入共享名称。

**补充：**

- 请记住此共享名称，因为在下一个设置步骤中将使用此共享名称。



- 8 单击**权限**来为此文件夹创建写入权限。
- 9 单击**添加**。
- 10 单击**高级...**搜索用户登录名称，或者在**输入对象名称来选择**框中输入用户登录名称，然后单击**检查名称**进行确认（用户登录名称示例：**MySelf**）。

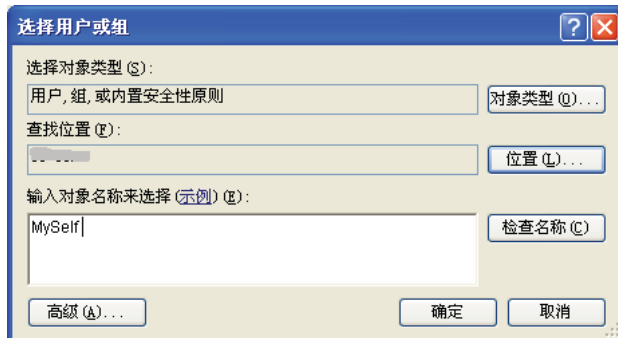

11 单击**确定**。

12 单击刚才输入的用户登录名。选中**完全控制**复选框。从而授予您将文档发送到此文件夹中的权限。

**补充：**

- 请勿使用 **Everyone** 作为用户登录名。



13 单击**确定**。

14 单击**应用**，然后单击**确定**。

**补充：**

- 要添加子文件夹，请在已创建的共享文件夹中创建新文件夹。  
例如：文件夹名称：**MyShare**，第二级文件夹名称：**MyPic**，第三级文件夹名称：**John**  
现在应可在您的目录中看到 **MyShareMyPicJohn**。

创建文件夹后，请转到第 202 页的“使用通讯簿设定目标位置”。

**• 对于 Windows Server 2003：**

- 1 在计算机上所需目录中创建文件夹（文件夹名称示例：**MyShare**）。
- 2 右键单击文件夹，然后选择**属性**。
- 3 单击**共享**选项卡，然后选择**共享此文件夹**。

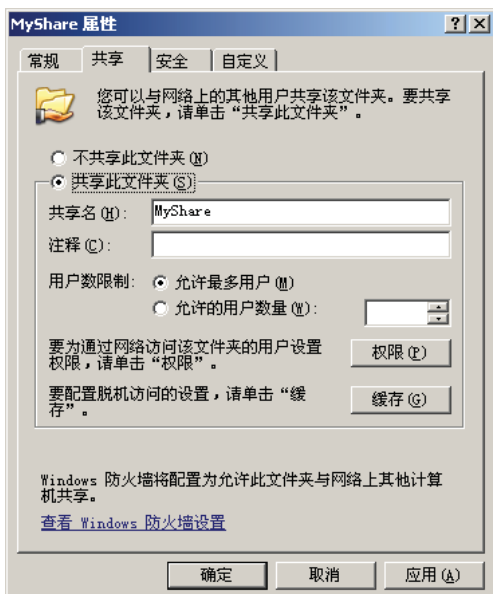

4 在**共享名框**中输入共享名称。

**补充：**

- 请记住此共享名称，因为在下个设置步骤中将使用此共享名称。

5 单击**权限**来为此文件夹创建写入权限。

6 单击**添加**。

7 单击**高级...**搜索用户登录名称，或者在**输入对象名称来选择框**中输入用户登录名称，然后单击**检查名称**进行确认（用户登录名称示例：**MySelf**）。

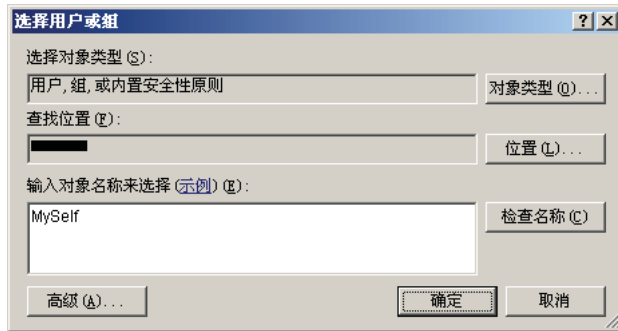

8 单击**确定**。

9 单击刚才输入的用户登录名。选中**完全控制**复选框。从而授予您将文档发送到此文件夹中的权限。

**补充：**

- 请勿使用 **Everyone** 作为用户登录名。

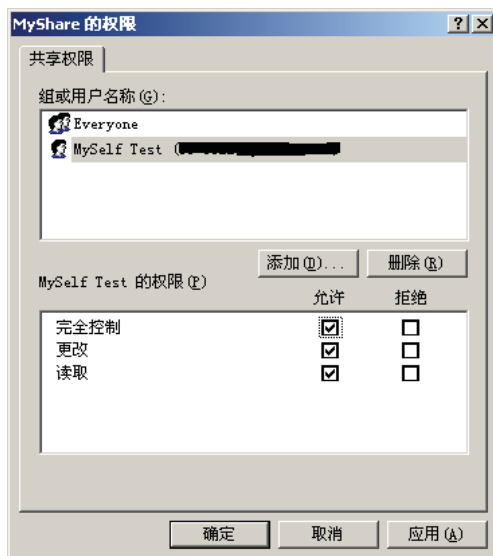

10 单击**确定**。

11 根据需要配置其他设置，单击**应用**，然后单击**确定**。

**补充：**

- 要添加子文件夹，请在已创建的共享文件夹中创建新文件夹。  
例如：文件夹名称：**MyShare**，第二级文件夹名称：**MyPic**，第三级文件夹名称：**John**  
现在应可在您的目录中看到 **MyShareMyPicJohn**。

创建文件夹后，请转到第 202 页的“使用通讯簿设定目标位置”。

## • 对于 Windows Vista、Windows 7、Windows 8、Windows Server 2008、Windows Server 2008 R2、Windows Server 2012

- 1 在计算机上所需目录中创建文件夹（文件夹名称示例：**MyShare**）。
- 2 右键单击文件夹，然后选择**属性**。

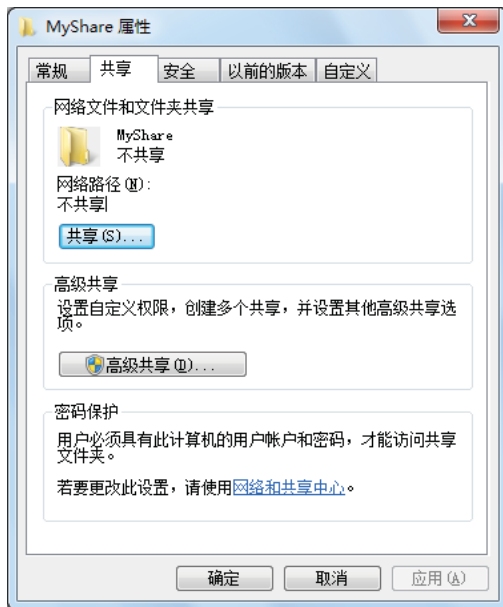

- 3 单击**共享**选项卡，然后单击**高级共享...**。  
对于 Windows Vista，当出现**用户帐户控制**对话框时，请单击**继续**。
- 4 选中**共享此文件夹**复选框。
- 5 在**共享名**框中输入共享名称。

### 补充：

- 请记住此共享名称，因为在下一个设置步骤中将使用此共享名称。

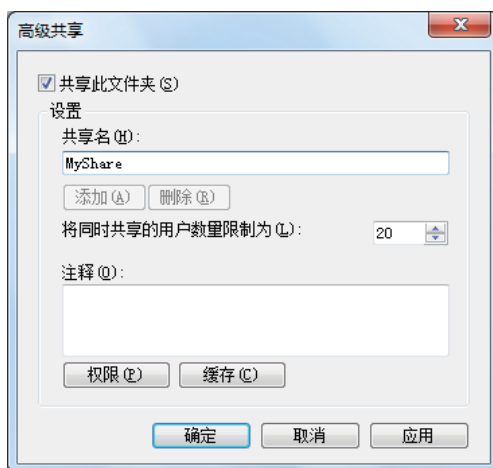

- 6 单击**权限**来为此文件夹创建写入权限。
- 7 单击**添加**。
- 8 单击**高级...** 搜索用户登录名称，或者在**输入对象名称来选择**框中输入用户登录名称，然后单击**检查名称**进行确认（用户登录名称示例：**MySelf**）。

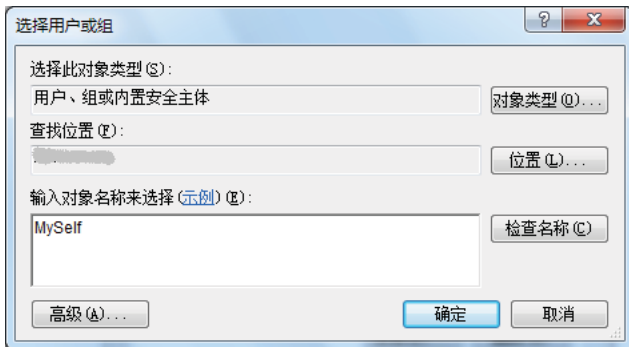

- 9 单击**确定**。
- 10 单击刚才输入的用户登录名。选中**完全控制**复选框。从而授予您将文档发送到此文件夹中的权限。

**补充：**

- 请勿使用 **Everyone** 作为用户登录名。

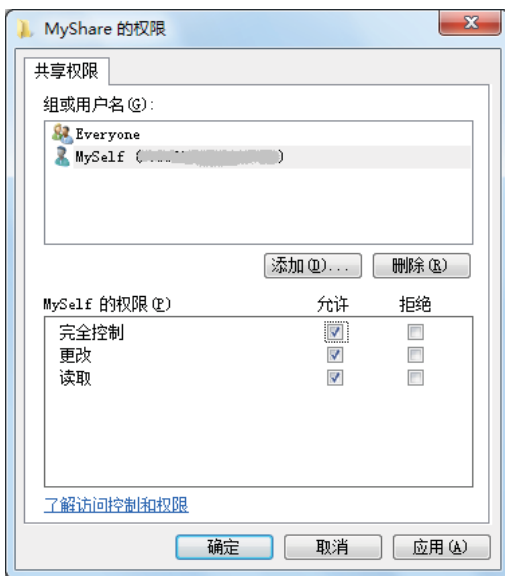

- 11 单击**确定**。
- 12 单击**确定**退出**高级共享**对话框。
- 13 单击**关闭**。

**补充：**

- 要添加子文件夹，请在已创建的共享文件夹中创建新文件夹。  
例如：文件夹名称：**MyShare**，第二级文件夹名称：**MyPic**，第三级文件夹名称：**John**  
现在应可在您的目录中看到 **MyShareMyPicJohn**。

创建文件夹后，请转到第 202 页的“使用通讯簿设定目标位置”。



## • 对于 Mac OS X 10.3/10.4:

- 1 从**转到**菜单中选择**个人**。
- 2 双击**公共**。
- 3 创建文件夹（文件夹名称示例：**MyShare**）。  
**补充：**
  - 请记住此共享名称，因为在下个设置步骤中将使用此共享名称。
- 4 打开**系统偏好设置**，然后单击**共享**。
- 5 选中**个人文件共享**复选框和**Windows 共享**复选框。

## • 对于 Mac OS X 10.5/10.6:

- 1 在计算机上所需目录中创建文件夹（文件夹名称示例：**MyShare**）。  
**补充：**
  - 请记住此共享名称，因为在下个设置步骤中将使用此共享名称。
- 2 选择创建的文件夹，然后从**文件**菜单选择**显示简介**。
- 3 选择**共享的文件夹**（对于 Mac OS X 10.6 为**共享的文件夹**）复选框，然后关闭窗口。
- 4 打开**系统偏好设置**，然后单击**共享**。
- 5 选中**文件共享**复选框，然后单击**选项**。
- 6 选中**使用 SMB 来共享文件和文件夹**（对于 Mac OS X 10.6 为**使用 SMB 来共享文件和文件夹 (Windows)**）复选框和您的帐户名。
- 7 输入帐户密码，然后单击**好**。
- 8 单击**完成**。

## ■ 使用通讯簿设定目标位置

可配置打印机设定以将“扫描至服务器/计算机”功能与 CentreWare Internet Services 或通讯簿编辑器配合使用。以下步骤以 Windows 7 为例进行说明。

开始设定目标位置之前，请确保您已拥有所需的 IP 地址，如打印机和计算机。

### 验证打印机的 IP 地址设定

要通过网络设定服务器通讯簿，将首先需要找到打印机的 IP 地址。要找到打印机的 IP 地址，请参阅第 89 页的“[确认 IP 设置](#)”。

### 找到计算机的 IP 地址设定

可通过以下操作找到计算机的 IP 地址。

- 1 指向屏幕的右上角或右下角，然后单击 **搜索** → 在文本字段中输入 **run**，单击 **应用程序**，然后单击 **运行**。（对于 Windows 8/Windows Server 2012）  
单击 **开始** → **所有程序** → **附件** → **运行**。（适用于 Windows Vista/Windows 7）  
单击 **开始** → **运行**。（适用于 Windows XP）  
单击 **开始** → **运行**。（适用于 Windows Server 2003/Windows Server 2008/Windows Server 2008 R2）
- 2 在文本字段中输入 **cmd**，然后单击 **确定**。将打开命令提示符窗口。
- 3 输入 **ipconfig**，然后按 **Enter** 键。
- 4 记下 IP 地址 **xxx.xxx.xxx.xxx**。

# 使用 CentreWare Internet Services

- 1 启动网页浏览器。
- 2 在地址栏输入打印机的 IP 地址，然后按 **Enter** 键。  
将出现打印机网页。

### 补充:

- 有关如何检查打印机 IP 地址的详细信息，请参阅第 89 页的“确认 IP 设置”。

- 3 单击**通讯簿**选项卡。  
如果需要用户名和密码，请输入正确的用户名和密码。

### 补充:

- 默认用户名为“11111”，默认密码为“x-admin”。



- 4 在**网络扫描(计算机/服务器)**下单击**计算机/服务器通讯簿**。
- 5 选中任何未使用的号码，然后单击**添加**。



将出现**添加网络扫描地址**页。

1	号码	01
1	名称	<input type="text"/>
2	网络类型	服务器(FTP) ▾
3	主机地址	<input type="text"/>
4	端口号码	<input type="text"/> FTP (21, 5000 ~ 65535), SMB (139, 445, 5000 ~ 65535)
5	登录名称	<input type="text"/>
6	登录密码	<input type="password"/>
7	重新输入密码	<input type="password"/>
8	共享目录名称	<input type="text"/>
9	子目录路径(选项)	<input type="text"/>

要填写这些字段，请输入以下信息：

1	<b>名称</b>	输入一个好记的名称，此名称将出现在 <b>计算机/服务器通讯簿</b> 上。
2	<b>网络类型</b>	如果在计算机共享文件夹中存储文档，请选择 <b>计算机(SMB)</b> 。 如果使用 FTP 服务器，请选择 <b>服务器(FTP)</b> 。
3	<b>主机地址</b>	输入计算机或共享的 FTP 服务器的服务器名或 IP 地址。 示例如下： <ul style="list-style-type: none"><li>对于<b>计算机(SMB)</b>： 服务器名：myhost IP 地址：192.168.1.100</li><li>对于<b>服务器(FTP)</b>： 服务器名：myhost.example.com (myhost: 主机名，example.com: 域名) IP 地址：192.168.1.100</li></ul>
4	<b>端口号码</b>	输入端口号码。如果您不确定，可以输入默认值（SMB 为 139，FTP 为 21）。
5	<b>登录名称</b>	输入用户帐户名，此用户帐户名具有到计算机或 FTP 服务器上的共享文件夹的访问权限。
6	<b>登录密码</b>	根据以上登录名称输入相应的密码。 <b>补充：</b> <ul style="list-style-type: none"><li>在“扫描至计算机”功能中空密码无效。确保具有用户登录帐户的合法密码。（有关如何在用户登录帐户中添加密码的详细信息，请参阅第 191 页的“<a href="#">设定登录名和密码（仅 SMB）</a>”。</li></ul>
7	<b>重新输入密码</b>	再次输入您的密码。

8	<b>共享目录名称</b>	<p>仅适用于<b>计算机(SMB)</b>。</p> <p>对于 Windows 操作系统，在接收者计算机上输入存储扫描文档的文件夹的共享名。</p> <p>对于 Mac OS X，在接收者计算机上输入存储扫描文档的文件夹名称。</p>
9	<b>子目录路径(选项)</b>	<p>对于<b>计算机(SMB)</b></p> <p>要在不创建任何子文件夹的情况下，直接将扫描文档存储在共享文件夹中，请将此字段保留空白。</p> <p>要将扫描文档存储在共享文件夹下创建的文件夹中，可输入如下路径。</p> <p>例如：共享文件夹名称：<b>MyShare</b>，第二级文件夹名称：<b>MyPic</b>，第三级文件夹名称：<b>John</b></p> <p>现在应可在您的目录中看到 <b>MyShareMyPicJohn</b>。</p> <div data-bbox="571 504 885 649" data-label="Diagram"> <pre> graph TD     A[MyShare (共享文件夹)] --- B[MyPic]     B --- C[John]   </pre> </div> <p>在此情况下，请输入以下项目。</p> <p>服务器路径：<b>MyPicJohn</b></p> <p>对于<b>服务器(FTP)</b></p> <p>输入存储扫描文档的服务器路径。</p>

完成配置设置后，请转到 [第 208 页的“在网络上发送扫描文件”](#)。

# 使用通讯簿编辑器

以下步骤以 Windows 7 为例进行说明。

- 1 单击**开始** → **所有程序** → **Fuji Xerox** → **DocuPrint CM405 df** → **通讯簿编辑器**。  
将出现**选择驱动器**窗口。

**补充：**

- 如果出现**通讯簿编辑器**窗口，请转至步骤 4。

- 2 从列表中选择您的打印机。
- 3 单击**确定**。
- 4 单击**工具** → **新建(打印机通讯簿)** → **服务器...**。

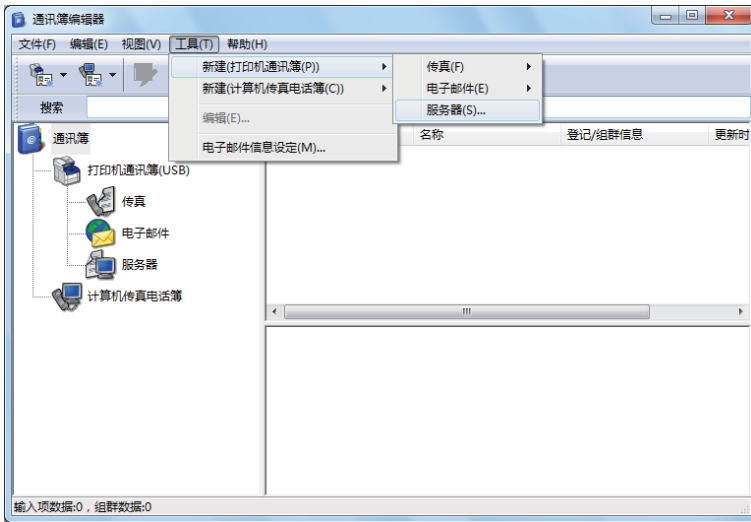

将出现**服务器地址**对话框。

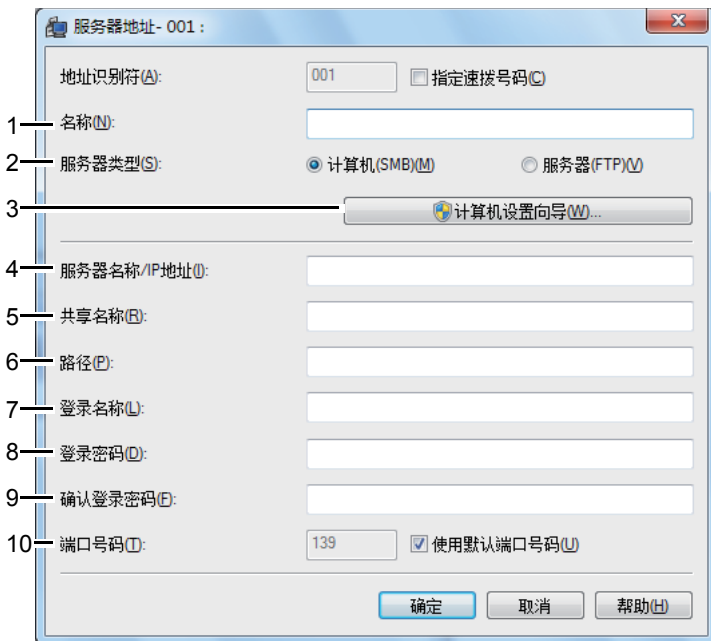

要填写这些字段，请输入以下信息：

1	<b>名称</b>	输入一个好记的名称，此名称将出现在通讯簿上。
2	<b>服务器类型</b>	如果在计算机共享文件夹中存储文档，请选择 <b>计算机(SMB)</b> 。 如果使用 FTP 服务器，请选择 <b>服务器(FTP)</b> 。
3	<b>计算机设置向导...</b>	单击此按钮将打开向导屏幕，引导您执行几个步骤。 完成向导中的步骤后，将自动配置 <b>服务器地址</b> 的设置。
4	<b>服务器名称/IP地址</b>	输入计算机或共享的 FTP 服务器的服务器名或 IP 地址。 示例如下： <ul style="list-style-type: none"><li>• 对于<b>计算机(SMB)</b>: 服务器名: myhost IP 地址: 192.168.1.100</li><li>• 对于<b>服务器(FTP)</b>: 服务器名: myhost.example.com (myhost: 主机名, example.com: 域名) IP 地址: 192.168.1.100</li></ul>
5	<b>共享名称</b>	在接收者计算机上输入共享文件夹的名称。仅适用于 SMB。
6	<b>路径</b>	对于 <b>计算机(SMB)</b> 要在不创建任何子文件夹的情况下，直接将扫描文档存储在共享文件夹中，请将此字段保留空白。 要将扫描文档存储在共享文件夹下创建的文件夹中，可输入如下路径。 例如：共享文件夹名称： <b>MyShare</b> ，第二级文件夹名称： <b>MyPic</b> ，第三级文件夹名称： <b>John</b> 现在应可在您的目录中看到 <b>MyShare\MyPic\John</b> 。  <pre>graph TD; A[MyShare (共享文件夹)] --&gt; B[MyPic]; B --&gt; C[John];</pre> 在此情况下，请输入以下项目。 路径： <b>\\MyPic\John</b> 对于 <b>服务器(FTP)</b> 输入存储扫描文档的路径。
7	<b>登录名称</b>	输入用户帐户名，此用户帐户名具有到计算机或 FTP 服务器上的共享文件夹的访问权限。
8	<b>登录密码</b>	根据以上登录名称输入相应的密码。 <b>补充：</b> <ul style="list-style-type: none"><li>• 在“扫描至计算机”功能中空密码无效。确保具有用户登录帐户的合法密码。（有关如何在用户登录帐户中添加密码的详细信息，请参阅第 191 页的“<a href="#">设定登录名和密码（仅 SMB）</a>”）。</li></ul>
9	<b>确认登录密码</b>	再次输入您的密码。
10	<b>端口号码</b>	输入端口号码。如果您不确定，可以输入默认值（SMB 为 139，FTP 为 21）。



完成配置设置后，请转到第 208 页的“[在网络上发送扫描文件](#)”。

## ■ 在网络上发送扫描文件

- 1 将原稿正面朝上放置，使上边缘先进入双面自动输稿器。  
或者  
将单页文档正面朝下放置在稿台玻璃上，然后合上稿台盖。

### 参照：

- 第 169 页的“从双面自动输稿器复印原稿”
- 第 167 页的“从稿台玻璃复印原稿”

- 2 按  (菜单) 按钮。
- 3 选择扫描至。
- 4 选择网络。
- 5 选择 ，直到所需地址出现，然后选择该地址。
- 6 选择“确定”。
- 7 在扫描至网络、画质和选项选项卡上指定扫描选项（例如色彩模式、分辨率、双面扫描和文件格式）。有关详细信息，请参阅第 289 页的“文件格式”。
- 8 按  (启动) 按钮开始发送扫描的文件。



# 扫描至 USB 存储设备

## ■ USB 存储设备的类型

可将 USB 存储设备与以下接口配合使用：

- USB 1.1
- USB 2.0

将内存设备插入打印机的前部 USB 端口之前，必须将 USB 存储设备格式化为 FAT 文件系统（FAT16、FAT32 或 VFAT）。

### 补充：

- 如果将 USB 存储设备格式化为上述文件系统之外的其他文件系统，打印机可能无法识别连接的 USB 存储设备。
- 具有认证功能的 USB 存储设备以及某些品牌的 USB 存储设备无法与此打印机一起使用。

## ■ 步骤

将扫描的图像存储到 USB 存储设备：

### 补充：

- 第一次将 USB 存储设备插入前部 USB 端口时，可能会出现检测到 USB 驱动器画面。这种情况下，请选择扫描至 USB，然后继续进行步骤 6。

**1** 将原稿正面朝上放置，使上边缘先进入双面自动输稿器。

或者

将单页文档正面朝下放置在稿台玻璃上，然后合上稿台盖。

### 参照：

- 第 169 页的“从双面自动输稿器复印原稿”
- 第 167 页的“从稿台玻璃复印原稿”

**2** 按  (菜单) 按钮。

**3** 将 USB 存储设备插入打印机的前部 USB 端口。

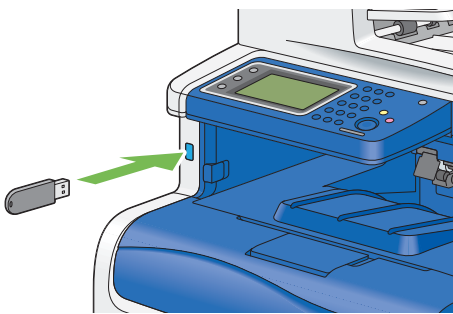

**4** 选择扫描至。

**5** 选择 USB 内存设备。

**6** 在扫描至 USB、画质和选项选项卡上指定扫描选项（例如色彩模式、分辨率、双面扫描和文件格式）。有关详细信息，请参阅第 289 页的“文件格式”。

还可指定用于保存扫描图像的文件夹。有关详细信息，请参照第 210 页的“指定用于保存扫描图像的文件夹”。

7 按  (启动) 按钮开始扫描原稿。

8 从打印机拔下 USB 存储设备。

**重要:**

- 删除 USB 存储设备之前，确保打印机未在访问 USB 存储设备。如果在打印机正在访问时删除 USB 存储设备，可能会损坏 USB 存储设备中的数据或 USB 存储设备本身。

## ■ 指定用于保存扫描图像的文件夹

要在 USB 存储设备中将扫描图像保存到某个文件夹，请在执行扫描作业之前指定该文件夹。

1 在扫描至 USB 内存设备选项卡上，选择更改文件夹。

2 选择用于保存扫描图像的文件夹。

**补充:**

- 默认保存位置是 USB 存储设备的根目录。
- 无法直接使用数字键盘输入文件夹路径。
- 可在 USB 存储设备中选择任何文件夹，但不能在此步骤中创建新文件夹。始终应该在将内存设备连接到打印机之前创建新文件夹。  
如果您想让打印机自动创建文件夹，然后将扫描的图像保存到该文件夹，请将创建信箱设置为有。详情请参阅第 293 页的“创建信箱”。

如果在该文件夹中已经存在扫描图像的名称，则打印机会自动生成一个新文件名来保存数据。

# 发送包含扫描图像的电子邮件

要发送以从打印机扫描的图像作为附件的电子邮件，请执行以下步骤：

- 通过 CentreWare Internet Services 设定电子邮件通讯簿。有关详细信息，请参阅第 211 页的“注册新电子邮件地址”。

## ■ 电子邮件设定

- 1 从 CentreWare Internet Services 中，单击**属性**。
- 2 单击**邮件**。



- 3 指定电子邮件的设定，如下所示：  
**SMTP服务器—地址：**输入电子邮件服务器的 IP 地址。  
**发送时的认证方式：**指定**无效**以启用电子邮件服务器。

### 补充：

- 如果显示包含 016-506 或 016-764 的错误消息，请与服务器管理员联系以获取**发送时的认证方式**的设定。

- 4 单击**应用新的设定**按钮。

## ■ 注册新电子邮件地址

以下步骤以 Windows 7 为例进行说明。

- 1 启动网页浏览器。
- 2 在地址栏输入打印机的 IP 地址，然后按 **Enter** 键。  
将出现打印机网页。

### 补充：

- 有关如何检查打印机 IP 地址的详细信息，请参阅第 89 页的“确认 IP 设置”。

3 单击**通讯簿**选项卡。

如果需要用户名和密码，请输入正确的用户名和密码。

**补充：**

- 默认用户名为“11111”，默认密码为“x-admin”。



4 单击**邮件通讯簿**。

5 选中任何未使用的号码，然后单击**添加**。

将出现**添加邮件地址**页。

6 在**名称**和**邮件地址**字段中输入姓名和电子邮件地址。



7 单击**应用新的设定**按钮。

## ■ 发送包含扫描文件的电子邮件

- 1 将原稿正面朝上放置，使上边缘先进入双面自动输稿器。  
或者  
将单页文档正面朝下放置在稿台玻璃上，然后合上稿台盖。

### 参照：

- 第 169 页的“从双面自动输稿器复印原稿”
- 第 167 页的“从稿台玻璃复印原稿”

- 2 按  (菜单) 按钮。

- 3 选择电子邮件。

- 4 从以下各项中指定接收方，然后选择 OK：

新建接收方：直接输入电子邮件地址。

通讯簿：从以下通讯簿类型中选择：

- 设备通讯簿 - 个人：选择在通讯簿中登记的电子邮件地址。
- 设备通讯簿 - 组群：选择在通讯簿中登记的电子邮件组群。
- 搜索网络通讯簿：从 LDAP 服务器通讯簿搜索电子邮件地址。

选择您通过新建接收方指定的接收方以移除或编辑该接收方。

选择您通过通讯簿指定的接收方以移除或查看该接收方的详细信息。还可将电子邮件更改为 Bcc。

- 5 在画质和选项选项卡上指定扫描选项（例如色彩模式、分辨率、双面扫描和文件格式）。有关详细信息，请参阅第 289 页的“文件格式”。

### 补充：

- 用户需要在电子邮件通讯簿中注册之后才能在操作面板上选择通讯簿。
- 有关通讯簿和服务服务器通讯簿的详细信息，请参阅第 77 页的“通讯簿编辑器”。
- 如果使用 LDAP 服务器通讯簿，则必须将电子邮件服务器通讯簿设为有。有关详细信息，请参阅第 273 页的“电子邮件服务器通讯簿”。

- 6 按  (启动) 按钮发送电子邮件。

# 调整扫描选项

---

本节内容包括：

- [第 214 页的“调整默认扫描设定”](#)
- [第 216 页的“更改单个作业的扫描设置”](#)

## ■ 调整默认扫描设定

本节内容包括：

- [第 214 页的“设置扫描图像文件类型”](#)
- [第 214 页的“设置色彩模式”](#)
- [第 215 页的“设置扫描分辨率”](#)
- [第 215 页的“设定原稿尺寸”](#)
- [第 215 页的“自动去除底色”](#)

有关所有默认设置的完整列表，请参阅[第 284 页的“默认设定”](#)。

## 设置扫描图像文件类型

要指定扫描图像的文件类型：

- 1 按  (机器确认/规格设定) 按钮。
- 2 选择工具选项卡，然后选择默认设定。
- 3 选择扫描默认设定。
- 4 选择文件格式。
- 5 选择类型，然后选择 OK。  
可用类型：
  - PDF (出厂默认)
  - 多页TIFF
  - TIFF
  - JPEG
  - XDW

## 设置色彩模式

可以彩色或黑白模式扫描图像。选择黑白模式可大大降低扫描图像的文件大小。对于同一个图像，以彩色模式扫描得到的图像将比以黑白模式扫描得到的图像文件更大。

- 1 按  (机器确认/规格设定) 按钮。
- 2 选择工具选项卡，然后选择默认设定。
- 3 选择扫描默认设定。
- 4 选择色彩模式。
- 5 将颜色设定更改为彩色、黑白或灰度，然后选择 OK。

## 设置扫描分辨率

可能要根据扫描图像的计划使用方式来更改扫描分辨率。扫描分辨率会影响扫描图像文件的大小和质量。扫描分辨率越高，则文件大小越大。

要选择扫描分辨率：

- 1 按 **i**（**机器确认/规格设定**）按钮。
- 2 选择工具选项卡，然后选择默认设定。
- 3 选择扫描默认设定。
- 4 选择分辨率。
- 5 选择下列选项之一，然后选择 OK：
  - 200 dpi: 产生最低分辨率和最小文件大小。（出厂默认）
  - 300 dpi: 产生中等分辨率和中等文件大小。
  - 400 dpi: 产生高分辨率和较大文件大小。
  - 600 dpi: 产生最高分辨率和最大文件大小。

## 设定原稿尺寸

要指定原稿的尺寸：

- 1 按 **i**（**机器确认/规格设定**）按钮。
- 2 选择工具选项卡，然后选择默认设定。
- 3 选择扫描默认设定。
- 4 选择原稿尺寸，然后选择 OK。
- 5 选择特定纸张尺寸以确定要扫描的区域，然后选择 OK。  
出厂默认设定为 A4(210 × 297 mm)。

## 自动去除底色

当扫描带有深色背景文档（例如报纸）时，打印机可自动对背景进行检测，然后在输出图像时使背景变白。

要打开/关闭自动抑制：



- 1 按 **i**（**机器确认/规格设定**）按钮。
- 2 选择工具选项卡，然后选择默认设定。
- 3 选择扫描默认设定。
- 4 选择自动去除底色。
- 5 选择有或无，然后选择 OK。  
出厂默认设置为有。

## ■ 更改单个作业的扫描设置



当扫描至网络、应用程序或 USB 存储设备时，使用扫描选项配置各种扫描仪功能。

- 扫描至网络/扫描至 PC/扫描至 USB 内存设备选项卡  
可设定扫描的基本选项，如色彩模式、分辨率、双面扫描和文件格式。
- “画质”选项卡  
可设定与图像画质有关的选项，如复印浓度、清晰度、对比度和自动去除底色。
- 选项选项卡  
可设定扫描的其他选项，如原稿尺寸和边框消除。

要在使用电子邮件发送扫描图像时暂时更改扫描设置：

- 1 按  (菜单) 按钮。
- 2 选择电子邮件。
- 3 在画质和选项选项卡上选择扫描选项。
- 4 更改选定设定，然后选择 OK。
- 5 按  (启动) 按钮开始扫描。

要在扫描到计算机时临时更改扫描设置：

- 1 按  (菜单) 按钮。
- 2 选择扫描至。
- 3 选择扫描的目标位置。
- 4 在扫描至 PC、画质和选项选项卡上选择扫描选项。
- 5 更改选定设定，然后选择 OK。
- 6 按  (启动) 按钮开始扫描。



# 扫描仪连接工具

可以使用“扫描仪连接工具”检查打印机 IP 地址或设置密码。以下步骤以 Windows 7 为例进行说明。

打开扫描仪连接工具：

单击**开始** → **所有程序** → **Fuji Xerox** → **DocuPrint CM405 df** → **扫描仪连接工具**。

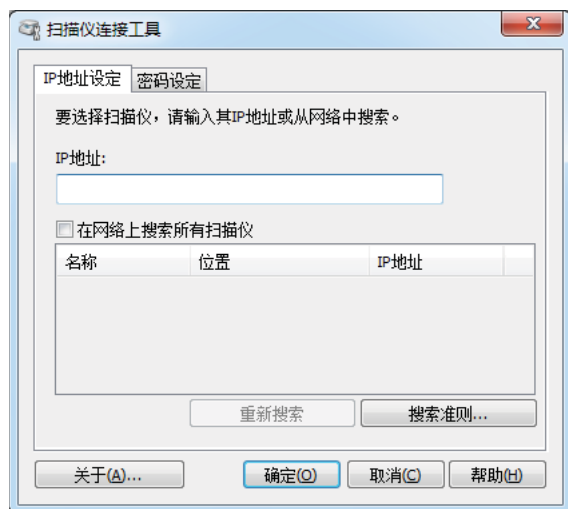

## ■ IP地址设定

在 **IP地址设定** 选项卡中，可以检查为扫描仪设置的 IP 地址，也可以更改扫描仪选择。

- **IP地址**  
输入 IP 地址。
- **在网络上搜索所有扫描仪**（仅用于 Windows）  
在网络中搜索扫描仪。
- **扫描仪列表**  
显示检测到的扫描仪的列表。
- **重新搜索**  
在网络中搜索扫描仪。
- **搜索准则...**（仅用于 Windows）  
显示用于设置搜索条件的**搜索准则**对话框。

## 搜索准则对话框（仅用于 Windows）

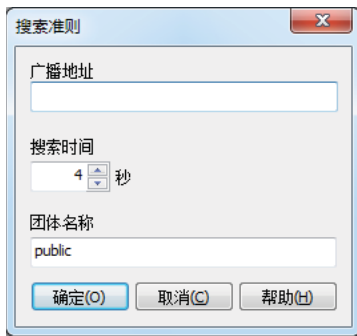

- **广播地址**  
输入子网地址。
  - IPv4: 广播地址, 例如: **192.168.1.255**
  - IPv6: 组播地址, 例如: **ff02::1**
- **搜索时间**  
指定搜索扫描仪的时间段。
- **团体名称**  
输入 SNMPv1/v2 社区名称。默认社区名称为 **public**。

## ■ 密码设定

在**密码设定**选项卡中，可以输入为扫描仪设置的从计算机访问打印机的密码。

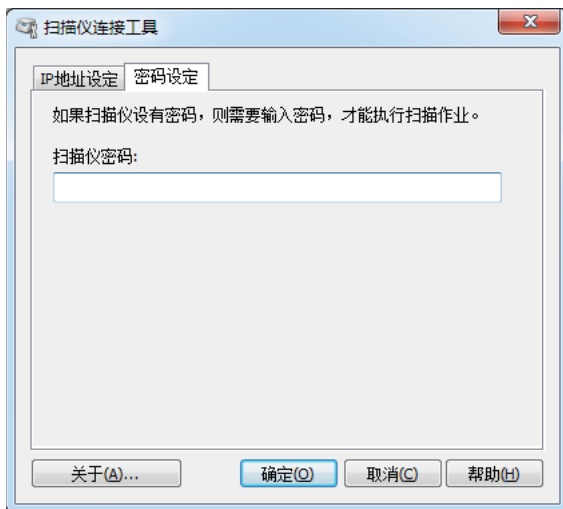

- **扫描仪密码**  
输入密码。

# 传真

## 补充：

- 如果将传真的功能锁定设定设为密码锁定，则需要输入四位密码才能使用传真功能。如果将传真的功能锁定设定设为禁用，则会禁用传真功能，且在 LCD 面板上不会显示该菜单。有关详细信息，请参照第 281 页的“功能锁定”。
- 如果将锁定设置设为启用，则需要输入四位密码才能进入管理员设定菜单。

## 本章内容包括：

- 第 220 页的“连接电话线”
- 第 221 页的“配置传真初始设定”
- 第 224 页的“发送传真”
- 第 229 页的“发送延时传真”
- 第 230 页的“从驱动程序发送传真（直接传真）”
- 第 233 页的“接收传真”
- 第 235 页的“自动拨号”
- 第 238 页的“通讯簿”
- 第 239 页的“发送传真的其他方法”
- 第 241 页的“设置声音”
- 第 242 页的“指定传真设定选项”
- 第 246 页的“更改设定选项”
- 第 247 页的“打印报告页面”

# 连接电话线

## 补充:

- 请勿将打印机直接连接到 DSL（数字用户线路）。这可能会对打印机造成损坏。要使用 DSL，您需要使用一个适当的 DSL 过滤器。请与服务供应商联系以获取 DSL 过滤器。

- 1 将电话线的一端插入墙壁插座接口，另一端插入活动墙壁插座。

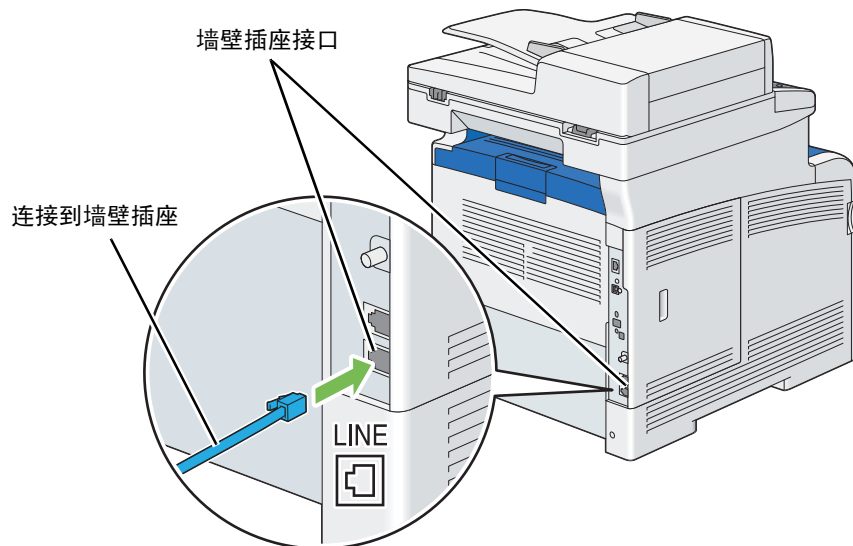

- 2 要将电话和/或应答机与打印机相连，请将电话线或应答机线插入电话接口内 (PHONE)。

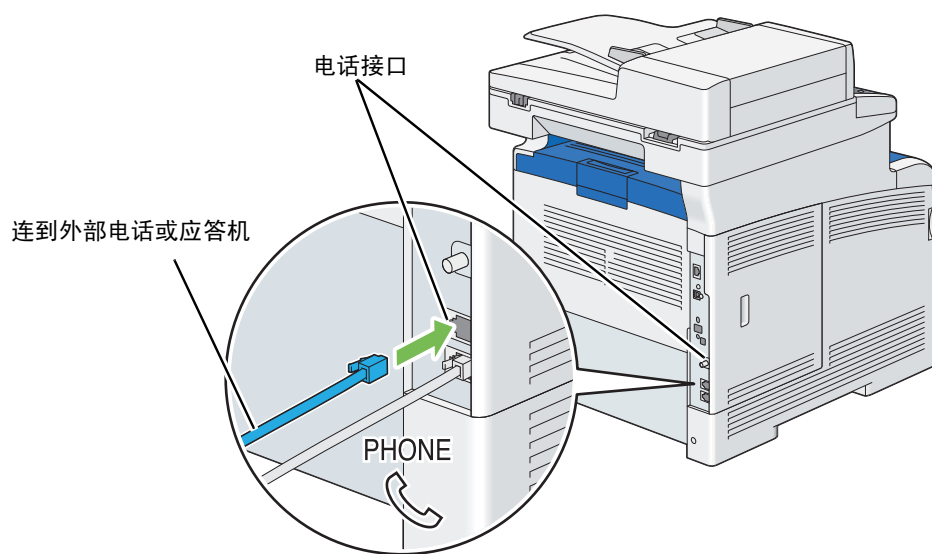

# 配置传真初始设定

本节内容包括：

- 第 221 页的“使用“Easy Install Navi”指定传真初始设定（仅适用于 Windows）”
- 第 222 页的“从操作面板指定传真初始设定”

## ■ 使用“Easy Install Navi”指定传真初始设定（仅适用于 Windows）

可指定区域、线路类型、音频/脉冲、接收模式、DRPD 模式、传真抬头名称和传真号码。

- 1 将随打印机提供的 **驱动程序光盘工具包** 插入计算机。将自动启动 Easy Install Navi 文件。
- 2 单击 **Easy Install Navi** 窗口上的 **高级工具**。将显示高级工具窗口。



- 3 单击 **传真配置**。
- 4 按照画面上显示的说明操作。

可用设定有：

- **区域**
- **线路类型**
- **拨号类型**
- **接收模式**
- **DRPD 模式**  
(仅当电话公司为您的电话线路安装区别铃声服务时，此设定才可用。)
- **公司名称**
- **传真号码**

**补充：**

- 要从打印机操作面板进行初始设定，请参阅第 222 页的“从操作面板指定传真初始设定”。

## ■ 从操作面板指定传真初始设定

### 设定区域

需设置使用传真服务的打印机所在的国家/地区。

- 1 按 **i** (机器确认/规格设定) 按钮。
- 2 选择工具选项卡，然后选择管理员设定。
- 3 选择传真设定。
- 4 选择传真线路设定。
- 5 选择国家。
- 6 选择使用打印机的区域，然后选择 OK。
- 7 选择 OK。  
打印机自动重新启动以应用该设置。

#### 补充：

- 配置区域设定时，将对已注册到设备的信息进行初始化。

### 设置打印机 ID

多数国家/地区的法律要求在发送的任何传真上显示您的传真号码。打印机 ID (包含您的电话号码和姓名/公司名称) 将打印在打印机发送的每一页纸的顶部。

- 1 按 **i** (机器确认/规格设定) 按钮。
- 2 选择工具选项卡，然后选择管理员设定。
- 3 选择传真设定。
- 4 选择传真线路设定。
- 5 选择传真号码。
- 6 使用数字键盘输入传真号码。

#### 补充：

- 如果输入的号码有误，请按 **C** (清除) 按钮删除最后一位的输入数字。

- 7 号码正确显示时，选择 OK。
- 8 选择公司名称，然后选择 OK。
- 9 使用键盘输入您的姓名和公司名称。
- 10 号码正确显示时，选择 OK。  
要返回至系统菜单的顶层，请按 **CA** (全部清除) 按钮。

### 设置时间和日期

#### 补充：

- 如果出现打印机断电的情况，则有必要重新设置正确的时间和日期。

要设置时间和日期：

- 1 按 **i** (机器确认/规格设定) 按钮。

- 2 选择工具选项卡，然后选择管理员设定。
- 3 选择系统设定。
- 4 选择常规。
- 5 选择日期/时间。
- 6 选择时区。
- 7 选择所需时区，然后选择 OK。
- 8 选择日期。
- 9 使用数字键盘输入正确的日期，或者使用 **-** 或 **+** 按钮选择正确的日期。  
**补充：**
  - 如果输入的日期有误，按 **C** (**清除**) 按钮删除最近一次输入的数字。
- 10 日期正确显示时，选择 OK。
- 11 选择时间。
- 12 使用数字键盘输入正确的时间。
- 13 时间正确显示时，选择 OK。  
要返回至系统菜单的顶层，请按 **CA** (**全部清除**) 按钮。

## 更改时钟模式

可设置当前时间使用 12 小时制或 24 小时制。

- 1 按 **11** (**机器确认/规格设定**) 按钮。
- 2 选择工具选项卡，然后选择管理员设定。
- 3 选择系统设定。
- 4 选择常规。
- 5 选择日期/时间。
- 6 选择时间。
- 7 选择所需时间，然后选择 OK。  
要返回至系统菜单的顶层，请按 **CA** (**全部清除**) 按钮。

# 发送传真

可通过打印机传真数据。

本节内容包括：

- 第 224 页的“放置原稿”
- 第 226 页的“调整原稿分辨率”
- 第 226 页的“调整原稿对比度”
- 第 226 页的“插入暂停”
- 第 227 页的“从内存设备发送传真”
- 第 228 页的“手动发送传真”
- 第 228 页的“确认发送”
- 第 228 页的“自动重拨”

## ■ 放置原稿

可使用双面自动输稿器或稿台玻璃放置要发送传真的原稿。

### 使用 DADF 传真原稿

使用双面自动输稿器 (DADF) 一次可装入 50 页 75 g/m<sup>2</sup> (20lb) 的纸张。

补充：

- 要获得最佳扫描质量（尤其对于灰度图像），请使用稿台玻璃代替双面自动输稿器。
- 无法在双面自动输稿器中放置以下文档。确保将它们放置在稿台玻璃上。

 卷曲的原稿	 打孔纸
 薄纸原稿	 折叠、有折痕或破损的原稿
 剪切和粘贴原稿	 复写纸

- 1 将文档正面朝上放置在双面自动输稿器上，文档上边缘位于前部。然后调整原稿导杆使其适合文档尺寸。

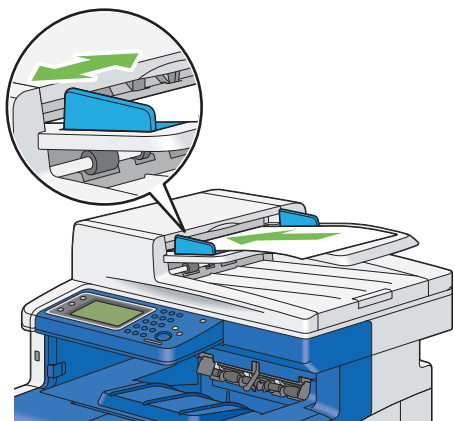

- 2 调整原稿分辨率。

参照：

- 第 226 页的“调整原稿分辨率”



## 从稿台玻璃传真原稿

使用稿台玻璃时，一次放置一页原稿。

- 1 提起并打开稿台盖。

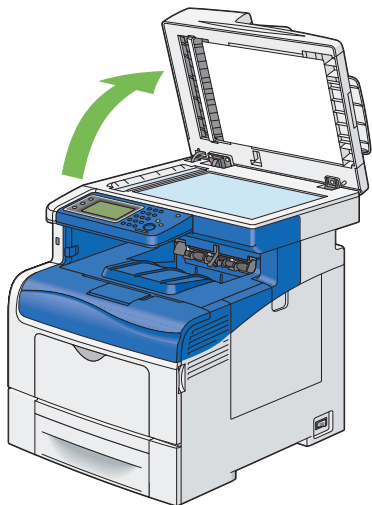

- 2 将文档正面朝下放置在稿台玻璃上，然后将其与稿台玻璃左上角的定位导板对齐。

### 注意：

- 请勿过度用力将较厚的原稿向稿台玻璃推压。这可能使玻璃破碎并导致人员受伤。

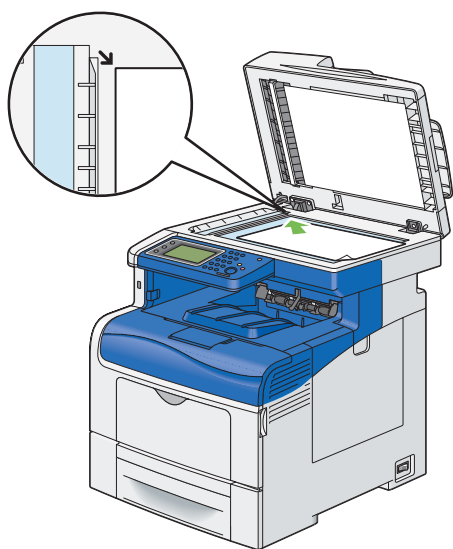

- 3 合上稿台盖。

### 补充：

- 确保双面自动输稿器中没有原稿。如果检测到双面自动输稿器中放有原稿，它将优先于稿台玻璃上的原稿。
- 传真书本或杂志某页上的内容时，请提起稿台盖直到限位器固定其铰链，然后合上稿台盖。如果书或杂志的厚度超过 30 mm，传真时请保持稿台盖为打开状态。

- 4 调整原稿分辨率。

### 参照：

- 第 226 页的“调整原稿分辨率”

## ■ 调整原稿分辨率

通过调整分辨率可提高传真文档的清晰度，尤其是字迹不清晰的文档和包含拍摄图像的文档。

- 1 按  (菜单) 按钮。
- 2 选择传真。
- 3 选择分辨率。
- 4 选择所需设定，然后选择 OK。

### 补充：

- 以星号 (\*) 标注的值为出厂默认菜单设定。

标准*	适用于包含正常大小字符的文档。
高画质	适用于包含小字符或细线的文档，或者使用点阵打印机打印的文档。
超高画质	适用于包含极精细内容的文档。仅当远程机器同样支持超高画质分辨率时，才能启用超高画质模式。请参阅下面的注释。
照片	适用于包含拍摄图像的文档。

### 补充：

- 在超高画质模式下扫描的传真以接收设备所支持的最高分辨率进行传送。

## ■ 调整原稿对比度

可调整传真文档的对比度，使其颜色深于或浅于原件颜色。

- 1 按  (菜单) 按钮。
- 2 选择传真。
- 3 选择浓度。
- 4 选择所需设定，然后选择 OK。

### 补充：

- 以星号 (\*) 标注的值为出厂默认菜单设定。

浓(+3)	适用于浅色印刷字迹或轻淡铅笔字迹。
浓(+2)	
浓(+1)	
标准*	适用于标准类型文档或标准打印文档。
淡(+1)	适用于深色印刷字迹。
淡(+2)	
淡(+3)	

## ■ 插入暂停

对于某些电话系统，有必要先拨一个接入代码再等候第二次拨号提示音。须输入一个暂停以使接入代码生效。例如，在输入电话号码之前输入接入代码 9，然后按  (重拨/暂停) 按钮。LCD 面板上出现“-”，表示输入暂停的时间。

## ■ 从内存设备发送传真

- 1 将原稿正面朝上放置，使上边缘先进入双面自动输稿器。  
或者  
将单页文档正面朝下放置在稿台玻璃上，然后合上稿台盖。

### 参照：



- 第 224 页的“放置原稿”

- 2 按  (菜单) 按钮。
- 3 选择传真。
- 4 根据传真的需要调整原稿分辨率。

### 参照：

- 第 226 页的“调整原稿分辨率”
- 第 226 页的“调整原稿对比度”

- 5 要选择一个传真号码，请执行以下操作之一：

- 选择  按钮，然后选择下列选项之一：
  - 设备通讯簿 - 个人 - 选择个人传真号码，然后选择 OK。
  - 设备通讯簿 - 组群 - 选择组群拨号号码，然后选择 OK。
  - 搜索网络通讯簿 - 从 LDAP 服务器搜索并选择传真号码，然后选择 OK。
- 选择  按钮。
  - 使用数字键盘输入速拨号码，然后选择  按钮。

### 补充：

- 有关通讯簿和服务器通讯簿的详细信息，请参阅第 238 页的“通讯簿”。
- 如果使用 LDAP 服务器通讯簿，则必须将传真服务器通讯簿设为有。有关详细信息，请参照第 273 页的“传真服务器通讯簿”。
- 需要先登记传真号码，然后才可以选择通讯簿。

- 6 按  (启动) 按钮。

文档放置在稿台玻璃上时，显示屏将提示可再放置一页。如果要放入新原稿，请将该原稿替换为新原稿，然后选择继续。完成放置原稿后，请选择立即发送。

打印机开始拨号，并在远程传真机准备就绪时发送传真。

### 补充：

- 通过按  (停止) 按钮，可在发送传真过程中随时取消传真作业。

## ■ 手动发送传真

- 1 将原稿正面朝上放置，使上边缘先进入双面自动输稿器。  
或者  
将单页文档正面朝下放置在稿台玻璃上，然后合上稿台盖。

### 参照：

- 第 224 页的“放置原稿”

- 2 按  (菜单) 按钮。
- 3 选择传真。
- 4 根据传真的需要调整原稿分辨率。

### 参照：

- 第 226 页的“调整原稿分辨率”
- 第 226 页的“调整原稿对比度”

- 5 选择免持听筒，然后选择手动发送。
- 6 使用数字键盘输入远程传真机的传真号码。  
还可使用速拨号码或通讯簿选择接收方。

### 参照：

- 第 228 页的“自动重拨”

### 补充：

- 可使用十个数字键、\* 和 # 键输入传真号码。
- 可通过按  (重拨/暂停) 按钮在传真号码中输入一个暂停。
- 在传真号码中输入“=”可以启用拨号音检测功能。
- 输入“:”可将拨号类型从拨号脉冲 (DP) 切换到按键 (PB)。

- 7 按  (启动) 按钮开始发送传真。

### 补充：

- 通过按  (停止) 按钮，可在发送传真过程中随时取消传真作业。

## ■ 确认发送

文档的最后一页成功传输后，打印机发出蜂鸣声并返回到待机模式。

如果传真发送有误，LCD 面板上将出现错误消息。

如收到错误消息，请选择 OK 清除该消息并尝试再次发送此原稿。

可将打印机设置为在每次传真传送之后都自动打印确认报告。

### 参照：

- 第 247 页的“打印报告页面”

## ■ 自动重拨

发送传真时如拨打的号码占线或无人应答，则打印机将根据重拨设置中的号码集每分钟自动重拨。

要更改重拨的时间间隔以及重拨的号码，请参阅第 242 页的“可用传真设定选项”。

### 补充：

- 号码为手动输入时，打印机无法自动重拨。

# 发送延时传真

---

可使用时间指定模式保存扫描文档，在指定时间进行传送，以充分利用较低的长途费用。

- 1 将原稿正面朝上放置，使上边缘先进入双面自动输稿器。  
或者  
将单页文档正面朝下放置在稿台玻璃上，然后合上稿台盖。

**参照：**

- 第 224 页的“放置原稿”

- 2 按  (菜单) 按钮。
- 3 选择传真。
- 4 根据传真的需要调整原稿分辨率。

**参照：**

- 第 226 页的“调整原稿分辨率”
- 第 226 页的“调整原稿对比度”

- 5 选择选项选项卡，然后选择时间指定发送。
- 6 选择有。
- 7 使用数字键盘输入开始时间，然后选择 OK。

- 8 选择传真选项卡。

- 9 使用数字键盘输入接收方的传真号码。  
也可使用快速拨号号码或组群拨号号码。

**参照：**

- 第 235 页的“自动拨号”

- 10 按  (启动) 按钮扫描数据。

一旦激活时间指定模式，打印机将在其内存中存储要传真的所有文档，在指定时间予以发送。以时间指定模式完成传真后，内存中的数据将被清除。

**补充：**

- 如在关闭打印机电源后又重新开启打印机，存储的文档将在激活打印机后发送。

# 从驱动程序发送传真（直接传真）

使用驱动程序可从运行 Microsoft® Windows® 操作系统或 Mac OS® X 的计算机直接发送传真。

## 补充：

- 仅黑白传真可使用直接传真发送。
- 根据所使用的应用程序，对话框和按钮的名称可能不同于以下步骤中给出的对话框和按钮的名称。
- 对于 Windows，传真驱动程序随 PCL 6 驱动程序一起安装。（有关详细信息，请参阅第 91 页的“插入 CD-ROM”。）
- 对于 Mac OS X，要使用此功能，必须安装传真驱动程序。若要安装传真驱动程序，然后打开通用文件夹下的 MacOSX 文件夹。视正在运行的 Mac OS X 的版本而定，打开 10.3.9-10.6 或 10.7- 文件夹。双击 FX DocuPrint CM405 df.dmg，之后根据屏幕上的指示安装传真驱动程序。

- 1 打开要通过传真发送的文件。
- 2 从应用程序中打开打印对话框，然后选择打印机的名称。
- 3 在 Windows 中单击**首选项**，或在 Mac OS X 中选择 **Fax Setting**。

对于 Windows：

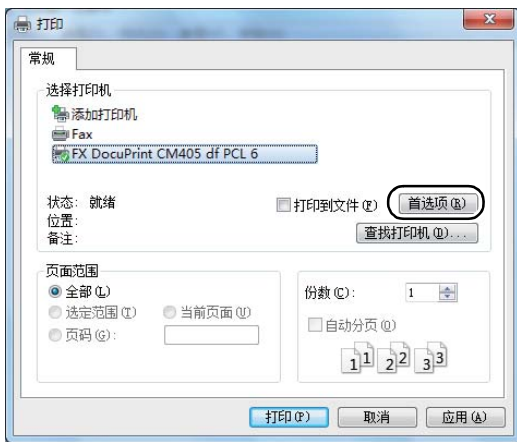

对于 Mac OS X：

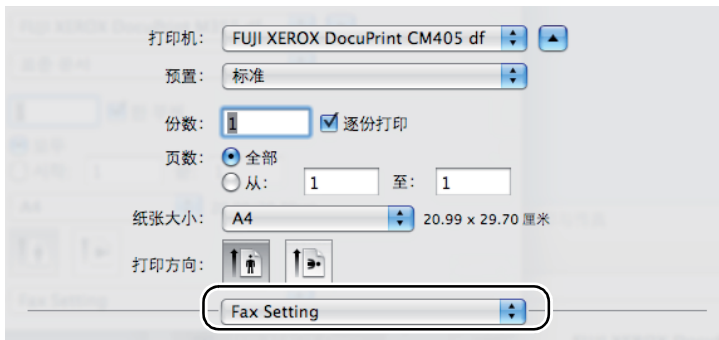

4 指定传真设定。有关详细信息，请参阅驱动程序的帮助。

补充：

- 此处完成的设置仅应用于单个传真作业。

对于 Windows：

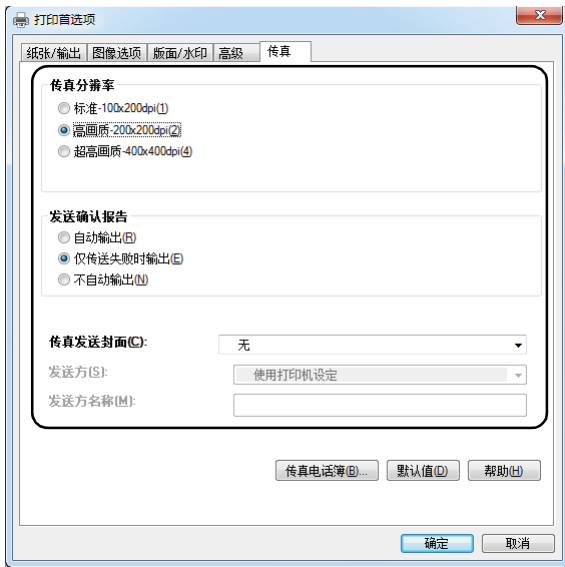

对于 Mac OS X：

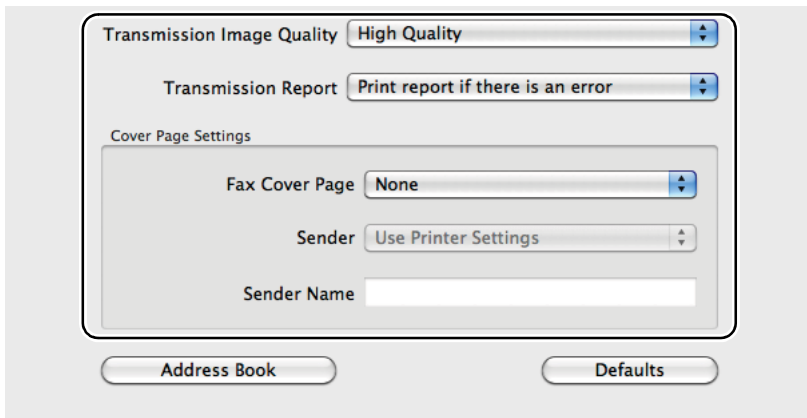

5 对于 Windows，单击**确定**关闭**打印首选项**对话框，然后单击**打印**。

将出现**接收方设定**对话框。

对于 Mac OS X，单击 **Print**。将出现 **Set / Check Fax Transmission** 对话框。

对于 Windows：

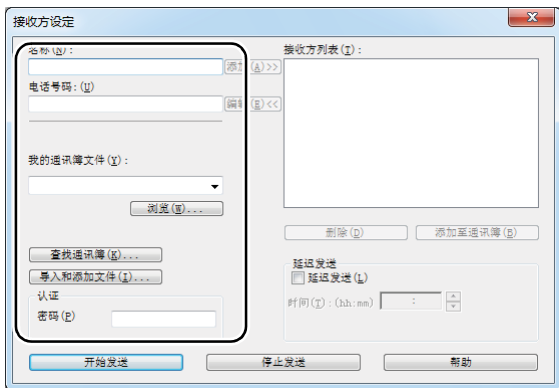

对于 Mac OS X：

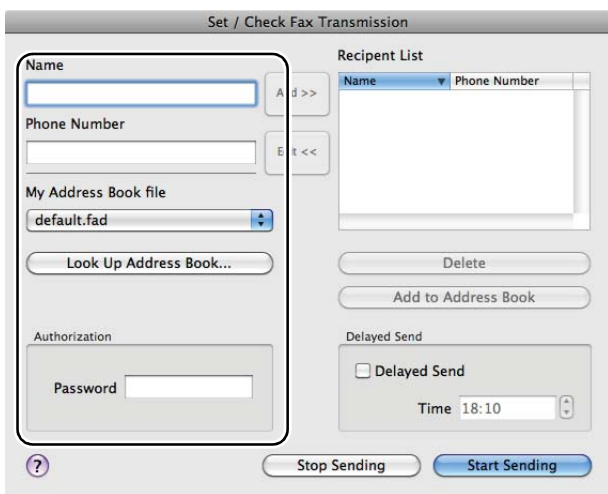

6 以下面任一方法指定接收者的目的地。有关如何指定目的地的详细信息，请参阅驱动程序的帮助。

a 直接输入姓名和传真号码。

b 从通讯簿中选择传真号码。

- **查找通讯簿...**：显示在为**我的通讯簿文件**指定的文件中保存的传真号码列表。
- **导入和添加文件...**（仅 Windows）：用于选择源文件，例如，CSV 文件、WAB 文件、MAPI 或 LDAP 服务器。（有关 LDAP 服务器的详细信息，请参阅第 273 页的“**传真服务器通讯簿**”。）

**补充：**

- 若传真功能被密码锁定，请在发送传真前在**认证**部分的**密码**（对于 Windows）或 **Password**（对于 Mac OS X）中输入密码。



# 接收传真

本节内容包括：

- 第 233 页的“关于接收模式”
- 第 233 页的“装入用于接收传真的纸张”
- 第 233 页的“以传真模式自动接收传真”
- 第 233 页的“以电话模式手动接收传真”
- 第 233 页的“以 TEL/FAX 模式或 Ans/FAX 模式自动接收传真”
- 第 234 页的“使用外部电话手动接收传真”
- 第 234 页的“使用 DRPD 模式接收传真”
- 第 234 页的“将传真接收至内存”
- 第 234 页的“轮询接收”

## ■ 关于接收模式

补充：

- 要使用 TEL/FAX 模式或 Ans/FAX 模式，请将外部电话或者应答机与打印机背面的电话接口 (PHONE) 相连。
- 打印机内存已满时将无法自动接收传真。可使用外部电话手动接收传真。

参照：

- 第 234 页的“使用外部电话手动接收传真”

## ■ 装入用于接收传真的纸张

除传真只可使用 Letter、A4 或 Legal 大小的纸张打印以外，在纸盒中装载纸张的说明与打印、传真或者复印时加载纸张的说明相同。

参照：

- 第 123 页的“装载打印介质”
- 第 130 页的“设置纸张尺寸和类型”

## ■ 以传真模式自动接收传真

打印机出厂时已预先设置为传真模式。

如需接收传真，指定时间段后打印机将自动转到传真模式并接收传真。

要更改接听来电后打印机转到传真模式的时间间隔，请参阅第 242 页的“可用传真设定选项”。

## ■ 以电话模式手动接收传真

通过拿起外部电话的听筒并按远程接收代码第 242 页的“可用传真设定选项”，或者通过在免持听筒中选择手动接收（您可听到来自远程机器的语音或传真提示音）并按 （启动）按钮，可以接收传真。

打印机开始接收传真，接收完成后返回待机模式。

## ■ 以 TEL/FAX 模式或 Ans/FAX 模式自动接收传真

要使用 TEL/FAX 模式或 Ans/FAX 模式，必须将外部电话与打印机背面的电话接口 (PHONE) 相连。

如果呼叫者留言，通常情况下应答机将存储该消息。如果打印机听到电话的传真提示音，将自动启动传真的接收。

补充：

- 如果打印机已设置为 Ans/FAX 模式，且应答机处于关闭状态，或者打印机上没有连接应答机，则预定义时间后打印机将自动转到传真模式。

## ■ 使用外部电话手动接收传真

使用外部电话连接到打印机背面的电话接口 (PHONE) 时，此功能非常有帮助。可接收到由正和您通过外部电话通话的某人发送的传真，且不用到打印机处接收。

当您接听外部电话并听到传真提示音时，请按外部电话的两位数键，或者在免持听筒中选择手动接收，然后按 ◀ (启动) 按钮。

打印机接收文档。

依次缓慢按下按钮。如仍可听到远程机器的传真提示音，则尝试再次按两位数键。

出厂时远程接收代码已设置为无。可将两位数代码更改为您选择的任意两位数。有关更改代码的详细信息，请参阅第 242 页的“可用传真设定选项”。

补充：

- 将外部电话的拨号系统设置为 DTMF。

## ■ 使用 DRPD 模式接收传真

特色振铃模式检测 (DRPD) 是一项电话公司服务，通过该服务用户可使用单条电话线接听多个不同的电话号码。他人呼叫您的特殊号码由不同的振铃模式表示，其中包括长短不同的振铃声音组合。

使用 DRPD 选项之前，电话公司必须将特色振铃服务安装在您的电话线上。要设置 DRPD，在本地需另设一条电话线，或由他人从外部拨打您的传真号码。

要设置 DRPD：

- 1 按  (机器确认/规格设定) 按钮。
- 2 选择工具选项卡，然后选择管理员设定。
- 3 选择传真设定。
- 4 选择传真线路设定。
- 5 选择 DRPD 模式。
- 6 选择所需设定，然后选择 OK。
- 7 关闭电源开关，然后再次开启，重新启动打印机。

要在 DRPD 中接收传真，需要将菜单设置为 DRPD。有关详细信息，请参照第 242 页的“可用传真设定选项”。

## ■ 将传真接收至内存

由于您的打印机为多任务执行设备，故其可在复印或者打印的同时接收传真。如在复印、打印或纸张、墨粉用完时接收传真，则打印机将在内存中存储传入传真。然后，在完成复制、打印或重新添加墨粉筒后，打印机会自动打印传真。

## ■ 轮询接收

需要接收时可从远程传真机上接收传真。

- 1 按  (菜单) 按钮。
- 2 选择传真。
- 3 选择选项选项卡，然后选择轮询接收。
- 4 选择有，然后选择 OK。
- 5 使用数字键盘输入远程机器的号码。

补充：

- 有关如何输入远程传真机号码的信息，请参阅第 227 页的“从内存设备发送传真”或第 228 页的“手动发送传真”。

- 6 按 ◀ (启动) 按钮。

# 自动拨号

---

本节内容包括：



- 第 235 页的“快速拨号”
- 第 235 页的“设定快速拨号”
- 第 236 页的“使用快速拨号发送传真”
- 第 236 页的“组群拨号”
- 第 236 页的“设置组群拨号”
- 第 237 页的“编辑组群号码”
- 第 237 页的“使用组群拨号（多地址传送）发送传真”
- 第 237 页的“打印传真通讯簿列表”

## ■ 快速拨号

在快速拨号位置 (1-200) 可存储多达 200 个经常拨打的号码。

当存在延时传真或重新拨号指定的快速拨号作业时，无法在操作面板或 CentreWare Internet Services 中更改速拨号码。

## ■ 设定快速拨号

- 1 按  (机器确认/规格设定) 按钮。
- 2 选择工具选项卡，然后选择管理员设定。
- 3 选择传真通讯簿。
- 4 选择个人。
- 5 在 1 到 200 之间选择所需的速拨号码。
- 6 选择名称文本框。
- 7 输入名称，然后选择 OK。
- 8 选择传真号码文本框。
- 9 使用数字键盘输入要存储的号码，然后选择 OK。  
要在号码中插入暂停，请按  /  (重拨/暂停) 按钮。在 LCD 面板上出现“-”。
- 10 选择 OK。  
要存储更多传真号码，请重复步骤 5 至 10。  
要返回至系统菜单的顶层，请按 **CA** (全部清除) 按钮。

## ■ 使用快速拨号发送传真

- 1 将原稿正面朝上放置，使上边缘先进入双面自动输稿器。  
或者  
将单页文档正面朝下放置在稿台玻璃上，然后合上稿台盖。

### 参照：

- 第 224 页的“放置原稿”

- 2 按  (菜单) 按钮。
- 3 选择传真，然后选择  按钮。
- 4 使用数字键盘输入 001 至 200 之间的速拨号码，然后选择  按钮。
- 5 根据传真的需要调整原稿分辨率。

### 参照：

- 第 226 页的“调整原稿分辨率”
- 第 226 页的“调整原稿对比度”

- 6 按  (启动) 按钮。

文档内容扫描至内存。

文档放置在稿台玻璃上时，显示屏将提示可再放置一页。如果要放入新原稿，请将原稿替换为新原稿，然后按  (启动) 按钮。完成放置原稿后，请选择立即发送。

打印机自动拨打快速拨号位置存储的传真号码。当远程传真机应答时，文档开始传送。

### 补充：

- 在第一数位使用星号 (\*)，可向多个位置发送文档。例如，如果输入 00\*，可将文档发送至 001 至 009 的注册位置。

## ■ 组群拨号

如果经常将相同的文件发送到多个目的地，则可将这些目的地创建一个组群，并将其设置在一位数组群拨号位置。可使用组群拨号号码设置将相同文档发送到组内所有目的地。

### 补充：

- 不能在一个组群拨号号码中包含另一个组群拨号号码。

## ■ 设置组群拨号

- 1 按  (机器确认/规格设定) 按钮。
- 2 选择工具选项卡，然后选择管理员设定。
- 3 选择传真通讯簿，然后选择组群。
- 4 在 01 到 06 之间选择所需的组群拨号号码。
- 5 选择输入组群名称文本框。
- 6 输入组群名称，然后选择 OK。
- 7 选择从通讯簿添加。
- 8 选择所需的速拨号码。
- 9 选择 OK，然后再次选择 OK。  
要存储更多组群拨号号码，请重复步骤 4 至 9。  
要返回至系统菜单的顶层，请按 **CA** (全部清除) 按钮。

## ■ 编辑组群号码

可从选定的组内删除指定的快速拨号号码，或在选定的组内添加新号码。

- 1 按  (机器确认/规格设定) 按钮。
- 2 选择工具选项卡，然后选择管理员设定。
- 3 选择传真通讯簿，然后选择组群。
- 4 要更改组群拨号名称：
  - a 选择要编辑的组群拨号号码，然后选择编辑。
  - b 选择输入组群名称文本框。
  - c 输入新名称，然后选择 OK 两次。

从组群拨号号码删除速拨号码：

- a 选择要编辑的组群拨号号码，然后选择编辑。
- b 选择要编辑的速拨号码。
- c 选择删除。
- d 选择 OK。

要更改组群拨号：

- a 选择组群拨号号码。
- b 选择删除。
- c 选择删除。

补充：

- 删除组内的最后一个快速拨号时，组本身并不删除。

- 5 如需编辑另一个组群拨号号码，请重复步骤 4。  
要返回至系统菜单的顶层，请按 **CA** (全部清除) 按钮。

## ■ 使用组群拨号 (多地址传送) 发送传真

可使用组群拨号进行广播或者延时传送。

依照所需操作步骤进行 (有关延时传送的信息，请参阅第 229 页的“发送延时传真”。)

一次操作可以使用一个或者多个组群号码。然后继续接下来的步骤以完成所需操作。

打印机自动将装入双面自动输稿器中或者稿台玻璃上的原稿扫描到内存中。打印机拨打组群内包含的每个号码。

## ■ 打印传真通讯簿列表

打印传真通讯簿列表可检查自动拨号的设置。

- 1 按  (机器确认/规格设定) 按钮。
- 2 选择报告/列表。
- 3 选择传真通讯簿，然后选择组群。  
将打印传真通讯簿条目的列表。

# 通讯簿

---

可从通讯簿中选择登记的电话号码。

- 1 将原稿正面朝上放置，使上边缘先进入双面自动输稿器。  
或者  
将单页文档正面朝下放置在稿台玻璃上，然后合上稿台盖。  
有关放置原稿的详细信息，请参阅第 224 页的“放置原稿”。
- 2 按  (菜单) 按钮。
- 3 选择传真。
- 4 从通讯簿中选择登记的电话号码：
  - a 选择设备通讯簿 - 个人或设备通讯簿 - 组群。
  - b 选择所需速拨号码或组群拨号号码。
  - c 选择 OK。

**补充：**

  - 需要先登记传真号码，然后才可以选择通讯簿。
- 5 按  (启动) 按钮开始发送传真。

# 发送传真的其他方法

---

本节内容包括：

- 第 239 页的“使用机密接收模式”
- 第 240 页的“使用应答机”
- 第 240 页的“使用计算机调制解调器”

## ■ 使用机密接收模式

可能需要防止未被授权的人获取您接收到的传真。当打印机无人看管时，使用机密接收选项打开安全传真模式以限制收到的所有传真的打印。安全接收模式中，所有传入传真都将存储到内存中。关闭模式时，打印机将打印存储的所有传真。

补充：

- 操作之前，确保已启动面板锁定。

打开机密接收模式：

- 1 按 （**机器确认/规格设定**）按钮。
- 2 选择工具选项卡，然后选择管理员设定。
- 3 选择传真设定。
- 4 选择接收默认值。
- 5 选择机密接收。
- 6 选择机密接收设置。
- 7 选择启用，然后选择 OK。
- 8 使用数字键盘输入四位数密码，然后选择 OK。  
要返回至系统菜单的顶层，请按 **CA**（**全部清除**）按钮。

以机密接收模式接收传真时，打印机将该传真存储到内存中，且正在执行的作业屏幕显示机密接收以通知您传真已存储。

打印接收的文档：

- 1 按 （**作业确认**）按钮。
- 2 选择机密传真接收。
- 3 输入密码，然后选择 OK。  
打印存储在内存中的传真。

要关闭机密接收模式：

- 1 按照第 239 页的“打开机密接收模式：”中的步骤 1 至 6，访问机密接收设置菜单。
- 2 选择禁用，然后选择 OK。  
要返回至系统菜单的顶层，请按 **CA**（**全部清除**）按钮。

## ■ 使用应答机

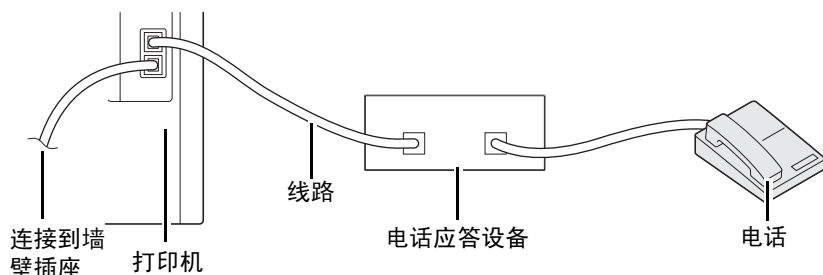

可将电话应答设备 (TAD) 直接连接到上图显示的打印机的背面。

- 设置打印机为 Ans/FAX 模式并设置 Auto Ans. Ans/FAX 来指定 TAD 的时间。
- 当 TAD 应答通话时，打印机监听并在收到传真提示音后转接电话，然后开始接收传真。
- 如果应答设备处于关闭状态，预定义时间的振铃提示响声过后仍没有应答，打印机将自动转到传真模式。
- 如在接听电话后听到了传真提示音，打印机将为您应答。

→ 在免持听筒中选择手动接收（可听到来自远程机器的语音或传真提示音），然后按  $\diamond$ （启动）按钮并把听筒放回原位。

或者

→ 按两位数远程接收代码并把听筒放回原位。

## ■ 使用计算机调制解调器

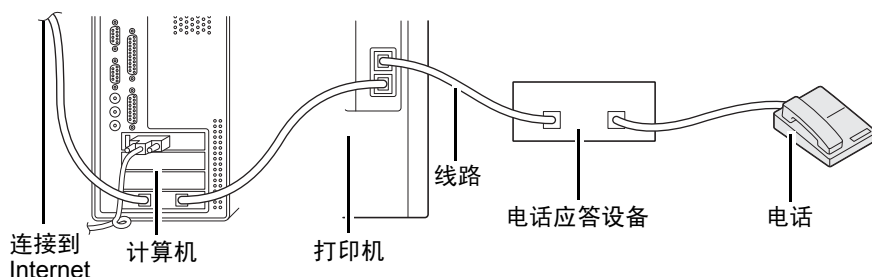

如果要使用计算机调制解调器进行传真或者进行拨号 Internet 连接，则直接将计算机调制解调器连接到上图所示的具有 TAD 的打印机上。

- 设置打印机为 Ans/FAX 模式并设置 Auto Ans. Ans/FAX 来指定 TAD 的时间。
- 关闭计算机调制解调器的传真接收功能。
- 如果打印机正处于发送或者接收传真状态，不要使用计算机调制解调器。
- 依照计算机调制解调器和传真应用程序的说明，经由计算机调制解调器进行传真。



# 设置声音

---

本节内容包括：

- [第 241 页的“扬声器音量”](#)
- [第 241 页的“响铃音量”](#)

## ■ 扬声器音量

- 1 按  (机器确认/规格设定) 按钮。
- 2 选择工具选项卡，然后选择管理员设定。
- 3 选择传真设定。
- 4 选择传真线路设定。
- 5 选择线路监听器音量。
- 6 选择所需音量，然后选择 OK。
- 7 关闭电源开关，然后开启，重新启动打印机。

## ■ 响铃音量

- 1 按  (机器确认/规格设定) 按钮。
- 2 选择工具选项卡，然后选择管理员设定。
- 3 选择传真设定。
- 4 选择接收默认值。
- 5 选择响铃音量。
- 6 选择所需音量，然后选择 OK。
- 7 关闭电源开关，然后开启，重新启动打印机。

# 指定传真设定选项

本节内容包括：

- 第 242 页的“更改传真设定选项”
- 第 242 页的“可用传真设定选项”

## ■ 更改传真设定选项

- 1 按 **i** (机器确认/规格设定) 按钮。
- 2 选择工具选项卡，然后选择管理员设定。
- 3 选择传真设定。
- 4 选择所需菜单项。
- 5 选择所需设定或使用数字键盘输入值。
- 6 选择 OK 以保存选择。
- 7 确保出现此设置在重启后生效，然后按任意按钮。
- 8 如有必要，请重复步骤 4 至 6。  
要返回至系统菜单的顶层，请按 **CA** (全部清除) 按钮。

## ■ 可用传真设定选项

可使用以下设置选项对传真系统进行配置：

选项	机器说明
传真号码	指定打印机的传真号码，此号码将打印在传真的页眉上。当您设置发送抬头为有时可使用此功能。在传真号码中指定的号码用于打印机 ID。
国家	选择使用打印机的区域。 出现以下情况时可更改此设置： <ul style="list-style-type: none"><li>• 无进行中的作业</li><li>• 内存中没有等待的传真作业</li></ul>
公司名称	指定打印在传真抬头上的发送者姓名。
线路类型	您可以选择默认线路类型。 <ul style="list-style-type: none"><li>• PSTN</li><li>• PBX</li></ul>
线路监听器音量	设置线路监听器的音量，以音频方式监听通过内部扬声器进行的传送，直到建立连接为止。
DRPD 模式	在使用区别铃声模式检测 (DRPD) 选项前，必须让电信公司在电话线路上安装区别铃声服务。当电话公司提供了用于通过区别铃声模式进行传真的单独号码之后，才能配置传真设置来监听这一独特的铃声模式。
外置电话阈值	可以为未使用电话线的情况选择外部电话话筒架检测阈值。

选项	机器说明
接收模式	<b>电话模式</b> 自动传真接收功能关闭。通过拿起外部电话的听筒并按远程接收代码，或者通过在免持听筒中选择手动接收（您可听到来自远程机器的语音或传真提示音）并按 <b>&lt;&gt;</b> （启动）按钮，可以接收传真。
	<b>传真模式*</b> 自动接收传真。
	<b>电话/传真模式</b> 打印机收到传入传真时，外部电话铃声将持续 Auto Ans. TEL/FAX 中指定的时间，然后打印机会自动接收传真。如果传入呼叫不是传真，打印机的内部扬声器将发出蜂鸣声，指示此呼叫是电话呼叫。
	<b>应答/传真模式</b> 打印机可与应答机共享一条电话线。在此模式下，打印机将监听传真信号，如果有传真声音传来，将会接通线路。
	<b>DRPD 模式</b> 在使用区别铃声模式检测 (DRPD) 选项前，必须让电信公司在电话线路上安装区别铃声服务。当电话公司提供了用于通过区别铃声模式进行传真的单独号码之后，才能配置传真设置来监听这一独特的铃声模式。
<b>响铃音量</b>	设置铃声音量，当应答选择设置为 TEL/FAX 模式时，铃声用于指示传入呼叫属于通过内部扬声器传入的电话呼叫。
自动应答设定	<b>自动应答传真</b> 设置从接收传入呼叫到打印机进入传真接收模式的时间间隔。间隔的指定范围在 0 至 255 秒之间。默认值为 0 秒。
	<b>自动应答 TEL/FAX</b> 设置从外部电话接收传入呼叫到打印机进入传真接收模式的时间间隔。间隔的指定范围在 0 至 255 秒之间。默认值为 6 秒。
	<b>自动应答 Ans/FAX</b> 设置从外部应答机接收传入呼叫到打印机进入传真接收模式的时间间隔。间隔的指定范围在 0 至 255 秒之间。默认值为 21 秒。
<b>垃圾传真过滤</b>	可拒绝来自不需要的传真机发送的传真。系统只接收快速拨号中注册的远程传真机发送的传真。此功能有助于锁定任意不需要的传真。 选择无以关闭此功能。任何人都可以给您发送传真。 选择有以打开此功能。
<b>机密接收</b>	<b>机密接收设置</b> 允许您对所有传入传真进行密码保护。如果启用了机密接收功能，则在操作面板上输入正确的密码时，打印机会存储传入传真并打印它们。
<b>转发设定</b>	您可以将打印机设置为将呼入的传真转发至另一个传真号码、电子邮件地址或服务器。 当传真到达打印机时，即被存储在存储器中。然后，打印机执行以下操作之一： <ul style="list-style-type: none"> <li>• 拨打您已在转发号码中指定的传真号码</li> <li>• 将电子邮件发送到您已在转发电子邮件地址 1-5 中指定的地址。传真被转换为 pdf，并添附到电子邮件</li> <li>• 将传真的 pdf 版本保存到服务器（您已指定到转发至服务器设置中）上的共享文件夹</li> </ul> 选择无将不会转发呼入的传真。 选择转发将转发呼入的传真但不打印。如果在转发接收到的传真期间出现错误，则打印机打印传真。 选择打印并转发将转发并打印呼入的传真。 选择打印并邮件发送将打印呼入的传真并转发至电子邮件。 选择转发至服务器会将呼入的传真转发至服务器。 选择打印并转发至服务器将打印呼入的传真并转发至服务器。 若要转发至传真号码，您需要在转发号码上注册传真号码。若要转发至电子邮件，您需要在电子邮件和转发电子邮件地址上注册信息。若要转发至服务器，您需要在转发至服务器设置中注册服务器信息。 有关电子邮件的信息，请参阅第 211 页的“电子邮件设定”，有关转发电子邮件地址的信息，请参阅 CentreWare Internet Services 的帮助。有关转发号码的信息，请参阅第 266 页的“转发设定”。有关服务器上共享文件夹的信息，请参阅第 189 页的“使用网络上的扫描仪”，有关转发至服务器设置的信息，请参阅 CentreWare Internet Services 的帮助。
<b>转发号码</b>	您输入传入传真将被转送到目标传真号码。
<b>双面打印</b>	打印传真时可设置是否进行双面打印。 选择无以在一页纸的一面上打印传真。 选择有以在一页纸的两面上打印传真。
	<b>远程接收</b> 在拿起电话话筒之后，通过在外部电话上按远程接收代码来接收传真。

选项	机器说明	
远程接收音	当远程接收设置为有时，可指定提示音。	
废弃尺寸	当接收的文档与打印机内的纸张同样长或者长于打印机内的纸张时，可设置打印机以去除任何页面底部的多余内容。如果接收的页面超出设置的页边空白，打印机将以内容的实际大小打印在两页纸上。当文档在页边空白内且丢弃尺寸设置为自动缩小时，打印机缩小文档使其与合适大小的纸张匹配，而且不出现文档内容删除情形。如果丢弃尺寸不设置为自动缩小，页边空白内的数据将被删除。	
自动重拨设定	重拨次数	可以在 0 至 9 范围内指定当目标传真号码正忙时做出的重拨尝试次数。如果输入 0，则打印机将不进行重拨。
	重拨间隔	如果远程传真机占线，打印机可进行自动重拨。可以输入 1 至 15 分钟的间隔时间。
	间隔时间	在 3 至 255 秒范围内指定传送尝试之间的间隔。默认值为 8 秒。
拨号类型	可选择拨号类型。 <ul style="list-style-type: none"> <li>• PB</li> <li>• DP (10PPS)</li> <li>• DP (20PPS)</li> </ul>	
前缀拨号	可指定是否设置前缀拨号号码。	
前缀拨号号码	最多可设置五位前缀拨号号码。此号码在任何自动拨号号码开始之前拨打。访问“私用自动分机交换机 (PBX)”时此功能很有帮助。	
传真封面	发送传真时可以设置是否为传真附带封面页。	
发送抬头	打印传真抬头上的发送方的信息。 选择无以关闭此功能。 选择有以打开此功能。 如果为国家的设置选择了美国，则菜单上不会出现此选项。此设置固定为有，无法更改。 有关区域设置的信息，请参阅第 222 页的“从操作面板指定传真初始设定”。	
ECM	可设置是否启动 ECM（错误改正模式）。	
调制解调器速度	可设置调制解调器速率。	
显示手动传真接收方	设置在手动发送传真时是否显示接收方的传真号码。	
传真报告	通信管理报告	可设置是否每进行 50 次接收和发送传真通信之后自动打印传真活动报告。
	发送确认报告	可设置在传真传送后是否打印传送结果。
	传真群发报告	可设置在向多个目标群发传真后是否打印传送结果。
	传真协议报告	可设置在传真传送后是否打印协议监控报告以监控传真协议问题。

## • 前缀拨号

### 补充:

- 前缀拨号只支持发送传真到外部电话号码的情况。要使用前缀拨号，您必须在操作面板上执行以下操作。
  - 1 按  (机器确认/规格设定) 按钮。
  - 2 选择工具选项卡，然后选择管理员设定。
  - 3 选择传真设定。
  - 4 选择传真线路设定。
  - 5 选择线路类型。
  - 6 选择 PBX。
  - 7 按照步骤 1 至 3，访问传真设定菜单。
  - 8 选择发送默认值。
  - 9 选择前缀拨号。
  - 10 选择有，然后选择 OK。
  - 11 输入从 0-9、\* 和 # 的最多五位数前缀，然后选择 OK。
  - 12 关闭电源开关，然后开启，重新启动打印机。

## 更改设定选项

---

- 1 按 **i**（**机器确认/规格设定**）按钮。
- 2 选择工具选项卡，然后选择默认设定。
- 3 选择传真默认设定。
- 4 选择所需菜单项。
- 5 选择所需设定或使用数字键盘输入值，然后选择 **OK**。  
要返回至系统菜单的顶层，请按 **CA**（**全部清除**）按钮。

# 打印报告页面

---

收发传真时，以下报告可能会很有帮助：

- 传真通讯簿  
此列表显示当前存储在打印机内存中作为快速拨号的所有传真号码。  
可以从操作面板打印传真通讯簿列表。（有关详细信息，请参阅第 237 页的“打印传真通讯簿列表”。）
- 邮件通讯簿  
此列表显示当前存储在打印机内存中作为邮件通讯簿信息的所有电子邮件地址。
- 通信管理报告  
此报告显示最近接收或发送传真的信息。
- 待发传真列表  
此列表显示待处理传真的状态。可打印此列表以在更改任何设置之后进行确认。

## 步骤：

- 1 按 （机器确认/规格设定）按钮。
- 2 选择报告/列表。
- 3 选择要打印的报告或列表，然后选择打印。  
将打印选择的报告或列表。





# 使用操作面板菜单和键盘

本章内容包括：

- [第 250 页的“了解打印机菜单”](#)
- [第 301 页的“面板锁定功能”](#)
- [第 302 页的“限制对复印、传真、扫描和从 USB 打印操作的访问”](#)
- [第 303 页的“更改语言”](#)
- [第 304 页的“设置节电选项”](#)
- [第 305 页的“关于并行作业功能”](#)
- [第 306 页的“重置为出厂默认值”](#)
- [第 307 页的“输入字符”](#)

# 了解打印机菜单

---

当打印机连接到网络且可供多位用户使用时，可以限制对管理员设定的访问。这样可以防止其他用户使用操作面板无意中更改已由管理员设置的用户默认值。

不过，您可通过使用打印驱动程序来覆盖用户默认值并为各个打印作业分别选择设置。

## ■ 报告/列表

使用报告/列表菜单打印各种类型的报告和列表。

### 系统设定

目的：

打印一份当前用户默认值、已安装选项、已安装打印内存量和打印机供应产品状态的列表。

### 面板设定

目的：

打印一份操作面板菜单上所有设置的详细列表。

### PCL 字体列表

目的：

打印一份可用 PCL 字体样例。

### PCL 宏登记列表

目的：

打印与下载的 PCL 宏相关的信息。

### PS 字体列表

目的：

打印一份可用 PS 字体样例。

### PDF 字体列表

目的：

打印一份可用 PDF 字体样例。

### 作业记录报告

目的：

打印一份已处理的打印、复印、传真或扫描作业的详细列表。此列表包含最近的 20 份作业。

### 错误记录报告

目的：

打印一份卡纸故障和致命错误的详细列表。

## 打印总计报告

**目的:**

打印已打印的总页数的报告。

## 演示页

**目的:**

为测试颜色打印一页。

## 通信协议监视

**目的:**

打印一份受监视协议的详细列表。

## 传真通讯簿

**目的:**

打印以传真通讯簿信息形式存储的所有传真地址的列表。

## 邮件通讯簿

**目的:**

打印以邮件通讯簿信息形式存储的所有电子邮件地址的列表。

## 服务器地址列表

**目的:**

打印以服务器地址信息形式存储的所有服务器地址的列表。

## 通信管理报告

**目的:**

打印最近收到或发送的传真的报告。

## 待发传真列表

**目的:**

打印待处理传真的状态的列表。

## 保存文件列表

**补充:**

- 仅当在打印机上安装有可选 512 MB 内存且启用了系统设定下的 RAM 磁盘时或安装有硬盘组件时，保存文件列表功能才可用。

**目的:**

打印 RAM 磁盘中为机密打印和样本打印存储的所有文件的列表。

## ■ 计数器

目的:

检查已打印的总页数。

值:

计数器 1	显示彩色打印的总页数。
计数器 2	显示黑白打印的总页数。
计数器 3 <sup>*1</sup>	显示大尺寸彩色打印的总页数。
计数器 4	显示彩色打印和黑白打印的总页数 (计数器 1 + 计数器 2)。

<sup>\*1</sup> 此项目始终在打印机上显示 0。

## ■ 管理员设定

使用管理员设定菜单配置各种打印机功能。

### 传真通讯簿

使用传真通讯簿菜单配置个人和组群设定。

#### • 个人

目的:

在个人位置存储多达 200 个经常拨打的号码。

#### • 组群

目的:

创建一个传真目标位置群组并将它注册为一个两位拨号代码。最多可注册六组拨号代码。

## PCL 设定

使用 PCL 设定菜单更改仅影响使用 PCL 仿真打印机语言的作业的打印机设定。

补充:

- 以星号 (\*) 标注的值为出厂默认菜单设定。

#### • 纸盘

目的:

指定默认文档纸盘。

值:

自动 <sup>*</sup>
手送纸盘
纸盘1
纸盘2 <sup>*1</sup>

<sup>\*1</sup> 仅当安装有可选 550 张纸盘时, 纸盘2 才可用。

## • 输出尺寸

目的:

指定默认纸张尺寸。

值:

### 毫米系列

A4(210 × 297mm)* <sup>1</sup>			
A5(148 × 210mm)			
B5(182 × 257mm)			
Letter(8.5 × 11")			
Folio(8.5 × 13")			
Legal(8.5 × 14")			
Executive(7.25 × 10.5")			
Monarch 信封(3.9 × 7.5")			
DL 信封(110 × 220mm)			
C5 信封(162 × 229mm)			
10 号信封(4.1 × 9.5")			
新自定义尺寸	宽度(x)	210 mm* 77 - 215 mm	指定自定义尺寸纸张的长度。
	长度(y)	297 mm* 127 - 355 mm	指定自定义尺寸纸张的长度。

<sup>1</sup>输出尺寸的默认值随国家/地区特定的出厂设置而异。

### 英寸系列

Letter(8.5 x 11")* <sup>1</sup>			
Folio(8.5 × 13")			
Legal(8.5 × 14")			
A4(210 × 297 mm)			
A5(148 × 210 mm)			
B5(182 × 257 mm)			
Executive(7.25 × 10.5")			
Monarch 信封(3.9 × 7.5")			
DL 信封(110 × 220 mm)			
C5 信封(162 × 229 mm)			
10 号信封(4.1 × 9.5")			
新自定义尺寸	宽度(x)	8.3 英寸* 3.0-8.5 英寸	指定自定义尺寸纸张的长度。
	长度(y)	11.7 英寸* 5.0-14.0 英寸	指定自定义尺寸纸张的宽度。

<sup>1</sup>输出尺寸的默认值随国家/地区特定的出厂设置而异。

#### 补充:

- 在为纸张尺寸选择新自定义尺寸时，将提示您输入一个自定义长度和宽度。

## • 纸张方向

目的:

指定文本和图形在页面上的定向方式。

值:

纵向*	平行于纸张短边打印文本和图形。
横向	平行于纸张长边打印文本和图形。

## • 双面打印

目的:

指定是否双面打印纸张。

值:

单面*	不双面打印纸张。		
双面	装订边	长边装订*	按照长边装订方式双面打印纸张。
		短边装订	按照短边装订方式双面打印纸张。

## • 字体

目的:

从打印机中注册的字体里指定默认字体。

值:

CG Times	LetterGothic	CourierPS
CG Times It	LetterGothic It	CourierPS Ob
CG Times Bd	LetterGothic Bd	CourierPS Bd
CG Times BdIt	Albertus Md	CourierPS BdOb
Univers Md	Albertus XBd	SymbolPS
Univers MdIt	Clarendon Cd	Palatino Roman
Univers Bd	Coronet	Palatino It
Univers BdIt	Marigold	Palatino Bd
Univers MdCd	Arial	Palatino BdIt
Univers MdCdIt	Arial It	ITCBookman Lt
Univers BdCd	Arial Bd	ITCBookman LtIt
Univers BdCdIt	Arial BdIt	ITCBookmanDm
AntiqueOlv	Times New	ITCBookmanDm It
AntiqueOlv It	Times New It	HelveticaNr
AntiqueOlv Bd	Times New Bd	HelveticaNr Ob
CG Omega	Times New BdIt	HelveticaNr Bd
CG Omega It	Symbol	HelveticaNrBdOb
CG Omega Bd	Wingdings	N C Schbk Roman
CG Omega BdIt	Line Printer	N C Schbk It
GaramondAntiqua	Times Roman	N C Schbk Bd
Garamond Krsv	Times It	N C Schbk BdIt
Garamond Hlb	Times Bd	ITC A G Go Bk
GaramondKrsvHlb	Times BdIt	ITC A G Go BkOb
Courier*	Helvetica	ITC A G Go Dm
Courier It	Helvetica Ob	ITC A G Go DmOb

Courier Bd	Helvetica Bd	ZapfC Mdit
Courier Bdlt	Helvetica BdOb	ZapfDingbats

## • 符号集

目的:

为指定字体指定一个字符集。

值:

ROMAN-8*	WIN L1	ISO-6
ISO L1	WIN L2	ISO-11
ISO L2	WIN L5	ISO-15
ISO L5	DESKTOP	ISO-17
ISO L6	PS TEXT	ISO-21
PC-8	MC TEXT	ISO-60
PC-8 DN	MS PUB	ISO-69
PC-775	MATH-8	WIN 3.0
PC-850	PS MATH	WINBALT
PC-852	PI FONT	SYMBOL
PC-1004	LEGAL	WINGDINGS
PC-8 TK	ISO-4	DNGBTSMS

## • 字号

目的:

为可缩放印刷字体指定字体尺寸，范围为 4.00 至 50.00。默认值为 12.00。

字体尺寸是指字体中字符的高度。一磅近似等于 1/72 英寸。

补充:

- 只有对于印刷字体才会显示字体大小菜单。

## • 字符间距

目的:

为可缩放的单倍间距字体指定字距，范围为 6.00 至 24.00。默认值为 10.00。

字距是指水平方向上一英寸距离内固定间距字符的数量。对于非固定单倍间距字体，会显示跨度，但无法更改。

补充:

- 只有对于固定或单倍间距字体才会显示字符间距菜单。

## • 格式行数

目的:

设置一页中的行数。

值:

**64**<sup>\*1</sup> (毫米系列) / **60**<sup>\*1</sup> (英寸系列) 以 1 为增量设置值。  
5-128

<sup>\*1</sup> 指示国家/地区特定的出厂默认值。

打印机基于格式行数和纸张方向菜单项设置每行之间的间距（垂直行间距）。请在更改格式行数之前，选择正确的格式行数和纸张方向。

参照:

- [第 254 页的“纸张方向”](#)

## • 份数

目的:

设置默认打印数量，范围为 1 至 999。默认值为 1。（从打印驱动程序设置具体作业所需的副本数量。从打印驱动程序中选择的值始终覆盖从操作面板中选择的值。）

## • 图像增强

目的:

指定是否启用图像增强功能，使得黑色和白色之间的边界线更平滑，以减少锯齿状边缘并增强视觉表现效果。

值:

无	禁用图像增强功能。
有*	启用图像增强功能。

## • 十六进制转储

目的:

帮助隔离打印作业问题源。在选中十六进制转储的情况下，发送到打印机的所有数据均以十六进制和字符表示形式打印。不会执行控制代码。

值:

禁用*	禁用十六进制转储功能。
启用	启用十六进制转储功能。

## • 草稿模式

目的:

通过在草稿模式下打印来节省墨粉。在草稿模式下打印时，打印质量会降低。

值:

禁用*	不在草稿模式下打印。
启用	在草稿模式下打印。

## • 行的中止点

目的:

添加行的中止点命令。

值:

无*	不添加行的中止点命令。 CR=CR, LF=LF, FF=FF
添加-LF	添加 LF 命令。 CR=CR-LF, LF=LF, FF=FF
添加-CR	添加 CR 命令。 CR=CR, LF=CR-LF, FF=CR-FF
CR-XX	添加 CR 和 LF 命令。 CR=CR-LF, LF=CR-LF, FF=CR-FF



## • 色彩模式

目的:

将色彩模式指定为彩色或黑白。此设置用于未指定打印模式的打印作业。

值:

黑白*	在黑白模式下打印。
彩色	在彩色模式下打印。

## • 忽略 Form Feed

目的:

指定是否要忽略仅包含换页控制代码的空白页。

值:

无*	禁用忽略 Form Feed功能。
有	启用忽略 Form Feed功能。

## PostScript 设定

使用 PostScript 设定菜单更改仅影响使用 PostScript® 仿真打印机语言的作业的打印机设定。

补充:

- 以星号 (\*) 标注的值为出厂默认菜单设定。

## • PS 错误报告

目的:

指定是否打印 PostScript 错误的内容。

更改将在打印机关闭并再次启动之后生效。

值:

无	放弃打印作业且不打印错误消息。
有*	打印错误消息，然后放弃作业。

补充:

- 来自 PS 驱动程序的指示会覆盖在操作面板上指定的设定。

## • PS 作业超时

目的:

指定一个 PostScript 作业的运行时间。更改将在打印机关闭并再次启动之后生效。

值:

无*	作业超时不会发生。
有	如果在指定时间之后未完成处理，则会发生 PostScript 错误。
	1 1-900 分钟

## • 纸张选择模式

目的:

设置 PostScript 模式的纸盘的选择方式。更改将在打印机关闭并再次启动之后生效。

值:

自动*	将纸盘选择为与 PCL 模式下相同的设定。
选择纸盘	将以一种与常规 PostScript 打印机兼容的方法选择纸盘。

## • 色彩模式

目的:

将色彩模式指定为彩色或黑白。此设定用于未指定打印模式的打印作业。

值:

彩色*	在彩色模式下打印。
黑白	在黑白模式下打印。

## PDF 设定

使用 PDF 设定菜单更改仅影响 PDF 作业的打印机设置。

补充:

- 以星号 (\*) 标注的值为出厂默认菜单设定。

## • 份数

目的:

指定要打印的副本数量。

值:

1*	以 1 为增量设置值。
1-999	

## • 双面打印

目的:

指定是否双面打印纸张。

值:

单面*	不双面打印纸张。		
双面	装订边	长边装订*	按照长边装订方式双面打印纸张。
		短边装订	按照短边装订方式双面打印纸张。

## • 打印模式

目的:

指定打印模式。

值:

标准*	适用于包含普通大小字符的文档。
高质量	适用于包含小字符或细线的文档，或者使用点阵打印机打印的文档。
快速	打印速度比普通模式快，但是打印质量较低。

## • PDF 密码

目的:

指定打印机密 PDF 时所需的密码。

值:

输入 PDF 密码	需要输入密码才能打印机密 PDF。
-----------	-------------------

## • 分页

目的:

指定是否对作业进行排序。

值:

分页	对作业进行排序。
不分页*	不对作业进行排序。

## • 输出尺寸

目的:

指定 PDF 的输出纸张尺寸。

值:

A4 <sup>*1</sup>
Letter <sup>*1</sup>
自动

\* 1 显示默认纸张尺寸。

## • 版面

目的:

指定输出版面。

值:

配合纸张*
100% (无缩放)
小册子
每页两面
每页四面

## • 色彩模式

目的:

指定输出颜色。

值:

彩色 (自动)*
黑白

## 网络设定

使用网络设定菜单更改会影响通过有线网络发送到打印机的作业的打印机设定。

补充:

- 以星号 (\*) 标注的值为出厂默认菜单设定。

## • 以太网

目的:

确认或指定网络设定。

## IP 模式

目的:

配置 IP 模式。

值:

双栈*	同时使用 IPv4 和 IPv6 设置 IP 地址。
IPv4 模式	使用 IPv4 设置 IP 地址。
IPv6 模式	使用 IPv6 设置 IP 地址。

## TCP/IP

目的:

配置 TCP/IP 设定。

值:

获取 IP 地址	DHCP / AutoIP*	自动设置 IP 地址。将目前不在网络中使用的 169.254.1.0 至 169.254.254.255 范围内的任意随机值设为 IP 地址。子网掩码设为 255.255.0.0。
	BOOTP	使用 BOOTP 设置 IP 地址。
	RARP	使用 RARP 设置 IP 地址。
	DHCP	使用 DHCP 设置 IP 地址。
	面板	要在操作面板上手动设置 IP 地址时使用此选项。
IP 地址	手动设置 IP 地址时，使用格式 nnn.nnn.nnn.nnn 将 IP 分配到打印机。组成 nnn.nnn.nnn.nnn 的每段八进制数都是 0 至 254 范围内的一个值。127 以及 224 至 254 范围内的任何一个值都不能指定为网关地址的第一个八进制数。	
子网掩码	手动设置 IP 地址时，使用格式 nnn.nnn.nnn.nnn 指定子网掩码。组成 nnn.nnn.nnn.nnn 的每段八进制数都是 0 至 255.255.255.255 范围内的一个值，不能将该值指定为子网掩码。	
网关地址	手动设置 IP 地址时，使用格式 nnn.nnn.nnn.nnn 指定网关地址。组成 nnn.nnn.nnn.nnn 的每段八进制数都是 0 至 254 范围内的一个值。127 以及 224 至 254 范围内的任何一个值都不能指定为网关地址的第一个八进制数。	

## IPsec

补充:

- 仅当在 CentreWare Internet Services 上启用 IPsec 时 IPsec 功能才可用。

目的:

禁用 IPsec。

值:

禁用	禁用 IPsec。
----	-----------

## 连接速度

目的:

指定以太网的通信速度和双工设置。更改将在打印机关闭并再次启动之后生效。

值:

自动*	自动检测以太网设置。
10BASE-T 半	使用 10BASE-T 半双工。
10BASE-T 全	使用 10BASE-T 全双工。

100BASE-TX 半	使用 100BASE-TX 半双工。
100BASE-TX 全	使用 100BASE-TX 全双工。
1000BASE-T 全	使用 1000BASE-T 全双工。

## • 通信协议设定

目的:

启用或禁用各通信协议。更改将在打印机关闭并再次启动之后生效。

值:

LPD	禁用	禁用行式打印机后台程序 (Line Printer Daemon, LPD) 端口。
	启用*	启用 LPD 端口。
Port9100	禁用	禁用端口 9100。
	启用*	启用端口 9100。
FTP	禁用	禁用 FTP 端口。
	启用*	启用 FTP 端口。
IPP	禁用	禁用 IPP 端口。
	启用*	启用 IPP 端口。
SMB TCP/IP	禁用	禁用 SMB TCP/IP 端口。
	启用*	启用 SMB TCP/IP 端口。
SMB NetBEUI	禁用	禁用 SMB NetBEUI 端口。
	启用*	启用 SMB NetBEUI 端口。
WSD 打印	禁用	禁用 WSD 打印。
	启用*	启用 WSD 打印。
WSD 扫描	禁用	禁用 WSD 扫描。
	启用*	启用 WSD 扫描。
网络TWAIN	禁用	禁用网络 TWAIN。
	启用*	启用网络 TWAIN。
SNMP UDP	禁用	禁用简单网络管理协议 (Simple Network Management Protocol, SNMP) UDP 端口。
	启用*	启用 SNMP UDP 端口。
StatusMessenger	禁用	禁用 Status Messenger 功能。
	启用*	启用 Status Messenger 功能。
InternetServices	禁用	禁用对嵌入打印机中的 CentreWare Internet Services 的访问。
	启用*	启用对嵌入打印机中的 CentreWare Internet Services 的访问。
Bonjour (mDNS)	禁用	禁用 Bonjour® (mDNS)。
	启用*	启用 Bonjour (mDNS)。
Telnet	禁用	禁用 Telnet。
	启用*	启用 Telnet。
更新通讯簿	禁用	禁用更新通讯簿。
	启用*	启用更新通讯簿。
HTTP-SSL/TLS <sup>*1</sup>	禁用*	禁用 HTTP-SSL/TLS。
	启用	启用 HTTP-SSL/TLS。
Google 云打印	禁用	禁用 Google 云打印™ 功能。
	启用*	启用 Google 云打印功能。

<sup>\*1</sup> HTTP-SSL/TLS 仅在使用 CentreWare Internet Services 创建证书时才可用。有关创建证书的详细信息，请参阅 CentreWare Internet Services 的帮助。

补充:

- WSD 表示 Web Services on Devices (基于设备的 Web 服务)。

## • 高级设定

目的:

指定具体网络设定。

### IP 地址限制

补充:

- 仅当协议设定为 LPD 或 Port9100 时，IP 过滤功能才可用。

目的:

阻止通过有线网络从某个特定 IP 地址接收到的数据。您最多可以设置五个 IP 地址。更改将在打印机关闭并再次启动之后生效。

值:

n (n 为 1-5)	IP 地址	设置过滤器 n 的 IP 地址。	
	子网掩码	设置过滤器 n 的地址掩码。	
	模式	非活动*	禁用过滤器 n 的 IP 地址限制功能。
		允许接收	接受来自指定 IP 地址的访问。
		拒绝接收	拒绝来自指定 IP 地址的访问。

### 802.1x

补充:

- 仅当打印机使用 LAN 电缆进行连接并且 802.1x 身份验证使用 CentreWare Internet Services 启用时，802.1x 功能才可用。有关设定 802.1x 的详细信息，请参阅关于 CentreWare Internet Services 的帮助。

目的:

禁用 802.1x 身份验证。更改将在打印机关闭并再次启动之后生效。

禁用	禁用 802.1x。
----	------------

## • Adobe 通信协议

目的:

要为并行接口指定 PostScript 通信协议，可以为有线网络配置 Adobe 通信协议设定。更改将在打印机关闭并再次启动之后生效。

值:

自动*	自动设置 PostScript 通信协议。
标准	将 PostScript 通信协议设置为标准。
BCP	将 PostScript 通信协议设置为 BCP。
TBCP	将 PostScript 通信协议设置为 TBCP。
二进制	将 PostScript 通信协议设置为二进制。

## • 重设网络设定

目的:

初始化存储在非易失内存 (non-volatile memory, NVM) 中的有线网络数据。执行此功能并重新启动打印机之后，所有有线网络设定均会重设为其默认值。

复位	初始化 NVM 中存储的有线网络数据。
----	---------------------

# 传真设定

使用传真设定菜单配置基本传真设置。

## 补充:

- 以星号 (\*) 标注的值为出厂默认菜单设定。

## • 传真线路设定

### 目的:

配置传真线路的基本设定。

## 传真号码

### 目的:

设置打印机的传真号码，此号码将打印在传真消息的开头部分。

## 补充:

- 确保在使用垃圾传真设定之前，指定传真号码。

## 区域

### 目的:

选择使用打印机的国家/地区。

### 值:

未知*
澳大利亚
中国
香港
印度尼西亚
马来西亚
新西兰
菲律宾
新加坡
韩国
台湾
泰国

## 公司名称

### 目的:

设置要打印在传真开头的发送者姓名。

## 线路类型

### 目的:

要选择默认线路类型。

### 值:

PSTN*	使用 PSTN。
PBX	使用 PBX。

## 线路监听器音量

### 目的:

设置线路监听器的音量，以音频方式监听通过内部扬声器进行的发送，直到建立连接为止。

### 值:

无	关闭线路监听器的音量。
最小值	将线路监听器的音量设为最小值。
中*	将线路监听器的音量设为中间值。
最大值	将线路监听器的音量设为最大值。

## DRPD 模式

### 目的:

为使用独特铃声模式的传真提供单独的号码。

### 值:

模式 1-7	DRPD 是某些电话公司提供的一项服务。DRPD 模式由电话公司指定。为您的打印机提供的这类模式如下:
--------	---

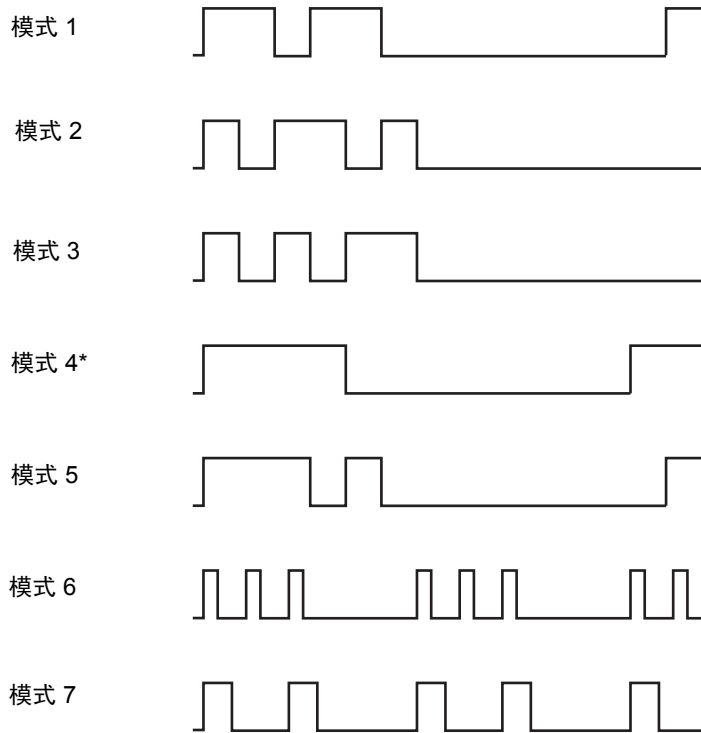

请向您的电话公司咨询您需要选择哪种模式来使用此服务。例如，模式 7 是新西兰 FaxAbility 的独特铃声模式：响铃持续 400 毫秒，然后停止 800 毫秒，再持续 400 毫秒，最后停止 1400 毫秒。此模式反复如此。此打印机仅响应新西兰的 Distinctive Alert cadence (s) DA4。

## 外置电话阈值

### 目的:

为未使用电话线的情况选择外部电话话筒架检测阈值。

### 值:

低	将外部电话话筒架检测阈值设置为低。
标准*	将外部电话话筒架检测阈值设置为标准。
高	将外部电话话筒架检测阈值设置为高。



## • 接收默认值

目的:

配置传入传真的设定。

### 接收模式

目的:

设置默认传真接收模式。

值:

电话模式	自动传真接收功能关闭。通过拿起外部电话的听筒并按远程接收代码，或者通过在免持听筒中选择手动接收为有（您可听到来自远程机器的语音或传真提示音）并按 $\diamond$ （启动）按钮，可以接收传真。有关手动接收的详细信息，请参阅第 233 页的“以电话模式手动接收传真”。
传真模式*	自动接收传真。
电话/传真模式	打印机收到传入传真时，外部电话铃声将持续自动接收 TEL/FAX 中指定的时间，然后打印机会自动接收传真。如果传入呼叫不是传真，打印机的内部扬声器将发出蜂鸣声，指示此呼叫是电话呼叫。
应答/传真模式	打印机可与应答机共享一条电话线。在此模式下，打印机将监听传真信号，如果有传真声音传来，将会接通线路。如果您所在国家/地区电话通信采用串口方式，则不支持此模式。
DRPD 模式	使用区别铃声模式检测 (Distinctive Ring Pattern Detection, DRPD) 选项之前，必须请电话公司为您的电话线安装区别铃声服务。当电话公司提供了用于通过区别铃声模式进行传真的单独号码之后，才能配置传真设置来监听这一独特的铃声模式。

### 响铃音量

目的:

设置铃声音量，当接收模式设为电话/传真模式时，铃声用于指示传入呼叫属于通过内部扬声器传入的电话呼叫。

值:

无	关闭铃声的音量。
最小值	将铃声的音量设置为最小值。
中	将铃声的音量设置为中间值。
最大值*	将铃声的音量设置为最大值。

### 自动应答设定

目的:

配置自动传真接收的设定。

值:

自动应答传真	0* 0-255	设置从接收传入呼叫到打印机进入传真接收模式的时间间隔。该值设为以 1 秒为增量。
自动应答 TEL/FAX	6* 0-255	设置从外部电话接收传入呼叫到打印机进入传真接收模式的时间间隔。该值设为以 1 秒为增量。
自动应答 Ans/FAX	21* 0-255	设置从外部应答机接收传入呼叫到打印机进入传真接收模式的时间间隔。该值设为以 1 秒为增量。

## 垃圾传真过滤

目的:

通过仅接受来自传真通讯簿中注册的传真号码的传真来拒绝不需要的传真。

值:

无*	不拒绝从不需要的号码发送来的传真。
有	拒绝从不需要的号码发送来的传真。

## 机密接收

补充:

- 仅当锁定设置设置为启用时，机密接收功能才可用。

目的:

指定接收传真时以及设置或更改密码时是否需要输入密码。

值:

机密接收设置	禁用*	接收传真时不需要输入密码。
	启动	接收传真时需要输入密码。
密码变更*1	0000-9999	设置或更改接收传真时需要输入的密码。

\*1 仅当机密接收设置设置为启用时该项目才可用。

## 转发设定

补充:

- 只有当注册了电子邮件信息和转发电子邮件地址时，才可使用打印并邮件发送功能。有关电子邮件的信息，请参阅第 211 页的“电子邮件设定”，有关转发电子邮件地址的信息，请参阅 CentreWare Internet Services 的帮助。
- 只有当有关共享文件夹和服务器的信息注册到转发至服务器设置中时，才可使用转发至服务器和打印并转发至服务器功能。有关服务器上共享文件夹的详情，请参阅第 189 页的“使用网络上的扫描仪”。有关转发至服务器设置的详情，请参阅 CentreWare Internet Services 上的帮助。

目的:

设置是否将传入传真转发到指定目的地。

值:

无*	不转发传入传真。	
转发	转发传入传真到指定目的地。如果在发送期间出现错误，则打印传入传真。	
打印并转发	打印传入传真并将它们转发到指定目的地。	
	转发号码	指定传入传真将被转发到的目标传真号码。
打印并发送电子邮件	打印呼入的传真并将其转发至指定的电子邮件地址。	
转发至服务器	将呼入的传真转发至指定服务器。	
打印并转发至服务器	打印呼入的传真并转发至指定服务器。	

## 双面打印

设置传真的双面打印。

值:

无*	不执行双面打印。
有	执行双面打印。

## 远程接收

### 目的:

在拿起电话话筒之后, 通过在外部电话上按远程接收代码来接收传真。

### 值:

无*	不通过在外部电话上按远程接收代码来接收传真。
有	通过在外部电话上按远程接收代码来接收传真。
<b>远程接收音</b>	通过指定两位数的声音启动远程接收。

## 废弃尺寸

### 目的:

在整个页面不适于输出纸张时, 设置打印机去除传真页面底部的图片或任何文本。

### 值:

无*	打印超出传真页面的图片或文本, 而不选择去除。
有	去除任何超出的图片或文本。
<b>自动缩小</b>	自动缩小传真页面, 使其适应相应的纸张尺寸。

## • 发送默认值

### 目的:

配置发送传真的设定。

## 自动重拨设定

### 目的:

配置自动重拨的设定。

### 值:

<b>重拨次数</b>	<b>3*</b> <b>0-9</b>	设定当目标传真号码正忙时做出的重拨尝试次数。如果输入 0, 则打印机将不进行重拨。该值设为以 1 为增量。
<b>重拨间隔</b>	<b>1*</b> <b>1-15</b>	设定重拨尝试之间的间隔。该值设为以 1 分钟为增量。
<b>间隔时间</b>	<b>8*</b> <b>3-255</b>	设定重新发送尝试之间的间隔。该值设为以 1 秒为增量。

## 拨号类型

### 目的:

选择拨号类型。

### 值:

<b>PB*</b>	使用声音拨号。
<b>DP(10PPS)</b>	将 DP (10PPS) (拨号脉冲, 每秒 10 次脉冲) 设置为拨号类型。
<b>DP(20PPS)</b>	将 DP (20PPS) (拨号脉冲, 每秒 20 次脉冲) 设置为拨号类型。

## 前缀拨号

目的:

选择是否设置前缀拨号号码。

值:

无*	不设置前缀拨号号码。
有	设置前缀拨号号码。
<b>前缀拨号号码</b>	最多设置五位前缀拨号号码。此号码在任何自动拨号号码开始之前拨打。它对于访问专用自动交换机 (Private Automatic Branch Exchange, PABX) 很有用处。

## 传真封面

目的:

设置是否将封面附到传真中。

值:

无*	不将封面附到传真中。
有	将封面附到传真中。

## 发送抬头

目的:

打印传真开头的发送者的信息。

值:

无	不打印传真抬头上的发送者信息。
有*	打印传真抬头上的发送者的信息。

## ECM

目的:

设置是否启用或禁用错误连接模式 (ECM)。要使用 ECM，远程机器必须也支持 ECM。

值:

无	禁用 ECM。
有*	启用 ECM。

## 调制解调器速度

目的:

产生传真发送或接收错误时校正传真调制解调器速度。

值:

2.4 Kbps
4.8 Kbps
9.6 Kbps
14.4 Kbps
33.6 Kbps*

## 显示手动传真接收方

目的:

设置在手动发送传真时是否在发送传真画面上显示接收方的传真号码。

值:

无	手动发送传真时不显示传真号码。
有*	手动发送传真时显示传真号码。

## • 传真报告

目的:

配置传真报告的设定。

### 通信管理报告

目的:

设置是否每进行 50 次接收和发送传真通信之后自动打印通信管理报告。

值:

自动打印*	每进行 50 次接收和发送传真通信之后, 自动打印通信管理报告。
不自动打印	每进行 50 次接收和发送传真通信之后, 不自动打印通信管理报告。

### 发送确认报告

目的:

设置发送传真之后是否打印发送结果。

值:

始终打印	每次发送传真之后都打印发送报告。
打印错误*	仅当产生错误时打印发送报告。
禁止打印	发送传真之后不打印发送报告。

### 传真群发报告

目的:

设置将传真发送到多个目的地之后是否打印发送结果。

值:

始终打印*	每次群发传真之后都打印群发报告。
出错时打印	仅当产生错误时打印群发报告。
禁止打印	将传真群发到多个目的地之后不打印群发报告。

### 传真协议报告

目的:

设置是否打印协议监视器报告, 此报告可帮您鉴别通信问题的成因。

值:

始终打印	每次发送传真之后都打印协议监视器报告。
出错时打印	仅当产生错误时打印协议监视器报告。
禁止打印*	不打印协议监视器报告。

# 系统设定

使用系统设定配置各种打印机功能。

## 补充:

- 以星号 (\*) 标注的值为出厂默认菜单设定。

## • 常规

目的:

配置打印机的常规设定。

## 节电

目的:

指定转换到节电模式时间模式的时间。

值:

低功耗模式	1分钟*	指定打印机在完成作业之后进入低功耗模式所需的时间。
	1-60 分钟	
睡眠模式	4分钟*	指定打印机在进入低功耗模式之后进入睡眠模式所需的时间。
	1-6 分钟	

如果将低功耗时间指定为 1 分钟，那么打印机会在完成作业之后 1 分钟进入节电模式。这样使用的能量就更少，但是打印机需要更长的预热时间。如果打印机与房间照明设备共用同一电路，并且您注意到照明设备不停闪烁，请指定 1 分钟。

如果频繁使用打印机，可以设置较高的值。在大多数环境下，这样可以保证打印机在操作前的预热准备时间最短。如果要在能量消耗和较短预热时间之间寻求一种平衡，可为低功耗模式选择 1 至 60 分钟之间的值。

当打印机收到来自计算机或远程传真机的数据时，它会自动从“节电模式时间”模式返回到待机模式。还可通过按操作面板上的  (节电) 按钮将打印机状态更改为待机模式。

## 日期/时间

目的:

指定日期和时间的格式。

值:

时区		设置时区。
日期		根据格式设定来设置日期。
	格式	YYYY / MM / DD
		DD / MM / YYYY*
		MM / DD / YYYY
时间		设置时间。
	格式	12 小时
		24 小时
		设置时间采用 24 小时格式。

## 测量单位

### 目的:

指定在操作面板上的数值之后显示的默认测量单位。

### 值:

毫米 (mm)*	选择毫米作为默认测量单位。
英寸 (")	选择英寸作为默认测量单位。

### 补充:

- 测量结果的默认值随其他设定而异，例如国家/地区和原稿尺寸。

## 显示亮度

### 目的:

调整 LCD 面板的画面亮度。

### 值:

5*	按 10 个级别设置亮度，级别 10 是最亮的。
1-10	

## 音频

### 目的:

配置在操作过程中或出现警告消息时发出的声音的设置。

### 值:

正常输入音	无*	当操作面板输入正确时不发出声音。
	弱	当操作面板输入正确时发出声音。
	标准	
	强	
异常输入音	无*	当操作面板输入不正确时不发出声音。
	弱	当操作面板输入不正确时发出声音。
	标准	
	强	
准备完毕音	无	当打印机已为处理作业准备就绪时不发出声音。
	弱	当打印机已为处理作业准备就绪时发出声音。
	标准*	
	强	
复印结束音	无	当复印作业完成时不发出声音。
	弱	当复印作业完成时发出声音。
	标准*	
	强	
正常结束音	无	当除复印作业以外的作业完成时不发出声音。
	弱	当除复印作业以外的作业完成时发出声音。
	标准*	
	强	
异常结束音	无	当作业结束状态异常时不发出声音。
	弱	当作业结束状态异常时发出声音。
	标准*	
	强	

异常警告音	无	当出现问题时不发出声音。
	弱	当出现问题时发出声音。
	标准*	
	强	
无纸张警告音	无	当打印机的纸张用完时不发出声音。
	弱	当打印机的纸张用完时发出声音。
	标准*	
	强	
无墨粉警告	无	当墨粉量较低时不发出声音。
	弱	当墨粉量较低时发出声音。
	标准*	
	强	
自动重设音	无*	打印机执行自动重设之前 5 秒不发出声音。
	弱	打印机执行自动重设之前 5 秒发出声音。
	标准	
	强	
所有声音	无	禁用所有警告声音。
	弱	立即设置所有警告声音的音量。
	标准*	
	强	

## 无墨粉警告信息

目的:

指定在墨粉量较低时是否显示警告消息。

值:

无	在墨粉量较低时不显示警告消息。
有*	在墨粉量较低时显示警告消息。

## 解除使用听筒

目的:

指定拿起外部电话的听筒时是否从低功耗或睡眠模式唤醒。

值:

无*	拿起外部电话的听筒时不从低功耗或睡眠模式唤醒。
有	拿起外部电话的听筒时从低功耗或睡眠模式唤醒。

## 自动打印作业记录

目的:

每 20 份作业之后自动打印作业历史报告。

值:

无*	不自动打印作业记录报告。
有	自动打印作业记录报告。

作业记录报告还可使用报告/列表菜单进行打印。



## RAM 磁盘

### 补充:

- 当安装有硬盘组件时，RAM 磁盘功能不可用。

### 目的:

为“机密打印”和样本打印功能将内存分配到 RAM 硬盘文件系统。更改将在打印机关闭并再次启动之后生效。

### 值:

无		不将内存分配到 RAM 硬盘文件系统。机密打印和样本打印作业将中止并被记录到作业日志中。
有*	50MB* (300MB* <sup>1</sup> )	按照 50 MB 的增量将内存分配到 RAM 磁盘文件系统。
	50-100MB (50-600MB* <sup>1</sup> )	

\*<sup>1</sup> 当安装有 512 MB 内存时。

### 补充:

- 在更改 RAM 磁盘菜单的设定后，请重新启动打印机。

## 传真服务器通讯簿

### 目的:

指定是否从 LDAP 服务器的通讯簿中搜索电话号码。

### 值:

无*	不从 LDAP 服务器的通讯簿中搜索电话号码。
有	从 LDAP 服务器的通讯簿中搜索电话号码。

### 补充:

- 仅当传真服务器通讯簿设为无时才可从本地通讯簿中搜索电话号码。

## 电子邮件服务器通讯簿

### 目的:

指定是否从 LDAP 服务器的“通讯簿”中搜索电子邮件地址。

### 值:

无*	不从 LDAP 服务器的通讯簿中搜索电子邮件地址。
有	从 LDAP 服务器的通讯簿中搜索电子邮件地址。

### 补充:

- 仅当电子邮件服务器通讯簿设置为无时才可从本地通讯簿中搜索电子邮件地址。

## 初始设定向导

### 目的:

执行打印机的初始设置。

## • 计时器

目的:

配置计时器设定。

### 控制面板

目的:

自动将复印、扫描、传真、电子邮件或打印的设定重置为默认设定并在指定时间内未指定任何设定之后返回到待机模式。

值:

---

45 秒\*

---

1 分钟

---

2 分钟

---

3 分钟

---

4 分钟

---

### 故障超时

目的:

指定取消异常停止的作业之前打印机需要等待的时间量。如果超出超时时间，就会取消打印作业。

值:

---

无

禁用故障超时。

---

有\*

60 秒\*

设置取消异常停止的作业之前打印机需要等待的时间量。

---

3 - 300 秒

---

### 作业超时

目的:

指定数据从计算机到达打印机所需等待的时间量。如果超出超时时间，就会取消打印作业。

值:

---

无

禁用作业超时。

---

有\*

30 秒\*

设置数据从计算机到达打印机所需等待的时间量。

---

5 — 300 秒

---

## • 输出设定

目的:

配置与打印机输出有关的设定。

### 默认纸张尺寸

目的:

指定默认纸张尺寸。

值:

---

A4\*<sup>1</sup>

---

Letter\*<sup>1</sup>

---

\*<sup>1</sup> 默认纸张尺寸的默认值随国家/地区特定的出厂默认值而异。

## 打印识别符

### 目的:

指定用户 ID 的打印位置。

### 值:

无*	不打印用户 ID。
左上	在页面左上角打印用户 ID。
右上	在页面右上角打印用户 ID。
左下	在页面左下角打印用户 ID。
右下	在页面右下角打印用户 ID。

### 补充:

- 在 DL 尺寸纸张上打印时，可能无法正确打印用户 ID 的一部分。

## 打印文本

### 目的:

指定打印机接收到 PDL 数据（不受打印机支持）时是否将其输出为文本。文本数据打印在 A4 或 Letter 大小的纸张上。

### 值:

无	不打印接收到的数据。
有*	将接收到的数据打印为文本数据。

## 扉页

### 补充:

- 仅当在打印机上安装有可选 550 张纸盘时，扉页功能才可用。

### 目的:

指定扉页的位置，还指定用于加载扉页的纸盘。

### 值:

插入位置	无*	不打印扉页。
	封面	在每份副本的第一页前插入。
	上一步	在每份副本的最后一页之后插入。
	开始 + 结束页	在每份副本的第一页之前和最后一页之后插入。
指定纸盘	手送纸盘	扉页使用手送纸盘装入。
	纸盘1*	扉页使用标准 550 张纸盘装入。
	纸盘2	扉页使用可选 550 张纸盘装入。

## 替代纸盘

### 目的:

指定当使用指定纸盘装入的纸张与当前作业的纸张尺寸设置不一致时，是否使用其他尺寸的纸张。

### 值:

无*	不接受任何纸盘尺寸替代纸张。
较大尺寸	第二大尺寸的替代纸张。在没有更大纸张尺寸的情况下，打印机使用最接近的替代纸张。
接近尺寸	最接近尺寸的替代纸张。
使用手送纸盘	来自手送纸盘的替代纸张。

## 信笺纸(双面)

目的:

指定使用信笺纸时是否采用双面打印。

值:

禁用*	不双面打印信笺纸。
启动	双面打印信笺纸。

## 报告双面打印

目的:

指定要在纸张的双面打印报告。

值:

单面	在纸张的单面上打印报告。
双面*	在纸张的双面上打印报告。

## 帐户管理模式

目的:

指定是否通过帐户管理身份验证限制每位用户可以使用的功能。

值:

无*	不通过帐户管理身份验证限制功能。
有	通过帐户管理身份验证限制功能。

## 未认证用户打印

目的:

指定是否允许在无身份验证信息的情况下打印数据。

值:

无*	不允许非帐户用户打印数据。
有	允许非帐户用户打印数据。

## 维护

使用维护菜单初始化 NV（非易失）内存、配置普通纸张质量调整设置和配置安全设置。

补充:

- 以星号 (\*) 标注的值为出厂默认菜单设定。

### • 调整纸张类型

目的:

指定纸张密度设置。

值:

普通纸	薄纸
	厚纸*
标签纸	薄纸
	厚纸*

## • 调整转印皮带组件

### 目的:

在发生重影时调整转印偏压。(重影图像可能是上一页的图像或当前打印的页面的一部分。)

### 值:

<b>K 偏移</b>	<b>0*</b> -5 至 +5	如果出现轻淡的黑色重影, 请尝试减小该值。
<b>YMC 偏移</b>	<b>0*</b> -5 至 +5	如果出现轻淡的彩色 (黄色、洋红或青色) 重影, 请尝试减小该值。

## • 调整第 2 偏压转印辊

### 目的:

指定每一纸张类型的传输滚轴电压校正。

默认设置可能不会给出所有纸张类型的最佳输出。如果在打印输出上看到斑点, 请尝试增大电压。如果在打印输出上看到白色斑点, 请尝试减小电压。

### 补充:

- 打印质量根据为此项目选择的设置值的不同而不同。

### 值:

<b>普通纸</b>	<b>0*</b> -5 至 +10
<b>厚纸 1</b>	<b>0*</b> -5 至 +10
<b>厚纸 2</b>	<b>0*</b> -5 至 +10
<b>薄涂层卡片纸</b>	<b>0*</b> -5 至 +10
<b>厚涂层卡片纸</b>	<b>0*</b> -5 至 +10
<b>标签纸</b>	<b>0*</b> -5 至 +10
<b>信封</b>	<b>0*</b> -5 至 +10

## • 调整定影器组件

### 目的:

调整每一纸张类型的定影器组件的温度设定。

默认设置可能不会给出所有纸张类型的最佳输出。打印的纸张发生卷曲时, 请尝试降低温度。当墨粉未在纸张上正确定影时, 请尝试提高温度。

### 补充:

- 打印质量根据为此项目选择的设置值的不同而不同。

### 值:

<b>普通纸</b>	<b>0*</b> -3 至 +3
<b>厚纸 1</b>	<b>0*</b> -3 至 +3

厚纸 2	0*
	-3 至 +3
薄涂层卡片纸	0*
	-3 至 +3
厚涂层卡片纸	0*
	-3 至 +3
标签纸	0*
	-3 至 +3
信封	0*
	-3 至 +3

## • 自动定位

目的:

指定是否自动执行色彩定位调整。

值:

无	不自动执行色彩定位调整。
有*	自动执行色彩定位调整。

## • 色彩定位

目的:

手动执行色彩定位调整。

最初安装打印机时和移动打印机之后需要执行手动色彩定位调整。

补充:

- 当自动定位... 设为无时，可以配置色彩定位功能。

值:

自动定位	启动	自动执行色彩定位校正。	
打印定位图表	打印	打印色彩定位图表。色彩定位图表打印出成行的黄色、洋红色和青色的格状图案。在图上，找到对于三种颜色均完全笔直的线，然后找到紧靠它的位于右侧的值。如果这条线的值为 0，则无需色彩定位校正。 如果这条线的值是除 0 以外的任何值，请在输入数值中的横向调整和竖向调整下指定调整值。	
输入数值	LY	-9 至 +9	为黄色、洋红色和青色分别设置横向（垂直于进纸方向）颜色校正值和竖向（进纸方向）颜色校正值。按照横向校正（左）、横向校正（右）和竖向校正值的顺序依次输入数值。选择 OK 以保存所有设定。
	LM		
	LC		
	RY	-9 至 +9	
	RM		
	RC		
	PY	-9 至 +9	
	PM		
PC			

补充:

- 确保在执行自动定位之前，从手送纸盘取出纸张。

## • 重设 NVM

目的:

为系统参数初始化非易失 (NV) 内存、为传真初始化通讯簿数据，或为扫描初始化通讯簿数据。执行此功能并重新启动打印机之后，菜单参数或数据（用于网络的参数除外）就会重置为出厂默认值。

值:

传真设定	初始化	初始化通讯簿中的传真号码条目。
扫描设定	初始化	初始化通讯簿中的电子邮件条目和服务器地址条目。
系统设定	初始化	初始化系统参数。

## • 初始化打印计数器

目的:

初始化打印机的打印计数器。初始化打印计数器之后，计数器会重置为零。

值:

初始化	初始化打印计数器。
-----	-----------

## • 复位转印组件

目的:

初始化转印组件的寿命计数器。更换转印组件之后，请确保初始化其寿命计数器。

值:

初始化	初始化转印组件计数器。
-----	-------------

## • 清除存储

补充:

- 仅当安装有可选 512 MB 内存或硬盘组件时，清除存储功能才可用。

目的:

清除 RAM 磁盘或硬盘组件中存储为机密打印和样本打印的所有文件。

值:

全部	删除 RAM 磁盘或硬盘组件中存储为机密打印和样本打印的所有文件。
机密打印	删除 RAM 磁盘或硬盘组件中存储为机密打印的所有文件。
样本打印	删除 RAM 磁盘或硬盘组件中存储为样本打印的所有文件。

## • 格式化硬盘

补充:

- 仅当安装有硬盘组件时，格式化硬盘功能才可用。

目的:

初始化硬盘组件。

## • 非原装墨粉

目的:

使用其他制造商的墨粉筒。

补充:

- 使用非 Fuji Xerox 的墨粉筒可能会严重损害打印机。由使用非 Fuji Xerox 的墨粉筒造成的损坏不在产品保修服务范围之内。

值:

无*	不使用其他制造商的墨粉筒。
有	使用其他制造商的墨粉筒。

## • 调整高度

目的:

指定打印机安装位置的高度。

对光电导体充电时的放电现象随气压的不同而不同。调整是通过指定使用打印机时所在位置的高度来执行的。

补充:

- 不正确的高度调整设置会导致诸如低打印质量和对剩余墨粉的不正确指示等问题。

0 米*	设置打印机安装位置的高度。
1,000 米	
2,000 米	
3,000 米	

## • 清除作业记录

目的:

清除所有完成的作业的作业记录。

## • 调整触摸屏

目的:

校准 LCD 面板。

## 安全设定

使用安全设定菜单设置密码来限制对菜单的访问。这样可以防止项目被意外更改。

补充:

- 以星号 (\*) 标注的值为出厂默认菜单设定。

## • 面板锁定

目的:

通过密码设置对管理员设定的有限访问，以及设置或更改密码。

参照:

- [第 301 页的“面板锁定功能”](#)

值:

锁定设置	禁用*	禁用管理员设定的密码保护。
	启用	启用管理员设定的密码保护。
密码变更* <sup>1</sup>	0000-9999	设置或更改访问管理员设定所需的密码。

\*<sup>1</sup>仅当锁定设置设置为启用时，此项目才可用。



## • 功能锁定

### 补充:

- 仅当锁定设置设置为启用时，功能锁定功能才可用。

### 目的:

指定是否启用（或禁用）每个打印机服务，或者在使用服务时是否需要输入密码。

### 值:

复印		启用*	启用复印服务。
		锁定	启用复印服务，但是需要输入密码才能使用服务。
		彩色密码已锁定	启用带有颜色模式的复印服务，但是需要输入密码。
		禁用	禁用复印服务。
邮件		启用*	启用电子邮件服务。
		锁定	启用电子邮件服务，但是需要输入密码才能使用服务。
		禁用	禁用电子邮件服务。
传真		启用*	启用传真服务。
		锁定	启用传真功能，但是需要输入密码才能发送传真（接收传入传真时不需要密码）。
		禁用	禁用传真服务（打印机将不会发送或接收传真）。
通过传真驱动程序发送		启用*	启用通过传真驱动程序发送服务。
		禁用	禁用通过传真驱动程序发送服务。
扫描至网络		启用*	启用扫描至网络服务。
		锁定	启用扫描至网络服务，但是需要输入密码才能使用服务。
		禁用	禁用扫描至网络服务。
扫描至 PC		启用*	启用扫描至 PC/WSD 扫描服务。
		锁定	启用扫描至 PC/WSD 扫描服务，但是需要输入密码才能使用服务。
		禁用	禁用扫描至 PC/WSD 扫描服务。
PC 扫描		启用*	启用 PC 扫描服务。
		锁定	启用 PC 扫描服务，但是需要输入密码才能使用服务。
		禁用	禁用 PC 扫描服务。
扫描至 USB		启用*	启用扫描至 USB 服务。
		锁定	启用扫描至 USB 服务，但是需要输入密码才能使用服务。
		禁用	禁用扫描至 USB 服务。
从 USB 打印		启用*	启用从 USB 打印服务。
		锁定	启用从 USB 打印服务，但是需要输入密码。
		彩色密码已锁定	启用带有颜色模式的从 USB 打印服务，但是需要输入密码。
		禁用	禁用从 USB 打印服务。
ID卡复印		启用*	启用 ID卡复印服务。
		禁用	禁用 ID卡复印服务。
USB 功能	显示 USB 弹出菜单	启用*	将 USB 存储设备插入打印机时显示检测到 USB 驱动器画面。
		禁用	将 USB 存储设备插入打印机时不显示检测到 USB 驱动器画面。
	显示 USB 内存设备功能	插入 USB 后显示*	在将 USB 存储设备插入打印机之前隐藏与 USB 存储设备有关的菜单。
		始终显示	无需将 USB 存储设备插入打印机，即可显示与 USB 存储设备有关的菜单。
密码变更 <sup>*1</sup>			更改在功能锁定菜单下设置的密码。

<sup>\*1</sup>仅当密码锁定或彩色密码已锁定启用时，此项目才可用。

## • 编辑邮件发送方地址

目的:

指定在使用扫描至邮件时是否启用发送源的编辑。

值:

禁用	禁用发送源的编辑。
启用*	启用发送源的编辑。

## • 确认接收方

补充:

- 如果将确认接收方菜单设置为确认接收方，则仅可以从电话簿或通讯簿选择接收方。无法直接输入地址或传真号码。

目的:

指定是否在发送传真或扫描之前确认接收方。

值:

未确认*	在实际发送作业之前不显示用于重新确认接收方的画面。
确认接收方	在实际发送作业之前显示用于重新确认接收方的画面。

## • 域过滤

补充:

- 在 CentreWare Internet Services 上通过 SMTP 域过滤设置域。

目的:

指定是否仅向指定的域发送电子邮件。

值:

禁用*	禁用域过滤。
启动	仅允许向指定的域发送电子邮件。

## • 软件下载

目的:

启用或禁用固件更新的下载。

值:

禁用	禁用固件更新。
启用*	启用固件更新。

## • 显示网络信息

目的:

在主目录画面的消息字段中显示或隐藏网络信息。

值:

显示 IPv4 地址*	在主目录画面上显示打印机的 IPv4 地址。
显示主机名	在主目录画面上显示打印机的主机名。
隐藏网络信息	在主目录画面上不显示网络信息。

## • 数据加密

目的:

使用打印机时禁用或启用数据加密。

值:

加密	无*	禁用数据的加密。
	有	启用数据的加密。
加密密钥		设置进行加密所需的密钥。

## • 覆盖硬盘

补充:

- 仅当安装有硬盘组件时，覆盖硬盘功能才可用。
- 覆盖硬盘可能会需要几小时。覆盖硬盘组件时，打印机的所有功能都无法使用。

目的:

通过使用无意义的数据覆盖硬盘组件擦除整个硬盘组件的内容。

值:

	无*	禁用硬盘组件的覆盖。
	1 次	覆盖硬盘组件一次。
	3 次	覆盖硬盘组件三次。

## • 登录次数

补充:

- 仅当锁定设置设置为启用时，登录次数功能才可用。

目的:

指定通过管理员设定和报告/列表菜单以管理员身份登录时允许的错误输入尝试次数。

值:

	无*	出现一次错误输入尝试之后即不允许管理员登录。	
	有	5*	设置管理员登录时允许的错误输入尝试次数。
		1-10	

## USB 设定

使用 USB 设定菜单更改影响 USB 端口的打印机设置。

补充:

- 以星号 (\*) 标注的值为出厂默认菜单设定。

## • 端口启动

补充:

- 端口状态功能仅适用于打印机背面的 USB 端口。

目的:

指定是否启用 USB 端口。更改将在打印机关闭并再次启动之后生效。

值:

禁用		禁用 USB 端口。
启用*		启用 USB 端口。

## • Adobe 通信协议

目的:

指定 PostScript 通信协议。可为有线网络配置 Adobe 通信协议设定。更改将在打印机关闭并再次启动之后生效。

值:

自动	自动设置 PostScript 通信协议。
标准	将 PostScript 通信协议设置为标准。
BCP	将 PostScript 通信协议设置为 BCP。
TBCP*	将 PostScript 通信协议设置为 TBCP。
二进制	将 PostScript 通信协议设置为二进制。

## ■ 默认设定

使用默认设定菜单修改复印、扫描菜单、传真或 USB 直接打印的默认值。

### 复印默认设定

目的:

修改复印菜单的默认设置。

补充:

- 以星号 (\*) 标注的值为出厂默认菜单设定。

## • 色彩模式

目的:

选择彩色复印或黑白复印。

值:

全色彩*	在彩色模式下复印。
黑白	在黑白模式下复印。

## • 选择纸盘

目的:

指定输入纸盘。

值:

手送纸盘	纸张从手送纸盘输入。
纸盘1*	纸张从标准 550 张纸盘输入。
纸盘2	纸张从可选 550 张纸盘输入。

补充:

- 仅当安装有可选 550张纸盘时，纸盘2 才可用。

## • 分页

目的:

对复印作业进行排序。

值:

自动*	自动为复印作业确定输出模式。
Collated	对复印作业进行排序。
不分页	不对复印作业进行排序。

## • 倍率选择

目的:

设置默认复印倍率。

值:



### 毫米系列

200%
141% A5 → A4
122% A5 → B5
100%*
81% B5 → A5
70% A4 → A5
50%

### 英寸系列

200%
154%
129% 8.5 × 11" → 8.5 × 14"
100%*
78% 8.5 × 14" → 8.5 × 11"
64%
50%

### 补充:

- 还可使用数字键盘输入 25% 至 400% 范围内的所需缩放比率，或者选择  放大缩放比率，选择  缩小缩放比率（两种缩放变化间隔均为 1%）。
- 仅当 多张合一(N 合 1)设置为无或手动时可用。

## • 原稿尺寸

目的:

指定默认文档尺寸。

值:

### 毫米系列

自动*
A4(210 × 297 mm)
A5(148 × 210 mm)
B5(182 × 257 mm)
Letter(8.5 × 11")
Folio(8.5 × 13")
Legal(8.5 × 14")
Executive(7.25 × 10.5")

### 英寸系列

自动*
Letter(8.5 × 11")
Folio(8.5 × 13")
Legal(8.5 × 14")
A4(210 × 297 mm)
A5(148 × 210 mm)
B5(182 × 257 mm)
Executive(7.25 × 10.5")

补充:

- 选中自动时, 打印机会假定原稿尺寸是在标准 550张纸盘或手送纸盘中装入的打印介质的尺寸。

## • 原稿类型

目的:

选择副本图像质量。

值:

照片/文字*	适用于同时含有文字和照片/灰色调的文档。
文字	适用于含有文字的文档。
照片	适用于含有照片的文档。

## • 复印浓度

目的:

设置默认的复印的密度等级。

值:

浓(+3)	使复印件颜色比原件颜色深。适用于浅色印刷字迹或轻淡铅笔字迹。
浓(+2)	
浓(+1)	
标准*	适用于标准类型文档或标准打印文档。

淡(+1)	使复印件颜色比原件颜色浅。适用于深色印刷字迹。
淡(+2)	
淡(+3)	

## • 清晰度

目的:

设置默认清晰度等级。

值:

强	使复印件清晰度高于原件清晰度。
标准*	将复印件清晰度保持为原件清晰度。
弱	使复印件清晰度低于原件清晰度。

## • 饱和度

目的:

设置默认彩度等级。

值:

强	通过增加彩度来提高复印件的颜色纯度。
标准*	彩度与原件相同。
弱	通过减少彩度来降低复印件的彩度。

## • 自动去除底色

目的:

通过抑制原件背景突出复印件的文本。

值:

无	不抑制背景。
有*	通过抑制原件背景突出复印件的文本。

## • 自动去除底色水平

目的:

指定默认背景抑制等级。

值:

普通*	设置背景抑制等级为普通。
高	设置背景抑制等级为高。
最高	设置背景抑制等级为最高。

## • 色彩平衡

目的:

在 -3 至 +3 的范围内指定默认颜色平衡等级。

值:

黄色	高浓度	0 <sup>+</sup>	将色彩平衡等级设置为低浓度黄色。
		-3 至 +3	
	中浓度	0 <sup>+</sup>	将色彩平衡等级设置为中浓度黄色。
		-3 至 +3	
	低浓度	0 <sup>+</sup>	将色彩平衡等级设置为高浓度黄色。
		-3 至 +3	
洋红色	高浓度	0 <sup>+</sup>	将色彩平衡等级设置为低浓度洋红色。
		-3 至 +3	
	中浓度	0 <sup>+</sup>	将色彩平衡等级设置为中浓度洋红色。
		-3 至 +3	
	低浓度	0 <sup>+</sup>	将色彩平衡等级设置为高浓度洋红色。
		-3 至 +3	
青色	高浓度	0 <sup>+</sup>	将色彩平衡等级设置为低浓度青色。
		-3 至 +3	
	中浓度	0 <sup>+</sup>	将色彩平衡等级设置为中浓度青色。
		-3 至 +3	
	低浓度	0 <sup>+</sup>	将色彩平衡等级设置为高浓度青色。
		-3 至 +3	
黑色	高浓度	0 <sup>+</sup>	将色彩平衡等级设置为低浓度黑色。
		-3 至 +3	
	中浓度	0 <sup>+</sup>	将色彩平衡等级设置为中浓度黑色。
		-3 至 +3	
	低浓度	0 <sup>+</sup>	将色彩平衡等级设置为高浓度黑色。
		-3 至 +3	

## • 双面复印

目的:

双面打印纸张。

值:

单面 → 单面*			单面打印纸张。
单面 → 双面	输出装订	长边装订	在纸张双面打印单面原稿。
		短边装订	按照长边装订方式双面打印纸张。
			按照短边装订方式双面打印纸张。
双面 → 单面	原稿装订	长边装订	在纸张单面打印双面原稿。
		短边装订	按照长边装订方式双面打印纸张。
			按照短边装订方式双面打印纸张。
双面 → 双面	原稿装订	长边装订	在纸张双面打印双面原稿。
		短边装订	按照长边装订方式双面打印纸张。
			按照短边装订方式双面打印纸张。



## • 多张合一(N合1)

目的:

在一张纸上打印两张原始页面。

值:

无*	不执行多张合一(N合1)打印。
自动	将多张原始页面自动缩印至一张纸上。
手动	将多张原始页面以倍率选择中指定的大小打印到一张纸上。

## • 边框消除

目的:

指定上边距和下边距的值。

值:

上下	0.2 英寸* (4 mm*) 0.0 - 2.0 英寸 (0 - 50 mm)	以 0.1 英寸 (1 mm) 增量设定值。
左右	0.2 英寸* (4 mm*) 0.0 - 2.0 英寸 (0 - 50 mm)	以 0.1 英寸 (1 mm) 增量设定值。
中	0.0 英寸* (0 mm*) 0.0 - 2.0 英寸 (0 - 50 mm)	以 0.1 英寸 (1 mm) 增量设定值。

## 扫描默认设定

修改扫描菜单的默认设定和邮件菜单默认设定。

补充:

- 以星号 (\*) 标注的值为出厂默认菜单设定。

## • 文件格式

目的:

指定保存扫描图像时使用的文件格式。

值:

PDF*
多页TIFF
TIFF (每页 1 个文件)
JPEG (每页 1 个文件)
XDW

## • 色彩模式

目的:

指定以彩色方式、黑白方式还是灰度方式扫描。

值:

彩色*	以彩色方式扫描。
黑白	以黑白方式扫描。
灰度	以灰度方式扫描。

## • 分辨率

目的:

指定默认扫描分辨率。

值:

200 dpi*
300 dpi
400 dpi* <sup>1</sup>
600 dpi* <sup>1</sup>

\*<sup>1</sup> 对于彩色扫描，仅当打印机上安装有可选 512 MB 内存时，400 × 400 dpi 和 600 × 600 dpi 才可用。

## • 原稿尺寸

目的:

指定默认文档尺寸。

值:

### 毫米系列

A4 (210 × 297 mm)* <sup>1</sup>
A5(148 × 210 mm)
B5(182 × 257 mm)
Letter(8.5 × 11")
Folio (8.5 × 13")
Legal(8.5 × 14")
Executive (7.25 × 10.5")

\*<sup>1</sup> 原稿尺寸的默认值随国家/地区特定的出厂默认值而异。

### 英寸系列

Letter (8.5 × 11")* <sup>1</sup>
Folio (8.5 × 13")
Legal(8.5 × 14")
A4(210 × 297 mm)
A5 (182 × 257 mm)
B5 (176 × 250 mm)
Executive (7.25 × 10.5")

\*<sup>1</sup> 原稿尺寸的默认值随国家/地区特定的出厂默认值而异。

## • 双面扫描

目的:

扫描纸张双面。

值:

单面*			扫描原稿的一面。
双面	原稿装订* <sup>1</sup>	长边装订*	扫描按照长边装订方式的原稿的双面。
		短边装订	扫描按照短边装订方式的原稿的双面。

\*<sup>1</sup> 仅当在扫描默认设定菜单中将双面扫描设为双面时，此项目才可用。

## • 浓度

目的:

设置默认扫描密度等级。

值:

浓(+3)	使扫描图像颜色比原件颜色深。适用于浅色印刷字迹或轻淡铅笔字迹。
浓(+2)	
浓(+1)	
标准*	适用于标准类型文档或标准打印文档。
淡(+1)	使扫描图像颜色比原件颜色浅。适用于深色印刷字迹。
淡(+2)	
淡(+3)	

## • 清晰度

目的:

设置默认清晰度等级。

值:

强	使扫描图像清晰度高于原件清晰度。
标准*	将扫描图像清晰度保持为原件清晰度。
弱	使扫描图像清晰度低于原件清晰度。

## • 对比度

目的:

调整颜色量，使得颜色对比度高于或低于原件对比度。

值:

强	调整颜色量，使得颜色对比度高于原件对比度。
标准*	调整颜色量，将颜色对比度保持为原件对比度。
弱	调整颜色量，使得颜色对比度低于原件对比度。

## • 自动去除底色

目的:

通过抑制原件背景来突出扫描图像上的文本。

值:

无	不抑制背景。
有*	通过抑制原件背景来突出扫描图像上的文本。

## • 自动去除底色水平

目的:

指定默认背景抑制等级。

值:

普通*	设置背景抑制等级为普通。
高	设置背景抑制等级为高。
最高	设置背景抑制等级为最高。

## • 边框消除

目的:

指定上边距和下边距的值。

值:

上下	0.1 英寸* (2 mm*) 0.0 - 2.0 英寸 (0 - 50 mm)	以 0.1 英寸 (1 mm) 增量设定值。
左右	0.1 英寸* (2 mm*) 0.0 - 2.0 英寸 (0 - 50 mm)	以 0.1 英寸 (1 mm) 增量设定值。
中	0.0 英寸* (0 mm*) 0.0 - 2.0 英寸 (0 - 50 mm)	以 0.1 英寸 (1 mm) 增量设定值。

## • TIFF 文件格式

目的:

指定默认 TIFF 文件格式。

值:

TIFF V6*	将默认 TIFF 文件格式设置为 TIFF V6。
TTN2	将默认 Tiff 文件格式设置为 TTN2。

## • 图像压缩

目的:

指定图像压缩。

值:

小	将画质/文件大小级别设为小。
普通*	将画质/文件大小级别设为普通。
大	将画质/文件大小级别设为大。

## • 最大邮件尺寸

目的:

指定可发送的电子邮件大小的最大值，范围从 50 KB 到 16384 KB。默认值为 2048 KB。

## • 文件名

用途:

为文件名称指定详细设置。

取值:

自动*	设置默认文件名称。
添加前缀	在文件名称前添加文本。
文字串	指定选择添加前缀时添加的文本。
添加后缀	在文件名称后添加文本。
文字串	指定选择添加后缀时添加的文本。

## • 创建信箱

用途:

指定当保存扫描图像时是否创建文件夹。

取值:

无	当保存扫描图像时不创建文件夹。
有*	当保存扫描图像时创建文件夹。

## 传真默认设定

目的:

修改传真菜单的默认设置。

补充:

- 只有在区域下设置有国家/地区代码时，传真功能才可用。如果未设置区域，会在显示屏上出现消息设定国家代码。
- 以星号(\*)标注的值为出厂默认菜单设定。

## • 分辨率

目的:

通过指定扫描分辨率来改善输出质量。

值:

标准*	适用于包含正常大小字符的文档。
高画质	适用于包含小字符或细线的文档，或者使用点阵打印机打印的文档。
超高画质	适用于包含极精细内容的文档。仅当远程机器同样支持超高画质模式时，才能启用超高画质模式。如下面注释所述。
照片	适用于包含拍摄图像的文档。

补充:

- 在超高画质模式下扫描的传真以接收设备所支持的最高分辨率进行传送。

## • 双面扫描

目的:

扫描纸张双面。

值:

单面*	扫描原稿的一面。
双面	原稿装订* <sup>1</sup> 长边装订* 扫描按照长边装订方式的原稿的双面。
	短边装订 扫描按照短边装订方式的原稿的双面。

<sup>1</sup>仅当在扫描默认设定菜单中将双面扫描设为双面打印时，此项目才可用。

## • 浓度

目的:

通过调整密度使得复印件的颜色于比原件颜色深（或浅）。

值:

浓(+3)	适用于浅色印刷字迹或轻淡铅笔字迹。
浓(+2)	
浓(+1)	
标准*	适用于标准类型文档或标准打印文档。

淡(+1)	适用于深色印刷字迹。
淡(+2)	
淡(+3)	

## • 时间指定发送

目的：

通过此功能可以为传真传输设置一个具体的开始时间。一旦激活延迟发送模式，打印机将在其内存中存储要传真的所有原稿，在指定时间予以发送。以延迟发送模式完成传真后，内存中的数据将被清除。

值：

21:00*/9:00 PM*	指定发送传真所需的指定的传真传输起始时间。
0:00 – 23:59 /	
1:00 – 12:59 AM/PM	

补充：

- 此打印机中最多可存储 19 份延迟传真作业。

## 从 USB 打印默认值

修改从 USB 打印菜单的默认设定。

补充：

- 以星号 (\*) 标注的值为出厂默认菜单设定。

## • 色彩模式

目的：

指定以彩色方式还是以黑白方式打印。

值：

全彩*	以彩色方式打印。
黑白	以黑白方式打印。

## • 选择纸盘

目的：

指定输入纸盘。

值：

手送纸盘	纸张从手送纸盘输入。
纸盘1*	纸张从标准 550 张纸盘输入。
纸盘2	纸张从可选 550 张纸盘输入。

补充：

- 仅当安装有可选 550张纸盘时，纸盘2 才可用。

## • 双面打印

目的：

双面打印纸张。

值：

单面*		单面打印纸张。
双面	输出装订	长边装订*
		短边装订
		按照长边装订方式双面打印纸张。
		按照短边装订方式双面打印纸张。

## • 每页面数

目的:

在一张纸上打印两张或四张原始页面。

值:

无*	在纸张单面打印单页。
2 合 1	在纸张单面打印双页。
4 合 1	在纸张单面打印四页。

## • PDF 密码

目的:

打印机密 PDF 作业时需要输入密码。

值:

输入 PDF 密码	需要输入密码才能打印机密 PDF 作业。
-----------	----------------------

## ■ 纸盘管理

使用纸盘管理菜单定义在标准 550 张纸盘和可选 550 张纸盘中装入的打印介质。

补充:

- 以星号 (\*) 标注的值为出厂默认菜单设定。

## 纸盘设定

配置纸盘设定。

## • 手送纸盘

目的:

指定在手送纸盘中装入的纸张。

值:

<b>显示纸盘提示</b>	选中该选项，以在手送纸盘中装入纸张时显示提示设置类型和尺寸的弹出消息。出厂默认设置为“有”（选中）。			
<b>对打印作业使用驱动程序设定</b>	选中此选项，以使用在打印机驱动程序上设定的尺寸和类型。出厂默认设置为“无”（不选中）。			
大小 毫米系列	<b>A4(210 × 297 mm)<sup>*1</sup></b>			
	<b>A5(148 × 210 mm)</b>			
	<b>B5(182 × 257 mm)</b>			
	<b>Letter(8.5 × 11")</b>			
	<b>Folio(8.5 × 13")</b>			
	<b>Legal(8.5 × 14")</b>			
	<b>Executive (7.25 × 10.5")</b>			
	<b>Monarch 信封 (3.9 × 7.5")</b>			
	<b>DL 信封 (110 × 220 mm)</b>			
	<b>C5 信封 (162 × 229 mm)</b>			
	<b>10 号信封(4.1 × 9.5")</b>			
	新自定义尺寸	宽度(x)	210 mm <sup>*</sup> 77 – 215 mm	指定自定义尺寸纸张的宽度。
		长度(y)	297 mm <sup>*</sup> 127 – 355 mm	指定自定义尺寸纸张的长度。
	英寸系列	<b>Letter(8.5 × 11")<sup>*1</sup></b>		
<b>Folio(8.5 × 13")</b>				
<b>Legal(8.5 × 14")</b>				
<b>A4(210 × 297 mm)</b>				
<b>A5(148 × 210 mm)</b>				
<b>B5(182 × 257 mm)</b>				
<b>Executive (7.25 × 10.5")</b>				
<b>Monarch 信封 (3.9 × 7.5")</b>				
<b>DL 信封 (110 × 220 mm)</b>				
<b>C5 信封 (162 × 229 mm)</b>				
<b>10 号信封(4.1 × 9.5")</b>				
新自定义尺寸		宽度(x)	8.3 英寸 <sup>*</sup> 3.0-8.5 英寸	指定自定义尺寸纸张的宽度。
		长度(y)	11.7 英寸 <sup>*</sup> 5.0-14.0 英寸	指定自定义尺寸纸张的长度。



类型	普通纸 <sup>*</sup>
	其他类型
	厚纸 1
	厚纸 2
	薄涂层卡片纸
	厚涂层卡片纸
	标签纸
	信封
	信笺纸
	打孔纸
	彩色纸

<sup>\*</sup>1 尺寸的默认值随国家/地区特定的出厂默认值而异。

#### 补充:

- 有关支持的纸张尺寸的详细信息，另请参阅第 119 页的“可用的打印介质”。

## • 纸盘 1

目的:

指定在标准 550 张纸盘中装入的纸张。

值:

<b>显示纸盘提示</b>	选中该选项，以在标准 550 张纸盘中装入纸张时显示提示设置类型和尺寸的弹出消息。出厂默认设置为“有”（选中）。			
<b>大小</b> 毫米系列	<b>A4(210 × 297 mm)<sup>*1</sup></b>			
	<b>A5(148 × 210 mm)</b>			
	<b>B5(182 × 257 mm)</b>			
	<b>Letter(8.5 × 11")</b>			
	<b>Folio(8.5 × 13")</b>			
	<b>Legal(8.5 × 14")</b>			
	<b>Executive (7.25 × 10.5")</b>			
	<b>新自定义尺寸</b>	<b>宽度(x)</b>	210 mm <sup>*</sup> 148 – 215 mm	指定自定义尺寸纸张的宽度。
		<b>长度(y)</b>	297 mm <sup>*</sup> 210 – 355 mm	指定自定义尺寸纸张的长度。
	<b>英寸系列</b>	<b>Letter(8.5 x 11")<sup>*1</sup></b>		
<b>Folio(8.5 × 13")</b>				
<b>Legal(8.5 × 14")</b>				
<b>A4(210 × 297 mm)</b>				
<b>A5(148 × 210 mm)</b>				
<b>B5(182 × 257 mm)</b>				
<b>Executive (7.25 × 10.5")</b>				
<b>新自定义尺寸</b>		<b>宽度(x)</b>	8.3 英寸 <sup>*</sup> 5.8-8.5 英寸	指定自定义尺寸纸张的宽度。
		<b>长度(y)</b>	11.7 英寸 <sup>*</sup> 8.3-14.0 英寸	指定自定义尺寸纸张的长度。
<b>类型</b>		<b>普通纸<sup>*</sup></b>		
	<b>其他类型</b>			
	<b>厚纸 1</b>			
	<b>厚纸 2</b>			
	<b>薄涂层卡片纸</b>			
	<b>厚涂层卡片纸</b>			
	<b>信笺纸</b>			
	<b>打孔纸</b>			
	<b>彩色纸</b>			

<sup>\*1</sup> 尺寸的默认值随国家/地区特定的出厂默认值而异。

补充:

- 有关支持的纸张尺寸的详细信息，另请参阅第 119 页的“可用的打印介质”。

## • 纸盘 2

### 补充:

- 纸盘 2 仅在安装有可选 550 张纸盘时可用。

### 目的:

指定在可选 550 张纸盘中装入的纸张。

### 值:

<b>显示纸盘提示</b>	选中该选项，以在可选 550 张纸盘中装入纸张时显示提示设置类型和尺寸的弹出消息。出厂默认设置为“有”（选中）。			
<b>大小</b>	<b>自动检测*</b>			
	<b>新自定义尺寸</b>	<b>宽度(x)</b>	210 mm* (8.3 英寸*)	指定自定义尺寸纸张的宽度。
			148 - 215 mm (5.8 - 8.5 英寸)	
		<b>长度(y)</b>	297 mm* (11.7 英寸*)	指定自定义尺寸纸张的长度。
		210 - 355 mm (8.3 - 14.0 英寸)		
<b>类型</b>	<b>普通纸*</b>			
	<b>其他类型</b>			
	<b>厚纸 1</b>			
	<b>厚纸 2</b>			
	<b>薄涂层卡片纸</b>			
	<b>厚涂层卡片纸</b>			
	<b>信笺纸</b>			
	<b>打孔纸</b>			
	<b>彩色纸</b>			

### 补充:

- 有关支持的纸张尺寸的详细信息，另请参阅第 119 页的“可用的打印介质”。

## 纸盘优先顺序

### 目的:

设定自动纸盘选择的纸盘优先顺序。如果存在装入相同纸张尺寸和纸张类型纸张的纸盘，则会根据此优先顺序选择纸盘。

### 值:

1(第1)	手送纸盘*	将手送纸盘设为第一优先。
	纸盘1	将标准 550 张纸盘设为第一优先。
	纸盘2	将可选 550 张纸盘设为第一优先。
2(第2)	手送纸盘	将手送纸盘设为第二优先。
	纸盘1*	将标准 550 张纸盘设为第二优先。
	纸盘2	将可选 550 张纸盘设为第二优先。
3(第3)	手送纸盘	将手送纸盘设为第三优先。
	纸盘1	将标准 550 张纸盘设为第三优先。
	纸盘2*	将可选 550 张纸盘设为第三优先。

### 补充:

- 仅当安装有可选 550 张纸盘时，纸盘2 和 3(第3) 才可用。
- 纸盘名称选中后，不显示在优先级菜单中。

## ■ 默认语言

### 补充:

- 以星号 (\*) 标注的值为出厂默认菜单设定。

### 目的:

确定 LCD 面板上的文本语言。

### 值:

English*
Simplified Chinese
Traditional Chinese
Korean

# 面板锁定功能

此功能可防止未经授权个人更改管理员所做的设置。不过，您可使用打印驱动程序为各个打印作业分别选择设置。

本节内容包括：

- [第 301 页的“启用面板锁定”](#)
- [第 301 页的“禁用面板锁定”](#)

**补充：**

- 禁用操作面板菜单不会阻止对机密打印、样本打印和纸盘设定菜单的访问。

## ■ 启用面板锁定

- 1 按 **i**（**机器确认/规格设定**）按钮。
- 2 选择工具选项卡。
- 3 选择管理员设定。
- 4 选择安全设定。
- 5 选择面板锁定。
- 6 选择锁定设置。
- 7 选择启用，然后选择 OK。
- 8 输入新密码，然后选择 OK。
- 9 再次输入密码，对已输入的密码进行确认，然后选择 OK。

**补充：**

- 默认出厂设置的面板密码为 0000。
- 请务必记住密码。通过下面介绍的步骤您可以重置密码，但会清除通讯簿设置。
  - 关闭打印机电源。然后，在按住 **i**（**系统**）按钮的同时，打开打印机电源。
- 如果要在锁定设置为启用的情况下更改密码，请执行步骤 1 至 3。输入当前密码，然后选择 OK。执行步骤 4 和 5。选择变更密码，然后选择 OK。输入当前密码，然后选择 OK。执行步骤 8 和 9。这将改变密码。



## ■ 禁用面板锁定

- 1 按 **i**（**机器确认/规格设定**）按钮。
- 2 选择工具选项卡。
- 3 选择管理员设定。
- 4 输入密码，然后选择 OK。
- 5 选择安全设定。
- 6 选择面板锁定。
- 7 选择锁定设置。
- 8 选择禁用，然后选择 OK。
- 9 输入当前密码，然后选择 OK。

# 限制对复印、传真、扫描和从 USB 打印操作的访问

启用复印锁定、传真锁定、扫描锁定和从 USB 打印锁定选项通过在复印、扫描、传真或打印之前要求输入密码来限制对复印、传真、扫描和从 USB 打印操作的访问。

以传真锁定为例，下列步骤说明了此选项的启用或禁用方法。使用相同的步骤来启用或禁用复印锁定、扫描锁定或从 USB 打印锁定。

- 1 按  (机器确认/规格设定) 按钮。
- 2 选择工具选项卡。
- 3 选择管理员设定。
- 4 选择安全设定。
- 5 选择面板锁定。
- 6 选择锁定设置。
- 7 选择启用，然后选择 OK。
- 8 使用数字键盘输入新密码，然后选择 OK。
- 9 重新输入密码，然后选择 OK。  
**补充：**
  - 默认密码为 0000。
- 10 选择  按钮一次。
- 11 选择功能锁定。
- 12 选择传真。
  - 启用
  - 锁定
  - 无
  - 彩色密码已锁定 (仅用于复印锁定和从 USB 打印锁定)

# 更改语言

---

更改在操作面板上使用的语言：

- 1 按  (机器确认/规格设定) 按钮。
- 2 选择工具选项卡，然后选择默认语言。
- 3 选择所需语言。
- 4 选择 OK。

# 设置节电选项





---

您可为打印机设置节电。在指定时间之后，打印机会切换到节电模式时间模式。

## 补充：

- 如果将锁定设置设为启用，则需要输入四位密码才能进入管理员设定菜单。

设置节电：

- 1 按  (机器确认/规格设定) 按钮。
- 2 选择工具选项卡。
- 3 选择管理员设定。
- 4 选择系统设定。
- 5 选择常规。  
选择节电。
- 6 选择低功耗时间或睡眠模式时间。
- 7 选择  或 ，或者使用数字键盘输入所需值，然后选择 OK。  
您可在 1–60 分钟范围内为低功耗时间选择一个值，或者在 1–6 分钟范围内为睡眠模式选择一个值。
- 8 要返回上一画面，请选择 。



# 关于并行作业功能

---

通过此功能可以在传真作业运行时启动并行作业。这可以通过临时显示“主目录”画面并切换到一个可以并行运行的不同功能（比如复印或扫描）来完成。

**1** 打印机发送或接收传真时，请按 （菜单）按钮。

**2** 选择复印或扫描菜单。

**3** 设置复印或扫描选项之后，请按 （启动）按钮。

有关复印或扫描菜单的详细信息，请参阅第 163 页的“复印”或第 181 页的“扫描”。

# 重置为出厂默认值

---

执行此功能并重新启动打印机之后，通讯簿或所有菜单参数（用于网络的参数除外）就会重置为其默认值。

- 1 按 （机器确认/规格设定）按钮。
- 2 选择工具选项卡。
- 3 选择管理员设定。
- 4 选择维护。
- 5 选择初始化 NVM。
- 6 选择所需设定。
- 7 选择初始化。  
打印机自动重新启动以应用该设置。

# 输入字符

本部分介绍如何使用操作面板上显示的键盘和数字键盘。

## ■ 使用操作面板上显示的键盘

在操作期间，将出现一个用于输入文本的画面。下面介绍如何输入文本。

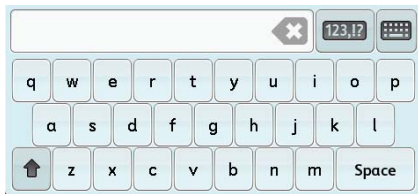

QWERTY





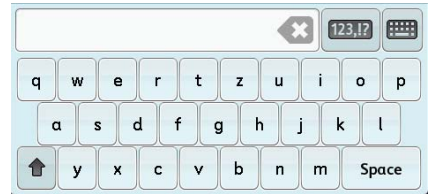



AZERTY



QWERTZ

可输入下列字符：数字、字母和符号。

项目	机器说明
更改键盘	选择  来更改操作面板上的键盘布局，然后从 QWERTY、AZERTY 或 QWERTZ 中选择。
输入字母和数字	要输入大写字母，请选择  。要返回小写字母，请再次选择  。
输入符号	选择  。
输入空格	选择  或  。
删除字符	选择  一次删除一个字符。

## ■ 使用数字键盘

在执行各种任务时，可能需要输入数字。例如，当指定副本数量或输入直接输入传真号码时。

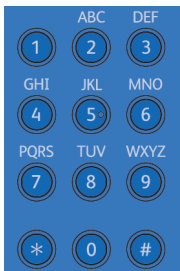

### 可用字符

可以使用数字键盘输入以下字符：0 至 9、\* 和 #。

### 更改数字

如果输入某个数字时出错，可按 **CA**（全部清除）按钮删除最近一次输入的数字或字符。然后输入正确的数字。



# 故障排除

本章内容包括：

- 第 310 页的“清除卡纸”
- 第 326 页的“基本打印机问题”
- 第 327 页的“显示问题”
- 第 328 页的“打印问题”
- 第 329 页的“打印质量问题”
- 第 344 页的“噪音”
- 第 345 页的“复印问题”
- 第 346 页的“复印质量问题”
- 第 347 页的“调整色彩定位”
- 第 351 页的“传真问题”
- 第 353 页的“扫描问题”
- 第 355 页的“数字证书问题”
- 第 356 页的“安装可选附件的问题”
- 第 357 页的“扫描驱动程序/打印机实用程序问题”
- 第 358 页的“其他问题”
- 第 359 页的“了解打印机消息”
- 第 363 页的“联系服务部门”
- 第 364 页的“获取帮助”
- 第 365 页的“非原装模式”

# 清除卡纸

本节内容包括：

- 第 310 页的“避免卡纸”
- 第 311 页的“识别卡纸位置”
- 第 311 页的“从 DADF 清除卡纸”
- 第 313 页的“从手送纸盘清除卡纸”
- 第 315 页的“从标准 550 张纸盘清除卡纸”
- 第 317 页的“从定影器组件清除卡纸”
- 第 321 页的“从可选 550 张纸盘清除卡纸”
- 第 322 页的“卡纸问题”

谨慎选择适当的打印介质并正确装载可避免大多数卡纸情况。

**参照：**

- 第 116 页的“关于打印介质”
- 第 119 页的“支持的打印介质”

**补充：**

- 建议在大量购买任何打印介质之前首先试用样品。

## ■ 避免卡纸

- 仅使用推荐的打印介质。
- 请参阅第 123 页的“将打印介质装载进标准 550 张纸盘和可选 550 张纸盘”和第 126 页的“将打印介质装载进手送纸盘”来正确装载打印介质。
- 请勿过量装载打印介质源。确保打印介质的堆栈高度不超过纸盘中装载线指示的最大高度。
- 请勿加载起皱、有折痕、潮湿或卷曲的打印介质。
- 装载前，请将介质弯折、呈扇形散开并拢齐。如果打印介质出现卡纸，尝试通过手送纸盘每次送入一张。
- 请勿使用剪切或修剪过的打印介质。
- 请勿弄混相同打印介质源的打印介质尺寸、重量或类型。
- 装载打印介质时，确保推荐的打印面朝上。
- 请将打印介质存储在适宜的环境中。
- 请勿在打印作业中取出正在送纸的纸盘。
- 装载后，请用力推入纸盘使其稳固。
- 请确保正确安装所有连接到打印机的电缆。
- 导纸器过紧可能引起卡纸。
- 如果频繁出现由错送纸张引起的卡纸，请使用用水蘸湿的布擦拭纸盘或手送纸盘中的进纸辊。

**参照：**

- 第 116 页的“关于打印介质”
- 第 119 页的“支持的打印介质”
- 第 117 页的“打印介质存储指南”

## ■ 识别卡纸位置

### ⚠ 注意:

- 请勿尝试清除卡在本产品内较内侧的纸张，尤其是缠绕在定影器或热辊上的纸张。否则，可能导致灼伤。请立即关闭本产品电源，然后与富士施乐代表联系。

### 重要:

- 请勿尝试使用工具或设备清除任何卡纸。这可能会对打印机造成永久性损坏。

以下说明显示了沿打印介质路径可能发生卡纸的位置。

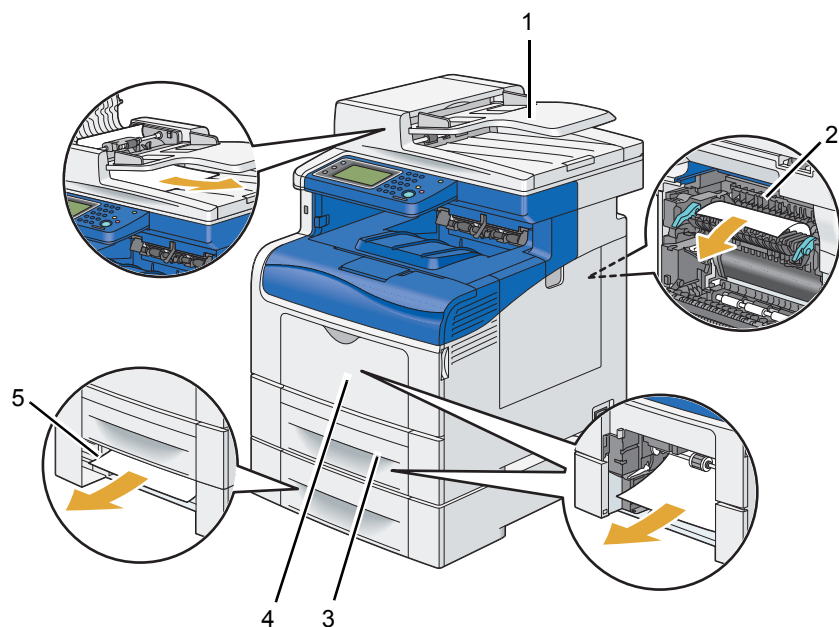

1 双面自动输稿器 (DADF)

2 定影器组件

3 标准 550 张纸盘

4 手送纸盘

5 可选 550 张纸盘

## ■ 从 DADF 清除卡纸

如果原稿在通过 DADF 时卡住，按照以下步骤移除卡纸。

### 补充:

- 要防止文档卡住，请对厚、薄或混合文档使用稿台玻璃。

#### 1 从双面自动输稿器中取出剩余原稿。

如果文档在送纸区卡住:

- 打开 DADF 盖板。

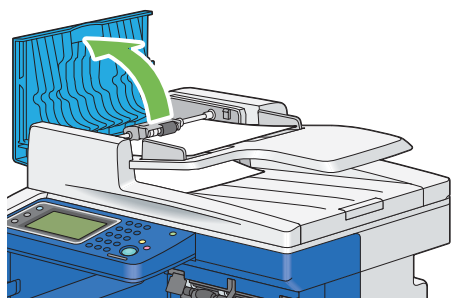

**b** 抬起释放杆 90 度，然后按下图所示，沿箭头方向小心拉动卡住的文档将其移除。

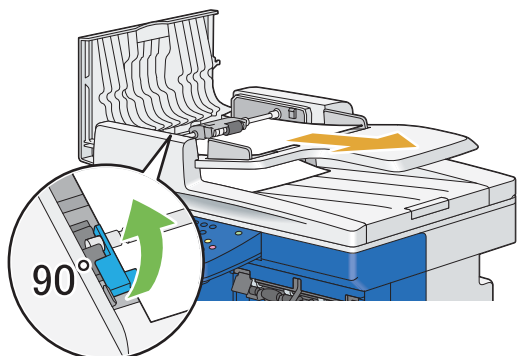

如果发现难以拉动文档：

**c** 移除 DADF 进纸辊组件，然后按下图所示的箭头方向轻轻拉动原稿来移除原稿。

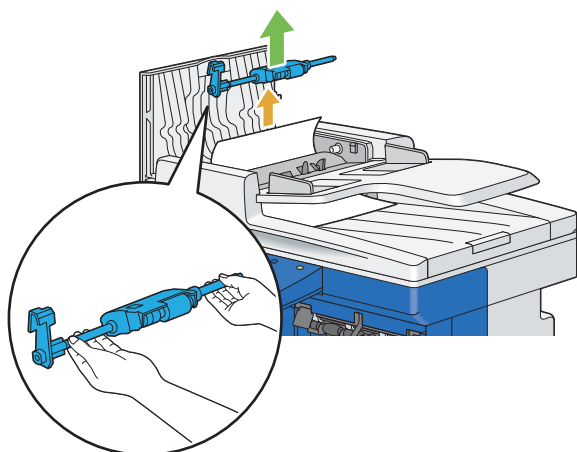

**d** 插入 DADF 进纸辊组件，然后按下释放杆。

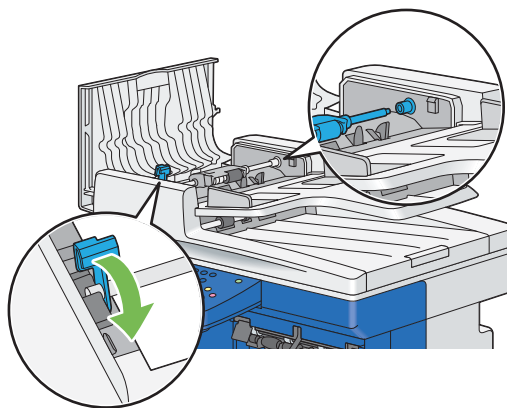

如果文档在出纸区卡住：

**a** 从原稿接收盘移除卡住的文档。

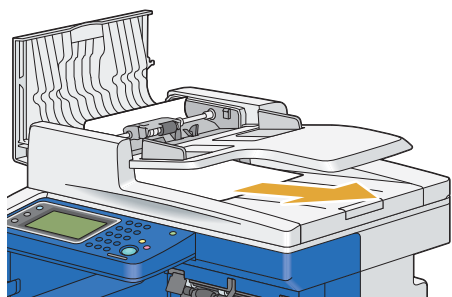



b 合上 DADF 盖板，然后将原稿放回 DADF 中。

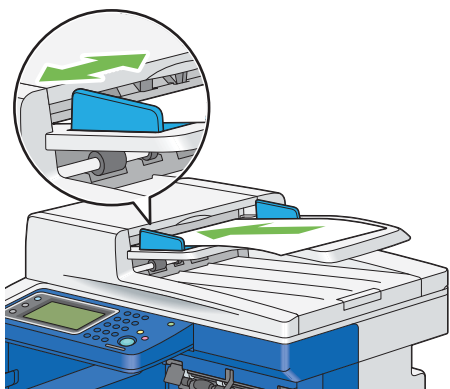

**补充:**

• 请务必在打印 Legal 尺寸的文档前调整文档导轨。

2 如果不能从原稿接收盘取出卡住的原稿或找不到任何卡住的原稿，请打开稿台盖。

3 通过向右小心拉动原稿，从白色薄片取出原稿。

4 合上稿台盖，然后将原稿放回 DADF 中。

5 按  (启动) 按钮。

## ■ 从手送纸盘清除卡纸

**重要:**

• 防止感光鼓的鼓接触亮光。如果侧盖保持打开 3 分钟以上，打印质量可能会下降。

**补充:**

• 要解决 LCD 面板上显示的错误，必须从沿打印介质路径清除所有的打印介质。

1 从手送纸盘中取出剩余纸张。

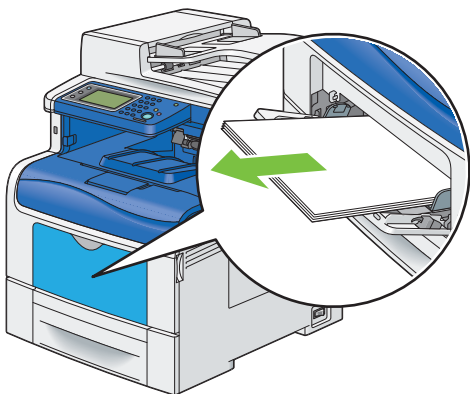

2 抓住手送纸盘的两侧，然后从打印机中拉出手送纸盘。

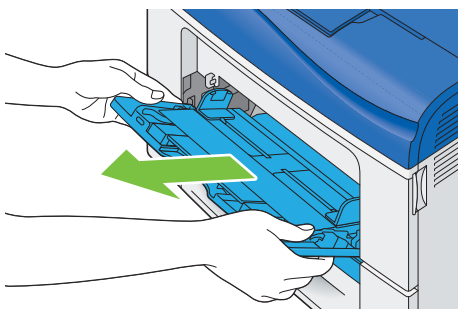

3 将标准 550 张纸盘从打印机拉出约 200 mm。

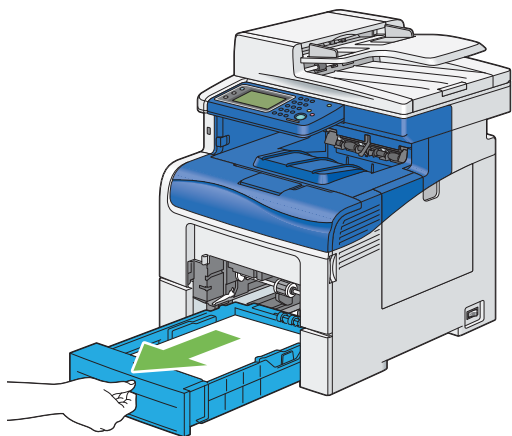

4 用双手抓住标准 550 张纸盘，将其从打印机上取下。

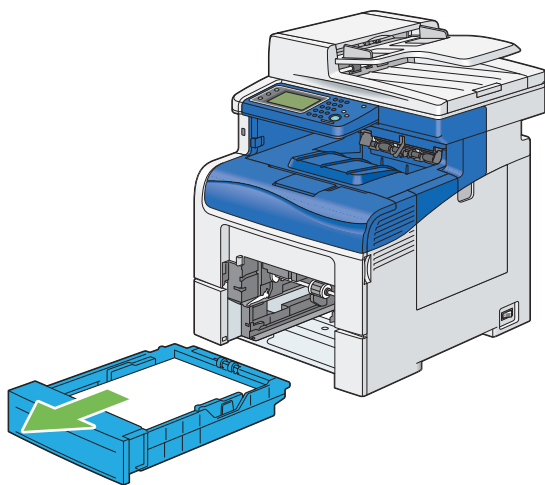

5 取出卡住的纸张。

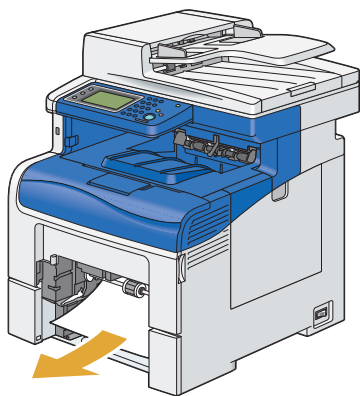

6 将标准 550 张纸盘插入打印机，然后将其推到底。

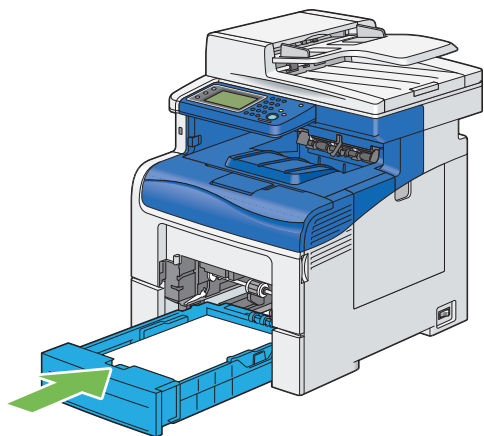

**重要:**

- 请勿对纸盘过度用力。否则将会损坏纸盘或打印机内部。

7 将手送纸盘插入打印机，将其推到底，然后合上盖板。

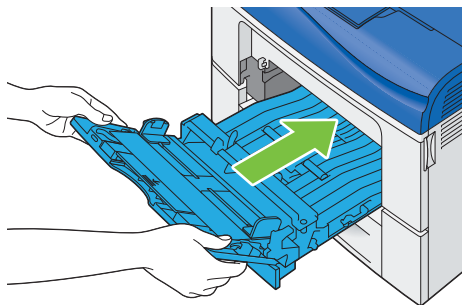

## ■ 从标准 550 张纸盘清除卡纸

**重要:**

- 防止感光鼓的鼓接触亮光。如果侧盖保持打开 3 分钟以上，打印质量可能会下降。

**补充:**

- 要解决 LCD 面板上显示的错误，必须从沿打印介质路径清除所有的打印介质。

1 打开手送纸盘盖。

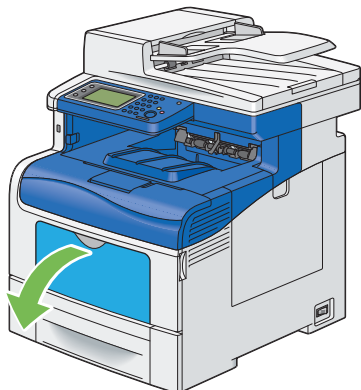

2 抓手送纸盘的两侧，然后从打印机中拉出手送纸盘。

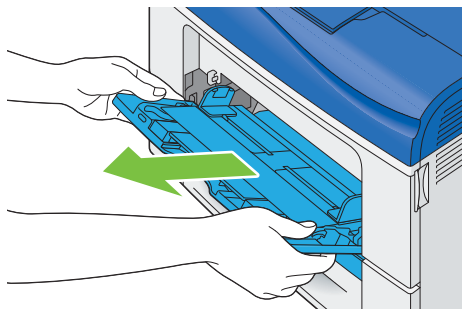

3 将标准 550 张纸盘从打印机拉出约 200 mm。

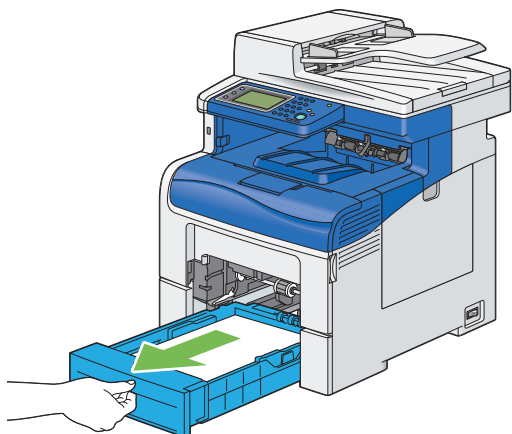

4 用双手抓住标准 550 张纸盘，将其从打印机上取下。

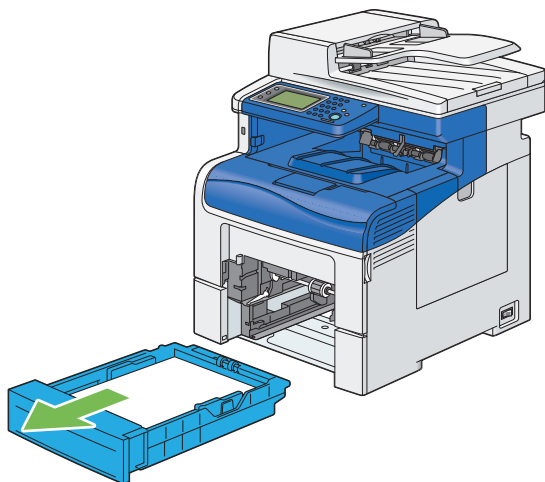

5 取出卡住的纸张。

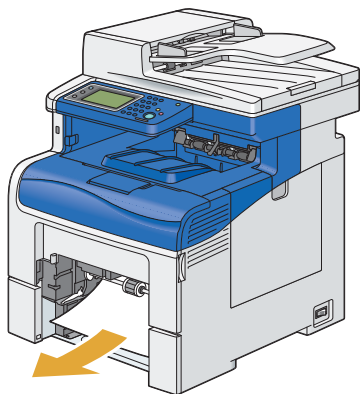

6 将标准 550 张纸盘插入打印机，然后将其推到底。

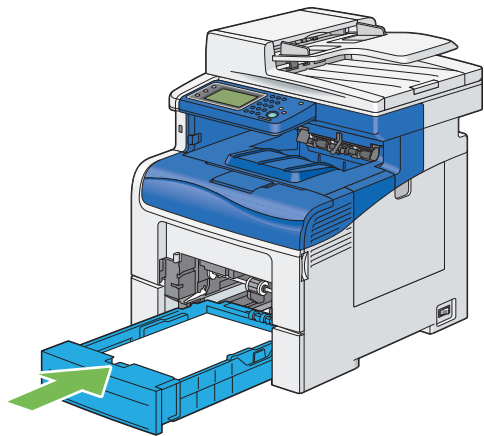

**重要：**

- 请勿对纸盘过度用力。否则将会损坏纸盘或打印机内部。

7 将手送纸盘插入打印机，将其推到底，然后合上盖板。

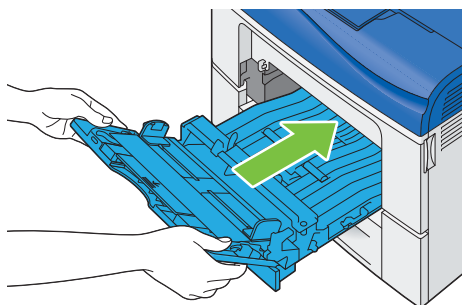

8 按  (启动) 按钮。

## ■ 从定影器组件清除卡纸

**重要：**

- 确保无任何物体接触或刮擦皮带组件的表面（黑色薄膜）。由手触碰引起的对皮带组件薄膜的刮伤、污渍或油渍可能会降低打印质量。
- 防止感光鼓的鼓接触亮光。如果侧盖保持打开 3 分钟以上，打印质量可能会下降。

**补充：**

- 要解决 LCD 面板上显示的错误，必须从沿打印介质路径清除所有的打印介质。

1 打开手送纸盘盖，或从手送纸盘中取出剩余纸张。

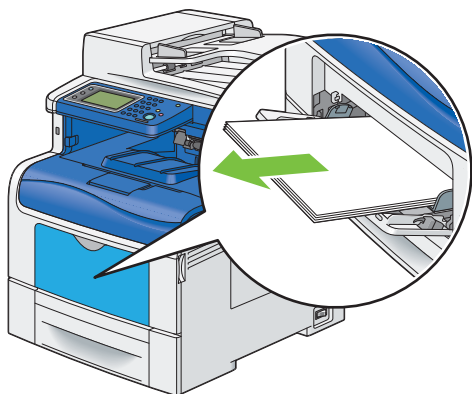

2 抓手送纸盘的两侧，然后从打印机中拉出手送纸盘。

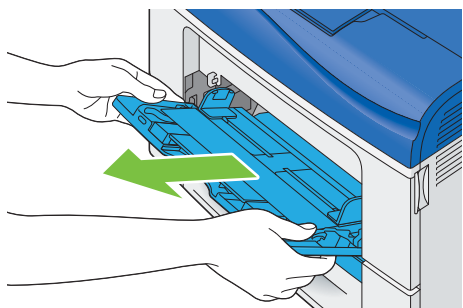

3 将标准 550 张纸盘从打印机拉出约 200 mm。

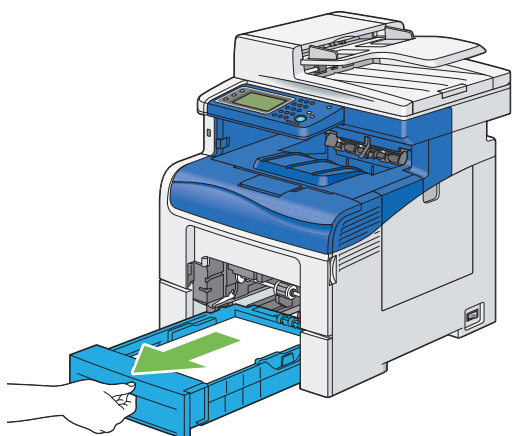

4 用双手抓住标准 550 张纸盘，将其从打印机上取下。

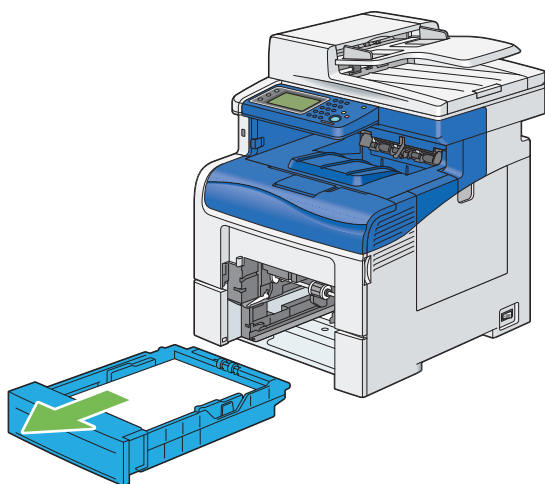

5 按下插销打开后盖。

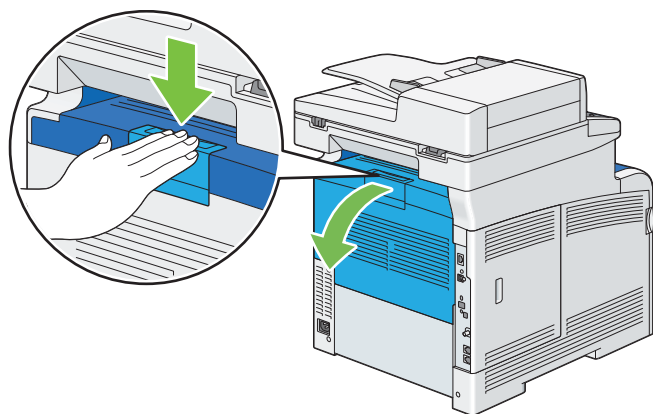

6 抬起位于定影器组件两侧的操纵杆。

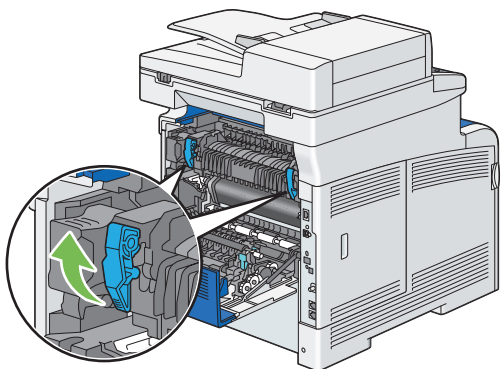

**重要：**

- 定影器组件温度高。请勿触摸，否则可能造成烫伤。

7 握住并放低卡舌以打开内部部件。

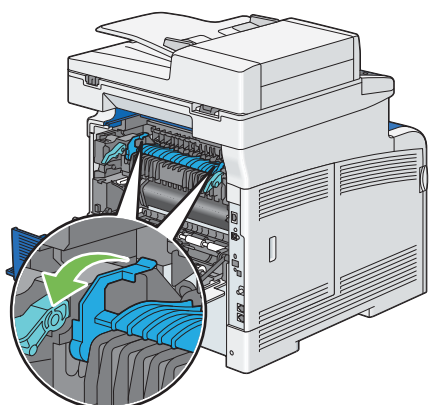

8 取出卡住的纸张。

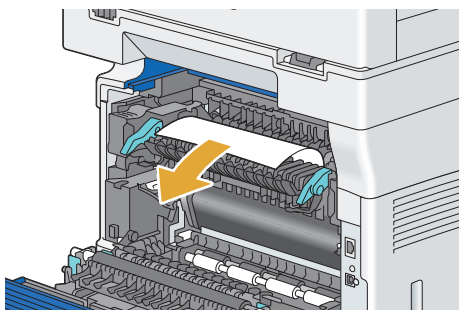

9 将内部部件复位。

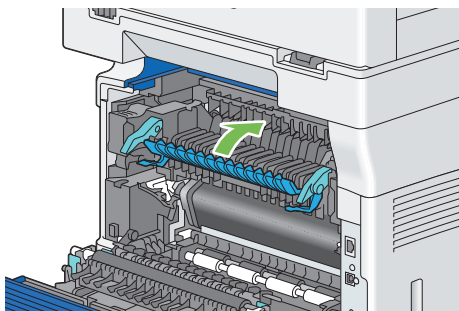

10 将标准 550 张纸盘插入打印机，然后将其推到底。

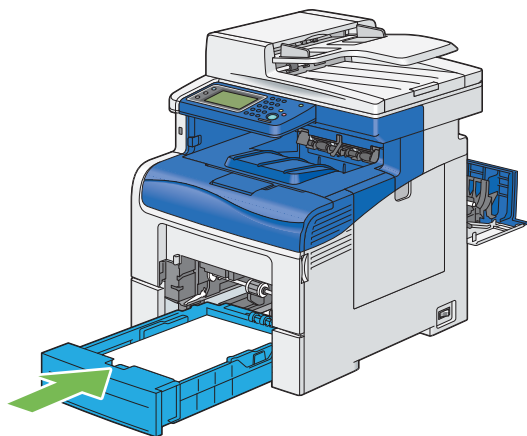

**重要：**

- 请勿对纸盘过度用力。否则将会损坏纸盘或打印机内部。

11 将手送纸盘插入打印机，将其推到底，然后合上盖板。

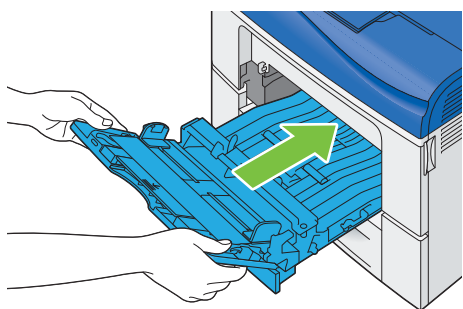

12 按下位于定影器组件两侧的操纵杆，然后合上后盖。

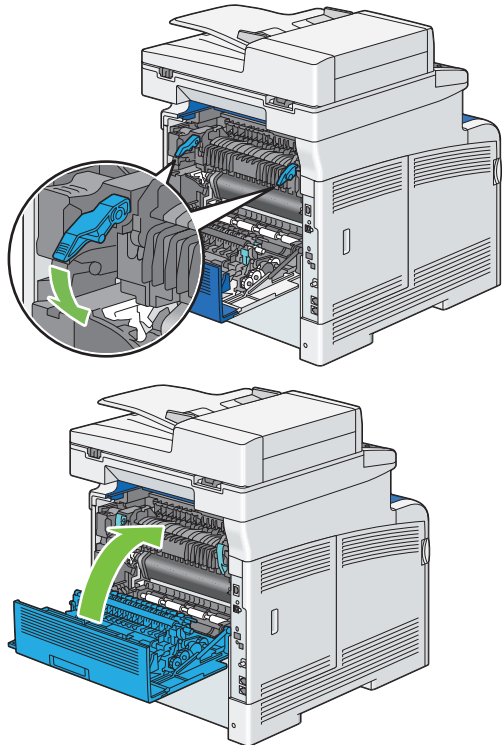



## ■ 从可选 550 张纸盘清除卡纸

### 补充:

- 要解决 LCD 面板上显示的错误，必须从沿打印介质路径清除所有的打印介质。

- 1 将可选 550 张纸盘从打印机拉出约 200 mm。

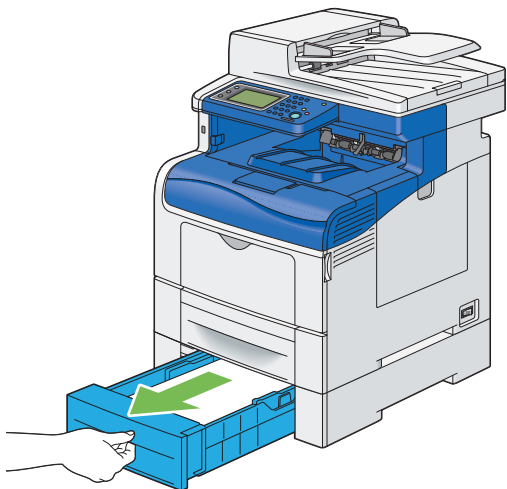

- 2 用双手抓住可选 550 张纸盘，将其从打印机上取下。

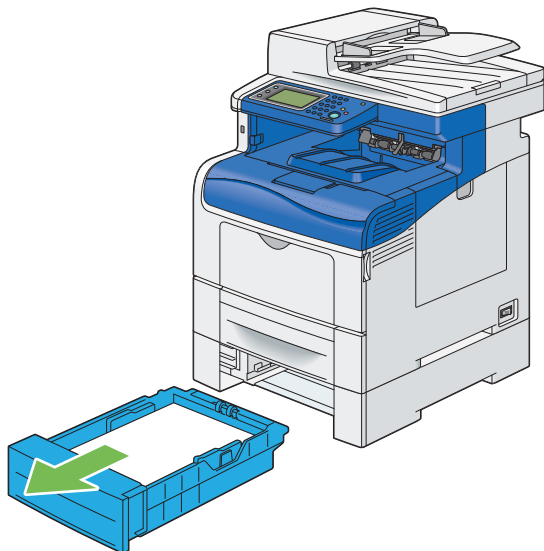

- 3 取出卡住的纸张。

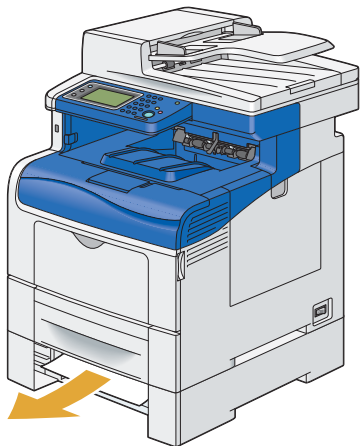

- 4 将可选 550 张纸盘插入打印机，然后将其推到底。

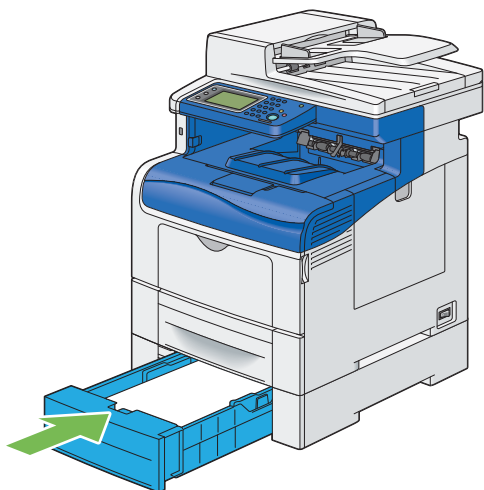

**重要：**

- 请勿对纸盘过度用力，否则会损坏纸盘或打印机内部部件。

## ■ 卡纸问题

本节内容包括：

- 第 323 页的“标准 550 张纸盘/可选 550 张纸盘错送卡纸”
- 第 323 页的“手送纸盘错送卡纸”
- 第 324 页的“定位卡纸（出纸口传感器打开时卡纸）”
- 第 324 页的“出纸口卡纸（出纸口传感器关闭时卡纸）”
- 第 324 页的“标准 550 张纸盘/可选 550 张纸盘多张进纸卡纸”
- 第 325 页的“手送纸盘错送卡纸”

## 标准 550 张纸盘/可选 550 张纸盘错送卡纸

问题	操作
在标准 550 张纸盘或可选 550 张纸盘中发生打印介质错送。	请确保标准 550 张纸盘或可选 550 张纸盘正确插入。 如果仍有问题，请验证是否使用了正确的打印介质。 请验证是否使用了正确的打印介质。
	<b>参照：</b> <ul style="list-style-type: none"><li>• 第 119 页的“可用的打印介质”</li></ul> 如果不正确，请使用为打印机推荐的打印介质。 如果仍有问题，请确保打印介质不卷曲。
	请确保打印介质不卷曲。 如果仍有问题，将打印介质呈扇形展开。
	请确保打印介质干燥。 如果打印介质潮湿，请翻转打印介质。 如果仍有问题，请使用干燥的打印介质。 如果打印介质干燥，请将打印介质呈扇形展开。
	请将打印介质呈扇形展开。 如果仍有问题，将布用水沾湿以擦拭标准 550 张纸盘或可选 550 张纸盘中的进纸辊。
	将布用水沾湿以擦拭标准 550 张纸盘或可选 550 张纸盘中的进纸辊。 如果仍有问题，在有备用感光鼓的情况下请更换感光鼓。
	如果有备用感光鼓，请更换感光鼓。
	<b>参照：</b> <ul style="list-style-type: none"><li>• 第 381 页的“更换感光鼓”</li></ul> 如果仍有问题，请联系当地富士施乐代理商或授权经销商。

## 手送纸盘错送卡纸

问题	操作
在手送纸盘中发生打印介质错送。	请确保手送纸盘插入正确。 如果仍有问题，请验证是否使用了正确的打印介质。 请验证是否使用了正确的打印介质。
	<b>参照：</b> <ul style="list-style-type: none"><li>• 第 119 页的“可用的打印介质”</li></ul> 如果不正确，请使用为打印机推荐的打印介质。 如果仍有问题，请确保打印介质干燥。
	请确保打印介质不卷曲。 如果仍有问题，将打印介质呈扇形展开。
	请确保打印介质干燥。 如果打印介质潮湿，请翻转打印介质。 如果仍有问题，请使用干燥的打印介质。 如果打印介质干燥，请将打印介质呈扇形展开。
	请将打印介质呈扇形展开。 如果仍有问题，请用沾湿水的布擦拭手送纸盘中的进纸辊。
	请用沾湿水的布擦拭手送纸盘中的进纸辊。 如果仍有问题，在有备用感光鼓的情况下请更换感光鼓。
	如果有备用感光鼓，请更换感光鼓。
	<b>参照：</b> <ul style="list-style-type: none"><li>• 第 381 页的“更换感光鼓”</li></ul> 如果仍有问题，请联系当地富士施乐代理商或授权经销商。

## 定位卡纸（出纸口传感器打开时卡纸）

问题	操作
发生定位卡纸（出纸口传感器打开时卡纸）。	请确保感光鼓安装正确。
	如果仍有问题，请在有备用感光鼓的情况下按第 381 页的“更换感光鼓”中的说明更换感光鼓。
	如果有备用感光鼓，请更换感光鼓。
	<b>参照：</b>
	• 第 381 页的“更换感光鼓”
	如果仍有问题，请确保定影器组件安装正确。
	请确保定影器组件安装正确。
	如果仍有问题，请按第 386 页的“更换定影器组件”中的说明，更换定影器组件。
	更换定影器组件。
	<b>参照：</b>
• 第 386 页的“更换定影器组件”	
如果仍有问题，请确保皮带组件安装正确。	
请确保皮带组件插入正确。	
如果仍有问题，请按第 388 页的“更换皮带组件、第 2 偏压转印辊和减速辊”中的说明，更换皮带组件、第 2 偏压转印辊和减速辊。	
更换皮带组件、第 2 偏压转印辊和减速辊。	
<b>参照：</b>	
• 第 388 页的“更换皮带组件、第 2 偏压转印辊和减速辊”	
如果仍有问题，请联系当地富士施乐代理商或授权经销商。	

## 出纸口卡纸（出纸口传感器关闭时卡纸）

问题	操作
出纸口卡纸（出纸口传感器关闭时卡纸）。	请确保定影器组件安装正确。
	如果仍有问题，请按第 386 页的“更换定影器组件”中的说明，更换定影器组件。
	更换定影器组件。
	<b>参照：</b>
	• 第 386 页的“更换定影器组件”
如果仍有问题，请联系当地富士施乐代理商或授权经销商。	

## 标准 550 张纸盘/可选 550 张纸盘多张进纸卡纸

问题	操作
在标准 550 张纸盘或可选 550 张纸盘中发生打印介质多张进纸。	请确保纸盘或纸盘安装正确。
	如果使用涂层纸，请每次装载一张。
	如果使用其他类型的打印介质，请使用干燥的打印介质。
	每次装载一张涂层纸。
	如果仍有问题，将打印介质呈扇形展开。
	请使用干燥的打印介质。
	如果仍有问题，将打印介质呈扇形展开。
	请将打印介质呈扇形展开。
	如果仍有问题，请用沾湿水的布擦拭纸盘或纸盘中发生多张进纸处的进纸辊。
	请用沾湿水的布擦拭纸盘或纸盘中发生多张进纸处的进纸辊。
	如果仍有问题，请联系当地富士施乐代理商或授权经销商。

## 手送纸盘错送卡纸

问题	操作
在手送纸盘中发生打印介质多张送纸。	请确保是所使用的介质类型。
	如果使用涂层纸，请每次装载一张。
	如果使用其他类型的打印介质，请使用干燥的打印介质。
	每次装载一张涂层纸。
	如果仍有问题，将打印介质呈扇形展开。
	请使用干燥的打印介质。
	如果仍有问题，将打印介质呈扇形展开。
	请将打印介质呈扇形展开。
	如果仍有问题，将布用水沾湿以擦拭纸盘中发生多张进纸处的进纸辊。
	将布用水沾湿以擦拭纸盘中发生多张进纸处的进纸辊。
如果仍有问题，请联系当地富士施乐代理商或授权经销商。	

# 基本打印机问题

---

有些打印机问题可以轻易解决。如果打印机发生问题，请检查以下各项：

- 电源线与打印机和正确接地电源插座相连。
- 打印机电源已打开。
- 任何一个开关或断路器的电源插座没有被关闭。
- 插在该插座的其他电器设备都在工作。
- 所有选件都正确安装。

如果检查完以上所有项目但仍存在问题，请关闭打印机电源，等待 10 秒钟，然后打开打印机电源。通常这样便可解决问题。

## 重要：

- 请注意，如果未在打印机上安装可选硬盘组件，则会在关闭打印机时清除内存中的数据。

## 补充：

- 如果在 LCD 面板或计算机上显示错误消息，请按画面上的说明解决打印机问题。有关错误消息和错误代码的详细信息，请参阅第 359 页的“了解打印机消息”。

# 显示问题

---

问题	操作
从操作面板更改菜单设置无效。	软件程序、打印机驱动程序或打印机工具的设置优先于操作面板所做的设置。

# 打印问题

## 补充:

- 如果将锁定设置为启用,则需要输入四位密码才能进入管理员设定菜单。

问题	操作
作业无法打印或打印字符不正确。	确保在发送作业打印前,在 LCD 面板上显示顶层菜单。按 <b>☰</b> ( <b>菜单</b> ) 按钮返回到顶部菜单。 请确保已在打印机中装载打印介质。按 <b>☰</b> ( <b>菜单</b> ) 按钮返回到顶部菜单。 请验证打印机是否使用了正确的页 Page Description Language (PDL)。 请验证是否使用了正确的打印驱动程序。 确保将正确的 USB 电缆或以太网电缆牢固地连接到打印机。 请验证是否已选择正确的打印介质尺寸。 如果使用了打印后台处理程序,请验证该打印后台处理程序是否没有延迟。 请从管理员设定菜单检查打印机界面。 请确定使用的主界面。打印一张面板设定页面,以验证当前界面设置是否正确。
发生打印介质错送或多张输送。	请确保使用的打印介质符合打印机的规格要求。 <b>参照:</b> <ul style="list-style-type: none"><li>• 第 119 页的“可用的打印介质”</li></ul> 在装入打印介质之前,请将其呈扇形展开。 请确保打印介质装载正确。 请确保打印介质源导板的宽度和长度调整正确。 请确保标准 550 张纸盘、可选 550 张纸盘或手送纸盘插入牢固。 切勿使标准 550 张纸盘、可选 550 张纸盘或手送纸盘过载。 装入打印介质时,请勿强行将其装入手送纸盘;否则,打印介质可能歪斜或弯曲。 请确保打印介质不卷曲。 使推荐的打印面朝上。 <b>参照:</b> <ul style="list-style-type: none"><li>• 第 123 页的“装载打印介质”</li></ul> 反转打印介质,然后再次尝试打印,以查看进纸是否得到改善。 请勿混合打印多种介质类型。 请勿混合大量的打印介质。 请在装载打印介质前,移除每令顶部和底部的卷曲纸张。 仅当标准 550 张纸盘、可选 550 张纸盘或手送纸盘空时才装入打印介质。 请用沾湿水的布擦拭标准 550 张纸盘、可选 550 张纸盘或手送纸盘中的进纸辊。
打印后的信封带有折痕。	请确保按第 127 页的“将信封装载进手送纸盘”中的说明,在手送纸盘中装入信封。
在意外位置出现分页符。	请增加操作面板或 CentreWare Internet Services 上的超时值。
打印介质在输出接收盘中未整齐叠放。	请翻转标准 550 张纸盘或手送纸盘中的打印介质。
无法从标准 550 张纸盘或可选 550 张纸盘打印,原因是纸盘或纸盘中的打印介质卷曲。	请将打印介质装入手送纸盘。



# 打印质量问题

---

本节内容包括：

- 第 330 页的“输出颜色过浅”
- 第 331 页的“墨粉晕开或打印脱落”
- 第 332 页的“不规则污渍/模糊图像”
- 第 333 页的“全部输出为空白”
- 第 334 页的“输出内容出现条纹”
- 第 334 页的“部分或全部输出为黑色”
- 第 335 页的“相间的彩色点”
- 第 336 页的“竖状空白”
- 第 336 页的“斑点”
- 第 337 页的“Ghost”
- 第 337 页的“光疲劳”
- 第 338 页的“走光”
- 第 338 页的“带出熔珠 (BCO)”
- 第 339 页的“锯齿状字符”
- 第 339 页的“横纹”
- 第 340 页的“螺旋纹标记”
- 第 340 页的“起皱/玷污的纸张”
- 第 341 页的“纸张前缘损坏”
- 第 341 页的“顶边距和侧边距不正确”
- 第 342 页的“色彩定位不对齐”
- 第 342 页的“凸出的/凹凸不平的纸张”
- 第 343 页的“图像倾斜”

**补充：**

- 在本节中，有些步骤使用操作面板、CentreWare Internet Services 或 PCL 6 驱动程序。

**参照：**

- 第 250 页的“了解打印机菜单”
- 第 75 页的“CentreWare Internet Services”

## ■ 输出颜色过浅

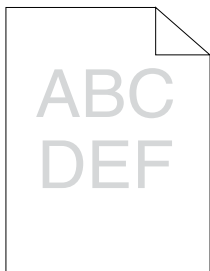

问题	操作
输出颜色过浅。	<p>墨粉筒可能墨量低或需要替换。请确认每个墨粉筒中的墨粉量。</p> <ol style="list-style-type: none"><li>1 请在<b>状态监视器</b>窗口检查墨粉量。</li><li>2 如必要，请更换墨粉筒。</li></ol> <p>如果仍有问题，请禁用打印驱动程序中的<b>节省墨粉模式</b>。</p> <p>禁用打印驱动程序中的<b>节省墨粉模式</b>。以下步骤使用 PCL 6 驱动程序为例进行说明。</p> <ol style="list-style-type: none"><li>1 在<b>图像选项</b>选项卡上，确保在<b>节省墨粉模式</b>下拉菜单中选择<b>无</b>。</li></ol> <p>如果仍有问题，请尝试更改打印驱动程序中的<b>纸张类型</b>设置。</p> <p>打印介质表面可能不平。请尝试更改打印驱动程序中的<b>纸张类型</b>设置。例如，使用 PCL 6 驱动程序将普通纸更改为厚纸。</p> <ol style="list-style-type: none"><li>1 请在<b>纸张/输出</b>选项卡上更改<b>纸张类型</b>设置。</li></ol> <p>如果仍有问题，请验证是否使用了正确的打印介质。</p> <p>请验证是否使用了正确的打印介质。</p> <p><b>参照：</b></p> <ul style="list-style-type: none"><li>• 第 119 页的“可用的打印介质”</li></ul> <p>如果不正确，请使用为打印机推荐的打印介质。</p> <p>如果仍有问题，请使用清洁杆清洁打印机内部。</p> <p>使用清洁杆清洁打印机内部。</p> <p><b>参照：</b></p> <ul style="list-style-type: none"><li>• 第 375 页的“清洁栅格光学扫描仪 (ROS) 窗口”</li></ul> <p>如果仍有问题，在有备用感光鼓的情况下请更换感光鼓。</p> <p>如果有备用感光鼓，请更换感光鼓。</p> <p><b>参照：</b></p> <ul style="list-style-type: none"><li>• 第 381 页的“更换感光鼓”</li><li>• 第 384 页的“安装感光鼓”</li></ul> <p>如果仍有问题，请联系当地富士施乐代理商或授权经销商。</p>

## ■ 墨粉晕开或打印脱落

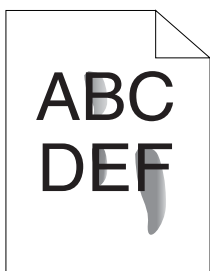

问题	操作
墨粉晕开或打印脱落。	<p>打印介质表面可能不平。请尝试更改打印驱动程序中的<b>纸张类型</b>设置。例如，使用 PCL 6 驱动程序将普通纸更改为厚纸。</p> <p>1 请在<b>纸张/输出</b>选项卡上更改<b>纸张类型</b>设置。</p> <p>如果仍有问题，请验证是否使用了正确的打印介质。</p> <hr/> <p>请验证是否使用了正确的打印介质。</p> <p><b>参照：</b></p> <ul style="list-style-type: none"><li>• 第 119 页的“可用的打印介质”</li></ul> <p>如果不正确，请使用为打印机推荐的打印介质。</p> <p>如果仍有问题，在有备用感光鼓的情况下请更换感光鼓。</p> <hr/> <p>如果有备用感光鼓，请更换感光鼓。</p> <p>1 更换感光鼓。</p> <p><b>参照：</b></p> <ul style="list-style-type: none"><li>• 第 381 页的“更换感光鼓”</li><li>• 第 384 页的“安装感光鼓”</li></ul> <p>2 更换感光鼓后，再次测试打印文档。</p> <p>如果仍有问题，请按第 386 页的“更换定影器组件”中的说明，更换定影器组件。</p> <p>更换定影器组件。</p> <hr/> <p><b>参照：</b></p> <ul style="list-style-type: none"><li>• 第 386 页的“更换定影器组件”</li></ul> <p>如果仍有问题，请按第 388 页的“更换皮带组件、第 2 偏压转印辊和减速辊”中的说明，更换第 2 偏压转印辊、皮带组件和减速辊。</p> <hr/> <p>更换第 2 偏压转印辊、皮带组件和减速辊。</p> <p><b>参照：</b></p> <ul style="list-style-type: none"><li>• 第 388 页的“更换皮带组件、第 2 偏压转印辊和减速辊”</li></ul> <p>如果仍有问题，请联系当地富士施乐代理商或授权经销商。</p>

## ■ 不规则污渍/模糊图像

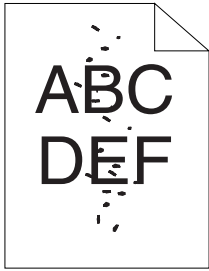

问题	操作
打印结果带有不规则污渍或模糊痕迹。	<p>请确保墨粉筒安装正确。</p> <p><b>参照：</b></p> <ul style="list-style-type: none"><li>• 第 381 页的“安装墨粉筒”</li></ul> <p>如果仍有问题，请确保感光鼓安装正确。</p>
	<p>请确保感光鼓安装正确。</p> <p><b>参照：</b></p> <ul style="list-style-type: none"><li>• 第 381 页的“更换感光鼓”</li><li>• 第 384 页的“安装感光鼓”</li></ul> <p>如果仍有问题，在有备用感光鼓的情况下请更换感光鼓。</p>
	<p>如果有备用感光鼓，请更换感光鼓。</p> <p><b>参照：</b></p> <ul style="list-style-type: none"><li>• 第 381 页的“更换感光鼓”</li><li>• 第 384 页的“安装感光鼓”</li></ul> <p>如果仍有问题，请联系当地富士施乐代理商或授权经销商。</p>

## ■ 全部输出为空白

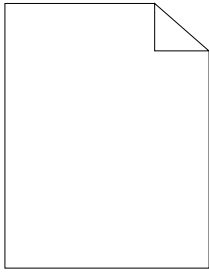

问题	操作
全部输出为空白。	<p>墨粉筒可能墨量低或需要替换。请确认每个墨粉筒中的墨粉量。</p> <ol style="list-style-type: none"><li>1 请在<b>状态监视器</b>窗口检查墨粉量。</li><li>2 如必要，请更换墨粉筒。</li></ol> <p>如果仍有问题，请禁用打印驱动程序中的<b>节省墨粉模式</b>。</p> <p>禁用打印驱动程序中的<b>节省墨粉模式</b>。以下步骤使用 PCL 6 驱动程序为例进行说明。</p> <ol style="list-style-type: none"><li>1 在<b>图像选项</b>选项卡上，确保在<b>节省墨粉模式</b>下拉菜单中选择<b>无</b>。</li></ol> <p>如果仍有问题，请尝试更改打印驱动程序中的<b>纸张类型</b>设置。</p> <p>打印介质表面可能不平。请尝试更改打印驱动程序中的<b>纸张类型</b>设置。例如，使用 PCL 6 驱动程序将普通纸更改为厚纸。</p> <ol style="list-style-type: none"><li>1 请在<b>纸张/输出</b>选项卡上更改<b>纸张类型</b>设置。</li></ol> <p>如果仍有问题，请验证是否使用了正确的打印介质。</p> <p>请验证是否使用了正确的打印介质。</p> <p><b>参照：</b></p> <ul style="list-style-type: none"><li>• 第 119 页的“可用的打印介质”</li></ul> <p>如果不正确，请使用为打印机推荐的打印介质。</p> <p>如果仍有问题，在有备用感光鼓的情况下请更换感光鼓。</p>
	<p>如果有备用感光鼓，请更换感光鼓。</p> <p><b>参照：</b></p> <ul style="list-style-type: none"><li>• 第 381 页的“更换感光鼓”</li><li>• 第 384 页的“安装感光鼓”</li></ul> <p>如果仍有问题，请联系当地富士施乐代理商或授权经销商。</p>

## ■ 输出内容出现条纹

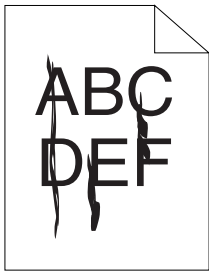

问题	操作
输出内容出现条纹。	<p>墨粉筒可能墨量低或需要替换。请确认每个墨粉筒中的墨粉量。</p> <ol style="list-style-type: none"><li>1 请在<b>状态监视器</b>窗口检查墨粉量。</li><li>2 如必要，请更换墨粉筒。</li></ol> <p>如果仍有问题，在有备用感光鼓的情况下请更换感光鼓。</p> <p>如果有备用感光鼓，请更换感光鼓。</p> <p><b>参照：</b></p> <ul style="list-style-type: none"><li>• 第 381 页的“更换感光鼓”</li><li>• 第 384 页的“安装感光鼓”</li></ul> <p>如果仍有问题，请联系当地富士施乐代理商或授权经销商。</p>

## ■ 部分或全部输出为黑色

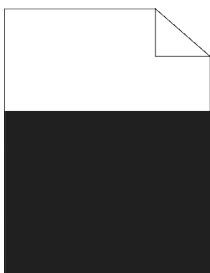

问题	操作
部分或全部输出为黑色。	<p>请确保感光鼓安装正确。</p> <p><b>参照：</b></p> <ul style="list-style-type: none"><li>• 第 384 页的“安装感光鼓”</li></ul> <p>如果仍有问题，请确保在打印驱动程序中将<b>色彩模式</b>设为<b>彩色</b>。</p> <p>请确保在打印驱动程序中将<b>色彩模式</b>设置为<b>彩色（自动）</b>。以下步骤使用 PCL 6 驱动程序为例进行说明。</p> <ol style="list-style-type: none"><li>1 在<b>色彩选项</b>选项卡上，请确保将<b>色彩模式</b>设为<b>彩色</b>。</li></ol> <p>如果仍有问题，在有备用感光鼓的情况下请更换感光鼓。</p> <p>如果有备用感光鼓，请更换感光鼓。</p> <p><b>参照：</b></p> <ul style="list-style-type: none"><li>• 第 381 页的“更换感光鼓”</li><li>• 第 384 页的“安装感光鼓”</li></ul> <p>如果仍有问题，请联系当地富士施乐代理商或授权经销商。</p>

## ■ 相间的彩色点

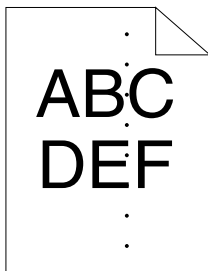

问题	操作
打印结果带有相间的彩色点。	<p>如果有备用感光鼓，请更换感光鼓。</p> <p><b>参照：</b></p> <ul style="list-style-type: none"><li>• 第 381 页的“更换感光鼓”</li><li>• 第 384 页的“安装感光鼓”</li></ul> <p>如果仍有问题，请联系当地富士施乐代理商或授权经销商。</p>
	<p>更换定影器组件。</p> <p><b>参照：</b></p> <ul style="list-style-type: none"><li>• 第 386 页的“更换定影器组件”</li></ul> <p>如果仍有问题，请联系当地富士施乐代理商或授权经销商。</p>
	<p>更换第 2 偏压转印辊、皮带组件和减速辊。</p> <p><b>参照：</b></p> <ul style="list-style-type: none"><li>• 第 388 页的“更换皮带组件、第 2 偏压转印辊和减速辊”</li></ul> <p>如果仍有问题，请联系当地富士施乐代理商或授权经销商。</p>

## ■ 竖状空白

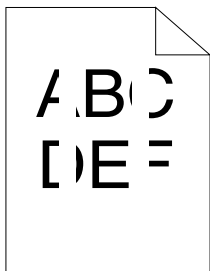

问题	操作
打印结果带有竖状空白。	使用清洁杆清洁打印机内部。 <b>参照：</b> <ul style="list-style-type: none"><li>第 375 页的“清洁栅格光学扫描仪 (ROS) 窗口”</li></ul> 如果仍有问题，请确保未遮挡光路。
	请确保未遮挡光路。 <b>1</b> 卸下感光鼓，然后将其置于暗处。 <b>参照：</b> <ul style="list-style-type: none"><li>第 381 页的“更换感光鼓”</li></ul> <b>2</b> 检查光路，然后移除遮盖物。 <b>3</b> 重新安装感光鼓。 <b>参照：</b> <ul style="list-style-type: none"><li>第 384 页的“安装感光鼓”</li></ul> 如果仍有问题，在有备用感光鼓的情况下请更换感光鼓。
	如果有备用感光鼓，请更换感光鼓。 <b>参照：</b> <ul style="list-style-type: none"><li>第 381 页的“更换感光鼓”</li><li>第 384 页的“安装感光鼓”</li></ul> 如果仍有问题，请联系当地富士施乐代理商或授权经销商。

## ■ 斑点

问题	操作
打印结果具有带有斑点的外观。	请验证是否使用为打印机推荐的打印介质。 如果使用非推荐的打印介质，请使用为打印机推荐的打印介质。 如果仍有问题，请联系当地富士施乐代理商或授权经销商。



## ■ Ghost

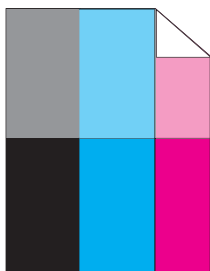

问题	操作
打印结果带有重影。	<p>如果重影类型为正重影： 如果有备用感光鼓，请更换感光鼓。</p> <p><b>参照：</b></p> <ul style="list-style-type: none"><li>• 第 381 页的“更换感光鼓”</li><li>• 第 384 页的“安装感光鼓”</li></ul> <p>如果仍有问题，请联系当地富士施乐代理商或授权经销商。</p>
	<p>如果重影类型为负重影： 请验证是否使用为打印机推荐的打印介质。 如果使用非推荐的打印介质，请使用为打印机推荐的打印介质。 如果问题得以解决，请调整转印偏压。 如果仍有问题，在有备用感光鼓的情况下请更换感光鼓。</p>
	<p>调整转印偏压。</p> <ol style="list-style-type: none"><li>1 在操作面板上，按  (机器确认/规格设定) 按钮并选择工具选项卡，然后选择管理员设定 → 维护 → 调整第 2 偏压转印辊。</li><li>2 调整所用打印介质类型的设置。</li></ol> <p>如果仍有问题，请联系当地富士施乐代理商或授权经销商。</p>

## ■ 光疲劳

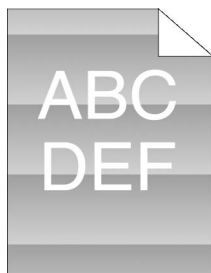

问题	操作
打印结果带有光疲劳图案。	<p>如果有备用感光鼓，请更换感光鼓。</p> <p><b>参照：</b></p> <ul style="list-style-type: none"><li>• 第 381 页的“更换感光鼓”</li><li>• 第 384 页的“安装感光鼓”</li></ul> <p>如果仍有问题，请联系当地富士施乐代理商或授权经销商。</p>

## ■ 走光



问题	操作
打印结果走光。	如果有备用感光鼓，请更换感光鼓。  <b>参照：</b> <ul style="list-style-type: none"><li>• 第 381 页的“更换感光鼓”</li><li>• 第 384 页的“安装感光鼓”</li></ul> 如果仍有问题，请联系当地富士施乐代理商或授权经销商。

## ■ 带出熔珠 (BCO)

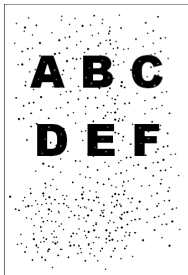

问题	操作
发生带出熔珠 (BCO)。	如果有备用感光鼓，请更换感光鼓。  <b>参照：</b> <ul style="list-style-type: none"><li>• 第 381 页的“更换感光鼓”</li><li>• 第 384 页的“安装感光鼓”</li></ul> 如果仍有问题，请联系当地富士施乐代理商或授权经销商。

## ■ 锯齿状字符



问题	操作
打印结果带有锯齿状字符。	在打印驱动程序中，将 <b>画面</b> 设置为 <b>精细</b> 。以下步骤使用 PCL 6 驱动程序为例进行说明。 <b>1</b> 在 <b>高级选项卡</b> 上，将 <b>图像选项</b> 下的 <b>画面</b> 设置为 <b>精细</b> 。 如果仍有问题，请在打印驱动程序中将 <b>图像画质</b> 设置为 <b>高画质</b> 。
	在打印驱动程序中，将 <b>图像画质</b> 设置为 <b>高画质</b> 。以下步骤使用 PCL 6 驱动程序为例进行说明。 <b>1</b> 在 <b>色彩选项</b> 选项卡上，从 <b>图像画质</b> 选择 <b>高画质</b> 。 如果仍有问题，请启动打印驱动程序中的 <b>位图平滑处理</b> 。
	启动打印驱动程序中的 <b>位图平滑处理</b> 。以下步骤使用 PCL 6 驱动程序为例进行说明。 <b>1</b> 在 <b>高级选项卡</b> 上，将 <b>图像选项</b> 下的 <b>位图平滑处理</b> 设置为： <b>有</b> 。 如果仍有问题，请启动打印驱动程序中的 <b>打印页面模式</b> 。
	启动打印驱动程序中的 <b>打印页面模式</b> 。以下步骤使用 PCL 6 驱动程序为例进行说明。 <b>1</b> 在 <b>高级选项卡</b> 上，将 <b>图像选项</b> 下的 <b>打印页面模式</b> 设置为： <b>有</b> 。 如果仍有问题，请检查您所使用的下载字体是否为推荐字体。
	如果使用下载字体，请确保字体是为打印机、操作系统和应用程序推荐使用的。 如果仍有问题，请联系当地富士施乐代理商或授权经销商。

## ■ 横纹

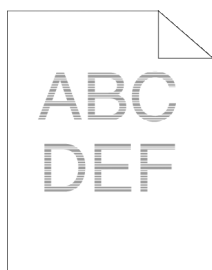

问题	操作
打印结果带有横纹。	如果有备用感光鼓，请更换感光鼓。 <b>参照：</b> <ul style="list-style-type: none"><li>第 381 页的“更换感光鼓”</li><li>第 384 页的“安装感光鼓”</li></ul> 如果仍有问题，请联系当地富士施乐代理商或授权经销商。
	如果有备用定影器组件，请更换定影器组件。 <b>参照：</b> <ul style="list-style-type: none"><li>第 386 页的“更换定影器组件”</li></ul> 如果找不到问题的原因，请联系当地 Fuji Xerox 代理商或授权经销商。
	更换第 2 偏压转印辊、皮带组件和减速辊。 <b>参照：</b> <ul style="list-style-type: none"><li>第 388 页的“更换皮带组件、第 2 偏压转印辊和减速辊”</li></ul> 如果找不到问题的原因，请联系当地 Fuji Xerox 代理商或授权经销商。

## ■ 螺旋纹标记

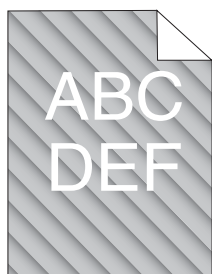

问题	操作
打印结果带有螺旋纹标记。	如果有备用感光鼓，请更换感光鼓。  <b>参照：</b> <ul style="list-style-type: none"><li>• 第 381 页的“更换感光鼓”</li><li>• 第 384 页的“安装感光鼓”</li></ul> 如果仍有问题，请联系当地富士施乐代理商或授权经销商。

## ■ 起皱/玷污的纸张

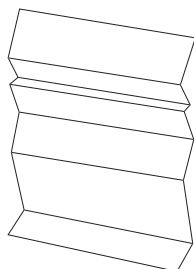

问题	操作
输出出现起皱。 输出出现玷污。	请验证是否使用了正确的打印介质。  <b>参照：</b> <ul style="list-style-type: none"><li>• 第 119 页的“可用的打印介质”</li><li>• 第 116 页的“关于打印介质”</li></ul> 如果不正确，请使用为打印机推荐的打印介质。 如果在信封上打印的问题仍然存在，请检查信封的褶皱。 如果信封以外的打印介质仍有此问题，请联系当地 Fuji Xerox 代理商或授权经销商。 请检查信封四边的褶皱是否在 30 mm 以内。 如果信封四边的褶皱在 30 mm 以内，则这类褶皱将被视为正常。打印机没有故障。 如果不在 30 mm 以内，请将信封正确装入手送纸盘。 将信封正确装入手送纸盘。  <b>参照：</b> <ul style="list-style-type: none"><li>• 第 127 页的“将信封装载进手送纸盘”</li></ul> 如果仍有问题，请联系当地富士施乐代理商或授权经销商。

## ■ 纸张前缘损坏

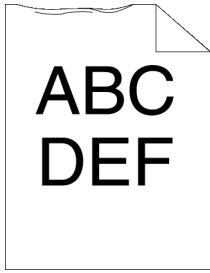

问题	操作
输出的前缘损坏。	使用手送纸盘时，请翻转纸张，然后再次尝试。 如果仍有问题，请改用其他纸张，然后再次尝试。 使用标准 550 张纸盘或可选 550 张纸盘时，请更换纸张，然后再次尝试。 如果仍有问题，请联系当地富士施乐代理商或授权经销商。
	请改用其他纸张，然后再次尝试。
	如果仍有问题，请使用标准 550 张纸盘或可选 550 张纸盘以代替手送纸盘。
	请使用标准 550 张纸盘或可选 550 张纸盘以代替手送纸盘。
	如果仍有问题，请联系当地富士施乐代理商或授权经销商。

## ■ 顶边距和侧边距不正确

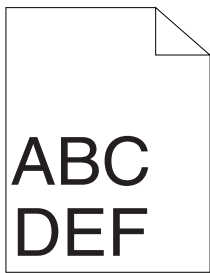

问题	操作
顶边距和侧边距不正确。	请确保使用的应用程序上的边距设置正确。 如果仍有问题，请联系当地富士施乐代理商或授权经销商。

## ■ 色彩定位不对齐

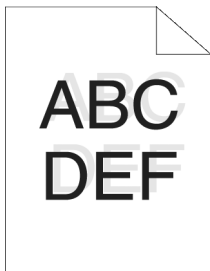

问题	操作
色彩定位不对齐。	将打印驱动程序上的纸张类型设定调整为纸盘或输稿器的纸张类型设定。 如果仍有问题，请执行自动色彩定位调整。 执行自动色彩定位调整。 <b>1</b> 在操作面板上，按  ( <b>机器确认/规格设定</b> ) 按钮，选择工具选项卡，然后选择管理员设定 → 维护 → 色彩定位 → 自动定位... → 启动。 如果仍有问题，请检查是否有备用的感光鼓。 请检查是否有备用的感光鼓。 如果有备用的感光鼓，请更换感光鼓。 如果没有备用的感光鼓，请联系当地 Fuji Xerox 代理商或授权经销商。 如果有备用感光鼓，请更换感光鼓。 <b>参照：</b> <ul style="list-style-type: none"><li>• 第 381 页的“更换感光鼓”</li><li>• 第 384 页的“安装感光鼓”</li></ul> 如果仍有问题，请联系当地富士施乐代理商或授权经销商。

## ■ 凸出的/凹凸不平的纸张

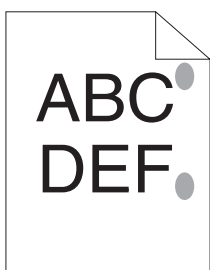

问题	操作
打印表面凸出/凹凸不平。	请清洁定影器组件。 <b>1</b> 在手送纸盘中放置一张纸，然后将立体影像印满整张纸。 <b>2</b> 将这张已经过打印的纸的打印面朝下装载，然后打印一张空白纸。 如果仍有问题，请联系当地富士施乐代理商或授权经销商。

## ■ 图像倾斜

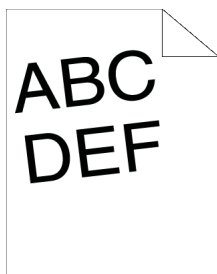

---

### 问题

打印结果倾斜。

### 操作

正确调整纸张导杆。

如果仍有问题，请按照相应的步骤安装皮带组件。

按照相应的步骤安装皮带组件。

### 参照：

- [第 392 页的“安装皮带组件”](#)

如果仍有问题，请联系当地富士施乐代理商或授权经销商。

---

# 噪音

问题	操作
打印结果带有噪音。	要指定噪音的原因，请执行自动定位。
	如果仍有问题，请更换第 2 偏压转印辊、皮带组件和减速辊。
	如果仍有问题，请更换定影器组件。
	更换第 2 偏压转印辊、皮带组件和减速辊。
	<b>参照：</b>
	• 第 388 页的“更换皮带组件、第 2 偏压转印辊和减速辊”
	如果仍有问题，请更换废粉盒。
	更换定影器组件。
	<b>参照：</b>
	• 第 386 页的“更换定影器组件”
如果仍有问题，请更换黑色墨粉筒。	
更换废粉盒。	
<b>参照：</b>	
• 第 396 页的“更换废粉盒”	
如果仍有问题，请更换感光鼓。	
更换感光鼓。	
<b>参照：</b>	
• 第 381 页的“更换感光鼓”	
• 第 384 页的“安装感光鼓”	
如果仍有问题，请更换黑色墨粉筒。	
更换黑色墨粉筒。	
<b>参照：</b>	
• 第 379 页的“更换墨粉筒”	
如果仍有问题，请更换黄色墨粉筒。	
更换黄色墨粉筒。	
<b>参照：</b>	
• 第 379 页的“更换墨粉筒”	
如果仍有问题，请更换洋红色墨粉筒。	
更换洋红色墨粉筒。	
<b>参照：</b>	
• 第 379 页的“更换墨粉筒”	
如果仍有问题，请更换青色墨粉筒。	
更换青色墨粉筒。	
<b>参照：</b>	
• 第 379 页的“更换墨粉筒”	
如果仍有问题，请联系当地富士施乐代理商或授权经销商。	



# 复印问题

---

问题	操作
无法复印装入 DADF 的原稿。	请确保 DADF 盖板关闭严实。 请确保释放杆放置正确。
当使用 DADF 扫描时，输出中出现竖状空白或垂直条纹。	擦拭 DADF 玻璃板。 使用清洁杆清洁打印机内部。  <b>参照：</b> <ul style="list-style-type: none"><li>• <a href="#">第 375 页的“清洁栅格光学扫描仪 (ROS) 窗口”</a></li></ul>

---

# 复印质量问题

问题	操作
在 DADF 生成的复印件上带有线或条纹。 	DADF 玻璃板上有洗涤残留物。扫描时，纸张从 DADF 穿过这些洗涤残留物，就产生了线或条纹。 请用不起毛的布擦拭 DADF 玻璃板。 <b>参照：</b> <ul style="list-style-type: none"><li>第 368 页的“清洁扫描仪”</li></ul>
复印件中的污点来自稿台玻璃。	稿台玻璃上有洗涤残留物。扫描时，洗涤残留物会在图像上产生污点。 请用不起毛的布擦拭稿台玻璃。 <b>参照：</b> <ul style="list-style-type: none"><li>第 368 页的“清洁扫描仪”</li></ul>
原稿的反面显示在复印件上。	使用复印菜单上的复印浓度选项。 有关使图像变亮的信息，请参阅第 171 页的“复印浓度”。
复印件上的浅色褪色或变白。	在复印菜单上，禁用自动去除底色。 有关打开和关闭去除底色的信息，请参阅第 173 页的“自动去除底色”。
图像太亮或太暗。	使用复印菜单上的复印浓度选项。 有关使图像变亮或变暗的信息，请参阅第 171 页的“复印浓度”。

## 补充：

- 如果您采取了上述推荐操作，但问题依然存在，请联系当地 Fuji Xerox 代理商或授权经销商。

# 调整色彩定位

---

本节描述了首次安装打印机或将其移到新的位置后调整色彩定位的方法。

本节内容包括：

- [第 347 页的“执行自动校正”](#)
- [第 347 页的“打印色彩定位图表”](#)
- [第 348 页的“确定值”](#)
- [第 349 页的“输入值”](#)

补充：

- 如果将锁定设置设为启用，则需要输入四位密码才能进入管理员设定菜单。

## ■ 执行自动校正

使用自动校正可以自动矫正色彩定位。操作面板

- 1 按  (机器确认/规格设定) 按钮。
- 2 选择工具选项卡。
- 3 选择管理员设定。
- 4 选择维护。
- 5 选择色彩定位。
- 6 选择自动定位。
- 7 选择启动。  
将执行自动调整。

## ■ 打印色彩定位图表

- 1 按  (系统) 按钮。
- 2 选择工具选项卡。
- 3 选择管理员设定。
- 4 选择维护。
- 5 选择色彩定位。
- 6 选择打印定位图表。
- 7 选择打印。  
将打印色彩定位表。

# ■ 确定值

色彩定位表具有两种类型：图表 1（主扫描）和图表 2（副扫描）。

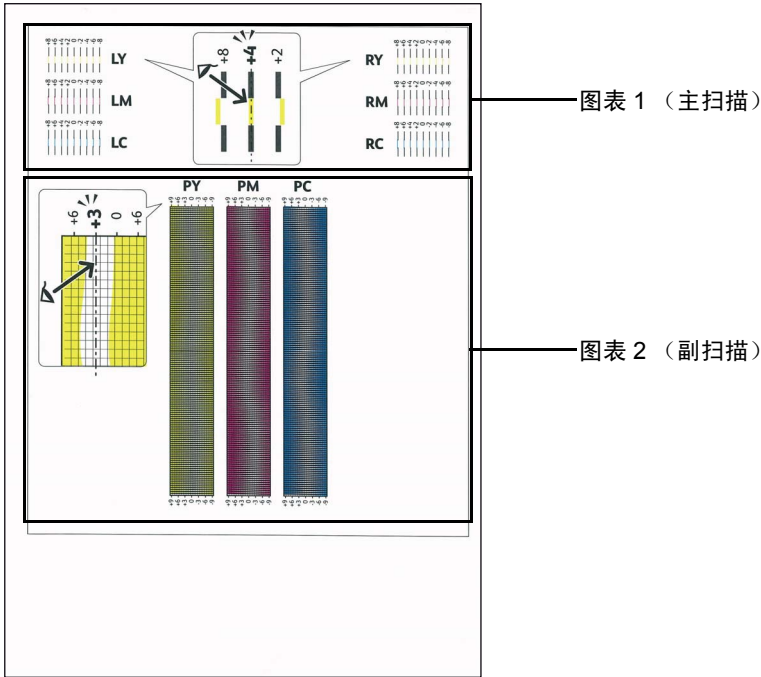

图表 1 用于调整垂直于进纸方向的主扫描方向上的色彩定位。图表 2 用于调整平行于进纸方向的副扫描方向上的色彩定位。

以下小节解释了使用图表 1 和图表 2 确定主扫描和副扫描的调整值的方法。

## 主扫描

在色彩定位表中的图表 1 上，找到最直的线，其上的两条黑色线与每条彩色线（LY、LM、LC、RY、RM 和 RC）彼此最为对齐。找出最直的线后，对每种颜色最直的线所指示的值（-8 到 +8）作出注释。

当每种颜色的值为 0 时，不需要对主扫描的色彩定位进行调整。

当值不为 0 时，使用第 349 页的“输入值”中的程序输入值。

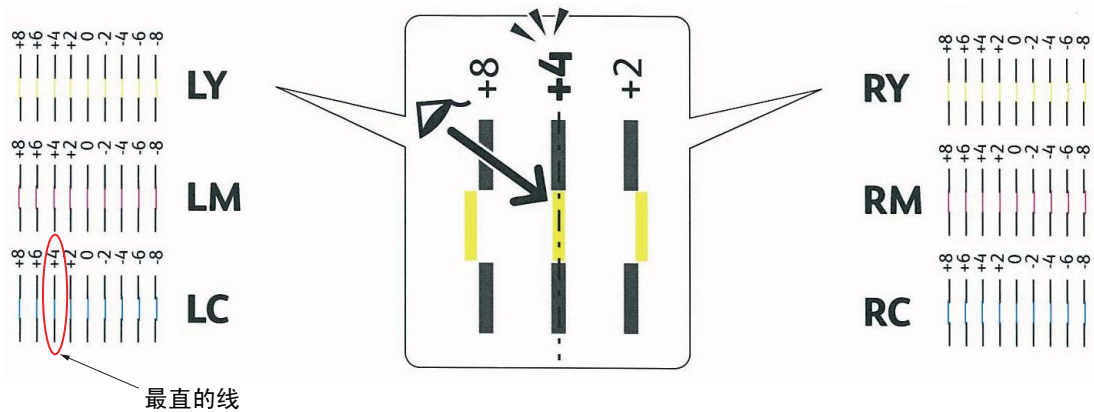

## 副扫描

在色彩定位表中的图表 2 上，找到每个彩色图案（PY、PM 和 PC）中白色区域的中间线。找出中间线后，对每种颜色中间线所指示的值（-9 到 +9）作出注释。

当每种颜色的值为 0 时，不需要对副扫描的色彩定位进行调整。

当值不为 0 时，使用第 349 页的“输入值”中的程序输入值。

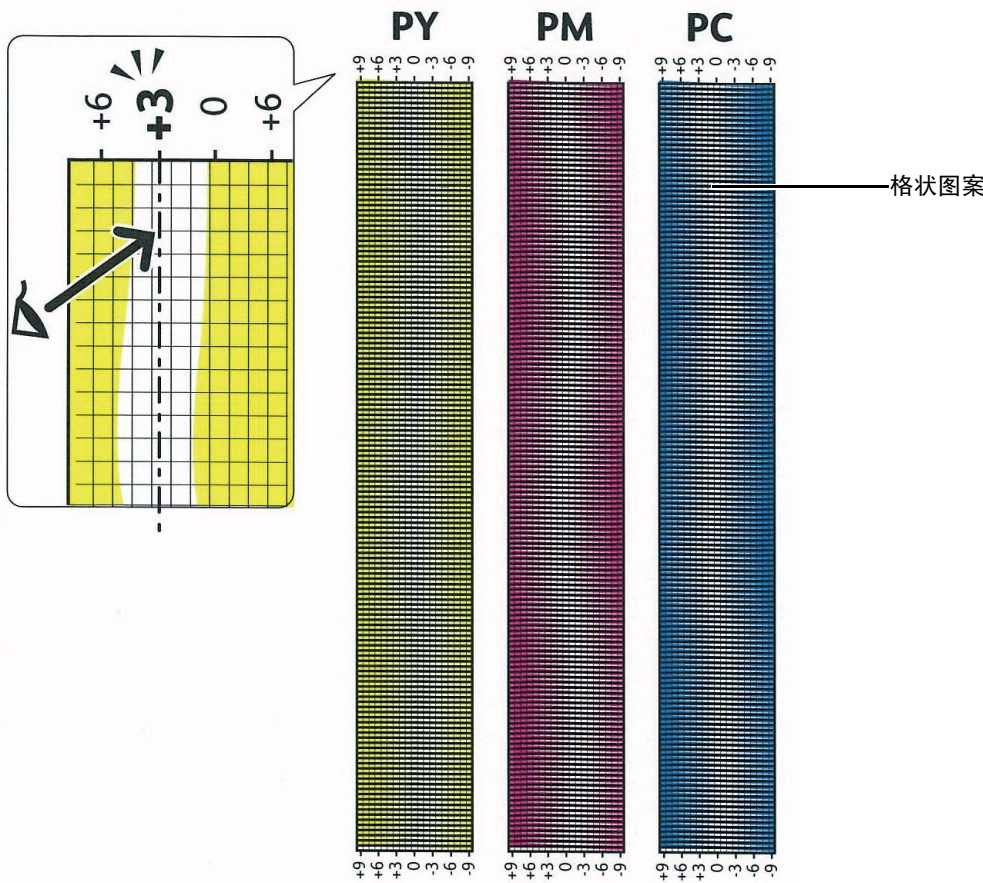

## ■ 输入值

使用操作面板输入在色彩定位表中找到的值，以进行调整。

- 1 按  (系统) 按钮。
- 2 选择工具选项卡。
- 3 选择管理员设定。
- 4 选择维护。
- 5 选择色彩定位。
- 6 选择输入数值。
- 7 确保显示 LY、LM 和 LC。
- 8 选择 + 或 - 来为 LY、LM 和 LC 指定值。
- 9 选择下一步。
- 10 确保显示 RY、RM 和 RC。
- 11 选择 + 或 - 来为 RY、RM 和 RC 指定值。

**12** 选择下一步。

**13** 确保显示 PY、PM 和 PC。

**14** 选择 + 或 - 来为 PY、PM 和 PC 指定值。

**15** 选择 OK。

**补充：**

- 下次访问该菜单时，定位值始终显示 0。

**16** 选择打印定位图表。

**17** 选择打印。

使用新值打印色彩定位表。

如果最直的线不在 0 值上，请再次调整值。检查调整前后的图表将有助于确定要输入的值。



打印色彩定位表后，等待打印机电机停止运行，再关闭打印机。

**重要：**

- 请注意，如果未在打印机上安装可选硬盘组件，则会在关闭打印机时清除内存中的数据。

# 传真问题

问题	操作
打印机不工作，不能显示和按钮失效。	请拔掉电源线，然后再将其插上。 请确定电器插座通电。
没有拨号音。	请检查电话线连接是否正确。 <b>参照：</b> <ul style="list-style-type: none"><li>• 第 220 页的“连接电话线”</li></ul>
错误拨打存储在内存中的号码。	请通过插接另一台电话以检查墙壁中的电话插座。 请确保号码正确存储在内存中。 打印“通讯簿”列表。
文档不送入打印机。	请确保文档没有起皱，并且放置正确。检查文档大小是否合适，不能太厚或太薄。 请确保 DADF 盖板关闭严实。
不自动接收传真。	请检查电话线连接是否正确。 <b>参照：</b> <ul style="list-style-type: none"><li>• 第 220 页的“连接电话线”</li></ul> 应选中 FAX 模式。 请确定纸盘中没有纸张。 检查显示画面是否显示内存已满。 如果为以下功能指定的时间间隔过长，请缩短时间间隔（如 30 秒）。 <ul style="list-style-type: none"><li>• 自动应答传真</li><li>• Auto Ans. TEL/FAX</li><li>• Auto Ans. Ans/FAX</li></ul>
打印机不发送传真。	正在发送传真应该显示在显示屏上。 检查作为发送目标的另一台传真机，查看其是否接收到传真。 检查 PB、DP (10PPS) 或 DP (20PPS) 的拨号类型。 请确保将原稿装入 DADF 中或放置到稿台玻璃上。
传入传真具有空白区或接收质量差。	请通过复印检查打印机。 墨粉筒可能为空。重新安装墨粉筒。 <b>参照：</b> <ul style="list-style-type: none"><li>• 第 379 页的“更换墨粉筒”</li></ul> 嘈杂的电话线路可能引起线路错误。将传真调制解调器的速度调慢。 传真机发送的传真可能存在缺陷。
传入传真中的部分字拉长。	传真机发送的传真存在临时文档卡纸。
发送的文档中出现线。	检查稿台玻璃和 DADF 玻璃板的表面是否有污点，如果有，需将其清除。 <b>参照：</b> <ul style="list-style-type: none"><li>• 第 368 页的“清洁扫描仪”</li></ul>
打印机虽然可以拨打号码，但是却不能与另一台传真机建立连接。	另一台传真机可能关闭、缺纸或不能接听传入呼叫。与其他机器操作员交流，并向她/他咨询，从而解决问题。
文档未存储在内存中。	可能没有足够的内存以存储文档。如显示器出现内存已满消息，请从内存中删除所有不再需要的文档，然后重新存储该文档或等待进程（例如，发送或接收传真）中的作业完成。
每一页或其余页的底部出现空白区域，只在顶部显示一小条文本。	您可能在用户选项设置中选择了错误的纸张设置。 <b>参照：</b> <ul style="list-style-type: none"><li>• 第 119 页的“支持的打印介质”</li></ul>

打印机不发送或接收传真。	<p>确保在  (机器确认/规格设定) → 工具 → 管理员设定 → 传真设定 → 传真线路设定 → 区域下正确设置国家/地区代码。</p> <p>检查 PB、DP (10PPS) 或 DP (20PPS) 的拨号类型。</p> <p>请检查电缆是否正确连接。</p> <p>如果电话线通过设备 (如电话答录机和计算机) 连接到打印机, 请移除设备, 将电话线直接连接到打印机。</p>
在发送或接收传真的过程中往往会发生错误。	<p>在  (机器确认/规格设定) → 工具 → 管理员设定 → 传真设定 → 发送默认值 → 调制解调器速度下降调制解调器速度。</p>
打印机虽然接收传真, 但不打印。	<p>请检查墨粉水平。</p> <p>请确定纸盘中没有纸张。</p> <p>请确保将转发设定设置为无。</p> <p>请确保将垃圾传真过滤设置为关闭。</p> <p>请确保将机密接收设置设置为禁用。</p> <p>执行初始化 NVM。</p>



# 扫描问题

问题	操作
扫描器不工作。	<p>请确保将要扫描的原稿面朝下放在稿台玻璃上或在双面自动输稿器中面朝上放置。</p> <p>可能没有足够的可用内存以容纳要扫描的文档。请尝试预览功能以查看是否可行。请尝试降低扫描分辨率比例。</p> <p>请检查 USB 电缆或以太网电缆的连接是否正确。</p> <p>请确保 USB 电缆或以太网电缆没有缺陷。用已知可用的电缆更换该电缆。如有必要，需更换电缆。</p> <p>如果使用网络 TWAIN (WIA) 驱动程序，请检查以太网电缆的连接是否正确，以及是否对打印机的 IP 地址进行了正确设置。要检查 IP 地址，请参阅第 89 页的“确认 IP 设置”。</p> <p>请检查扫描器的配置是否正确。请检查要用于确认将扫描器作业发送到正确端口的应用程序。</p> <p>请确保在通过 Image Capture 等 ICA 兼容应用程序扫描文档以前，使用 Mac OS® X 时扫描器共享功能被禁用。打印机不支持 Mac OS X 的扫描器共享功能。请选择直接通过 USB 或有线 LAN 连接到计算机的打印机，然后扫描文档。</p>
打印机扫描十分缓慢。	<p>当使用电子邮件或扫描至网络功能时，扫描图片要比扫描文本慢。</p> <p>在扫描模式下通信速度变慢，这是因为需要大量的内存以分析和复制扫描图像。</p> <p>以高分辨率扫描图像比使用低分辨率扫描图像更费时。</p>
在 DADF 中发生原稿错送或多张输送。	<p>请检查 DADF 进纸辊组件的安装是否正确。</p> <p>请确保原稿的纸张类型符合打印机的规格要求。</p> <p><b>参照：</b></p> <ul style="list-style-type: none"><li>• 第 118 页的“双面自动输稿器 (DADF) 指南”</li></ul> <p>请检查原稿是否正确装入 DADF 中。</p> <p>请确保文档导轨调整正确。</p> <p>请确保原稿的张数不超过 DADF 的最大容量。</p> <p>请确保文档不卷曲。</p> <p>将原稿呈扇形展开使其各自分开，再将其装入 DADF 中。</p>
当使用 DADF 扫描时，输出中出现垂直条纹。	<p>擦拭 DADF 玻璃板。</p> <p><b>参照：</b></p> <ul style="list-style-type: none"><li>• 第 368 页的“清洁扫描仪”</li></ul> <p>使用清洁杆清洁打印机内部。</p> <p><b>参照：</b></p> <ul style="list-style-type: none"><li>• 第 375 页的“清洁栅格光学扫描仪 (ROS) 窗口”</li></ul>
当使用稿台玻璃扫描时，在输出的相同位置出现污点。	<p>擦拭稿台玻璃。</p> <p><b>参照：</b></p> <ul style="list-style-type: none"><li>• 第 368 页的“清洁扫描仪”</li></ul>
图像倾斜。	<p>请确保将原稿笔直地装入 DADF 中或放置到稿台玻璃上。</p>
使用 DADF 扫描时，对角线呈现锯齿形。	<p>如果文档使用厚型介质，请尝试从稿台玻璃扫描。</p>
在计算机屏幕上将显示信息： <ul style="list-style-type: none"><li>• 无法将设备设置为您希望的 H/W 模式。</li><li>• 其他程序正在使用端口。</li><li>• 禁用端口。</li><li>• 扫描器正忙于接收或打印数据。当前任务完成后，请再次尝试。</li><li>• 无效处理。</li><li>• 扫描失败。</li></ul>	<p>进程中可能有复制或打印作业。当前任务完成后，请再尝试该作业。</p> <p>所选端口目前正在使用。请重启计算机，再试一次。</p> <p>电缆可能连接不正确或电源可能处于关闭状态。</p> <p>未安装扫描驱动器或操作环境设置不正确。</p> <p>请确保端口连接正确，并且电源为打开状态。然后重启计算机。</p> <p>请检查 USB 电缆或以太网电缆的连接是否正确。</p>

<p>打印机未通过扫描至邮件或扫描至网络功能将扫描数据正确地传输到指定目标。</p>	<p>请检查以下设定在 CentreWare Internet Services 上是否设置正确。</p>
	<p><b>扫描至网络</b></p> <p>检查<b>通讯簿</b> → <b>计算机/服务器通讯簿</b> → <b>编辑网络扫描地址</b>下的以下设定：</p> <ul style="list-style-type: none"> <li>• 服务器地址列表</li> <li>• 登录名称</li> <li>• 登录密码</li> <li>• 共享名称（仅当<b>服务器类型</b>设定为 <b>SMB</b> 时才显示）</li> <li>• 子目录路径(选项)</li> </ul> <p><b>扫描到电子邮件</b></p> <p>检查<b>通讯簿</b> → <b>邮件通讯簿</b>下的以下设定：</p> <ul style="list-style-type: none"> <li>• 地址</li> </ul>
<p>无法在 Microsoft® Windows Server® 2003 计算机上使用 WIA 进行扫描。</p>	<p>在计算机上启动 WIA。</p> <p>要启动 WIA：</p> <ol style="list-style-type: none"> <li>1 单击<b>开始</b>，指向<b>管理工具</b>，然后单击<b>服务</b>。</li> <li>2 右键单击 <b>Windows Image Acquisition (WIA)</b>，然后单击<b>启动</b>。</li> </ol>
<p>无法在 Windows Server 2008 或 Windows Server 2008 R2 计算机上使用 TWAIN 或 WIA 进行扫描。</p>	<p>在计算机上安装“桌面体验”功能。</p> <p>要安装“桌面体验”：</p> <ol style="list-style-type: none"> <li>1 单击<b>开始</b>，指向<b>管理工具</b>，然后单击<b>服务器管理器</b>。</li> <li>2 在<b>功能摘要</b>下，单击<b>添加功能</b>。</li> <li>3 选择<b>桌面体验</b>复选框，单击<b>下一步</b>，然后单击<b>安装</b>。</li> <li>4 重启计算机。</li> </ol>
<p>在 Windows Server 2012 计算机上无法使用 TWAIN 或 WIA 进行扫描。</p>	<p>在计算机上安装桌面体验功能。</p> <p>要安装桌面体验，请执行以下操作：</p> <ol style="list-style-type: none"> <li>1 从<b>开始</b>屏幕单击<b>服务器管理器</b>。 出现<b>服务器管理器</b>屏幕。</li> <li>2 在<b>管理</b>下，单击<b>添加角色和功能</b>。 出现<b>添加角色和功能向导</b>。</li> <li>3 单击<b>下一步</b>跳过<b>开始</b>以前页面。</li> <li>4 确保选择<b>基于角色或基于功能的安装</b>，然后单击<b>下一步</b>。</li> <li>5 确保选择<b>从服务器池中选择服务器</b>，在<b>服务器池</b>下选择服务器，然后单击<b>下一步</b>。</li> <li>6 单击<b>下一步</b>跳过<b>选择服务器角色</b>页面。</li> <li>7 在<b>用户接口和基础结构</b>下选择<b>桌面体验</b>复选框，然后单击<b>下一步</b>。</li> <li>8 从左侧的列表中单击<b>确认</b>。</li> <li>9 选择<b>如果需要则自动重新启动目标服务器</b>复选框，然后单击<b>安装</b>。</li> <li>10 重新启动计算机。</li> </ol>

# 数字证书问题

问题	操作
未显示 <b>LDAP-SSL/TLS 通信</b> 设定和 <b>导入证书</b> 按钮。	请确认是否已正确连接可选硬盘组件，并确认是否已从操作面板启用数据加密。
证书导入按钮已禁用。	创建一份自签证书并启用 SSL。
<b>证书管理</b> 按钮已禁用。	
无法导入证书。	请确认证书的有效期以及设备的时间设定。 请确认密码是否正确。 请确认文件类型是 KCS#7/#12 还是 x509CACert（扩展名：p7b/p12/pfx/cer/crt）。 确认是否正确设置了要导入的证书的属性信息（密钥用法/扩展密钥用法）。 使用 Internet Explorer。
将可选硬盘组件的加密设为“无”时，会显示 016-404。	初始化之后，请再次导入证书并启用安全设定。格式化可选硬盘组件时，此操作是相同的。
格式化可选硬盘组件时，会显示 016-404。	
将可选硬盘组件的加密设为“无”时，会将“安全”设置为“关闭”。	
格式化可选硬盘组件时，会将“安全”设置为“关闭”。	
将可选硬盘组件的加密设为“无”时，会删除证书。	
格式化可选硬盘组件时，会删除证书。	
无法在 <b>证书详情</b> 页中设置证书。	证书的有效期无效。 请确认机器的时间设定是否正确，以及证书的有效期是否已过。 可能未正确验证导入的证书的证书链（路径验证）。 请确认是否已导入所有高级证书（受信任/中级）且未删除它们，以及有效期是否已过。
虽然已经导入证书，但是在 <b>证书管理</b> 页的 <b>类别</b> 中选择 <b>机器设备</b> 时不显示该证书。	要导入某个证书以与设备（自己的设备）一起使用，成对导入秘密密钥和 KCS#12 (p12/pfx) 格式的证书。
服务器验证未正常运行。	尽管已导入一个用于服务器认证的根证书（受信任），但是验证路径时，还可能会需要中级证书。 执行具有证书颁发机构的证书文件时，请使用一种包含所有路径的格式创建证书，然后导入该证书。
无法通过 IPsec 设定选择 <b>数字签名</b> 。	未导入证书，或者未关联证书以用于 IPsec 的 <b>数字签名</b> 模式。请参阅第 154 页的“ <a href="#">使用数字证书</a> ”设置 IPsec 的证书。

# 安装可选附件的问题

如果某个选件未正确处理以下安装或停止工作：

- 请关闭打印机电源，等待 10 秒钟，然后再打开打印机电源。如果此操作未解决该问题，请拔掉打印机电源，然后检查该选件与打印机之间的连接。

## 重要：

- 请注意，如果未在打印机上安装可选硬盘组件，则会在关闭打印机时清除内存中的数据。
- 确保在您使用的打印驱动程序中选中该选件。
- 打印系统设定页面以查看该选件是否在**打印机选件**列表中。如果未列出该选件，请重新安装它。

## 参照：

- [第 250 页的“报告/列表”](#)

下表列出了打印机的选件以及相关问题的纠正措施。如果建议的纠正措施未解决该问题，请联系当地 Fuji Xerox 代理商或授权经销商。

问题	操作
可选 550 张纸盘不能正常工作。	请确保可选 550 张纸盘正确安装在打印机上。请重新插入可选 550 张纸盘。  <b>参照：</b> <ul style="list-style-type: none"><li>• <a href="#">第 416 页的“卸下可选 550 张纸盘（不包括专用脚轮柜）”</a></li><li>• <a href="#">第 60 页的“安装可选 550 张纸盘（不包括专用脚轮柜）”</a></li></ul> 如果仍有问题，请联系客户支持。
可选 512 MB 内存无法正常工作。	请确保打印介质装载正确。  <b>参照：</b> <ul style="list-style-type: none"><li>• <a href="#">第 123 页的“将打印介质装载进标准 550 张纸盘和可选 550 张纸盘”</a></li></ul> 如果仍有问题，请联系客户支持。
可选 512 MB 内存无法正常工作。	请确保可选 512 MB 内存与内存连接器之间连接牢固。 如果仍有问题，请联系客户支持。
可选硬盘组件无法正常工作。	请确保可选硬盘组件牢固插入正确的插槽中。

# 扫描驱动程序/打印机实用程序问题

问题	操作
无法在通讯簿编辑器上从打印机检索到“通讯簿”数据。	<p>请检查 USB 电缆或以太网电缆的连接是否正确。</p> <p>确保打印机已打开。</p> <p>请确保计算机安装有扫描驱动程序。（当使用 USB 电缆连接打印机时，通讯簿编辑器将通过扫描驱动程序以检索“通讯簿”数据）。</p>
TWAIN 驱动程序无法连接到打印机。	<p>请检查 USB 电缆或以太网电缆的连接是否正确。</p> <p>如果使用网络连接，请检查打印机的 IP 地址是否设置正确。要检查 IP 地址，请参阅第 186 页的“使用 TWAIN 驱动程序扫描”。</p> <p>请检查打印机是否为打开状态。如果打印机为打开状态，请将电源开关关闭后再次打开，以重新启动打印机。</p> <p><b>重要：</b></p> <ul style="list-style-type: none"><li>• 请注意，如果未在打印机上安装可选硬盘组件，则会在关闭打印机时清除内存中的数据。</li></ul> <p>如果扫描应用程序正在运行，请关闭应用程序后，重启应用程序，然后再次尝试扫描。</p>
扫描驱动程序还未在计算机上注册，并且无法从快速扫描管理器进行访问。	<p>安装扫描驱动程序。如果已安装扫描驱动程序，需先卸载，然后重新安装。扫描驱动程序安装完成后，请重新安装快速扫描管理器。</p>
无法通过快速扫描管理器在打印机上扫描原稿。	<p>请确保使用 USB 电缆将计算机与打印机正确连接。</p> <p>请检查打印机是否为打开状态。如果打印机为打开状态，请将电源开关关闭后再次打开，以重新启动打印机。</p> <p><b>重要：</b></p> <ul style="list-style-type: none"><li>• 请注意，如果未在打印机上安装可选硬盘组件，则会在关闭打印机时清除内存中的数据。</li></ul> <p>如果扫描应用程序正在运行，请关闭应用程序后，重启应用程序，然后再次尝试扫描。</p> <p>无法使用网络连接。使用 USB 电缆连接。</p> <p>从计算机上卸载快速扫描管理器，然后重新安装。</p>
无法通过快速扫描管理器创建图像文件。	<p>请确保硬盘有足够的空间。</p> <p>从计算机上卸载快速扫描管理器，然后重新安装。</p>
无法初始化快速扫描管理器。	<p>从计算机上卸载快速扫描管理器，然后重新安装。</p>
无法执行快速扫描管理器。	<p>从计算机上卸载快速扫描管理器，然后重新安装。</p>
在快速扫描管理器上发生意外错误。	<p>从计算机上卸载快速扫描管理器，然后重新安装。</p>

## 其他问题

---

问题	操作
打印机内部发生冷凝。	这一现象通常发生在冬天、对室内进行加热后的几小时内。打印机在相对湿度达到85% 或以上的环境进行操作时也会发生这种现象。调整湿度或将打印机重新放置在适合的环境中。

# 了解打印机消息

打印机 LCD 面板所显示的消息描述了打印机的当前状态，并指出可能产生且必须解决的打印机问题。本节描述了这些消息及其含义，以及消除它们的方法。

与客户支持部门联系以解决某个错误时，请准备好错误代码和消息。

## 重要：

- 当显示错误代码时，留在打印机上的打印数据和打印机内存中累积的信息并不可靠。
- 请注意，如果未在打印机上安装可选硬盘组件，则会在关闭打印机时清除内存中的数据。

## 补充：

- 错误代码在错误消息中列出。
- 对于未在本章中列出的错误消息，请参考每条错误消息中的说明。

错误代码	可以采取的措施
010-317	关闭打印机电源，等待 30 分钟。请打开后盖，并确保定影器组件安装完全，然后打开打印机。
010-397	关闭打印机电源。请确保定影器组件安装正确，然后打开打印机电源。如果该故障重复发生，请联系客户支持部门。
016-404	请联系系统管理员。
016-405	
016-500	关闭打印机电源后，再打开打印机电源。
016-501	
016-502	
016-503	选择关闭，或者等待故障超时中设置的时间以使打印机恢复。检查是否在 CentreWare Internet Services 上正确设置了 SMTP 服务器和 DNS 服务器。
016-504	选择关闭，或者等待故障超时中设置的时间以使打印机恢复。检查是否在 CentreWare Internet Services 上正确设置了 POP 服务器和 DNS 服务器。
016-505	选择关闭，或者等待故障超时中设置的时间以使打印机恢复。检查是否在 CentreWare Internet Services 上正确设置了用于 POP3 服务器的用户名和密码。
016-506	选择关闭，或者等待故障超时中设置的时间以使打印机恢复。检查是否已在 CentreWare Internet Services 上设置了 SMTP 服务器或 POP 服务器。
016-507	选择关闭，或者等待故障超时中设置的时间以使打印机恢复。检查是否在 CentreWare Internet Services 上正确设置了用于 SMTP 服务器的用户名和密码。
016-520	请联系系统管理员。
016-521	
016-522	
016-523	
016-524	
016-527	
016-570	选择关闭，或者等待故障超时中设置的时间以使打印机恢复。
016-571	
016-572	
016-573	
016-718	选择关闭，或者等待故障超时中设置的时间以使打印机恢复。文件大小超过了打印机处理的最大值。请从计算机打印文件。
016-720	选择关闭，或者等待故障超时中设置的时间以使打印机恢复。
016-737	关闭打印机电源后，再打开打印机电源。
016-741	
016-744	
016-746	选择关闭以恢复打印机。
016-750	选择关闭，或者等待故障超时中设置的时间以使打印机恢复。
016-753	
016-755	

016-757	请与服务器管理员联系。
016-758	
016-759	
016-764	选择关闭，或者等待故障超时中设置的时间以使打印机恢复。请联系 SMTP 服务器管理员。
016-765	
016-766	
016-767	选择关闭，或者等待故障超时中设置的时间以使打印机恢复。请检查电子邮件地址，然后再尝试扫描。
016-768	
016-786	选择关闭，或者等待故障超时中设置的时间以使打印机恢复。请检查网线连接是否正确。如果网线没有问题，请联系服务器管理员。
016-790	
016-791	选择关闭，或者等待故障超时中设置的时间以使打印机恢复。
016-799	选择关闭，或等待故障超时中设置的时间以使打印机恢复。
016-930	不支持此设备。请将其从 USB 端口移除。
016-931	不支持此 USB 端口。请将其从 USB 端口移除。
016-982	选择关闭，或者等待故障超时中设置的时间以使打印机恢复。
016-985	选择关闭，或者等待故障超时中设置的时间以使打印机恢复。降低分辨率设置或更改扫描图像的文件格式，重新扫描。
016-986	
026-720	选择关闭，或者等待故障超时中设置的时间以使打印机恢复。
026-721	<p>请检查 USB 存储设备：</p> <ul style="list-style-type: none"> <li>• 文件大小或数量是否超出 USB 存储设备的限制。</li> <li>• USB 存储设备是否为写保护。</li> </ul>
031-521	选择关闭，或者等待故障超时中设置的时间以使打印机恢复。请与系统管理员确认可登录的计算机。
031-522	选择关闭，或者等待故障超时中设置的时间以使打印机恢复。请检查登录名（域名和用户名）和密码是否正确。
031-523	选择关闭，或者等待故障超时中设置的时间以使打印机恢复。请检查指定的共享名。
031-524	选择关闭，或者等待故障超时中设置的时间以使打印机恢复。检查同时使用此服务器的用户数是否未超出上限。
031-525	选择关闭，或者等待故障超时中设置的时间以使打印机恢复。请检查指定用户是否可以在存储位置读写文件。
031-526	选择关闭，或者等待故障超时中设置的时间以使打印机恢复。请检查 DNS 连接，或检查转发目标服务器是否使用 DNS 注册。
031-527	选择关闭，或者等待故障超时中设置的时间以使打印机恢复。请设置 DNS 地址，或将转发目标服务器地址设置为 IP 地址。
031-528	<p>选择关闭，或者等待故障超时中设置的时间以使打印机恢复。请检查打印机是否通过网络与转发目标 SMB 服务器进行通信。例如，进行以下检查：</p> <ul style="list-style-type: none"> <li>• 网线连接</li> <li>• TCP/IP 设置</li> <li>• 端口 137 (UDP)、138 (UDP) 和 139 (TCP) 的通信</li> </ul> <p>如果通信超出子网络，请检查 WINS 服务器的设置以及是否可以正确解析服务器名。</p>
031-529	选择关闭，或者等待故障超时中设置的时间以使打印机恢复。请检查密码是否正确。
031-530	选择关闭，或者等待故障超时中设置的时间以使打印机恢复。请检查存储位置是否正确。将存储位置指定为 DFS 设置，然后检查其是否连接到其他服务器。直接指定连接服务器、共享名和存储位置。
031-531	选择关闭，或者等待故障超时中设置的时间以使打印机恢复。请检查是否访问正确的指定文件夹。
031-532	选择关闭，或者等待故障超时中设置的时间以使打印机恢复。请更改文件名和转发目标文件夹，或移动/删除转发移动文件夹中的文件。
031-533	<p>选择关闭，或者等待故障超时中设置的时间以使打印机恢复。请进行以下检查：</p> <ul style="list-style-type: none"> <li>• 是否可以在存储位置创建指定的文件名。</li> <li>• 其他用户是否使用了指定的文件名。</li> <li>• 文件或文件夹的名称是否与现有的指定文件或文件夹的名称相同。</li> </ul>
031-534	<p>选择关闭，或者等待故障超时中设置的时间以使打印机恢复。请进行以下检查：</p> <ul style="list-style-type: none"> <li>• 是否可以在存储位置创建指定的文件名。</li> <li>• 文件或文件夹的名称是否与现有的指定文件或文件夹的名称相同。</li> </ul>



031-535	选择关闭，或者等待故障超时中设置的时间以使打印机恢复。请检查其他用户是否未操作指定存储位置中的文件。
031-536	
031-537	选择关闭，或者等待故障超时中设置的时间以使打印机恢复。请检查存储位置是否有可用空间。
031-539	选择关闭，或者等待故障超时中设置的时间以使打印机恢复。请检查服务器名是否正确。
031-540	选择关闭，或者等待故障超时中设置的时间以使打印机恢复。请检查域名是否正确。
031-541	选择关闭，或者等待故障超时中设置的时间以使打印机恢复。请检查登录名（用户名）是否正确。
031-542	选择关闭，或者等待故障超时中设置的时间以使打印机恢复。请稍等，然后重新尝试相同的操作。如果该故障重复发生，请联系客户支持部门。
031-543	选择关闭，或者等待故障超时中设置的时间以使打印机恢复。请与系统管理员确认允许登录的时间。
031-544	选择关闭，或者等待故障超时中设置的时间以使打印机恢复。请与系统管理员确认密码的有效期。
031-545	选择关闭，或者等待故障超时中设置的时间以使打印机恢复。请与系统管理员确认密码更换的必要性。
031-546	选择关闭，或者等待故障超时中设置的时间以使打印机恢复。请与系统管理员确认用户无效设置。
031-547	选择关闭，或者等待故障超时中设置的时间以使打印机恢复。请与系统管理员确认用户锁定状态。
031-548	选择关闭，或者等待故障超时中设置的时间以使打印机恢复。请与系统管理员确认用户有效期。
031-549	选择关闭，或者等待故障超时中设置的时间以使打印机恢复。在服务器安全设定中，请检查空密码用户的访问权限。
031-550	选择关闭，或者等待故障超时中设置的时间以使打印机恢复。请检查文件的追加访问权限。请检查服务器是否支持 SMB 追加命令。
031-551	选择关闭，或者等待故障超时中设置的时间以使打印机恢复。请检查文件的重命名访问权限。检查服务器是否支持 SMB 重命名命令。
031-552	选择关闭，或者等待故障超时中设置的时间以使打印机恢复。在出现文件名重复的情况下对处理操作进行设置而非“取消”，或者更改/删除与发送目标文件夹中指定的名称相同的文件名。
031-574	选择关闭，或者等待故障超时中设置的时间以使打印机恢复。请检查 DNS 连接，或检查转发目标服务器的名称是否使用 DNS 注册。
031-575	选择关闭，或者等待故障超时中设置的时间以使打印机恢复。请设置 DNS 地址，或将转发目标服务器地址设置为 IP 地址。
031-576	选择关闭，或者等待故障超时中设置的时间以使打印机恢复。请检查打印机是否与转发目标 FTP 服务器进行通信。例如，检查网线连接以及服务器的 IP 地址是否正确。
031-578	选择关闭，或者等待故障超时中设置的时间以使打印机恢复。检查登录名（用户名）和密码是否正确。
031-579	选择关闭，或者等待故障超时中设置的时间以使打印机恢复。请检查存储位置是否正确。
031-580	选择关闭，或者等待故障超时中设置的时间以使打印机恢复。检查服务器的访问权限。
031-581	选择关闭，或者等待故障超时中设置的时间以使打印机恢复。请更改文件名和转发目标文件夹，或移动/删除转发移动文件夹中的文件。
031-582	选择关闭，或者等待故障超时中设置的时间以使打印机恢复。检查是否可以在存储位置创建指定的文件名。请检查存储位置是否有可用空间。
031-584	选择关闭，或者等待故障超时中设置的时间以使打印机恢复。检查是否可以在存储位置创建指定的文件夹名。检查文件夹的名称是否与现有的指定文件夹名称相同。
031-585	选择关闭，或者等待故障超时中设置的时间以使打印机恢复。检查服务器的访问权限。
031-587	
031-588	选择关闭，或者等待故障超时中设置的时间以使打印机恢复。请检查存储位置是否有可用空间。
031-590	选择关闭，或者等待故障超时中设置的时间以使打印机恢复。在出现文件名重复的情况下对处理操作进行设置而非“取消”，或者更改/删除与发送目标文件夹中指定的名称相同的文件名。
031-594	选择关闭，或者等待故障超时中设置的时间以使打印机恢复。重新尝试相同操作。如果该故障重复发生，请联系客户支持部门。
031-595	
031-598	选择关闭，或者等待故障超时中设置的时间以使打印机恢复。请检查文件的追加权限，以及服务器是否支持 FTP 的追加命令。
031-599	选择关闭，或者等待故障超时中设置的时间以使打印机恢复。请检查文件的重命名访问权限。检查服务器是否支持 FTP 重命名命令。
033-513	选择关闭，或者等待故障超时中设置的时间以使打印机恢复。请进行以下操作： <ul style="list-style-type: none"> <li>• 打印收到的传真，或等待传真发送完毕。</li> <li>• 使用机密接收功能打印存储的传真作业。</li> </ul> <b>补充：</b> <ul style="list-style-type: none"> <li>• 有关机密接收功能的详细信息，请参阅第 239 页的“使用机密接收模式”。</li> </ul>

033-762	选择关闭，或者等待故障超时中设置的时间以使打印机恢复。打印机拒绝从无用的号码发送的传真。 <b>参照：</b> <ul style="list-style-type: none"><li>第 266 页的“垃圾传真过滤”</li></ul>
033-788	选择关闭，或者等待故障超时中设置的时间以使打印机恢复。请进行以下操作： <ul style="list-style-type: none"><li>移除收到的传真，或稍等直至传真发送完毕。</li><li>使用机密接收功能打印存储的传真作业。</li></ul> <b>补充：</b> <ul style="list-style-type: none"><li>有关机密接收功能的详细信息，请参阅第 239 页的“使用机密接收模式”。</li></ul>
034-515	选择关闭，或者等待故障超时中设置的时间以使打印机恢复。请进行以下操作： <ul style="list-style-type: none"><li>尝试相同操作。</li><li>如果内存已满，请检查打印机或远程机器。</li></ul>
034-791	选择关闭，或者等待故障超时中设置的时间以使打印机恢复。请检查电话线连接是否正确。如果线连接正确，请进行以下检查： <ul style="list-style-type: none"><li>“音频/脉冲”是否设置正确。</li></ul> <b>补充：</b> <ul style="list-style-type: none"><li>有关“音频/脉冲”设置的详细信息，请参阅第 267 页的“拨号类型”。</li></ul> 如果“音频/脉冲”设置正确，请进行以下检查： <ul style="list-style-type: none"><li>远程机器是否可以收到传真。</li></ul>
035-701	选择关闭，或者等待故障超时中设置的时间以使打印机恢复。请进行以下检查： <ul style="list-style-type: none"><li>远程机器的状态</li><li>音频/脉冲设置</li></ul> <b>补充：</b> <ul style="list-style-type: none"><li>有关“音频/脉冲”设置的详细信息，请参阅第 267 页的“拨号类型”。</li></ul>
035-702	选择关闭，或者等待故障超时中设置的时间以使打印机恢复。尝试相同操作。
035-708	选择关闭，或者等待故障超时中设置的时间以使打印机恢复。请进行以下操作： <ul style="list-style-type: none"><li>尝试相同操作。</li><li>降低调制解调器速度。</li></ul> <b>补充：</b> <ul style="list-style-type: none"><li>有关调制解调器速度的详细信息，请参阅第 268 页的“调制解调器速度”。</li></ul>
035-717	选择关闭，或者等待故障超时中设置的时间以使打印机恢复。降低调制解调器速度。 <b>补充：</b> <ul style="list-style-type: none"><li>有关调制解调器速度的详细信息，请参阅第 268 页的“调制解调器速度”。</li></ul>
035-718	选择关闭，或者等待故障超时中设置的时间以使打印机恢复。检查远程机器的状态
035-720	选择关闭，或者等待故障超时中设置的时间以使打印机恢复。检查远程机器的功能。
035-781	选择关闭，或者等待故障超时中设置的时间以使打印机恢复。检查远程机器是否占线。
042-700	请等待打印机冷却。
077-215	关闭打印机电源。请确保双面组件安装正确，然后打开打印机。如果该故障重复发生，请联系客户支持部门。
093-925	关闭打印机电源。请确保黑色墨粉筒安装正确，然后打开打印机。
093-950	关闭打印机电源。请确保黄色墨粉筒安装正确，然后打开打印机。
093-951	关闭打印机电源。请确保洋红色墨粉筒安装正确，然后打开打印机。
093-952	关闭打印机电源。请确保青色墨粉筒安装正确，然后打开打印机。
116-316	关闭打印机电源。请移除插槽上的可选 512 MB 内存，然后再将其安装牢固。打开打印机电源。如果该故障重复发生，请联系客户支持部门。
116-317	关闭打印机电源后，再打开打印机电源。如果该故障重复发生，请联系客户支持部门。
116-320	移除不支持的附加内存模块。如果该故障重复发生，请联系客户支持部门。
116-721	选择关闭，或者等待故障超时中设置的时间以使打印机恢复。
116-722	
117-361	关闭打印机电源后，再打开打印机电源。如果该故障重复发生，请联系客户支持部门。

## 联系服务部门

---

当致电打印机服务部时，请准备描述遇到的问题或 LCD 面板上显示的错误消息。  
您需要知道打印机的型号类型和服务标签。请查看位于打印机背面的标签。

# 获取帮助

---

本节内容包括：

- 第 364 页的“LCD 面板消息”
- 第 364 页的“SimpleMonitor 警告”
- 第 364 页的“获取产品信息”

Fuji Xerox 具有数种自动诊断工具，为您的打印提供帮助，并维护打印质量。

## ■ LCD 面板消息

LCD 面板为您提供信息和故障排除帮助。当错误发生或触发警告条件时，LCD 面板将显示消息，向您通知所出现的问题。

参照：

- 第 359 页的“了解打印机消息”

## ■ SimpleMonitor 警告

SimpleMonitor 是 *驱动程序光盘工具包* 中所包含的工具。它将在发送打印作业时自动检查打印机状态。如果打印机不能执行打印作业，SimpleMonitor 将自动在计算机屏幕上显示警告，以便引起您的注意。

## ■ 获取产品信息

### 获取最新的打印驱动程序

可从我们的网站下载最新的打印驱动程序。

以下步骤使用 PCL 6 驱动程序为例进行说明。

补充：

- 此通信费用需由用户承担。

- 1 在打印驱动程序的**打印首选项**对话框中，选择**高级选项卡**，然后单击**关于**。
- 2 单击富士施乐网站。  
启动您的网络浏览器后将显示我们的网站。
- 3 按照网站上的说明下载适合的打印驱动程序。

补充：

- 您也可以在打印机所附带的 *驱动程序光盘工具包* 上浏览我们的网站。要访问网站，请单击 CD-ROM 安装启动窗口上的 **Fuji Xerox 网站**。
- 驱动程序下载服务页面的 URL 如下：<http://www.fujixeroxprinters.com/>
- 有关打印机驱动程序功能的最新信息，请参阅提供的打印驱动程序的“帮助”。

## 更新打印机的固件

我们的网站还提供用于从您的计算机更新打印机固件（嵌入打印机的软件）的工具。

可以从以下 URL 下载最新的固件和更新工具。

请按照网站上的说明下载正确的固件更新。

<http://www.fujixeroxprinters.com/>

补充：

- 此通信费用需由用户承担。

# 非原装模式

---

当墨粉筒中的墨粉用完时，将显示没有墨粉消息。

要以非原装模式使用打印机，需编制该模式并更换墨粉筒。

## 重要：

- 如果在非原装模式下使用打印机，打印机的性能可能并非最佳。并且我们的质量担保不包含使用非原装模式可能引起的任何问题。连续使用非原装模式还将造成打印机故障，并且这种故障所有的维修费用都将由用户承担。

## 补充：

- 在开始以下所述操作之前，请确认 LCD 面板上显示打印就绪。

**1** 按  (机器确认/规格设定) 按钮。

**2** 选择工具选项卡。

**3** 选择管理员设定。

**4** 选择维护。

**5** 选择非原装墨粉。

**6** 选择有，然后选择 OK。

打印机将切换到非原装模式。



# 维护

本章内容包括：

- 第 368 页的“清洁打印机”
- 第 379 页的“更换消耗品”
- 第 399 页的“订购耗材”
- 第 400 页的“存储打印介质”
- 第 401 页的“存储消耗品”
- 第 402 页的“管理打印机”
- 第 405 页的“节省耗材”
- 第 406 页的“检查页数”
- 第 407 页的“移动打印机”
- 第 409 页的“卸下选件”

# 清洁打印机

本节将介绍如何清洁打印机，使其保持良好的工作状态，打印输出页面始终干净整洁。

## 警告：

- 清洁本产品时，请使用专用清洁材料。使用其它材料可能会导致性能下降。请勿使用喷雾清洁剂，否则可能会导致火灾和爆炸。

## 注意：

- 清洁本产品之前，请关闭机器电源并拔下电源插头。在机器电源打开的状态下进行工作可能会引起触电。

本节内容包括：

- [第 368 页的“清洁扫描仪”](#)
- [第 370 页的“清洁 DADF 进纸辊”](#)
- [第 370 页的“清洁打印机内部”](#)
- [第 370 页的“清洁色粉密度 \(CTD\) 传感器”](#)

## ■ 清洁扫描仪

保持扫描仪清洁可最大程度确保副本质量。视需要可在每天作业开始前及进行期间对扫描仪进行清洁。

- 1 将一块不起毛的软布或纸巾用水略微沾湿。
- 2 打开稿台盖。

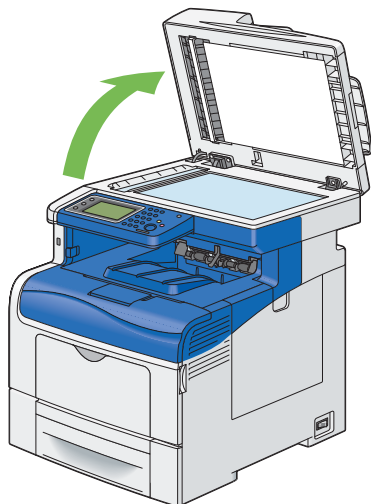



3 擦拭文档玻璃板和双面自动输稿器 (DADF) 玻璃板表面，至其达到洁净干燥状态。

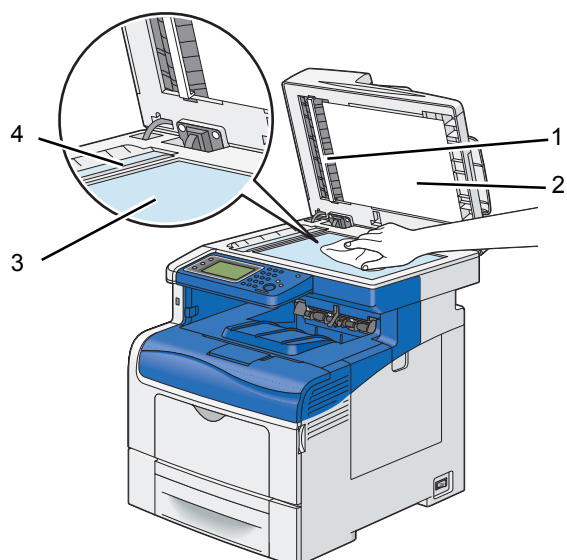

---

1 白色卡片

补充:

- 请谨慎处理。

---

2 白色稿台盖

---

3 稿台玻璃

---

4 DADF 玻璃

---

4 擦拭白色稿台盖及白色薄片下方，至其达到洁净干燥状态。

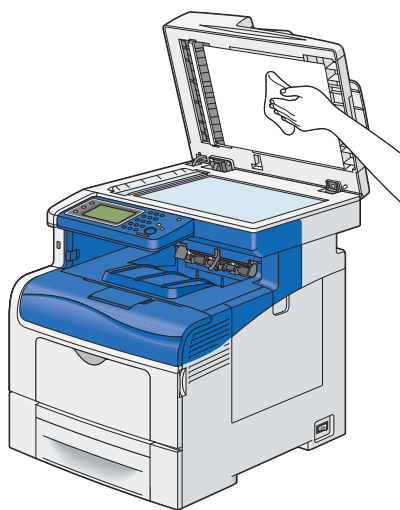

5 合上稿台盖。

## ■ 清洁 DADF 进纸辊

保持 DADF 进纸辊清洁可最大程度确保副本质量。请定期清洁 DADF 进纸辊。

- 1 打开 DADF 盖板。

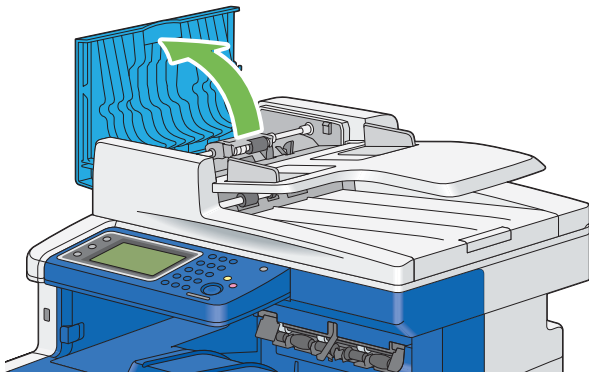

- 2 用一块不起毛的干燥软布或纸巾擦拭 DADF 进纸辊，至其达到洁净状态。

如果 DADF 进纸辊被墨水沾污，则从 DADF 输出的纸张也可能沾上污渍。在此情况下，将一块不起毛的软布或纸巾用中性洗涤剂或水略微沾湿，然后擦去 DADF 进纸辊上的污渍，至其达到洁净干燥状态。

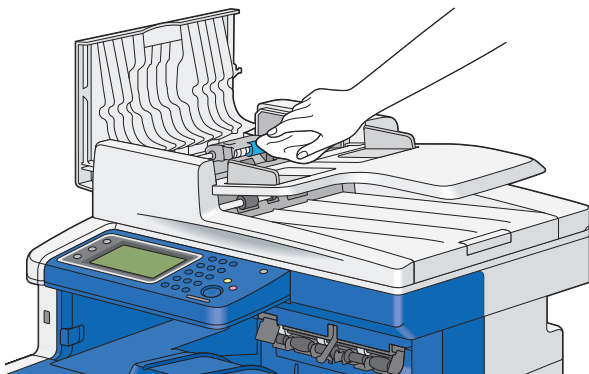

## ■ 清洁打印机内部

### 清洁色粉密度 (CTD) 传感器

只有在打印机状态窗口或操作面板上显示色粉密度 (CTD) 传感器警告的情况下才清洁 CTD 传感器。

- 1 关闭打印机电源，然后断开电源线。

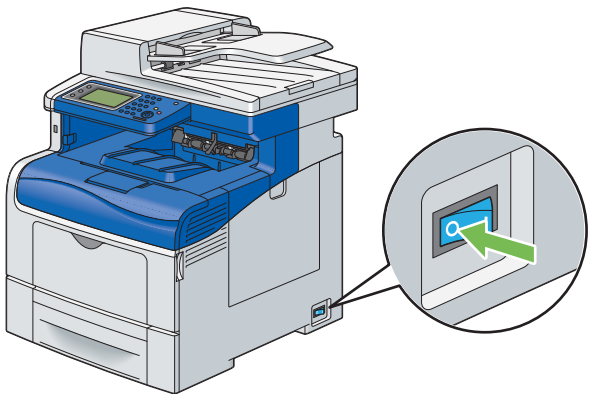

#### 重要：

- 请注意，如果未在打印机上安装可选硬盘组件，则会在关闭打印机时清除内存中的数据。

2 按下插销打开后盖。

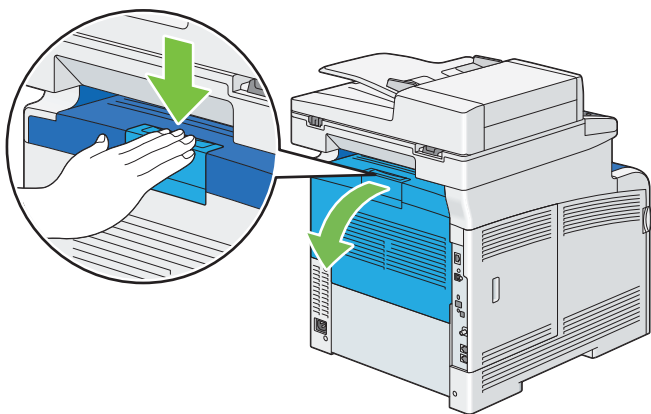

3 打开侧盖。

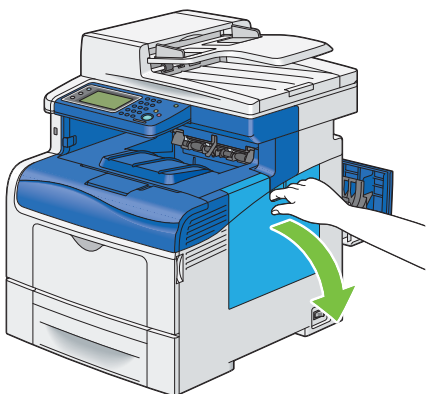

4 将废粉盒锁杆逆时针旋转 90 度以解锁废粉盒。

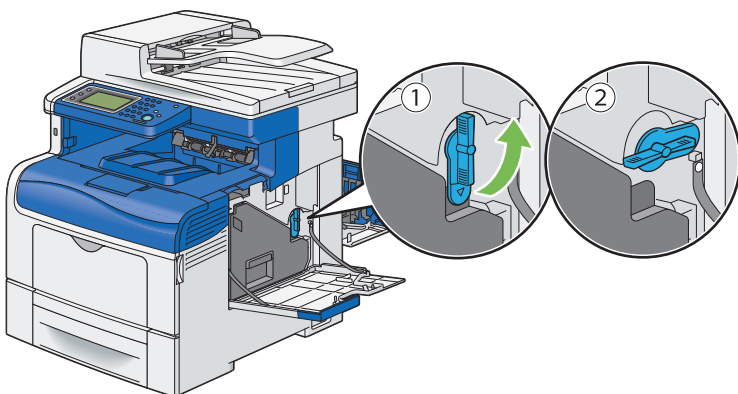

5 握住废粉盒上的把手，将其拉出使其保持直立，以使废墨粉不会洒出来。

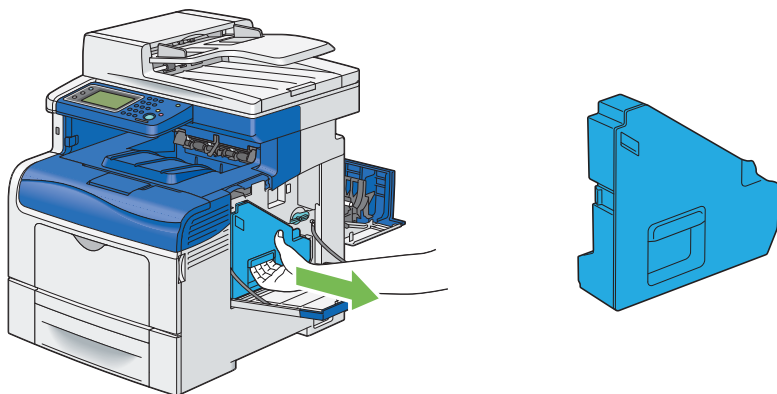

**补充:**

- 取出废粉盒时要小心，不要使其掉落。
- 取出废粉盒之后，不要接触图中所示的部件。墨粉可能会弄脏您的手或使您的手沾上污渍。

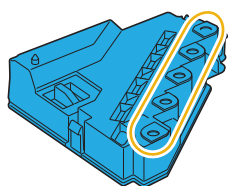

6 将移除的废粉盒放置在水平表面上。

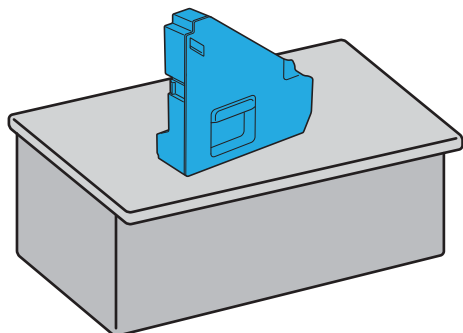

**重要:**

- 切勿将废粉盒侧放，这可能会导致它出故障或墨粉洒出来。

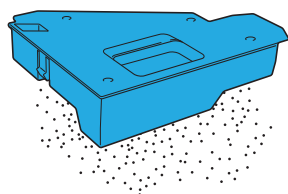

7 抬起操作面板。

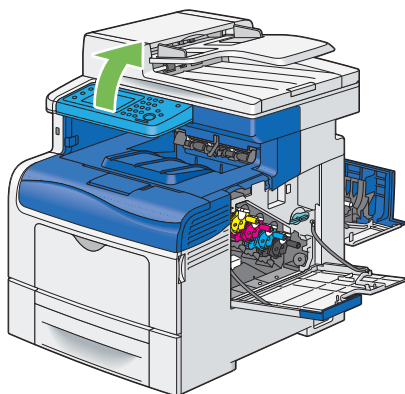

8 打开顶盖。

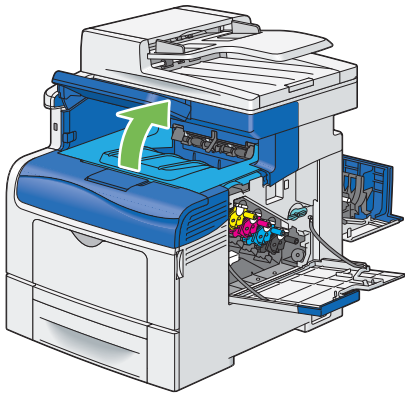

9 将手指伸进皮带组件两侧的环中，然后将皮带组件拉出来。

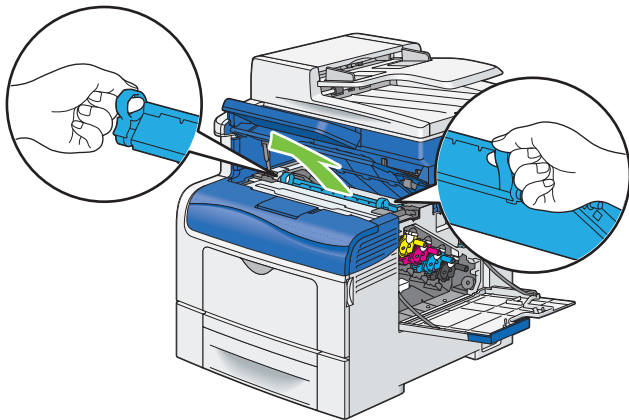

10 在打印机内部的后面，用一支干净的干棉签清洁 CTD 传感器。

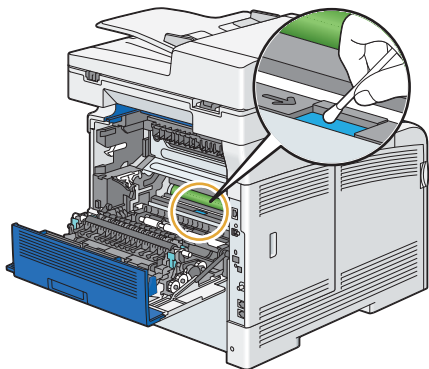

11 将皮带组件重新插入打印机。

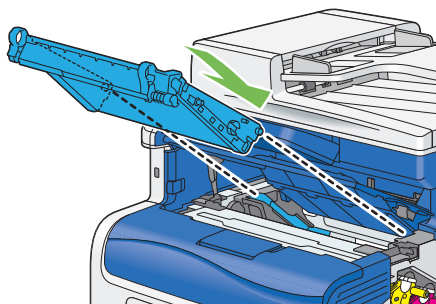

12 合上顶盖。

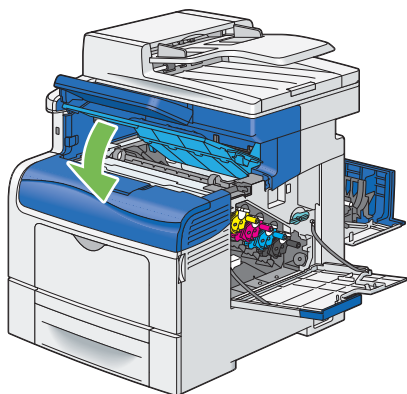

13 降下操作面板，使其归位。

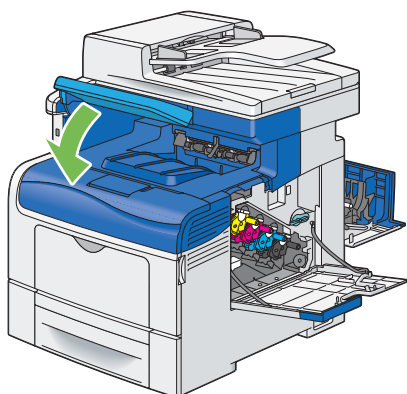

14 重新插入取出的废粉盒。

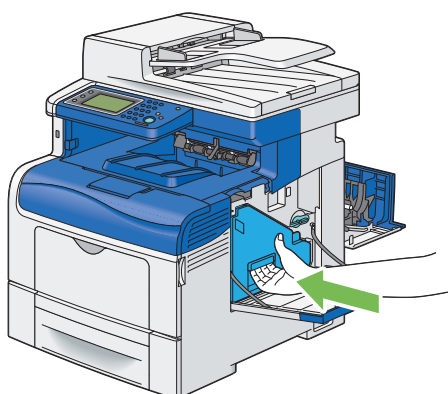

补充：

- 如果废粉盒无法正确就位，请确保已完全插入皮带组件。

15 将废粉盒锁杆顺时针旋转 90 度以锁定废粉盒。

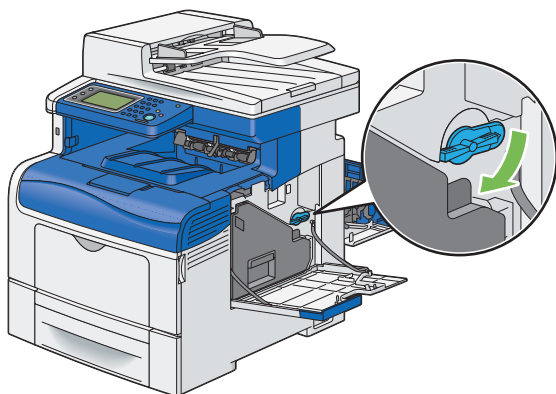

16 合上侧盖。

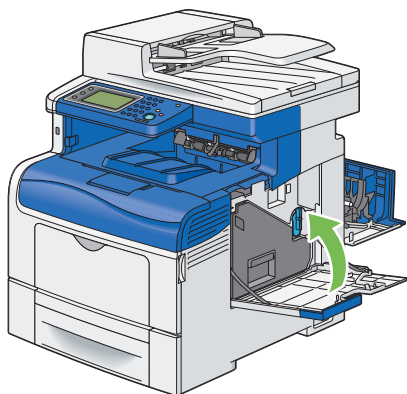

17 合上后盖。

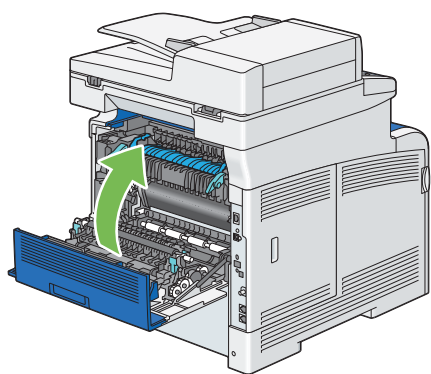

## 清洁栅格光学扫描仪 (ROS) 窗口

要避免由于打印机内部的污渍而使打印质量退化，每当更换感光鼓时，请使用清洁杆定期清洁打印机内部。

1 打开侧盖。

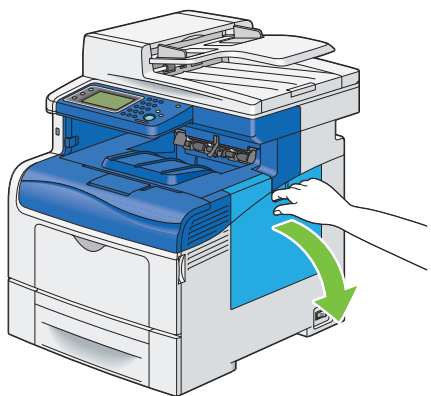

2 将废粉盒锁杆逆时针旋转 90 度以解锁废粉盒。

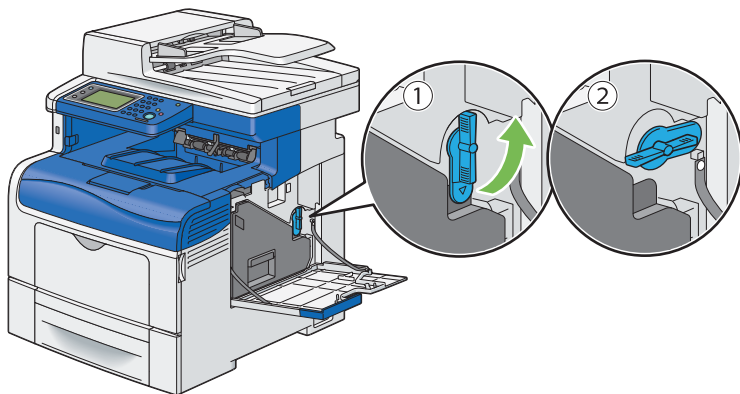

3 握住废粉盒上的把手，将其拉出使其保持直立，以使废墨粉不会洒出来。

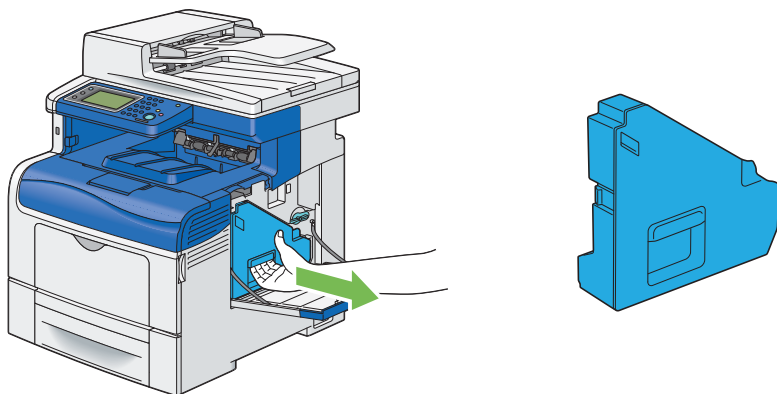

**补充:**

- 取出废粉盒时要小心，不要使其掉落。
- 取出废粉盒之后，不要接触图中所示的部件。墨粉可能会弄脏您的手或使您的手沾上污渍。

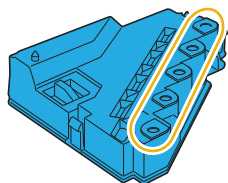

4 将移除的废粉盒放置在水平表面上。

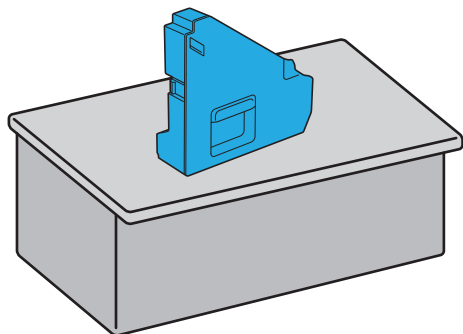

**重要:**

- 切勿将废粉盒侧放，这可能会导致它出故障或墨粉洒出来。

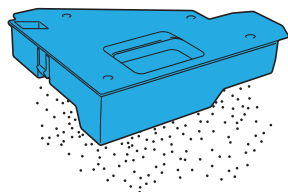

5 从打印机内部取出清洁杆。

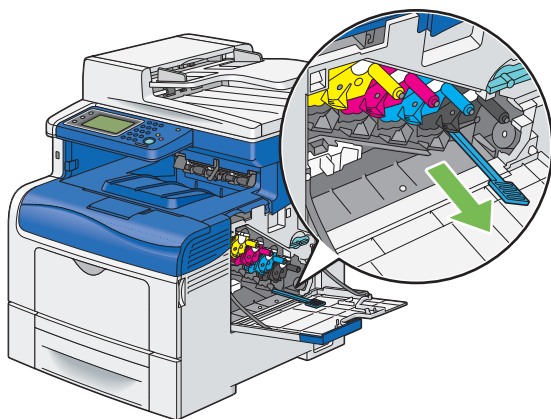



6 将清洁杆完全插入四个孔之一中，直至正好嵌入到打印机内部并发出定位声（如下图所示），然后将其拔出来。

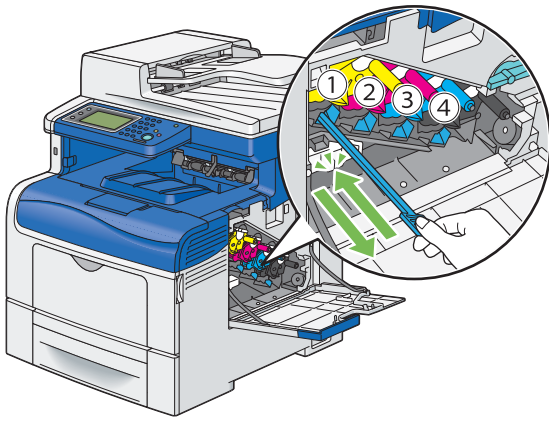

7 对其他三个孔上也重复步骤 6。每个孔插入一次就足够了。

8 将清洁杆放回其原始位置。

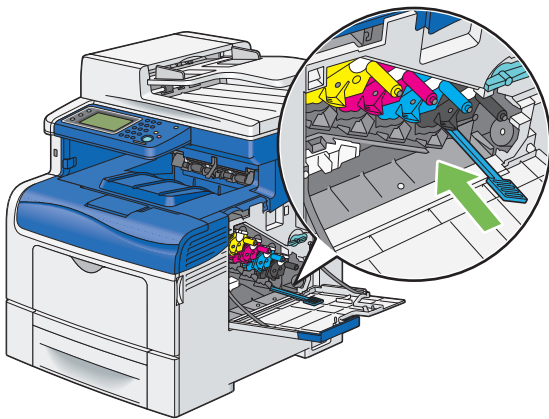

9 重新插入取出的废粉盒。

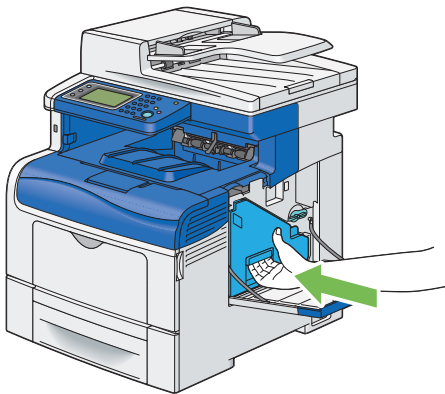

**补充：**

- 如果废粉盒无法正确就位，请确保已完全插入皮带组件。

10 将废粉盒锁杆顺时针旋转 90 度以锁定废粉盒。

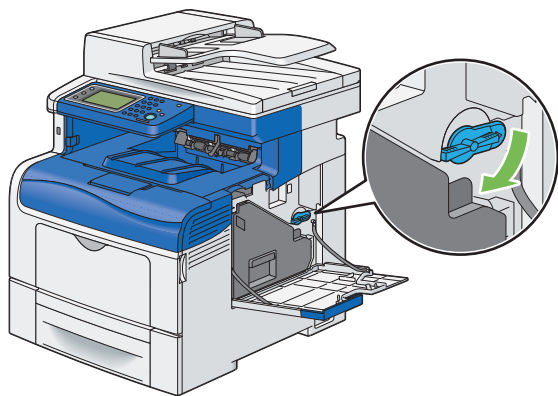

11 合上侧盖。

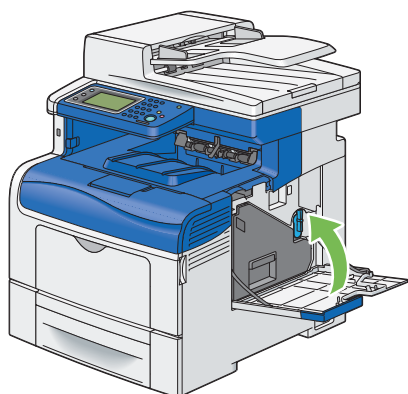

# 更换消耗品

本节将介绍如何更换消耗品。

下列消耗品是作为可更换项目提供的。

- 墨粉筒
- 感光鼓
- 定影器组件
- 皮带组件
- 第 2 偏压转印辊
- 减速辊
- 废粉盒

## 警告：

- 请使用扫帚清扫或用湿布擦拭散落的墨粉。若使用吸尘器，吸尘器内部的墨粉可能会因电火花而引起粉尘爆炸。如果散落大量墨粉，请联系当地富士施乐代表。
- 请勿将墨粉筒投入明火中。墨粉筒中剩余的墨粉可能着火，导致灼伤或爆炸。如果您有不再使用的墨粉筒，请联系当地富士施乐代表进行处理。
- 请勿将废粉盒丢入明火中。否则墨粉可能着火并引起烧伤或爆炸事故。如果您有不再使用的废粉盒，请联系当地 Fuji Xerox 代表进行处理。

## 注意：

- 感光鼓和墨粉筒应远离儿童放置。如果儿童误吞食了墨粉，应立即将墨粉吐出，用水漱口，及多饮水，并尽快联络医生。
- 更换感光鼓及墨粉筒时，请小心避免墨粉散落。若墨粉散落，请注意不要让墨粉接触到衣服、皮肤、眼睛和嘴等部位，也不要吸入墨粉。
- 如果皮肤或衣服上附着了墨粉时，请用肥皂及水清洗干净。如果墨粉颗粒进入眼睛，应用大量的水冲洗至少 15 分钟，直至疼痛感消失。必要时，向医生咨询。如果吸入了墨粉颗粒，应转移到空气新鲜的地方，并用大量的水漱口。如果吞食了墨粉，应将墨粉吐出，用水漱口，并饮用大量的水，并立即向医生咨询。

## ■ 更换墨粉筒

Fuji Xerox 墨粉筒只能由 Fuji Xerox 提供。

建议为您的打印机使用 Fuji Xerox 墨粉筒。使用非 Fuji Xerox 提供的附件或零部件产生的问题不在 Fuji Xerox 提供的保修服务范围之内。

### 重要：

- 请勿摇晃用过的墨粉筒以免墨粉洒出。

本节内容包括：

- [第 380 页的“概述”](#)
- [第 380 页的“取下墨粉筒”](#)
- [第 381 页的“安装墨粉筒”](#)

# 概述

打印机有四种颜色的墨粉筒：黑色 (K)、黄色 (Y)、洋红色 (M) 和青色 (C)。当墨粉筒达到使用寿命后，以下消息会显示在 LCD 面板上。

消息	剩余可印页数	打印机状态和操作
订购墨粉:XXXX*1	1,400 页 (K) 1,000 页 (Y/M/C)*2	墨粉筒中的墨粉不足。请准备一个新的。
没有墨粉 请打开前盖。 然后，更换 XXXX 墨粉筒。	-	墨粉筒已空。将旧墨粉筒更换为新墨粉筒。

\*1: 仅当使用 Fuji Xerox 墨粉筒时才会显示该警告（非原装墨粉已设置为关闭）。

\*2: 剩余的页数因打印条件、原稿内容和打开/关闭打印机的频率而异。有关详细信息，请参阅第 399 页的“消耗品”的重要信息。

## 重要:

- 将用过的墨粉筒放在地面或桌面上时，可在墨粉筒下垫几张纸以接住可能洒出的墨粉。
- 将旧墨粉筒从打印机上取下后，请勿重复使用。否则可能影响打印质量。
- 请勿摇晃或敲击用过的墨粉筒。剩余墨粉可能洒出。
- 我们建议将墨粉筒在拆开包装后一年内用尽。

# 取下墨粉筒

1 握住前盖两侧的把手，然后将其向下拉以打开。

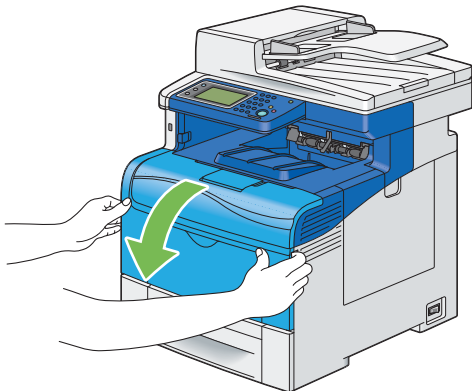

2 按下图所示，握住要更换的墨粉筒上的把手，然后将其拉出来。

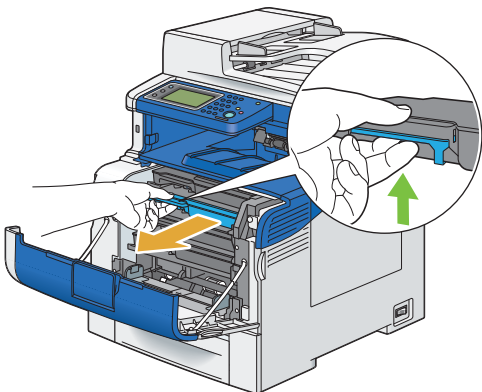

## 重要:

- 请勿摇晃墨粉筒，因为这样可能会导致墨粉洒出。

## 安装墨粉筒

- 1 拆开所需颜色的新墨粉筒的包装。

### 补充：

- 在更换前确保新墨粉筒的颜色与把手上墨粉筒的颜色一致。
- 小心处理墨粉筒以免墨粉洒出。

- 2 将新墨粉筒摇晃五次或六次，以使墨粉分布均匀。

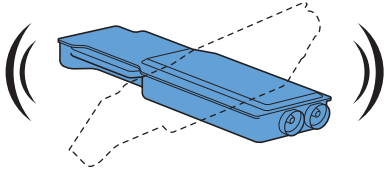

- 3 将墨粉筒插入关联的鼓粉组件插槽，然后将其推到底。

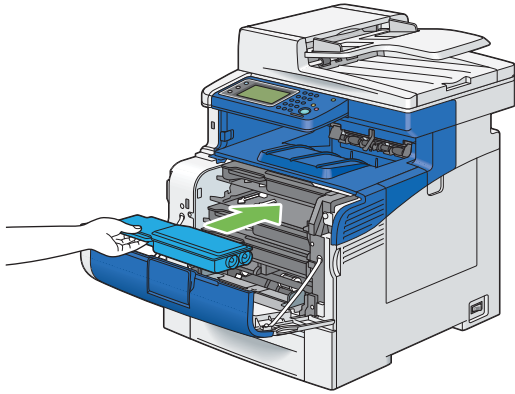

- 4 合上前盖。

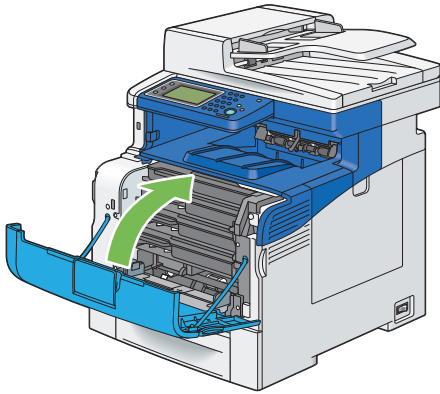

## ■ 更换感光鼓

本节将介绍如何更换感光鼓。

需要一次更换所有感光鼓（黄色、洋红色、青色和黑色）。

### 重要：

- 防止感光鼓的鼓接触亮光。如果侧盖保持打开 3 分钟以上，打印质量可能会下降。

本节内容包括：

- [第 382 页的“取下感光鼓”](#)
- [第 384 页的“安装感光鼓”](#)

## 概述

打印机有四种颜色的感光鼓：黑色 (K)、黄色 (Y)、洋红色 (M) 和青色 (C)。

当感光鼓达到使用寿命后，以下消息会显示在 LCD 面板上。

消息	剩余可印页数	打印机状态和操作
订购感光鼓组件	12,000 页	感光鼓接近其使用寿命。请准备一个新的。
感光鼓寿命已尽 请打开右侧盖。 然后，更换感光鼓组件。	-	感光鼓已达到其使用寿命。将旧感光鼓更换为新感光鼓。

## 取下感光鼓

- 1 打开侧盖。

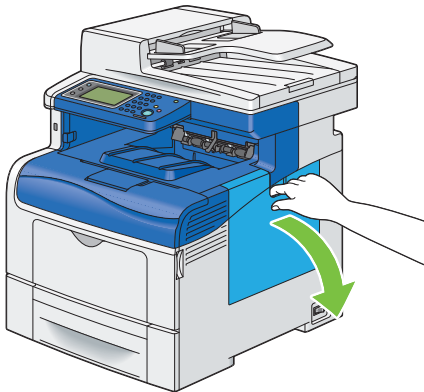

- 2 将废粉盒锁杆逆时针旋转 90 度以解锁废粉盒。

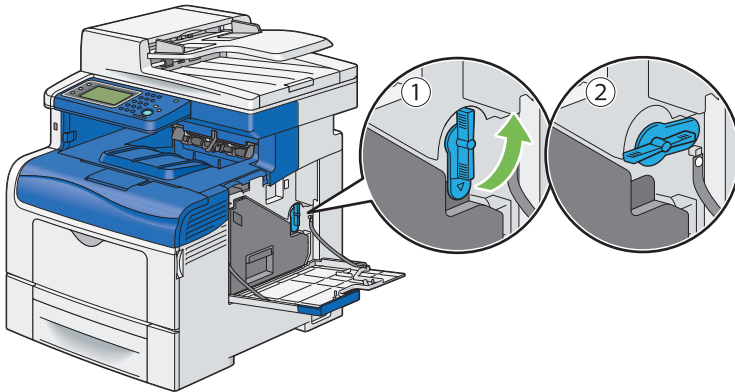

3 握住废粉盒上的把手，将其拉出使其保持直立，以使废墨粉不会洒出来。

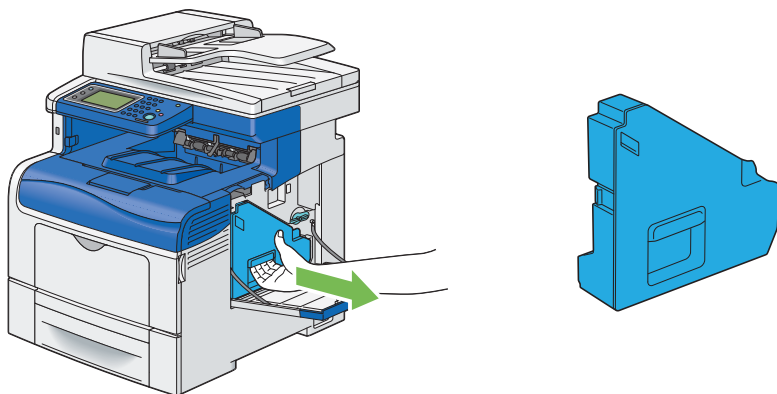

**补充:**

- 取出废粉盒时要小心，不要使其掉落。
- 取出废粉盒之后，不要接触图中所示的部件。墨粉可能会弄脏您的手或使您的手沾上污渍。

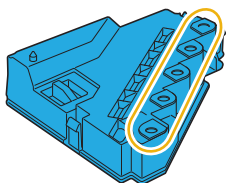

4 将移除的废粉盒放置在水平表面上。

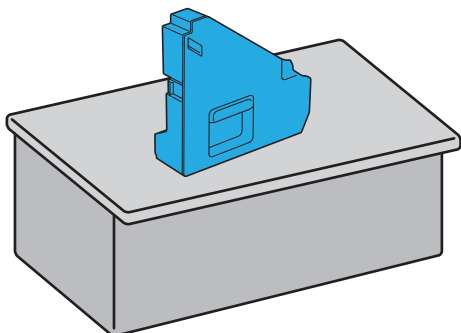

**重要:**

- 切勿将废粉盒侧放，这可能会导致它出故障或墨粉洒出来。

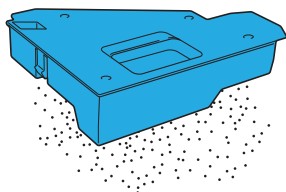

5 轻轻向下按要更换的感光鼓上的槽片，用一只手将其拉出一半。

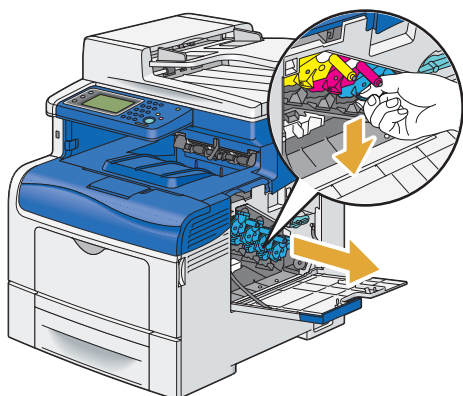

- 6 从下面用另一只手托住感光鼓，然后将其完全拉出来。

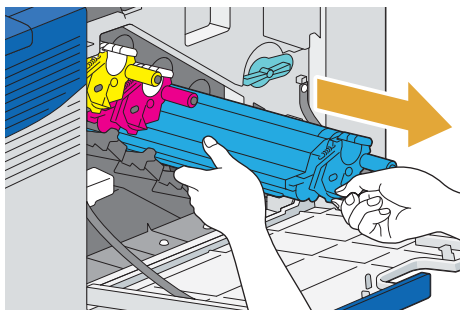

- 7 重复步骤 5 和步骤 6，取下另外三个感光鼓。

## 安装感光鼓

- 1 拆开所需颜色的新感光鼓。
- 2 从感光鼓中取下橙色护盖。

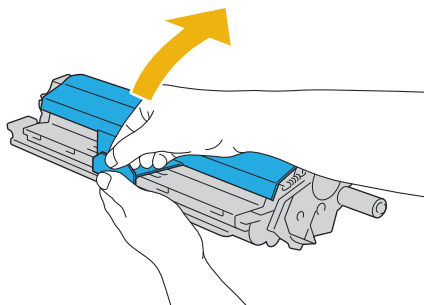

- 3 将感光鼓插入对应的鼓粉组件插槽，然后将其推到底。

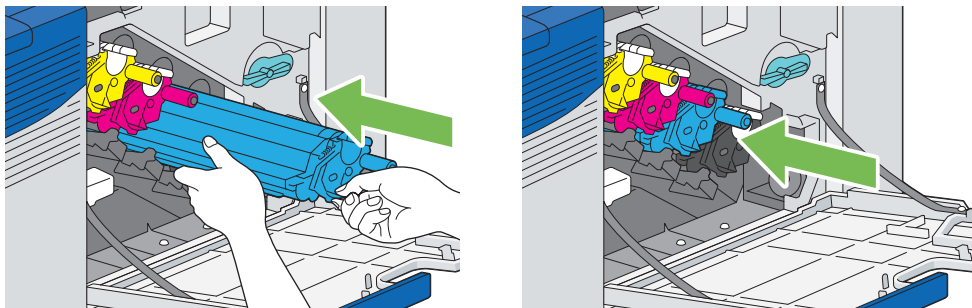

- 4 重复步骤 1 到步骤 3，插入另外三个感光鼓。
- 5 从打印机内部取出清洁杆。

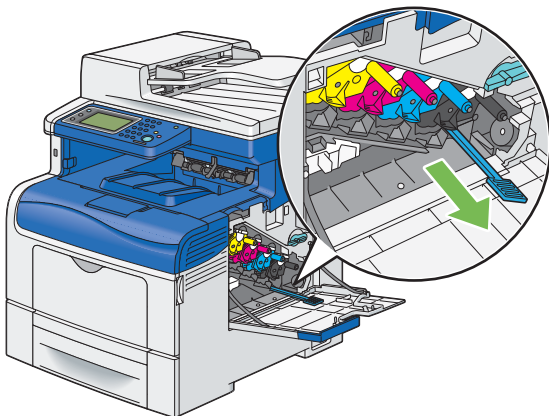



6 通过拇指和食指之间的白色槽片，取下清洁垫。

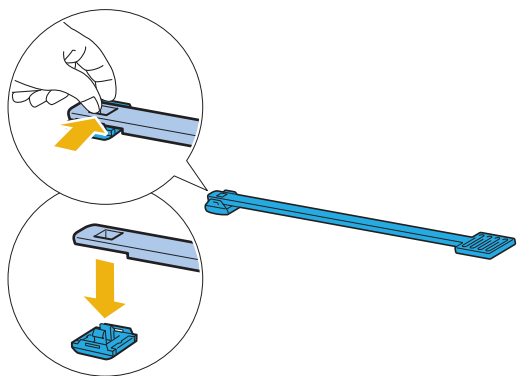

7 拆开新清洁垫的包装。

8 将新清洁垫安装到清洁杆上。

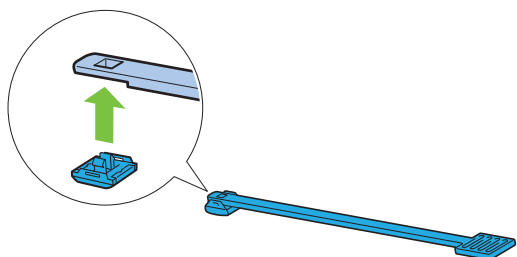

9 将清洁杆完全插入四个孔之一中，直至正好嵌入到打印机内部并发出定位声（如下图所示），然后将其拔出来。

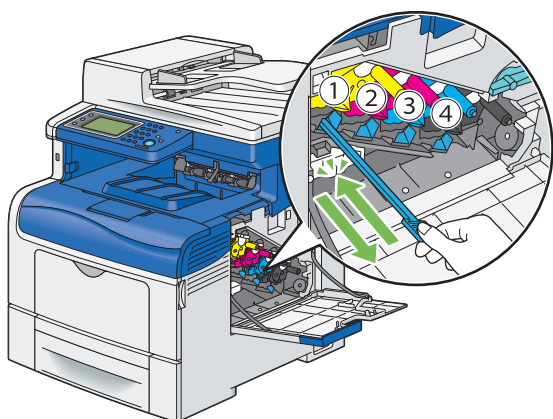

10 对其他三个孔上也重复步骤 9。每个孔插入一次就足够了。

11 将清洁杆放回其原始位置。

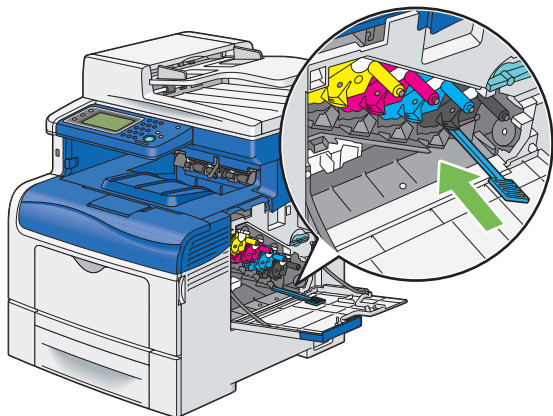

## 12 重新插入取出的废粉盒。

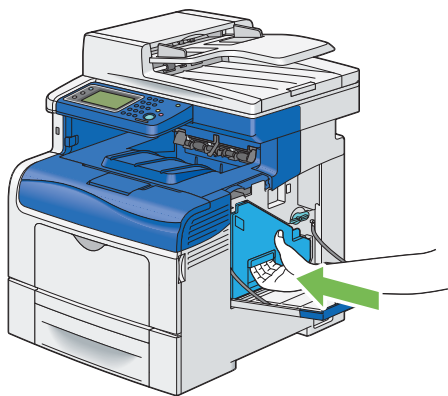

### 补充：

- 如果废粉盒无法正确就位，请确保在上述步骤中已完全插入感光鼓。

## 13 将废粉盒锁杆顺时针旋转 90 度以锁定废粉盒。

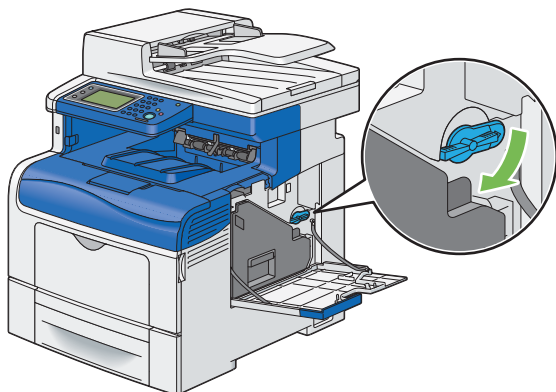

## 14 合上侧盖。

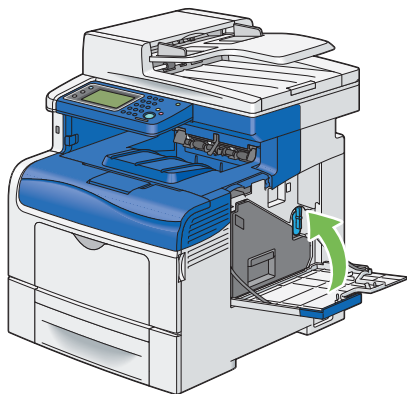

## ■ 更换定影器组件

本节将介绍如何更换定影器组件。

### 重要：

- 在执行以下任一步骤之前，请阅读并遵守第 15 页的“安全注意事项”中的安全说明。

本节内容包括：

- 第 387 页的“取下定影器组件”
- 第 388 页的“安装定影器组件”

## 概述

当定影器组件达到使用寿命后，LCD 面板上会显示以下消息。

消息	剩余可印页数	打印机状态和操作
请尽快更换定影器组件	5,000 页	定影组件接近其使用寿命。请准备一个新的。
请更换定影器组件	-	定影组件已达到其使用寿命。使用新定影器组件更换旧定影器组件。

## 取下定影器组件

- 1 关闭打印机电源，等待 30 分钟。

### 重要：

- 请注意，如果未在打印机上安装可选硬盘组件，则会在关闭打印机时清除内存中的数据。

- 2 按下插销打开后盖。

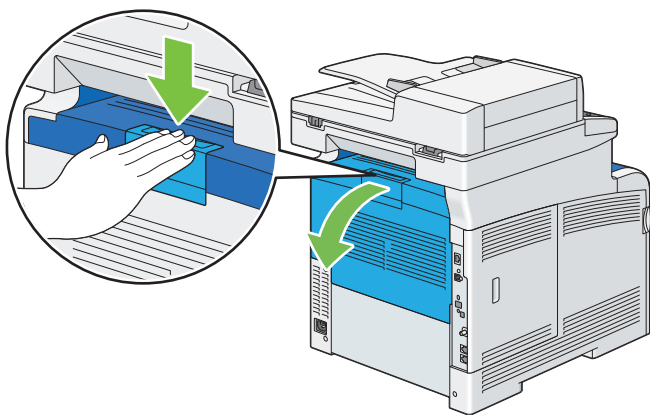

- 3 握住定影器组件两侧的把手，压住左侧把手下方的杆，然后拉出定影器组件。

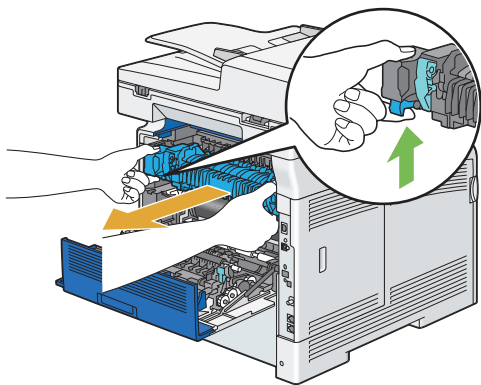

## 安装定影器组件

- 1 拆开新定影器组件的包装。
- 2 从定影器组件移除包装材料。
- 3 确保定影器组件的两个槽片与打印机上的槽对准，然后将其插入打印机直至听到卡嗒声。

### 补充：

- 用双手握住定影器组件的两侧。
- 确保定影器组件可靠地装入插槽且不会轻易移动。

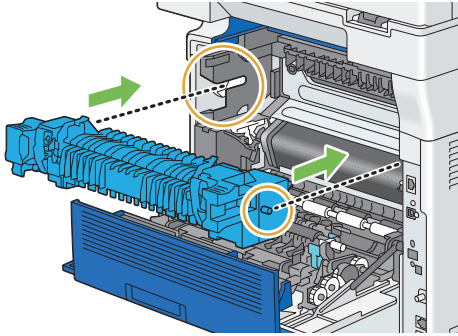

- 4 合上后盖。

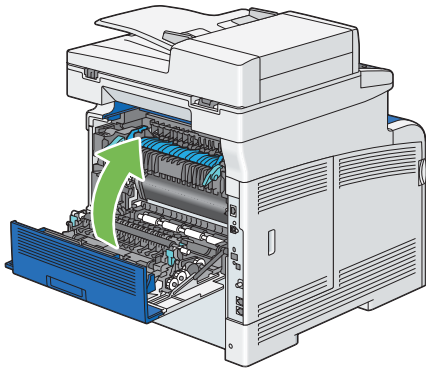

- 5 将电源线重新连接到电源连接器，然后启动打印机。

## ■ 更换皮带组件、第 2 偏压转印辊和减速辊

需要一次更换三个部件（皮带组件、第 2 偏压转印辊和减速辊）。用于更换的第 2 偏压转印辊和减速辊都附带一个新皮带组件。

Fuji Xerox 皮带组件、第 2 偏压转印辊和减速辊仅可通过 Fuji Xerox 购买。要通过电话订购，另请参阅第 423 页的“在线服务”。

建议为您的打印机使用 Fuji Xerox 第 2 偏压转印辊、皮带组件和减速辊。使用非 Fuji Xerox 提供的附件或零部件产生的问题不在 Fuji Xerox 提供的保修服务范围之内。

### 重要：

- 确保无任何物体接触或刮擦皮带组件的表面（黑色薄膜）。由手触碰引起的对皮带组件薄膜的刮伤、污渍或油渍可能会降低打印质量。

本节内容包括：

- 第 389 页的“取下皮带组件”
- 第 392 页的“安装皮带组件”
- 第 394 页的“取下第 2 偏压转印辊”
- 第 394 页的“安装第 2 偏压转印辊”
- 第 394 页的“取出标准 550 张纸盘中的减速辊组件”
- 第 395 页的“在标准 550 张纸盘中安装减速辊”

## 概述

当皮带组件达到使用寿命后，LCD 面板上会显示以下消息。

消息	剩余可印页数	打印机状态和操作
请尽快更换转印组件	5,000 页	皮带组件接近其使用寿命。请准备一个新的。
更换转印组件	-	皮带组件已达到其使用寿命。请使用新的皮带组件更换旧皮带组件。 选择 OK 以重设皮带组件计数器。

## 取下皮带组件

- 1 按下插销打开后盖。

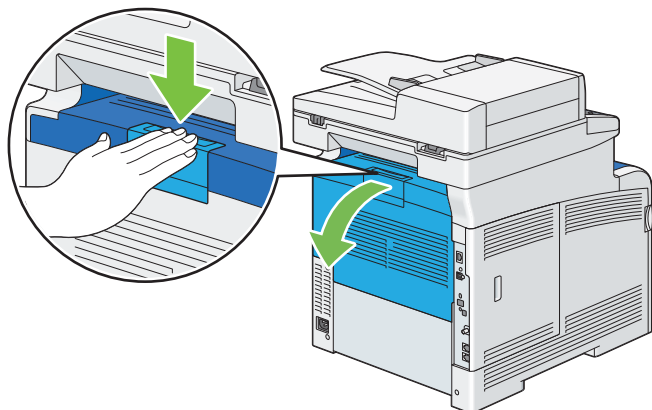

- 2 打开侧盖。

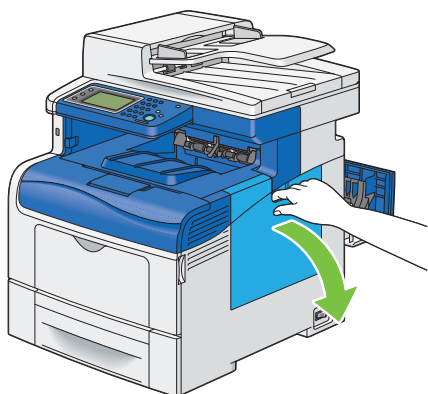

- 3 将废粉盒锁杆逆时针旋转 90 度以解锁废粉盒。

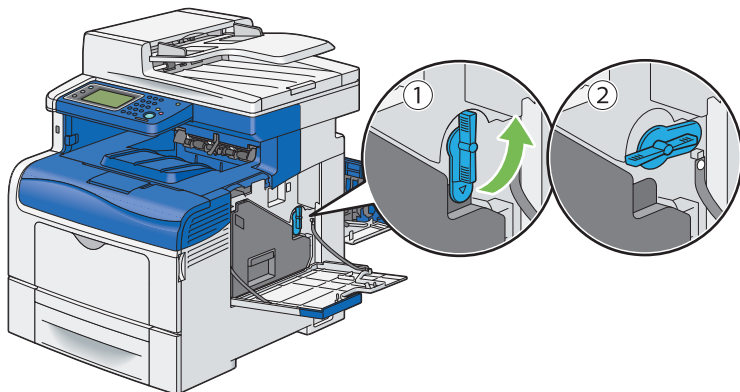

4 握住废粉盒上的把手，将其拉出使其保持直立，以使废墨粉不会洒出来。

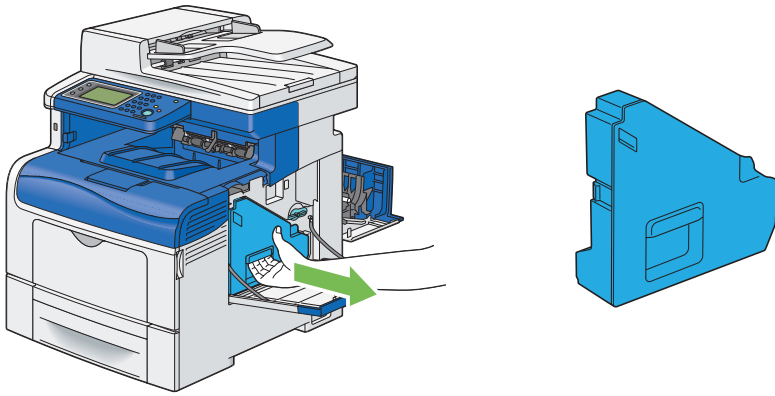

**补充：**

- 取出废粉盒时要小心，不要使其掉落。
- 取出废粉盒之后，不要接触图中所示的部件。墨粉可能会弄脏您的手或使您的手沾上污渍。

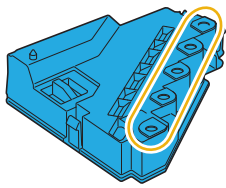

5 将移除的废粉盒放置在水平表面上。

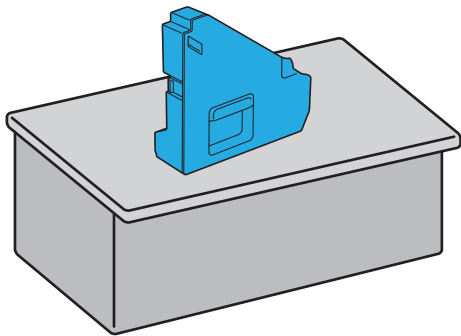

**重要：**

- 切勿将废粉盒侧放，这可能会导致它出故障或墨粉洒出来。

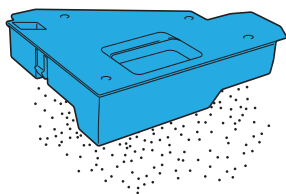

6 抬起操作面板。

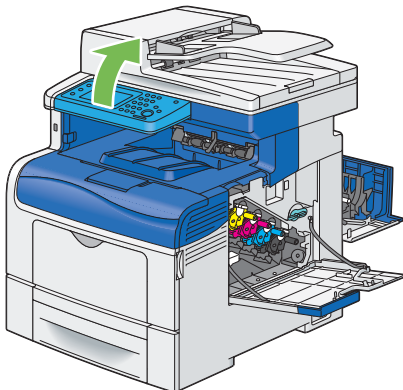

7 打开顶盖。

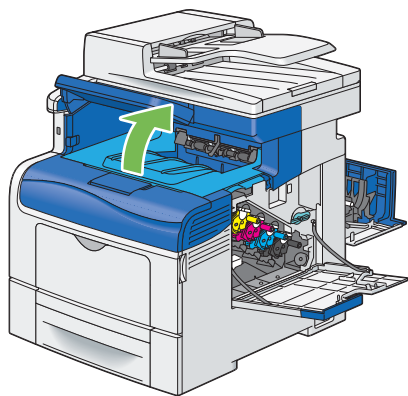

8 将手指伸进皮带组件两侧的环中，然后将皮带组件拉出来。

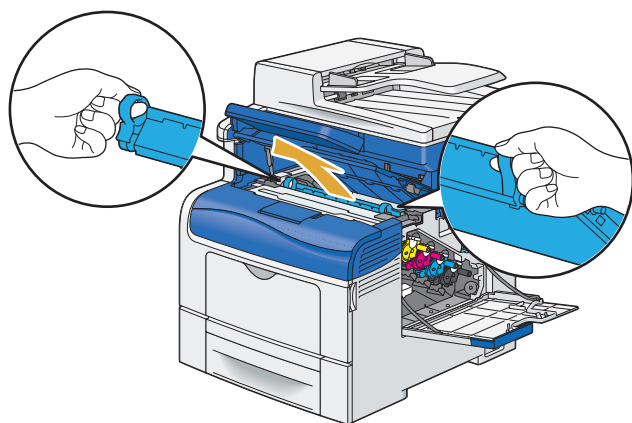

**重要：**

- 如果无法将皮带组件从打印机中拉出来，请确保已正确执行上述所有步骤。

9 在打印机内部的后面，用一支干净的干棉签清洁 CTD 传感器。

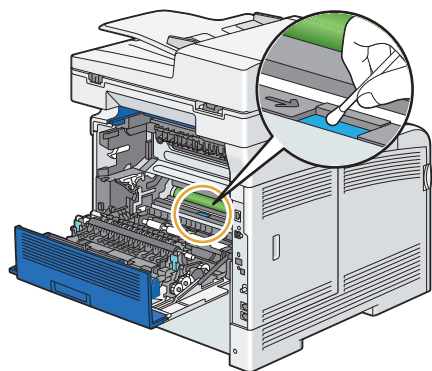

## 安装皮带组件

- 1 拆开新皮带组件的包装。
- 2 首先拆开两个橙色包装材料，然后从皮带组件取下保护片。
- 3 确保皮带组件上的箭头标记与打印机彼此相对，然后将皮带组件插入打印机直至听到卡嗒声。

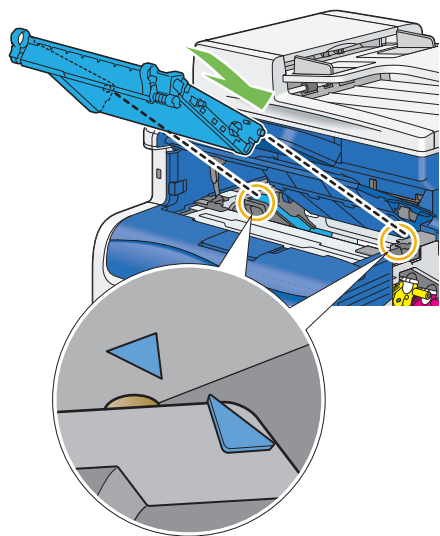

- 4 合上顶盖。

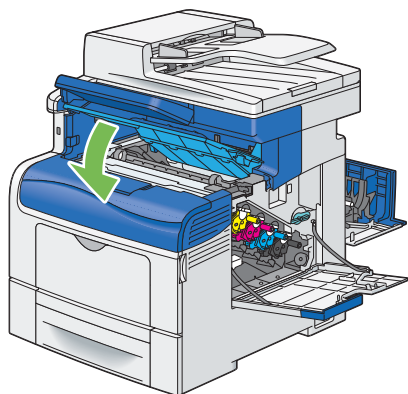

- 5 降下操作面板，使其归位。

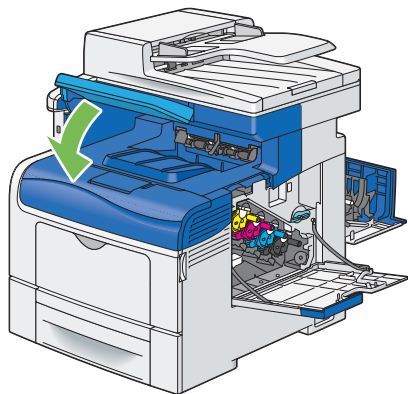



**6** 重新插入取出的废粉盒。

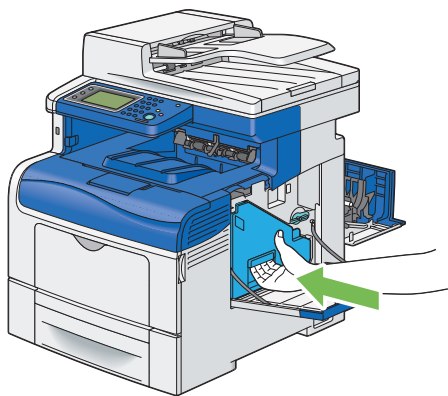

**补充:**

- 如果废粉盒无法正确就位，请确保已完全插入皮带组件。

**7** 将废粉盒锁杆顺时针旋转 90 度以锁定废粉盒。

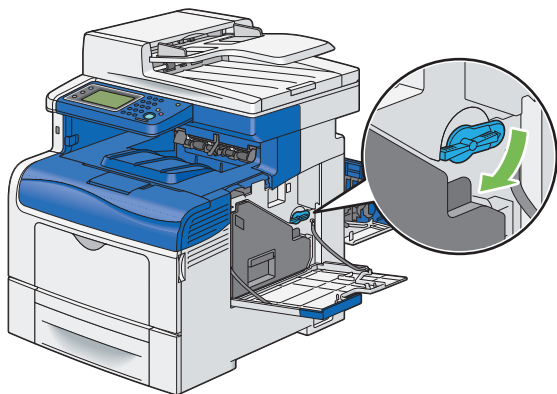

**8** 合上侧盖。

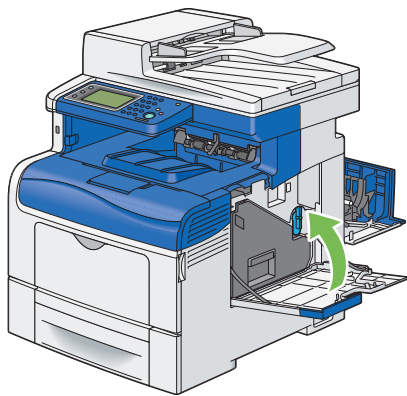

**补充:**

- 更换皮带组件后，请确保初始化其寿命计数器。有关详细信息，请参阅第 279 页的“复位转印组件”。

## 取下第 2 偏压转印辊

- 1 捏住第 2 偏压转印辊两侧上的槽片，抬起它，使其从打印机中出来。

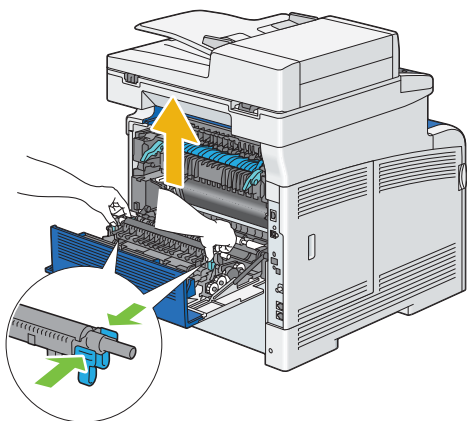

## 安装第 2 偏压转印辊

- 1 拆开新第 2 偏压转印辊的包装。
- 2 握住第 2 偏压转印辊的两端。

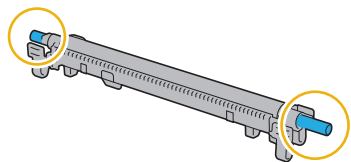

- 3 确保第 2 偏压转印辊上的箭头标记与打印机彼此相对，然后按下第 2 偏压转印辊直至听到卡嗒声。

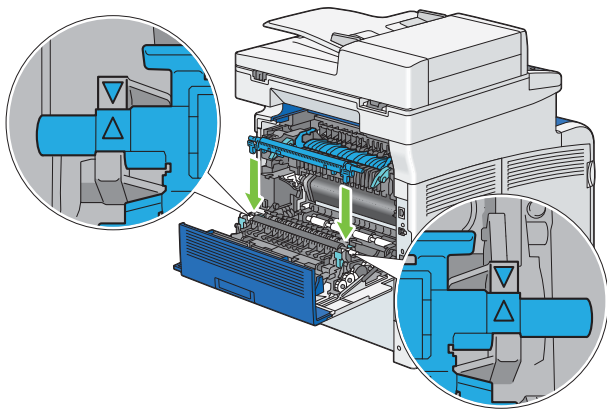

- 4 合上后盖。

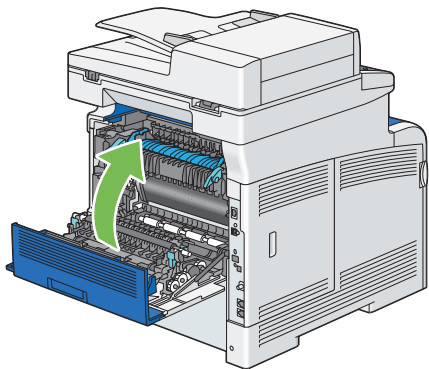

## 取出标准 550 张纸盘中的减速辊组件

- 1 用双手抓住标准 550 张纸盘，将其从打印机上取下。

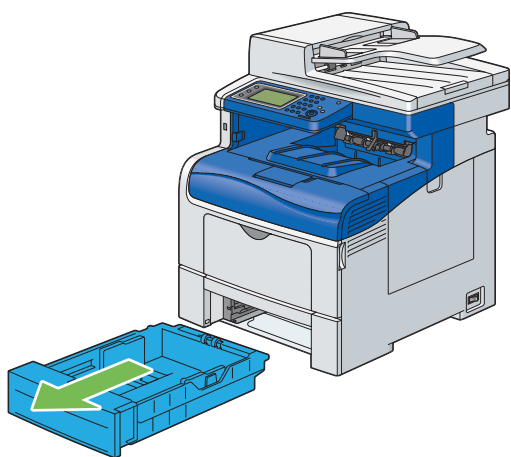

**补充：**

- 请确保在取下减速辊组件之前，从标准 550 张纸盘中取出所有纸张。

- 2 用一只手将标准 550 张纸盘上的锁杆轻轻向右按下，用另一只手抬起减速辊。

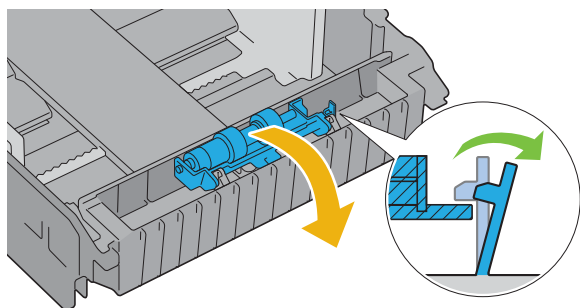

- 3 向左侧滑动减速辊，将其从标准 550 张纸盘中取出来。

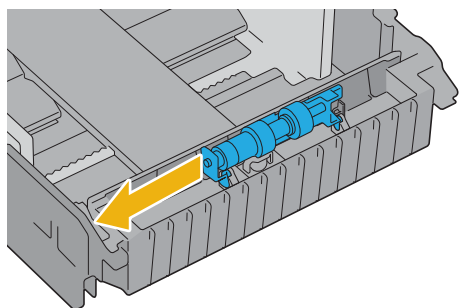

## 在标准 550 张纸盘中安装减速辊

- 1 将减速辊的两个轴滑进标准 550 张纸盘上的孔中。

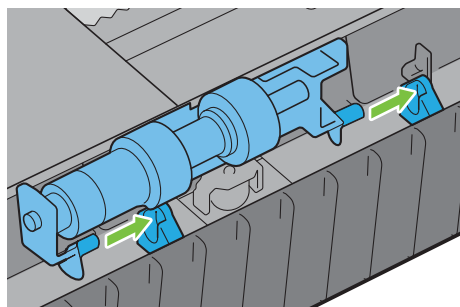

2 向下按减速辊直至其就位。

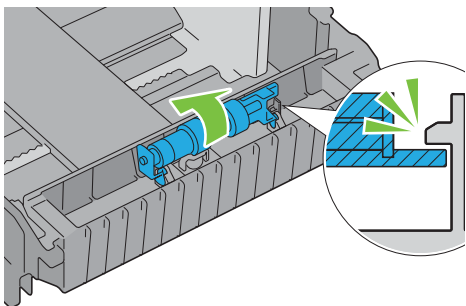

3 将纸张装入标准 550 张纸盘，然后将该纸盘插入打印机并推到底。

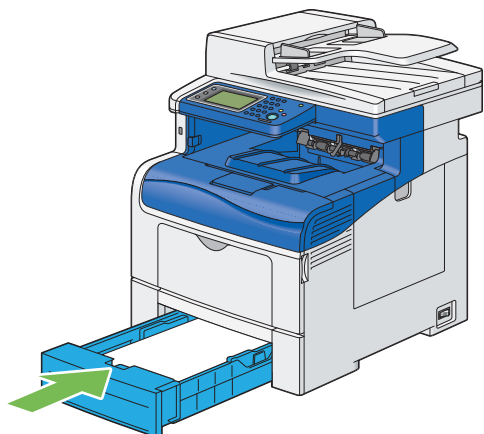

**重要：**

- 请勿对纸盘过度用力。否则将会损坏纸盘或打印机内部。

## ■ 更换废粉盒

**重要：**

- 在执行以下任一步骤之前，请阅读并遵守第 15 页的“安全注意事项”中的安全说明。

### 概述

当废粉盒达到使用寿命后，LCD 面板上会显示以下消息。

消息	剩余可印页数	打印机状态和操作
订购废粉盒	3,000 页	废粉盒接近其使用寿命。请准备一个新的。
废粉盒寿命已尽 请打开右侧盖。 然后，更换废粉盒。	-	废粉盒已达到其使用寿命。请将旧废粉盒更换为新废粉盒。

## 取下废粉盒

- 1 打开侧盖。

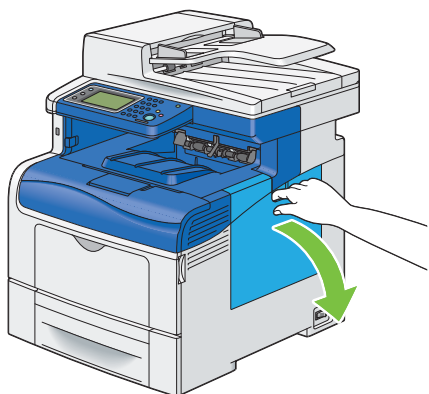

- 2 将废粉盒锁杆逆时针旋转 90 度以解锁废粉盒。

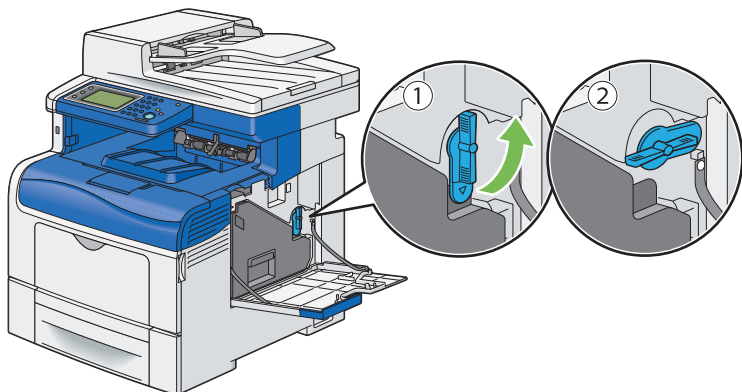

- 3 握住废粉盒上的把手，将其拉出使其保持直立，以使废墨粉不会洒出来。

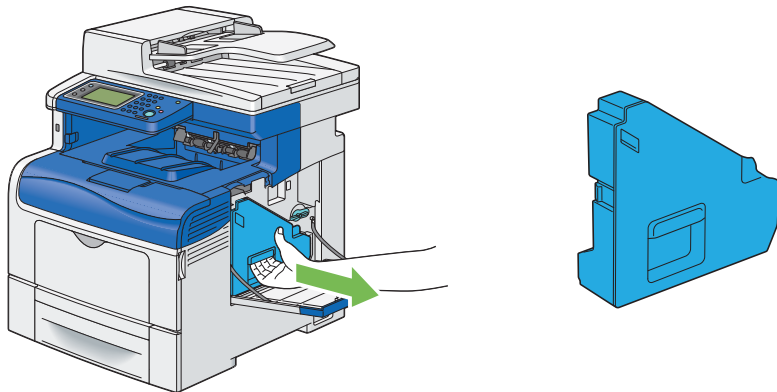

### 补充：

- 取出废粉盒时要小心，不要使其掉落。
- 取出废粉盒之后，不要接触图中所示的部件。墨粉可能会弄脏您的手或使您的手沾上污渍。

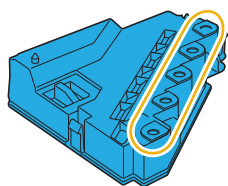

- 4 将用过的废粉盒插入新废粉盒随附的塑料袋中，将塑料袋封好。

## 安装废粉盒

- 1 拆开新废粉盒的包装。
- 2 插入废粉盒。

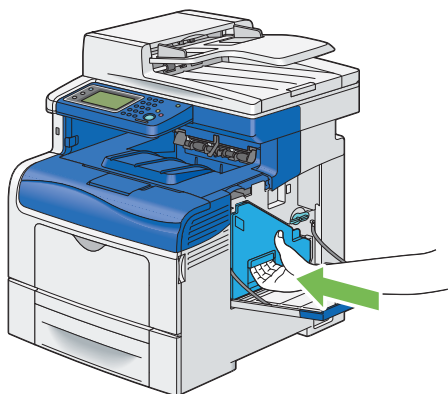

### 补充:

- 如果废粉盒无法正确就位，请确保已完全插入皮带组件。

- 3 将废粉盒锁杆顺时针旋转 90 度以锁定废粉盒。

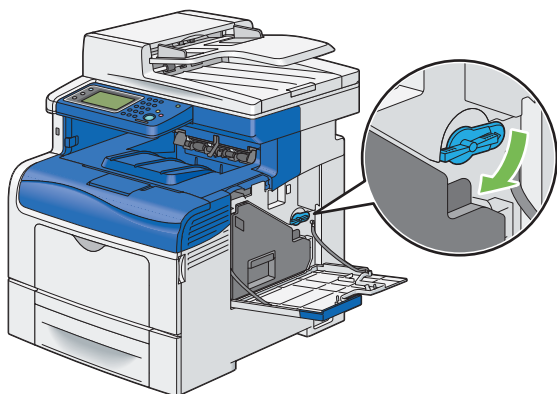

- 4 合上侧盖。

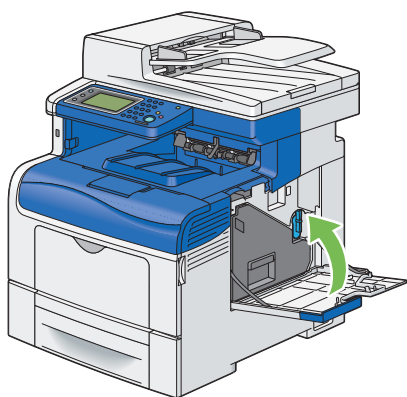

# 订购耗材

本节内容包括：

- [第 399 页的“消耗品”](#)
- [第 399 页的“何时订购消耗品”](#)
- [第 399 页的“回收消耗品”](#)

有时需要订购某些消耗品和常规维护用品。每种耗材的包装盒上都包括安装说明。

## ■ 消耗品

**重要：**

- 使用非 Fuji Xerox 建议的消耗品/定期更换零件会影响机器质量和性能。仅可使用 Fuji Xerox 建议的消耗品/定期更换零件。

产品名称	产品代码	可打印页数
墨粉筒 (K)	CT202022	7,000 页
墨粉筒 (C)	CT202023	5,000 页
墨粉筒 (M)	CT202024	5,000 页
墨粉筒 (Y)	CT202025	5,000 页
感光鼓组件	CT350983	60,000 页
定影器组件 (220V)	EL500270	100,000 页
100K 维护套件	EL500267	100,000 页
废墨粉筒	EL500268	30,000 页

**重要：**

- 墨粉  
参考值是根据 ISO/IEC19798 进行测量的。实际更换周期取决于打印条件、输出内容、纸张尺寸和类型以及环境。
- 感光鼓  
印刷的页数是根据每个打印作业连续打印三张 A4 尺寸的单面打印的平均值所得的参考值。除连续打印的页数、纸张尺寸、纸张类型、进纸方向、纸盘和输出纸盘设置、黑白/彩色自动选择\*、其他模式选择、打开或关闭打印机电源时执行的初始化操作、为保持打印质量所做的调整以及其他操作环境条件外，实际可打印的页数还取决于上面定义的条件。某些条件可能会导致实际值只是上表所显示值的一半。此处显示的值仅供参考。  
\* 当在打印机上选择 [彩色] 时，即使打印的是黑白页，某些数据也可能会使用彩色感光鼓。
- 定影器组件的寿命受打印机开机时间的长度影响极大。如果将进入节电模式前的时间设置较长，将增加打印机的开机时间，那么定影器组件可能不久就需要更换。有关详细信息，请联系当地 Fuji Xerox 代理商。

## ■ 何时订购消耗品

在消耗品接近更换时间时，LCD 面板会显示警告。检查手头是否有备品。第一次显示消息时便订购这些耗材非常重要，这样可避免中断打印作业。在必须更换消耗品时，LCD 面板会显示错误消息。

有关更换墨粉筒、感光鼓、定影器组件、皮带组件或废粉盒的错误消息的详细信息，请参阅[第 379 页的“更换消耗品”](#)。

要订购耗材，请联系当地 Fuji Xerox 代理商或授权经销商。

**重要：**

- 本打印机只有在使用建议消耗品时才能提供最稳定的性能和打印质量。对本机使用非建议消耗品会降低打印机的性能和打印质量。如果机器损坏无法使用，您可能需要付费维修。为取得客户支持并达到打印机的最佳性能，请确保只使用建议消耗品。

## ■ 回收消耗品

- 为了保护和有效利用资源，Fuji Xerox 公司会回收墨粉筒和感光鼓，以制造可循环使用的零件、材料或节省能源。
- 废弃的墨粉筒和感光鼓需要妥善处理。禁止打开墨粉筒和感光鼓。请送还当地 Fuji Xerox 代表。

# 存储打印介质

---

为避免可能出现的进纸问题和打印质量不稳定，可采取以下几种措施：

- 要取得可能的最佳打印质量，应将打印介质存储在 70 °F/21 °C 温度和 40% 相对湿度的环境下。
- 将打印介质包装箱存放在托盘或货架上，而不是直接放在地板上。
- 如果在打印介质的原包装箱外存储各个小包装，应确保将其存放在平面上，这样边缘便不会弯曲或打卷。
- 切勿在打印介质包装上放置任何物品。



# 存储消耗品

---

在需要使用之前，将消耗品存储在原包装中。请勿将消耗品存储在以下环境中：

- 温度高于 104 °F/40 °C。
- 湿度或温度可发生极端变化的环境。
- 阳光直射。
- 灰尘过多的场所。
- 长时间置于车中。
- 存在腐蚀性气体的环境。
- 潮湿的环境。

# 管理打印机

---

本节内容包括：

- 第 402 页的“使用 CentreWare Internet Services 检查或管理打印机”
- 第 402 页的“使用 SimpleMonitor 检查打印机状态（仅 Windows）”
- 第 402 页的“通过电子邮件检查打印机信息”

## ■ 使用 CentreWare Internet Services 检查或管理打印机

当将打印机安装在 TCP/IP 环境中时，可以使用 CentreWare Internet Services 检查打印机状态、消耗品的剩余量以及打印机中装入的纸张。还可以使用 CentreWare Internet Services 来配置打印机设定。

**补充：**

- 将打印机用作本地打印机时，您无法使用 CentreWare Internet Services。有关检查本地打印机状态的详细信息，请参阅第 402 页的“使用 SimpleMonitor 检查打印机状态（仅 Windows）”。

## 启动 CentreWare Internet Services

使用以下步骤启动 CentreWare Internet Services。

- 1 启动网页浏览器。
- 2 在浏览器的地址栏中输入 IP 地址，然后按 **Enter** 键。  
将出现 CentreWare Internet Services 画面。

### • 使用在线帮助

有关每个 CentreWare Internet Services 画面中的可设置项的详细信息，请单击**帮助**按钮显示在线帮助。

## ■ 使用 SimpleMonitor 检查打印机状态（仅 Windows）

SimpleMonitor 是一个随 Fuji Xerox 打印驱动程序一起安装的工具。它将在发送打印作业时自动检查打印机状态。SimpleMonitor 也可以检查纸盘的状态和消耗品的剩余量，例如墨粉筒。

## 启动 SimpleMonitor

双击任务栏上的 SimpleMonitor 图标，或右键单击该图标，然后选择**选择打印机**。

如果 SimpleMonitor 图标未显示在任务栏上，请从**开始**菜单打开 SimpleMonitor：

以下步骤以 Microsoft® Windows® 7 为例进行说明。

- 1 单击**开始** → **所有程序** → **Fuji Xerox** → **SimpleMonitor for Asia-Pacific** → **激活 SimpleMonitor**。  
将出现**选择打印机**窗口。
- 2 在列表中单击所需打印机的名称。
- 3 将显示**状态监视器**窗口。

有关 SimpleMonitor 功能的详细信息，请参阅在线帮助。

## ■ 通过电子邮件检查打印机信息

如果连接在可以收发电子邮件的网络环境下，打印机可将包含以下信息的电子邮件报告发送到指定的电子邮件地址：

- 网络设置和打印机状态
- 打印机上所发生的错误状态

## 设置电子邮件环境

激活 CentreWare Internet Services。在**属性选项卡**上根据您的电子邮件环境配置以下设置。配置完每个屏幕上的设置后，务必单击**应用新的设定**，然后关闭/打开打印机以重新启动。有关各项的详细信息，请参阅 CentreWare Internet Services 的在线帮助。

项目	待配置项	说明
StatusMessenger	接收方邮件地址	设置要将有关打印机状态变化或错误的通知发送到的电子邮件地址。
	通知项目	设置要在电子邮件中发送的通知内容。
端口启动	StatusMessenger	选择 <b>启动</b> 。
通信协议设定 > 邮件	机器邮件地址	为收发电子邮件选择相应设置。
	SMTP服务器—地址	
	SMTP服务器—端口号码	
	发送时的认证方式	
	SMTP AUTH—登录名称	
	密码	
	SMTP 服务器的连接状态	
	POP3服务器—地址	
	POP3服务器—端口号码	
	POP3服务器—登录名称	
	密码	
	POP3服务器—接收间隔	
	APOP设定	
POP3 服务器的连接状态		
允许接收的邮件地址	在设置检查信息权限和更改电子邮件地址设置时，输入允许接收电子邮件的电子邮件地址。如果未在此处输入地址，打印机将接收来自所有用户的电子邮件。	
StatusMessenger 用密码	在设置打印机的访问密码时（只读和读/写），在密码字段中输入密码。	

## 用电子邮件检查打印机状态

本节将介绍在向打印机发送电子邮件以检查打印机状态时应注意的事项。

- 在检查打印机状态或更改打印机设置时可为电子邮件指定任何标题。
- 使用下一部分所述命令创建电子邮件的文本。

### • 在电子邮件文本中可以使用的命令

依据以下规则使用每项命令：

- 在所有命令前加“#”前缀，在电子邮件开头指定 #Password 命令。
- 忽略无“#”的命令行。
- 每行只写一个命令，用空格或制表符分隔每个命令和参数。

在一封电子邮件中多次写同一个命令时，忽略第二个及后续命令。

命令	参数	机器说明
#Password	密码	如果已设置只读密码，在电子邮件开头使用此命令。如果不设置密码则可省略此命令。
#NetworkInfo		如果要检查网络设置列表上的信息，设置此项。
#Status		如果要检查打印机状态，设置此项。

## • 命令示例

- 如果只读密码为“ronly”，使用以下命令检查打印机状态：

#Password ronly

#Status

#NetworkInfo

# 节省耗材

---

更改打印驱动程序中的几项设置可节省墨粉筒和纸张。

以下描述使用 PCL 6 驱动程序为例进行说明。

消耗品	设定	功能
墨粉筒	<b>图像选项</b> 选项卡中的 <b>节省墨粉模式</b>	此复选框允许用户选择墨粉用量更少的打印模式。使用此功能时图像质量将下降。
打印介质	<b>版面/水印</b> 选项卡中的 <b>每张页数 (N 合 1)</b>	在纸张单面打印多页。 <b>每张页数 (N 合 1)</b> 的值为 <b>1、2、4、8、16、32</b> 。与双面设定结合使用时， <b>每张页数 (N 合 1)</b> 最多可在一张纸上打印 64 页。(正面 32 张图像，背面 32 张图像)

# 检查页数

---

可以在操作面板上检查总打印页数。共有四个计数器：计数器 1、计数器 2、计数器 3 和计数器 4。

计数器记录正确打印的页数。单面彩色打印（包括每张页数(多张合一)）算作一项作业，双面打印（包括每张页数(多张合一)）算作两项作业。在双面打印过程中，如果在正确打印完一面后出现错误，则算作一项作业。

用彩色（自动）设置打印彩色数据时（通过应用程序上的 ICC 配置文件进行转换），即使在显示器上看起来是黑白数据，也打印成彩色数据。在这种情况下，计数器 1 和计数器 4 会有所增加。

在进行双面打印时，可以自动插入空白页（取决于应用程序的设置）。这种情况下，空白页算作一页。

有关单独计数器的信息，请参阅 [第 252 页的“计数器”](#)。

使用以下步骤检查计数器：

- 1 按 （**机器确认/规格设定**）按钮。
- 2 选择计数器。
- 3 检查页数。

# 移动打印机

本节将介绍如何移动打印机。

## 补充:

- 如果已安装可选 550 张纸盘，请在移动打印机之前先卸下可选 550 张纸盘。如果可选 550 张纸盘没有牢固地安装在打印机上，它可能掉到地上导致您受伤。有关如何卸下可选 550 张纸盘的详细信息，请参阅第 416 页的“卸下可选 550 张纸盘（不包括专用脚轮柜）”。

- 1 关闭打印机电源，然后断开电源线、接口电缆及任何其他电缆。

## 重要:

- 请注意，如果未在打印机上安装可选硬盘组件，则会在关闭打印机时清除内存中的数据。

- 2 取出原稿接收盘中的所有纸张，然后滑动双面自动输稿器内的原稿挡纸器。

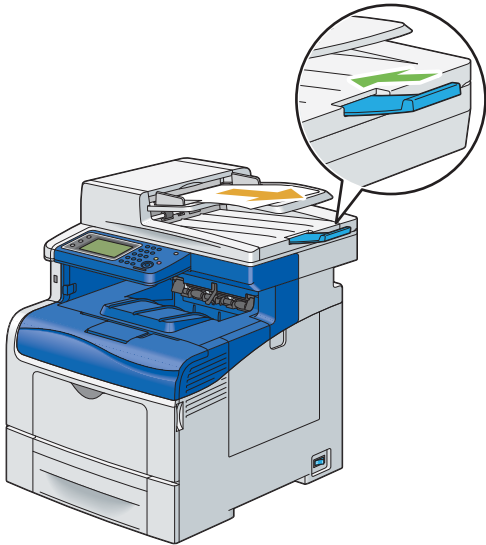

- 3 取出输出接收盘中的所有纸张，然后将输出接收盘伸出部分推回去。

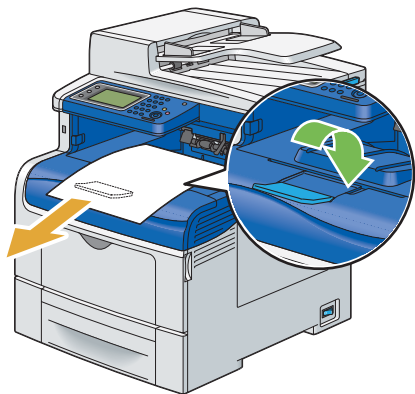

#### 4 抬起打印机轻轻移动。

##### 重要:

- 抬起机器时, 请务必遵守第 17 页的“安装机器”中所述的预防措施。

##### 补充:

- 如果要移动打印机很长距离, 从打印机中取出墨粉筒以防止墨粉洒出, 并将打印机装在包装箱中。

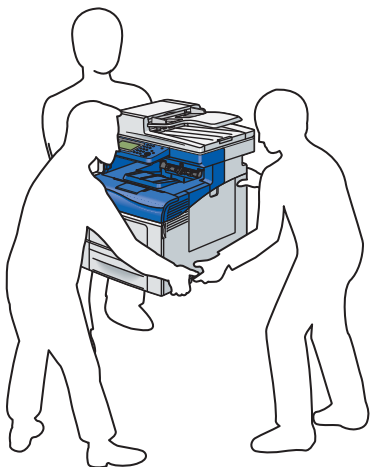

#### 5 在使用打印机之前先调整色彩定位。

##### 参照:

- 第 347 页的“调整色彩定位”



# 卸下选件

如果需要改变打印机位置，或者打印机和打印介质处理可选件需要转移到新位置，必须从打印机中取下所有打印介质处理可选件。为进行转移，将打印机和打印介质处理可选件包装好以免损坏。

本节内容包括：

- 第 409 页的“卸下可选 512 MB 内存”
- 第 412 页的“卸下可选 550 张纸盘和专用脚轮柜”
- 第 416 页的“卸下可选 550 张纸盘（不包括专用脚轮柜）”
- 第 418 页的“卸下可选硬盘组件”

## ■ 卸下可选 512 MB 内存

### 重要：

- 卸下可选 512 MB 内存时，请确保在取下之前关闭打印机、拔掉电源线并断开连接到打印机背面的所有电缆。

### 1 关闭打印机电源。

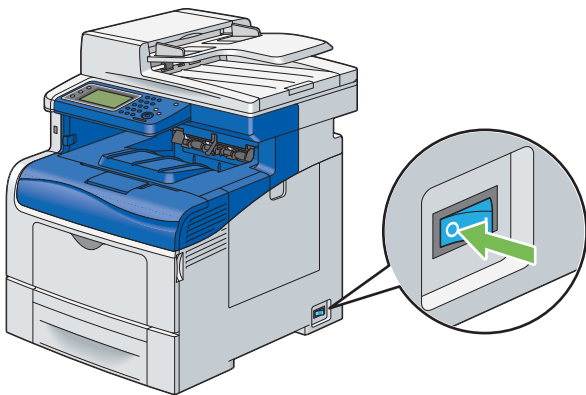

### 重要：

- 请注意，如果未在打印机上安装可选硬盘组件，则会在关闭打印机时清除内存中的数据。

### 2 逆时针转动控制板盖板上的螺钉。

### 补充：

- 松动螺钉。不需要将螺钉卸下。

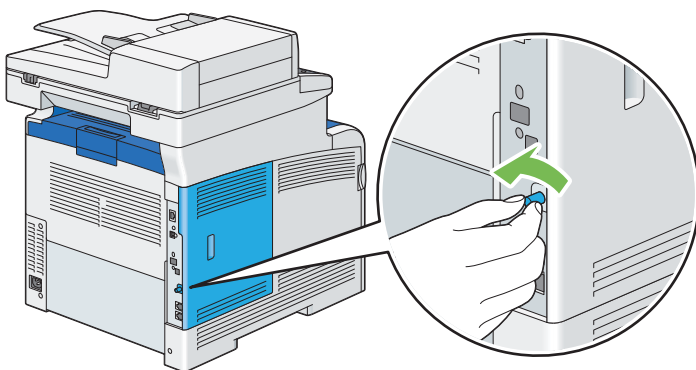

3 将控制板盖板滑向打印机后方。

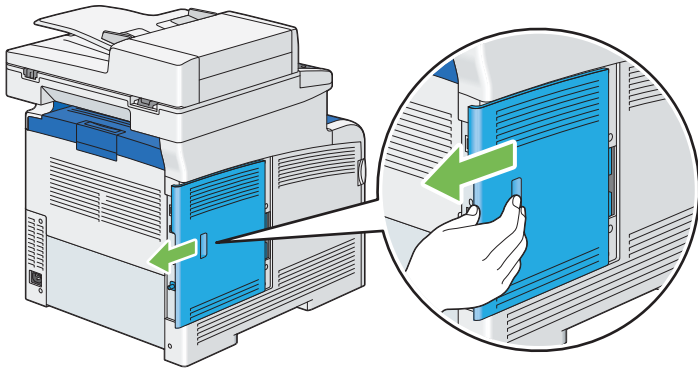

4 完全打开控制板盖板。

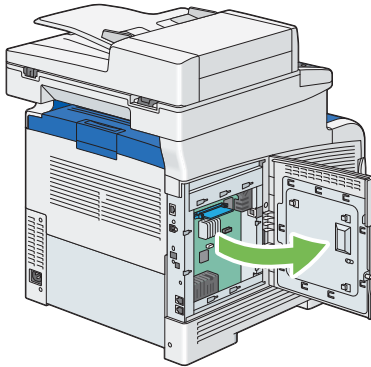

5 向外推插槽两侧的夹子，将可选 512 MB 内存抬起来。

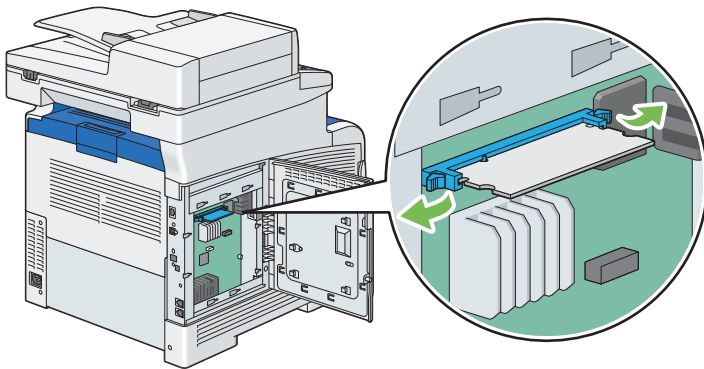

6 抓住可选 512 MB 内存将其直接拉出。

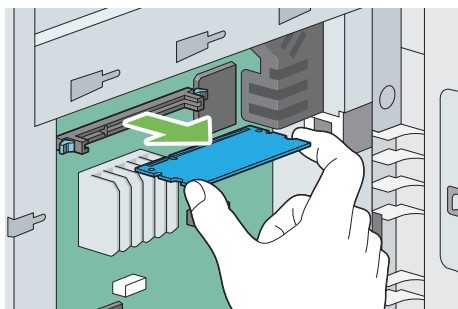

7 合上控制板盖板，然后将其滑向打印机前方。

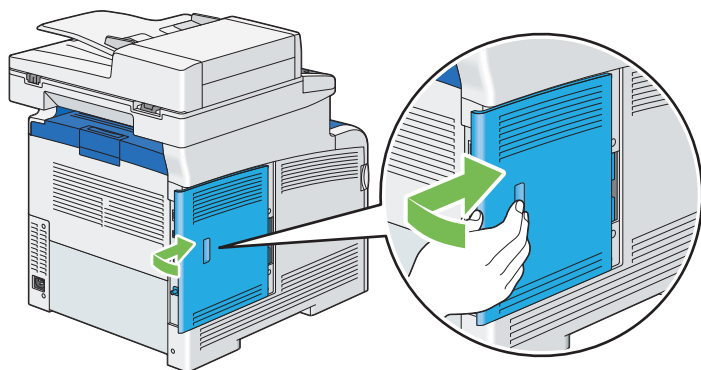
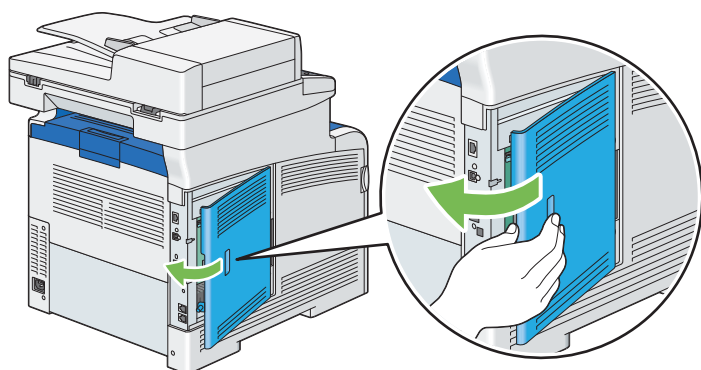

8 顺时针旋转螺钉。

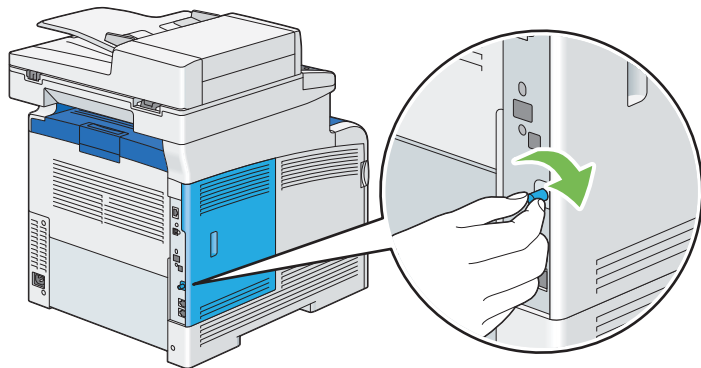

9 打开打印机电源。

## ■ 卸下可选 550 张纸盘和专用脚轮柜

### 重要:

- 如果要取下可选 550 张纸盘和专用脚轮柜，请确保在取下输稿器和专用脚轮柜之前，关闭打印机，拔掉电源线，并断开连接到打印机背面的所有电缆。

### 1 关闭打印机电源。

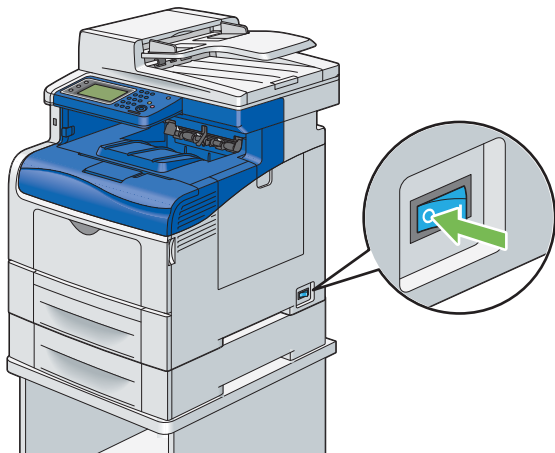

### 重要:

- 请注意，如果未在打印机上安装可选硬盘组件，则会在关闭打印机时清除内存中的数据。

### 2 将电源线与电源断开。

### 3 从电缆挂钩上取下电源线。

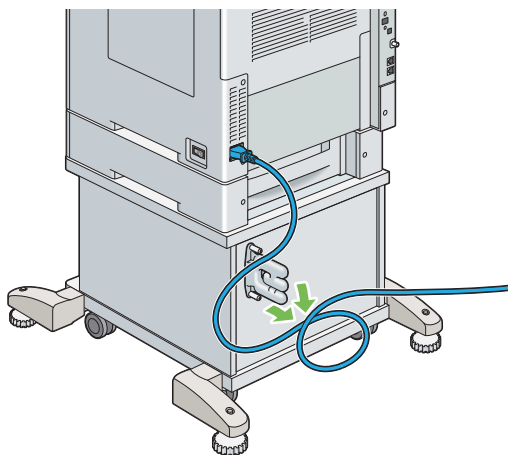

### 4 从打印机背面断开电源线和所有其他电缆。

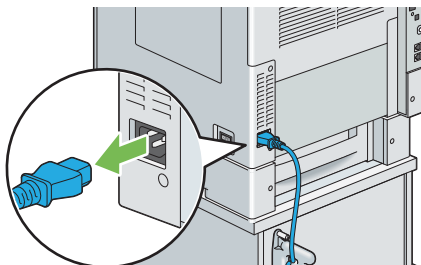

5 松开固定电缆挂钩的两个螺钉，然后从专用脚轮柜取下挂钩。

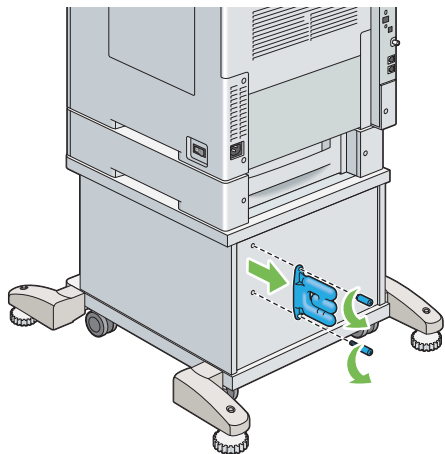

6 将标准 550 张纸盘从打印机拉出约 200 mm。用双手握住标准 550 张纸盘，将其从打印机上拆下。

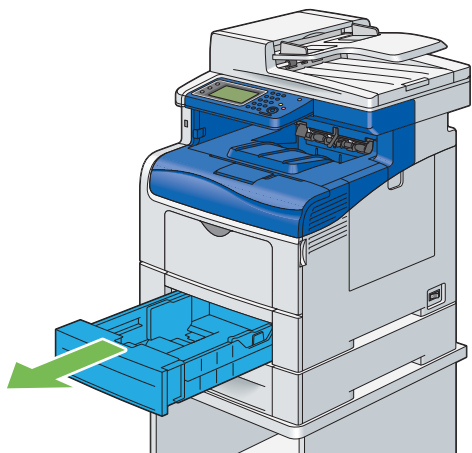

7 使用硬币或类似工具拧开连接打印机和可选 550 张纸盘的两个螺钉。

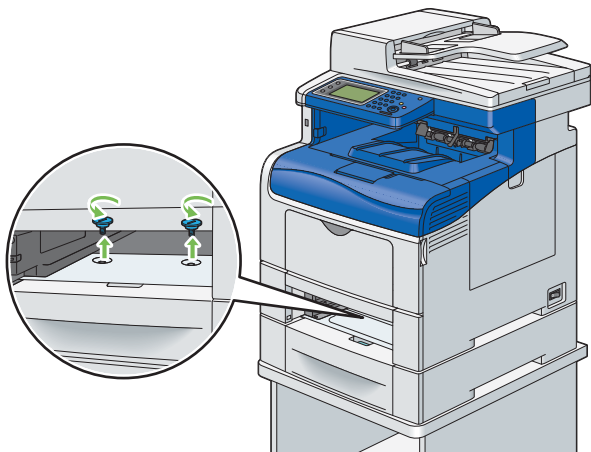

**补充:**

- 螺钉位于距离打印机前面 216 mm 的凹处。

8 轻轻地将打印机抬起可选 550 张纸盘，然后将其放在水平表面上。

**重要：**

- 抬起机器时，请务必遵守第 17 页的“安装机器”中所述的预防措施

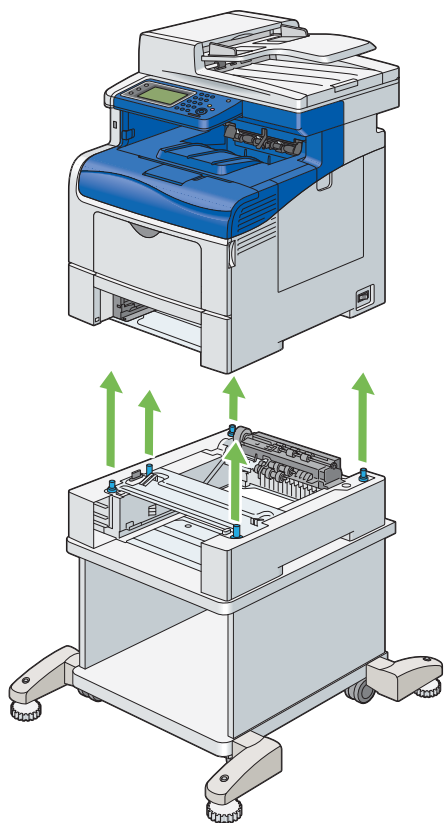

9 将标准 550 张纸盘插入打印机，然后将其推到底。

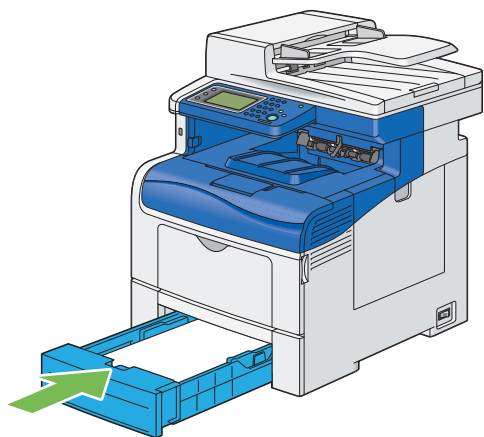

**重要：**

- 请勿对纸盘过度用力。否则将会损坏纸盘或打印机内部。

**10** 将纸盘从可选 550 张纸盘中拉出约 200 mm。用双手抓住纸盘，将其从纸盘上移除。

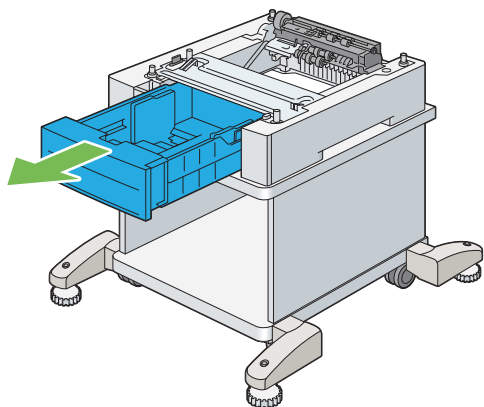

**11** 使用硬币或类似工具拧开连接可选 550 张纸盘和专用脚轮柜的两个螺钉。

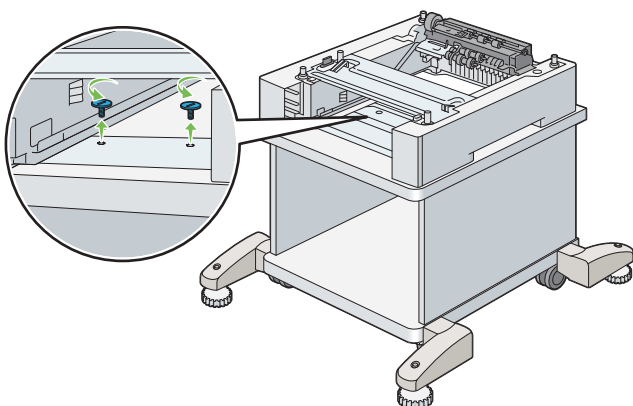

**12** 轻轻地将可选 550 张纸盘抬起专用脚轮柜，然后将其放在水平表面上。

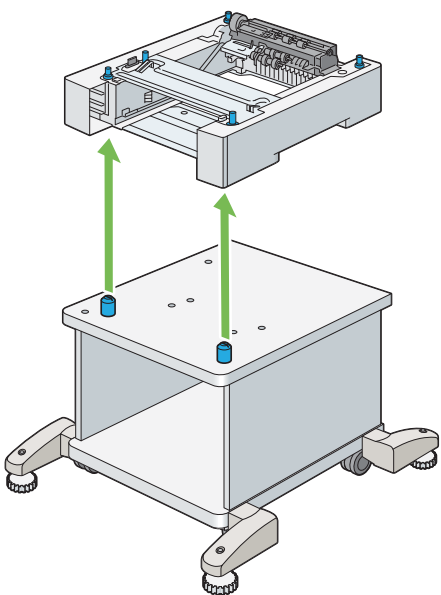

**13** 将纸盘插入可选 550 张纸盘，然后将其向里推入直至不能继续移动。

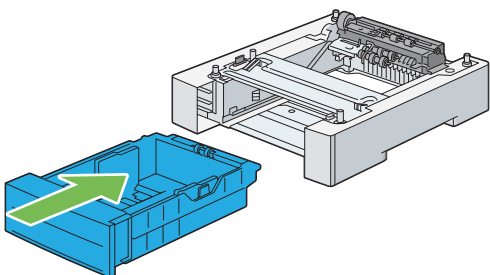

## ■ 卸下可选 550 张纸盘（不包括专用脚轮柜）

### 重要：

- 卸下可选 550 张纸盘（纸盘2）时，请确保在取下之前，关闭打印机，拔掉电源线，并断开连接到打印机背面的所有电缆。

### 1 关闭打印机电源。

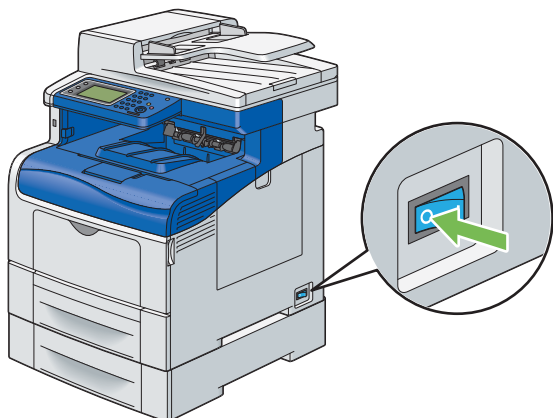

### 重要：

- 请注意，如果未在打印机上安装可选硬盘组件，则会在关闭打印机时清除内存中的数据。

### 2 断开电源线与打印机背面的电源连接器的连接。

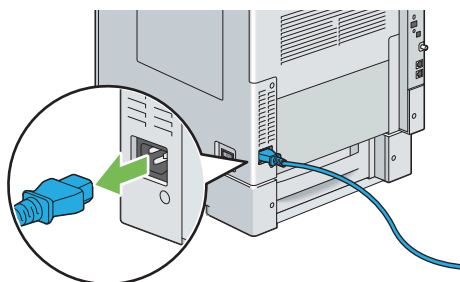

### 3 将标准 550 张纸盘从打印机拉出约 200 mm。用双手抓住标准 550 张纸盘，将其从打印机上卸下。

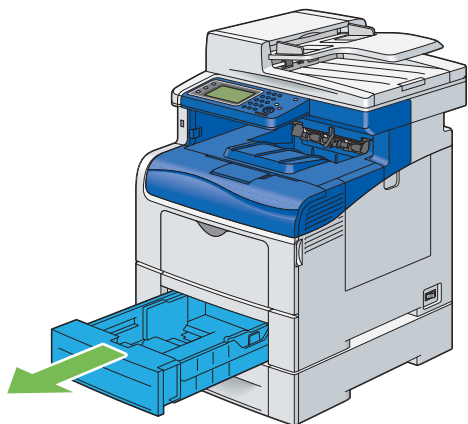



- 4 使用硬币或类似工具拧开连接打印机和可选 550 张纸盘的两个螺钉。

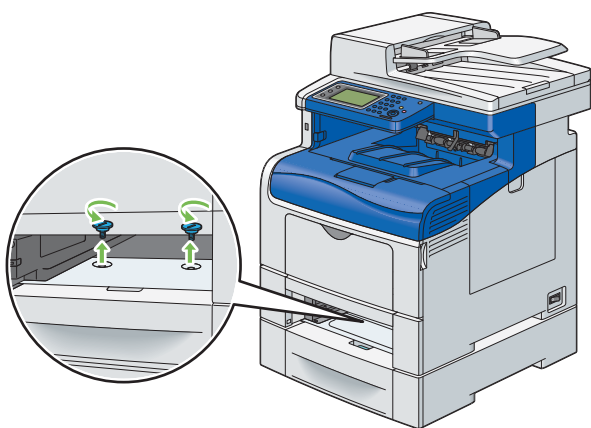

**补充:**

- 螺钉孔位于距离打印机前面 216 mm 的凹处。

- 5 轻轻地将打印机抬起可选 550 张纸盘，然后将其放在水平表面上。

**重要:**

- 抬起机器时，请务必遵守第 17 页的“安装机器”中所述的预防措施

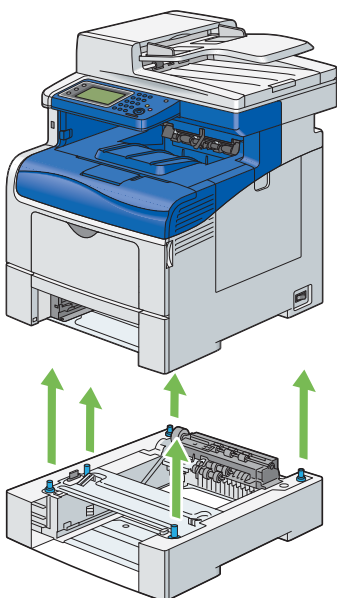

- 6 将标准 550 张纸盘插入打印机，然后将其推到底。

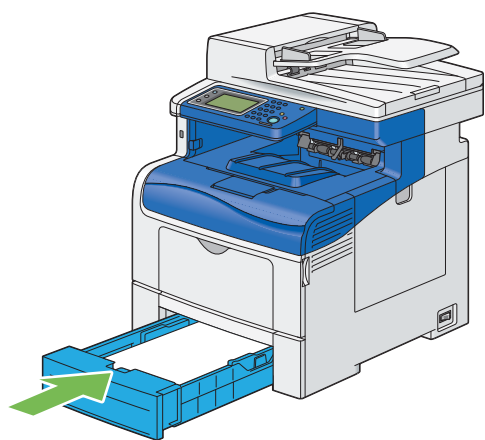

**重要:**

- 请勿对纸盘过度用力。否则将会损坏纸盘或打印机内部。

7 重新连接打印机背面的所有电缆，然后打开打印机电源。

## ■ 卸下可选硬盘组件

### 重要：

- 如果要取下可选硬盘组件，请确保在取下硬盘组件之前，关闭打印机，拔掉电源线，并断开连接到打印机背面的所有电缆。

1 关闭打印机电源。

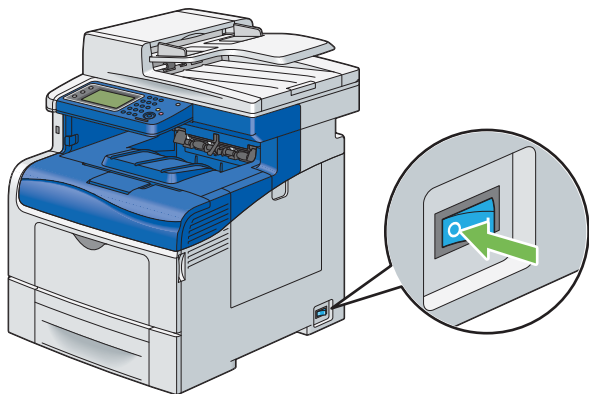

2 将电源线与电源断开。

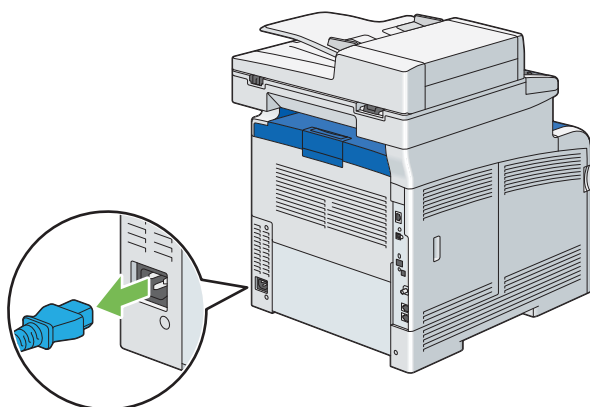

3 逆时针转动控制板上的螺钉。

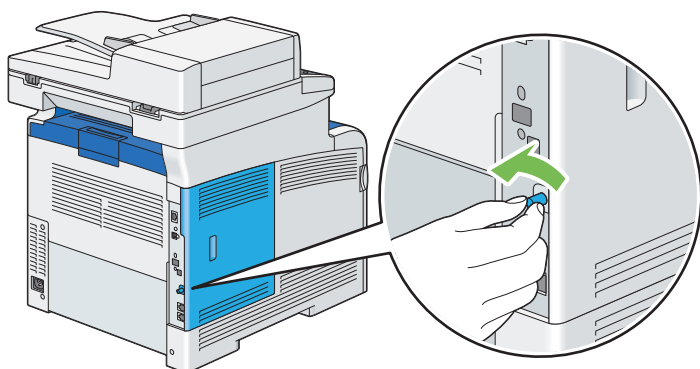

4 将控制板盖板滑向打印机后方。

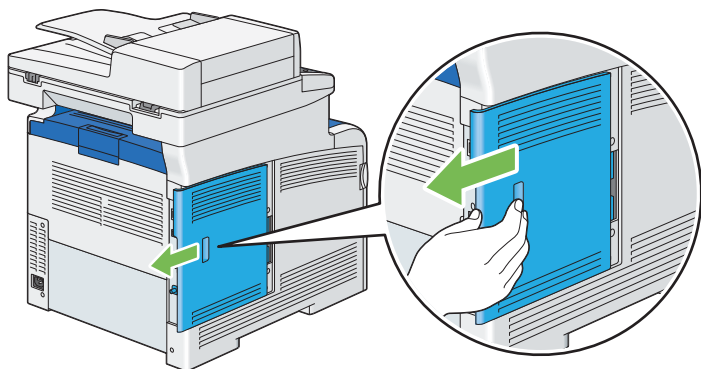

5 完全打开控制板盖板。

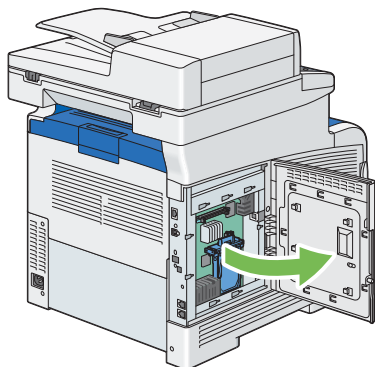

6 松开硬盘组件的挂钩，从打印机取下硬盘组件。

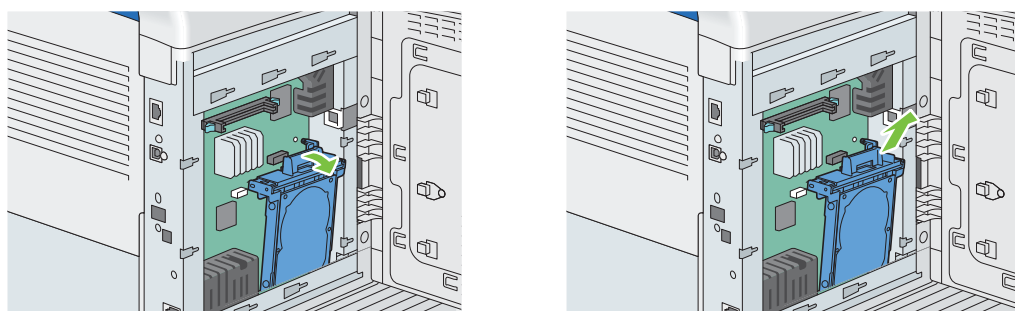

7 合上控制板盖板，然后将其滑向打印机前方。

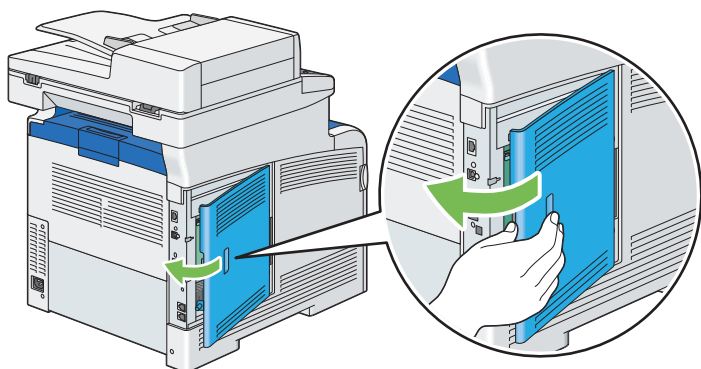

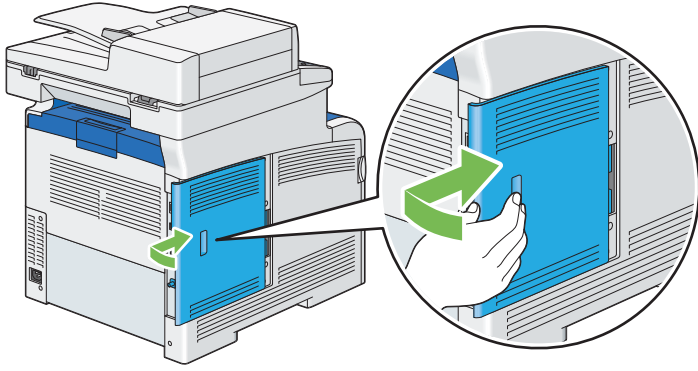

8 顺时针旋转螺钉。

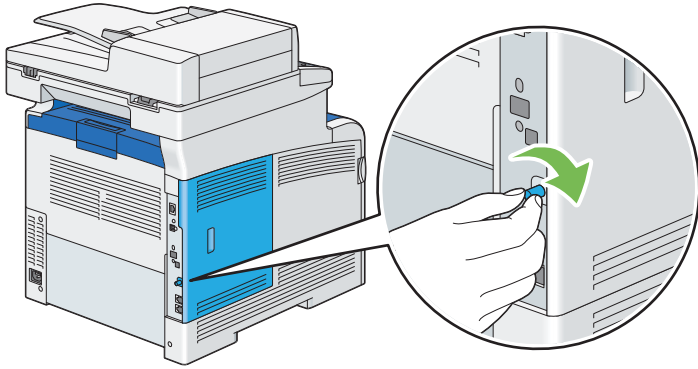

9 打开打印机电源。

# 联系 Fuji Xerox

本章内容包括：

- [第 422 页的“技术支持”](#)
- [第 423 页的“在线服务”](#)

# 技术支持

---

Fuji Xerox 建议客户首先利用本产品随附的支持材料、产品诊断、Web 上包含的信息和电子邮件支持。如果不成功，要获得产品保修内的服务，请客户在保修期期满以前，必须将此缺陷通知给 Fuji Xerox 电话支持部门或其授权的服务代理商。客户可为电话支持人员提供适当帮助来解决问题，例如，将操作系统、软件程序和驱动程序恢复到默认配置和设置，验证 Fuji Xerox 所提供产品的功能，更换客户可更换组件，清除纸张错送，清洁组件，以及其他规定例程和预防性维护。

如果客户产品包含的功能可使 Fuji Xerox 或其授权服务代理商远程诊断和修复产品问题，Fuji Xerox 可以请求客户允许对该产品进行此类远程访问。

# 在线服务

---

您可以通过在我们的网站 <http://www.fujixerox.com/support/docuprint/> 注册您的详细资料，查找详细的“产品和消耗品”保修信息以及激活保修。

Fuji Xerox 在线支持帮助提供用于解决打印机问题的说明和故障排除指南。它是一种方便易用、可搜索的在线帮助。要了解更多信息，请访问我们的在线支持 <http://www.fujixerox.com/support/docuprint/>





# 索引

## 数字

802.1x .....262

## A

Adobe 通信协议 .....262, 284  
AirPrint .....147  
安全设定 .....280  
安装打印驱动程序  
    打印驱动程序 (Linux) .....109  
    打印驱动程序 (Mac OS X) .....108  
    打印驱动程序 (Windows) .....90  
安装定影器组件 .....388  
安装废粉盒 .....398  
安装感光鼓 .....384  
安装减速辊 .....395  
安装可选 512 MB 内存 .....45  
安装可选 550 张输稿器和专用脚轮柜 .....50  
安装可选 550 张纸盘 .....60  
安装可选附件 .....45  
安装可选附件的问题 .....356  
安装墨粉筒 .....381  
安装盘制作工具 .....79  
安装皮带组件 .....392  
安装扫描驱动程序 .....183

## B

白色稿台盖 .....369  
白色卡片 .....369  
版面 .....259  
半色调/可打印颜色 .....30  
保存文件列表 .....251  
报告/列表 .....250  
报告双面打印 .....276  
饱和度 .....173, 287  
倍率选择 .....30, 174, 285  
避免卡纸 .....310  
编辑邮件发送方地址 .....282  
编辑组群号码 .....237

边框消除 .....177, 289, 292  
编码方法 .....34  
标准 550 张纸盘 .....311  
标准 550 张纸盘 (纸盘1) .....40  
拨号类型 .....244, 267  
部件名称 .....40

## C

CentreWare Internet Services .....75, 203  
    管理打印机 .....402  
    启动 .....402  
    在线帮助 .....402  
ContentsBridge Utility .....136  
菜单按钮 .....42  
彩色 .....171  
    选择用于扫描 .....214  
    针对薄纸原件进行调整 .....215  
草稿模式 .....256  
操作面板 .....40, 42  
操作系统 .....32, 35  
侧盖 .....40  
测量单位 .....271  
插入暂停 .....226  
产品功能 .....26  
常规 .....270  
尺寸 .....31  
重拨/暂停按钮 .....42  
重拨次数 .....244  
重拨间隔 .....244  
重设 NVM .....279  
重设网络设定 .....262  
重置为出厂默认值 .....306  
初始化打印计数器 .....279  
初始设定向导 .....273  
传输模式 .....34  
传输时间 .....34  
传输速度 .....34, 35

传真 .....	219	打印机软件 .....	73
限制访问 .....	302	打印机设定 .....	150
传真报告 .....	244	打印机状态	
传真封面 .....	244, 268	Status Messenger .....	402
传真号码 .....	242, 263	使用 SimpleMonitor 检查 .....	402
传真默认设定 .....	293	通过电子邮件检查 .....	403
传真模式 .....	243	打印介质 .....	405
传真群发报告 .....	244, 269	标准 550 张纸盘 .....	120
传真设定 .....	263	尺寸 .....	123
传真通讯簿 .....	251, 252	可选 550 张纸盘 .....	120
传真问题 .....	351	手送纸盘 .....	119
传真线路设定 .....	263	打印模式 .....	258
传真线路数量 .....	34	打印驱动程序 (Linux)	
传真协议报告 .....	244, 269	安装打印驱动程序 .....	109
从 USB 打印		打印驱动程序 (Mac OS X)	
限制访问 .....	302	安装打印驱动程序 .....	108
从 USB 打印默认值 .....	294	打印驱动程序 (Windows)	
从操作面板扫描 .....	184	安装打印驱动程序 .....	90
从内存设备发送传真 .....	227	打印驱动程序安装前的状态 .....	90
从驱动程序发送传真 (直接传真) .....	230	打印文本 .....	275
存储打印 .....	133	打印问题 .....	328
存储打印介质 .....	400	打印识别符 .....	275
存储快速拨号号码 .....	235	打印质量问题 .....	329
存储消耗品 .....	401	打印传真通讯簿列表 .....	237
错误/故障 LED 灯 .....	42	打印自定义尺寸纸张 .....	143
错误代码 .....	359	打印总计报告 .....	251
错误记录报告 .....	250	待发传真列表 .....	251
		登录次数 .....	283
		第 2 偏压转印辊 .....	41
		电话/传真模式 .....	243
		电话接口 .....	41, 83, 220
		电话模式 .....	243
		电气安全 .....	16
		电源 .....	31
		电源开关 .....	40
		电源连接器 .....	41
		电子邮件	
		命令 .....	403
		电子邮件服务器通讯簿 .....	273
		订购耗材 .....	399
		定影器组件 .....	41, 311
		动态设置打印机 IP 地址的方法 .....	86
		端口启动 .....	283
<b>D</b>			
DADF 玻璃 .....	41, 369		
DADF 盖 .....	41		
DADF 进纸辊 .....	41		
DocuWorks .....	80		
DRPD 模式 .....	242, 243, 264		
打印 .....	131		
打印报告页面 .....	89, 150, 247		
打印分辨率 .....	30, 32		
打印机			
管理 .....	402		
移动 .....	407		
打印基础 .....	115		
打印机连接和软件安装 .....	81		

对比度 .....	291
多张合一 .....	405
多张合一(N合1) .....	176, 289

## E

ECM .....	244, 268
-----------	----------

## F

发送包含扫描图像的电子邮件 .....	211
发送包含扫描文件的电子邮件 .....	213
发送打印作业 .....	131
发送确认报告 .....	244, 269
发送抬头 .....	244, 268
发送文档尺寸 .....	34
发送延时传真 .....	229
发送传真 .....	224
速拨 .....	236
组群拨号 .....	237
废粉盒 .....	40
废弃尺寸 .....	244, 267
扉页 .....	275
非原装墨粉 .....	280
非原装模式 .....	365
分辨率 .....	290, 293
扫描设置 .....	215
分配 IP 地址（用于 IPv4 模式） .....	87
份数 .....	256, 258
分页 .....	173, 259, 285
封面 .....	40
覆盖硬盘 .....	283
符号集 .....	255
副扫描 .....	349
复位转印组件 .....	279
服务器地址列表: .....	251
复印 .....	163
复印默认设定 .....	284
复印浓度 .....	171, 286, 291, 293
复印问题 .....	345
复印质量问题 .....	346

## G

Google 云打印 .....	148
感光鼓 .....	40
高级设定 .....	262
稿台玻璃 .....	41, 369
个人 .....	252
格式化硬盘 .....	279
格式行数 .....	255
格状图案 .....	349
更改单个作业的扫描设置 .....	216
更改时钟模式 .....	223
更改数字 .....	307
更改传真设定选项 .....	242
更换定影器组件 .....	386
更换废粉盒 .....	396
更换感光鼓 .....	381
更换墨粉筒 .....	379
更换皮带组件、第 2 偏压转印辊和 减速辊 .....	388
功能锁定 .....	281
公司名称 .....	242, 263
共享打印 .....	98
故障超时 .....	274
故障排除 .....	309
管理	
打印机 .....	402
管理员设定 .....	252
规范 .....	29
国家 .....	242

## H

HDD .....	30
耗电 .....	31
何时订购消耗品 .....	399
黑白	
选择用于扫描 .....	214
横向 .....	254
后盖 .....	41
忽略 Form Feed .....	257
回收消耗品 .....	399

获取帮助 .....	364
SimpleMonitor 警告 .....	364
获取产品信息 .....	364

## I

ID卡复印 .....	178
IP 地址限制 .....	262
IP 模式 .....	260
IPsec .....	260

## J

基本打印机问题 .....	326
记录纸张尺寸 .....	34
机密打印 .....	133
机密接收 .....	266
机器确认/规格设定按钮 .....	43
机器重量 .....	31
计时器 .....	274
计数器 .....	252
总页数 .....	406
计数器读数	
总打印页数 .....	406
技术支持 .....	422
检查打印数据的状态 .....	147
检查打印页数	
如何检查计数器 .....	406
检查页数 .....	406
间隔时间 .....	244
将扫描文件发送到网络 .....	208
解除使用听筒 .....	272
节电 .....	270, 304
节电按钮 .....	42
节电模式 .....	71
节省耗材 .....	405
接收默认值 .....	265
接收模式 .....	233, 243, 265
接收盘容量 .....	36

接收传真 .....	233
DRPD 模式 .....	234
机密接收模式 .....	239
计算机调制解调器 .....	240
内存 .....	234
应答机 .....	240
禁用面板锁定 .....	301

## K

卡纸位置 .....	311
卡纸问题 .....	322
可选 550 张纸盘 .....	311
可选 550 张纸盘 (纸盘2) .....	40
可用的打印介质 .....	119
可用传真设定选项 .....	242
可用字符 .....	307
空间要求 .....	31
控制板 .....	41
控制板盖板 .....	41
控制面板 .....	274
快速拨号 .....	235
快速扫描管理器 .....	78
宽度导纸器 .....	124

## L

LCD 面板 .....	42
消息 .....	364
垃圾传真过滤 .....	243, 266
连接本地打印机 .....	85
连接打印机 .....	83
连接电话线 .....	220
连接规范 .....	83
连接类型 .....	83
连接速度 .....	260
链接纸盘 .....	129
连通性 .....	32, 33
联系 Fuji Xerox .....	421
联系服务部门 .....	363
连续打印速度 .....	32
连续复印 .....	30
连续复印速度 .....	30



## S

SimpleMonitor .....	76	设置纸张尺寸 .....	130
警告 .....	364	设置纸张类型 .....	130
Status Messenger		设置组群拨号 .....	236
检查打印机信息 .....	402	十六进制转储 .....	256
命令 .....	403	使用 PDF Bridge 打印 PDF 文件 .....	136
配置 .....	403	使用 TWAIN 驱动程序扫描 .....	186
StatusMessenger .....	403	使用 WIA 驱动程序扫描 .....	187
扫描 .....	181	使用 USB 存储设备直接打印 .....	135
彩色图像 .....	214	使用手送纸盘 .....	129
黑白图像 .....	214	使用数字键盘 .....	307
扫描分辨率 .....	215	使用数字证书 .....	154
设置色彩模式 .....	214	使用双面打印 .....	138
设置图像文件类型 .....	214	使用网络上的扫描仪 .....	189
限制访问 .....	302	适用线路 .....	35
抑制背景颜色 .....	215	适用纸张尺寸 .....	37
指定原稿尺寸 .....	215	手动发送传真 .....	228
扫描半色调 .....	33	手动接收传真	
扫描分辨率 .....	30, 33, 34, 35	电话模式 .....	233
扫描默认设定 .....	289	外部电话 .....	234
扫描驱动程序/打印机实用程序问题 .....	357	首份复印输出时间 .....	30
扫描速度 .....	33	手送纸盘 .....	40, 296, 311
扫描问题 .....	353	输出尺寸 .....	253, 259
扫描仪连接工具 .....	217	输出设定 .....	274
IP 地址设定 .....	217	输出纸盘容量 .....	31
密码设定 .....	218	输出纸张尺寸 .....	30
搜索条件对话框 .....	218	输出纸张重量 .....	30
扫描至 PC .....	33	数据 LED 灯 .....	42
扫描至 USB 存储设备 .....	209	数据加密 .....	283
扫描至电子邮件 .....	33	输入值 .....	349
扫描至计算机 .....	184	输送速度 .....	36
色彩定位 .....	278	数字键盘 .....	42
色彩定位表 .....	347	数字证书问题 .....	355
色彩模式 .....	171, 257, 258, 259, 284, 289, 294	双面打印 .....	138, 243, 254, 258, 266, 294
色彩能力 .....	30	双面打印, 长边装订 .....	138
色彩平衡 .....	288	双面打印, 短边装订 .....	139
设定区域 .....	222	双面复印 .....	172, 288
设置 IP 地址 .....	86	双面扫描 .....	290, 293
设置初始设置 .....	69	双面输出组件 .....	37
设置打印机 ID .....	222	双面自动输稿器 (DADF) .....	40, 311
设置复印选项 .....	170	双面组件 .....	41
设置时间和日期 .....	222		

## T

TCP/IP .....	260
TCP/IP 和 IP 地址 .....	86
TIFF 文件格式 .....	292
TWAIN .....	186
替代纸盘 .....	275
调整触摸屏 .....	280
调整第 2 偏压转印辊 .....	277
调整定影器组件 .....	277
调整高度 .....	280
调整默认扫描设定 .....	214
调整扫描选项 .....	214
调整色彩定位 .....	347
调整原稿分辨率 .....	226
调整纸张类型 .....	276
调整转印皮带组件 .....	277
调制解调器速度 .....	244, 268
停止按钮 .....	42
通信管理报告 .....	244, 251, 269
通信协议 .....	32
通信协议监视 .....	251
通信协议设定 .....	261
通讯簿编辑器 .....	206
图像	
设置色彩模式 .....	214
图像压缩 .....	292
图像增强 .....	256

## U

USB 存储设备 .....	135
USB 端口 .....	41, 83
USB 连接设置 .....	91
USB 设定 .....	283

## W

Web Services on Devices .....	152
Windows Image Acquisition (WIA) .....	187
WSD .....	152
外置电话阈值 .....	242, 264
网络连接设置 .....	94

网络设定 .....	259
维护 .....	276, 367
未认证用户打印 .....	276
文件格式 .....	289
无墨粉警告信息 .....	272

## X

系统设定 .....	250, 270
线路监听器音量 .....	242, 264
线路类型 .....	242, 263
显示亮度 .....	271
显示手动传真接收方 .....	244, 269
显示网络信息 .....	282
显示问题 .....	327
响铃音量 .....	241, 243, 265
小册子打印 .....	139
消耗品 .....	399
何时订购 .....	399
回收 .....	399
消息	
LCD 面板 .....	364
SimpleMonitor .....	364
卸下可选 512MB 内存 .....	409
卸下可选 550 张纸盘 .....	412, 416
卸下可选硬盘组件 .....	418
卸下选件 .....	409
信笺纸(双面) .....	276
行的中止点 .....	256
选择打印首选项 (Windows) .....	139
选择打印选项 .....	139
选择选项 (Mac OS X) .....	141
选择选项 (Windows) .....	140
选择纸盘 .....	165, 171, 284, 294

## Y

延迟发送 .....	294
演示页 .....	251
样本打印 .....	133
扬声器音量 .....	241





最直的线 .....	348
作业超时 .....	274
作业记录报告 .....	250
作业确认按钮 .....	43





# DocuPrint CM405 df 使用说明书

Fuji Xerox Co., Ltd.

ME5569C3-7 (第 1 版)

2016 年 4 月

版权所有© 2016 Fuji Xerox Co., Ltd.