

DocuPrint CM405 df



操作説明書

Bonjour、ColorSync、iPad、iPhone、iPod touch、Macintosh、Mac OS 和 TrueType 都是 Apple Inc. 在美國和/或其他國家/地區的註冊商標。AirPrint 和 AirPrint 標誌是 Apple Inc. 的商標。

Adobe、Acrobat、Photoshop、PostScript 和 PostScript 3 是 Adobe Systems Incorporated 在美國和/或其他國家/地區的註冊商標或商標。

PCL 是 Hewlett-Packard Corporation 在美國和/或其他國家/地區的商標。

Microsoft、Windows Vista、Windows、Windows Server 和 Internet Explorer 都是 Microsoft Corporation 在美國和/或其他國家/地區的商標。

Linux 是 Linus Torvalds 的註冊商標。

Novell 是註冊商標且 SUSE 是 Novell, Inc. 在美國和/或其他國家/地區的商標。

Red Hat 與 Red Hat Enterprise Linux 是 Red Hat, Inc. 在美國和/或其他國家/地區的商標。

RSA、BSAFE 是 EMC Corporation 在美國和/或其他國家/地區的註冊商標或商標。

Wi-Fi 是 Wi-Fi Alliance 的註冊商標。Wi-Fi Protected Setup、WPA 和 WPA2 是 Wi-Fi Alliance 的商標。

所有產品/品牌名稱均屬於個別持有人的商標或註冊商標。

在本手冊中，凡標有  符號的說明皆為安全指示。執行必要步驟前，請務必閱讀及遵守這些指示。

若硬碟發生故障，儲存於本體的硬碟內的資料可能會遺失。對於因資料遺失而引起的直接、間接的損害，Fuji Xerox 將不負任何責任。

因為電腦病毒感染或駭客入侵造成的機器損壞，Fuji Xerox 不負任何責任。

**重要：**

1. 本手冊受著作權保護並保留所有權利。依著作權法規定，未經出版者書面同意，不得擅自複製或修改本手冊的全部或部分內容。
2. 本手冊的部分內容若有任何變更，恕不事先通知。
3. 本手冊若有任何語意不明、錯誤、遺漏或缺頁之處，歡迎給予指正。
4. 請勿嘗試在機器上進行任何本手冊中未提及的操作。這些未經許可的操作可能會造成故障或意外。Fuji Xerox 將不對因擅自操作造成的後果負責。

本產品的出口受到日本外匯和外貿相關法律和/或美國出口管制法規所嚴格控制。

XEROX、其標誌「貫通全球」設計和 DocuPrint Xerox Corporation 在美國或 Fuji Xerox Co., Ltd. 的商標或註冊商標。

DocuWorks 商標屬於 Fuji Xerox Co., Ltd.。

所有 Xerox 和 Fuji Xerox 產品名稱皆為 Xerox Corporation 或 Fuji Xerox Co., Ltd. 的註冊商標或商標。

# 前言

---

感謝您購買 DocuPrint CM405 df。

本指南是為首次使用印表機的使用者而撰寫，提供關於列印、複印、掃描及傳真功能的所有必要操作資訊。  
請閱讀此指南，以發揮此印表機的最佳性能。

此指南假設您熟悉電腦與網路操作和設定組態的基礎知識。

閱讀此指南後，請妥善保存以方便日後參考。

**警告：**

主電源無法供電時，將無法使用此設備。





# 目錄

前言.....	3
手冊種類 .....	13
使用本說明書 .....	14
組織.....	14
本書的標記 .....	14
為了機器的安全使用 .....	15
電氣安全.....	16
安裝機器.....	17
操作安全.....	19
消耗材料.....	21
警告和注意標籤.....	22
關於環境 .....	23
規定條例 .....	24
關於授權 .....	25
複印/列印禁止事項.....	26
產品功能 .....	27
<b>1 規格 .....</b>	<b>29</b>
複印功能 .....	30
列印功能 .....	32
掃描功能 .....	33
傳真功能 .....	34
直接傳真功能 .....	35
雙面自動送稿裝置 .....	36
雙面輸出組件 .....	37
<b>2 基本操作 .....</b>	<b>39</b>
主要元件 .....	40
正視圖 .....	40
後視圖 .....	41
雙面自動送稿裝置 (DADF) .....	41
操作面板 .....	42
安裝選購配件 .....	45
安裝選購的 512 MB 記憶體 .....	45
安裝選購的 550 張紙盤和櫃體.....	50
安裝選購的 550 張紙盤 (不含櫃體).....	60
安裝選購的無線印表機介面卡 .....	64
安裝選購的硬碟組件 .....	69
開啓印表機電源 .....	74
設定操作面板上的初始設定 .....	75
列印面板設定清單頁 .....	76
節電模式 .....	77

	退出節電模式.....	77
<b>3</b>	<b>印表機管理軟體 .....</b>	<b>79</b>
	列印與掃描驅動程式 .....	80
	CentreWare Internet Services .....	81
	建立管理密碼.....	81
	SimpleMonitor (僅適用於 Windows).....	82
	電話簿編輯工具 .....	83
	Express Scan Manager .....	84
	安裝磁片建立工具 (僅適用於 Windows) .....	85
	DocuWorks (僅適用於 Windows) .....	86
<b>4</b>	<b>印表機連線和軟體安裝 .....</b>	<b>87</b>
	網路設定與配置概觀 .....	88
	連接印表機.....	89
	將印表機連接到電腦或網路 .....	90
	設定 IP 位址 .....	92
	TCP/IP 與 IP 位址 .....	92
	透過下列項目設定印表機 IP 位址：驅動程式光碟.....	92
	設定印表機 IP 位址的動態方式.....	93
	指派 IP 位址 (適用於 IPv4 模式) .....	94
	驗證 IP 設定 .....	95
	列印與檢查系統設定頁 .....	95
	在執行 Windows 的電腦上安裝列印驅動程式 .....	96
	識別列印驅動程式預先安裝狀態 (對於網路連線設定).....	96
	插入光碟.....	97
	USB 連線設定 .....	98
	網路連線設定.....	102
	設定共用列印.....	107
	指向並列印 .....	109
	點對點 .....	112
	在執行 Mac OS X 的電腦上安裝列印驅動程式 .....	117
	在執行 Linux (CUPS) 的電腦上安裝列印驅動程式.....	118
	安裝列印驅動程式 .....	118
	設定佇列 .....	119
	設定預設佇列.....	121
	指定列印選項.....	121
	設定印表機管理員的權限密碼 .....	122
	解除安裝列印驅動程式 .....	123
	配置無線設定 (適用於 Windows 和 Mac OS X) .....	124
<b>5</b>	<b>列印基本知識.....</b>	<b>135</b>
	關於列印媒體 .....	136
	列印媒體使用指南 .....	136
	有可能損壞印表機的列印媒體 .....	137
	列印媒體儲存指南 .....	137

雙面自動送稿裝置 (DADF) 指南 .....	138
支援的列印媒體 .....	139
可用的列印媒體 .....	139
標準紙和測試紙 .....	141
放入列印媒體 .....	143
承接盤容量 .....	143
列印媒體尺寸 .....	143
將列印媒體放入標準 550 張紙盤和選購的 550 張紙盤 .....	143
將列印媒體置入手送紙盤 .....	146
設定紙張尺寸和種類 .....	150
設定紙張尺寸 .....	150
設定紙張種類 .....	150
列印 .....	151
將工作傳送到列印 .....	151
取消列印工作 .....	152
使用儲存列印功能 .....	153
使用 USB 儲存裝置直接列印 .....	156
使用 PDF Bridge 列印 PDF 檔案 (僅適用於 Windows) .....	157
雙面列印 .....	159
選取列印選項 .....	161
列印自訂尺寸的紙張 .....	165
統計 .....	168
檢查列印資料的狀態 .....	169
以 AirPrint 列印 .....	169
列印報告頁面 .....	170
印表機設定 .....	171
使用 Web Services on Devices (WSD) 列印 .....	172
新增列印服務的角色 .....	172
印表機設定 .....	173
使用電子證明書 .....	174
管理證明書 .....	174
設定功能 .....	180
<b>6 複印 .....</b>	<b>187</b>
放入列印媒體進行複印 .....	188
選取紙盤 .....	189
準備文件 .....	190
從玻璃面板進行複印 .....	191
從雙面自動送稿裝置進行複印 .....	193
設定複印選項 .....	194
色彩模式 .....	194
選擇紙盤 .....	195
複印濃度 .....	195
雙面複印 .....	196
原稿類型 .....	196
銳利度 .....	196
彩度 .....	197
自動去除底色 .....	197

	分頁 .....	197
	倍率選擇 .....	198
	原稿尺寸 .....	199
	多張合一(N合1) .....	200
	邊框消除 .....	201
	使用 ID 卡複印 .....	202
	變更預設設定 .....	203
<b>7</b>	<b>掃描 .....</b>	<b>205</b>
	掃描概觀 .....	206
	掃描 - 使用掃描驅動程式 .....	206
	掃描 - 不使用掃描驅動程式 .....	206
	安裝掃描驅動程式 .....	207
	若為 Windows .....	207
	若為 Mac OS X .....	207
	掃描至電腦 .....	208
	從操作面板掃描 - 掃描至電腦 .....	208
	從操作面板掃描 - WSD 掃描 .....	209
	使用 TWAIN 驅動程式執行掃描 .....	210
	使用 WIA 驅動程式執行掃描 .....	211
	使用網路上的掃描器 .....	213
	概觀 .....	214
	建立共用資料夾 (僅限SMB) .....	219
	使用電話簿來設定目的地 .....	227
	傳送掃描的檔案至網路 .....	233
	掃描至 USB 儲存裝置 .....	234
	USB 儲存裝置類型 .....	234
	程序 .....	234
	指定要用來儲存掃描影像的資料夾 .....	235
	傳送附加掃描圖片的電子郵件 .....	236
	電子郵件設定 .....	236
	登錄新的電子郵件地址 .....	237
	傳送附加掃描檔案的電子郵件 .....	238
	調整掃描選項 .....	239
	調整預設的掃描設定 .....	239
	變更個別工作的掃描設定 .....	241
	掃描器連接工具 .....	242
	IP位址設定 .....	242
	密碼設定 .....	243
<b>8</b>	<b>傳真 .....</b>	<b>245</b>
	連接電話線 .....	246
	設定傳真初始設定 .....	247
	使用 Easy Install Navi 指定傳真初始設定 (僅適用於 Windows) .....	247
	從操作面板指定傳真初始設定 .....	248
	傳送傳真 .....	250
	放入原稿 .....	250

調整文件解析度 .....	252
調整文件對比 .....	252
插入暫停 .....	252
從記憶體傳送傳真 .....	253
手動傳送傳真 .....	254
確認傳輸 .....	254
自動重撥 .....	254
傳送延遲的傳真 .....	255
從驅動程式傳送傳真（直接傳真） .....	256
接收傳真 .....	259
關於受信模式 .....	259
放入紙張以接收傳真 .....	259
在傳真模式中自動接收傳真 .....	259
在電話模式中手動接收傳真 .....	259
在電話/傳真模式或答錄/FAX 模式中自動接收傳真 .....	259
使用外部電話手動接收傳真 .....	260
使用 DRPD 模式接收傳真 .....	260
在記憶體中接收傳真 .....	260
遙控接收受信 .....	260
自動撥號 .....	261
速撥 .....	261
設定速撥 .....	261
使用速撥傳送傳真 .....	262
群組號碼 .....	262
設定群組號碼 .....	263
編輯群組號碼 .....	263
使用群組撥號傳送傳真（多重位址傳輸） .....	264
列印傳真電話簿清單 .....	264
電話簿 .....	265
其他傳真方式 .....	266
使用安全接收模式 .....	266
使用答錄機 .....	267
使用電腦數據機 .....	267
設定音效 .....	268
擴音器音量 .....	268
鈴聲音量 .....	268
指定傳真設定選項 .....	269
變更傳真設定選項 .....	269
可用的傳真設定選項 .....	269
變更設定選項 .....	273
列印報告頁面 .....	274
<b>9 使用操作面板功能表和鍵台 .....</b>	<b>275</b>
瞭解印表機功能表 .....	276
報表印出 .....	276
碼錶確認 .....	278
管理設定 .....	278
預設設定 .....	315
紙盤管理 .....	326

預設語言 .....	330
面板鎖定功能 .....	331
啟用面板鎖定 .....	331
停用面板鎖定 .....	331
限制存取複印、傳真、掃描以及由 USB 列印作業 .....	332
變更語言 .....	333
設定節電選項 .....	334
關於同步工作功能 .....	335
重設回原廠預設值 .....	336
輸入字元 .....	337
使用操作面板上顯示的鍵盤。 .....	337
使用號碼盤 .....	337

## 10 疑難排解 ..... 339

清除夾紙 .....	340
避免夾紙 .....	340
找出夾紙的位置 .....	341
從雙面自動送稿裝置清除夾紙 .....	341
從手送紙盤清除夾紙 .....	343
從標準 550 張紙盤清除夾紙 .....	345
從熔著組件清除夾紙 .....	347
從選購的 550 張紙盤清除夾紙 .....	351
夾紙問題 .....	353
基本印表機問題 .....	356
顯示器問題 .....	357
列印問題 .....	358
列印品質問題 .....	359
輸出太淡 .....	360
碳粉模糊或列印歪斜 .....	361
出現不規則的污點/模糊影像 .....	362
整個輸出空白 .....	363
輸出上出現直條 .....	364
部分或整個輸出變成黑色 .....	364
等距色點 .....	365
垂直空白 .....	366
斑點 .....	366
殘影 .....	367
光誘衰減 .....	367
模糊 .....	368
點狀分佈(BCO) .....	368
鋸齒狀字元 .....	369
條紋 .....	369
螺旋痕跡 .....	370
有皺摺/污漬的紙張 .....	370
紙張的前緣損壞 .....	371
頂端和側邊的邊界不正確 .....	371
彩色基準線錯位 .....	372
突起/不平整的紙張 .....	372

影像歪斜 .....	373
雜訊 .....	374
複印問題 .....	375
複印品質問題 .....	376
調整彩色基準線 .....	377
執行自動調整 .....	377
列印彩色基準線稿 .....	377
決定值 .....	378
輸入值 .....	379
傳真問題 .....	381
掃描問題 .....	383
電子證明書問題 .....	385
安裝選購配件的問題 .....	386
掃描驅動程式/印表機公用程式問題 .....	387
其他問題 .....	388
瞭解印表機訊息 .....	389
聯絡維修 .....	394
取得說明 .....	395
LCD 面板訊息 .....	395
SimpleMonitor 警示 .....	395
取得產品資訊 .....	395
非全錄原裝模式 .....	396

## **11 維護 ..... 397**

清潔印表機 .....	398
清潔掃描器 .....	398
清潔 DADF 送紙滾輪 .....	400
清潔印表機內部 .....	400
更換消耗品 .....	409
更換碳粉卡匣 .....	409
更換圓鼓卡匣 .....	412
更換熔著組件 .....	416
更換油輪組件、第二個 BTR 及減速滾輪 .....	418
更換碳粉回收盒 .....	426
訂購耗材 .....	429
消耗品 .....	429
訂購耗材時機 .....	429
回收耗材 .....	430
存放列印媒體 .....	431
存放消耗品 .....	432
管理印表機 .....	433
使用檢查或管理印表機 CentreWare Internet Services .....	433
使用檢查印表機狀態 SimpleMonitor (僅適用於 Windows) .....	433
利用電子郵件檢查印表機狀態 .....	434
節省耗材 .....	436

檢查列印頁數 .....	437
移動印表機.....	438
取出選購配件 .....	440
取出選購的 512 MB 記憶體 .....	440
取出選購的 550 張紙盤和櫃體.....	443
取出選購的 550 張紙盤（不含櫃體）.....	447
取出選購的無線印表機介面卡 .....	449
取出選購的硬碟組件 .....	451
聯絡 Fuji Xerox .....	455
技術支援 .....	456
線上服務 .....	457
索引 .....	459



# 手冊種類

## 印表機隨附的手冊

以下手冊隨 DocuPrint CM405 df 提供。

搬運印表機時	描述如何搬運和托住印表機。
安全說明書	描述在安全地使用及操作印表機之前，您需要知道的資訊。
Setup Guide	提供有關如何設定印表機的逐步指示。
操作面板指南	描述在操作面板上指派給按鈕或指標的圖示。
操作說明書（本說明書）	描述如何準備列印及設定各種功能。其中還包含操作面板功能表、疑難排解提示和維護資訊。 本說明書在 <i>驅動程式光碟</i> 上。
快速參考說明書	描述如何操作印表機，以及操作期間必須遵守的預防措施。 本說明書在 <i>驅動程式光碟</i> 上。
PostScript 操作說明書	說明如何將印表機設定成 PostScript® 印表機，以及可以在列印驅動程式上設定的功能。 本說明書在 <i>PostScript 驅動程式庫光碟</i> 上。

## 選購配件隨附的操作說明書

下列手冊隨附於選購配件（另售）。

安裝說明書	需要安裝在客戶站台的選購配件隨附於『安裝說明書』。
-------	---------------------------

# 使用本說明書

本節包含：

- 第 14 頁的「組織」
- 第 14 頁的「本書的標記」

## ■ 組織

本說明書組織成下列章節。各章節的摘要如下：

1 規格	描述印表機規格。
2 基本操作	描述印表機的主要元件、節電模式，以及使用印表機的準備。
3 印表機管理軟體	描述可用於印表機的軟體。
4 印表機連線和軟體安裝	描述有關如何透過網路或 USB 將印表機連接至電腦，以及如何安裝列印驅動程式的基本資訊。
5 列印基本知識	描述支援的紙張、如何放置紙張，以及如何使用各種列印功能來列印資料。
6 複印	描述如何複印文件以及調整功能。
7 掃描	描述如何安裝掃描驅動程式，以及如何設定和使用掃描功能。
8 傳真	描述如何設定和使用傳真功能。
9 使用操作面板功能表和鍵盤	描述操作面板上可用的設定項目、其設定程序，以及如何使用 LCD 面板上顯示的鍵盤和號碼盤。
10 疑難排解	描述印表機問題（例如夾紙）的疑難排解提示。
11 維護	描述如何清潔印表機、如何更換消耗品，以及如何查看印表機狀態。
12 聯絡 Fuji Xerox	描述支援資訊。

## ■ 本書的標記

1 在本說明書中，個人電腦和工作站統稱為「電腦」。

2 下列詞彙通用於本說明書：

**重要：**

- 必須閱讀及遵守的重要資訊。

**補充：**

- 應注意的其他資訊。

**參照：**

- 本說明書中的參考資料。

3 本說明書中，紙張的方向是以下列方式表示：

☐、☐、長邊進紙 (LEF)：以橫向置入紙張。

☐、☐、短邊進紙 (SEF)：以縱向置入紙張。

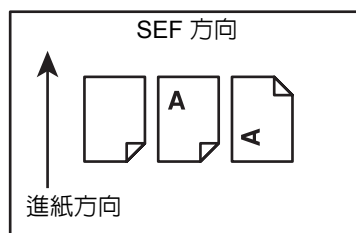
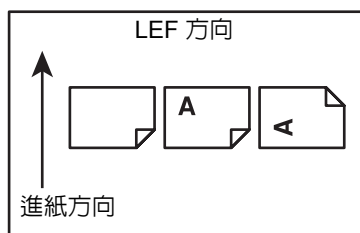

# 為了機器的安全使用

為了安全地使用本產品，請在使用前詳讀“安全說明書”。

本產品及推薦的消耗材料都經過嚴密的設計與測試，符合嚴格的安全要求，包括安全機構審核以及遵循既有的環保標準。請依照以下指示，確保使用安全。

## 警告：

- 任何未經授權的變更，包括新增功能或者連接外部裝置，可能不包含在產品的保固內。請與當地的富士全錄代表處聯絡瞭解詳情。

請遵守產品上標註的警告指示。各警告符號表示的意義如下：

 <b>危險</b>	警告使用者若忽視此資訊而錯誤操作，可能會導致死亡或受傷，表示警告的程度高。
 <b>警告</b>	警告使用者若忽視此資訊而錯誤操作，可能會導致死亡或受傷。
 <b>注意</b>	警告使用者若忽視此資訊而錯誤操作，可能會導致人體傷害或機器受損。
 ：符號表示使用機器時應注意的事項。請仔細閱讀指示內容，安全使用機器。	
 靜電敏感  注意  注意起火  注意破裂  注意觸電  注意高溫  注意旋轉物體  注意夾手物體	
 ：符號表示嚴禁執行的事項。請仔細閱讀指示內容，絕對不要執行禁止的事項。	
 嚴禁  嚴禁煙火  嚴禁接觸  嚴禁在浴室等處使用  嚴禁分解  嚴禁濕水  嚴禁濕手接觸	
 ：符號表示有必須執行的事項。請仔細閱讀指示內容，務必執行。	
 指示  拔出插頭  連接地線	

## ■ 電氣安全

### ⚠ 警告

本產品應依照產品資料標籤牌所標示之供電方式進行操作。若您要檢查電源供應是否符合要求，則請洽詢當地的電力公司。



#### 警告：

- 本產品必須連接至保護的地線線路。

本產品隨附帶有保護地線接腳的插頭。該插頭只適用於連接了地線的插座。若插頭不符合插座，請與電氣技師聯絡更換插座，以免引起觸電。切勿使用連接地線的配接器插座將產品連接至沒有接地終端的插座中。

設備接地線若連接不當可能會導致觸電。



將電源插頭直接插入接地的插座。為了避免過熱並引起火災，請勿使用延長線、多向插座或多向連接器。確保機器使用專用的插座。若您要檢查電源插座是否有接地，請向當地的富士全錄代表處洽詢。



將本產品安裝在擁有比本產品額定的電流與電壓更高容量之電路。請查看機器後面的面板，參考本產品額定的電流與電壓值。



切勿用濕手接觸電源線，以免觸電。



請勿將物品放置在電源線上。



始終保持電源插頭及插座的清潔。灰塵多和潮濕的環境可能會使連接器帶有細微電流。可能會聚熱並引起火災。



為了避免觸電和火災，請務必使用本產品提供的電源線或富士全錄指定的電源線。

電源線是本產品專用。請勿將該電源線用於其他產品。

請勿損壞或加工電源線。損壞或加工可能會聚熱，甚至導致觸電或火災。

若電源線損壞或絕緣電線露出，請向當地的富士全錄客戶代表處要求更換。為了避免觸電和火災，請勿使用損壞或未絕緣的電源線。

### ⚠ 注意



清潔本產品時，請先關閉電源，並從插座上拔下電源插頭。在機器電源打開的狀態下進行工作可能會導致觸電。



電源打開的狀態下，請勿拔出電源插頭或將電源插頭重新插入插座。機器的電源打開時，拔出電源插頭或將電源插頭重新插入插座可能會使插頭變形和聚熱，甚至引起火災。



拔出電源插頭時，請抓住插頭而非電源線，否則可能會損壞插頭並導致觸電或火災。



長時間不使用產品（例如傳真功能）時，應關閉機器電源，拔出電源插頭。請注意，電源關閉時將無法接收傳真訊息。



每個月應關閉機器電源一次，檢查下列情況：

- 電源插頭是否緊緊插入插座？
- 電源插頭是否有異常發熱、生鏽或彎曲？
- 電源插頭及插座是否清潔？
- 電源線是否有裂痕或擦傷？

若發現任何異常，請先關閉機器電源並拔出插頭，然後聯絡當地的富士全錄代表處。

## ■ 安裝機器

### ⚠ 警告



請勿將本產品放置在他人可能踩過或被電源線絆倒的地方。摩擦或施壓可能會聚熱，甚至導致觸電或火災。

### ⚠ 注意



請勿將本產品放置在以下場所：

- 靠近散熱器或其他熱源的地方
- 靠近窗簾等易燃物的地方
- 高溫、潮濕、灰塵多或通風不良的地方
- 陽光直射的地方
- 靠近炊具或增濕機的地方



請勿將產品放在火源附近，例如蠟燭和香菸，否則可能會引起火災。



本產品重量為 32.0 Kg（主體加耗材）。移動時，請務必由三人以上搬運機器，以避免處理不當或受傷。



抬起本產品時，兩人緊握本產品兩端的把手和後方，一人緊握產品的前方，如下圖所示。請勿握住本產品的其他部位，以避免本產品掉落導致您背部傷害或人員受傷。

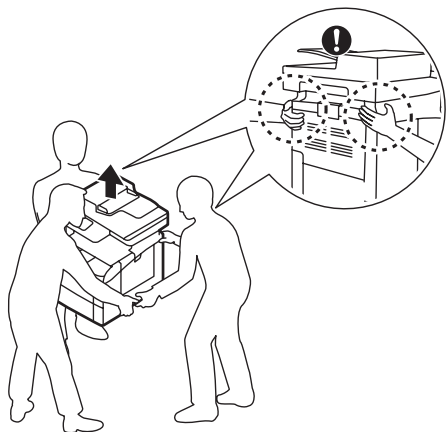

請將機器放置於可承受機器重量 47.9 Kg 的平穩處。否則，本產品可能會倒下導致傷害。



請將本產品置於通風良好的地方。請勿阻塞本產品的通風口。

請參照以下，確保留出通風和接觸電源插頭的最低需求空間。發生異常狀況時，請拔出本產品的電源插頭。

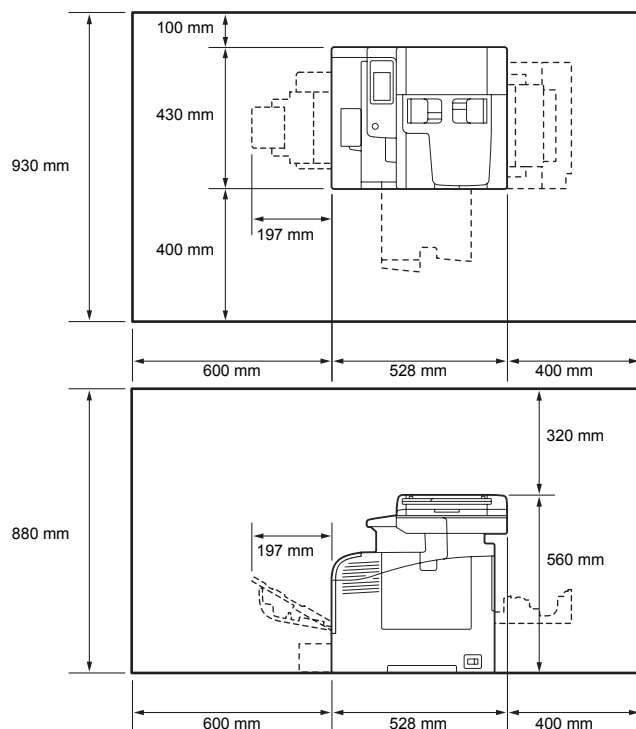

請勿使機器傾斜角度大於 10 度。否則，可能會倒下並導致傷害。

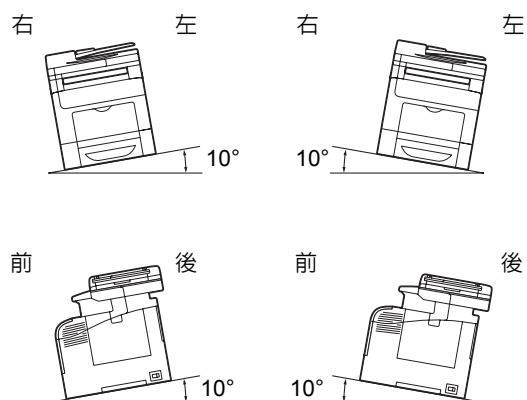

安裝後，請確保將本產品的輪子鎖住。否則，可能會倒下並導致傷害。



始終將輸出組件放在掃描組件下的架子內。

## 其他



為了維持本產品的良好性能，請在以下環境中使用：

- 溫度：10 – 32 °C
- 濕度：10 – 85%

產品置於低溫室內，室溫通過加熱器迅速上升時，本產品內會結露，導致列印資料部分缺失。

## ■ 操作安全

### ⚠ 警告



產品維護步驟在本產品隨附的客戶文件中敘述。請勿進行文件中未敘述的任何維護步驟。



本產品的設計限制操作者無法進入危險區域。危險區域用蓋子或保護裝置隔離，需要工具才能拆除。為了避免觸電或傷害，請勿拆除這些蓋子或保護裝置。



為了避免觸電和火災的風險，若發生以下任何一種情況，請立即關閉機器電源，然後將插頭從插座拔出，然後聯絡當地的富士全錄代表處。

- 產品冒煙或設備表面變得異常高溫。
- 產品發出異常噪音或氣味。
- 電源線損壞或磨損。
- 斷路器、保險絲或其他安全裝置發生故障。
- 液體灑入產品。
- 產品浸在水中。
- 產品的任何部位損壞。



請勿將任何物品塞入本產品的插槽或開口處。

請勿將以下物品放置在產品上：

- 液體容器，如花瓶、茶杯
- 金屬零件，如訂書針、夾子
- 重物

若液體灑在產品或金屬零件滲入產品時，可能會導致觸電或火災。



請勿使用導電紙張，如摺紙、含碳紙或含導電性塗層的紙張。發生夾紙時，可能會引起短路，甚至火災。



清潔本產品時，請使用本產品規定的清潔材料。其他材料可能會造成產品的性能降低。請勿使用噴霧清潔劑，否則可能會著火並引起爆炸。



請勿使用音效播放器讀取本產品隨付的光碟。請使用光碟機。否則，高音量可能會傷害音效播放器或您的聽力。



雷射安全

**注意：**

- 進行操作說明書未敘述的操作或調整可能會造成有害光線曝露，甚至灼傷或失明。

本產品已經通過測試，並符合國際標準 IEC60825 定義的 Class 1 雷射產品規定，而且沒有光線曝露危害。由於在操作和維護時，光線保護裝置和蓋子阻擋了光束，因此本產品不會釋放有害光束。

### ⚠ 注意



請遵守本產品上標明或隨附的所有警告指示。

為了避免燒傷和觸電的危險，請勿觸摸標有"高壓"或"高溫"標籤的地方。



請保持電子或機械安全開關的有效性。請勿將帶有磁性的物體放置在靠近機器安全開關的地方。帶有磁性的物體可能會使機器意外運轉，導致傷害或觸電。



請勿嘗試清除產品內部的夾紙，尤其是纏繞在熔著組件或熱滾輪的紙張。否則可能會造成傷害或燒傷。請立即關閉機器電源，並聯絡當地的富士全錄代表處。



請勿過度用力將較厚的原稿向玻璃面板推壓。可能會導致玻璃破碎並造成傷害。



長時間操作機器或大量複印時，請保持空氣流通。在通風不良的室內中，辦公室內的空氣環境會受臭氧等難聞的氣味影響。為確保舒適和安全的環境，請提供適當通風。

---



## ■ 消耗材料

### ⚠ 警告



依照包裝或容器上的指示存放所有消耗品。



請使用掃帚清掃或濕布擦拭散落的碳粉。請勿使用吸塵器清潔散落的碳粉。吸塵器內部的碳粉可能會因電火花而引起爆炸。若您散落大量碳粉，請聯絡當地的富士全錄代表處。



請勿將碳粉卡匣投入火中。卡匣中殘餘的碳粉可能會著火並造成燒傷或爆炸。  
若您不需要用完的碳粉卡匣，請聯絡當地的富士全錄代表處處理。



請勿將碳粉回收盒投入火中。碳粉可能會著火並造成燒傷或爆炸。  
若您不需要用完的碳粉回收盒，請聯絡當地的富士全錄代表處處理。



注意：更換為不正確種類的電池可能有爆炸的危險。請依照指示處理已用完的電池。

### ⚠ 注意



圓鼓卡匣和碳粉卡匣應遠離兒童放置。若兒童不慎吞食了碳粉，應將碳粉吐出，用水漱口，飲用大量的水。並立即聯絡醫生接受救助。



更換圓鼓卡匣和碳粉卡匣時，請小心不要散落碳粉。若碳粉散落，請避免接觸衣服、皮膚、眼睛和嘴巴，也不要吸入碳粉。



若碳粉散落在皮膚或衣服，請用肥皂和水清洗乾淨。

若碳粉粒進入眼睛，請用大量的水沖洗至少 15 分鐘，直至疼痛感消失。必要時，請聯絡醫生接受救助。

若吸入了碳粉粒，請轉移到空氣新鮮的地方，並用大量的水漱口。

若吞食了碳粉，請將碳粉吐出，用水漱口，飲用大量的水，並請立即聯絡醫生接受救助。

# 警告和注意標籤

請務必遵守機器上的警告與注意標籤。請勿觸摸標註有高壓或高溫標籤之處。否則可能會造成觸電或灼傷。

## 注意：

- 請遵守本產品上標明或隨附的所有警告指示。為了避免燒傷和觸電的危險，請勿觸摸標有"高壓"或"高溫"標籤的地方。

⚠ CAUTION Do not stare at light. It may cause discomfort or irritation to your eyes.  
 ⚠ 注意 請勿直視曝光光源，以免造成眼睛疲勞及傷害眼睛。  
 ⚠ 注意 請勿直視曝光光源，以免造成眼睛疲勞及傷害眼睛。  
 ⚠ 주의 광원을 보지 마십시오. 눈의 피로 또는 통증의 원인이 될 수 있습니다.  
 ⚠ ข้อควรระวัง ห้ามจ้องมองแสงไฟ เพราะอาจทำให้ปวดหรือระคายเคืองดวงตา

**K** BLACK  
 黑色

Standard Capacity  
 PRODUCT CODE : 00000000

To ensure optimum quality and performance of your printer, we recommend only using genuine Fuji Xerox toner. Not for sale or use in Japan.

FUJI XEROX

sample  
 00000

FUJI XEROX

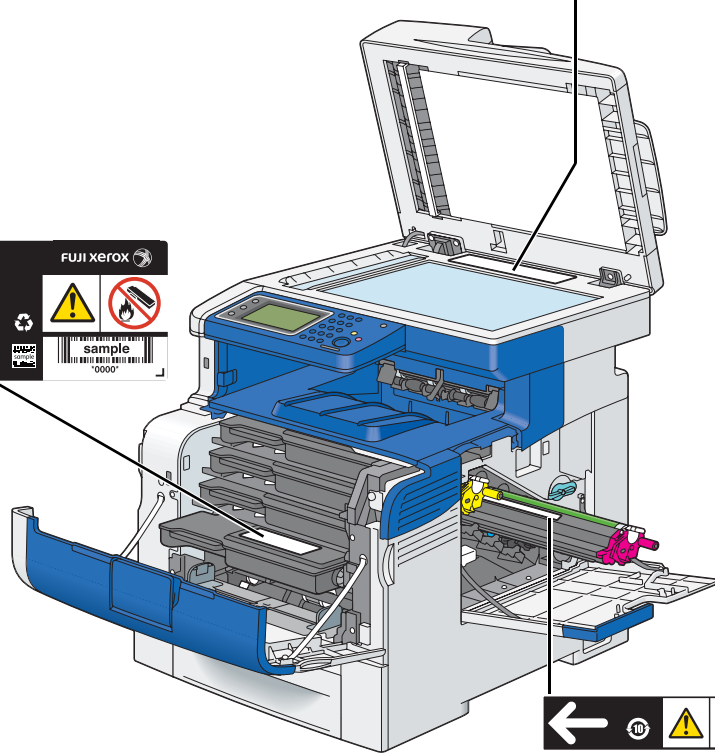

←

FUJI XEROX

sample  
 00000

8V

155°C  
 311°F

00:30:00

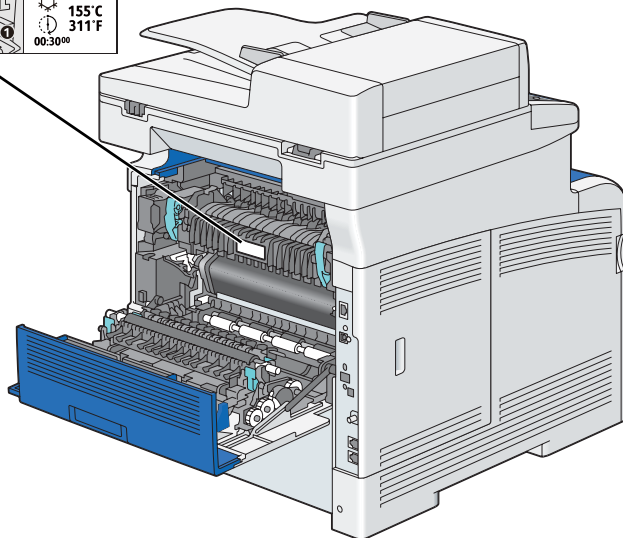

## 關於環境

---

- 為了保護環境和有效利用資源，富士全錄重新使用回收的碳粉卡匣和圓鼓（感光鼓）製造再生零件、再生材料或能源回收。
- 應恰當地處理不需要的碳粉卡匣和圓鼓（感光鼓）。請勿打開碳粉卡匣、碳粉回收盒和圓鼓（感光鼓）容器。請送回至當地的富士全錄代表處。
- 貼有以下台灣 EPA 的乾電池回收標誌的乾電池，當有需在台灣廢棄時，請聯絡台灣正規的資源回收業者。



廢電池請回收

# 規定條例

---

## ■ 無線電頻率輻射（B級）



本產品已經通過測試，並依據 CNS13438 規定，判定為符合 Class B 數位設備限制。這些限制的目的是為本產品在居住環境安裝提供合理的保護，防止有害干擾。本產品會產生、使用並可能釋放無線電頻率能源，若未依照使用說明書安裝、使用，則可能會對無線電通訊造成有害干擾。但這並不保證干擾不會在某個特別安裝場所發生。若本產品在打開或者關閉電源時，確實對無線電或電視接收產生干擾，則建議使用者通過以下對策對介面進行糾正：

- 重新調整接收天線的方向或者重新放置接收天線。
- 增加本產品和接收器之間的距離。
- 將本產品連接至與接收器所使用的不相同的插座。
- 向經銷商或者有經驗的無線電/電視技師洽詢，尋求幫助。

未經富士全錄特別認可而對本產品進行變更及修改，可能會影響使用者操作設備之權限。

---

## ■ 產品安全認證（UL、CB）

本產品依所列的安全標準，受下列機構認證。

標準

IEC60950-1：第 2 版

# 關於授權

---

## **RSA BSAFE**

This product includes RSA BSAFE® Cryptographic software from EMC Corporation.



## **DES**

This product includes software developed by Eric Young.

(eay@mincom.oz.au)

## **AES**

Copyright© 2003, Dr BrianGladman, Worcester, UK. All rights reserved. This product uses published AES software provided by Dr Brian Gladmanunder BSD licensing terms.

## **TIFF(libtiff)**

LibTIFFCopyright© 1988-1997 SamLeffler

Copyright© 1991-1997 Silicon Graphics, Inc.

## **ICC Profile (Little cms)**

LittlecmsCopyright© 1998-2004 Marti Maria

## **JPEG**

我們的印表機軟體使用一些由 Independent JPEG Group 所定義的程式碼。

# 複印/列印禁止事項

---

複印或印製某些文件在貴國家/地區可能屬於違法行為。此違法行為一經發現，可能會被處以罰金或拘役。以下是貴國家/地區法律可能明文規定禁止複印或印製的項目：

- 貨幣
- 紙鈔及支票
- 銀行與政府基金及債券
- 護照及身分證
- 著作權內容或商標（未經著作權所有人同意）
- 郵票及其他票據

本清單中的項目僅為列舉，本公司對其完整性與正確性不負任何責任。如有任何疑問，請聯絡您的法律顧問。

# 產品功能

本節說明產品功能並指出其連結。

## USB 直接列印

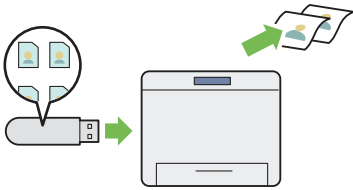

由 USB 記憶體列印功能可讓您直接從 USB 儲存裝置列印，而不需要啟動電腦和應用程式。

如需詳細資訊，請參閱第 156 頁的「使用 USB 儲存裝置直接列印」。

## 儲存列印

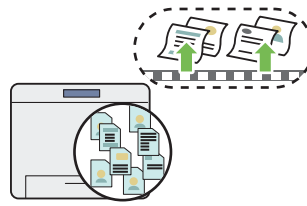

「儲存列印」功能可讓您將列印資料暫時儲存在印表機記憶體中，之後再輸出資料。您可以在離峰時間列印機密或大量資料，以有效管理您的時間。

如需詳細資訊，請參閱第 153 頁的「使用儲存列印功能」。

## 每張頁數(多張合一)列印

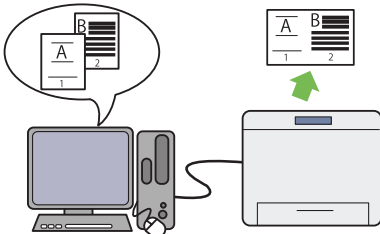

每張頁數(多張合一)功能可讓您在同一張紙上列印多頁內容。此功能可幫助減少紙張用量。

有關詳情，請參閱列印驅動程式的說明。

## 二合一複印

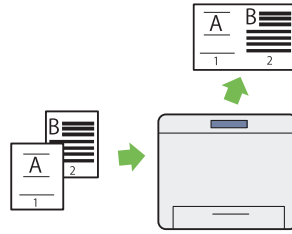

複印時，您可以在操作面板選取多張合一，將兩個原稿頁複印在同一張紙上。此功能可以節省紙張。

如需詳細資訊，請參閱第 200 頁的「多張合一(N合1)」。

## ID 卡複印

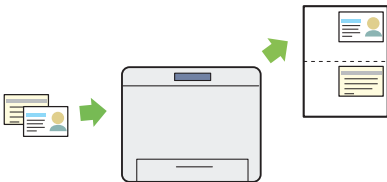

您可以將身分證正反兩面以原始尺寸複印在一張紙的一面，請在操作面板上選取 ID 卡複印。此功能可將身分證正反兩面以原始尺寸顯示在一頁上。

如需詳細資訊，請參閱第 202 頁的「使用 ID 卡複印」。

## 雙面複印

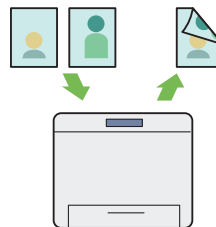

您可以將文件內容複印到一張紙的兩面，請在複印時，在操作面板上選取雙面複印。此功能可以節省紙張。

如需詳細資訊，請參閱第 196 頁的「雙面複印」。

## 掃描至郵件

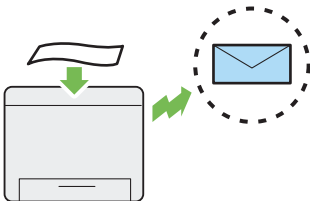

要透過電子郵件傳送掃描的資料時，可以使用掃描至郵件功能。您可以透過電子郵件附件方式，直接傳送掃描的資料。您可以從印表機或伺服器的電話簿選擇目的地電子郵件地址。或者，您可以用 LCD 面板上顯示的鍵盤來輸入地址。如需詳細資訊，請參閱第 236 頁的「傳送附加掃描圖片的電子郵件」。

## 掃描至 SMB/FTP 伺服器

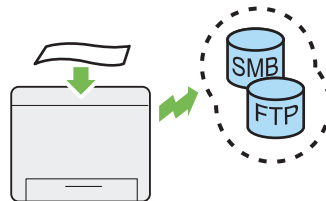

您可以透過 SMB 或 FTP 將掃描的資料傳輸到電腦或伺服器，而不需使用服務軟體。雖然您必須事先在電話簿登錄目的地 FTP 伺服器或電腦，但這可以節省您的時間。如需詳細資訊，請參閱第 213 頁的「使用網路上的掃描器」。

### 掃描至 USB 儲存裝置

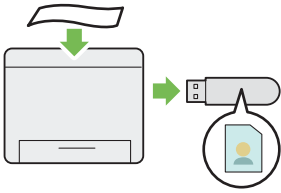

您不需透過電腦連接您的 USB 儲存裝置來儲存掃描的資料。只要將您的 USB 儲存裝置插入印表機的連接埠，即可將掃描的資料直接儲存到您的 USB 儲存裝置。

如需詳細資訊，請參閱第 234 頁的「掃描至 USB 儲存裝置」。

### 從玻璃面板掃描

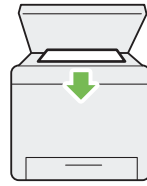

您可以使用玻璃面板掃描書本或手冊內頁。使用玻璃面板掃描文件時，請將要掃描的頁面朝下。

如需詳細資訊，請參閱第 191 頁的「從玻璃面板進行複印」。

### 從雙面自動送稿裝置掃描



您可以使用雙面自動送稿裝置 (DADF) 來掃描未裝訂的紙張。使用雙面自動送稿裝置掃描文件時，請將要掃描的頁面朝上放入。

如需詳細資訊，請參閱第 193 頁的「從雙面自動送稿裝置進行複印」。

### 從電腦直接傳真

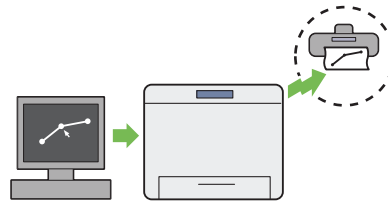

您可以使用傳真驅動程式，直接從電腦傳送傳真。指定傳真設定的方法和一般傳真一樣。您也可以使用號碼盤或電話簿來指定受信方的傳真號碼。

如需詳細資訊，請參閱第 256 頁的「從驅動程式傳送傳真 (直接傳真)」。

### 電話簿

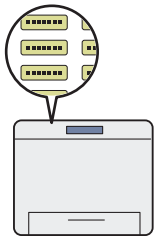

電話簿可以簡化受信方的指定步驟。您可以使用印表機或伺服器上的電話簿。使用掃描至郵件或掃描至網路功能或傳送傳真時，皆可以從電話簿選取想要的電子郵件地址或傳真號碼。

如需詳細資訊，請參閱第 83 頁的「電話簿編輯工具」。



# 規格

本章會列出印表機的主要規格。請注意，產品的規格可能會變更，恕不另行通知。

本章包含：

- 第 30 頁的「複印功能」
- 第 32 頁的「列印功能」
- 第 33 頁的「掃描功能」
- 第 34 頁的「傳真功能」
- 第 35 頁的「直接傳真功能」
- 第 36 頁的「雙面自動送稿裝置」
- 第 37 頁的「雙面輸出組件」

# 複印功能

種類	桌面
記憶體	512 MB (最大 1,024 MB) <b>重要：</b> • 視功能而定，會需要此選購的 512 MB 記憶體。
硬碟	選購：160 GB 或更大 <b>重要：</b> • 視功能而定，會需要此選購的硬碟組件。
色彩能力	全彩
掃描解析度	600 × 600 dpi
列印解析度	600 × 600 dpi，1,200 × 1,200 dpi (半速)
半色調/可列印色彩	每種色彩有 256 種色階 (16,700,000 色)
暖機時間	19.9 秒或更短* *: 此值為在室溫 20°C 與出廠初值設定下的數值。 <b>重要：</b> • 時間可能因為影像品質調整費時較久。
原稿紙張尺寸	書本：最大 215.9 × 297 mm (A4) 紙張：最大 215.9 × 355.6 mm (使用雙面自動送稿裝置 (DADF) 時為 Legal)
輸出紙張尺寸	最大值：Legal(8.5 × 14")，215.9 × 355.6 mm 最小值：3 × 5"，76.2 × 127 mm 影像損失寬度：上方邊緣 4.1 mm 或更少；下方邊緣 4.1 mm 或更少；左右邊緣 4.1 mm 或更少
輸出紙張磅數	60 – 216 g/m <sup>2</sup> <b>重要：</b> • 請使用 Fuji Xerox 建議的紙張。視條件而定，複印可能無法正確執行。
首次複印輸出時間	顏色：20 秒或更短(適用於 A4 <input type="checkbox"/> /黑白優先模式) 黑白：16 秒或更短(適用於 A4 <input type="checkbox"/> /黑白優先模式)
縮小/放大	預設%：1:0.50, 1:0.70, 1:0.81, 1:1.00, 1:1.22, 1:1.41, 1:2.00 任意倍率%：1:0.25 - 1:4.00 (每次增加 1%)
連續複印速度	黑白： A4：35 張以上/分鐘 顏色： A4：35 張以上/分鐘 <b>重要：</b> • 速度可能因為影像品質調整而變慢。 • 視紙張種類而定，效能可能變差。
紙盤容量	標準： 550 張 (標準 550 張紙盤) + 150 張 (手送紙盤) 選購： 550 張 (選購的 550 張紙盤) 最大紙張容量： 1250 張 (標準 + 選購 550 張紙盤) <b>重要：</b> • 使用 Fuji Xerox P 紙 (64 g/m <sup>2</sup> ) 時
連續複印	99 個影像 <b>補充：</b> • 機器可能暫停以執行影像品質調整功能。

輸出承接盤容量	大約 250 張 (A4 □) <b>重要：</b> • 使用 Fuji Xerox P 紙 (64 g/m <sup>2</sup> ) 時
電源供應器	AC 110 – 127 V ± 10% ; 12 A 或更少 ; 50/60 Hz ± 3% 兩者
耗電量	最大耗電量： 1390 W 或更少 執行模式： 750 W (平均) 就緒： 82 W (平均) 低電力模式： 19.5 W 或更少 睡眠模式： 6.0 W 或更少
尺寸	寬 430 × 長 528 × 高 560 mm
機器重量	32 kg <b>重要：</b> • 不包含紙張重量。 • 包含消耗品重量。
空間需求	寬 930 × 長 1,528 mm

# 列印功能

種類	內建
連續列印速度	與複印功能相同 <b>重要：</b> <ul style="list-style-type: none"> <li>• 速度可能因為影像品質調整而變慢。</li> <li>• 視紙張種類而定，效能可能變差。</li> </ul>
列印解析度	輸出解析度：600 × 600 dpi，1,200 × 1,200 dpi
PDL	PCL 6、PostScript® 3™、FX-PDF、TIFF、JPEG
通訊協定	TCP/IP (LPD、Port9100、WSD、HTTP、HTTPS、SMTP、RARP、AutoIP、WINS、FTP、Telnet、DNS、DDNS、IPP、IPPS、SNTP、SMB)、SNMP、DHCP、BOOTP、Bonjour® (mDNS) <b>補充：</b> <ul style="list-style-type: none"> <li>• 若要使用 IPPS 通訊協定，您需要安裝選購的硬碟組件。</li> <li>• WSD 表示 Web Services on Devices。</li> <li>• WSD 僅適用於 Windows Vista®、Windows Server® 2008、Windows® 7、Windows Server® 2008 R2、Windows® 8 或 Windows Server® 2012。</li> </ul>
作業系統	標準：PCL 6 和 PostScript® 驅動程式 Microsoft® Windows® XP x86、 Microsoft® Windows Server® 2003 x86、 Microsoft® Windows Vista® x86、 Microsoft® Windows Server® 2008 x86、 Microsoft® Windows® 7 x86, Microsoft® Windows® 8 x86、 Microsoft® Windows® XP x64、 Microsoft® Windows Server® 2003 x64、 Microsoft® Windows Vista® x64、 Microsoft® Windows Server® 2008 x64、 Microsoft® Windows® 7 x64, Microsoft® Windows Server® 2008 R2 x64、 Microsoft® Windows® 8 x64、 Microsoft® Windows Server® 2012、 Mac OS® X 10.3.9 Mac OS® X 10.4 Mac OS® X 10.5 Mac OS® X 10.6 Mac OS® X 10.7 Mac OS® X 10.8 Red Hat® Enterprise Linux® 5 Desktop x86 Red Hat® Enterprise Linux® 6 Desktop x86 SUSE® Linux Enterprise Desktop 10 x86 SUSE® Linux Enterprise Desktop 11 x86 <b>重要：</b> <ul style="list-style-type: none"> <li>• 如需有關最新支援作業系統的資訊，請聯絡當地的 Fuji Xerox 代表處。</li> </ul>
字型	內建字型 PCL 5 和 PCL 6 字型：81 種字型和 36 個字碼表 PostScript® 3™：136 種字型 PDF 字型：14 種字型
連線能力	標準：乙太網路 (1000BASE-T/100BASE-TX/10BASE-T)，USB 2.0 選購：IEEE802.11 b/g/n

# 掃描功能

種類	彩色掃描器
原稿紙張尺寸	與複印功能相同
掃描解析度	200/300/400/600 dpi TWAIN : 50 到 9600 dpi WIA : 75/100/150/200/300/400/600 dpi
掃描半色調	顏色 : 16 位元 × 3 ch (R/G/B) 黑白 : 16 位元 × 2 ch (CDD/EVEN)
掃描速度	顏色 : 8 張/分鐘 黑白 : 16 張/分鐘 <b>重要 :</b> <ul style="list-style-type: none"> <li>掃描速度依據文件而有所差異。</li> </ul>
連線能力	標準 : 乙太網路 (1000BASE-T/100BASE-TX/10BASE-T) , USB 2.0 選購 : IEEE802.11 b/g/n
掃描至 PC	通訊協定 : TCP/IP (SMB、FTP) 作業系統 : Microsoft® Windows® XP x86 Microsoft® Windows Vista® x86 Microsoft® Windows Server® 2003 x86 Microsoft® Windows Server® 2008 x86 Microsoft® Windows® 7 x86 Microsoft® Windows® 8 x86 Microsoft® Windows® XP x64 Microsoft® Windows Vista® x64 Microsoft® Windows Server® 2003 x64 Microsoft® Windows Server® 2008 x64 Microsoft® Windows Server® 2008 R2 x64 Microsoft® Windows® 7 x64 Microsoft® Windows® 8 x64 Microsoft® Windows Server® 2012 Mac OS® X 10.3.9 Mac OS® X 10.4 Mac OS® X 10.5 Mac OS® X 10.6 Mac OS® X 10.7 Mac OS® X 10.8 <b>重要 :</b> <ul style="list-style-type: none"> <li>如需有關最新支援作業系統的資訊，請參照 Fuji Xerox 網站。</li> </ul> 印出檔案格式 : PDF/JPEG (JFIF 格式) /TIFF (多頁一檔案) /TIFF (一頁一檔案) /XDW
掃描至郵件	通訊協定 : TCP/IP (SMTP、POP3) 印出檔案格式 : PDF/JPEG (JFIF 格式) /TIFF (多頁一檔案) /TIFF (一頁一檔案) /XDW





# 傳真功能

傳送原稿尺寸	最大值：Legal(8.5 × 14")，215.9 × 355.6 mm
記錄紙張尺寸	最大值：Legal 最小值：A5
傳輸時間	2 秒或更短 <b>重要：</b> <ul style="list-style-type: none"><li>以標準品質（8 × 3.85 行/mm）與高速模式（33.6 kbps 或更快：JBIG）傳輸 A4 大小，700 個字元的文件時。這僅是影像資訊的傳輸速度，並不包含通訊控制時間。請注意，實際傳輸時間視文件內容、通信對象使用的機器以及通訊線路狀態而定。</li></ul>
傳輸模式	ITU-T Super G3、ITU-T G3 ECM、ITU-T G3
掃描解析度	標準：200 × 100 畫素/25.4 mm（R8 × 3.85 行/mm） 高畫質/照片：200 × 200 畫素/25.4 mm（R8 × 7.7 行/mm） 超高畫質：400 × 400 畫素/25.4 mm（R16 × 15.4 行/mm）
編碼方式	顏色：不支援。 黑白：1 位元、JBIG、MMR、MR、MH 編碼
傳輸速度	V.34 (33.6/31.2/28.8/26.4/24/21.6/19.2/16.8/14.4/12/9.6/7.2/4.8/2.4 kbps) V.17 (14.4/12/9.6/7.2 kbps) V.29 (9.6/7.2 kbps) V.27ter (4.8/2.4 kbps)
傳真線路數	電信局、PBX、租用線路（3.4 kHz/雙線）

# 直接傳真功能

原稿尺寸	A4、Letter、Folio(8.5 × 13")、Legal(8.5 × 14")
掃描解析度	與傳真功能相同
傳輸速度	與傳真功能相同
可用線路	與傳真功能相同
作業系統	<p>Microsoft® Windows® XP x86            Microsoft® Windows Server® 2003 x86            Microsoft® Windows Vista® x86            Microsoft® Windows Server® 2008 x86            Microsoft® Windows® 7 x86            Microsoft® Windows® 8 x86            Microsoft® Windows® XP x64            Microsoft® Windows Server® 2003 x64            Microsoft® Windows Vista® x64            Microsoft® Windows Server® 2008 x64            Microsoft® Windows Server® 2008 R2 x64            Microsoft® Windows® 7 x64            Microsoft® Windows® 8 x64            Microsoft® Windows Server® 2012            Mac OS® X 10.3.9            Mac OS® X 10.4            Mac OS® X 10.5            Mac OS® X 10.6            Mac OS® X 10.7            Mac OS® X 10.8</p> <p><b>重要：</b></p> <ul style="list-style-type: none"> <li>如需有關最新支援作業系統的資訊，請參照 Fuji Xerox 網站。</li> </ul>

# 雙面自動送稿裝置

種類	雙面自動送稿裝置
原稿紙張尺寸	最大值：Legal(8.5 × 14")，215.9 × 355.6 mm 最小值：5.5 × 5.5"，139.7 × 139.7 mm
容量	50 張 (A4  單面) <b>重要：</b> <ul style="list-style-type: none"><li>• 使用 Fuji Xerox P 紙 (64 g/m<sup>2</sup>) 時</li></ul>
送紙速度	進行多組單張文件的複印時： 顏色：35 張/分鐘 (A4  單面) 黑白：35 張/分鐘 (A4  單面) 進行一組多張文件的複印時： 彩色單面：13 張/分鐘；雙面：4 頁/分鐘 (A4  ) 黑白單面：22 張/分鐘；雙面：7 頁/分鐘 (A4  )



## 雙面輸出組件

---

適用的紙張尺寸	最大值：Legal(8.5 × 14")，215.9 × 355.6 mm 最小值：A5，148 × 210 mm
紙張磅數	64 - 163 g/m <sup>2</sup>



# 基本操作

本章包含：

- 第 40 頁的「主要元件」
- 第 45 頁的「安裝選購配件」
- 第 74 頁的「開啓印表機電源」
- 第 75 頁的「設定操作面板上的初始設定」
- 第 76 頁的「列印面板設定清單頁」
- 第 77 頁的「節電模式」

# 主要元件

本節提供印表機的概觀。

本節包含：

- 第 40 頁的「正視圖」
- 第 41 頁的「後視圖」
- 第 41 頁的「雙面自動送稿裝置 (DADF)」
- 第 42 頁的「操作面板」

## ■ 正視圖

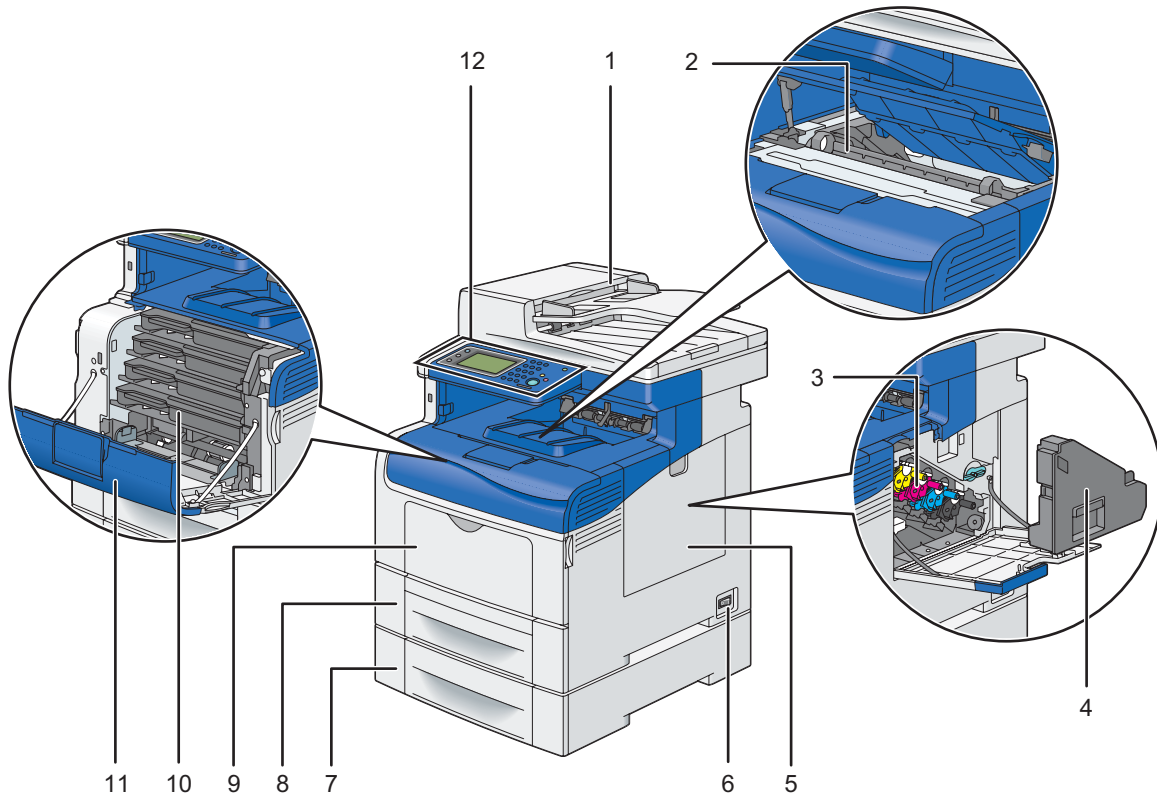

1 雙面自動送稿裝置 (DADF)	7 選購的 550 張紙盤 (紙盤 2)
2 油輪組件	8 標準 550 張紙盤 (紙盤 1)
3 圓鼓卡匣	9 手送紙盤
4 碳粉回收盒	10 碳粉卡匣
5 側蓋	11 前蓋
6 電源開關	12 操作面板

### 重要：

- 為避免印表機畫面影像失常或故障，請避免在手送紙盤開啓的情況下將印表機置於陽光直射的地方。

## ■ 後視圖

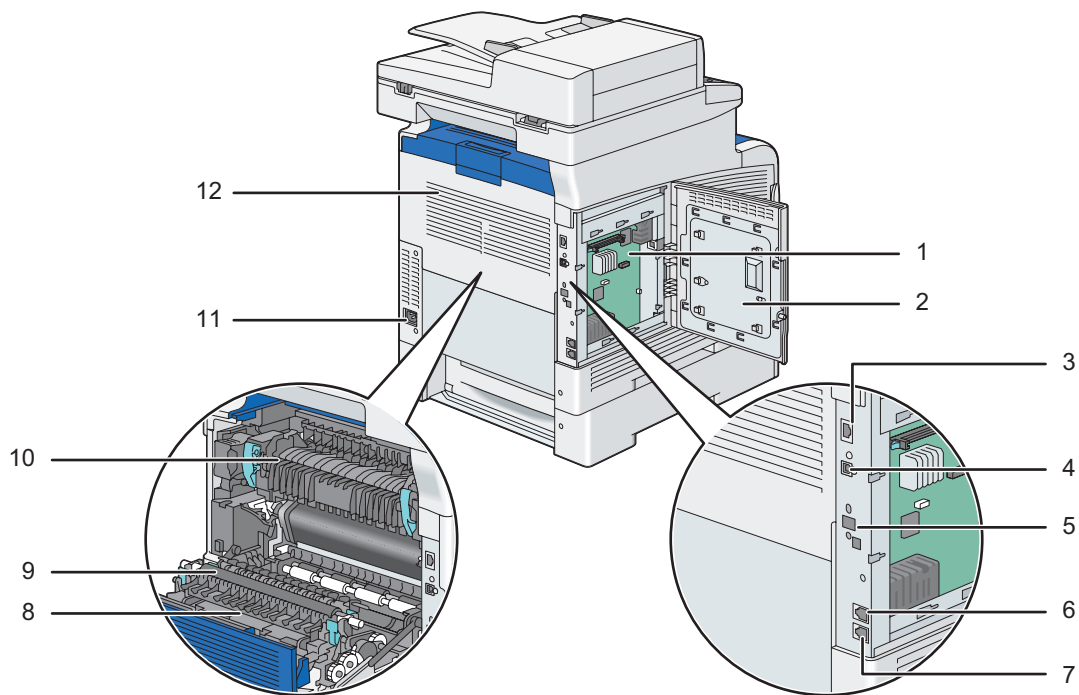

1 操作面板	7 壁式插座接頭
2 操作面板外蓋	8 雙面列印裝置
3 乙太網路連接埠	9 第二個 BTR
4 USB 連接埠	10 熔著組件
5 無線介面卡插座	11 電源接頭
6 電話接頭	12 後蓋

## ■ 雙面自動送稿裝置 (DADF)

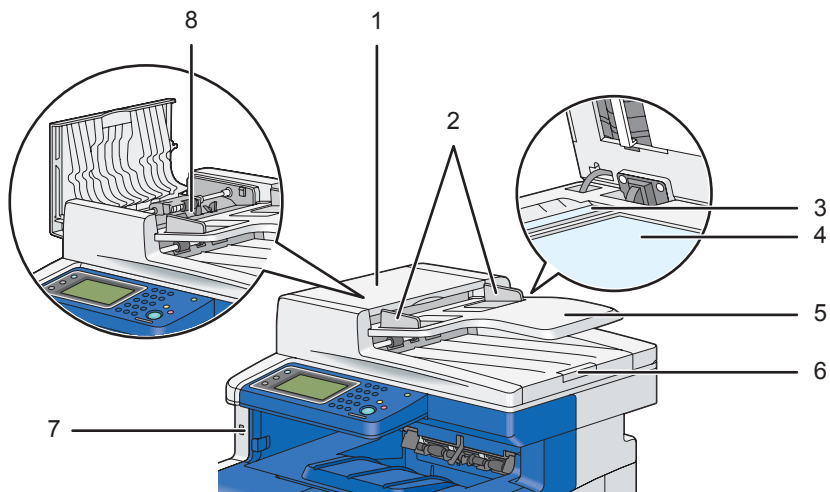





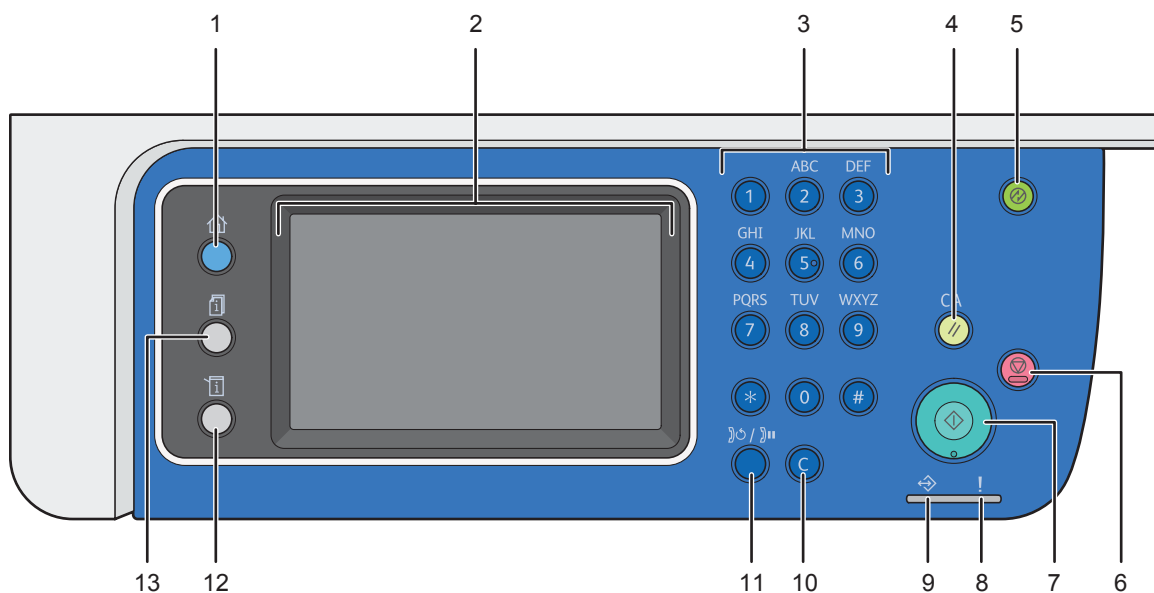

1 DADF 蓋	5 送稿裝置紙盤
2 文件導板	6 文件擋塊
3 DADF 玻璃	7 前方 USB 連接埠
4 玻璃面板	8 DADF 送紙滾輪

## ■ 操作面板

操作面板有 LCD 面板、發光二極管指示燈 (LED)、控制按鈕及號碼盤，可讓您控制印表機。



- 1**  (功能) 按鈕
  - 移到上層服務畫面。
- 2** LCD 面板
  - 直接觸碰螢幕來指定設定值。
  - 顯示各種設定、指示以及錯誤訊息。
- 3** 號碼盤
  - 輸入數字。
- 4** CA (全部清除) 按鈕
  - 重設目前設定，並返回到每個功能表的最上層。
- 5**  (解除) 按鈕
  - 在節電模式下會亮起。按下此按鈕可退出節電模式。
- 6**  (停止) 按鈕
  - 取消目前處理的工作或擱置的工作。
- 7**  (啓動) 按鈕
  - 開始工作。
- 8**  (錯誤) LED
  - 印表機發生錯誤時會亮燈。
- 9**  (資料處理中) LED
  - 當接收傳真資料、掃描、列印工作或儲存的工作時會閃爍。
- 10** C (清除) 按鈕
  - 刪除字元與數字。
- 11**  (重撥/暫停) 按鈕
  - 重新撥打電話號碼。
  - 撥號期間插入暫停。

## 12 (機器確認/規格設定) 按鈕

- 移到系統功能表頂層。

## 13 (工作確認) 按鈕

- 移到工作確認功能表頂層。

### 補充：

- 移到不同功能表或返回到前一個畫面以取消輸入項或設定。請確定已儲存目前的項目或設定。
- 如需有關使用號碼盤輸入數字方式的詳細資訊，請參照第 337 頁的「使用號碼盤」。

## 觸控式顯示面板 - 上層服務功能表畫面

此節會說明上層服務畫面的欄位和按鈕，藉由按  (功能) 按鈕即可顯示。當印表機開啓時，會顯示此預設畫面。



### • 訊息欄位

可顯示印表機狀態、錯誤訊息和指派給印表機的 IP 位址。

### • 碳粉狀態圖示

可依 6 個等級顯示碳粉狀況。(每個顏色的碳粉存量：100%、80%、60%、40%、20%、0%) 選取此圖示可移至消耗品標籤。

### • 無線區域網路連線狀態圖示

當無線印表機介面卡連線至印表機時，可顯示無線訊號的強度。

### • 功能按鈕

可讓您設定功能項，例如複印、郵件、掃描至、傳真、列印來源和 ID 卡複印。

### 補充：

- 如果功能的面板鎖定設定設為啟動，功能就會停用，且此功能的功能表不會顯示在畫面上。如需詳細資料，請參閱第 331 頁的「啓用面板鎖定」。

### • 複印

您可以設定複印功能的功能項。

### 參照：

- 第 187 頁的「複印」

### • 郵件

您可以掃描文件並以電子郵件附件傳送掃描的資料。

### 參照：

- 第 236 頁的「傳送附加掃描圖片的電子郵件」

- **掃描至**

您可以設定掃描至功能的功能項。

**參照：**

- [第 205 頁的「掃描」](#)

- **傳真**

您可以設定傳真功能的功能項。

**參照：**

- [第 245 頁的「傳真」](#)

- **列印來源**

您可以設定列印來源功能的功能項。

**參照：**

- [第 151 頁的「列印」](#)

- **ID卡複印**

您可以設定 ID 卡複印功能的功能項。

**參照：**

- [第 202 頁的「使用 ID 卡複印」](#)



# 安裝選購配件

您可以安裝選購配件來增加印表機的功能，如 512 MB 記憶體、550 張紙盤、櫃體、無線網路組件b/g/n，以及硬碟組件。本節說明如何安裝印表機的選購配備。

本節包含：

- 第 45 頁的「安裝選購的 512 MB 記憶體」
- 第 50 頁的「安裝選購的 550 張紙盤和櫃體」
- 第 60 頁的「安裝選購的 550 張紙盤 (不含櫃體)」
- 第 64 頁的「安裝選購的無線印表機介面卡」
- 第 69 頁的「安裝選購的硬碟組件」

## ■ 安裝選購的 512 MB 記憶體

補充：

- 您的印表機可支援額外的 512 MB 記憶體模組。

### 1 關閉印表機電源。

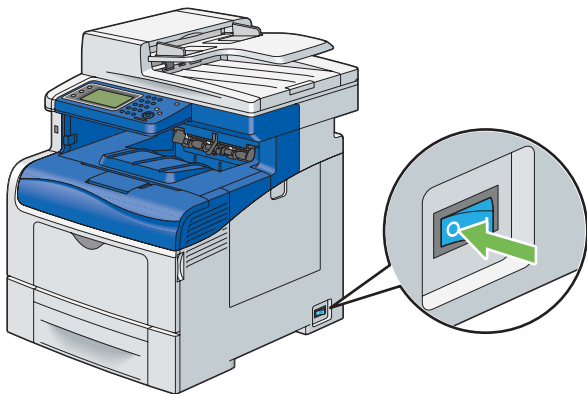

**重要：**

- 如果選購的硬碟組件未安裝於您的印表機上，當印表機關閉時，請注意記憶體中的資料會遭清除。

### 2 逆時針方向旋轉操作面板外蓋上的螺絲釘。

補充：

- 鬆開螺絲釘。螺絲釘無須移除。

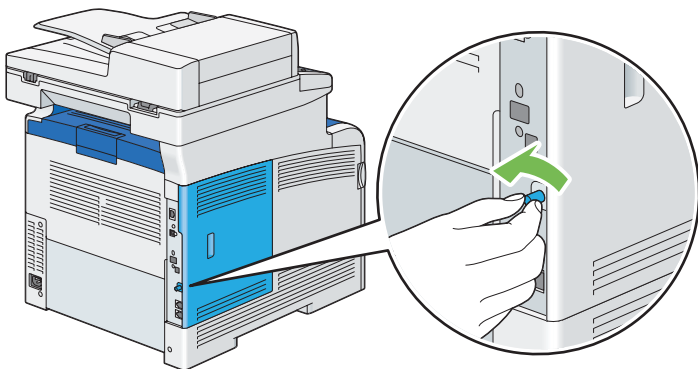

3 將控制面板外蓋滑向印表機背部。

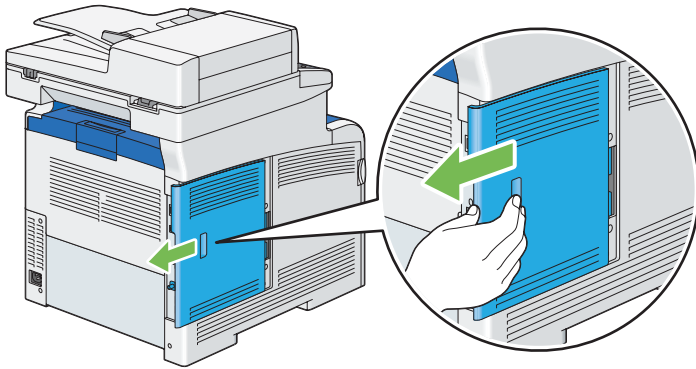

4 完全開啓控制面板外蓋。

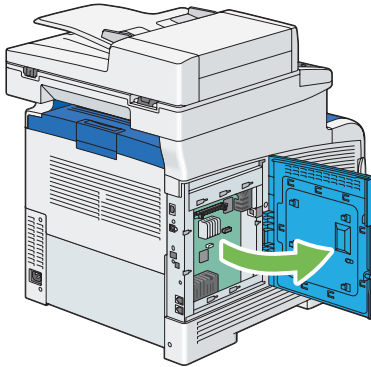

5 握住記憶體模組邊緣，標籤面朝下，接頭朝向操作面板，然後將它插入插槽。

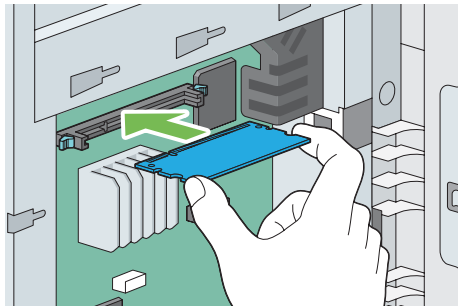

6 將記憶體模組穩固推入插槽。

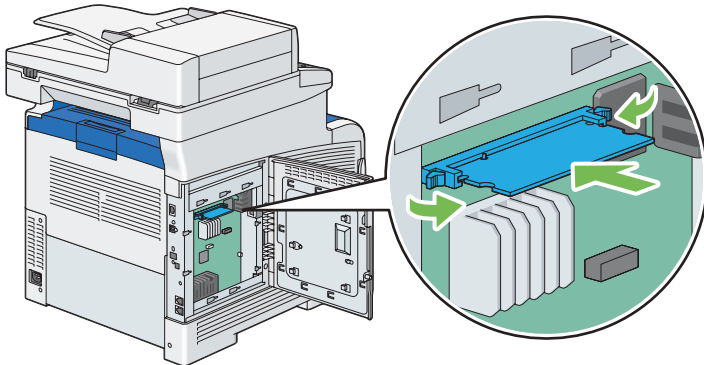

**補充：**

- 確認記憶體模組穩固固定在插槽中，不會輕易移動。

7 關上控制面板外蓋，然後將外蓋滑向印表機正面。

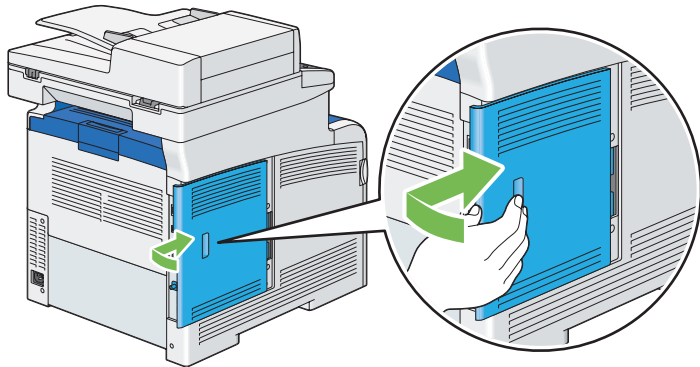
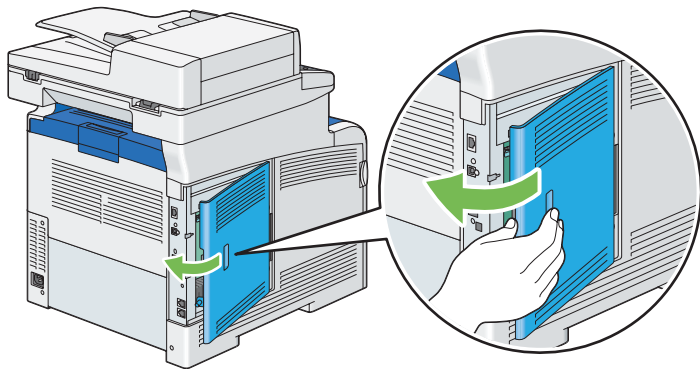

8 順時針方向旋轉螺絲釘。

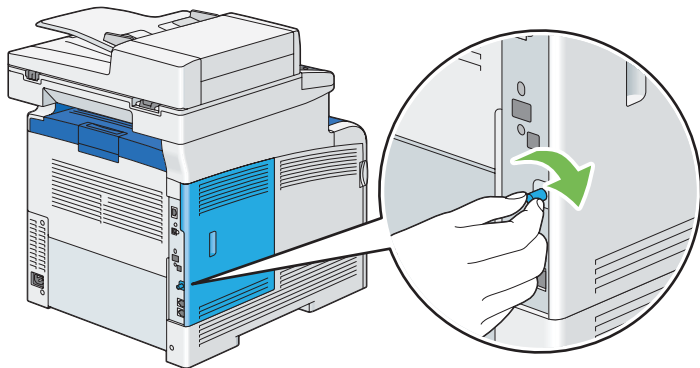

9 開啓印表機電源。

10 列印系統設定頁，確認印表機偵測到新安裝的記憶體模組。

- a 按下 **i** (機器確認/規格設定) 按鈕。
  - b 選取報表印出。
  - c 選取系統設定。
  - d 選取列印。
- 即會列印系統設定頁。

11 確認在系統設定頁中**一般**之下所列出的**記憶體容量**數量。

如果記憶體總量沒有增加，請拔掉電源線，然後重新安裝記憶體模組。

12 如果您是在安裝列印驅動程式後才安裝選購的 512 MB 記憶體，請根據您正在使用作業系統的指示更新驅動程式。  
如果是網路印表機，請為每個用戶端更新驅動程式。

# 更新驅動程式以偵測選購的 512 MB 記憶體

以下程序使用 Microsoft® Windows® 及 PCL 6/PS 驅動程式。

## 補充：

- 當您使用 XML Paper Specification (XPS) 驅動程式時，不需要下列設定。

Windows 8/ Windows 8 x64/ Windows Server® 2012	<ol style="list-style-type: none"><li>1 在 Windows 桌面上，以滑鼠右鍵按一下畫面左下角，然後按一下控制台 → 硬體和音效（若為 Windows Server 2012，則是硬體） → 裝置和印表機。</li><li>2 在 DocuPrint CM405 df 的印表機圖示上按一下滑鼠右鍵，然後選取印表機內容。</li><li>3 按一下配置標籤，然後選取雙向通信設定。</li><li>4 選取從印表機取得資訊，然後選取 OK。</li><li>5 按一下套用，然後按一下確定。</li><li>6 關閉裝置和印表機對話方塊。</li></ol>
Windows 7/ Windows 7 x64/ Windows Server 2008 R2 x64	<ol style="list-style-type: none"><li>1 按一下開始 → 裝置和印表機。</li><li>2 在 DocuPrint CM405 df 的印表機圖示上按一下滑鼠右鍵，然後選取印表機內容。</li><li>3 按一下配置標籤，然後選取雙向通信設定。</li><li>4 選取從印表機取得資訊，然後選取 OK。</li><li>5 按一下套用，然後按一下確定。</li><li>6 關閉裝置和印表機對話方塊。</li></ol>
Windows Vista®/ Windows Vista x64	<ol style="list-style-type: none"><li>1 按一下開始 → 控制台 → 硬體和音效 → 印表機。</li><li>2 在 DocuPrint CM405 df 的印表機圖示上按一下滑鼠右鍵，然後選取內容。</li><li>3 按一下配置標籤，然後選取雙向通信設定。</li><li>4 選取從印表機取得資訊，然後選取 OK。</li><li>5 按一下套用，然後按一下確定。</li><li>6 關閉印表機對話方塊。</li></ol>
Windows Server 2008/ Windows Server 2008 x64	<ol style="list-style-type: none"><li>1 按一下開始 → 控制台 → 印表機。</li><li>2 在 DocuPrint CM405 df 的印表機圖示上按一下滑鼠右鍵，然後選取內容。</li><li>3 按一下配置標籤，然後選取雙向通信設定。</li><li>4 選取從印表機取得資訊，然後選取 OK。</li><li>5 按一下套用，然後按一下確定。</li><li>6 關閉印表機對話方塊。</li></ol>
Windows XP/ Windows XP x64/ Windows Server 2003/ Windows Server 2003 x64	<ol style="list-style-type: none"><li>1 按一下開始（Windows XP 的開始） → 印表機和傳真。</li><li>2 在 DocuPrint CM405 df 的印表機圖示上按一下滑鼠右鍵，然後選取內容。</li><li>3 按一下配置標籤，然後選取雙向通信設定。</li><li>4 選取從印表機取得資訊，然後選取 OK。</li><li>5 按一下套用，然後按一下確定。</li><li>6 關閉印表機和傳真對話方塊。</li></ol>

如果印表機資訊未在按一下從印表機取得資訊後自動更新，請根據下列步驟執行：

- 1 按一下配置標籤，然後選取可安裝選項。
- 2 在項目清單方塊中選取 RAM 磁碟。
- 3 在設定底下的 RAM 磁碟下拉式功能表中，選取有。
- 4 選取項目清單方塊中的記憶體容量。
- 5 在設定下的記憶體容量下拉式功能表中選取已安裝的印表機記憶體總量。
- 6 按一下確定。
- 7 按一下套用，然後按一下確定。
- 8 關閉裝置和印表機，（印表機或印表機和傳真）對話方塊。

以下程序使用 Mac OS® X 和 PS 驅動程式。

---

Mac OS X 10.7.x/10.8.x	<ol style="list-style-type: none"><li>1 選取<b>系統偏好設定</b>中的<b>列印和掃描</b>。</li><li>2 在<b>印表機</b>清單中選取印表機，再按一下<b>選購配件和耗材</b>。</li><li>3 選取<b>驅動程式</b>，選取已安裝在印表機上的選購配件，然後按一下<b>確定</b>。</li></ol>
Mac OS X 10.5.x/10.6.x	<ol style="list-style-type: none"><li>1 選取<b>系統偏好設定</b>中的<b>列印和傳真</b>。</li><li>2 在<b>印表機</b>清單中選取印表機，再按一下<b>選購配件和耗材</b>。</li><li>3 選取<b>驅動程式</b>，選取已安裝在印表機上的選購配件，然後按一下<b>確定</b>。</li></ol>
Mac OS X 10.3.x/10.4.x	<ol style="list-style-type: none"><li>1 從<b>列印中心</b>中的<b>印表機清單</b>畫面（或<b>印表機設定公用程式</b>）選取印表機。</li><li>2 在<b>列印中心</b>（或<b>印表機設定公用程式</b>）功能表列上按一下印表機，再選取<b>顯示資訊</b>。</li><li>3 選取<b>可安裝選項</b>，再選取已安裝在印表機上的選購配件，然後按一下<b>套用變更</b>。</li></ol>

---

## ■ 安裝選購的 550 張紙盤和櫃體

### 重要：

- 如果您在設定印表機之後，安裝選購的 550 張紙盤和櫃體，請務必先關閉印表機、拔下電源線，並將印表機後面的所有纜線取下，然後再安裝紙盤和櫃體。

### 1 鎖定櫃體前面的兩個腳輪制動裝置。

#### ⚠ 注意：

- 安裝後，請確保將本產品的輪子鎖住。否則，可能會倒下並導致傷害。

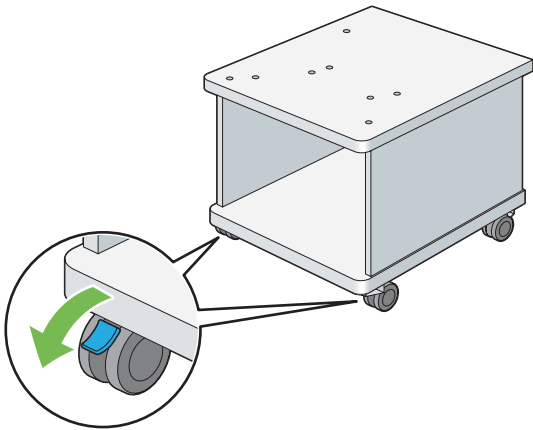

### 2 將櫃體的四個櫃腳插入插槽，直到鎖定入位。

請確定四個腳都已牢固地插入插槽，不會脫落。如果沒有適當地插入這四個腳，就無法插牢，或無法鎖定入位。

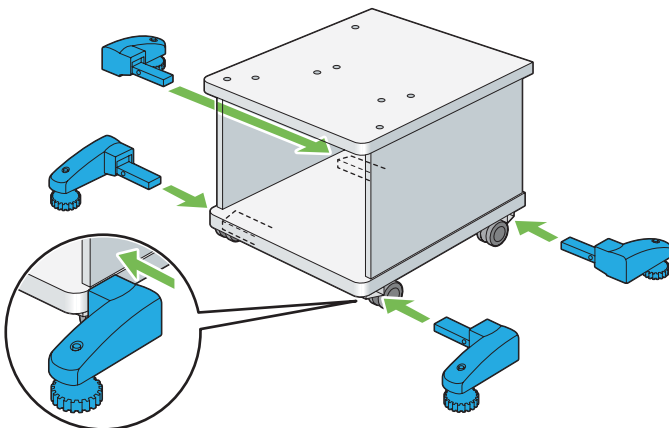

### 3 順時針方向旋轉這四個腳的轉盤，直到這四個腳的底部接觸到地板。

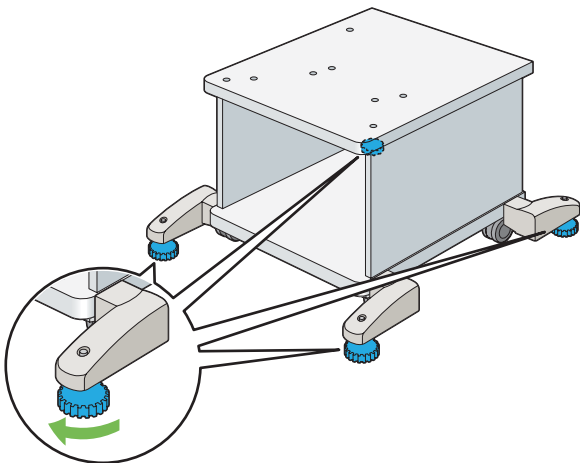

- 4 取下選購的 550 張紙盤前螺絲釘的膠帶和包裝，然後從包裝中取出螺絲釘。

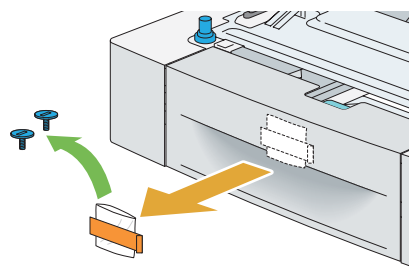

- 5 用一隻手抓住選購的 550 張紙盤，再用另一隻手將紙盤從送稿裝置取出。

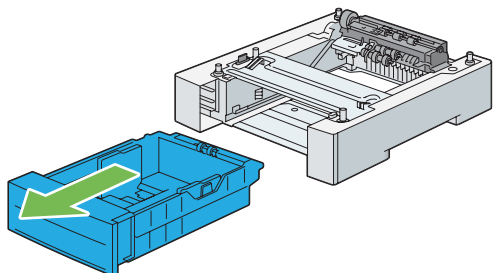

- 6 將兩個「插銷A」插銷鎖入櫃體上的洞孔「A」。

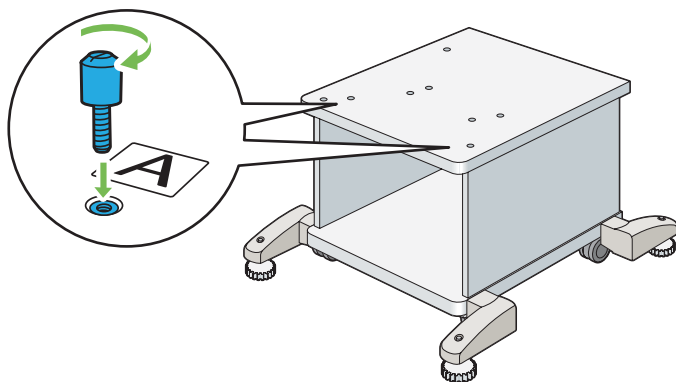

**補充：**

- 本產品請使用洞孔「A」。其他產品請使用洞孔「B」。

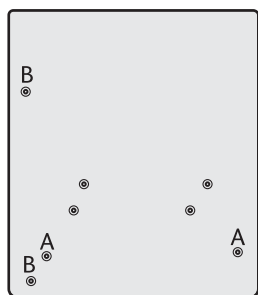

7 將選購的 550 張紙盤抬起來，並將櫃體的兩個導正銷對準紙盤底部的洞。慢慢放下選購的 550 張紙盤，將它放到櫃體上。

**重要：**

- 將選購的 550 張紙盤下放到櫃體上時，請小心不要夾到手指。

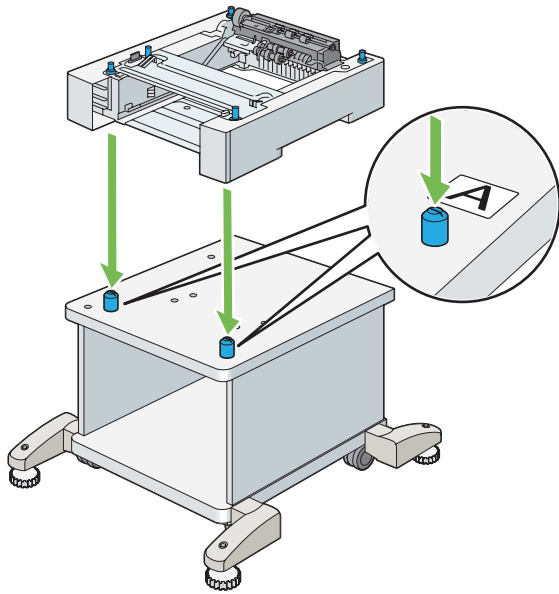

8 利用硬幣或類似物體鎖緊櫃體隨附的兩個螺絲，將選購的 550 張紙盤固定在櫃體上。

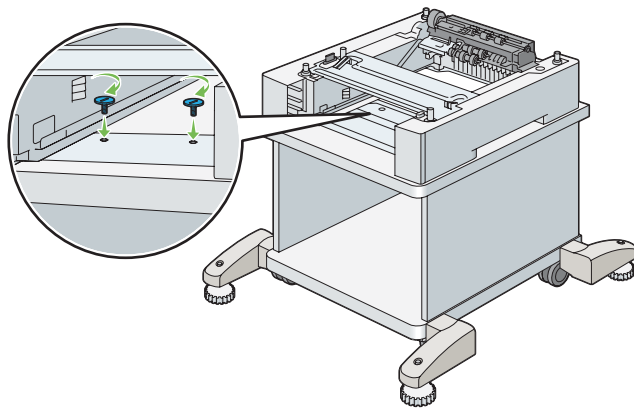

9 將紙盤插入選購的 550 張紙盤，並推到底。

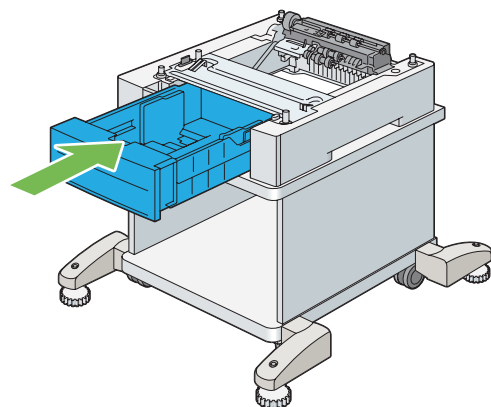



**10** 關閉印表機電源。

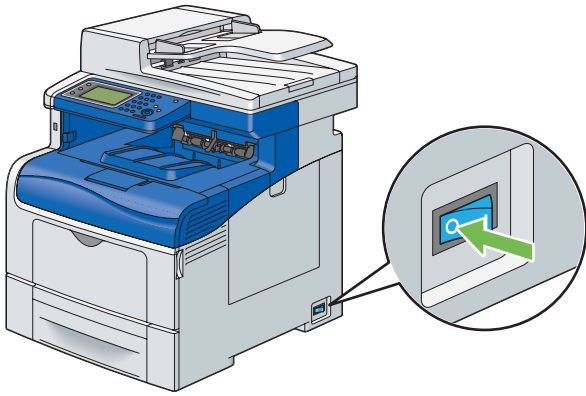

**重要：**

- 如果選購的硬碟組件未安裝於您的印表機上，當印表機關閉時，請注意記憶體中的資料會遭清除。

**11** 將印表機後面的所有纜線取下。

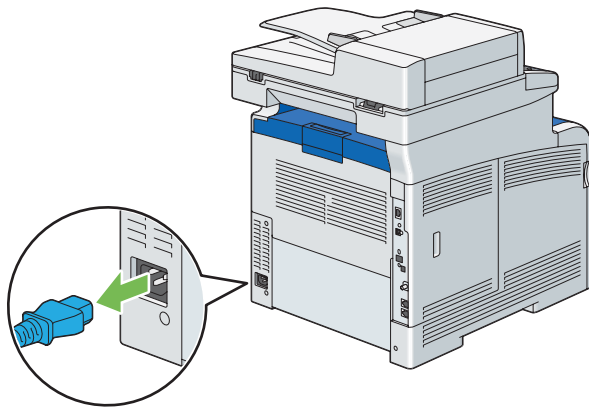

**12** 將標準 550 張紙盤從印表機中拉出約 200 mm。

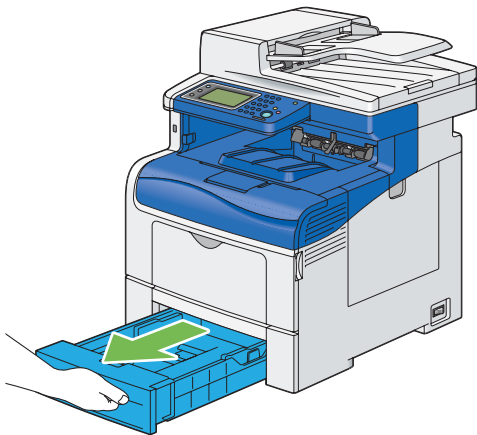

**13** 用雙手抓住標準 550 張紙盤，然後將其從印表機取出。

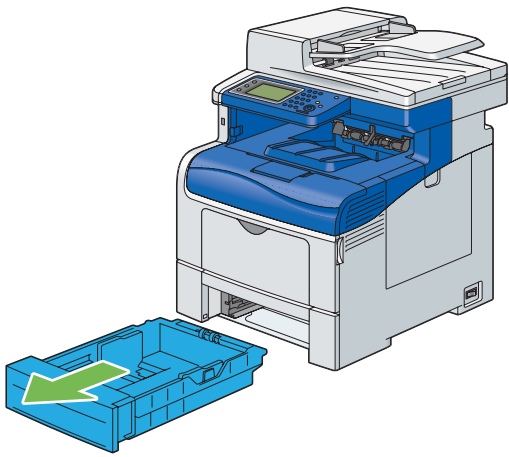

**14** 抬起印表機並將底部的洞對齊選購的 550 張紙盤的 5 個導正銷。慢慢放下印表機，將其放到選購的 550 張紙盤上。

**重要：**

- 抬起機器時，請務必遵守第 17 頁的「安裝機器」所述的預防措施。
- 將印表機往下放到選購的 550 張紙盤上時，請小心不要夾到手指。

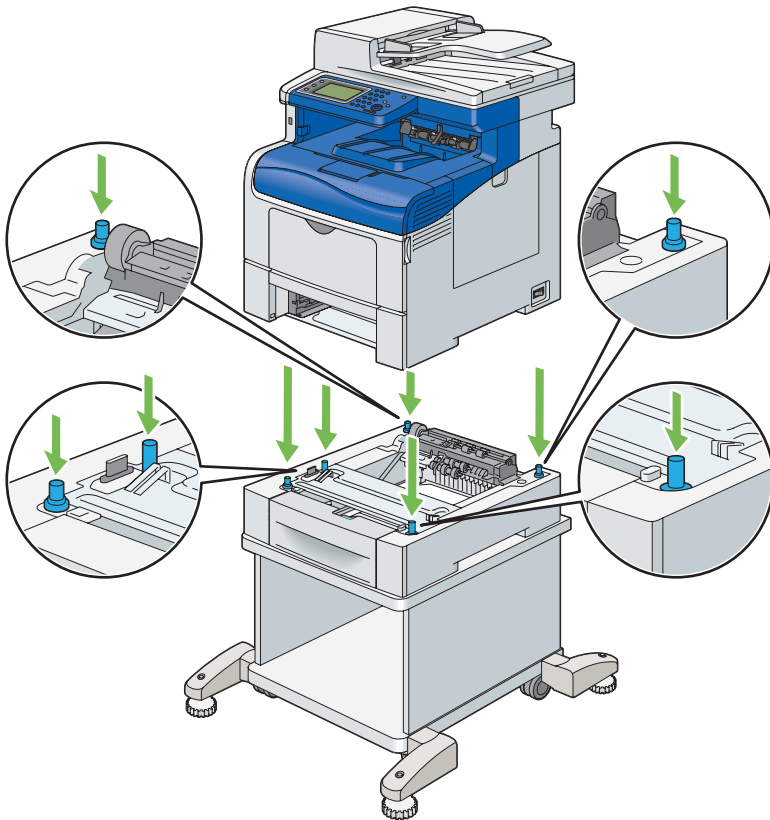

**15** 利用硬幣或類似物件鎖緊紙盤隨附的螺絲，將選購的 550 張紙盤固定在印表機上。

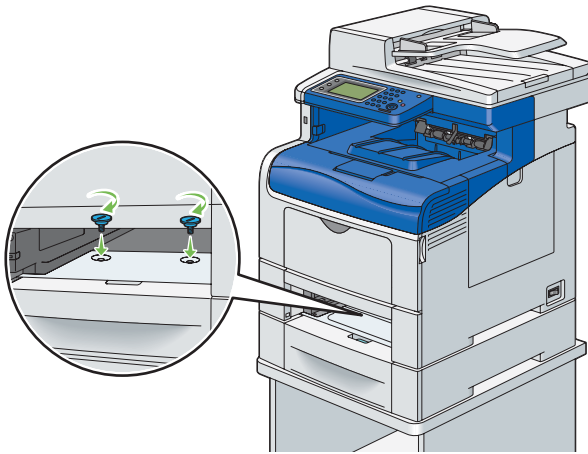

**補充：**

- 螺絲釘孔位於印表機前方凹槽內 216 mm 處。

**16** 將標準 550 張紙盤插入印表機並推到底。

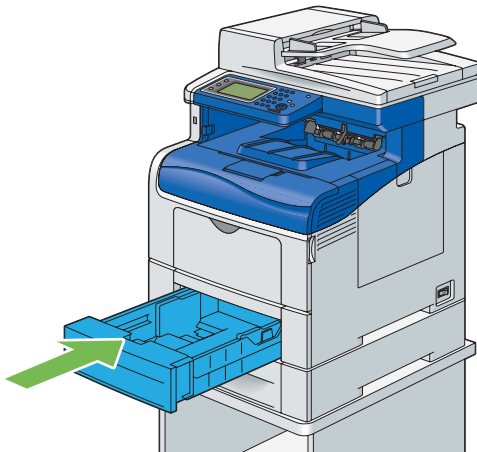

**重要：**

- 請勿對紙盤過份施力。這樣做可能會對紙盤或印表機內部造成損壞。

**17** 使用櫃體隨附的兩個螺絲，將纜線掛鉤固定在櫃體上。

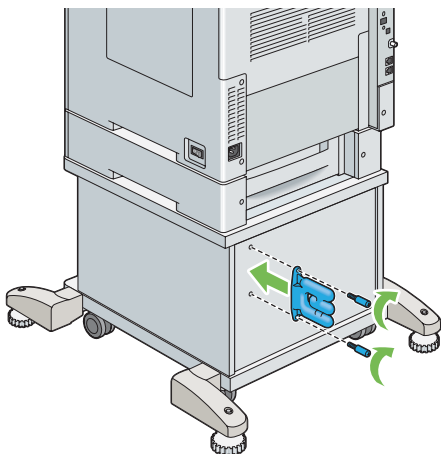

**18** 將電源線重新連接至印表機後面的電源接頭，並將電源線纏繞在纜線鉤上。

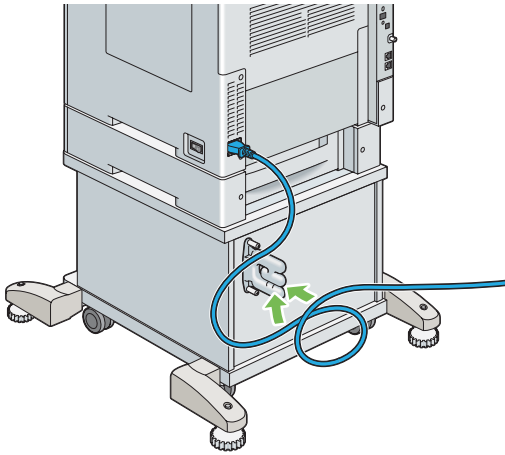

**19** 輕拉電源線，收緊纜線鬆弛的部分。

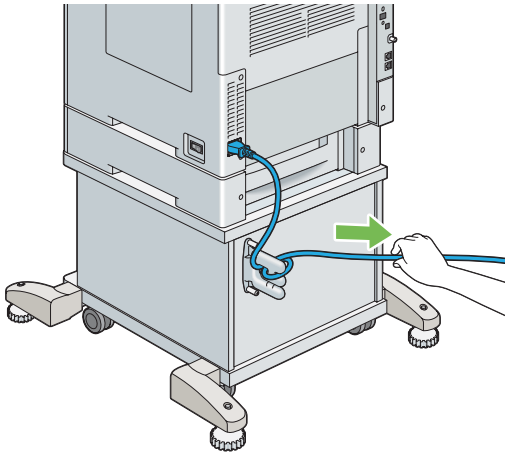

**20** 將電源線另一端連接到電源。

**21** 將其他纜線接到印表機後面，並開啓印表機。

**補充：**

- 印表機會自動偵測連接的紙盤，但不會偵測紙張種類。

**22** 列印系統設定頁，確認選購的 550 張紙盤已正確安裝。

**a** 按下  (機器確認/規格設定) 按鈕。

**b** 選取報表印出。

**c** 選取系統設定。

**d** 選取列印。

即會列印系統設定頁。

**23** 確認紙盤 2 (550 張紙盤) 在系統設定頁中的印表機選項下列出。

如果未列出紙盤，請拔掉電源線，然後再重新安裝選購的 550 張紙盤。

- 24** 在選購的 550 張紙盤中放入紙張後，請從操作面板指定紙張種類。
- a** 按下  (機器確認/規格設定) 按鈕。
  - b** 選取工具標籤，然後選取紙盤管理。
  - c** 選取紙盤設定。
  - d** 選取紙盤 2。
  - e** 選取紙張尺寸。
  - f** 選取所需的紙張尺寸。
  - g** 選取種類。
  - h** 選取所需的紙張種類。
  - i** 選取 OK。
- 25** 如果您是在安裝印表機驅動程式後才安裝選購的 550 張紙盤，請根據下列指示，更新每種作業系統的驅動程式。如果是網路印表機，請為每個用戶端更新驅動程式。

# 更新驅動程式以偵測選購的 550 張紙盤

以下程序使用 Windows 及 PCL 6/PS 驅動程式。

## 補充：

- 當您使用 XML Paper Specification (XPS) 驅動程式時，不需要下列設定。

Windows 8/ Windows 8 x64/ Windows Server 2012	<ol style="list-style-type: none"><li>1 在 Windows 桌面上，以滑鼠右鍵按一下畫面左下角，然後按一下<b>控制台</b> → <b>硬體和音效</b>（若為 Windows Server 2012，則是<b>硬體</b>） → <b>裝置和印表機</b>。</li><li>2 在 DocuPrint CM405 df 的印表機圖示上按一下滑鼠右鍵，然後選取<b>印表機內容</b>。</li><li>3 按一下<b>配置</b>標籤，然後選取<b>雙向通信設定</b>。</li><li>4 選取<b>從印表機取得資訊</b>，然後選取 <b>OK</b>。</li><li>5 按一下<b>套用</b>，然後按一下<b>確定</b>。</li><li>6 關閉<b>裝置和印表機</b>對話方塊。</li></ol>
Windows 7/ Windows 7 x64/ Windows Server 2008 R2 x64	<ol style="list-style-type: none"><li>1 按一下<b>開始</b> → <b>裝置和印表機</b>。</li><li>2 在 DocuPrint CM405 df 的印表機圖示上按一下滑鼠右鍵，然後選取<b>印表機內容</b>。</li><li>3 按一下<b>配置</b>標籤，然後選取<b>雙向通信設定</b>。</li><li>4 選取<b>從印表機取得資訊</b>，然後選取 <b>OK</b>。</li><li>5 按一下<b>套用</b>，然後按一下<b>確定</b>。</li><li>6 關閉<b>裝置和印表機</b>對話方塊。</li></ol>
Windows Vista/ Windows Vista x64	<ol style="list-style-type: none"><li>1 按一下<b>開始</b> → <b>控制台</b> → <b>硬體和音效</b> → <b>印表機</b>。</li><li>2 在 DocuPrint CM405 df 的印表機圖示上按一下滑鼠右鍵，然後選取<b>內容</b>。</li><li>3 按一下<b>配置</b>標籤，然後選取<b>雙向通信設定</b>。</li><li>4 選取<b>從印表機取得資訊</b>，然後選取 <b>OK</b>。</li><li>5 按一下<b>套用</b>，然後按一下<b>確定</b>。</li><li>6 關閉<b>印表機</b>對話方塊。</li></ol>
Windows Server 2008/ Windows Server 2008 x64	<ol style="list-style-type: none"><li>1 按一下<b>開始</b> → <b>控制台</b> → <b>印表機</b>。</li><li>2 在 DocuPrint CM405 df 的印表機圖示上按一下滑鼠右鍵，然後選取<b>內容</b>。</li><li>3 按一下<b>配置</b>標籤，然後選取<b>雙向通信設定</b>。</li><li>4 選取<b>從印表機取得資訊</b>，然後選取 <b>OK</b>。</li><li>5 按一下<b>套用</b>，然後按一下<b>確定</b>。</li><li>6 關閉<b>印表機</b>對話方塊。</li></ol>
Windows XP/ Windows XP x64/ Windows Server 2003/ Windows Server 2003 x64	<ol style="list-style-type: none"><li>1 按一下<b>開始</b>（Windows XP 的<b>開始</b>） → <b>印表機和傳真</b>。</li><li>2 在 DocuPrint CM405 df 的印表機圖示上按一下滑鼠右鍵，然後選取<b>內容</b>。</li><li>3 按一下<b>配置</b>標籤，然後選取<b>雙向通信設定</b>。</li><li>4 選取<b>從印表機取得資訊</b>，然後選取 <b>OK</b>。</li><li>5 按一下<b>套用</b>，然後按一下<b>確定</b>。</li><li>6 關閉<b>印表機和傳真</b>對話方塊。</li></ol>

如果印表機資訊未在按一下**從印表機取得資訊**後自動更新，請根據下列步驟執行：

- 1 按一下**配置**標籤，然後選取**可安裝選項**。
- 2 選取**項目清單**方塊中的**紙盤配置**。
- 3 在**設定**底下的**紙盤配置**下拉式功能表中，選取 **2 紙盤**。
- 4 按一下**確定**。
- 5 按一下**套用**，然後按一下**確定**。
- 6 關閉**裝置和印表機**，（**印表機**或**印表機和傳真**）對話方塊。

以下程序使用 Mac OS X 和 PS 驅動程式。

---

Mac OS X 10.7.x/10.8.x	<ol style="list-style-type: none"><li>1 選取<b>系統偏好設定</b>中的<b>列印和掃描</b>。</li><li>2 在<b>印表機</b>清單中選取印表機，再按一下<b>選購配件和耗材</b>。</li><li>3 選取<b>驅動程式</b>，選取已安裝在印表機上的選購配件，然後按一下<b>確定</b>。</li></ol>
Mac OS X 10.5.x/10.6.x	<ol style="list-style-type: none"><li>1 選取<b>系統偏好設定</b>中的<b>列印和傳真</b>。</li><li>2 在<b>印表機</b>清單中選取印表機，再按一下<b>選購配件和耗材</b>。</li><li>3 選取<b>驅動程式</b>，選取已安裝在印表機上的選購配件，然後按一下<b>確定</b>。</li></ol>
Mac OS X 10.3.x/10.4.x	<ol style="list-style-type: none"><li>1 從<b>列印中心</b>中的<b>印表機清單</b>畫面（或<b>印表機設定公用程式</b>）選取印表機。</li><li>2 在<b>列印中心</b>（或<b>印表機設定公用程式</b>）功能表列上按一下印表機，再選取<b>顯示資訊</b>。</li><li>3 選取<b>可安裝選項</b>，再選取已安裝在印表機上的選購配件，然後按一下<b>套用變更</b>。</li></ol>

---

## ■ 安裝選購的 550 張紙盤 (不含櫃體)

### 重要：

- 如果您在設定印表機之後安裝選購的 550 張紙盤，請務必先關閉印表機、拔下電源線，並將印表機後面的所有纜線取下，然後再安裝送稿裝置。

### 1 關閉印表機電源。

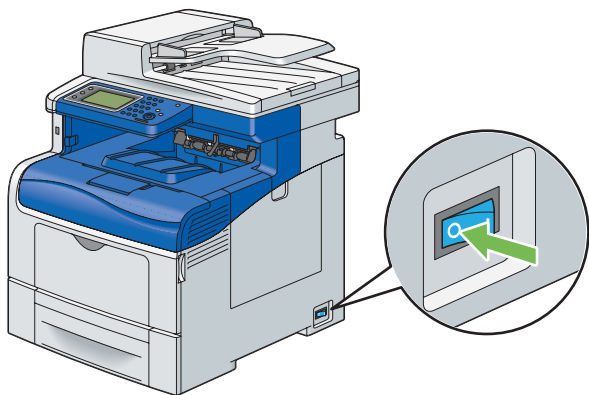

### 重要：

- 如果選購的硬碟組件未安裝於您的印表機上，當印表機關閉時，請注意記憶體中的資料會遭清除。

### 2 將印表機後面的所有纜線取下。

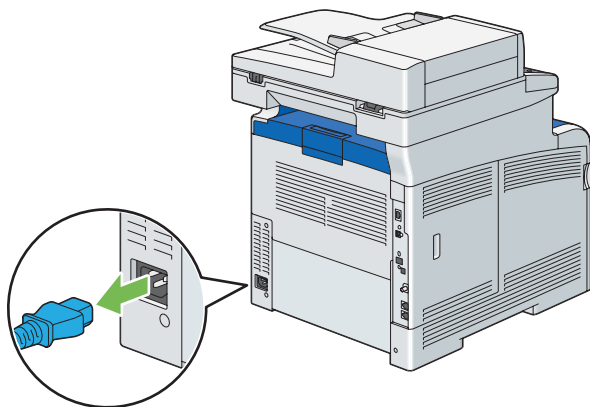

### 3 取下選購的 550 張紙盤前螺絲釘的膠帶和包裝，然後從包裝中取出螺絲釘。

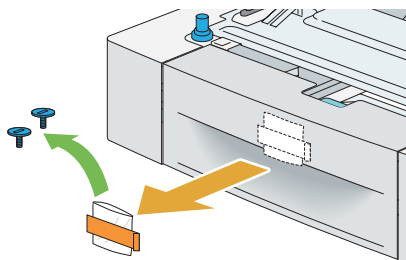



4 將選購的 550 張紙盤放在印表機所在位置。

5 將標準 550 張紙盤從印表機中拉出約 200 mm。

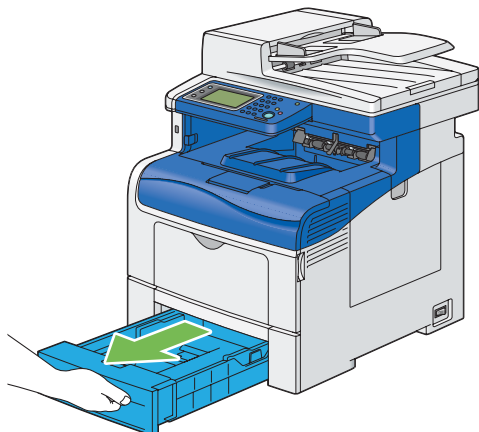

6 用雙手抓住標準 550 張紙盤，然後將其從印表機取出。

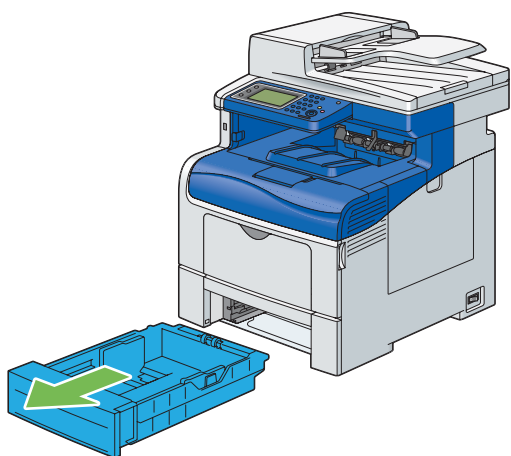

7 抬起印表機並將底部的洞對齊選購的 550 張紙盤的 5 個導正銷。慢慢放下印表機，將其放到選購的 550 張紙盤上。

**重要：**

- 抬起機器時，請務必遵守第 17 頁的「安裝機器」所述的預防措施。
- 將印表機往下放到選購的 550 張紙盤上時，請小心不要夾到手指。

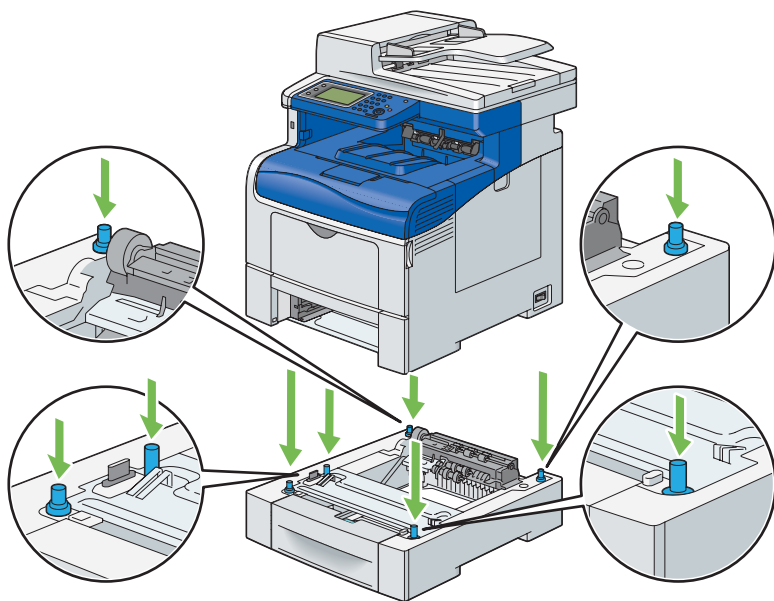

- 8 利用硬幣或類似物件鎖緊紙盤隨附的螺絲，將選購的 550 張紙盤固定在印表機上。

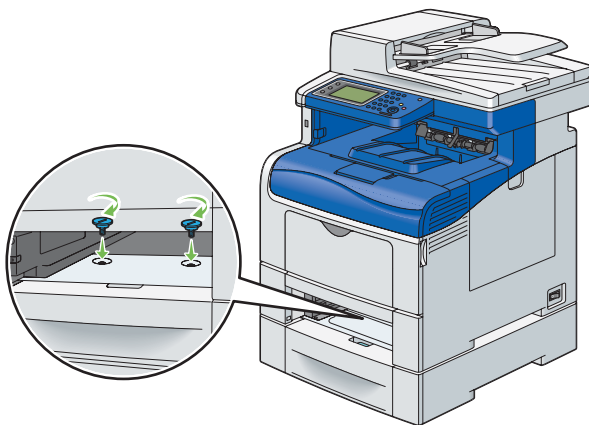

**補充：**

- 螺絲釘孔位於印表機前方凹槽內 216 mm 處。

- 9 將標準 550 張紙盤插入印表機並推到底。

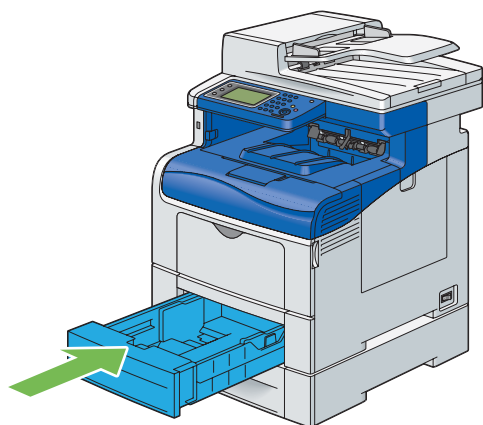

**重要：**

- 請勿對紙盤過份施力。這樣做可能會對紙盤或印表機內部造成損壞。

- 10 重新將所有纜線接到印表機背部並開啓印表機電源。

**補充：**

- 印表機會自動偵測連接的紙盤，但不會偵測紙張種類。

- 11 列印系統設定頁，確認選購的 550 張紙盤已正確安裝。

- a 按下  (機器確認/規格設定) 按鈕。
- b 選取報表印出。
- c 選取系統設定，並選取該報表或清單。
- d 選取列印。  
即會列印系統設定頁。

- 12 確認紙盤 2 (550 張紙盤) 在系統設定頁中的印表機選項下列出。  
如果未列出紙盤，請拔掉電源線，然後重新安裝選購的 550 張紙盤。

- 13** 在選購的 550 張紙盤中置入紙張後，請從操作面板指定紙張種類。
- a** 按下  (機器確認/規格設定) 按鈕。
  - b** 選取工具標籤，然後選取紙盤管理。
  - c** 選取紙盤設定。
  - d** 選取紙盤 2。
  - e** 選取紙張尺寸。
  - f** 選取所需的紙張尺寸。
  - g** 選取種類。
  - h** 選取所需的紙張種類。
  - i** 選取 OK。
- 14** 如果您是在安裝印表機驅動程式後才安裝選購的 550 張紙盤，請根據下列指示，更新每種作業系統的驅動程式。如果是網路印表機，請為每個用戶端更新驅動程式。

## 更新驅動程式以偵測選購的 550 張紙盤

如需詳細資料，請參閱第 58 頁的「更新驅動程式以偵測選購的 550 張紙盤」。

## ■ 安裝選購的無線印表機介面卡

無線印表機介面卡可讓您使用透過無線網路連線的印表機。  
無線印表機介面卡的規格如下。

項目	規格
連線技術	無線式
符合標準	IEEE 802.11b、802.11g 和 802.11n
頻寬	2.4 GHz
資料傳輸率	IEEE 802.11n：65 Mbps IEEE 802.11g：54、48、36、24、18、12、9和6 Mbps IEEE 802.11b：11、5.5、2 和 1 Mbps
安全性	64（40 位元金鑰）/128（104 位元金鑰） WEP、 WPA-PSK (TKIP、AES)、WPA2-PSK (AES)、WPA-Enterprise (TKIP、AES)、 WPA2-Enterprise (AES)
Wi-Fi Protected Setup® (WPS)*：	按鈕配置 (PBC)、 個人識別碼 (PIN)

\*：符合 WPS 2.0 標準 WPS 2.0 可搭配下列加密類型在存取點運作：混合模式 PSK、WPA-PSK AES、WPA2-PSK AES、WPA-PSK TKIP、開放式（不使用）

### 補充：

- 若安裝選購的硬碟組件，就可以使用 WPA-Enterprise（TKIP、AES）和 WPA2-Enterprise (AES)。
- 若已安裝無線印表機介面卡，則無法使用 IEEE 802.1x 驗證和/或乙太網路連接埠進行有線連線。

## 驗證箱子內容

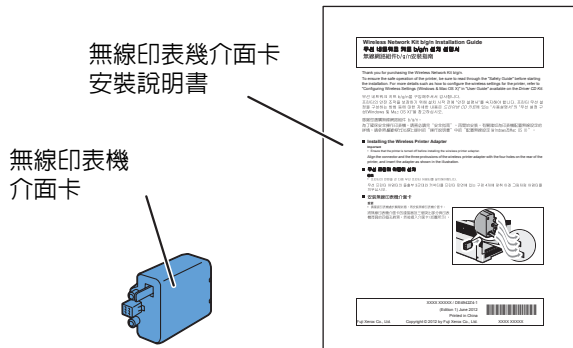

### 補充：

- 若要完成無線安裝，您需要印表機隨附的對應驅動程式光碟，也可以從 <http://www.fujixerox.com/support/docuprint/> 下載。

## 依照影片操作說明來安裝選購的無線印表機介面卡（建議）

若要 Windows 電腦上的影片操作說明安裝無線印表機介面卡，請執行下列方法。

- 1 將**驅動程式光碟**插入電腦。**Easy Install Navi** 檔案會自動啟動。
- 2 在 **Easy Install Navi** 視窗上選取**選購配件設定**。



- 3 按一下**無線網路組件b/g/n**。



4 按一下您要確認的程序以啓動影片操作說明。



遵照螢幕上的指示安裝無線印表機介面卡。

## 安裝選購的無線印表機介面卡

### 補充：

- 您也可以按照無線印表機介面卡隨附的無線印表機介面卡安裝說明書中的指示來安裝無線印表機介面卡。

### 1 關閉印表機電源。

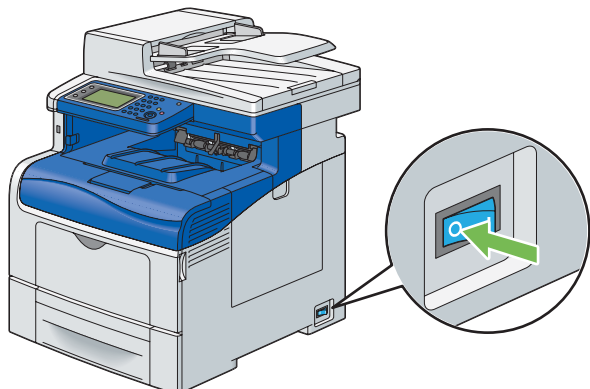

### 重要：

- 如果選購的硬碟組件未安裝於您的印表機上，當印表機關閉時，請注意記憶體中的資料會遭清除。

### 2 將無線印表機介面卡的接頭和三個突出部位對準四個孔，然後插入介面卡。

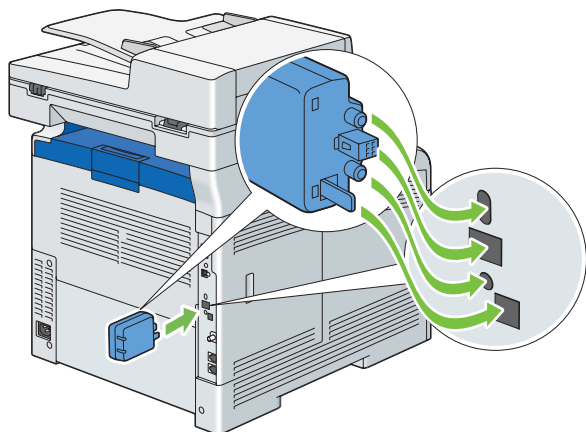

### 補充：

- 確定介面卡完整插入並固定。

- 3 開啓印表機電源。  
如果顯示訊息要求您在操作面板上進行初始設定，請務必按照指示進行。
- 4 列印系統設定頁，確認無線印表機介面卡已正確安裝。  
確認 **Network (Wireless)** 區段存在。

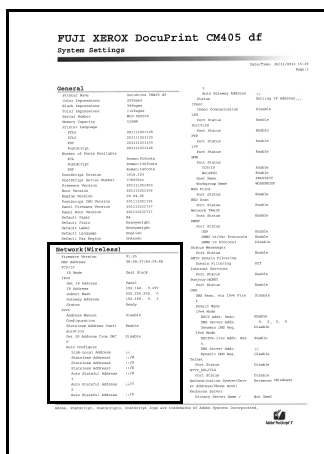

**補充：**

- 如需有關設定無線印表機介面卡的資訊，請參閱第 124 頁的「配置無線設定（適用於 Windows 和 Mac OS X）」。



## ■ 安裝選購的硬碟組件

- 1 關閉印表機電源。

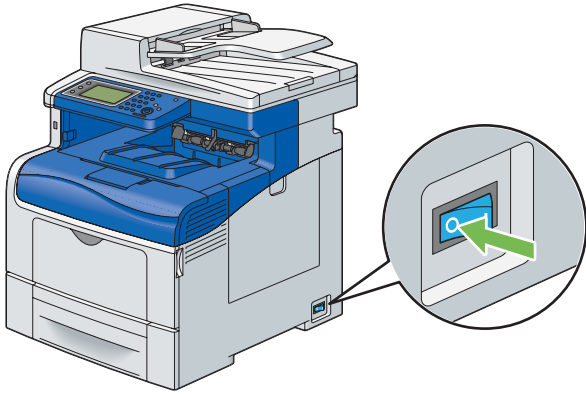

### 重要：

- 如果選購的硬碟組件未安裝於您的印表機上，當印表機關閉時，請注意記憶體中的資料會遭清除。

- 2 逆時針方向旋轉操作面板外蓋上的螺絲釘。

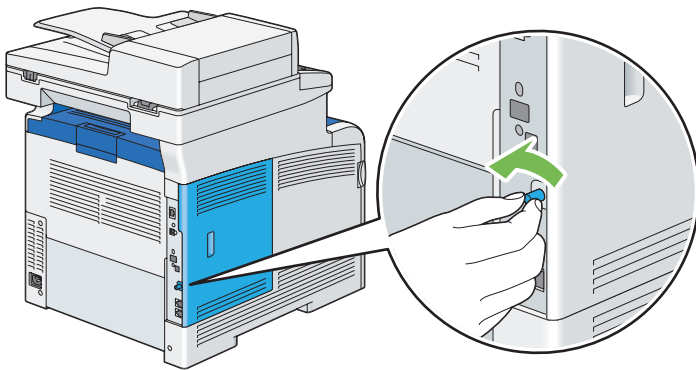

- 3 將控制面板外蓋滑向印表機背部。

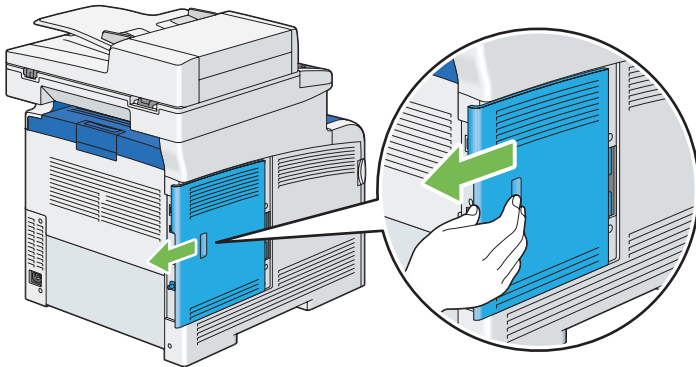

- 4 完全開啓控制面板外蓋。

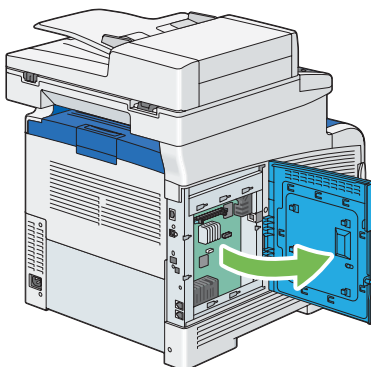

5 將硬碟組件上的兩個塑膠導正銷插入金屬套孔。

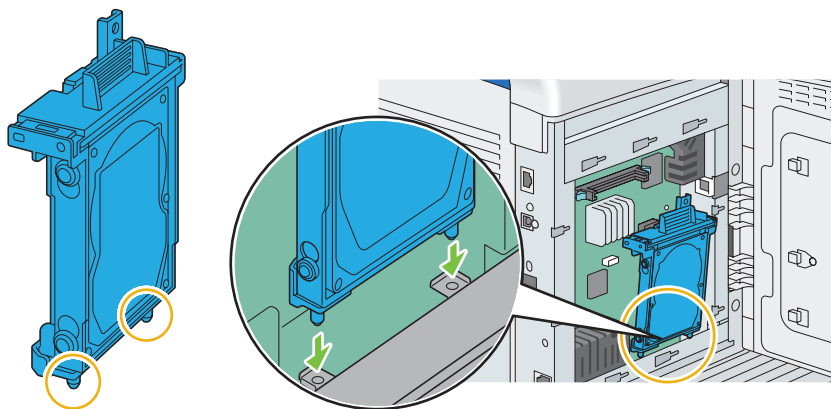

6 將突出部位和接頭連接至控制面板，將硬碟組件牢牢推入定位。

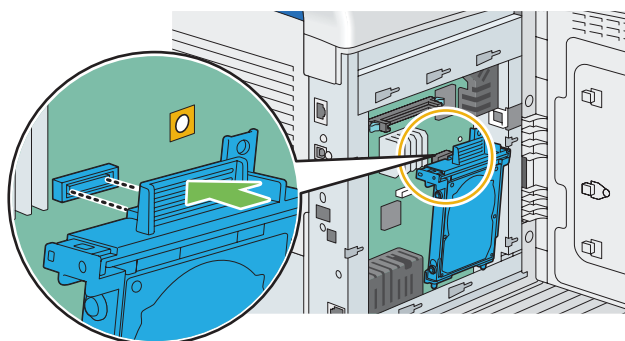

7 關上控制面板外蓋，然後將外蓋滑向印表機正面。

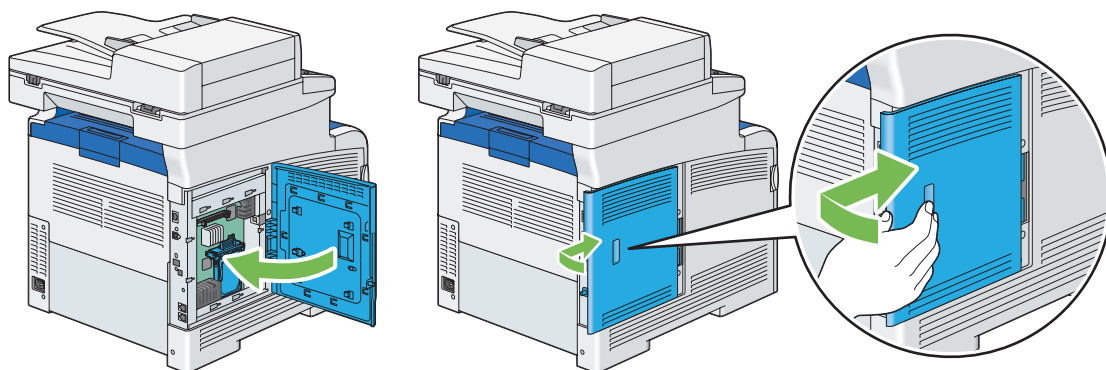

8 順時針方向旋轉螺絲釘。

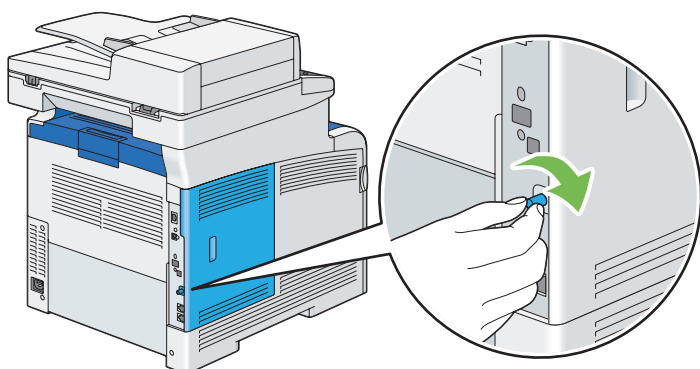

- 9 開啓印表機電源。
- 10 列印系統設定頁，確認選購的硬碟組件已正確安裝。
  - a 按下  (機器確認/規格設定) 按鈕。
  - b 選取報表印出。
  - c 選取系統設定，並選取該報表或清單。
  - d 選取列印。即會列印系統設定頁。
- 11 確認在系統設定頁中**印表機選項**之下所列出的**硬碟**數量。  
如果**硬碟**沒有列出，請關閉印表機，拔掉電源線，然後重新安裝硬碟組件。
- 12 如果您是在安裝列印驅動程式後才安裝硬碟組件，請根據您使用之作業系統的指示更新驅動程式。如果是網路印表機，請為每個用戶端更新驅動程式。  
列印驅動程式上必須要有可用的硬碟或 RAM 磁碟，才能在列印驅動程式上指定硬碟組件。

# 更新驅動程式以偵測選購的硬碟組件

以下程序使用 Windows 及 PCL 6/PS 驅動程式。

## 補充：

- 當您使用 XML Paper Specification (XPS) 驅動程式時，不需要下列設定。

Windows 8/ Windows 8 x64/ Windows Server 2012	<ol style="list-style-type: none"><li>1 在 Windows 桌面上，以滑鼠右鍵按一下畫面左下角，然後按一下<b>控制台</b> → <b>硬體和音效</b>（若為 Windows Server 2012，則是<b>硬體</b>） → <b>裝置和印表機</b>。</li><li>2 在 DocuPrint CM405 df 的印表機圖示上按一下滑鼠右鍵，然後選取<b>印表機內容</b>。</li><li>3 按一下<b>配置</b>標籤，然後選取<b>雙向通信設定</b>。</li><li>4 選取<b>從印表機取得資訊</b>，然後選取 <b>OK</b>。</li><li>5 按一下<b>套用</b>，然後按一下<b>確定</b>。</li><li>6 關閉<b>裝置和印表機</b>對話方塊。</li></ol>
Windows 7/ Windows 7 x64/ Windows Server 2008 R2 x64	<ol style="list-style-type: none"><li>1 按一下<b>開始</b> → <b>裝置和印表機</b>。</li><li>2 在 DocuPrint CM405 df 的印表機圖示上按一下滑鼠右鍵，然後選取<b>印表機內容</b>。</li><li>3 按一下<b>配置</b>標籤，然後選取<b>雙向通信設定</b>。</li><li>4 選取<b>從印表機取得資訊</b>，然後選取 <b>OK</b>。</li><li>5 按一下<b>套用</b>，然後按一下<b>確定</b>。</li><li>6 關閉<b>裝置和印表機</b>對話方塊。</li></ol>
Windows Vista/ Windows Vista x64	<ol style="list-style-type: none"><li>1 按一下<b>開始</b> → <b>控制台</b> → <b>硬體和音效</b> → <b>印表機</b>。</li><li>2 在 DocuPrint CM405 df 的印表機圖示上按一下滑鼠右鍵，然後選取<b>內容</b>。</li><li>3 按一下<b>配置</b>標籤，然後選取<b>雙向通信設定</b>。</li><li>4 選取<b>從印表機取得資訊</b>，然後選取 <b>OK</b>。</li><li>5 按一下<b>套用</b>，然後按一下<b>確定</b>。</li><li>6 關閉<b>印表機</b>對話方塊。</li></ol>
Windows Server 2008/ Windows Server 2008 x64	<ol style="list-style-type: none"><li>1 按一下<b>開始</b> → <b>控制台</b> → <b>印表機</b>。</li><li>2 在 DocuPrint CM405 df 的印表機圖示上按一下滑鼠右鍵，然後選取<b>內容</b>。</li><li>3 按一下<b>配置</b>標籤，然後選取<b>雙向通信設定</b>。</li><li>4 選取<b>從印表機取得資訊</b>，然後選取 <b>OK</b>。</li><li>5 按一下<b>套用</b>，然後按一下<b>確定</b>。</li><li>6 關閉<b>印表機</b>對話方塊。</li></ol>
Windows XP/ Windows XP x64/ Windows Server 2003/ Windows Server 2003 x64	<ol style="list-style-type: none"><li>1 按一下<b>開始</b>（Windows XP 的 <b>開始</b>） → <b>印表機和傳真</b>。</li><li>2 在 DocuPrint CM405 df 的印表機圖示上按一下滑鼠右鍵，然後選取<b>內容</b>。</li><li>3 按一下<b>配置</b>標籤，然後選取<b>雙向通信設定</b>。</li><li>4 選取<b>從印表機取得資訊</b>，然後選取 <b>OK</b>。</li><li>5 按一下<b>套用</b>，然後按一下<b>確定</b>。</li><li>6 關閉<b>印表機和傳真</b>對話方塊。</li></ol>

如果印表機資訊未在按一下**從印表機取得資訊**後自動更新，請根據下列步驟執行：

- 1 按一下**配置**標籤，然後選取**可安裝選項**。
- 2 選取**項目清單**方塊中的**硬碟**。
- 3 在**設定**底下的**硬碟**下拉式功能表中，選取**有**。
- 4 按一下**確定**。
- 5 按一下**套用**，然後按一下**確定**。
- 6 關閉**裝置和印表機**，（**印表機**或**印表機和傳真**）對話方塊。

以下程序使用 Mac OS X 和 PS 驅動程式。

---

Mac OS X 10.7.x/10.8.x	<ol style="list-style-type: none"><li>1 選取<b>系統偏好設定</b>中的<b>列印和掃描</b>。</li><li>2 在<b>印表機</b>清單方塊中選取印表機，再按一下<b>選購配件和耗材</b>。</li><li>3 選取<b>驅動程式</b>，選取已安裝在印表機上的選購配件，然後按一下<b>確定</b>。</li></ol>
Mac OS X 10.5.x/10.6.x	<ol style="list-style-type: none"><li>1 選取<b>系統偏好設定</b>中的<b>列印和傳真</b>。</li><li>2 在<b>印表機</b>清單方塊中選取印表機，再按一下<b>選購配件和耗材</b>。</li><li>3 選取<b>驅動程式</b>，選取已安裝在印表機上的選購配件，然後按一下<b>確定</b>。</li></ol>
Mac OS X 10.3.x/10.4.x	<ol style="list-style-type: none"><li>1 從<b>列印中心</b>中的<b>印表機清單</b>畫面(或<b>印表機設定公用程式</b>)選取印表機。</li><li>2 在<b>列印中心</b>（或<b>印表機設定公用程式</b>）功能表列上按一下印表機，再選取<b>顯示資訊</b>。</li><li>3 選取<b>可安裝選項</b>，再選取已安裝在印表機上的選購配件，然後按一下<b>套用變更</b>。</li></ol>

---

# 開啓印表機電源

## 重要：

- 請勿使用延長線。
- 不可將印表機連接到不斷電系統 (UPS)。

1 請將電源線插到印表機背後的電源接頭。

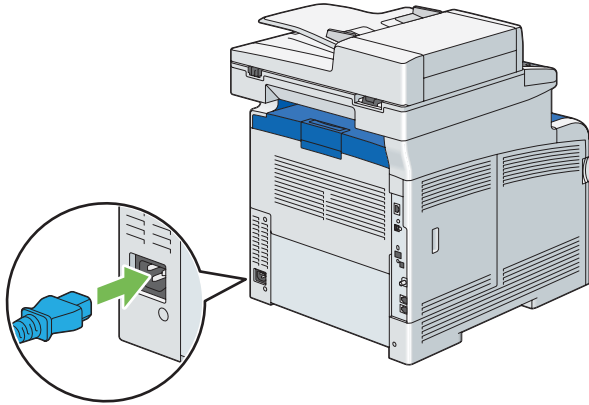

2 將電源線另一端連接到電源。開啓印表機電源。

3 開啓印表機電源。

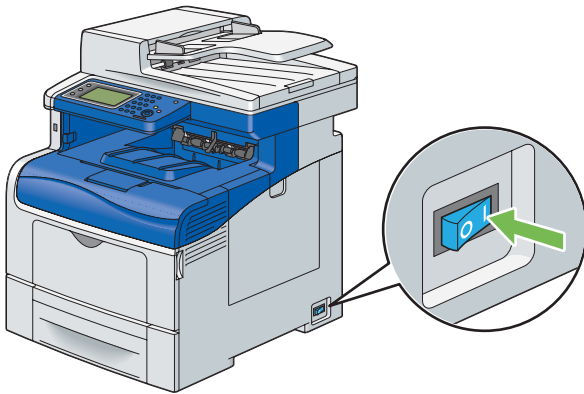

4 依照 LCD 面板上螢幕指示，設定印表機初始設定。

# 設定操作面板上的初始設定

第一次啓動印表機時，您必須設定印表機語言、地區、時鐘日期以及時間。  
開啓印表機電源時，LCD 面板上會出現精靈。請根據以下步驟設定初始設定。

- 1 開啓印表機電源。  
隨即出現打開電源精靈的選擇語言畫面。

## 補充：

- 如果您沒有開始設定初始設定，3 分鐘後 LCD 面板上就會出現就緒。之後如有需要，您可以啓用 CentreWare Internet Services LCD 面板上的打開電源精靈或 CentreWare Internet Services 以設定下列初始設定。  
如需更多有關操作面板的資訊，請參閱第 276 頁的「瞭解印表機功能表」。  
如需關於 CentreWare Internet Services 的詳細資訊，請參閱第 81 頁的「CentreWare Internet Services」。

- 2 選擇所需的語言。

English
Simplified Chinese
Traditional Chinese
Korean

- 3 選取下一步。  
隨即出現日期/時間畫面。
- 4 選取時區。
- 5 選擇所需的地理區域。
- 6 選取所需的時區，然後選取 OK。
- 7 選取日期。
- 8 選取格式，從所顯示的功能表選取資料格式。
- 9 選取年底下的方塊後，接著選取  或 ，或使用號碼盤輸入所需的值。  
重複此步驟，針對月和日輸入所需的值。
- 10 選取 OK。
- 11 選取時間。
- 12 從 12 小時或 24 小時選擇時間格式。如果您選擇 12 小時，請選取 AM 或 PM。
- 13 選取小時底下的方塊之後，使用號碼盤輸入所需的值。  
重複此步驟，針對分鐘輸入所需的值。  
隨即出現傳真 (現在是否要設定傳真?) 畫面。  
若要設定傳真設定值，請選取是，設定傳真，並遵循下列程序。若要結束設定，請選取否，稍後再執行，並繼續進行步驟 18。
- 14 使用號碼盤輸入印表機的傳真號碼。
- 15 選取地區。
- 16 選取所需的國家/地區。  
選取國家/地區時會自動設定預設紙張尺寸。
- 17 選取下一步。  
隨即出現設定完成 (恭喜！設定完成) 畫面。
- 18 選取完成。  
選取完成之後，印表機會自動重新啓動。

# 列印面板設定清單頁

---

面板設定清單頁會顯示操作面板功能表目前的設定。

- 1 按下  (機器確認/規格設定) 按鈕。
- 2 選取報表印出。
- 3 選取面板設定清單。
- 4 選取列印。  
隨即列印面板設定清單頁。



# 節電模式

此印表機具有節電功能，可在不使用期間減少耗電量。此功能有兩種操作模式：低電力模式和睡眠模式。在出廠時，設定為完成最後一件列印工作一分鐘後，印表機會切換為低電力模式。再過 4 分鐘不使用後，印表機就會切換為睡眠模式。印表機在低電力模式時會關閉 LCD 背光。在睡眠模式下，Ⓞ（解除）按鈕會亮起，LCD 背光會關閉。在睡眠模式中，顯示器也會變成空白而不顯示任何內容。

原廠預設值設定可變更，可變更範圍為 1 到 60 分鐘（低電力模式）和 1 到 6 分鐘（睡眠模式）。重新恢復使用狀態時，印表機會在 20 秒左右重新回到準備列印狀態。

## 補充：

- 低電力模式和睡眠模式的功能無法停用。

## 參照：

- [第 334 頁的「設定節電選項」](#)

## ■ 退出節電模式

印表機從電腦接收到列印工作時，會自動退出節電模式。若要手動退出低電力模式，請按下操作面板上的 Ⓞ（解除）按鈕。若要退出睡眠模式，請按 Ⓞ（解除）按鈕。

## 補充：

- 打開或關上外蓋也會導致印表機退出低電力模式與睡眠模式。
- 打開後再關上 DADF 蓋會導致印表機退出睡眠模式。
- 印表機在睡眠模式時，操作面板上除了 Ⓞ（解除）按鈕以外，其他都不會作用。若要使用操作面板上的按鈕，請按 Ⓞ（解除）按鈕退出睡眠模式。

## 參照：

- [第 334 頁的「設定節電選項」](#)



# 印表機管理軟體

使用印表機隨附的光碟，根據您的作業系統安裝軟體程式組合。

本章包含：

- 第 80 頁的「列印與掃描驅動程式」
- 第 81 頁的「CentreWare Internet Services」
- 第 82 頁的「SimpleMonitor（僅適用於 Windows）」
- 第 83 頁的「電話簿編輯工具」
- 第 84 頁的「Express Scan Manager」
- 第 85 頁的「安裝磁片建立工具（僅適用於 Windows）」
- 第 86 頁的「DocuWorks（僅適用於 Windows）」

# 列印與掃描驅動程式

---

若要存取所有的印表機功能，請從 *驅動程式光碟* 或 *PostScript 驅動程式庫光碟* 安裝列印和掃描驅動程式。

- 列印驅動程式會讓您的電腦可與印表機進行通訊，並能使用印表機功能。
- 掃描驅動程式可讓您直接將影像掃描到個人電腦，並透過 USB 或網路直接將掃描的影像放入應用程式。

參照：

- [第 207 頁的「安裝掃描驅動程式」](#)

# CentreWare Internet Services

---

本節提供有關 CentreWare Internet Services 的資訊，它是以超文字傳輸通訊協定 (HTTP) 為基礎並建立在印表機中的網頁服務。

這些網頁可讓您立即存取印表機狀態與印表機組態選項。您網路上的任何人都可使用其網頁瀏覽器軟體存取印表機。在管理模式中，您無須離開電腦即可以變更印表機組態、設定傳真目錄以及管理印表機設定。

## 補充：

- 管理員沒有提供密碼的使用者仍可在使用者模式中檢視組態設定與選項。他們無法儲存或將任何變更套用到目前的組態。

## ■ 建立管理密碼

- 1 啟動網頁瀏覽器。
- 2 在瀏覽器的位址欄位中輸入 IP 位址，然後按下 **Enter** 鍵。
- 3 按一下內容標籤。
- 4 在左側瀏覽面板中，向下捲動到**安全性**，並選取**機器管理者設定**。
- 5 對**機器管理者模式**選取有效。
- 6 在**機器管理者 ID** 欄位中，輸入管理員名稱。

### 補充：

- 預設的 ID 與密碼分別為「11111」與「x-admin」。

- 7 在**機器管理者密碼**與**確認密碼**欄位中，輸入管理員密碼。
- 8 在由於**機器管理者 ID** 的認證失敗而拒絕存取欄位中，輸入允許的登入嘗試次數。
- 9 按一下**套用新的設定**。  
新密碼即已設定，任何有管理員名稱與密碼的人都可登入並變更印表機組態與設定。

# SimpleMonitor (僅適用於 Windows)

您可利用 SimpleMonitor 檢查印表機狀態。連按兩下畫面右下方工作列上的 SimpleMonitor 印表機圖示 。即會顯示**選取印表機**視窗，其中會顯示印表機的名稱、連接埠以及狀態。查看**狀態**欄，即可瞭解您印表機目前的狀態。您也可以檢查剩餘的碳粉量。

**狀態設定**按鈕：顯示**狀態設定**對話方塊，並可讓您修改 SimpleMonitor 設定。

按一下下列在**選取印表機**視窗上想要的印表機名稱。即會顯示**狀態**視窗。

**狀態**視窗會在出現警告或發生錯誤時警示您，例如，發生卡紙或碳粉不足時。

根據預設，列印與發生錯誤時，會顯示**狀態**視窗。發生問題時，**狀態**視窗即會顯示錯誤訊息。您可在**自動啓動**設定中，指定啓動**狀態**視窗的條件。

若要變更**狀態**視窗的快顯設定：

以下程序使用 Microsoft® Windows® 7 做為範例。

- 1 按一下**開始** → **所有程式** → **Fuji Xerox** → **SimpleMonitor for Asia-Pacific** → **啓動 SimpleMonitor**。  
即會顯示**選取印表機**視窗。
- 2 按一下**狀態設定**。  
即會顯示**狀態設定**對話方塊。
- 3 選取**彈出式設定**標籤，並從**自動啓動**設定選取快顯類型。

SimpleMonitor 可從**驅動程式光碟**安裝。僅適用於 Windows。

# 電話簿編輯工具

---

電話簿編輯工具提供您方便修改印表機電話簿項目的介面。您可以用它建立：

- 傳真項目
- 電子郵件項目
- 伺服器項目

啓動軟體時，如果印表機已透過 USB 連接至您的電腦或網路，則電話簿編輯工具會讀取印表機電話簿。您可以建立、編輯以及刪除項目。完成變更後，您可以接著將更新的電話簿儲存到印表機或電腦。

若要開啓電話簿編輯工具：

以下程序使用 Windows 7 做為範例。

按一下**開始** → **所有程式** → **Fuji Xerox** → **DocuPrint CM405 df** → **電話簿編輯工具**。

電話簿編輯工具可從**驅動程式光碟**安裝。其適用於 Windows 與 Mac OS® X。

# Express Scan Manager

---

Express Scan Manager 會處理印表機透過 USB 傳送到電腦的掃描工作。從印表機傳送掃描工作到電腦時，Express Scan Manager 會自動管理掃描工作。

掃描到您電腦前，請啟動 Express Scan Manager，並設定掃描設定。您可指定輸出目的設定。

若要開啓 Express Scan Manager:

以下程序使用 Windows 7 做為範例。

按一下**開始** → **所有程式** → **Fuji Xerox** → **DocuPrint CM405 df** → **Express Scan Manager**。

Express Scan Manager 可從 **驅動程式光碟** 安裝。其適用於 Windows 與 Mac OS X。

**參照：**

- [第 205 頁的「掃描」](#)



# 安裝磁片建立工具（僅適用於 Windows）

---

驅動程式光碟上的安裝磁片建立工具，以及 *驅動程式光碟* 和 *PostScript 驅動程式庫光碟* 上的列印驅動程式，可用來建立包含自訂驅動程式設定的驅動程式安裝套件。驅動程式安裝套件可包含一組已儲存的列印驅動程式設定與下列其他資料：

- 列印方向與多面列印（文件設定）
- 浮水印
- 字型參考

如果您想在多台執行相同作業系統的電腦上安裝相同設定的列印驅動程式，請使用軟碟機或在網路伺服器上建立安裝磁片。使用此事先建立的安裝磁片，會減少安裝列印驅動程式時所需的工作量。

- 請在要建立安裝磁片的電腦上安裝列印驅動程式。
- 您僅能在建立安裝磁片的作業系統上，或是執行相同作業系統的電腦上使用該安裝磁片。請為每種作業系統分別建立安裝磁片。

# DocuWorks (僅適用於 Windows)

---

安裝 DocuWorks 時，請執行 *DocuWorks CD* 中的適當 EXE 檔案。

Windows 支援 DocuWorks 與 DocuWorks Viewer Light。

DocuWorks 僅適用於 Windows。

## 補充：

- 如需有關 DocuWorks 的更多資訊，請參閱 *DocuWorks CD* 上的讀我檔案。

# 印表機連線和軟體安裝

本章包含：

- 第 88 頁的「網路設定與配置概觀」
- 第 89 頁的「連接印表機」
- 第 92 頁的「設定 IP 位址」
- 第 96 頁的「在執行 Windows 的電腦上安裝列印驅動程式」
- 第 117 頁的「在執行 Mac OS X 的電腦上安裝列印驅動程式」
- 第 118 頁的「在執行 Linux (CUPS) 的電腦上安裝列印驅動程式」
- 第 124 頁的「配置無線設定（適用於 Windows 和 Mac OS X）」

# 網路設定與配置概觀

---

若要安裝並設定網路：

- 1 請使用建議的硬體與纜線連接印表機與網路。
- 2 開啓印表機與電腦。
- 3 列印系統設定頁，並保留以供網路設定參考。
- 4 從 *驅動程式光碟* 或 *PostScript 驅動程式庫光碟* 將驅動程式軟體安裝在電腦上。如需有關驅動程式安裝的資訊，請參閱此章中針對您使用之特定作業系統的說明小節。
- 5 設定在網路上識別印表機所需的印表機 TCP/IP 位址。
  - Microsoft® Windows® 作業系統：如果印表機連線到已建立的 TCP/IP 網路，執行 *驅動程式光碟* 上的 IP 位址設定工具，即可設定印表機的 IP 位址。您也可以操作面板上手動設定印表機的 IP 位址。
  - Mac OS® X 和 Linux® 系統：在操作面板上手動設定印表機的 TCP/IP 位址。

參照：

- 第 92 頁的「設定 IP 位址」

- 6 列印系統設定頁以確認新設定。

補充：

- 如果沒有 *驅動程式光碟* 或 *PostScript 驅動程式庫光碟* 可用，您可以從 Fuji Xerox 網站下載最新驅動程式：  
<http://www.fujixeroxprinters.com/>

參照：





- 第 170 頁的「列印系統設定頁面」

# 連接印表機

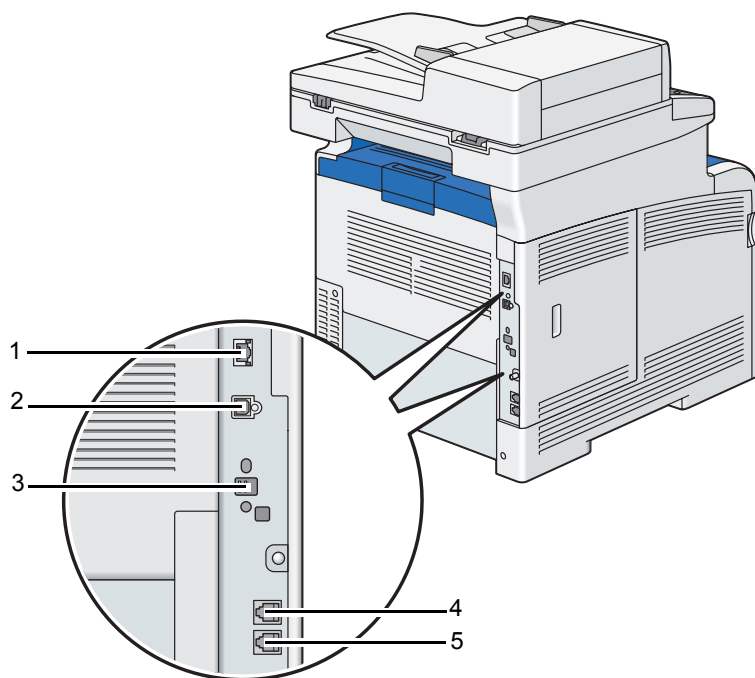
您的印表機互連纜線必須符合下列要求：

連線類型	連線規格
USB	USB 2.0
乙太網路	10 Base-T/100 Base-TX/1000 Base-T
無線（選購）	IEEE 802.11b/802.11g/802.11n
壁式插座接頭	RJ11
電話接頭	RJ11



1 乙太網路連接埠	
2 USB 連接埠	
3 無線介面卡插座	
4 電話接頭	PHONE 
5 壁式插座接頭	LINE 

## ■ 將印表機連接到電腦或網路

透過 USB、乙太網路或無線（選購）連接印表機。USB 連線為直接連線，非用於網路功能。乙太網路和無線連線皆為用於的連線。硬體與纜線要求會因不同的連線方法而有所不同。您的印表機並不隨附乙太網路和 USB 纜線，必須單獨購買。

下表會顯示每種連線類型的可用功能。

連線類型	可用功能
USB	透過無線連線時，您可以： <ul style="list-style-type: none"><li>• 從電腦傳送列印工作。</li><li>• 將圖片掃描與列印到應用程式。</li><li>• 將圖片掃描與列印到電腦上的資料夾。</li><li>• 使用 電話簿編輯工具。</li><li>• 使用 SimpleMonitor 來檢查印表機狀態。</li><li>• 使用 Express Scan Manager 來處理從印表機傳送到電腦的掃描工作。</li></ul>
乙太網路	透過無線連線時，您可以： <ul style="list-style-type: none"><li>• 從網路上的電腦傳送列印工作。</li><li>• 將圖片掃描與列印到應用程式。</li><li>• 將圖片掃描與列印到網路上電腦的資料夾。</li><li>• 掃描至網路上的電腦。</li><li>• 掃描至 FTP 伺服器。</li><li>• 掃描至電子郵件。</li><li>• 使用 CentreWare Internet Services。</li><li>• 使用電話簿編輯工具管理電話簿項目。</li><li>• 使用 SimpleMonitor 來檢查印表機狀態。</li></ul>
無線（選購）	透過無線連線時，您可以： <ul style="list-style-type: none"><li>• 從網路上的電腦傳送列印工作。</li><li>• 將圖片掃描與列印到應用程式。</li><li>• 將圖片掃描與列印到網路上電腦的資料夾。</li><li>• 掃描至網路上的電腦。</li><li>• 掃描至 FTP 伺服器。</li><li>• 掃描至電子郵件。</li><li>• 使用 CentreWare Internet Services。</li><li>• 使用電話簿編輯工具管理電話簿項目。</li><li>• 使用 SimpleMonitor 來檢查印表機狀態。</li></ul>

## USB 連線

本機印表機使用 USB 纜線直接連線到電腦。如果您的印表機是連線到網路而非電腦，請略過此章並前往第 91 頁的「網路設定連線」。

若要將印表機連線到電腦：

- 1 將較小的 USB 接頭連接到印表機背後的 USB 連接埠，並將纜線另一端連接到電腦的 USB 連接埠。

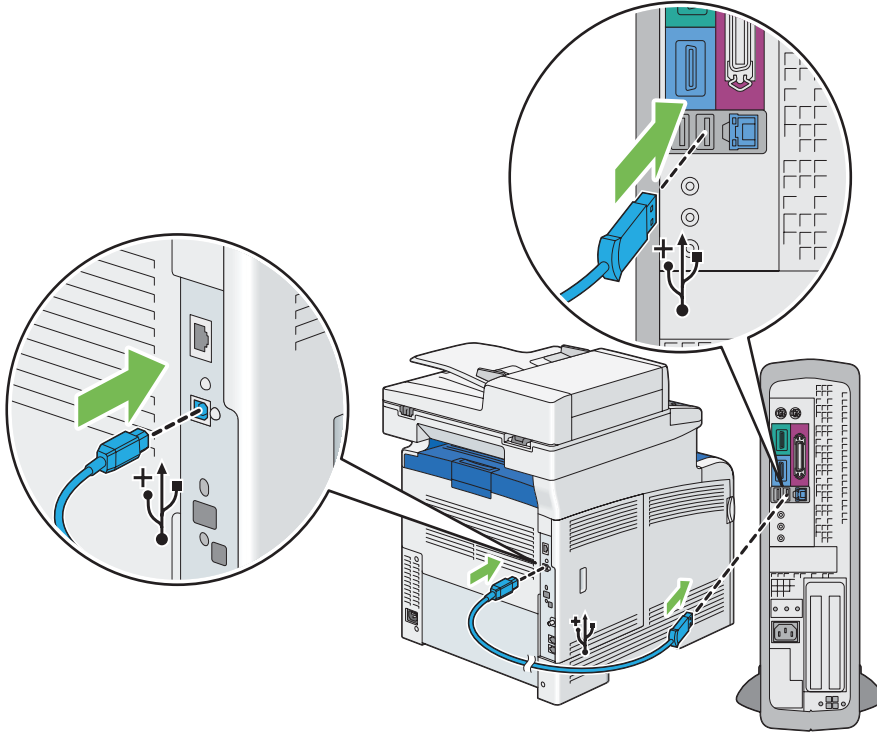

### 補充：

- 確認纜線上的 USB 符號與印表機上的 USB 符號相符。
- 請勿將印表機 USB 纜線連接到鍵盤上的 USB 連接埠。

## 網路設定連線

若要將印表機連線到網路：

- 1 將乙太網路纜線一端連接到印表機背後的乙太網路連接埠，而另一端連接到 LAN 限制區 (LAN drop) 或集線器。

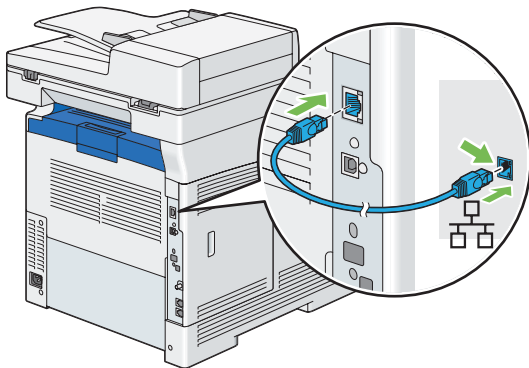

## 無線網路連線

若要設定無線連線，請將選購的無線印表機介面卡插入印表機後面的無線介面卡插座。如需有關無線連線的詳細資訊，請參閱第 64 頁的「安裝選購的無線印表機介面卡」。

### 補充：

- 若要使用無線印表機介面卡，請務必拔除乙太網路纜線。

# 設定 IP 位址

---

本節包含：

- 第 92 頁的「TCP/IP 與 IP 位址」
- 第 92 頁的「透過下列項目設定印表機 IP 位址：驅動程式光碟」
- 第 93 頁的「設定印表機 IP 位址的動態方式」
- 第 94 頁的「指派 IP 位址（適用於 IPv4 模式）」
- 第 95 頁的「驗證 IP 設定」
- 第 95 頁的「列印與檢查系統設定頁」

## ■ TCP/IP 與 IP 位址

如果您的電腦在大型網路上，請聯絡網路管理員以取得適當的 TCP/IP 位址與其他系統設定資訊。

如果您自行建立小型區域網路或使用乙太網路將印表機直接連接到電腦，請遵循自動設定印表機 IP 位址的程序執行。

電腦與印表機主要使用 TCP/IP 通訊協定在乙太網路上通訊。使用 TCP/IP 通訊協定，每台印表機與電腦都必須有唯一的 IP 位址。重要的是，位址可以相似，但不能完全相同，只有最後一個數字必須不同。例如，您的印表機的位址可以是 192.168.1.2，而電腦的是 192.168.1.3。其他裝置的位址可以是 192.168.1.4。

很多網路有動態主機設定通訊協定 (DHCP) 伺服器。DHCP 伺服器會自動為網路上設定使用 DHCP 的每台電腦與印表機編排指定 IP 位址。大部分的寬頻與數位用戶線路 (DSL) 路由器會內建 DHCP 伺服器。如果您使用寬頻或 DSL 路由器，請參閱路由器說明文件以取得 IP 位址資訊。

## ■ 透過下列項目設定印表機 IP 位址：驅動程式光碟

如果印表機連接至沒有 DHCP 伺服器的小型已建立 TCP/IP 網路，請使用 *驅動程式光碟* 上的 IP 位址設定工具來偵測 IP 位址或將其指派給印表機。如需進一步指示，請將 *驅動程式光碟* 插入電腦的光碟機。當 IP 位址設定工具啟動之後，按一下 **安裝驅動程式和軟體**。啟動 **管理工具** 標籤上的 IP 位址設定工具，然後按照顯示的指示操作。

**補充：**

- 如要執行 IP 位址設定工具，印表機必須連線到已建立的 TCP/IP 網路。



## ■ 設定印表機 IP 位址的動態方式

有兩種通訊協定可用於動態設定印表機 IP 位址：

- DHCP（預設啓用）
- AutoIP

您可以使用操作面板或 CentreWare Internet Services 來啓用/停用這兩種通訊協定。

補充：

- 您可以列印包含印表機 IP 位址的報表。在操作面板上按下 （系統）按鈕，選取報表印出，選取系統設定，然後選取列印。IP 位址就會在系統設定頁上列出。

### 使用操作面板

若要啓用/停用 DHCP 或 AutoIP 通訊協定：

- 1 在操作面板上按下 （機器確認/規格設定）按鈕。
- 2 選取工具標籤。
- 3 選取管理設定。
- 4 選取網路。
- 5 選取 乙太網路。
- 6 選取 TCP/IP。
- 7 選取 IP 位址的取得方法。
- 8 選取 DHCP / AutoIP，然後選取 OK。

### 使用 CentreWare Internet Services

若要啓用/停用 DHCP 或 AutoIP 通訊協定：



- 1 啓動網頁瀏覽器。
- 2 在瀏覽器的位址欄位中輸入 IP 位址，然後按下 **Enter** 鍵。
- 3 選取內容。
- 4 選取左側瀏覽面板中的**通訊協定設定**資料夾。
- 5 選取 **TCP/IP**。
- 6 在 **IP 位址的取得方法**欄位中選取 **DHCP/Autonet** 選項。
- 7 按一下**套用新的設定**按鈕。

## ■ 指派 IP 位址（適用於 IPv4 模式）

### 補充：

- 當您在 IPv6 模式下手動指派 IP 位址時，請使用 CentreWare Internet Services。若要顯示 CentreWare Internet Services，請使用連結本機位址。若要檢查連結本機位址，請參閱第 95 頁的「列印與檢查系統設定頁」。
- 指派 IP 位址為進階功能，一般是由系統管理員執行。
- 根據位址類別，所指派的 IP 位址可能不同。舉例來說，類別 A 指派的 IP 位址範圍從 0.0.0.0 到 127.255.255.255。如需指派 IP 位址的資訊，請聯絡系統管理員。

您可以使用操作面板指派 IP 位址。

- 1 開啓印表機電源。
- 2 確定 LCD 面板上顯示 Ready 訊息。
- 3 在操作面板上按下  (機器確認/規格設定) 按鈕。
- 4 選取工具標籤。
- 5 選取管理設定。
- 6 選取網路。
- 7 選取 乙太網路。
- 8 選取 TCP/IP。
- 9 選取 IP 位址的取得方法。
- 10 選取面板，然後選取 OK。
- 11 確定顯示此訊息：「此設定會在重新啓動後生效。」，然後選取關閉。
- 12 選取 IP 位址。  
游標位於 IP 位址的第一個八位元。
- 13 使用號碼盤輸入 IP 位址的值。
- 14 選取 。  
游標移至下一個八位元。
- 15 重複步驟 13 到 14，以設定 IP 位址的所有數字，然後選取 OK。
- 16 確定顯示此訊息：「此設定會在重新啓動後生效。」，然後選取關閉。
- 17 選取子網路遮罩。  
游標位於子網路遮罩的第一個八位元。
- 18 使用號碼盤輸入子網路遮罩的值。
- 19 選取 。  
游標移至下一個八位元。
- 20 重複執行步驟 18 到 19 設定子網路遮罩，然後選取 OK。
- 21 確定顯示此訊息：「此設定會在重新啓動後生效。」，然後選取關閉。
- 22 選取通訊閘位址。  
游標位於閘道位址的第一個八位元。
- 23 使用號碼盤輸入通訊閘位址的值。
- 24 選取 。  
游標移至下一個八位元。

- 25 重複執行步驟 23 到 24 設定閘道位址，然後選取 OK。
- 26 確定顯示此訊息：「此設定會在重新啟動後生效。」，然後選取關閉。
- 27 關閉然後開啓印表機。

**重要：**

- 如果選購的硬碟組件未安裝於您的印表機上，當印表機關閉時，請注意記憶體中的資料會遭清除。

**參照：**

- [第 42 頁的「操作面板」](#)

## ■ 驗證 IP 設定

您可以藉由列印系統設定報告或使用 ping 指令來確認設定。

以下程序使用 Windows 7 做為範例。

- 1 列印系統設定頁。
- 2 查看系統設定頁 **IPv4** 標題下的內容，確認 IP 位址、子網路遮罩以及閘道位址是否適當。

若要驗證印表機在網路上是否啓用，請在電腦中執行 ping 指令：

- 1 按一下 **開始** → **所有程式** → **附屬應用程式** → **執行**。
- 2 輸入 **cmd**，然後按一下 **確定**。  
會顯示黑色視窗。
- 3 輸入 **ping xx.xx.xx.xx** (**xx.xx.xx.xx** 是您印表機的 IP 位址)，然後按下 **Enter** 鍵。  
IP 位址回覆表示印表機在網路上啓用。

**參照：**

- [第 95 頁的「列印與檢查系統設定頁」](#)

## ■ 列印與檢查系統設定頁

使用操作面板列印系統設定頁，並檢查印表機 IP 位址。

- 1 在操作面板上按下  (**機器確認/規格設定**) 按鈕。
- 2 選取報表印出。
- 3 選取系統設定，然後選取列印。  
即會列印系統設定頁。
- 4 確認系統設定頁上 **網路設定** 下之 **IP 位址** 旁的 IP 位址。如果 IP 位址是 **0.0.0.0**，請等候數分鐘以便自動解析 IP 位址，然後再次列印系統設定頁。  
如果 IP 位址未自動解析，請參閱 [第 94 頁的「指派 IP 位址 \(適用於 IPv4 模式\)」](#)。

# 在執行 Windows 的電腦上安裝列印驅動程式

---

本節包含：

- 第 96 頁的「識別列印驅動程式預先安裝狀態 (對於網路連線設定)」
- 第 97 頁的「插入光碟」
- 第 98 頁的「USB 連線設定」
- 第 102 頁的「網路連線設定」
- 第 107 頁的「設定共用列印」

補充：

- 傳真驅動程式已隨 PCL 6 驅動程式安裝。

## ■ 識別列印驅動程式預先安裝狀態 (對於網路連線設定)

在電腦上安裝列印驅動程式前，請先列印系統設定頁以檢查印表機的 IP 位址。

本節包含：

- 第 96 頁的「操作面板」
- 第 97 頁的「安裝印表機前變更防火牆設定」

### 操作面板

- 1 按下  (機器確認/規格設定) 按鈕。
- 2 選取報表印出。
- 3 選取系統設定，然後選取列印。  
即會列印系統設定頁。
- 4 尋找系統設定 頁上網路設定下之 **IP Address** 旁的 IP 位址。  
如果 IP 位址是 **0.0.0.0**，請等候數分鐘以便自動解析 IP 位址，然後再次列印系統設定頁。  
如果 IP 位址未自動解析，請參閱第 94 頁的「指派 IP 位址 (適用於 IPv4 模式)」。

# 安裝印表機前變更防火牆設定

如果您執行以下其中一種作業系統，在安裝 Fuji Xerox 印表機軟體之前，必須先變更防火牆設定：

- Windows 8
- Windows Server® 2012
- Windows 7
- Windows Vista®
- Windows Server 2008 R2
- Windows Server 2008
- Windows XP

## 補充：

- 對於 Windows XP，必須已安裝 Service Pack 2 或 3。

以下程序使用 Windows 7 做為範例。

- 1 將**驅動程式光碟**插入電腦。
- 2 按一下**開始** → **控制台**。
- 3 按一下**系統及安全性**。
- 4 按一下 **Windows 防火牆**。
- 5 按一下**允許程式或功能通過 Windows 防火牆**。
- 6 按一下**變更設定**。
- 7 按一下**允許其他程式**。
- 8 按一下**瀏覽**。
- 9 在**檔案名稱**文字方塊中按一下 **D:\setup.exe**（其中 D 是光碟機代號），然後按一下**開啓**。
- 10 按一下**新增**。
- 11 按一下**確定**。

## ■ 插入光碟

### • 安裝 PCL 6 和傳真驅動程式

- 1 將**驅動程式光碟**插入電腦，以啓動 Easy Install Navi。

#### 補充：

- 如果光碟未自動啓動，請按一下**開始**（Windows XP 的**開始**） → **所有程式**（適用於 Windows Vista 與 Windows 7） → **附屬應用程式**（適用於 Windows Vista 與 Windows 7） → **執行**，然後輸入 **D:\setup.exe**（其中 D 是光碟機所在的磁碟機代號），然後按一下**確定**。

若為 Windows 8 和 Windows Server 2012

指向畫面右上角或右下角，然後按一下**搜尋** → 在搜尋方塊中輸入**執行**，按一下**應用程式**，然後按一下**執行** → 輸入 **D:\setup.exe**（其中 D 是光碟機代碼），然後按一下**確定**。

### • 安裝 PS 驅動程式

- 1 將 *PostScript 驅動程式庫* 光碟插入電腦。

## • 安裝 XML Paper Specification (XPS) 列印驅動程式

- 1 將下列 zip 檔解壓縮至所需的位置。  
D:\Eng\XPS (其中 D 是光碟機代號)

## ■ USB 連線設定

### 補充：

個人印表機是使用 USB 連接您電腦或列印伺服器的印表機。如果您的印表機是連接到網路而不是電腦，請參閱第 102 頁的「網路連線設定」。

## • 安裝 PCL 6 和傳真驅動程式

- 1 在 Easy Install Navi 畫面的首頁，按一下**安裝驅動程式和軟體**。
- 2 按一下**列印/傳真驅動程式**。
- 3 按一下**透過 USB 連接**。
- 4 遵照說明中描述的程序安裝列印驅動程式。

## • 安裝 PS 驅動程式

如需有關如何安裝 PS 驅動程式的資訊，請參照 PostScript 操作說明書。

## • 安裝 XML Paper Specification (XPS) 列印驅動程式

### 補充：

- 下列作業系統可支援 XML Paper Specification (XPS) 驅動程式：Windows Vista、Windows Vista 64-bit Edition、Windows Server 2008、Windows Server 2008 64-bit Edition、Windows Server 2008 R2、Windows 7、Windows 7 64-bit Edition、Windows 8、Windows 8 64-bit Edition 和 Windows Server 2012。

## Windows Vista 或 Windows Vista 64-bit Edition

- 1 按一下**開始** → **控制台** → **硬體和音效** → **印表機**。
- 2 按一下**新增印表機**。
- 3 按一下**新增本機印表機**。
- 4 選取連接至印表機的連接埠，然後按下一步。
- 5 按一下**從磁片安裝**，以顯示**從磁片安裝**對話方塊。
- 6 按一下**瀏覽**，然後選取在第 98 頁的「[安裝 XML Paper Specification \(XPS\) 列印驅動程式](#)」中解壓縮的安裝資訊 (.inf) 檔案。
- 7 按一下**開啓**。
- 8 按一下**確定**。
- 9 選取印表機名稱，再按下一步。
- 10 若要變更印表機名稱，請在**印表機名稱**方塊中輸入印表機名稱。  
若要使用此印表機作為預設印表機，請選取**印表機名稱**底下的**設定為預設印表機**核取方塊。

- 按一下下一步。  
啓動安裝。  
如果出現**使用者帳戶控制**對話方塊，請按一下**繼續**。

**補充：**

- 如果您是電腦的系統管理員，請按一下**繼續**；否則，請連絡您的系統管理員繼續所需的動作。

- 驅動程式安裝完成之後，按一下**列印測試頁**，以列印測試頁。
- 按一下**完成**。

## Windows Server 2008 或 Windows Server 2008 64-bit Edition

**補充：**

- 您必須以系統管理員的身分登入。
- 按一下**開始** → **控制台** → **硬體和音效** → **印表機**。
  - 按一下**新增印表機**。
  - 按一下**新增本機印表機**。
  - 選取連接至印表機的連接埠，然後按下一步。
  - 按一下**從磁片安裝**，以顯示**從磁片安裝**對話方塊。
  - 按一下**瀏覽**，然後選取在**第 98 頁**的「**安裝 XML Paper Specification (XPS) 列印驅動程式**」中解壓縮的安裝資訊 (.inf) 檔案。
  - 按一下**開啓**。
  - 按一下**確定**。
  - 選取印表機名稱，再按下一步。
  - 若要變更印表機名稱，請在**印表機名稱**方塊中輸入印表機名稱。  
若要使用此印表機作為預設印表機，請選取**設定為預設印表機**核取方塊。
  - 按一下下一步。  
啓動安裝。
  - 如果您不共用印表機，請選取**不共用印表機**。  
如果您要共用印表機，請選取**共用這個印表機**，讓您網路上的其他人可以找到及使用它。
  - 按一下下一步。
  - 驅動程式安裝完成之後，按一下**列印測試頁**，以列印測試頁。
  - 按一下**完成**。

## Windows 7、Windows 7 64-bit Edition 或 Windows Server 2008 R2

- 1 按一下**開始** → **裝置和印表機**。
- 2 按一下**新增印表機**。  
如果出現**使用者帳戶控制**對話方塊，請按一下**是**。
- 補充：**
  - 如果您是電腦的系統管理員，請按一下**是**；否則，請連絡您的系統管理員繼續所需的動作。
- 3 按一下**新增本機印表機**。
- 4 選取連接至印表機的連接埠，然後按**下一步**。
- 5 按一下**從磁片安裝**，以顯示**從磁片安裝**對話方塊。
- 6 按一下**瀏覽**，然後選取在**第 98 頁**的「**安裝 XML Paper Specification (XPS) 列印驅動程式**」中解壓縮的安裝資訊 (.inf) 檔案。
- 7 按一下**開啓**。
- 8 按一下**確定**。
- 9 選取印表機名稱，再按**下一步**。
- 10 若要變更印表機名稱，請在**印表機名稱**方塊中輸入印表機名稱，然後按**下一步**。  
啓動安裝。
- 11 如果您不共用印表機，請選取**不共用印表機**。  
如果您要共用印表機，請選取**共用這個印表機**，讓您網路上的其他人可以找到並使用它。
- 12 按一下**下一步**。
- 13 若要使用此印表機作為預設印表機，請選取「**設定為預設印表機**」核取方塊。
- 14 驅動程式安裝完成之後，按一下**列印測試頁**，以列印測試頁。
- 15 按一下**完成**。



## Windows 8、Windows 8 64-bit Edition 或 Windows Server 2012

- 1 在 Windows 桌面上，以滑鼠右鍵按一下畫面左下角，然後按一下**控制台** → **硬體和音效**（若為 Windows Server 2012，則是**硬體**） → **裝置和印表機**。
- 2 按一下**新增印表機**。
- 3 選擇您的印表機。
- 4 按一下**從磁片安裝**，以顯示**從磁片安裝**對話方塊。
- 5 按一下**瀏覽**，然後選取在**第 98 頁**的「**安裝 XML Paper Specification (XPS) 列印驅動程式**」中解壓縮的安裝資訊 (.inf) 檔案。
- 6 按一下**開啓**。
- 7 按一下**確定**。
- 8 選取印表機名稱，再按**下一步**。
- 9 若要變更印表機名稱，請在**印表機名稱**方塊中輸入印表機名稱，然後按**下一步**。  
啓動安裝。
- 10 如果您不共用印表機，請選取**不共用印表機**。  
如果您要共用印表機，請選取**共用這個印表機**，讓您網路上的其他人可以找到並使用它。
- 11 按一下**下一步**。
- 12 若要使用此印表機作為預設印表機，請選取「**設定為預設印表機**」核取方塊。
- 13 驅動程式安裝完成之後，按一下**列印測試頁**，以列印測試頁。
- 14 按一下**完成**。

## ■ 網路連線設定

### 補充：

- 若要在 Linux 環境中使用此印表機，您必須安裝 Linux 驅動程式。如需更多有關安裝與使用印表機的資訊，另請參閱第 118 頁的「在執行 Linux (CUPS) 的電腦上安裝列印驅動程式」。

## 區域網路上的網路印表機設定

### • 安裝 PCL 6 和傳真驅動程式

- 1 在 Easy Install Navi 畫面的首頁，按一下**安裝驅動程式和軟體**。
- 2 按一下**列印/傳真驅動程式**。
- 3 選擇**標準**或**自訂安裝**。
- 4 遵照螢幕上的指示安裝列印驅動程式。

### • 安裝 PS 驅動程式

如需有關如何安裝 PS 驅動程式的資訊，請參照 PostScript 操作說明書。

### • 安裝 XML Paper Specification (XPS) 列印驅動程式

#### 補充：

- 下列作業系統可支援 XML Paper Specification (XPS) 驅動程式：Windows Vista、Windows Vista 64-bit Edition、Windows Server 2008、Windows Server 2008 64-bit Edition、Windows Server 2008 R2、Windows 7、Windows 7 64-bit Edition、Windows 8、Windows 8 64-bit Edition 和 Windows Server 2012。

## Windows Vista 和 Windows Vista 64-bit Edition

- 1 按一下**開始** → **控制台** → **硬體和音效** → **印表機**。
- 2 按一下**新增印表機**。
- 3 按一下**新增網路、無線或 Bluetooth 印表機**。
- 4 選取印表機或按一下**我想要的印表機不在清單上**。  
若您選取印表機，請前往步驟 7。  
若您按一下**我想要的印表機不在清單上**，請前往步驟 5。
- 5 選取使用 **TCP/IP 位址**或**主機名稱**來新增印表機，然後按一下**下一步**。
- 6 從**裝置類型**中選取 **TCP/IP 裝置**，接著針對**主機名稱**或**IP 位址**輸入 IP 位址，然後按一下**下一步**。  
如果出現**使用者帳戶控制**對話方塊，請按一下**繼續**。

#### 補充：

- 如果您是電腦的系統管理員，請按一下**繼續**；否則，請連絡您的系統管理員繼續所需的動作。

- 7 按一下**從磁片安裝**，以顯示**從磁片安裝**對話方塊。
- 8 按一下**瀏覽**，然後選取在第 98 頁的「**安裝 XML Paper Specification (XPS) 列印驅動程式**」中解壓縮的安裝資訊 (.inf) 檔案。
- 9 按一下**開啓**。
- 10 按一下**確定**。

- 11 選取印表機名稱，再按下一步。
- 12 若要變更印表機名稱，請在**印表機名稱**方塊中輸入印表機名稱。  
若要使用此印表機作為預設印表機，請選取**設定為預設印表機**核取方塊。  
啟動安裝。
- 13 按一下下一步。
- 14 驅動程式安裝完成之後，按下列**印測試頁**，以列印測試頁。
- 15 按一下**完成**。

## Windows Server 2008 和 Windows Server 2008 64-bit Edition

### 補充：

- 您必須以系統管理員的身分登入。

- 1 按一下**開始** → **控制台** → **硬體和音效** → **印表機**。
- 2 按一下**新增印表機**。
- 3 按一下**新增網路、無線或 Bluetooth 印表機**。
- 4 選取印表機或按一下**我想要的印表機不在清單上**。  
若您選取印表機，請前往步驟 7。  
若您按一下**我想要的印表機不在清單上**，請前往步驟 5。
- 5 選取使用 **TCP/IP 位址或主機名稱**來新增印表機，然後按一下下一步。
- 6 從**裝置類型**中選取 **TCP/IP 裝置**，接著針對**主機名稱或 IP 位址**的 IP 位址，然後按一下下一步。  
如果出現**使用者帳戶控制**對話方塊，請按一下**繼續**。

### 補充：

- 如果您是電腦的系統管理員，請按一下**繼續**；否則，請連絡您的系統管理員繼續所需的動作。

- 7 按一下**從磁片安裝**，以顯示**從磁片安裝**對話方塊。
- 8 按一下**瀏覽**，然後選取在**第 98 頁**的「**安裝 XML Paper Specification (XPS) 列印驅動程式**」中解壓縮的安裝資訊 (.inf) 檔案。
- 9 按一下**開啓**。
- 10 按一下**確定**。
- 11 選取印表機名稱，再按下一步。
- 12 若要變更印表機名稱，請在**印表機名稱**方塊中輸入印表機名稱。  
若要使用此印表機作為預設印表機，請選取**設定為預設印表機**核取方塊。
- 13 按一下下一步。  
啟動安裝。
- 14 如果您不共用印表機，請選取**不共用印表機**。如果您要共用印表機，請選取**共用這個印表機**，讓您網路上的其他人可以找到及使用它。
- 15 按一下下一步。
- 16 驅動程式安裝完成之後，按下列**印測試頁**，以列印測試頁。
- 17 按一下**完成**。

## Windows Server 2008 R2

- 1 按一下**開始** → **裝置和印表機**。
- 2 按一下**新增印表機**。
- 3 按一下**新增網路、無線或 Bluetooth 印表機**。
- 4 選取印表機或按一下**我想要的印表機不在清單上**。  
**補充：**
  - 當您按一下**我想要的印表機不在清單上**，就會顯示[依名稱或 TCP/IP 位址尋找印表機]畫面。在畫面上尋找您的印表機。如果出現**使用者帳戶控制**對話方塊，請按一下**繼續**。**補充：**
  - 如果您是電腦的系統管理員，請按一下**繼續**；否則，請連絡您的系統管理員繼續所需的動作。
- 5 按一下**從磁片安裝**，以顯示**從磁片安裝**對話方塊。
- 6 按一下**瀏覽**，然後選取在**第 98 頁**的「**安裝 XML Paper Specification (XPS) 列印驅動程式**」中解壓縮的安裝資訊 (.inf) 檔案。
- 7 按一下**開啓**。
- 8 按一下**確定**。
- 9 選取印表機名稱，再按**下一步**。
- 10 若要變更印表機名稱，請在**印表機名稱**方塊中輸入印表機名稱，然後按**下一步**。  
啓動安裝。
- 11 如果您不共用印表機，請選取**不共用印表機**。如果您要共用印表機，請選取**共用這個印表機**，讓您網路上的其他人可以找到及使用它。
- 12 按一下**下一步**。
- 13 若要使用此印表機作為預設印表機，請選取**設定為預設印表機**核取方塊。
- 14 驅動程式安裝完成之後，按**下列印測試頁**，以列印測試頁。
- 15 按一下**完成**。

## Windows 7 和 Windows 7 64-bit Edition

- 1 按一下**開始** → **裝置和印表機**。
  - 2 按一下**新增印表機**。
  - 3 按一下**新增網路、無線或 Bluetooth 印表機**。
  - 4 選取印表機或按一下**我想要的印表機不在清單上**。  
若您選取印表機，請前往步驟 7。  
若您按一下**我想要的印表機不在清單上**，請前往步驟 5。
  - 5 選取使用 **TCP/IP 位址或主機名稱來新增印表機**，然後按一下**下一步**。
  - 6 從**裝置類型**中選取 **TCP/IP 裝置**，接著針對**主機名稱或 IP 位址**輸入 IP 位址，然後按一下**下一步**。  
如果出現**使用者帳戶控制**對話方塊，請按一下**是**。
- 補充：**
- 如果您是電腦的系統管理員，請按一下**是**；否則，請連絡您的系統管理員繼續所需的動作。
- 7 按一下**從磁片安裝**，以顯示**從磁片安裝**對話方塊。
  - 8 按一下**瀏覽**，然後選取在**第 98 頁**的「**安裝 XML Paper Specification (XPS) 列印驅動程式**」中解壓縮的安裝資訊 (.inf) 檔案。
  - 9 按一下**開啓**。
  - 10 按一下**確定**。
  - 11 選取印表機名稱，再按一下**下一步**。
  - 12 若要變更印表機名稱，請在**印表機名稱**方塊中輸入印表機名稱，然後按一下**下一步**。  
啓動安裝。
  - 13 如果您不共用印表機，請選取**不共用印表機**。如果您要共用印表機，請選取**共用這個印表機，讓您網路上的其他人可以找到及使用它**。
  - 14 按一下**下一步**。
  - 15 若要使用此印表機作為預設印表機，請選取**設定為預設印表機**勾選框，然後按一下**下一步**。
  - 16 驅動程式安裝完成之後，按一下**列印測試頁**，以列印測試頁。
  - 17 按一下**完成**。

## Windows 8、Windows 8 64-bit Edition 或 Windows Server 2012

- 1 在 Windows 桌面上，以滑鼠右鍵按一下畫面左下角，然後按一下**控制台** → **硬體和音效**（若為 Windows Server 2012，則是**硬體**） → **裝置和印表機**。
  - 2 按一下**新增印表機**。
  - 3 選取印表機或按一下**我想要的印表機不在清單上**。  
若您選取印表機，請前往步驟 7。  
若您按一下**我想要的印表機不在清單上**，請前往步驟 5。
  - 4 選取使用 **TCP/IP 位址或主機名稱來新增印表機**，然後按一下**下一步**。
  - 5 從**裝置類型**中選取 **TCP/IP 裝置**，接著針對**主機名稱或 IP 位址**輸入 IP 位址，然後按一下**下一步**。  
如果出現**使用者帳戶控制**對話方塊，請按一下**是**。
- 補充：**
- 如果您是電腦的系統管理員，請按一下**是**；否則，請連絡您的系統管理員繼續所需的動作。
- 6 按一下**從磁片安裝**，以顯示**從磁片安裝**對話方塊。
  - 7 按一下**瀏覽**，然後選取在**第 98 頁**的「**安裝 XML Paper Specification (XPS) 列印驅動程式**」中解壓縮的安裝資訊 (.inf) 檔案。
  - 8 按一下**開啓**。
  - 9 按一下**確定**。
  - 10 選取印表機名稱，再按一下**下一步**。
  - 11 若要變更印表機名稱，請在**印表機名稱**方塊中輸入印表機名稱，然後按一下**下一步**。  
啓動安裝。
  - 12 如果您不共用印表機，請選取**不共用印表機**。如果您要共用印表機，請選取**共用這個印表機**，讓您網路上的其他人可以找到及使用它。
  - 13 按一下**下一步**。
  - 14 若要使用此印表機作為預設印表機，請選取**設定為預設印表機**勾選框，然後按一下**下一步**。
  - 15 驅動程式安裝完成之後，按一下**列印測試頁**，以列印測試頁。
  - 16 按一下**完成**。

使用 CentreWare Internet Services 可讓您監視網路印表機的狀態，而不需離開桌面。您可以檢視及/或變更印表機設定、監視碳粉量，以及確認訂購更換消耗品的時間。您可以按一下我們的網站連結來訂購耗材。

### 補充：

- 當印表機直接連線至電腦或列印伺服器時，無法使用 CentreWare Internet Services。
- 若要啓動 CentreWare Internet Services，請在網頁瀏覽器中輸入印表機的 IP 位址。印表機組態會出現在畫面上。

## ■ 設定共用列印

您可以使用印表機隨附的 *驅動程式光碟*，或是使用 Microsoft 點對點方法，在網路上共用新印表機。但是如果您使用 Microsoft 方法，可能無法使用隨 *驅動程式光碟* 安裝的某些功能（例如 SimpleMonitor 和其他印表機公用程式）。

如果您想要在網路上使用印表機，請共用印表機並在網路的所有電腦上安裝其驅動程式。

### • 若為 Windows XP、Windows XP 64-bit Edition、Windows Server 2003 和 Windows Server 2003 64-bit Edition

- 1 按一下 **開始**（Windows XP 的 **開始**）→ **印表機和傳真**。
- 2 在印表機圖示上按一下滑鼠右鍵，然後選取 **內容**。
- 3 在 **共用** 標籤中，選取 **共用這個印表機** 旋鈕，然後在 **共用名稱** 文字方塊中輸入名稱。
- 4 按一下 **其他驅動程式**，然後選取列印到該印表機的所有網路用戶端作業系統。
- 5 按一下 **確定**。  
如果您缺少檔案，會提示您插入伺服器作業系統光碟。
- 6 按一下 **套用**，然後按一下 **確定**。

### • 對於 Windows Vista 與 Windows Vista 64-bit Edition

- 1 按一下 **開始** → **控制台** → **硬體和音效** → **印表機**。
- 2 在印表機圖示上按一下滑鼠右鍵，然後選取 **共用**。
- 3 按一下 **變更共用選項**。  
**Windows** 需要您的授權才能繼續作業訊息隨即顯示。
- 4 按一下 **繼續**。
- 5 選取 **共用這個印表機** 核取方塊，然後在 **共用名稱** 中輸入名稱。
- 6 按一下 **其他驅動程式**，然後選取列印到該印表機的所有網路用戶端作業系統。
- 7 按一下 **確定**。
- 8 按一下 **套用**，然後按一下 **確定**。

### • 對於 Windows Server 2008 與 Windows Server 2008 64-bit Edition

- 1 按一下 **開始** → **控制台** → **印表機**。
- 2 在印表機圖示上按一下滑鼠右鍵，然後選取 **共用**。
- 3 選取 **共用這個印表機** 核取方塊，然後在 **共用名稱** 中輸入名稱。
- 4 按一下 **其他驅動程式**，然後選取列印到該印表機的所有網路用戶端作業系統。
- 5 按一下 **確定**。
- 6 按一下 **套用**，然後按一下 **確定**。

## • 對於 Windows 7、Windows 7 64-bit Edition 與 Windows Server 2008 R2

- 1 按一下**開始** → **裝置和印表機**。
- 2 在印表機圖示上按一下滑鼠右鍵，然後選取**印表機內容**。
- 3 在**共用**標籤中，選取**共用這個印表機**核取方塊，然後在**共用名稱**文字方塊中輸入名稱。
- 4 按一下**其他驅動程式**，然後選取列印到該印表機的所有網路用戶端作業系統。
- 5 按一下**確定**。
- 6 按一下**套用**，然後按一下**確定**。

## • 對於 Windows 8、Windows 8 64-bit Edition 與 Windows Server 2012

- 1 在 Windows 桌面上，以滑鼠右鍵按一下畫面左下角，然後按一下**控制台** → **硬體和音效**（若為 Windows Server 2012，則是**硬體**） → **裝置和印表機**。
- 2 在印表機圖示上按一下滑鼠右鍵，然後選取**印表機內容**。
- 3 在**共用**標籤中，選取**共用這個印表機**核取方塊，然後在**共用名稱**文字方塊中輸入名稱。
- 4 按一下**其他驅動程式**，然後選取列印到該印表機的所有網路用戶端作業系統。
- 5 按一下**確定**。
- 6 按一下**套用**，然後按一下**確定**。

若要確認印表機正確共用：

- 確認印表機物件在**印表機**、**印表機和傳真**或**裝置和印表機**資料夾中已共用。印表機圖示下會顯示共用圖示。
- 瀏覽**網路**或**網路上的芳鄰**。尋找伺服器主機名稱與您指派給印表機的共用名稱。

現在印表機已經共用，您可以使用點對點方式在網路用戶端安裝印表機。



## ■ 指向並列印

指向並列印是 Microsoft Windows 的一項技術，可讓您連線至遠端印表機。此功能會自動下載和安裝列印驅動程式。

### • 若為 Windows XP、Windows XP 64-bit Edition、Windows Server 2003 和 Windows Server 2003 64-bit Edition

- 1 在用戶端電腦的 Windows 桌面上，連按兩下網路上的芳鄰。
- 2 尋找伺服器電腦的主機名稱，然後按兩下主機名稱。
- 3 用滑鼠右鍵按一下共用印表機名稱，然後按一下**連線...**。

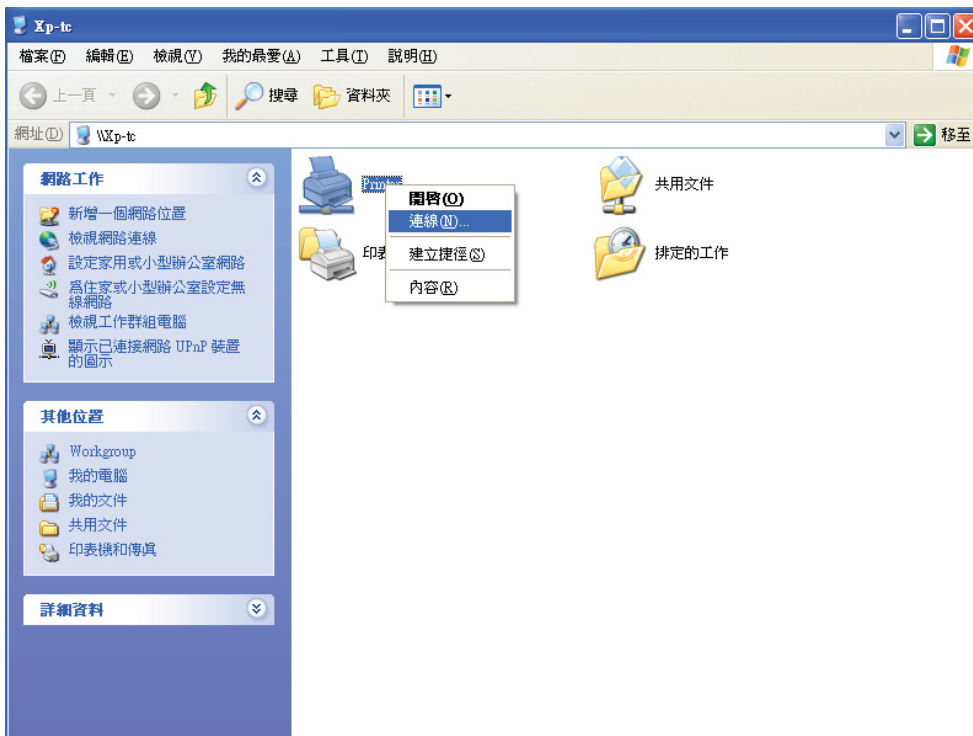

等候驅動程式資訊從伺服器電腦複製到用戶端電腦，並等候新印表機物件新增到**印表機和傳真**資料夾。根據網路流量和其他因素，複製時間會有所不同。

- 4 關閉**網路上的芳鄰**。
- 5 列印測試頁，以驗證安裝狀態。
  - a 按一下**開始**（Windows Server 2003 和 Windows Server 2003 64-bit Edition 為**開始**）→ **印表機和傳真**。
  - b 選取您剛才建立的印表機。
  - c 按一下**檔案** → **內容**。
  - d 在**一般**標籤上，按一下**列印測試頁**。  
當測試頁成功列印時，安裝即告完成。

## • 對於 Windows Vista 與 Windows Vista 64-bit Edition

- 1 在用戶端電腦的 Windows 桌面上，按一下**開始** → **網路**。
- 2 尋找伺服器電腦的主機名稱，然後按兩下主機名稱。
- 3 用滑鼠右鍵按一下共用印表機名稱，然後按一下**連線...**。
- 4 按一下**安裝驅動程式**。
- 5 在**使用者帳戶控制**對話方塊中按一下**繼續**。
- 6 等候驅動程式資訊從伺服器電腦複製到用戶端電腦，並等候新印表機物件新增到**印表機**資料夾。根據網路流量和其他因素，此作業所花費的時間會有所不同。
- 7 列印測試頁，以驗證安裝狀態。
  - a 按一下**開始** → **控制台** → **硬體和音效**。
  - b 選取**印表機**。
  - c 用滑鼠右鍵按一下您剛才建立的印表機，再按一下**內容**。
  - d 在**一般**標籤上，按一下**列印測試頁**。  
當測試頁成功列印時，安裝即告完成。

## • 對於 Windows Server 2008 與 Windows Server 2008 64-bit Edition

- 1 在用戶端電腦的 Windows 桌面上，按一下**開始** → **網路**。
- 2 尋找伺服器電腦的主機名稱，然後按兩下主機名稱。
- 3 用滑鼠右鍵按一下共用印表機名稱，然後按一下**連線...**。
- 4 按一下**安裝驅動程式**。
- 5 等候驅動程式資訊從伺服器電腦複製到用戶端電腦，並等候新印表機物件新增到**印表機**資料夾。根據網路流量和其他因素，此作業所花費的時間會有所不同。
- 6 列印測試頁，以驗證安裝狀態。
  - a 按一下**開始** → **控制台**。
  - b 選取**印表機**。
  - c 用滑鼠右鍵按一下您剛才建立的印表機，再選取**內容**。
  - d 在**一般**標籤上，按一下**列印測試頁**。  
當測試頁成功列印時，安裝即告完成。

## • 對於 Windows 7、Windows 7 64-bit Edition 與 Windows Server 2008 R2

- 1 在用戶端電腦的 Windows 桌面上，按一下**開始** → 您的使用者名稱 → **網路**（Windows Server 2008 R2 為**開始** → **網路**）。
- 2 尋找伺服器電腦的主機名稱，然後按兩下主機名稱。
- 3 用滑鼠右鍵按一下**共用印表機名稱**，然後按一下**連線...**。

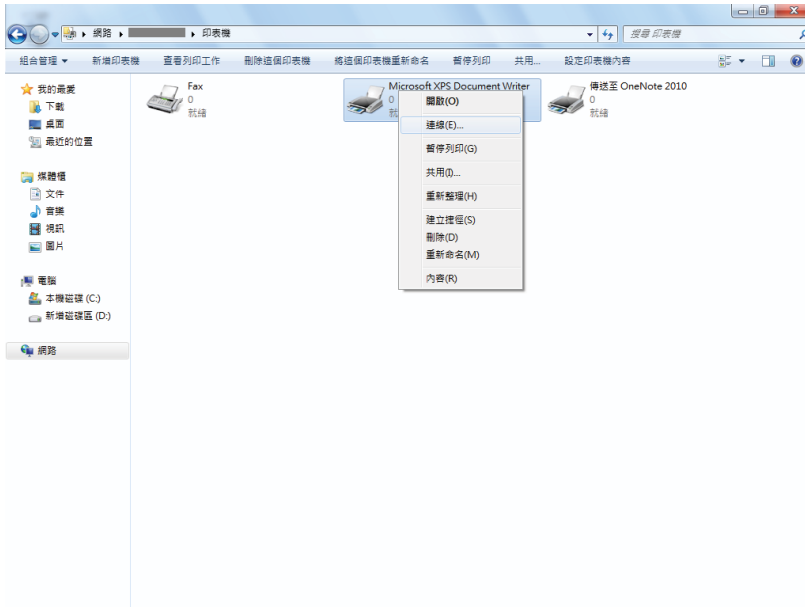

- 4 按一下**安裝驅動程式**。
- 5 等候驅動程式資訊從伺服器電腦複製到用戶端電腦，並等候新印表機物件新增到**裝置和印表機**資料夾。根據網路流量和其他因素，此作業所花費的時間會有所不同。
- 6 列印測試頁，以驗證安裝狀態。
  - a 按一下**開始** → **裝置和印表機**。
  - b 用滑鼠右鍵按一下您剛才建立的印表機，再選取**印表機內容**。
  - c 在**一般**標籤上，按一下**列印測試頁**。  
當測試頁成功列印時，安裝即告完成。

## • 對於 Windows 8、Windows 8 64-bit Edition 與 Windows Server 2012

- 1 指向畫面右上角或右下角，然後按一下**搜尋** → 在搜尋方塊中輸入**網路**，按一下**應用程式**，然後按一下**網路**。
- 2 尋找伺服器電腦的主機名稱，然後按兩下主機名稱。
- 3 用滑鼠右鍵按一下**共用印表機名稱**，然後按一下**連線...**。
- 4 按一下**安裝驅動程式**。
- 5 等候驅動程式資訊從伺服器電腦複製到用戶端電腦，並等候新印表機物件新增到**裝置和印表機**資料夾。根據網路流量和其他因素，此作業所花費的時間會有所不同。
- 6 列印測試頁，以驗證安裝狀態。
  - a 在 Windows 桌面上，以滑鼠右鍵按一下畫面左下角，然後按一下**控制台** → **硬體和音效**（若為 Windows Server 2012，則是**硬體**） → **裝置和印表機**。
  - b 用滑鼠右鍵按一下您剛才建立的印表機，再選取**印表機內容**。
  - c 在**一般**標籤上，按一下**列印測試頁**。  
當測試頁成功列印時，安裝即告完成。

## ■ 點對點

如果您使用點對點方式，則每部用戶端電腦上會完全安裝印表機驅動程式。網路用戶端會保留驅動程式修改控制權。用戶端電腦會處理列印工作程序。

### • 若為 Windows XP、Windows XP 64-bit Edition、Windows Server 2003 和 Windows Server 2003 64-bit Edition

- 1 按一下**開始**（Windows Server 2003/Windows Server 2003 64-bit Edition 的**開始**）→ **印表機和傳真**。
- 2 按一下**新增印表機**（Windows Server 2003/Windows Server 2003 64-bit Edition 為**新增印表機**）以啟動**新增印表機精靈**。
- 3 按一下**下一步**。
- 4 選取**網路印表機或連接到其他電腦的印表機**，然後按**下一步**。  
如果印表機已列出，請選取印表機，然後按**下一步**。  
如果印表機不在清單中，請按一下**我想要的印表機不在清單上**。
  - a 按一下**連線到這部印表機(或瀏覽印表機，選取這個選項，然後按[下一步])**。
  - b 在文字方塊中輸入印表機的路徑，然後按**下一步**。

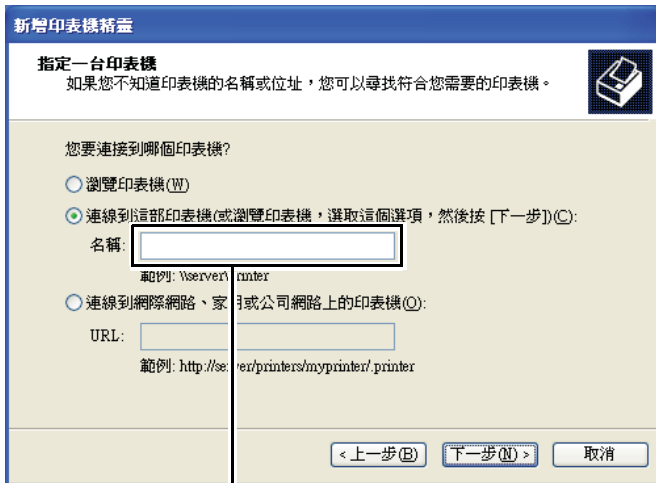

例如：\\<伺服器主機名稱>\<共用印表機名稱>

伺服器主機名稱為在網路上用以識別伺服器電腦的名稱。

共用印表機名稱為伺服器安裝過程中所指派的名稱。

- 5 按一下**瀏覽印表機**，然後按**下一步**。
- 6 選取印表機，然後按**下一步**。  
如果這是新印表機，則會提示您安裝列印驅動程式。  
如果沒有可用的系統驅動程式，則您必須指定可用驅動程式的路徑。
- 7 視需要指定下列設定，然後按**下一步**。
  - 按一下**是**，以將這台印表機設定為預設印表機。
  - 按一下**是**列印用於驗證安裝狀態的測試頁。
- 8 按一下**完成**。  
當測試頁成功列印時，安裝即告完成。

## • 對於 Windows Vista 與 Windows Vista 64-bit Edition

- 1 按一下開始 → 控制台 → 硬體和音效 → 印表機。
- 2 按一下新增印表機，以啟動新增印表機精靈。
- 3 選取新增網路、無線或 Bluetooth 印表機，然後按一下下一步。  
如果印表機已列出，請選取印表機，然後按一下下一步。  
如果印表機不在清單中，請按一下我想要的印表機不在清單上。
  - a 按一下依名稱選取共用的印表機。
  - b 在文字方塊中輸入印表機的路徑，然後按一下下一步。

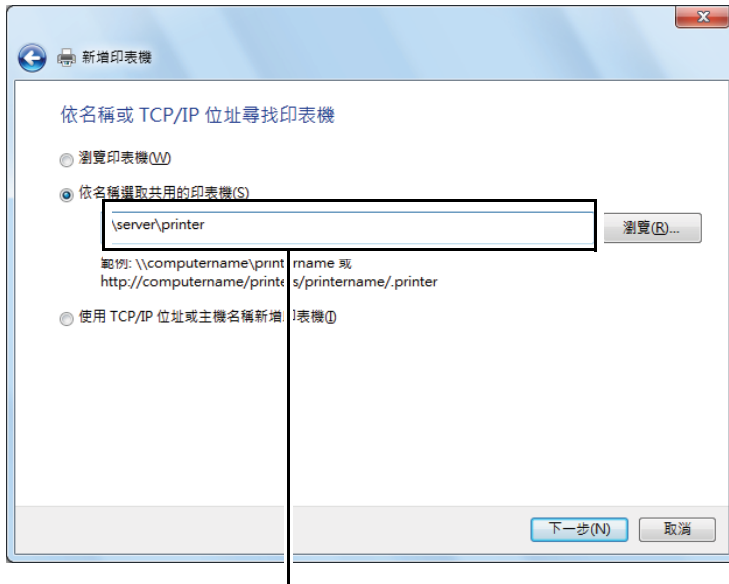

例如：\\<伺服器主機名稱>\<共用印表機名稱>

伺服器主機名稱為在網路上用以識別伺服器電腦的名稱。

共用印表機名稱為伺服器安裝過程中所指派的名稱。

如果這是新印表機，則會提示您安裝列印驅動程式。如果沒有可用的系統驅動程式，則您必須指定可用驅動程式的路徑。

- 4 視需要指定下列設定，然後按一下下一步。
  - 按一下是，以將這台印表機設定為預設印表機。
  - 按下列印測試頁列印用於驗證安裝狀態的測試頁。
- 5 按一下完成。  
當測試頁成功列印時，安裝即告完成。

## • 對於 Windows Server 2008 與 Windows Server 2008 64-bit Edition

- 1 按一下**開始** → **控制台** → **印表機**。
- 2 按一下**新增印表機**，以啟動**新增印表機精靈**。
- 3 選取**新增網路、無線或 Bluetooth 印表機**，然後按一下**下一步**。  
如果印表機已列出，請選取印表機，然後按一下**下一步**。  
如果印表機不在清單中，請按一下**我想要的印表機不在清單上**。

- a 按一下**依名稱選取共用的印表機**。
- b 在文字方塊中輸入印表機的路徑，然後按一下**下一步**。

例如：\\<伺服器主機名稱>\<共用印表機名稱>

伺服器主機名稱為在網路上用以識別伺服器電腦的名稱。共用印表機名稱為伺服器安裝過程中所指派的名稱。

如果這是新印表機，則會提示您安裝列印驅動程式。如果沒有可用的系統驅動程式，則您必須提供可用驅動程式的路徑。

- 4 視需要指定下列設定，然後按一下**下一步**。
  - 按一下**是**，以將這台印表機設定為預設印表機。
  - 按一下**列印測試頁**列印用於驗證安裝狀態的測試頁。

- 5 按一下**完成**。  
當測試頁成功列印時，安裝即告完成。

## • 對於 Windows 7、Windows 7 64-bit Edition 與 Windows Server 2008 R2

- 1 按一下開始 → 裝置和印表機。
- 2 按一下新增印表機，以啟動新增印表機精靈。
- 3 選取新增網路、無線或 Bluetooth 印表機。  
如果印表機已列出，請選取印表機，然後按一下下一步。  
如果印表機不在清單中，請按一下我想要的印表機不在清單上。
  - a 按一下依名稱選取共用的印表機。
  - b 在文字方塊中輸入印表機的路徑，然後按一下下一步。

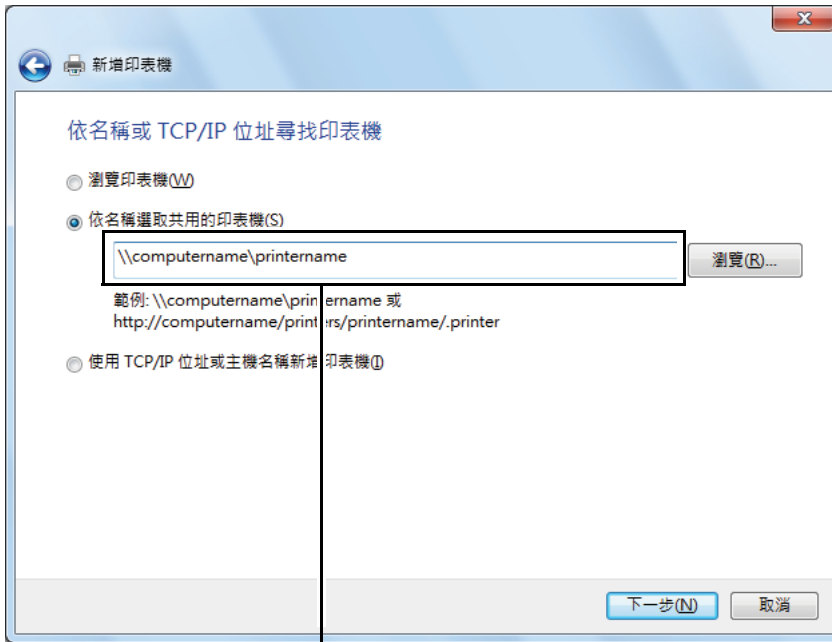

例如：\\<伺服器主機名稱>\<共用印表機名稱>

伺服器主機名稱為在網路上用以識別伺服器電腦的名稱。共用印表機名稱為伺服器安裝過程中所指派的名稱。

如果這是新印表機，則會提示您安裝列印驅動程式。如果沒有可用的系統驅動程式，則您必須提供可用驅動程式的路徑。

- 4 確認印表機，然後按一下下一步。
- 5 視需要指定下列設定，然後按一下完成
  - 按一下**設定為預設印表機**，以將這台印表機設定為預設印表機。
  - 按**下列印測試頁**列印用於驗證安裝狀態的測試頁。當測試頁成功列印時，安裝即告完成。

## • 對於 Windows 8、Windows 8 64-bit Edition 與 Windows Server 2012

- 1 在 Windows 桌面上，以滑鼠右鍵按一下畫面左下角，然後按一下**控制台** → **硬體和音效**（若為 Windows Server 2012，則是**硬體**） → **裝置和印表機**。
- 2 按一下**新增印表機**，以啟動**新增印表機精靈**。
- 3 如果印表機有列出，請選擇印表機。  
如果印表機不在清單中，請按一下**我想要的印表機不在清單上**。
  - a 按一下**新增網路、無線或 Bluetooth 印表機** → 依名稱選取共用的印表機。
  - b 在文字方塊中輸入印表機的路徑，然後按一下**下一步**。  
例如：\\<伺服器主機名稱>\<共用印表機名稱>  
伺服器主機名稱為在網路上用以識別伺服器電腦的名稱。共用印表機名稱為伺服器安裝過程中所指派的名稱。  
如果這是新印表機，則會提示您安裝列印驅動程式。如果沒有可用的系統驅動程式，則您必須提供可用驅動程式的路徑。
- 4 確認印表機，然後按一下**下一步**。
- 5 視需要指定下列設定，然後按一下**完成**
  - 按一下**設定為預設印表機**，以將這台印表機設定為預設印表機。
  - 按一下**列印測試頁**列印用於驗證安裝狀態的測試頁。當測試頁成功列印時，安裝即告完成。



# 在執行 Mac OS X 的電腦上安裝列印驅動程式

---

有關如何安裝列印驅動程式的詳情，請參照 PostScript 操作說明書。

# 在執行 Linux (CUPS) 的電腦上安裝列印驅動程式

本節提供有關使用 CUPS（通用 UNIX 列印系統，Common UNIX Printing System）在 Red Hat® Enterprise Linux® 5/6 Desktop (x86) 或 SUSE® Linux Enterprise Desktop 10/11 (x86) 上安裝或設定列印驅動程式的資訊。

## 補充：

- 在 Linux 環境中使用光碟機時，您必須根據系統環境裝載 CD。命令字串為 mount/media/CD-ROM。

本節包含：

- [第 118 頁的「安裝列印驅動程式」](#)
- [第 119 頁的「設定佇列」](#)
- [第 121 頁的「設定預設佇列」](#)
- [第 121 頁的「指定列印選項」](#)
- [第 122 頁的「設定印表機管理員的權限密碼」](#)
- [第 123 頁的「解除安裝列印驅動程式」](#)

## ■ 安裝列印驅動程式

本節包含：

- [第 118 頁的「若為 Red Hat Enterprise Linux 5/6 Desktop \(x86\)」](#)
- [第 118 頁的「若為 SUSE Linux Enterprise Desktop 10/11 \(x86\)」](#)

## 補充：

- 列印驅動程式 `Fuji_Xerox-DocuPrint_CM405-x.x-x.noarch.rpm` 包含在 *驅動程式光碟* 上 Eng 資料夾內的 linux 資料夾中。

### • 若為 Red Hat Enterprise Linux 5/6 Desktop (x86)

以下程序使用 Red Hat Enterprise Linux 6 Desktop (x86) 做為範例。

- 1 將下列路徑中的 .rpm 檔複製到所需的位置。  
D:\Eng\linux（其中 D 是光碟機代號）
- 2 按兩下 .rpm 檔案圖示。
- 3 按一下**安裝**。
- 4 輸入管理員密碼，然後按一下**驗證**。  
啟動安裝。完成安裝時，視窗會自動關閉。

### • 若為 SUSE Linux Enterprise Desktop 10/11 (x86)

以下程序使用 SUSE Linux Enterprise Desktop 11 (x86) 做為範例。

- 1 將下列路徑中的 .rpm 檔複製到所需的位置。  
D:\Eng\linux（其中 D 是光碟機代號）
- 2 按兩下 .rpm 檔案圖示。
- 3 按一下**安裝**。
- 4 輸入管理員密碼，然後按一下**驗證**。  
啟動安裝。完成安裝時，視窗會自動關閉。

## ■ 設定佇列

若要執行列印，您必須在工作站設定列印佇列。

### 補充：

- 完成設定佇列後，您可列印來自應用程式的工作。啟動應用程式的列印工作，並在列印對話方塊中指定佇列。但是，根據應用程式而定，您可能僅能從預設佇列列印。這種情況下，您在啟動列印前，請先將想要列印的佇列設定為預設佇列。如需關於指定預設佇列的詳細資訊，另請參閱第 121 頁的「設定預設佇列」。

### • 若為 Red Hat Enterprise Linux 5/6 Desktop (x86)

以下程序使用 Red Hat Enterprise Linux 6 Desktop (x86) 做為範例。

- 1 使用網頁瀏覽器開啓網址 "<http://localhost:631>"。
- 2 按一下**管理**。
- 3 按一下**新增印表機**。
- 4 輸入 **root** 做為使用者名稱，然後輸入管理員密碼。
- 5 按一下**確定**。
- 6 根據印表機連線，選取下列其中一項：  
對於網路連線：
  - a 從**其他網路印表機**功能表中選取 **LPD/LPR 主機或印表機**，然後按一下**繼續**。
  - b 在**連線中**，輸入印表機的 IP 位址。  
格式：**lpd://xxx.xxx.xxx.xxx**（印表機的 IP 位址）
  - c 按一下**繼續**。
  - d 在**新增印表機**視窗的**名稱**中，輸入印表機名稱，然後按一下**繼續**。  
您可以選擇指定印表機位置與說明以取得進一步的資訊。  
如果您要共用印表機，請選取**共用這個印表機**勾選框。對於 USB 連線：
  - a 從**本機印表機**功能表選取 **FUJI XEROX DocuPrint XXX**，然後按一下**繼續**。
  - b 在**新增印表機**視窗的**名稱**中，輸入印表機名稱，然後按一下**繼續**。  
您可以選擇指定印表機位置與說明以取得進一步的資訊。  
如果您要共用印表機，請選取**共用這個印表機**勾選框。
- 7 從**建立功能表**選取 **FX**，然後按一下**繼續**。
- 8 從**機種**功能表選取 **FX DocuPrint XXX**，然後按一下**新增印表機**。  
安裝完成。  
您可以選擇性地指定印表機的預設選項設定。

## • 若為 SUSE Linux Enterprise Desktop 10/11 (x86)

以下程序使用 SUSE Linux Enterprise Desktop 11 (x86) 做為範例。

- 1 選取**電腦** → **更多應用程式...**，然後在**應用程式瀏覽器**上選取 **YaST**。
- 2 輸入**管理員密碼**。  
即會啟動 **YaST 控制中心**。
- 3 在 **YaST 控制中心**上選取**硬體**，然後選取**印表機**。  
**印表機組態**對話方塊隨即開啓。  
對於網路連線：
  - a 按一下**新增**。  
**新增印表機組態**對話方塊隨即開啓。
  - b 按一下**連線精靈**。  
**連線精靈**對話方塊隨即開啓。
  - c 從**存取網路印表機或列印伺服器**方塊選取**線上印表機服務 (LPD) 通訊協定**。
  - d 在 **IP 位址或主機名稱**中輸入印表機的 IP 位址。
  - e 在**選取印表機製造商**中選取 **Fuji Xerox**：
  - f 按一下**確定**。  
會顯示**新增印表機組態**對話方塊。
  - g 從**指派驅動程式**清單中選取 **DocuPrint XXX vx.x [FujiXerox/Fuji\_Xerox\_DocuPrint\_XXX.ppd.gz]**。**補充：**
  - 您可以在**設定名稱：**中指定印表機名稱。對於 USB 連線：
  - a 按一下**新增**。  
**新增印表機組態**對話方塊隨即開啓。  
印表機名稱會顯示於**決定連線**清單中。
  - b 從**指派驅動程式**清單中選取 **DocuPrint XXX vx.x [FujiXerox/Fuji\_Xerox\_DocuPrint.ppd.gz]**。**補充：**
  - 您可以在**設定名稱：**中指定印表機名稱。
- 4 確認設定，然後按一下**確定**。

## ■ 設定預設佇列

### • 若為 Red Hat Enterprise Linux 5/6 Desktop (x86)

以下程序使用 Red Hat Enterprise Linux 6 Desktop (x86) 做為範例。

- 1 選取**應用程式** → **系統工具** → **終端機**。
- 2 在終端機視窗中輸入以下指令。

```
su  
(輸入管理員密碼)  
lpadmin -d (輸入佇列名稱)
```

### • 若為 SUSE Linux Enterprise Desktop 10/11 (x86)

以下程序使用 SUSE Linux Enterprise Desktop 11 (x86) 做為範例。

- 1 選取**電腦** → **更多應用程式...**，然後在**應用程式瀏覽器**上選取 **YaST**。
- 2 **輸入管理員密碼**。  
即會啟動 **YaST 控制中心**。
- 3 在 **YaST 控制中心**上選取**硬體**，然後選取**印表機**。  
**印表機組態對話方塊**隨即開啓。
- 4 按一下**編輯**。  
即會開啓修改指定佇列的對話方塊。
- 5 確認已在**連線清單**中選取您要設定的印表機。
- 6 選取**預設印表機**核取方塊。
- 7 確認設定，然後按一下**確定**。

## ■ 指定列印選項

您可以指定彩色模式或雙面列印這類列印選項。

### • 若為 Red Hat Enterprise Linux 5/6 Desktop (x86)

以下程序使用 Red Hat Enterprise Linux 6 Desktop (x86) 做為範例。

- 1 使用網頁瀏覽器開啓網址 "**http://localhost:631**"。
- 2 按一下**管理**。
- 3 按一下**管理印表機**。
- 4 按一下要指定列印選項的佇列名稱。
- 5 輸入 **root** 做為使用者名稱，並輸入管理員密碼。
- 6 按一下**系統管理**下拉式清單方塊，然後選取**修改印表機**。
- 7 指定必要設定，然後按一下**繼續**或**修改印表機**。  
會顯示**印表機 xxx 已成功修改**訊息。  
設定完成。

## • 若為 SUSE Linux Enterprise Desktop 10/11 (x86)

以下程序使用 SUSE Linux Enterprise Desktop 11 (x86) 做為範例。

- 1 開啓網頁瀏覽器。
- 2 在網址列中輸入 `http://localhost:631/admin`，再按 **Enter** 鍵。
- 3 輸入 **root** 作為使用者名稱，並輸入管理員密碼。  
即會顯示 **CUPS** 視窗。

### 補充：

- 設定印表機佇列前，請先設定驗證印表機管理員權限的密碼。如果您尚未設定，請前往第 122 頁的「設定印表機管理員的權限密碼」。

- 4 按一下**管理印表機**。
- 5 在印表機上按一下**修改印表機**。
- 6 指定必要設定，然後按一下**繼續**。
- 7 輸入 **root** 做為使用者名稱，輸入管理員密碼，再按一下**確定**。  
會顯示印表機 **xxx** 已成功修改訊息。  
設定完成。從應用程式執行列印。

## ■ 設定印表機管理員的權限密碼

對於 SUSE Linux Enterprise Desktop 10 與 11，您必須設定印表機管理員的權限密碼，以便以印表機管理員的身份進行操作。

## • 若為 SUSE Linux Enterprise Desktop 10/11 (x86)

以下程序使用 SUSE Linux Enterprise Desktop 11 (x86) 做為範例。

- 1 選取**電腦** → **更多應用程式...**，然後在**應用程式瀏覽器**上選取 **GNOME 終端機**。
- 2 在終端機視窗中輸入以下指令。

```
su
```

(輸入管理員密碼)

```
lppasswd -g sys -a root
```

(提示輸入密碼後，請輸入印表機管理員的權限密碼。)

(再次提示輸入密碼後，請再次輸入印表機管理員的權限密碼。)

## ■ 解除安裝列印驅動程式

### • 若為 Red Hat Enterprise Linux 5/6 Desktop (x86)

以下程序使用 Red Hat Enterprise Linux 6 Desktop (x86) 做為範例。

- 1 選取**應用程式** → **系統工具** → **終端機**。
- 2 在終端機視窗中輸入以下指令以刪除列印佇列。

```
su  
(輸入管理員密碼)  
/usr/sbin/lpadmin -x (輸入列印佇列名稱)
```

- 3 請對相同型號的所有佇列重複上述指令。
- 4 在終端機視窗中輸入以下指令。

```
rpm -e Fuji_Xerox-DocuPrint_CM405-x.x-x.noarch
```

列印驅動程式已解除安裝。

### • 若為 SUSE Linux Enterprise Desktop 10/11 (x86)

以下程序使用 SUSE Linux Enterprise Desktop 11 (x86) 做為範例。

- 1 選取**電腦** → **更多應用程式...**，然後在**應用程式瀏覽器**上選取 **GNOME 終端機**。
- 2 在終端機視窗中輸入以下指令以刪除列印佇列。

```
su  
(輸入管理員密碼)  
/usr/sbin/lpadmin -x (輸入列印佇列名稱)
```

- 3 請對相同型號的所有佇列重複上述指令。
- 4 在終端機視窗中輸入以下指令。

```
rpm -e Fuji_Xerox-DocuPrint_CM405-x.x-x
```

列印驅動程式已解除安裝。

# 配置無線設定（適用於 Windows 和 Mac OS X）

本節包含：

- 第 124 頁的「判定無線網路設定」
- 第 124 頁的「設定選購的無線印表機介面卡」
- 第 133 頁的「重新設定無線設定」

## 判定無線網路設定

您需要知道無線網路的設定，才能設定無線印表機。有關設定的詳細資訊，請連絡您的網路管理員。

無線設定	SSID	指定用來識別無線網路的名稱，最多 32 個英數字元。
	網路模式	從[Ad-hoc]或[基礎結構]指定網路模式。
安全性設定	安全性	從[不使用]、[混合模式 PSK*]、[WPA-PSK-TKIP]、[WPA-PSK-TKIP]和 [WEP]中選取加密方法。
	傳輸金鑰	從清單指定傳輸 WEP 金鑰。
	WEP金鑰	唯有在選取[WEP]作為加密方法時，才指定用於整個無線網路的 WEP 金鑰。
	Passphrase	唯有選取[混合模式PSK*]、[WPA-PSK-TKIP]或[WPA2-PSK-AES]作為加密方法時，才指定英數字元的複雜密碼，長度為 8 到 63 個位元組。

\* [混合模式PSK]會自動從[WPA-PSK-TKIP]、[WPA-PSK-AES]或[WPA2-PSK-AES]中選取可用的加密方法。

## 設定選購的無線印表機介面卡

本節將說明如何透過 Easy Install Navi、操作面板和 CentreWare Internet Services 設定無線印表機介面卡。

您可以從下列選項中選取用來設定無線印表機介面卡的方法：

使用精靈設定 (僅適用於 Windows)	USB 纜線 (建議)
	WPS-PBC*1
	WPS-PIN*2*3
	操作面板*3
	乙太網路纜線
不使用精靈設定	CentreWare Internet Services
	WPS-PBC*3
	WPS-PIN*2*3
	操作面板
	CentreWare Internet Services

\*1 WPS-PBC (Wi-Fi<sup>®</sup> Protected Setup - 按鍵配置) 是驗證和登錄無線設定所需裝置的方法，需無線路由器，按下存取點所提供的按鈕，然後在操作面板上執行 WPS-PBC 設定。唯有當無線基地台 (存取點) 支援 WPS 時，才能使用此設定。

\*2 WPS-PIN (Wi-Fi 保護的設定 - 個人識別碼) 是驗證和登錄無線設定所需裝置的方法，需在印表機和電腦中輸入指派的 PIN。此設定是透過無線基地台 (存取點) 來執行，唯有當無線路由器的無線基地台 (存取點) 支援 WPS 時，才能使用。

\*3 符合 WPS 2.0 標準。WPS 2.0 可搭配下列加密類型在存取點運作：混合模式 PSK、WPA-PSK AES、WPA2-PSK-AES、WPA-PSK-TKIP、開放式 (不使用)。

### 重要：

- 如果不是透過乙太網路纜線和 CentreWare Internet Services 配置無線設定，請確認乙太網路纜線沒有連接在印表機上。

### 補充：

- 在操作面板上配置無線設定之前，必須先在電腦上設定無線網路設定。有關詳情，請參閱無線 LAN 基地台 (存取點) 隨附的手冊，或者如果您的電腦有提供無線介面卡工具，則使用該工具來設定無線設定。
- 如果面板鎖定設定設為啟動，則您需要輸入四位數密碼，才能進入管理設定功能表。



## • 使用精靈設定配置無線印表機介面卡（僅適用於 Windows）

您可以用下列連線方法來設定無線介面卡：

- USB 纜線
- WPS-PBC
- WPS-PIN
- 操作面板
- 乙太網路纜線
- CentreWare Internet Services

下程序使用 USB 纜線的連線方法做為範例。

- 1 將印表機隨附的 **驅動程式光碟** 插入電腦。Easy Install Navi 會自動啓動。
- 2 按一下 **選購配件設定**。



3 按一下無線網路組件b/g/n。

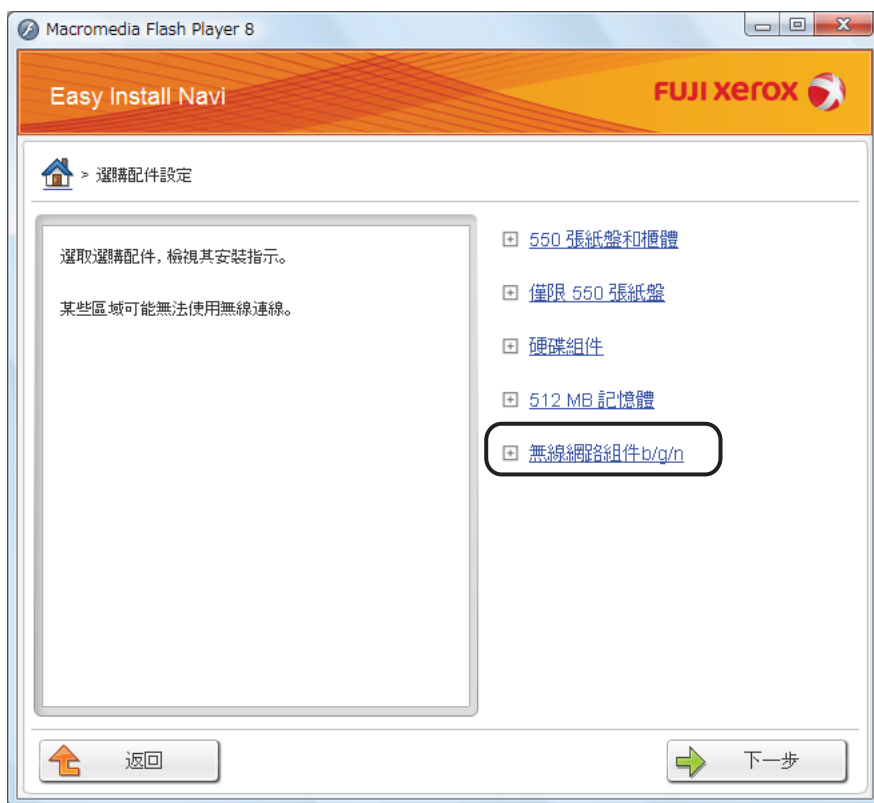

4 按一下啟動無線設定。



5 按一下無線設定。



6 選取精靈，然後按下一步。



## 7 按一下連接印表機介面卡。



操作說明影片隨即啓動。

遵照螢幕上的指示來設定無線設定值。

### • 不使用精靈設定配置無線印表機介面卡

若是使用 Mac OS X，您不能使用精靈設定配置無線設定。

#### 補充：

- 選購的無線印表機介面卡必須安裝在印表機上。有關安裝無線印表機介面卡之詳情，請參照第 64 頁的「安裝選購的無線印表機介面卡」。

您可以用下列連線方法來設定無線印表機介面卡：

- WPS-PBC
- WPS-PIN
- 操作面板
- CentreWare Internet Services

## WPS-PBC

您只能從操作面板啟動按鍵控制。

### 補充：

- WPS-PBC (Wi-Fi Protected Setup-按鍵配置) 是驗證和登錄無線設定所需裝置的方法，需按下無線路由器無線基地台 (存取點) 所提供的按鈕，然後在操作面板上執行 WPS-PBC 設定。唯有當無線基地台 (存取點) 支援 WPS 時，才能使用此設定。

- 1 按下  (機器確認/規格設定) 按鈕。
- 2 選取工具標籤。
- 3 選取管理設定。
- 4 選取網路。
- 5 選取無線。
- 6 選取 WPS 設定。
- 7 選取按鍵控制。
- 8 選取開始設定。
- 9 確定顯示此訊息：「設定 WPS」，然後在步驟 8 作業的兩分鐘內，開始在無線區域網路存取點按下按鈕。

### 補充：

- 有關在無線區域網路無線基地台 (存取點) 上進行無線 WPS 作業的詳細資訊，請參閱無線區域網路無線基地台 (存取點) 隨附的手冊。
- 當 WPS 作業成功，且印表機重新開機之後，無線設定已正確配置。

## WPS-PIN

WPS-PIN 的 PIN 代碼只能從操作面板來設定。

### 補充：

- WPS-PIN (Wi-Fi 保護的設定 - 個人識別碼) 是驗證和登錄無線設定所需裝置的方法，需在印表機和電腦中輸入指派的 PIN。此設定是透過無線基地台 (存取點) 來執行，唯有當無線路由器的無線基地台 (存取點) 支援 WPS 時，才能使用。
- 啟動 WPS-PIN 之前，您必須在無線存取點的網頁上輸入您的 PIN 代碼。有關詳情，請參閱無線 LAN 基地台 (存取點) 隨附的手冊。

- 1 按下  (機器確認/規格設定) 按鈕。
- 2 選取工具標籤。
- 3 選取管理設定。
- 4 選取網路。
- 5 選取無線。
- 6 選取 WPS 設定。
- 7 選取 PIN 代碼。
- 8 寫下所顯示的 8 位數 PIN 代碼，或選取列印 PIN 代碼。印出 PIN 代碼。
- 9 選取開始設定。
- 10 確定顯示此訊息：「設定 WPS」，在無線區域網路存取點的網頁中輸入步驟 8 顯示的 PIN 代碼。

### 補充：

- 有關在無線區域網路無線基地台 (存取點) 上進行無線 WPS 作業的詳細資訊，請參閱無線區域網路無線基地台 (存取點) 隨附的手冊。
- 當 WPS 作業成功，且印表機重新開機之後，無線設定已正確配置。

## 操作面板

### 自動 SSID 設定

- 1 按下  (機器確認/規格設定) 按鈕。
- 2 選取工具標籤。
- 3 選取管理設定。
- 4 選取網路。
- 5 選取無線。
- 6 選取無線設定精靈。  
印表機會自動在無線網路上搜尋無線基地台 (存取點)。
- 7 選取所需的無線基地台 (存取點)。  
如果所需的存取點沒有出現，請參照第 130 頁的「手動 SSID 設定」。

#### 補充：

- 某些隱藏的 SSID 可能不會顯示。如果沒有偵測到 SSID，請從路由器開啓 SSID 廣播。

- 8 選取下一步。
- 9 輸入 WEP 金鑰或複雜密碼。  
如果在步驟 7 中選取的存取點加密方法為 WEP，請執行下列作業：
  - a 選取輸入金鑰文字方塊，然後輸入 WEP 金鑰。
  - b 選取 OK。如果在步驟 7 中選取的存取點加密方法為 WPA、WPA2 或混合，請執行下列作業：
  - a 選取輸入密碼文字方塊，然後輸入複雜密碼。
  - b 選取 OK。隨即出現重新啓動系統訊息。
- 10 關閉然後再次開啓印表機，以套用設定。  
無線設定已正確配置。

#### 重要：

- 如果選購的硬碟組件未安裝於您的印表機上，當印表機關閉時，請注意記憶體中的資料會遭清除。

### 手動 SSID 設定

- 1 按下  (機器確認/規格設定) 按鈕。
- 2 選取工具標籤。
- 3 選取管理設定。
- 4 選取網路。
- 5 選取無線。
- 6 選取無線設定精靈。
- 7 選取手動 SSID 設定勾選框，然後選取下一步。
- 8 輸入 SSID，然後選取下一步。
- 9 依據您的環境，選取基礎結構或 Ad-hoc 其中一種網路模式，然後選取下一步。  
若您選取 Infrastructure，請繼續進行步驟 10。  
若您選取 Ad-hoc，請繼續進行步驟 11。

**10** 選取混合模式 PSK、WPA-PSK-TKIP、WPA2-PSK-AES 或 WEP 其中一種加密方法。

**重要：**

- 確定使用其中一種支援的加密方法來保護您的網路流量。

若要使用[混合模式 PSK]、[WPA-PSK-TKIP]或[WPA2-PSK-AES]加密，請執行下列作業：

- a 選取所需的加密方法。
- b 選取輸入密碼文字方塊，然後輸入複雜密碼。
- c 選取 OK。

若要使用 WEP 加密，請執行下列作業：

- a 選取 WEP。
- b 選取輸入 WEP 金鑰文字方塊，然後輸入 WEP 金鑰。
- c 選取傳輸金鑰，然後從自動或 WEP 金鑰 1 到 WEP 金鑰 4 中選取所需的傳輸金鑰。
- d 選取兩次確定。

隨即出現重新啟動系統訊息。

繼續進行步驟 12。

**11** 選取 WEP 作為加密方法。

**重要：**

- 確定使用其中一種支援的加密方法來保護您的網路流量。

**12** 選取輸入 WEP 金鑰文字方塊，然後輸入 WEP 金鑰。

**13** 選取 OK。

**14** 選取傳輸金鑰，然後從 WEP 金鑰 1 到 WEP 金鑰 4 中選取所需的傳輸金鑰。

**15** 選取 OK。

隨即出現重新啟動系統訊息。

**16** 關閉然後再次開啓印表機，以套用設定。

無線設定已正確配置。

**重要：**

- 如果選購的硬碟組件未安裝於您的印表機上，當印表機關閉時，請注意記憶體中的資料會遭清除。

## CentreWare Internet Services

- 1 確定印表機已關閉，且無線印表機介面卡已連接至印表機。
- 2 透過乙太網路纜線將印表機連接至網路。  
如需有關連接乙太網路纜線的詳細資訊，請參閱第 90 頁的「將印表機連接到電腦或網路」。
- 3 開啓印表機電源。
- 4 在網頁瀏覽器中輸入印表機的 IP 位址，以啓動 CentreWare Internet Services。
- 5 按一下內容標籤。
- 6 按一下無線。
- 7 在 SSID 文字方塊中輸入 SSID。
- 8 在網路類型下拉式功能表中，選取 **Ad-Hoc** 或**基礎結構**。
- 9 在加密下拉式功能表中選取以下其中一種加密方法：**WEP 128-bit HEX (26 Bytes)**、**WEP 128-bit ASCII (13 Bytes)**、**WEP 64-bit HEX (10 Bytes)**、**WEP 64-bit ASCII (5 Bytes)**、**WPA-PSK AES/WPA2-PSK AES**、**WPA-PSK TKIP** 和 **Mixed Mode PSK**；然後設定所選加密方法的每個項目。

### 重要：

- 確定使用其中一種支援的加密方法來保護您的網路流量。

### 補充：

- 有關每個項目的詳細資訊，請參閱 CentreWare Internet Services 上的[說明]。

- 10 點選**套用新的設定**以套用設定。
- 11 關閉印表機，中斷乙太網路纜線，再開啓印表機。  
無線區域網路連線設定完成。

### 重要：

- 如果選購的硬碟組件未安裝於您的印表機上，當印表機關閉時，請注意記憶體中的資料會遭清除。



# 重新設定無線設定

若要從您的電腦透過無線連線來變更無線設定，請執行下列作業。

## 補充：

- 確定已完成第 124 頁的「設定選購的無線印表機介面卡」中的無線連線設定。
- 如果在第 124 頁的「設定選購的無線印表機介面卡」中將網路模式設為「基礎結構」，則可使用下列設定。

- 1 檢查印表機的 IP 位址。
  - a 在操作面板上按下  (機器確認/規格設定) 按鈕。
  - b 選取報表印出。
  - c 選取系統設定，然後選取列印。  
即會列印「系統設定」頁。
  - d 確認「系統設定」頁上 **Network Setup** 下的 IP 位址在 IP Address 旁。
- 2 在網頁瀏覽器中輸入印表機的 IP 位址，以啟動 CentreWare Internet Services。



- 3 按一下內容標籤。
- 4 按一下無線。
- 5 變更印表機的無線設定。
- 6 點選套用新的設定以套用設定。
- 7 重新啟動印表機。
- 8 視情況在您的電腦或無線基地台（存取點）上變更無線設定。

## 補充：

- 若要變更電腦上的無線設定，請參閱無線 LAN 基地台（存取點）隨附的手冊，或者如果您的電腦有提供無線介面卡工具，則使用該工具來變更無線設定。



# 列印基本知識

本章包含：

- 第 136 頁的「關於列印媒體」
- 第 139 頁的「支援的列印媒體」
- 第 143 頁的「放入列印媒體」
- 第 150 頁的「設定紙張尺寸和種類」
- 第 151 頁的「列印」
- 第 172 頁的「使用 Web Services on Devices (WSD) 列印」
- 第 174 頁的「使用電子證明書」

# 關於列印媒體

本節包含：

- [第 136 頁的「列印媒體使用指南」](#)
- [第 137 頁的「有可能損壞印表機的字印媒體」](#)
- [第 137 頁的「列印媒體儲存指南」](#)
- [第 138 頁的「雙面自動送稿裝置 \(DADF\) 指南」](#)

使用不適用於印表機的紙張會造成夾紙、影像品質問題或印表機故障。為了取得印表機的最佳效能，我們建議您僅使用本節中所描述的紙張。

當使用非建議的紙張時，請聯絡 Fuji Xerox 當地代表辦事處，或授權的經銷商。

## ■ 列印媒體使用指南

印表機紙盤可容納各種不同的紙張尺寸和種類，以及其他的專業媒體。將紙張和媒體放入紙盤時，請遵守以下的指示：

- 信封可以透過手送紙盤進行列印。
- 將紙張或其他專業媒體放入紙盤前，先將其以扇形方式攤開。
- 標籤可以透過手送紙盤進行列印。
- 一旦標籤從紙張移除後，請勿列印在標籤上。
- 僅使用紙質信封。請勿使用含有窗格、金屬扣或黏有鬆緊帶的信封。
- 所有的信封僅使用單面列印。
- 列印信封時，紙張可能會產生皺摺或突起。
- 請勿在紙盤中放入過多的紙張。放置列印媒體時，請勿超過原稿調整桿內側的最高滿位指示線。
- 調整原稿調整桿以配合紙張尺寸。
- 如果不斷發生夾紙的情況或出現皺摺，請使用新包裝的紙張或其他媒體。

### 警告：

- 請勿使用導電紙張，如摺紙、含碳紙或含導電性塗層的紙張。發生夾紙時，可能會引起短路，甚至火災。

參照：

- [第 143 頁的「將列印媒體放入標準 550 張紙盤和選購的 550 張紙盤」](#)
- [第 146 頁的「將列印媒體置入手送紙盤」](#)
- [第 148 頁的「將信封置入手送紙盤」](#)
- [第 166 頁的「在自訂尺寸的紙張上列印」](#)

## ■ 有可能損壞印表機的列印媒體

不建議在此印表機上使用下列紙張種類：

- 經化學處理且不用複寫紙（碳紙）便可進行複印的紙張，也稱為無碳紙、無碳複寫紙 (CCP)，或無碳需求 (NCR) 紙張。
- 含有可能會汙染印表機之化學物質的預印紙。
- 預印紙會受熔著組件中的溫度所影響。
- 要求大於 ±0.09 英寸定位點（頁面上的確切列印位置）的預印紙，例如光學字元識別 (OCR) 表單。在某些情況下，您可以使用軟體程式來調整定位點，以順利地在這些表單上列印。
- 銅版紙（可擦性優質紙）、合成紙、感熱紙和短紋紙。
- 粗邊、粗糙或表面質地厚重的紙張，或者捲曲的紙張。
- 包含超過 25% 用後廢料（不符合 DIN 19 309 標準）的再生紙。
- 複合式表單或文件。
- 當您在鹼性或酸性紙張上列印時，可能會降低列印品質（文字可能顯示空白或汙點）。

### 警告：

- 請勿使用導電紙張，如摺紙、含碳紙或含導電性塗層的紙張。發生夾紙時，可能會引起短路，甚至火災。

## ■ 列印媒體儲存指南

若要適當地儲存列印媒體，下列指南將可協助您避免發生媒體送紙問題與良莠不齊的列印品質。

- 請將列印媒體存放在溫度約 70 °F/21 °C，且相對濕度為 40% 的環境中。
- 請將列印媒體存放在陰暗、涼爽，而且相當乾燥的位置。大部分的紙類容易受到紫外線 (UV) 和可見光線的損害。由太陽和螢光燈泡所釋放的 UV 輻射，對於紙類的破壞性尤其嚴重。必須盡可能減少紙類暴露於可見光線的強度和長度。
- 維持恆定的溫度與相對溼度。
- 避免將列印媒體儲放於閣樓、廚房、車庫和地下室等場所。
- 儲存列印媒體時請平放。列印媒體應存放在托板、紙箱、置物架上或櫃體內。
- 避免在存放或處理列印媒體的區域飲食。
- 除非您已經準備要將媒體放入印表機內，否則請勿打開紙張的密封包裝。請將紙張存放在原始的包裝中。對於最常見的商業裁切大小等級而言，平板包裝紙會包含有內襯，可保護紙張免於受潮而產生重量增減。
- 除非您已經準備要使用，否則請將媒體保存在包裝內；請將未使用的媒體重新插入包裝中，並且密封保存。某些專業媒體會包裝在可重複密封的塑料袋中。
- 請勿將任何物品置放於列印媒體包裝上。

## ■ 雙面自動送稿裝置 (DADF) 指南

雙面自動送稿裝置可以容納下列原稿尺寸：

- 寬度：139.7 - 215.9 mm (5.5 - 8.5 英寸)
- 長度：139.7 - 355.6 mm (5.5 - 14 英寸)

承重範圍為 60 - 125 g/m<sup>2</sup>





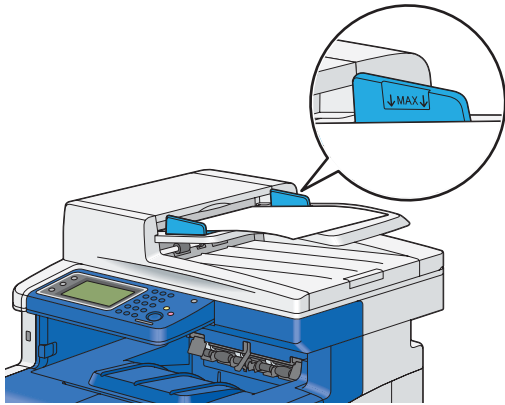

將原稿文件置入雙面自動送稿裝置時，請遵守以下的指示：

- 將文件面朝上放置，這樣文件的頂端就會先進入印表機。
- 請確認每張紙彼此鬆開再放入雙面自動送稿裝置。
- 調整原稿調整桿以配合文件尺寸。
- 只有在紙張上的墨水完全乾燥時，才能放入原稿送紙盤。
- 放置的文件量請勿超過最高滿位指示線。您最多可放入 50 張 75 g/m<sup>2</sup> (20 磅) 的文件。



### 補充：

- 您不能在雙面自動送稿裝置中放入下列文件。請務必將其放在玻璃面板上。

 捲曲的原稿	 預打孔紙
 輕磅原稿	 摺疊、有摺痕或破損的原稿
 剪貼的原稿	 複寫紙

# 支援的列印媒體

使用不適合的列印媒體可能會造成夾紙、列印品質不佳，印表機故障或損壞。若要使此印表機功能發揮最大效率，請使用本文建議使用的列印媒體。

## 重要：

- 如果列印媒體受到水分、雨水或蒸汽所沾濕，碳粉可能會自列印媒體脫落。如需詳細資訊，請聯絡 Fuji Xerox 當地代表辦事處或授權的經銷商。

## ■ 可用的列印媒體

本印表機可用的列印媒體類型如下所示：

### 手送紙盤

紙張尺寸	A4 SEF(210 × 297 mm) B5 SEF(182 × 257 mm) A5 SEF(148 × 210 mm) Letter SEF(8.5 × 11 英寸) Executive SEF(7.25 × 10.5 英寸) Folio SEF(8.5 × 13 英寸) Legal SEF(8.5 × 14 英寸) Com10 Envelope SEF(4.125 × 9.5 英寸) Monarch Envelope SEF(3.875 × 7.5 英寸) DL Envelope SEF(110 × 220 mm) C5 Envelope SEF(162 × 229 mm) 自訂尺寸*： 寬度：76.2 - 215.9 mm(3 - 8.5 英寸) 長度：127 - 355.6 mm(5 - 14 英寸)
紙張種類	普通紙(薄紙) 普通紙(厚紙) 其他種類 厚紙 1 厚紙 2 薄光面紙 厚光面紙 標籤貼紙(薄紙) 標籤(厚紙) 信封 信箋紙 打孔紙 彩色紙
載入容量	150 張標準紙張

\*：XML Paper Specification (XPS) 驅動程式不支援自訂尺寸紙張。

## 標準 550 張紙盤和選購的 550 張紙盤

紙張尺寸	A4 SEF(210 × 297 mm) B5 SEF(182 × 257 mm) A5 SEF(148 × 210 mm) Letter SEF(8.5 × 11 英寸) Executive SEF(7.25 × 10.5 英寸) Folio SEF(8.5 × 13 英寸) Legal SEF(8.5 × 14 英寸) 自訂尺寸*： 寬度：148 - 215.9 mm (5.83 - 8.5 英寸) 長度：210 - 355.6 mm (8.27 - 14 英寸)
紙張種類	普通紙(薄紙) 普通紙(厚紙) 其他種類 厚紙 1 厚紙 2 薄光面紙 厚光面紙 信箋紙 打孔紙 彩色紙
載入容量	550 張標準紙張

\*：XML Paper Specification (XPS) 驅動程式不支援自訂尺寸紙張。

### 補充：

- SEF 表示送紙方向；SEF 表示為短邊送紙。
- 對於普通紙和標籤紙，若要設定紙張密度，您可以在操作面板的維護底下選取調整紙張種類（薄紙或厚紙）。在您設定調整紙張種類設定後，印表機就會將這些設定用於普通紙和標籤紙。

### 參照：

- 第 143 頁的「將列印媒體放入標準 550 張紙盤和選購的 550 張紙盤」
- 第 145 頁的「將信箋紙放入標準 550 張紙盤和選購的 550 張紙盤」
- 第 146 頁的「將列印媒體置入手送紙盤」
- 第 148 頁的「將信封置入手送紙盤」
- 第 149 頁的「將信箋紙置入手送紙盤」

當列印使用的媒體其大小與類型與在列印驅動程式中所選取的紙張尺寸與紙張種類不同時，或是將列印媒體放入不適合的紙盤中進行列印時，都可能會造成夾紙的情況發生。若要確保列印可正確完成，請選取正確的紙張尺寸、紙張種類和紙盤。



## ■ 標準紙和測試紙

下列紙張和媒體是標準紙或適用於這台印表機。

當您列印一般用途紙張時（稱為一般用紙），請使用符合標準的紙張。若要列印得較清楚 Fuji Xerox，建議使用下列表格中的標準紙張。如需關於其他紙張和媒體的詳細資訊，請聯絡 Fuji Xerox 客戶服務中心。

	紙張名稱	大小	重量	紙張種類	備註
標準紙張	Fuji Xerox P	A4	64 g/m <sup>2</sup>	普通紙(薄紙)	內部文件或一般辦公室使用的中等厚度紙張。
	Fuji Xerox C2	A4	70 g/m <sup>2</sup>	普通紙(薄紙)	透明度最小的一般辦公室使用紙張。
	XeroxBusiness4200	8.5 × 11"	20 磅	普通紙(厚紙)	
	Xerox Color Xpressions Select	8.5 × 11"	24 磅	普通紙(厚紙)	
支援的紙張	XeroxBusiness4200	Legal	20 磅	普通紙(厚紙)	
	Hammermill Tidal MP 20lb 8.5 x 11	8.5 × 11"		普通紙(厚紙)	
	Cascade X-9000	8.5 × 13"		普通紙(厚紙)	
	Cascade X-9000	8.5 × 11"		普通紙(厚紙)	
	Xerox Color Xpressions Select	Legal	24 磅	普通紙(厚紙)	
	XeroxBusiness4200	8.5 × 11"		普通紙(厚紙)	
	Hammermill Writing Bond	8.5 × 11"		普通紙(厚紙)	
	Hammermill Laser Print	8.5 × 11"		普通紙(厚紙)	
	Weyerhaeuser First Choice (No. 1 bond acid free)	8.5 × 11"		普通紙(厚紙)	
	GP Laser1000	Executive		普通紙(厚紙)	
	Xerox Color Xpressions Elite	8.5 × 11"	28 磅	普通紙(厚紙)	
	XeroxBusiness4200	8.5 × 11"		普通紙(厚紙)	
	Fuji Xerox P	B5	64 g/m <sup>2</sup>	普通紙(薄紙)	內部文件或一般辦公室使用的中等厚度紙張。
	Fuji Xerox P	A5		普通紙(薄紙)	
	Fuji Xerox FR	A4	64 g/m <sup>2</sup>	普通紙(薄紙)	環保紙張（50% 的紙漿來自人造林 + 50% 的再生紙漿）。
	Fuji Xerox G70	A4	67 g/m <sup>2</sup>	普通紙(薄紙)	混合 70% 再生紙漿的複印/列印再生紙。
	Fuji Xerox C2R	A4	70 g/m <sup>2</sup>	普通紙(薄紙)	70% 再生紙漿紙張。
	Xerox Premier 80	A4	80 g/m <sup>2</sup>	普通紙(厚紙)	
	Xerox Business 80			普通紙(厚紙)	
	Data Copy			普通紙(厚紙)	
	Steinbeis Recycling Copy			普通紙(厚紙)	
	Yes Bronze			普通紙(厚紙)	
	Xerox Premier	A5		普通紙(厚紙)	

	紙張名稱	大小	重量	紙張種類	備註	
支援的紙張	Fuji Xerox J	A4	82 g/m <sup>2</sup>	普通紙(厚紙)	適於各種用途的高品質紙張，可用於提案和彩色樣本。	
	Fuji Xerox J	B5		普通紙(厚紙)		
	Xerox Premier 90	A4	90 g/m <sup>2</sup>	普通紙(厚紙)		
	Xerox-90 Colotech	A4		普通紙(厚紙)		
	Fuji Xerox J coat	A4	95 g/m <sup>2</sup>	光面處理紙		透過手送紙盤一次列印一張。
	Fuji Xerox JD	A4	98 g/m <sup>2</sup>			適於各種用途的雙面紙張，可用於手冊和小冊子。
	Fuji Xerox JD	B5				
	JD coat 104.7	A4	105 g/m <sup>2</sup>	光面處理紙		透過手送紙盤一次列印一張。
	Chuan Mei 70 g/m <sup>2</sup>	A4	70 g/m <sup>2</sup>	普通紙(薄紙)		
	EXCEL A4	A4	80 g/m <sup>2</sup>	普通紙(厚紙)		
特殊紙張	Label No cut	A4	標籤貼紙	標籤(薄紙)		
	Label No cut	A4		標籤(薄紙)		
	Avery Labels 5165	8.5 × 11"		標籤(薄紙)		
	Columbia C0131/C0125	Com -10	信封	信封		
	Monroe Brand	Monarch (98.4 × 190.5)		信封		
	River Series	DL (110 × 220)		信封		
	River Series	C5 (162 × 229)		信封		
	Colorpaper Cream	A4	64 g/m <sup>2</sup>	普通紙(薄紙)		
	Colorpaper Light Blue			普通紙(薄紙)		
	Colorpaper Pink			普通紙(薄紙)		
	Colorpaper Light Green			普通紙(薄紙)		
	Premier TFC 160	A4	160 g/m <sup>2</sup>	厚紙 1		
	Xerox Color Xpression Planet 20	8.5 × 11"	65 磅	厚光面紙		
	Recycled Business Card White	A4	190 g/m <sup>2</sup>	厚光面紙		
	Classic Crest Super Smooth Cover 80lb	8.5 × 11"	216 g/m <sup>2</sup>	厚光面紙		

# 放入列印媒體

正確地放入列印媒體有助於避免夾紙的情況發生，並且確保列印正常運作。

在放入列印媒體前，請先識別列印媒體的建議列印面。此項資訊通常會標示在列印媒體包裝上。

## ■ 承接盤容量

標準 550 張紙盤和選購的 550 張紙盤可裝載：

- 550 張標準紙張。

手送紙盤可裝載：

- 150 張標準紙張。

## ■ 列印媒體尺寸

標準 550 張紙盤和選購的 550 張紙盤可處理的最大列印媒體尺寸是：

- 寬度：148 mm（5.83 英寸）至 215.9 mm（8.5 英寸）
- 長度：210 mm（8.27 英寸）至 355.6 mm（14 英寸）

手送紙盤可處理的最大列印媒體尺寸是：

- 寬度：76.2 mm（3 英寸）至 215.9 mm（8.5 英寸）
- 長度：127 mm（5 英寸）至 355.6 mm（14 英寸）

## ■ 將列印媒體放入標準 550 張紙盤和選購的 550 張紙盤

補充：

- 為了避免夾紙，請勿在列印進行中移除紙盤。
- 僅使用雷射列印媒體。請勿在印表機上使用噴墨列印媒體。

- 1 將紙盤從印表機中拉出約 200 mm。

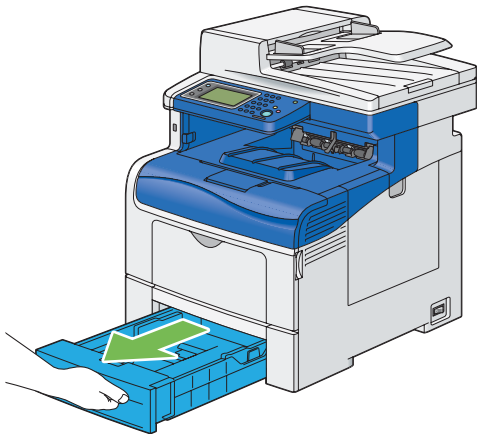

2 用雙手抓住紙盤，然後將其從印表機取出。

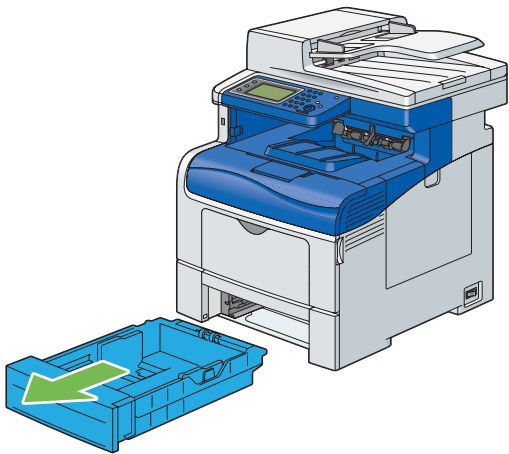

3 調整紙張調整桿。

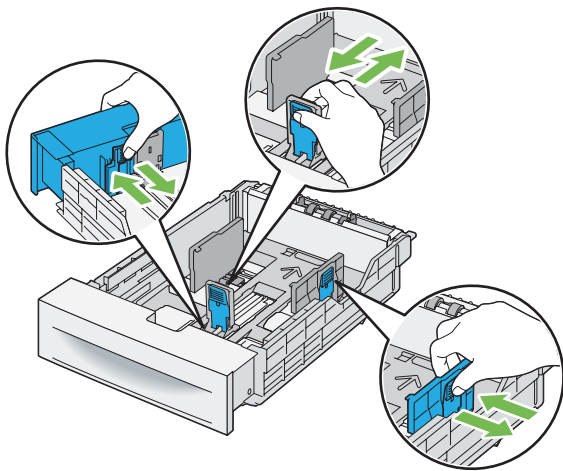

**補充：**

- 放置 Legal 尺寸或使用者指定的媒體時，捏住紙張調整桿以滑動紙盤可調整的部位。

4 放入列印媒體前，請先抖散紙張並以扇形方式攤開。在平整的表面上弄齊整疊紙張邊緣。

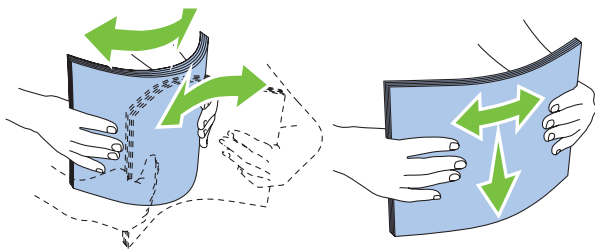

5 請以建議的列印面朝上方式，將列印媒體放入紙盤。

**補充：**

- 請勿超出紙盤內的最高滿位指示線。在紙盤中放入過多的紙張可能會造成夾紙情況。
- 若放入銅版紙，請一次放入一張紙。

6 將原稿調整桿和長度紙張調整桿與列印媒體邊緣對齊。

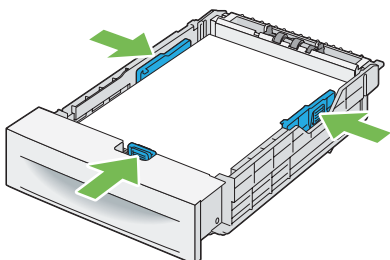

7 確認調整桿確實調整完畢後，再將紙盤插回印表機。

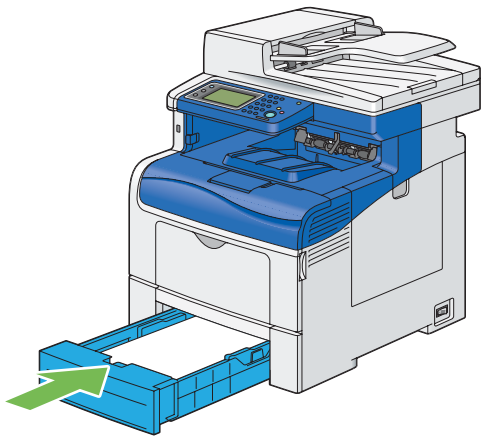

補充：

- 如果紙盤前端延長了，會在插入印表機時凸出來。

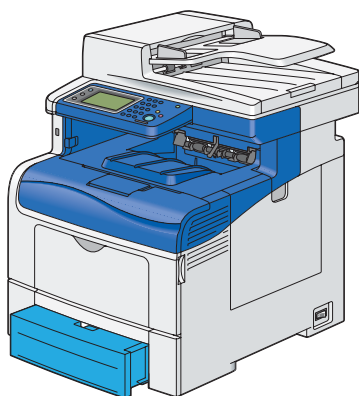

8 在 LCD 面板所顯示的提示畫面中，選取紙張尺寸。

9 選取適當的紙張尺寸。

10 選取種類。

11 選取適當的紙張種類。

12 選取 OK。

## 將信箋紙放入標準 550 張紙盤和選購的 550 張紙盤

當您使用標準 550 張紙盤和選購的 550 張紙盤時，必須將信箋紙和打孔紙以頂端朝前、列印面朝上的方式放入印表機。

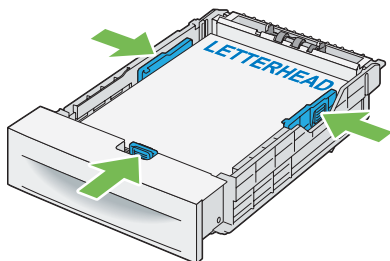

## ■ 將列印媒體置入手送紙盤

- 1 輕輕拉開手送紙盤蓋。

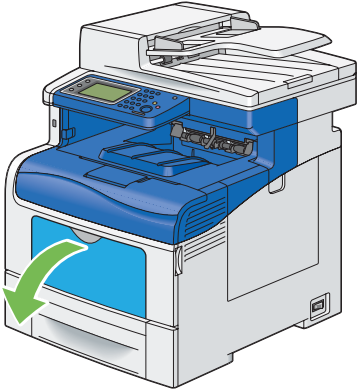

- 2 按照需求調整伸縮紙盤。

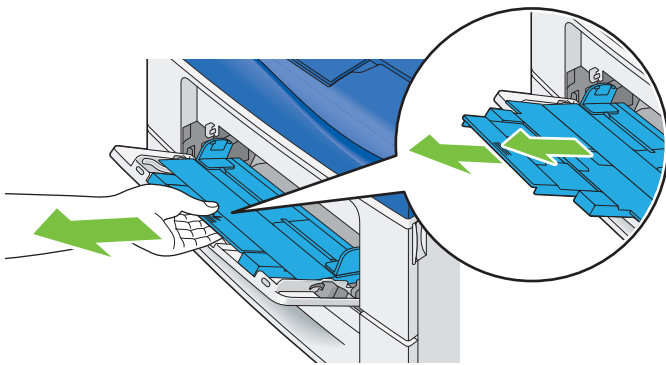

- 3 滑動原稿調整桿至紙盤邊緣。原稿調整桿必須完全展開。

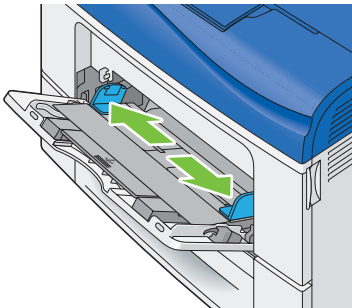

- 4 將所有媒體以面朝上，頂端朝前的方式插入手送紙盤。

### 補充：

- 請勿強行將列印媒體置入手送紙盤。

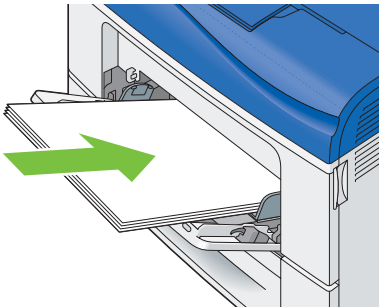

**5** 同時滑動兩個原稿調整桿直到輕觸整疊列印媒體邊緣。

**補充：**

- 請勿強行將列印媒體置入手送紙盤。

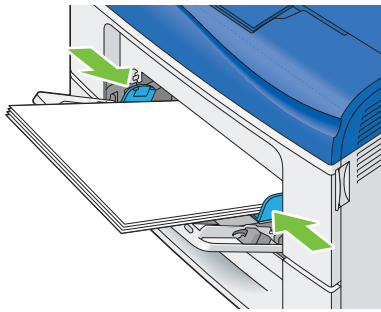

- 6** 在 LCD 面板所顯示的提示畫面中，指定是否要用驅動程式設定來調整紙張尺寸和種類。  
若要使用驅動程式設定，請確認使用驅動程式設定執行列印工作勾選框已勾選，然後前往步驟 **11**。  
若要在操作面板進行設定，請取消勾選使用驅動程式設定執行列印工作勾選框，並前往步驟 **7**。
- 7** 選取紙張尺寸。
- 8** 選取適當的紙張尺寸。
- 9** 選取種類。
- 10** 選取適當的紙張種類。
- 11** 選取 OK。

## 將信封置入手送紙盤

將信封置入手送紙盤時，請遵循下列指示：

### 重要：

- 請勿使用含有窗格、塗料內襯或自黏膠條的信封。這些信封會導致夾紙，而且會造成印表機損毀。

### 補充：

- 可置入手送紙盤的信封高度（數量）上限約為 15 mm（0.59 英寸）（15 個信封）。
- 如果信封在包裝拆封後，沒有立即置入手送紙盤中，信封可能會膨脹。為了避免夾紙，將信封置入手送紙盤前請按照下圖所示用力按壓所有信封使其平整。

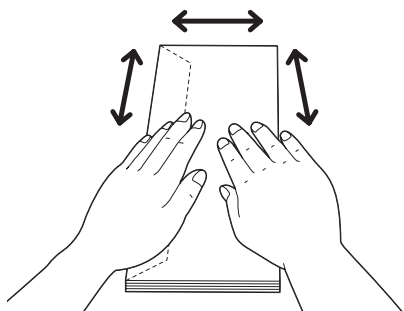

### • Com 10, Monarch, 或 DL

將信封以短邊送紙（信封封口蓋上）且列印面朝上的方式放入紙盤。請確認當您面朝印表機時，信封封口是在左側。

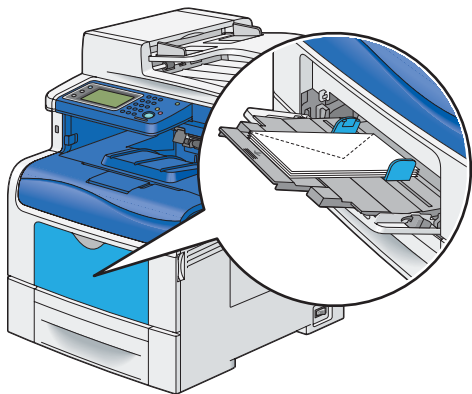

### • C5

將信封以短邊送紙（信封封口打開或封住）且列印面朝上的方式放置紙盤。

請確認當您面朝印表機時，如果信封封口在底部，則封口打開；如果信封封口在頂端，則封口封住。

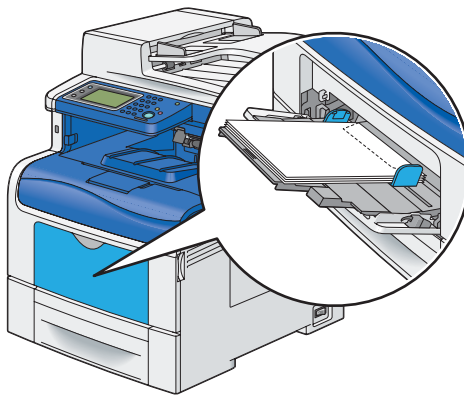
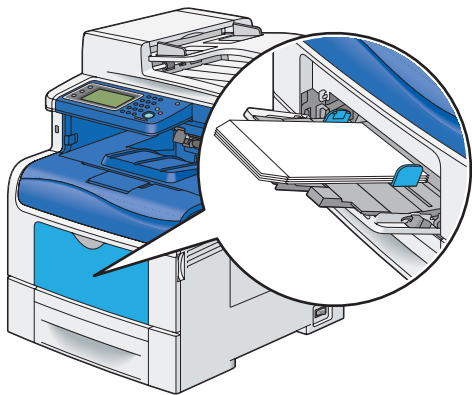



## 將信箋紙置入手送紙盤

當您使用手送紙盤時，必須將信箋紙和打孔紙以頂端朝前、列印面朝上的方式放入印表機。

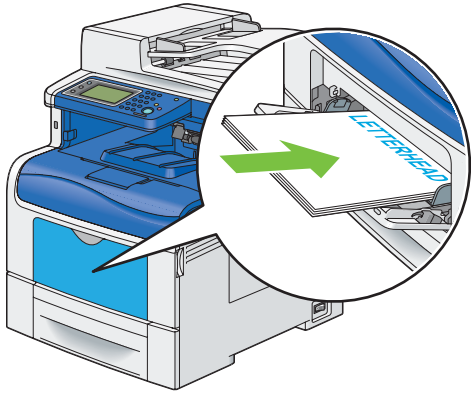

## 使用手送紙盤

- 在單一系列印工作期間，僅放入一種大小和類型的列印媒體。
- 為了盡可能取得最佳的列印品質，請務必使用雷射印表機專用的高品質列印媒體。如需更多關於列印媒體的指南，請參閱第 136 頁的「[列印媒體使用指南](#)」。
- 如果還有列印媒體在手送紙盤中，或是印表機正從手送紙盤進行列印時，請勿新增或移除列印媒體。這可能會導致夾紙情況發生。
- 列印媒體應該以建議的列印面朝上，且列印媒體頂端朝前的方式插入手送紙盤。
- 請勿將物品放置在手送紙盤上。此外，請避免對 SSF 按壓或過份施力。
- 手送紙盤上的圖示會顯示如何將列印媒體放置手送紙盤，以及如何旋轉信封以進行列印。

## 連結紙盤

在印表機上安裝選購的 550 張紙盤時，當您將同樣尺寸和類型的列印媒體放置紙盤時，印表機會自動連結紙盤。第一個紙盤中的媒體全數用完後，才會使用下一個紙盤。

### 補充：

- 每一個紙盤中的列印媒體尺寸和種類必須相同。
- 手送紙盤無法連結任何紙盤。

將同樣尺寸和類型的列印媒體放置選取的紙盤中之後，請在紙盤設定功能表中為每個紙盤選取種類設定。

若要停用紙盤連結，請將其中一個紙盤的紙張種類變更為不同的值。

### 補充：

- 如果在每個紙盤中置入種類不同但尺寸相同的列印媒體，印表機就會自動連結這些紙盤，前提是列印驅動程式屬性/偏好設定中並未指定紙張種類。

# 設定紙張尺寸和種類

將列印媒體置入紙盤中時，請在列印前先於操作面板設定紙張尺寸與類型。

參照：

- 第 276 頁的「瞭解印表機功能表」

本節包含：

- 第 150 頁的「設定紙張尺寸」
- 第 150 頁的「設定紙張種類」

## ■ 設定紙張尺寸

- 1 在操作面板上按下  (機器確認/規格設定) 按鈕。
- 2 選取工具標籤，然後選取紙盤管理。
- 3 選取紙盤設定。
- 4 選取所要的紙盤。

補充：

- 當您選取手送紙盤時，預設也會為您勾選使用驅動程式設定執行列印工作勾選框。若要變更設定，請取消勾選勾選框。

- 5 選取紙張尺寸。
- 6 選取所需的紙張尺寸。
- 7 選取 OK。

## ■ 設定紙張種類

重要：

- 紙張種類設定必須符合實際放入紙盤或送紙裝置的列印媒體類型。否則，列印品質會發生問題。

- 1 在操作面板上按下  (機器確認/規格設定) 按鈕。
- 2 選取工具標籤，然後選取紙盤管理。
- 3 選取紙盤設定。
- 4 選取所要的紙盤。

補充：

- 當您選取手送紙盤時，預設也會為您勾選使用驅動程式設定執行列印工作勾選框。若要變更設定，請取消勾選勾選框。

- 5 選取種類。
- 6 選取所需的紙張種類。
- 7 選取 OK。

# 列印

本節將說明如何從印表機列印特定的資訊，以及如何取消工作。

本節包含：

- [第 151 頁的「將工作傳送到列印」](#)
- [第 152 頁的「取消列印工作」](#)
- [第 153 頁的「使用儲存列印功能」](#)
- [第 156 頁的「使用 USB 儲存裝置直接列印」](#)
- [第 157 頁的「使用 PDF Bridge 列印 PDF 檔案（僅適用於 Windows）」](#)
- [第 161 頁的「選取列印選項」](#)
- [第 165 頁的「列印自訂尺寸的紙張」](#)
- [第 168 頁的「統計」](#)
- [第 169 頁的「檢查列印資料的狀態」](#)
- [第 169 頁的「以 AirPrint 列印」](#)
- [第 170 頁的「列印報告頁面」](#)
- [第 171 頁的「印表機設定」](#)

## ■ 將工作傳送到列印

若要支援所有的印表機功能，請使用列印驅動程式。當您從軟體程式選取**列印**時，代表列印驅動程式的視窗隨即開啓。為傳送到列印的特定工作，選取適當的設定。從驅動程式選取的列印設定，會覆寫從操作面板選取的預設功能表設定。您可能需要從初始的**列印**方塊，按一下**喜好設定**，以查看所有您可以變更的系統設定。如果您不熟悉列印驅動程式視窗中的功能，請開啓說明，以取得詳細資訊。

若要從一般的 Microsoft® Windows® 應用程式列印工作：

- 1 開啓您要列印的檔案。
- 2 從應用程式功能表選取**列印**。
- 3 請確認已在對話方塊中選取正確的印表機。請適當地修改系統設定（例如，您要列印的頁面和列印的份數）。
- 4 按一下**喜好設定**，以調整無法從第一個畫面取得的系統設定，然後按一下**確定**。
- 5 按一下**列印**，以將工作傳送到選取的印表機。

**補充：**

- 當您在小尺寸的媒體 (例如信封) 上進行列印時，抬起操作面板較容易從輸出承接盤取出列印完成的媒體。

## ■ 取消列印工作

取消工作的方法有許多種。

本節包含：

- 第 152 頁的「從操作面板取消列印」
- 第 152 頁的「從執行 Windows 的電腦取消工作」

### 從操作面板取消列印

若要取消已開始列印的工作：

- 1 按下  (停止) 按鈕或選取刪除。  
僅取消目前的列印工作。所有後續的工作將繼續列印。

若要取消尚未開始列印的工作：

- 1 按下  (工作確認) 按鈕。  
隨即顯示列印工作的清單。
- 2 選取要取消的工作。
- 3 選取刪除。
- 4 選取刪除工作。

### 從執行 Windows 的電腦取消工作

#### • 從工作列取消工作

當您將工作傳送到列印時，工作列的右下角會顯示一個小的印表機圖示。

- 1 按兩下印表機圖示。  
列印工作清單會顯示在印表機視窗中。
- 2 選取您要取消的工作。
- 3 在鍵盤上，按下 **Delete** 鍵。
- 4 在印表機對話方塊上按一下**是**，即可取消列印工作。

#### • 從桌面取消工作

- 1 按一下**開始** → **印表機和傳真** (適用於 Windows XP)。  
按一下**開始** → **印表機和傳真** (適用於 Windows Server® 2003)。  
按一下**開始** → **裝置和印表機** (適用於 Windows 7 和 Windows Server 2008 R2)。  
按一下**開始** → **控制台** → **硬體和音效** → **印表機** (適用於 Windows Vista®)。  
按一下**開始** → **控制台** → **印表機** (適用於 Windows Server 2008)。  
在 Windows 桌面上，以滑鼠右鍵按一下畫面左下角，然後按一下**控制台** → **硬體和音效** → **裝置和印表機** (適用於 Windows 8)。  
在 Windows 桌面上，以滑鼠右鍵按一下畫面左下角，然後按一下**控制台** → **硬體** → **裝置和印表機** (適用於 Windows Server 2012)。  
隨即顯示可用印表機的清單。
- 2 按兩下當您傳送工作進行列印時所選取的印表機。  
列印工作清單會顯示在印表機視窗中。

- 3 選取您要取消的工作。
- 4 在鍵盤上，按下 **Delete** 鍵。
- 5 在**印表機**對話方塊上按一下**是**，即可取消列印工作。

## ■ 使用儲存列印功能

當您將工作傳送至印表機時，可以在列印驅動程式中指定將工作儲存在記憶體或硬碟中。當您準備要列印工作時，請前往印表機，並使用操作面板功能表，以指明您要列印記憶體或硬碟中的哪個工作。

### 補充：

- 「儲存列印」功能可在下列情況時使用：
  - 已安裝有選購的 512 MB 記憶體。
  - 已在操作面板功能表中啟用 RAM 磁碟。
  - 在列印驅動程式中，**RAM 磁碟**已設定為**已安裝**。或者
  - 已安裝選購的硬碟組件。
  - 在列印驅動程式中，**硬碟**已設定為**已安裝**。
- 當印表機關閉時，系統會清除記憶體中的資料。即使關閉印表機電源，硬碟組件 (選購) 上的資料也不會清除。

儲存列印功能包括下列工作類型：

- 第 153 頁的「機密列印」
- 第 153 頁的「樣本列印」

## 機密列印

您可以將受機密列印密碼保護的列印工作儲存在記憶體或硬碟中。擁有密碼的使用者可以透過操作面板進行列印。此功能可用於列印機密文件。您可以選擇是否在列印之後刪除所儲存的工作。否則儲存的工作就會保留在記憶體中，直到您從操作面板將其刪除或關閉印表機為止；如果是保留在硬碟中，則會保留到您從操作面板將其刪除為止。

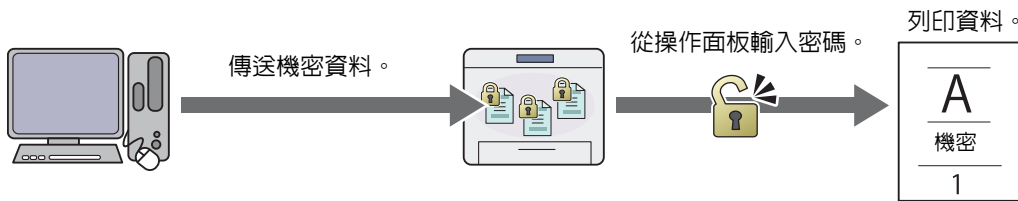

### 補充：

- 當您使用 PCL 6 或 PS 驅動程式時，可使用機密列印。

## 樣本列印

分頁列印工作會儲存在記憶體或硬碟中，但會自動列印一份，讓您檢查列印結果。如果您確認列印結果無誤，即可選擇列印更多份數。這可以防止一次列表全部的方式可能造成的大量誤印。



### 補充：

- 當您使用 PCL 6 或 PS 驅動程式時，可使用樣本列印。

# 列印儲存列印的程序

以下步驟為儲存和列印工作的程序。

## • 儲存列印工作

若要進行機密列印，請在**工作類型**中選取**機密列印**，並在列印驅動程式的**紙張/輸出**標籤中按一下**設定**，然後指定使用者 ID、密碼和工作名稱。當您將工作傳送到印表機時，工作會儲存在記憶體，直到您透過操作面板要求列印，或關閉印表機為止；如果儲存在硬碟，則會保留到您透過操作面板要求列印為止。

若要進行樣本列印，請在**工作類型**中選取**樣本列印**，並在列印驅動程式的**紙張/輸出**標籤中按一下**設定**，然後指定使用者 ID 和工作名稱。當您將工作傳送至印表機，印表機會先印出第一份。保留的副本會儲存在記憶體中，直到您透過操作面板將其列印出來或關閉印表機為止；如果是保留在硬碟中，則會保留到您透過操作面板將其列印出來為止。

### 補充：

- 如果列印工作超出可用記憶體或硬碟的容量，則印表機可能會顯示錯誤訊息。
- 如果未將文件名稱指派給列印驅動程式中的列印工作，則工作名稱會以印表機時間和提交日期作為識別，以將此工作與儲存在您名稱下的其他工作進行區別。

## • 列印儲存的工作

當工作儲存後，您可以使用操作面板來指定列印。

### 列印機密列印工作

機密列印會要求您提供於傳送工作時，在驅動程式中所指定的密碼。

若要進行機密列印工作，請依照下列程序操作。

- 1 按下  (工作確認) 按鈕。
- 2 選取機密列印。
- 3 選取您在列印驅動程式中所指定的使用者 ID。
- 4 使用數字鍵輸入您在列印驅動程式中所指定的密碼，然後選取 OK。  
如需關於指定密碼的詳細資料，請參閱第 155 頁的「在操作面板上指定您的密碼 (機密列印)」。

- 5 選取要列印的文件。

### 補充：

- 在預設情況下，列印份數會使用驅動程式的設定。您可以選取份數以變更設定。

- 6 選取列印。

### 補充：

- 如果您要在列印之後刪除記憶體或硬碟中的資料，請選取列印並刪除核取方塊。

- 7 選取 OK。

儲存的文件即會開始列印。

## 列印樣本列印工作

若要列印樣本列印工作，請依照下列程序操作。

- 1 按下 **⏏ (功能)** 按鈕。
- 2 選取列印來源。
- 3 選取您在列印驅動程式中所指定的使用者 ID。
- 4 選取要列印的文件。  
**補充：**
  - 在預設情況下，列印份數會使用驅動程式的設定。您可以選取份數以變更設定。
- 5 選取列印。  
**補充：**
  - 如果您要在列印之後刪除記憶體或硬碟中的資料，請選取列印並刪除核取方塊。
- 6 選取 OK。  
儲存的文件即會開始列印。

### • 在操作面板上指定您的密碼（機密列印）

選取機密列印的使用者 ID 後，會出現輸入密碼的畫面。

使用數字鍵來輸入您在列印驅動程式中所指定的數字密碼。您輸入的密碼將以星號形式 (\*\*\*\*\*) 顯示，以確保機密。

如果您輸入無效的密碼，則會顯示無效密碼請重新輸入 4 位數 PIN 訊息。請等待三秒鐘的時間，或選取關閉以返回輸入密碼的畫面。

當您輸入有效的密碼時，便可以存取所有與您輸入的使用者名稱和密碼相符的列印工作。畫面會顯示與您輸入的密碼相符的列印工作。之後，您便可以選擇列印或刪除與您輸入的密碼相符的工作。(如需詳細資訊，請參閱第 154 頁的「[列印儲存的工作](#)」。)

### • 刪除儲存的工作

您可以在操作面板上選取，將已儲存的工作在列印後刪除。否則工作一直保存，直到您在操作面板上將它刪除。

**補充：**

- 印表機電源關閉時，系統會清除記憶體中的資料。即使關閉印表機電源，硬碟組件（選購）上的資料也不會清除。

## ■ 使用 USB 儲存裝置直接列印

由 USB 記憶體列印功能可讓您從操作面板操作，以列印儲存在 USB 儲存裝置中的檔案。

### 重要：

- 為了避免損壞您的印表機，請勿在印表機的前方 USB 連接埠上連接非 USB 儲存裝置的其他裝置。
- 印表機完成列印之前，請勿將 USB 儲存裝置從正面 USB 連接埠上移除。

### 補充：

- 如果由 USB 列印的功能鎖定設定設為密碼鎖定或顏色密碼鎖定，您就必須輸入四位密碼才能使用由 USB 記憶體列印功能。如果由 USB 列印的功能鎖定設定設為停用，則由 USB 記憶體列印的功能會停用，且功能表不會顯示於畫面上。有關詳細資訊，請參閱第 311 頁的「功能鎖定」。

印表機的前方 USB 連接埠是設計供 USB 2.0 裝置使用。請您務必使用具有 A 插頭形式連接器的授權 USB 儲存裝置。務必使用具有金屬屏蔽的 USB 儲存裝置。

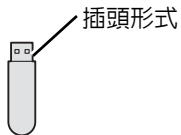

若要列印 USB 儲存裝置中的檔案：

- 1 按下  (功能) 按鈕。
- 2 將 USB 儲存裝置插入印表機的正前方 USB 連接埠。

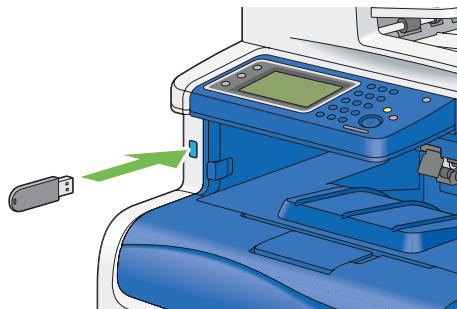

- 3 選取列印檔案。
- 4 選取所要的檔案，然後選取 OK。

### 補充：

- 僅下列字元會顯示在操作面板上：  
abcdefghijklmnopqrstuvwxyz ABCDEFGHIJKLMNOPQRSTUVWXYZ  
0 1 2 3 4 5 6 7 8 9 \$ % ' ' - @ { } ~ ! # ( ) & \_ ^

- 5 依照需求，選取列印選項。
- 6 按下  (啟動) 按鈕以開始列印。

### 補充：

- 如果由 USB 列印的功能鎖定設定設為顏色密碼鎖定，則彩色列印會受密碼保護。如果將色彩模式設為全彩且由 USB 列印的功能鎖定設定設為顏色密碼鎖定，則在按下  (啟動) 按鈕後，您就必須輸入四位數的密碼。
- 您可以列印使用掃描至 USB 記憶體功能所掃描和儲存的檔案。非由這個功能所儲存的檔案（如由使用者建立的檔案）可能無法正常列印。

### 重要：

- 移除 USB 儲存裝置前，請確認印表機沒有在存取 USB 儲存裝置。如果在印表機進行存取時移除 USB 裝置，USB 儲存裝置中的資料或 USB 儲存裝置本身可能會毀損。

## 支援的檔案格式

下列檔案格式可直接從 USB 儲存裝置進行列印。（以這台印表機的掃描至 USB 功能所儲存的格式。以其他方式儲存的格式則不保證。）

- PDF
- TIFF
- JPEG



## ■ 使用 PDF Bridge 列印 PDF 檔案（僅適用於 Windows）

此印表機提供 PDF Bridge 功能，可讓您不用使用列印驅動程式便可直接列印 PDF 檔案。與使用驅動程式列印檔案相比，不使用驅動程式來列印 PDF 檔案是較簡單且快速的方法。本節將說明如何使用 PDF Bridge 來列印 PDF 檔案。

本節包含：

- 第 157 頁的「支援的 PDF 檔案」
- 第 157 頁的「使用 ContentsBridge Utility」
- 第 157 頁的「使用命令」

### 支援的 PDF 檔案

下列 Adobe® Acrobat® 版本建立的 PDF 檔案可使用 PDF Bridge 列印。

- Adobe Acrobat 5.X（不包括 PDF1.4 新增的某些功能）
- Adobe Acrobat 6.X（不包括 PDF1.5 新增的某些功能）
- Adobe Acrobat 7.X（不包括 PDF1.6 新增的某些功能）

補充：

- 根據 PDF 檔案的建立方式而定，某些檔案無法列印。在這種情況下，請開啓檔案並使用列印驅動程式進行列印。

### 使用 ContentsBridge Utility

ContentsBridge Utility 是一種軟體，使用此軟體您只需將檔案拖放到圖示上，便可直些列印 PDF 檔案。若要使用 ContentsBridge Utility，請參閱 *驅動程式光碟* 上隨附的手冊。

### 使用命令

您也可以使用 lpr 或 ftp 命令來列印 PDF 檔案。當您使用這些命令列印時，下列操作面板上的 PDF 設定便會生效。

- 份數
- 雙面列印
- 列印模式
- PDF 密碼
- 分頁
- 印出尺寸
- 排版
- 色彩模式

補充：

- 當您使用 lpr 命令列印時，也需要使用 lpr 命令來設定列印份數。在這種情況下，操作面板上的份數設定便無效。如果您沒有使用 lpr 命令來指定份數，則印表機會認定份數為「1 set」。
- 若要使用 lpr 或 ftp 命令列印 PDF 檔案，您必須使用操作面板或 CentreWare Internet Services（預設：啓用），來啓用印表機的 LPD 或 FTP 連接埠。

### 使用 lpr 命令

補充：

- 若使用 Windows Vista 或更新的版本，請使啓用 lpr 指令。以下程序使用 Windows 7 做為範例。
  - a 按一下開始 → 控制台 → 程式集 → 開啓或關閉 Windows 功能。
  - b 在 Windows 功能對話方塊中，在列印和文件服務下選取 LPR 連接埠監視器勾選框。

在命令提示字元中，請依照下列範例所示輸入 lpr 命令：

範例：在 IP 位址為 192.168.1.100 的印表機上列印 "event.pdf" 檔案。

```
C:\> lpr -S 192.168.1.100 -P lp event.pdf
```

## 使用 ftp 命令

在命令提示字元中，請依照下列範例所示輸入 ftp 命令：

範例：在 IP 位址為 192.168.1.100 的印表機上列印 "event.pdf" 檔案。

```
C:\> ftp 192.168.1.100  
Connected to 192.168.1.100.  
220 FUJI XEROX DocuPrint XXXX  
User (192.168.1.100:(none)):  
331 Password required  
Password:  
230 Logged in  
ftp> bin  
200 Command successful  
ftp> put event.pdf  
200 Command successful  
150 Opening data connection  
226 Transfer complete  
ftp:xxxxx bytes sent in xxxSeconds xxxxxkbytes/sec.  
ftp>
```

## ■ 雙面列印

雙面列印可讓您在紙張的兩側頁面上列印。A4、A5、B5、Letter、Folio、Legal 和 Executive 紙張尺寸均可使用此功能。

本節包含：

- 第 159 頁的「使用雙面列印」
- 第 160 頁的「使用小冊子列印功能」

### 使用雙面列印

以下程序會使用 PCL 6 驅動程式做為範例。

- 1 按一下**開始** → **印表機和傳真**（適用於 Windows XP）。  
按一下**開始** → **印表機和傳真**（適用於 Windows Server 2003）。  
按一下**開始** → **裝置和印表機**（適用於 Windows 7 和 Windows Server 2008 R2）。  
按一下**開始** → **控制台** → **硬體和音效** → **印表機**（適用於 Windows Vista）。  
按一下**開始** → **控制台** → **印表機**（適用於 Windows Server 2008）。  
在 Windows 桌面上，以滑鼠右鍵按一下畫面左下角，然後按一下**控制台** → **硬體和音效** → **裝置和印表機**（適用於 Windows 8）。  
在 Windows 桌面上，以滑鼠右鍵按一下畫面左下角，然後按一下**控制台** → **硬體** → **裝置和印表機**（適用於 Windows Server 2012）。  
隨即顯示可用印表機的清單。
- 2 在印表機上按一下滑鼠右鍵，並選取**列印喜好設定**。  
**紙張/輸出**標籤隨即顯示。
- 3 在**紙張**下拉式功能表中，選取**選擇紙盤**然後選取**自動選擇**、**紙盤 1**、**紙盤 2** 或**手送紙盤**。
- 4 從**雙面列印**選取**雙面列印**，**長邊裝訂**或**雙面列印**，**短邊裝訂**。

#### 雙面列印

假設是沿著頁面長邊裝訂（裝訂在左側邊緣為縱向，而裝訂在上方邊緣為橫向）。下列圖示顯示長邊裝訂的縱向和橫向頁面：

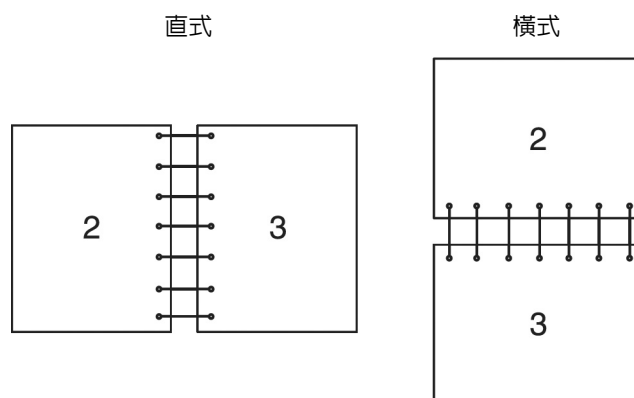

## 雙面列印，短邊裝訂

假設是沿著頁面短邊裝訂（裝訂在上方邊緣為縱向，而裝訂在左側邊緣為橫向）。下列圖示顯示短邊裝訂的縱向和橫向頁面：

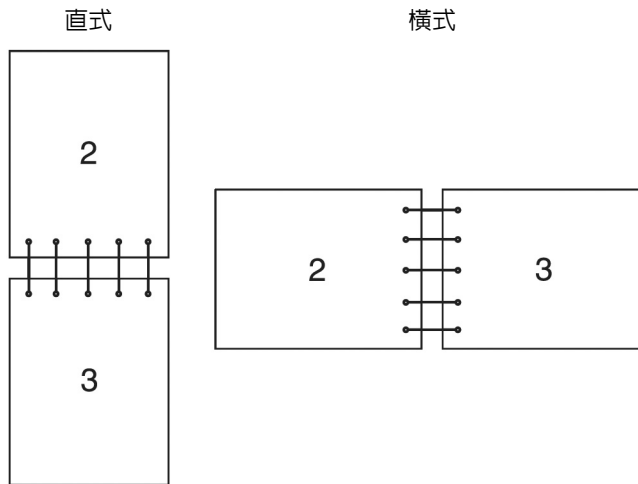

5 按一下**確定**。

## 使用小冊子列印功能

若要使用小冊子列印功能，請在印表機**列印喜好設定**對話方塊內的**排板/浮水印**標籤中，勾選**小冊子排板**勾選框。按一下**小冊子作成**以進行細項設定。**紙張/輸出**標籤中的**雙面列印**會自動將裝訂位置設成**雙面列印**。

### 補充：

- 使用 XML Paper Specification (XPS) 驅動程式或 PS 驅動程式時，無法使用小冊子列印功能。
- 有關**雙面列印**選項的詳情，請參閱第 159 頁的「**雙面列印**」。

## ■ 選取列印選項

本節包含：

- 第 161 頁的「選取列印喜好設定 (Windows)」
- 第 161 頁的「選取個別工作的選項 (Windows)」
- 第 163 頁的「選取個別工作的選項 (Mac OS X)」

### 選取列印喜好設定 (Windows)

列印喜好設定會控制所有的列印工作，除非您特地針對某工作覆寫這些設定。例如，如果您要針對大部分的工作使用雙面列印，請在列印喜好設定中設定此選項。

若要選取列印喜好設定：

- 1 按一下**開始** → **印表機和傳真**（適用於 Windows XP）。  
按一下**開始** → **印表機和傳真**（適用於 Windows Server 2003）。  
按一下**開始** → **裝置和印表機**（適用於 Windows 7 和 Windows Server 2008 R2）。  
按一下**開始** → **控制台** → **硬體和音效** → **印表機**（適用於 Windows Vista）。  
按一下**開始** → **控制台** → **印表機**（適用於 Windows Server 2008）。  
在 Windows 桌面上，以滑鼠右鍵按一下畫面左下角，然後按一下**控制台** → **硬體和音效** → **裝置和印表機**（適用於 Windows 8）。  
在 Windows 桌面上，以滑鼠右鍵按一下畫面左下角，然後按一下**控制台** → **硬體** → **裝置和印表機**（適用於 Windows Server 2012）。  
隨即顯示可用印表機的清單。
- 2 在印表機圖示上按一下右鍵，並選取**列印喜好設定**。  
印表機的**列印喜好設定**畫面隨即顯示。
- 3 在驅動程式標籤上進行選擇，然後按一下**確定**以儲存您的選擇。

補充：

- 如需關於 Windows 列印驅動程式選項的詳細資訊，請按一下列印驅動程式標籤上的**說明**，以檢視說明。

### 選取個別工作的選項 (Windows)

如果您要為特定工作使用特殊的列印選項，請在工作傳送到印表機之前，變更驅動程式設定。例如，如果您要針對特定的圖形使用「照片列印 - 品質」模式，請在列印該工作之前，在驅動程式中選取此設定。

- 1 當所要的文件或圖形在應用程式中開啓時，請存取**列印對話方塊**。
- 2 選取印表機並按一下**喜好設定**以開啓列印驅動程式。
- 3 在驅動程式標籤上進行選擇。

補充：

- 使用 PCL 6 或 PS 驅動程式時，您可以將目前列印選項另存成獨特的名稱並將該名稱套用至其他列印工作。選取**紙張/輸出**、**影像選項**、**色彩選項**、**排版/浮水印**或**詳情標籤**，然後按一下**紙張/輸出**標籤上儲存的設定之下的**儲存**。如需詳細資訊，請按一下**說明**。
- 4 按一下**確定**，以儲存您的選擇。
  - 5 列印工作。

請參閱下表，以瞭解特定的列印選項：  
 下表會使用 PCL 6 驅動程式做為範例。

## Windows 的列印選項

驅動程式標籤	列印選項
紙張/輸出標籤	<ul style="list-style-type: none"> <li>• 工作類型</li> <li>• 雙面列印</li> <li>• 紙張                             <ul style="list-style-type: none"> <li>– 尺寸</li> <li>– 種類</li> <li>– 選擇紙盤</li> <li>– 詳細紙張設定</li> <li>– 封面/襯紙</li> </ul> </li> <li>• 印出方法</li> <li>• 色彩模式</li> <li>• 喜好設定</li> <li>• 信封/紙張設定精靈</li> <li>• 狀態</li> <li>• 預設值</li> <li>• 全部預設</li> </ul>
影像選項標籤	<ul style="list-style-type: none"> <li>• 節省碳粉</li> <li>• 應用程式倍率選擇</li> <li>• 列印位置摘要</li> <li>• 預設值</li> </ul>
色彩選項標籤	<ul style="list-style-type: none"> <li>• 色彩模式</li> <li>• 輸出識別</li> <li>• 影像畫質</li> <li>• 影像調整模式</li> <li>• 影像類型</li> <li>• 影像自動修正</li> <li>• 畫質調整</li> <li>• 色彩平衡</li> <li>• 設定檔設定</li> <li>• 預設值</li> </ul>
排版/浮水印標籤	<ul style="list-style-type: none"> <li>• 頁面排版                             <ul style="list-style-type: none"> <li>– 多張合一(N合1)</li> <li>– 海報效果</li> <li>– 小冊子排版</li> </ul> </li> <li>• 頁面排版選項</li> <li>• 套表</li> <li>• 浮水印</li> <li>• 註解</li> <li>• 預設值</li> </ul>
詳細設定標籤	<ul style="list-style-type: none"> <li>• 詳細設定                             <ul style="list-style-type: none"> <li>• 文件選項                                     <ul style="list-style-type: none"> <li>– 指定字型</li> <li>– 紙張/輸出</li> <li>– 影像選項</li> <li>– 排版/浮水印</li> <li>– 其他</li> </ul> </li> </ul> </li> <li>• 關於</li> <li>• 預設值</li> </ul>

## 選取個別工作的選項 (Mac OS X)

若要為特定工作選取列印設定，請在工作傳送到印表機之前，變更驅動程式設定。

- 1 當文件在應用程式中開啓時，按一下**檔案**，然後按一下**列印**。
- 2 從**印表機**中選取您的印表機。
- 3 從顯示的功能表或下拉式清單方塊中，選取所要的列印選項。

### 補充：

- 在 Mac OS® X 中，按一下**預設**功能表上的**另存新檔**，以儲存目前的列印設定。您可以建立多種預設設定，並使用獨特的名稱和印表機設定來儲存每個設定。若要使用特定的印表機設定來列印工作，請在**預設**功能表中，按一下適用的已儲存預設設定。

- 4 按一下**列印**以列印工作。

Mac OS X 列印驅動程式列印選項：

下列顯示的表格是使用 Mac OS X 10.6 TextEdit 做為範例。

### Mac OS X 的列印選項

項目	列印選項
	<ul style="list-style-type: none"><li>• 份數</li><li>• 分頁(依份數)</li><li>• 雙面</li><li>• 頁</li><li>• 紙張尺寸</li><li>• 紙張方向</li></ul>
排版	<ul style="list-style-type: none"><li>• 每張頁數</li><li>• 佈局方向</li><li>• 框線</li><li>• 雙面</li><li>• 反轉紙張方向</li><li>• 水平裝訂</li></ul>
顏色比對	<ul style="list-style-type: none"><li>• ColorSync<ul style="list-style-type: none"><li>– 色彩描述</li></ul></li><li>• 印表機中</li></ul>
紙張處理	<ul style="list-style-type: none"><li>• 要列印的頁面</li><li>• 頁面順序</li><li>• 縮放以符合紙張尺寸</li><li>• 目標紙張大小</li><li>• 僅縮小</li></ul>
送紙匣	<ul style="list-style-type: none"><li>• 所有頁面自</li><li>• 首頁自</li><li>• 餘頁自</li></ul>
封面	<ul style="list-style-type: none"><li>• 列印封面頁</li><li>• 封面頁類型</li><li>• 帳單資訊</li></ul>
排程	<ul style="list-style-type: none"><li>• 列印文件</li><li>• 優先順序</li></ul>
工作計量	<ul style="list-style-type: none"><li>• 帳戶模式</li><li>• 使用者詳細資料設定</li></ul>
種類	<ul style="list-style-type: none"><li>• 種類</li><li>• 設定</li><li>• 預設值</li></ul>

項目	列印選項
影像選項	<ul style="list-style-type: none"> <li>• 色彩模式</li> <li>• 影像畫質</li> <li>• 亮度</li> <li>• 基本功能/詳細功能</li> <li>• 影像類型</li> <li>• 畫質調整</li> <li>• 畫面</li> <li>• 色彩平衡</li> <li>• 預設值</li> </ul>
浮水印	<ul style="list-style-type: none"> <li>• 浮水印 <ul style="list-style-type: none"> <li>– 編輯</li> <li>– 刪除</li> <li>– 新登錄</li> </ul> </li> <li>• 僅列印於第 1 頁</li> <li>• 預設值</li> </ul>
印表機功能	<ul style="list-style-type: none"> <li>• 功能集：一般 <ul style="list-style-type: none"> <li>– 保證灰階</li> <li>– 送紙方向</li> <li>– 紙張種類</li> <li>– 紙張替換</li> <li>– 自定義紙張方向修正</li> <li>– 影像強化</li> <li>– 草稿模式</li> <li>– 跳過空白頁</li> <li>– 半色調網紋鎖定</li> <li>– 高速處理黑白文件</li> <li>– 補漏白</li> <li>– 信箋紙雙面模式</li> </ul> </li> </ul>
摘要	



## ■ 列印自訂尺寸的紙張

本節將說明如何使用列印驅動程式在自訂尺寸的紙張上列印。  
將自訂尺寸紙張放置的方法與標準大小的紙張放置方式相同。

### 補充：

- 您可以在下列範圍之間使用自訂尺寸紙張：
  - 使用標準 550 張紙盤和選購的 550 張紙盤時
    - 寬度：148 mm（5.83 英寸）至 215.9 mm（8.5 英寸）
    - 長度：127 mm（5 英寸）至 355.6 mm（14 英寸）
  - 使用手送紙盤時
    - 寬度：76.2 mm（3 英寸）至 215.9 mm（8.5 英寸）
    - 長度：210 mm（8.27 英寸）至 355.6 mm（14 英寸）
- XML Paper Specification (XPS) 驅動程式不支援自訂尺寸紙張。

### 參照：

- 第 143 頁的「將列印媒體放入標準 550 張紙盤和選購的 550 張紙盤」
- 第 146 頁的「將列印媒體置入手送紙盤」
- 第 150 頁的「設定紙張尺寸和種類」

## 定義自定義紙張尺寸

列印之前，請在列印驅動程式上設定自訂尺寸。

### 補充：

- 在列印驅動程式和操作面板上設定紙張尺寸時，請確認指定了與實際列印媒體相同的紙張尺寸。設定錯誤的列印紙張尺寸會造成印表機故障。尤其是使用窄版寬度的紙張，卻設定較大的紙張尺寸時更是如此。

## • 使用 Windows 列印驅動程式

在 Windows 列印驅動程式上的自定義紙張尺寸對話方塊中，設定自訂尺寸。本節將使用 Windows 7 和 PCL 6 驅動程式做為範例來說明此程序。

系統管理員的密碼僅供具系統管理員權限的使用者作為變更設定之用。沒有系統管理員權限的使用者僅可檢視內容。

- 1 按一下**開始** → **裝置和印表機**。
- 2 在印表機上按一下滑鼠右鍵，然後選取**印表機內容**。
- 3 選取**裝置設定標籤**。
- 4 選取**自定義紙張尺寸**然後按一下**設定**。
- 5 勾選**建立新格式**勾選框。
- 6 在**名稱**中輸入自定義紙張尺寸的名稱。紙張名稱最多可使用 31 個字元。
- 7 藉由直接輸入數字或使用向上和向下箭頭按鈕來指定**寬度**與**長度**數值。即使在指定的數值範圍內，**寬度**數值皆不得大於**長度**。

### 補充：

- 您可以藉由選取**單位**之下的**公釐**或**英寸**來切換單位。
- 如果您不想與其他使用者共用自定義紙張尺寸，請取消勾選**與其他使用者共用**勾選框。

- 8 按一下**儲存**。
- 9 如有需要，請重覆執行步驟 5 至 8，以定義其他的自訂尺寸。
- 10 按一下**關閉**。
- 11 按一下**確定**。

# 在自訂尺寸的紙張上列印

依照下列程序，以使用 Windows 或 Mac OS X 列印驅動程式列印。

## • 使用 Windows 列印驅動程式

若要在自訂尺寸紙張上列印，請使用 PCL 6 驅動程式做為範例：

### 補充：

- 根據應用程式軟體而定，顯示印表機**內容/列印喜好設定**對話方塊的方式會有所不同。請參閱個別應用程式軟體的手冊。

- 1 從應用程式功能表選取**列印**。
- 2 選取印表機並按一下**喜好設定**。
- 3 選取**紙張/輸出**標籤。
- 4 從**紙張**的下拉式功能表中，選取**詳細紙張設定**。
- 5 從**紙盤**中選取所要的紙盤。

### 補充：

- 如果您選取**手送紙盤**，會顯示**手送紙盤方向**。指定置於手送紙盤上的紙張方向。
- 6 從**原稿尺寸**中，選取原稿文件大小。
  - 7 指定**紙張倍率**選擇。  
如果您在進行步驟 6 時從**原稿尺寸**中選取自定義紙張尺寸，請選取**不調整**並前往步驟 9。  
如果您在進行步驟 6 時從**原稿尺寸**中選取標準紙張尺寸，請選取**自動調整**並前往步驟 8。
  - 8 從**輸出紙張尺寸**中選取自定義紙張尺寸。
  - 9 從**紙張種類**中，選取適當的紙張種類。
  - 10 按兩次**確定**。
  - 11 按一下**列印**對話方塊中的**列印**，以開始列印。

## • 使用 Mac OS X 列印驅動程式

本節將使用 Mac OS X 10.6 TextEdit 做為範例來說明此程序。

- 1 從**檔案**功能表，選取**設定列印格式**。
- 2 從**適用格式**中選取印表機。
- 3 從**紙張尺寸**，選取**管理自訂大小**。
- 4 在**自訂紙張大小**視窗中，按一下 **+**。  
新建立的設定「未命名」會顯示在清單中。
- 5 按兩下「未命名」，然後輸入設定的名稱。
- 6 在**紙張大小**方塊的**寬度**和**高度**方塊中輸入原始文件的大小。
- 7 必要時指定**不列印範圍**。
- 8 按一下**確定**。
- 9 確認在**紙張尺寸**中已經選擇新建立的紙張尺寸，然後按一下**確定**。
- 10 從**檔案**功能表，選取**列印**。
- 11 確認在**印表機**中已經選取印表機。
- 12 按一下**列印**以開始列印。

## ■ 統計

統計包含驗證功能，能針對可使用哪些程序設定限制，並提供帳戶管理，可根據驗證來控制使用。

下列圖示顯示印表機如何與統計搭配使用。

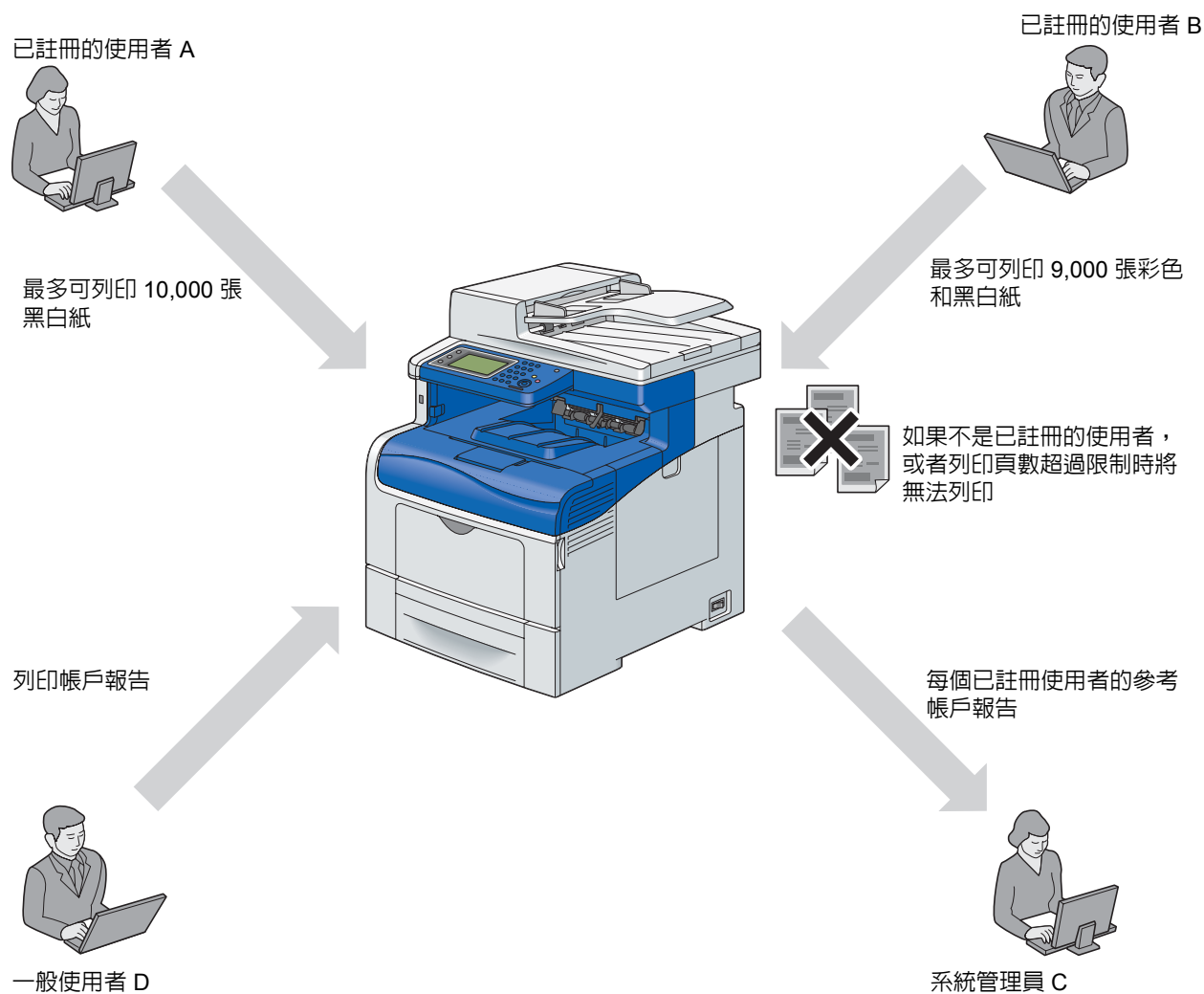

### 補充：

- 您可以使用 CentreWare Internet Services 設定印表機的統計設定。如需詳細資訊，請參閱 CentreWare Internet Services 的線上說明。
- 若要使用統計列印，您需要設定列印驅動程式。如需詳細資訊，請參閱驅動程式的說明。

## ■ 檢查列印資料的狀態

本節包含：

- 第 169 頁的「[檢查狀態 \(僅適用於 Windows\)](#)」
- 第 169 頁的「[在 CentreWare Internet Services 中檢查狀態 \(Windows 和 Mac OS X\)](#)」

### 檢查狀態 (僅適用於 Windows)

可使用 SimpleMonitor 檢查印表機資訊和狀態。根據預設，列印與發生錯誤時，會顯示狀態視窗。連按兩下畫面右下方工作列上的 SimpleMonitor 印表機圖示 ，以手動顯示狀態視窗。在顯示的視窗上按一下想要的印表機名稱。

如需 SimpleMonitor 的詳細資訊，請參閱說明：以下程序使用 Windows 7 做為範例：

- 1 按一下開始 → 所有程式。
- 2 選取 **Fuji Xerox**。
- 3 選取 **SimpleMonitor for Asia-Pacific**。
- 4 選取 **SimpleMonitor 說明**。

參照：

- 第 82 頁的「[SimpleMonitor \(僅適用於 Windows\)](#)」

### 在 CentreWare Internet Services 中檢查狀態 (Windows 和 Mac OS X)

您可以在 CentreWare Internet Services 的工作標籤上，檢查傳送至印表機的列印工作狀態。

參照：

- 第 79 頁的「[印表機管理軟體](#)」

## ■ 以 AirPrint 列印



本節提供以 AirPrint 列印的相關資訊。AirPrint 允許您以執行最新版本 iOS 的 iPad (所有型號)、iPhone (3GS 或更新版本) 和 iPod touch (第 3 代或更新版本)，透過網路列印。AirPrint 也允許您以 Macintosh (Mac OS X 10.7 或更新版) 完成基本的網路列印，而不需要安裝額外的驅動程式。

### 在您的印表機上設定 AirPrint

若要使用 AirPrint，您的印表機需要 Bonjour (mDNS) 和 IPP 通訊協定。請確認 Bonjour (mDNS) 和 IPP 在操作面板功能表上已設定為啟用。如需詳細資訊，請參閱第 290 頁的「[通訊協定設定](#)」。按一下 **CentreWare Internet Services** 上的 **啟用 AirPrint**，也能啟用 Bonjour (mDNS) 和 IPP。請按照下列程序，從 **CentreWare Internet Services** 設定 AirPrint 的環境設定。

- 1 請確認印表機連線至網路。
- 2 在您的網路瀏覽器中輸入印表機的 IP 位址，以啟動 **CentreWare Internet Services**。
- 3 當 **CentreWare Internet Services** 開啓時，請移至列印伺服器設定標籤上的頁面。按一下 **啟用 AirPrint** 內的 **開啓 AirPrint**。印表機的 AirPrint 已就緒。

補充：

- 如果開啓 AirPrint 按鈕不在使用中，這表示操作面板功能表上的 Bonjour (mDNS) 和 IPP 已設定為啟用，而且印表機的 AirPrint 已就緒。

## 透過 AirPrint 列印

下列程序以執行 iOS5 的 iPhone 作為範例。

- 1 開啟您要列印的電子郵件、網頁或文件。
- 2 點一下動作圖示 。
- 3 點一下**列印**。
- 4 選擇您的印表機，並設定印表機選項。
- 5 點一下**列印**。

### 補充：

- 若要取消列印工作，請連按兩下 **Home** 按鈕，點一下**列印中心**圖示 。如果佇列中有一個以上的工作，請選擇您要取消的工作，然後點一下**取消列印**。

## ■ 列印報告頁面

您可以列印各種類型的報告和清單。如需各項報告和清單的詳細資訊，請參閱第 276 頁的「報表印出」。以系統設定頁面為例，本節將說明如何列印報告頁面。

## 列印系統設定頁面

若要驗證詳細的印表機設定，請列印系統設定頁面。列印出的系統設定頁面也可讓您驗證是否已正確地安裝選購配件。

### 參照：

- 第 276 頁的「瞭解印表機功能表」

- 1 按下  (**機器確認/規格設定**) 按鈕。
- 2 選取報表印出。
- 3 選取系統設定。
- 4 選取列印。
- 5 即會列印系統設定頁。

## ■ 印表機設定

您可以在操作面板中選取功能表項目與對應的值。

當您第一次從操作面板瀏覽功能表時，您會看見功能表項目清單。每個功能表項目右側顯示的值為原廠設定值和原始的系統設定。

### 補充：

- 原廠設定值會依不同地區而有所不同。

當您從操作面板中選取一個新值時，所選的值會在前一個畫面的功能表項目右側以反白顯示，指明其為目前的使用者設定。

這些設定皆為啟用狀態，直到選取新的設定或還原原廠設定值為止。

若要選取新值以作為設定值：

- 1 按下  (機器確認/規格設定) 按鈕。
- 2 選取工具標籤，然後選取所要的功能表。
- 3 選取所要的功能表和功能表項目。
  - 如果選擇項是功能表，則此功能表會開啓，並顯示功能表項目清單。
  - 如果選擇項是功能表項目，即會顯示設定值清單。(目前的使用者設定會以反白顯示。)



值可以是：

- 描述設定的片語或文字
- 可變更的數字值
- 「開啓」或「關閉」設定

- 4 選取所要的值。  
所選的值會反白顯示。

### 補充：

- 部份功能表項目會要求您使用螢幕鍵盤或數字鍵來輸入值。

- 5 選取 OK。
- 6 選取  按鈕即可返回上一個功能表。  
若要繼續設定其他的項目，請選取所要的功能表。若要結束設定新值，請選取  按鈕。

驅動程式設定可能會優先於在操作面板中進行的設定。

# 使用 Web Services on Devices (WSD) 列印

本節將提供關於使用 WSD 執行網路列印的資訊，WSD 是適用於 Windows Vista、Windows Server 2008、Windows Server 2008 R2、Windows 7、Windows 8 以及 Windows Server 2012 的全新 Microsoft 通訊協定。

## 補充：

- WSD 表示 Web Services on Devices。

本節包含：

- [第 172 頁的「新增列印服務的角色」](#)
- [第 173 頁的「印表機設定」](#)

## ■ 新增列印服務的角色

當您使用 Windows Server 2008 或 Windows Server 2008 R2 時，您需要將列印服務的角色新增至 Windows Server 2008 或 Windows Server 2008 R2 用戶端。

### • 對於 Windows Server 2008：

- 1 按一下**開始** → **系統管理工具** → **伺服器管理員**。
- 2 從**動作功能表**中選取**新增角色**。
- 3 在**新增角色精靈的伺服器角色**視窗上，選取**列印服務**勾選框，然後按一下**下一步**。
- 4 按一下**下一步**。
- 5 選取**列印伺服器**勾選框，然後按一下**下一步**。
- 6 按一下**安裝**。

### • 對於 Windows Server 2008 R2：

- 1 按一下**開始** → **系統管理工具** → **伺服器管理員**。
- 2 從**動作功能表**中選取**新增角色**。
- 3 在**新增角色精靈的伺服器角色**視窗上，選取**列印和文件服務**勾選框，然後按一下**下一步**。
- 4 按一下**下一步**。
- 5 選取**列印伺服器**勾選框，然後按一下**下一步**。
- 6 按一下**安裝**。

### • 對於 Windows Server 2012：

- 1 按一下**開始**畫面的**伺服器管理員**。
- 2 在**管理功能表**中選擇**新增角色及功能**。
- 3 按一下在**您開始前**視窗上的**下一步** → 選擇**安裝類型**視窗上的**安裝類型** → 在**新增角色及功能精靈**內的**伺服器選擇**視窗上選擇目的地伺服器。
- 4 選擇**伺服器角色**視窗上的**列印和文件服務**核取方塊，然後按一下**下一步**。
- 5 選擇**功能**視窗上的**功能** → 確認**確認**視窗上的**安裝選擇**。
- 6 按一下**安裝**。



## ■ 印表機設定

您可以使用印表機隨附的**驅動程式光碟**，或者使用 Microsoft Windows 的**新增印表機精靈**，在網路上安裝您的新印表機。以下程序會使用 PCL 6 驅動程式做為範例。

### 使用「新增印表機精靈」來安裝列印驅動程式

- 1 按一下**開始** → **裝置和印表機**（**開始** → **控制台** → **硬體和音效** → **印表機**（適用於 Windows Vista 和 Windows Server 2008））。

對於 Windows 8 和 Windows Server 2012

在 Windows 桌面上，以滑鼠右鍵按一下畫面左下角，然後按一下**控制台** → **硬體和音效**（若為 Windows Server 2012，則是**硬體**） → **裝置和印表機**。

- 2 按一下**新增印表機**，以啟動**新增印表機精靈**。
- 3 選取**新增網路、無線或 Bluetooth 印表機**。
- 4 在可用印表機清單中，選取您要使用的印表機，然後按一下**下一步**。

#### 補充：

- 在可用印表機清單中，WSD 印表機會以 **http://IP address/ws/** 的形式顯示。
- 如果 WSD 印表機沒有顯示在清單中，請手動輸入印表機的 IP 位址，以建立 WSD 印表機。若要手動輸入 IP 位址，請依照下列指示執行。
  - 對於 Windows Server 2008 R2，若要建立 WSD 印表機，您必須是系統管理員群組的成員。
    - 1 按一下**我想要的印表機不在清單上**。
    - 2 選取**使用 TCP/IP 位址或主機名稱新增印表機**，然後按一下**下一步**。
    - 3 從**裝置類型**，選取**網頁服務裝置**。
    - 4 在**主機名稱或 IP 位址**中輸入印表機的 IP 位址，然後按一下**下一步**。
- 在使用 Windows Server 2008 R2 或 Windows 7 上的**新增印表機精靈**來安裝驅動程式前，請執行下列步驟之一：
  - 建立網際網路連線，以讓 Windows Update 掃描您的電腦。
  - 新增列印驅動程式至您的電腦。

- 5 如果出現提示，請將列印驅動程式安裝在您的電腦上。如果系統提示您提供系統管理員密碼或確認，請輸入密碼或提供確認。
- 6 完成精靈中的其他步驟，然後按一下**完成**。
- 7 設定選項設定，並列印測試頁，以驗證列印安裝狀態。

- a 按一下**開始** → **裝置和印表機**（**開始** → **控制台** → **硬體和音效** → **印表機**（適用於 Windows Vista 和 Windows Server 2008））。

對於 Windows 8 和 Windows Server 2012

在 Windows 桌面上，以滑鼠右鍵按一下畫面左下角，然後按一下**控制台** → **硬體和音效**（若為 Windows Server 2012，則是**硬體**） → **裝置和印表機**。

- b 在您剛建立的印表機上按一下滑鼠右鍵，然後按一下**印表機內容**（適用於 Windows Vista 和 Windows Server 2008 的**內容**）。

在**設定**標籤上，按一下**可安裝的選項**以設定選項設定，然後按一下**套用**。
- c 在**一般**標籤上，按一下**列印測試頁**。當測試頁成功列印時，安裝即告完成。

# 使用電子證明書

使用電子證明書的驗證功能會在傳送列印資料或設定資料時對安全性進行升級。

本節將說明如何管理電子證明書。

## 補充：

- 如需關於電子證明書的詳細資訊，請參閱第 389 頁的「瞭解印表機訊息」和第 385 頁的「電子證明書問題」。

以下是使用電子證明書的一般設定流程。

準備管理電子證明書。

- 變更硬碟組件的加密設定
- 設定 HTTPS 通訊

匯入並設定電子證明書。

- 匯入電子證明書
- 設定電子證明書
- 確認電子證明書的設定

使用電子證明書來設定各種安全性功能。

## ■ 管理證明書

本節將說明如何管理電子證明書。

本節包含：

- 第 174 頁的「準備管理證明書」
- 第 176 頁的「匯入電子證明書」
- 第 177 頁的「設定電子證明書」
- 第 177 頁的「確認電子證明書的設定」
- 第 178 頁的「刪除電子證明書」
- 第 179 頁的「匯出電子證明書」

## 補充：

- 本節中說明的外部證明書管理只有在選購的硬碟組件已安裝，並且資料加密設定為開啓時，才能啓動。

## 準備管理證明書

管理電子證明書前，請務必套用以下設定。

- 第 175 頁的「變更硬碟組件的加密設定」
- 第 175 頁的「設定 HTTPS 通訊」

## • 變更硬碟組件的加密設定

部份項目只有在選購的硬碟組件設定為「開啓」時才會生效。將加密設定變更為「開啓」，然後視需要在操作面板中設定加密所需的金鑰。

### 重要：

- 變更加密設定後，儲存在選購的硬碟組件中的檔案即會全部清除。

### 補充：

- 輸入的加密金鑰的字元必須為數字 0 到 9、大小寫字母或空值 (NULL)。

- 1 按下 **[F1]** (**機器確認/規格設定**) 按鈕。
- 2 選取工具標籤，然後選取管理設定。
- 3 選取機器面板的密碼使用。
- 4 選取資料加密。
- 5 選取加密。
- 6 選取開啓，然後選取 OK。
- 7 使用螢幕鍵盤或數字鍵輸入加密金鑰的通關密語，然後選取 OK。
- 8 系統隨即會顯示加密畫面（儲存的文件將全部刪除，是否確定？）。  
確認刪除所有儲存的文件以變更加密設定時，請選取是，刪除即會變更設定。  
若要結束變更加密設定，請選取否，取消。

## • 設定 HTTPS 通訊

管理證明書前，請使用 CentreWare Internet Services 以個人簽名證明書來設定 HTTPS 通訊。

### 補充：

- 請在資料加密設定變更為啓用後，再設定 HTTPS 通訊。

- 1 啓動網頁瀏覽器。
- 2 請在位址列中輸入印表機的 IP 位址，然後按下 **Enter** 鍵。  
印表機的網頁隨即顯示。
- 3 按一下**內容**標籤。
- 4 在左側瀏覽面板中，向下捲動到**安全性**，並選取 **SSSL/TLS 通信**。
- 5 按一下**自我證明書的產生**中的**自我證明書的產生**。  
如果需要使用者名稱和密碼，請輸入正確的使用者名稱和密碼。

### 補充：

- 預設的使用者名稱為「11111」，而預設的密碼為「x-admin」。  
隨即會顯示**證明書的產生**頁面。

- 6 在**公開金鑰方法**清單中選取公開金鑰方法。
- 7 在**公開金鑰的大小**清單中選取公開金鑰的大小。
- 8 確認 SSL 個人簽名證明書發證者的身分。
- 9 在**有效性**指定證明書的有效期間。
- 10 按一下**產生簽署證明書**。
- 11 系統顯示「已更改設定。新設定在重新啓動後生效。」時，請按一下**重新啓動印表機**，以重新啓動印表機。

**12** 請在位址列中輸入印表機的 IP 位址，然後按下 **Enter** 鍵。

**補充：**

- 啓用資料加密後，若要存取 CentreWare Internet Services，請在位址前輸入「https」，而不是輸入「http」。  
範例：https://192.168.1.100/  
印表機的網頁隨即顯示。

**13** 重複步驟 3 到步驟 4，以顯示 **SSL/TLS 伺服器通訊** 頁面。

**14** 檢查是否已為 **SSL/TLS 伺服器通訊** 選取啓用。

## 匯入電子證明書

**重要：**

- 匯入證明書檔案前，請將其備份。

**補充：**

- 若要管理電子證明書，請務必先將選購的硬碟組件加密設定為「啓用」，然後設定 HTTPS 通訊。如需詳細資料，請參閱第 174 頁的「準備管理證明書」。
- 請務必使用 Internet Explorer® 匯入證明書。
- 匯入 PKCS#12 格式的證明書後，即使您執行匯出，也無法匯出秘密金鑰。

**1** 啓動網頁瀏覽器。

**2** 請在位址列中輸入印表機的 IP 位址，然後按下 **Enter** 鍵。

**補充：**

- 啓用資料加密後，若要存取 CentreWare Internet Services，請在位址前輸入「https」，而不是輸入「http」。  
範例：https://192.168.1.100/  
印表機的網頁隨即顯示。

**3** 按一下 **內容** 標籤。

**4** 在左側瀏覽面板中，向下捲動到 **安全性**，並選取 **SSL/TLS 通信**。

**5** 按一下 **機器電子證明書** 中的 **上載自我證明書**。  
隨即會顯示 **匯入證明書** 頁面。

**補充：**

- 只有在選購的硬碟組件已安裝，並且資料加密設定為啓用時，系統才會顯示 **上載自我證明書** 按鈕。

**6** 根據要匯入的證書檔案輸入相應密碼。

**7** 重新輸入密碼以確認密碼。

**8** 按一下 **檔案名稱** 的 **瀏覽**，然後選取要匯入的檔案。

**9** 按一下 **匯入** 以匯入證明書。

# 設定電子證明書

## 補充：

- 若要管理電子證明書，請務必先將選購的硬碟組件加密設定為「啟用」，然後設定 HTTPS 通訊。如需詳細資料，請參閱第 174 頁的「準備管理證明書」。

- 1 啟動網頁瀏覽器。
- 2 請在位址列中輸入印表機的 IP 位址，然後按下 **Enter** 鍵。

## 補充：

- 啟用資料加密後，若要存取 CentreWare Internet Services，請在位址前輸入「https」，而不是輸入「http」。  
範例：https://192.168.1.100/  
印表機的網頁隨即顯示。

- 3 按一下內容標籤。
- 4 在左側瀏覽面板中，向下捲動到**安全性**，並選取 **SSL/TLS 通信**。
- 5 按一下**證明書管理**以顯示**證明書管理**頁面。

## 補充：

- 只有在選購的硬碟組件已安裝，並且資料加密設定為啟用時，系統才會顯示**證明書管理**按鈕。

- 6 設定無線區域網路（伺服器）證明書時，請在**種類**中選取**可信賴的證明書機關**。  
設定 SSL 伺服器、SSL 用戶端、IPsec 或無線區域網路（客戶端）時，請選取**本機裝置**。
- 7 在**證明書的目的**清單中選取使用目的。
- 8 按一下**顯示證明書的總覽**以顯示**證明書的總覽**頁面。

## 補充：

- 如果清單中含有超過 20 筆證明書，請按**下一頁**，即可顯示下一頁。

- 9 選取要建立關聯的證明書。現在，請確認所選證明書的**有效期間**設定為**有效**。
- 10 按一下**證明書的詳情**以顯示**證明書的詳情**頁面。
- 11 確認內容，然後按下右上角的**證明書的選擇**。

# 確認電子證明書的設定

## 補充：

- 若要管理電子證明書，請務必先將選購的硬碟組件加密設定為「啟用」，然後設定 HTTPS 通訊。如需詳細資料，請參閱第 174 頁的「準備管理證明書」。

- 1 啟動網頁瀏覽器。
- 2 請在位址列中輸入印表機的 IP 位址，然後按下 **Enter** 鍵。

## 補充：

- 啟用資料加密後，若要存取 CentreWare Internet Services，請在位址前輸入「https」，而不是輸入「http」。  
範例：https://192.168.1.100/  
印表機的網頁隨即顯示。

- 3 按一下內容標籤。
- 4 在左側瀏覽面板中，向下捲動到**安全性**，並選取 **SSL/TLS 通信**。
- 5 按一下**證明書管理**以顯示**證明書管理**頁面。

## 補充：

- 只有在選購的硬碟組件已安裝，並且資料加密設定為啟用時，系統才會顯示**證明書管理**按鈕。

- 6 在**種類**清單中選取種類。
- 7 在**證明書的目的**清單中選取使用目的。
- 8 按一下**顯示證明書的總覽**以顯示**證明書的總覽**頁面。  
**補充：**
  - 如果清單中含有超過 20 筆證明書，請按**下一頁**，即可顯示下一頁。
- 9 **有效性**欄中以星號標示為「\*有效」的證明書即是具有使用目的並實際在使用的證明書。

## 刪除電子證明書

### 補充：

- 若要管理電子證明書，請務必先將選購的硬碟組件加密設定為「啟用」，然後設定 HTTPS 通訊。如需詳細資料，請參閱第 174 頁的「[準備管理證明書](#)」。

- 1 啟動網頁瀏覽器。
- 2 請在位址列中輸入印表機的 IP 位址，然後按下 **Enter** 鍵。  
**補充：**
  - 啟用資料加密後，若要存取 CentreWare Internet Services，請在位址前輸入「https」，而不是輸入「http」。  
範例：`https://192.168.1.100/`  
印表機的網頁隨即顯示。
- 3 按一下**內容**標籤。
- 4 在左側瀏覽面板中，向下捲動到**安全性**，並選取 **SSL/TLS 通信**。

- 5 按一下**證明書管理**以顯示**證明書管理**頁面。

### 補充：

- 只有在選購的硬碟組件已安裝，並且資料加密設定為啟用時，系統才會顯示**證明書管理**按鈕。

- 6 在**種類**清單中選取種類。
- 7 在**證明書的目的**清單中選取使用目的。
- 8 按一下**顯示證明書的總覽**以顯示**證明書的總覽**頁面。

### 補充：

- 如果清單中含有超過 20 筆證明書，請按**下一頁**，即可顯示下一頁。

- 9 選取要刪除的證明書。
- 10 按一下**證明書的詳情**以顯示**證明書的詳情**頁面。
- 11 若要刪除所選的證明書，請按一下右上角的**刪除**。

- 12 按一下**刪除**。

### 補充：

- 刪除證明書後，其相關功能將一併停用。若要刪除使用中的證明書，請先停用功能，或切換為其他證明書，並且盡可能在刪除證明書前切換至其他操作模式。
  - 若是 SSL 伺服器，請切換為其他證明書，例如個人簽名證明書。
  - 若是 SSL 用戶端，請停用 LDAP-SSL/TLS 和 IEEE 802.1x (EAP-TLS) 功能。
  - 若是 IPsec，請將 IKE 設定變更為預先共用金鑰或停用功能。
  - 若是無線 LAN，請在刪除證明書前將[無限安全性]設定變更為[WPA-Enterprise]以外的其他設定。

# 匯出電子證明書

## 補充：

- 若要管理電子證明書，請務必先將選購的硬碟組件加密設定為「啟用」，然後設定 HTTPS 通訊。如需詳細資料，請參閱第 174 頁的「準備管理證明書」。
- 秘密金鑰並未匯出，因此以 PKCS#12 格式匯入的證明書只能以 PKCS#7 格式匯出。

- 1 啟動網頁瀏覽器。
- 2 請在位址列中輸入印表機的 IP 位址，然後按下 **Enter** 鍵。

## 補充：

- 啟用資料加密後，若要存取 CentreWare Internet Services，請在位址前輸入「https」，而不是輸入「http」。  
範例：https://192.168.1.100/

印表機的網頁隨即顯示。

- 3 按一下**內容**標籤。
- 4 在左側瀏覽面板中，向下捲動到**安全性**，並選取 **SSL/TLS 通信**。
- 5 按一下**證明書管理**以顯示**證明書管理**頁面。

## 補充：

- 只有在選購的硬碟組件已安裝，並且資料加密設定為啟用時，系統才會顯示**證明書管理**按鈕。

- 6 在**種類**清單中選取種類。
- 7 在**證明書的目的**清單中選取使用目的。
- 8 按一下**顯示證明書的總覽**以顯示**證明書的總覽**頁面。

## 補充：

- 如果清單中含有超過 20 筆證明書，請按**下一頁**，即可顯示下一頁。

- 9 選取要匯出的證明書。
- 10 按一下**證明書的詳情**以顯示**證明書的詳情**頁面。
- 11 若要匯出所選的證明書，請按一下**證明書的匯出**。

## ■ 設定功能

您可以使用電子證明書來設定各種安全性功能。

本節包含：

- 第 180 頁的「在 IPsec 數位簽名模式中設定證明書」
- 第 181 頁的「設定 SSL 使用的伺服器證明書 (HTTP/IPP)」
- 第 181 頁的「設定 LDAP-SSL/TLS 通信」
- 第 182 頁的「設定 LDAP-SSL/TLS 通信的伺服器證明書驗證」
- 第 182 頁的「設定 LDAP-SSL/TLS 通信的用戶端證明書」
- 第 183 頁的「設定無線 LAN WPA-Enterprise (EAP-TLS)」
- 第 184 頁的「無線 LAN WPA-Enterprise 設定 (PEAPV0-MS-CHAPV2、EAP-TTLS PAP、EAP-TTLS CHAP)」

## 在 IPsec 數位簽名模式中設定證明書

補充：

- 若要管理電子證明書，請務必先將選購的硬碟組件加密設定為「啟用」，然後設定 HTTPS 通訊。如需詳細資料，請參閱第 174 頁的「準備管理證明書」。
- 1 匯入要在 IPsec 模式下使用的證明書。  
參照：
    - 第 176 頁的「匯入電子證明書」
  - 2 設定要在 IPsec 模式下使用的證明書。  
參照：
    - 第 177 頁的「設定電子證明書」
  - 3 確認證明書是否已在 IPsec 中正確設定。  
參照：
    - 第 177 頁的「確認電子證明書的設定」
  - 4 啟動 CentreWare Internet Services。
  - 5 按一下內容標籤。
  - 6 在左側瀏覽面板中，向下捲動到**安全性**，並選取 **IPsec**。
  - 7 為**通訊協定**勾選**啟用**勾選框。
  - 8 從 **IKE 認證方式**清單中選取**數位簽名**。
  - 9 請視需要設定每個項目。
  - 10 按一下**套用新的設定**。
  - 11 重新啟動印表機後，系統會使用數位簽名啟用 IPsec 通訊。您可以在印表機和網路裝置（例如電腦）間執行 IPsec 通訊（「數位簽名」模式），該網路裝置的證明書和 IPsec 設定需和本裝置的設定完全相同。



## 設定 SSL 使用的伺服器證明書 (HTTP/IPP)

### 補充：

- 若要管理電子證明書，請務必先將選購的硬碟組件加密設定為「啟用」，然後設定 HTTPS 通訊。如需詳細資料，請參閱第 174 頁的「準備管理證明書」。

1 匯入要和 SSL 使用的伺服器一起使用的證明書。

#### 參照：

- 第 176 頁的「匯入電子證明書」

2 設定要和 SSL 使用的伺服器一起使用的證明書。

#### 參照：

- 第 177 頁的「設定電子證明書」

3 確認證明書是否已正確設定。

#### 參照：

- 第 177 頁的「確認電子證明書的設定」

#### 補充：

- 確認新設定的證明書（而非個人簽名證明書）已建立關聯。

4 重新啟動印表機後，根據上述說明設定的證明書在透過 HTTP/IPP-SSL/TLS 執行通訊時將用作伺服器證明書。

## 設定 LDAP-SSL/TLS 通信

### 補充：

- 只有在選購的硬碟組件已安裝，並且資料加密設定為啟用時，系統才會啟用設定。

1 啟動 CentreWare Internet Services。

2 按一下內容標籤。

3 在左側瀏覽面板中，向下捲動到**安全性**，並選取 **SSL/TLS 通信**。

4 為 **LDAP-SSL/TLS 通信** 選取 **啟用** 勾選框。

5 按一下 **套用新的設定**。

6 重新啟動印表機後，即會啟用 **LDAP-SSL/TLS 通信**。

### 補充：

- 執行伺服器證明書的有效期間和用戶端證明書的簡報時，請參閱第 182 頁的「設定 LDAP-SSL/TLS 通信的伺服器證明書驗證」和第 182 頁的「設定 LDAP-SSL/TLS 通信的用戶端證明書」。

## 設定 LDAP-SSL/TLS 通信的伺服器證明書驗證

### 補充：

- 只有在選購的硬碟組件已安裝，並且資料加密設定為啟用時，系統才會啟用設定。
- 只有在 **LDAP - SSL/TLS 通信** 的**啟用**勾選框已勾選時，才能啟用這個功能。

**1** 為 LDAP 伺服器證明書匯入根證明書 (包括中間證明書)。

#### 參照：

- 第 176 頁的「匯入電子證明書」

#### 補充：

- 驗證連線伺服器的證明書時，若要自動搜尋已匯入證明書並驗證路徑，不需要為證明書建立關聯。

**2** 確認根證明書是否已正確匯入 LDAP 伺服器。

#### 參照：

- 第 177 頁的「確認電子證明書的設定」

**3** 啟動 CentreWare Internet Services。

**4** 按一下**內容**標籤。

**5** 在左側瀏覽面板中，向下捲動到**安全性**，並選取 **SSL/TLS 通信**。

**6** 為**驗證遠端伺服器證明書**勾選**啟用**勾選框。

**7** 按一下**套用新的設定**。

**8** 重新啟動印表機後，LDAP 伺服器提供的證明書會在 LDAP 伺服器的 LDAP-SSL/TLS 通訊開始時驗證。

### 補充：

- 如果驗證結果為 NG，即無法建立通訊，並產生錯誤結果。

## 設定 LDAP-SSL/TLS 通信的用戶端證明書

### 補充：

- 若要管理電子證明書，請務必先將選購的硬碟組件加密設定為「啟用」，然後設定 HTTPS 通訊。如需詳細資料，請參閱第 174 頁的「準備管理證明書」。
- 只有在 **LDAP - SSL/TLS 通信** 的**啟用**勾選框已勾選時，才能啟用這個功能。

**1** 匯入要和 SSL 用戶端一起使用的證明書。

#### 參照：

- 第 176 頁的「匯入電子證明書」

**2** 設定要和 SSL 用戶端一起使用的證明書。

#### 參照：

- 第 177 頁的「設定電子證明書」

**3** 確認證明書是否已正確設定。

#### 參照：

- 第 177 頁的「確認電子證明書的設定」

**4** 重新啟動印表機後，LDAP 用戶端證明書會在 LDAP 伺服器的 LDAP-SSL/TLS 通訊開始時提供。LDAP 伺服器如果設定為需要用戶端證明書，印表機提供的用戶端證明書會由 LDAP 伺服器驗證。

# 設定無線 LAN WPA-Enterprise (EAP-TLS)

## 補充：

- 若要管理電子證明書，請務必先將選購的硬碟組件加密設定為「啟用」，然後設定 HTTPS 通訊。如需詳細資料，請參閱第 174 頁的「準備管理證明書」。
- 只有在基礎結構是作為網路類型選取時，才能使用 WPA-Enterprise。
- 請務必使用 Internet Explorer 匯入證明書。
- 匯入 PKCS#12 格式的證明書後，即使您執行匯出，也無法匯出秘密金鑰。

### 1 匯入要和無線區域網路一起使用的證明書（伺服器或根證明書）。

#### 參照：

- 第 176 頁的「匯入電子證明書」

### 2 為無線區域網路（伺服器或根證明書）設定電子證明書。

- a 啟動 CentreWare Internet Services。
- b 按一下內容標籤。
- c 在左側瀏覽面板中，向下捲動到**安全性**，並選取 **SSL/TLS 通信**。
- d 按一下**證明書管理**以顯示**證明書管理**頁面。

#### 補充：

- 只有在選購的硬碟組件已安裝，並且資料加密設定為啟用時，系統才會顯示**證明書管理**按鈕。
- e 選取**種類**中**可信賴的證明書機關**。
- f 從**證明書的目的**清單中，選取**無線區域網路（伺服器）**。
- g 從**證明書的順序**中，選取在**證明書的總覽**中的排序方式。如果您不需要指定證明書的順序，則這項設定就是非必要設定。
- h 按一下**顯示證明書的總覽**以顯示**證明書的總覽**頁面。
- i 選取要建立關聯的證明書。現在，請確認所選證明書的**有效期間**設定為**有效**。
- j 按一下**證明書的詳情**以顯示**證明書的詳情**頁面。
- k 確認內容，然後按下右上角的**證明書的選擇**。

### 3 確認證明書是否已正確設定。

#### 參照：

- 第 177 頁的「確認電子證明書的設定」

### 4 匯入要和無線區域網路一起使用的證明書（用戶端或用戶端證明書）。

#### 參照：

- 第 176 頁的「匯入電子證明書」

### 5 為無線區域網路（用戶端或用戶端證明書）設定電子證明書。

- a 啟動 CentreWare Internet Services。
- b 按一下內容標籤。
- c 在左側瀏覽面板中，向下捲動到**安全性**，並選取 **SSL/TLS 伺服器通訊**。
- d 按一下**證明書管理**以顯示**證明書管理**頁面。

#### 補充：

- 只有在選購的硬碟組件已安裝，並且資料加密設定為啟用時，系統才會顯示**證明書管理**按鈕。
- e 在**種類**中選取**機器**。
- f 從**證明書的目的**清單中，選取**無線區域網路（客戶端）**。
- g 從**證明書的順序**中，選取在**證明書的總覽**中的排序方式。如果您不需要指定證明書的順序，則這項設定就是非必要設定。
- h 按一下**顯示證明書的總覽**以顯示**證明書的總覽**頁面。
- i 選取要建立關聯的證明書。現在，請確認所選證明書的**有效期間**設定為**有效**。
- j 按一下**證明書的詳情**以顯示**證明書的詳情**頁面。
- k 確認內容，然後按下右上角的**證明書的選擇**。

6 確認證明書是否已正確設定。

參照：

- 第 177 頁的「確認電子證明書的設定」

7 為 EAP-TLS 設定 WPA-Enterprise。

- a 啟動 CentreWare Internet Services。
- b 按一下內容標籤。
- c 在左側瀏覽面板中，向下捲動到**連接埠設定**，並選取**無線**。

補充：

- 只有選購的無線印表機介面卡已安裝時，才能啟用設定。
- d 在**安全性設定**的**加密**清單中，選取下列其中一個。
  - **WPA-Enterprise-AES/WPA2-Enterprise-AES**
  - **WPA-Enterprise-TKIP**

補充：

- 只有在以下步驟都設定正確時，才能啟用 **WPA-Enterprise-AES/WPA2-Enterprise-AES** 或 **WPA-Enterprise-TKIP**。
  - 匯入電子證明書
  - 設定電子證明書
  - 確認電子證明書的設定
- e 設定 **WPA-Enterprise** 的 **EAP-Identity**。
- f 從 **WPA-Enterprise** 的**認證方式**清單中選取 **EAP-TLS**。

8 按一下**套用新的設定**。

## 無線 LAN WPA-Enterprise 設定（PEAPV0-MS-CHAPV2、EAP-TTLS PAP、EAP-TTLS CHAP）

補充：

- 若要管理電子證明書，請務必先將選購的硬碟組件加密設定為「啟用」，然後設定 HTTPS 通訊。如需詳細資料，請參閱第 174 頁的「準備管理證明書」。
- 只有在基礎結構是作為網路類型選取時，才能使用 WPA-Enterprise。
- 請務必使用 Internet Explorer 匯入證明書。
- 匯入 PKCS#12 格式的證明書後，即使您執行匯出，也無法匯出秘密金鑰。

1 匯入要和無線區域網路一起使用的證明書（伺服器或根證明書）。

參照：

- 第 176 頁的「匯入電子證明書」

2 為無線區域網路（伺服器或根證明書）設定電子證明書。

- a 啟動 CentreWare Internet Services。
- b 按一下內容標籤。
- c 在左側瀏覽面板中，向下捲動到**安全性**，並選取 **SSL/TLS 伺服器通訊**。
- d 按一下**證明書管理**以顯示**證明書管理**頁面。

補充：

- 只有在選購的硬碟組件已安裝，並且資料加密設定為啟用時，系統才會顯示**證明書管理**按鈕。
- e 選取**種類**中**可信賴的證明書機關**。
- f 在**證明書的目的**清單中選取使用目的。
- g 按一下**顯示證明書的總覽**以顯示**證明書的總覽**頁面。
- h 選取要建立關聯的證明書。現在，請確認所選證明書的**有效期間**設定為**有效**。
- i 按一下**證明書的詳情**以顯示**證明書的詳情**頁面。
- j 確認內容，然後按下右上角的**證明書的選擇**。

- 3 確認證明書是否已正確設定。
  - a 啟動 CentreWare Internet Services。
  - b 按一下內容標籤。
  - c 在左側瀏覽面板中，向下捲動到**安全性**，並選取 **SSL/TLS 伺服器通訊**。
  - d 按一下**證明書管理**以顯示**證明書管理**頁面。

**補充：**

- 只有在選購的硬碟組件已安裝，並且資料加密設定為啟用時，系統才會顯示**證明書管理**按鈕。
- e 在**種類**清單中選取種類。
- f 從**證明書的目的**的清單中，選取**無線區域網路（伺服器）**。
- g 從**證明書的順序**中，選取在**證明書的總覽**中的排序方式。如果您不需要指定證明書的順序，則這項設定就是非必要設定。
- h 按一下**顯示證明書的總覽**以顯示**證明書的總覽**頁面。
- i **有效期間**欄中以星號標示為「\*有效」的證明書即是具有使用目的並實際在使用的證明書。

- 4 為 PEAPV0-MS-CHAPV2、EAP-TTLS PAP 或 EAP-TTLS CHAP 設定 WPA-Enterprise。

- a 啟動 CentreWare Internet Services。
- b 按一下內容標籤。
- c 在左側瀏覽面板中，向下捲動到**連接埠設定**，並選取**無線**。

**補充：**

- 只有選購的無線印表機介面卡已安裝時，才能啟用設定。
- d 在**安全性設定**的**加密**清單中，選取下列其中一個。
  - **WPA-Enterprise-AES/WPA2-Enterprise-AES**
  - **WPA-Enterprise-TKIP**

**補充：**

- 只有在以下步驟都設定正確時，才能啟用 **WPA-Enterprise-AES/WPA2-Enterprise-AES** 或 **WPA-Enterprise-TKIP**。
  - 匯入電子證明書
  - 設定電子證明書
  - 確認電子證明書的設定
- e 設定 **EAP-Identity**、**登入名稱**和 **WPA-Enterprise** 的密碼。
- f 從 **WPA-Enterprise** 的**認證方式**清單中選取下列其中一項：
  - **PEAPV0 MS-CHAPV2**
  - **EAP-TTLS PAP**
  - **EAP-TTLS CHAP**
- g 按一下**套用新的設定**。

## 設定 IEEE 802.1x (EAP-TLS) 的用戶端證明書

### 補充：

- 若要管理電子證明書，請務必先將選購的硬碟組件加密設定為「啟用」，然後設定 HTTPS 通訊。如需詳細資料，請參閱第 174 頁的「準備管理證明書」。
- 只有在 IEEE 802.1x (EAP-TLS) 設定為「啟用」時，這項功能才會開啓。

### 1 匯入要和 SSL 用戶端一起使用的證明書。

#### 參照：

- 第 176 頁的「匯入電子證明書」

### 2 設定要和 SSL 用戶端一起使用的證明書。

#### 參照：

- 第 177 頁的「設定電子證明書」

### 3 確認證明書是否已正確設定。

#### 參照：

- 第 177 頁的「確認電子證明書的設定」

### 4 重新啓動印表機後，IEEE 802.1x (EAP-TLS) 證明書會在 RADIUS 伺服器的 IEEE 802.1x 通訊開始時提供。RADIUS 伺服器如果設定為需要用戶端證明書，印表機提供的用戶端證明書會由 RADIUS 伺服器驗證。

# 複印

## 補充：

- 如果複印的功能鎖定設定設為密碼鎖定，則需要輸入四位數密碼，才能使用複印功能。如果複印的功能鎖定設定設為停用，則會停用複印功能，而且畫面上不會顯示功能表。如需詳細資料，請參閱第 311 頁的「功能鎖定」。

## 本章包含：

- 第 188 頁的「放入列印媒體進行複印」
- 第 189 頁的「選取紙盤」
- 第 190 頁的「準備文件」
- 第 191 頁的「從玻璃面板進行複印」
- 第 193 頁的「從雙面自動送稿裝置進行複印」
- 第 194 頁的「設定複印選項」
- 第 202 頁的「使用 ID 卡複印」
- 第 203 頁的「變更預設設定」

# 放入列印媒體進行複印

---

無論您是列印、傳真或複印，放入列印媒體的指示都相同。

參照：

- [第 143 頁的「放入列印媒體」](#)



## 選取紙盤

---

放入要用於複印輸出的列印媒體之後，選取想要用於複印工作的紙盤。

若要選取紙盤，請執行下列作業：

- 1 按下  (功能) 按鈕。
- 2 選取複印。
- 3 選取選擇紙盤。
- 4 選取所需的紙盤，然後選取 OK。  
您可以選取手送紙盤、紙盤 1 或紙盤 2\*。

\* 必須已安裝選購的 550 張紙紙盤（紙盤 2），才能使用紙盤 2。

# 準備文件

---

您可以使用玻璃面板或雙面自動送稿裝置 (DADF)，以置入原稿進行複印、掃描或傳送傳真。使用 DADF 時，一項工作最多可以放入 50 張 75 g/m<sup>2</sup> (20 磅) 的文件，使用玻璃面板時，則一次放入一張紙。

## 重要：

- 請避免將以下文件放入 DADF：小於 139.7 mm × 139.7 mm (5.5 英寸 × 5.5 英寸) 或大於 215.9 mm × 355.6 mm (8.5 英寸 × 14 英寸) 的文件、夾雜不同尺寸或重量的文件、小手冊、小冊子、幻燈片，或是具有其他特殊特性的文件。
- 複寫紙或帶複寫面的紙張、銅版紙、描圖紙或薄紙、有皺摺或皺紋的紙張、彎曲或捲曲的紙張、破損的紙張、照片或投影片都不能用於雙面自動送稿裝置。
- 請勿在雙面自動送稿裝置中使用含有釘書針、迴紋針，或者沾有黏著或溶解物質（如膠水、墨水和修正液）的文件。

## 補充：

- 若要獲得最佳掃描畫質，尤其是彩色或灰階影像，請使用玻璃面板，而不要使用 DADF。

# 從玻璃面板進行複印

## 補充：

- 複印時無需電腦連線。
- 從玻璃面板進行複印前，請先從雙面自動送稿裝置移除任何文件。
- 玻璃面板上的污垢可能會造成複印件上出現黑點。為了取得最佳結果，使用前，請先清潔玻璃面板。如需詳細資訊，另請參閱第 398 頁的「清潔掃描器」。

若要從玻璃面板進行複印：

- 1 抬起並打開原稿蓋。

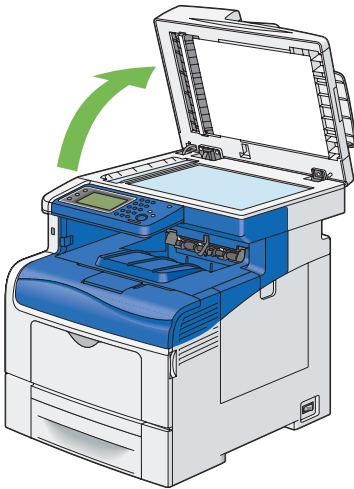

- 2 將文件以面朝下的方式放在玻璃面板上，並且對齊玻璃左上角的定位點箭頭。

## ⚠ 注意：

- 請勿過度用力將較厚的原稿向玻璃面板推壓。可能會導致玻璃破碎並造成傷害。

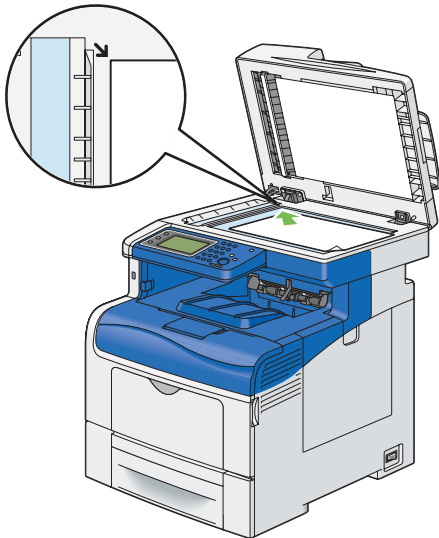

- 3 蓋上原稿蓋。

## 重要：

- 複印時，原稿蓋若為開啓狀態，可能會影響複印品質，並增加碳粉消耗量。

## 補充：

- 如果您是複印書本或雜誌的頁面，請將原稿蓋抬起直到鉸鏈卡入制動裝置為止，然後蓋上原稿蓋。如果書本或雜誌的厚度超過 30 mm，請將原稿蓋保持開啓狀態並開始複印。

4 按下  (功能) 按鈕。  
如果只要複印，而不變更預設複印設定，請繼續進行步驟 8。

5 選取複印。

6 自訂複印設定，包括複印大小、對比和影像品質。

**參照：**

- 第 194 頁的「設定複印選項」

若要清除選項設定，請按下 **CA** (全部清除) 按鈕。

**補充：**

- 在自動清除計時器到期之後，複印選項會自動返回其預設的狀態。

7 使用號碼盤，輸入 1 到 99 個複印份數。

8 按下  (啓動) 按鈕，開始複印。

**補充：**

- 在掃描和列印文件時，可隨時按下  (停止) 按鈕，取消複印工作。







# 從雙面自動送稿裝置進行複印

## 重要：

- 請勿在雙面自動送稿裝置中放入超過 50 張紙，或是讓文件輸出承接盤送入超過 50 張紙。在文件輸出承接盤上超過 50 張紙之前，必須先清空，否則可能會損壞您的原稿文件。

## 補充：

- 如要取得最佳掃描品質，尤其是灰階影像，請使用玻璃面板，而不要使用雙面自動送稿裝置。
- 複印時無需電腦連線。
- 您不能在雙面自動送稿裝置中放入下列文件。請務必將其放在玻璃面板上。

 捲曲的原稿	 預打孔紙
 輕磅原稿	 摺疊、有摺痕或破損的原稿
 剪貼的原稿	 複寫紙

若要從雙面自動送稿裝置進行複印：

- 1 將文件面朝上放在雙面自動送稿裝置上，先放入文件頂端邊緣。然後，將原稿調整桿調整至正確的原稿尺寸。

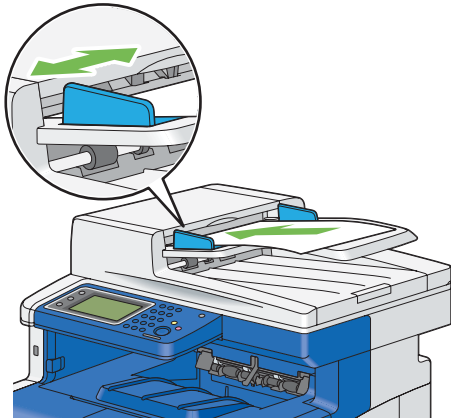

## 補充：

- 在複印 legal 大小的文件前，請務必使用原稿調整桿。

- 2 按下  (功能) 按鈕。  
如果只要複印，而不變更預設複印設定，請繼續進行步驟 6。
- 3 選取複印。
- 4 自訂複印設定，包括複印大小、對比和影像品質。

## 參照：

- 第 194 頁的「設定複印選項」

若要清除設定，請使用 **CA** (全部清除) 按鈕。

## 補充：

在自動清除計時器到期之後，複印選項會自動返回其預設的狀態。

- 5 使用號碼盤，輸入 1 到 99 個複印份數。
- 6 按下  (啓動) 按鈕，開始複印。

## 補充：

- 在掃描和列印文件時，可隨時按下  (停止) 按鈕，取消複印工作。

# 設定複印選項

按下  啓動按鈕開始複印前，請先為目前的複印工作設定下列選項。

有關進行複印的詳細資訊，請參閱第 191 頁的「從玻璃面板進行複印」和第 193 頁的「從雙面自動送稿裝置進行複印」。

## 補充：

- 在自動清除計時器到期之後，複印選項會自動返回其預設的狀態。

本節包含：

每個標籤上的選項如下：

- 複印標籤
  - 第 194 頁的「色彩模式」
  - 第 195 頁的「選擇紙盤」
  - 第 195 頁的「複印濃度」
  - 第 196 頁的「雙面複印」
- 畫質標籤
  - 第 196 頁的「原稿類型」
  - 第 196 頁的「銳利度」
  - 第 197 頁的「彩度」
  - 第 197 頁的「自動去除底色」
- 輸出標籤
  - 第 197 頁的「分頁」
  - 第 198 頁的「倍率選擇」
  - 第 199 頁的「原稿尺寸」
  - 第 200 頁的「多張合一(N合1)」
  - 第 201 頁的「邊框消除」

## ■ 色彩模式

若要選取彩色或黑白複印模式。

- 1 選取輸出色彩。
- 2 選取全彩或黑白，然後選取 OK。

## 補充：

- 如果複印的功能鎖定設定設為開啓（顏色密碼鎖定），則會以密碼保護彩色複印。如果您將輸出色彩設為全彩，而且複印的功能鎖定設定設為開啓（顏色密碼鎖定），則在按下 （啓動）按鈕之後，需要輸入四位數密碼。

## ■ 選擇紙盤

若要選取紙盤。

- 1 選取選擇紙盤。
- 2 選取所需的設定，然後選取 OK。

### 補充：

- 以星號形式 (\*) 標示的數值是原廠預設的功能表設定。

手送紙盤	從手送紙盤進紙。
紙盤 1*	從標準 550 張紙盤送紙。
紙盤 2	從選購的 550 張紙盤送紙。

### 補充：

- 只有已安裝選購的 550 張紙盤時，才可以使用紙盤 2。
- 當手送紙盤中的紙張尺寸和類型顯示任何時，您可以從這個功能表選取紙張尺寸和類型。

## ■ 複印濃度

若要調整對比，使複印件的顏色比原稿的顏色更淡或更濃。

- 1 選取複印濃度。
- 2 在濃度列上選取所需的濃度，然後選取 OK。  
您可以在加深與淡化之間選取七種等級的對比。  
選取功能列左邊的格子會加深文件對比，選取功能列右邊的格子會淡化文件對比。

### 補充：

- 以星號形式 (\*) 標示的數值是原廠預設的功能表設定。

濃度：濃(+3)	適合與淺色文件或模糊的鉛筆標記搭配使用。
濃度：濃(+2)	
濃度：濃(+1)	
標準*	適合與正常打字或印刷文件搭配使用。
濃度：淡(+1)	適合與深色文件搭配使用。
濃度：淡(+2)	
濃度：淡(+3)	

## ■ 雙面複印

若要對包含特定裝訂位置的文件進行雙面複印。

- 1 選取雙面複印。
- 2 選取所需的設定，然後選取 OK。

### 補充：

- 以星號形式 (\*) 標示的數值是原廠預設的功能表設定。

單面 → 單面*			選取單面或雙面，並指定雙面複印的裝訂位置。
單面 → 雙面	輸出裝釘	長邊裝訂 短邊裝訂	
雙面 → 單面	原稿裝訂	長邊裝訂	
雙面 → 雙面		短邊裝訂	

當您使用玻璃面板，而且設定為單面 → 雙面或雙面 → 雙面時，按下 **◀ (啓動)** 按鈕之後，顯示畫面會提示您另一個頁面。

- a 如果您要放置新文件，請以新文件替換該文件，然後選取繼續，或按下 **◀ (啓動)** 按鈕。
- b 如果完成複印，請選取立即列印。

### 補充：

- 使用雙面自動送稿裝置複印原稿的雙面時，如果原稿尺寸設定中的尺寸與原稿尺寸不符合，則原稿前頁與背頁的列印位置可能不同。這時，請將原稿尺寸的設定設成與原稿的尺寸相同。

## ■ 原稿類型

選取複印件影像的品質。

- 1 選取畫質標籤，然後選取原稿類型。
- 2 選取所需的設定，然後選取 OK。

### 補充：

- 以星號形式 (\*) 標示的數值是原廠預設的功能表設定。

照片/文字*	用於包含照片和文字的文件。
文字	用於包含文字的文件。
照片	用於包含照片的文件。

## ■ 銳利度

若要調整清晰度，使複印件影像比原稿更銳利或更柔和。

- 1 選取畫質標籤，然後選取銳利度。
- 2 選取所需的設定，然後選取 OK。

### 補充：

- 以星號形式 (\*) 標示的數值是原廠預設的功能表設定。

強	使複印件影像比原稿更清晰。
標準*	影像的色彩清晰度與原稿相同。
弱	使複印件影像比原稿更柔和。



## ■ 彩度

若要調整複印件的色彩量，使其顏色比原稿的顏色更濃或更淡。

- 1 選取畫質標籤，然後選取飽和度。
- 2 選取所需的設定，然後選取 OK。

### 補充：

- 以星號形式 (\*) 標示的數值是原廠預設的功能表設定。

強	讓複印件顏色更為鮮明。
標準*	彩度與原稿相同。
弱	讓複印件顏色較不鮮明。

## ■ 自動去除底色

隱藏原稿的背景，以在複印件上凸顯文字。

- 1 選取畫質標籤，然後選取去除底色。
- 2 選取開啓，然後選取 OK。

## ■ 分頁

將複印輸出排序。例如，如果您要複印兩份三頁的文件，印表機會先複印一份完整的三頁文件，隨後再複印第二份完整的文件。

### 補充：

- 當已安裝 512MB 記憶體或硬碟組件時，可以分頁更多的頁面。

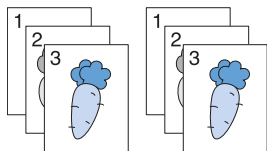

- 1 選取輸出標籤，然後選取分頁。
- 2 選取所需的設定，然後選取 OK。

### 補充：

- 以星號形式 (\*) 標示的數值是原廠預設的功能表設定。

自動*	僅從自動雙面送稿裝置置入的文件會以分頁順序進行複印。
分頁(依份數)	以分頁順序進行複印。
堆疊(依頁號)	不會以分頁順序進行複印。

當您使用玻璃面板，而且設定為分頁時，按下 ◀ (啓動) 按鈕之後，顯示畫面會提示您另一個頁面。

- a 如果您要放置新文件，請以新文件替換該文件，然後選取繼續，或按下 ◀ (啓動) 按鈕。
- b 如果完成複印，請選取立即列印。

## ■ 倍率選擇

當您從玻璃面板或雙面自動送稿裝置複印原稿文件時，可縮小或放大複印影像的大小，範圍為 25% 到 400 %。

### 補充：

- 當縮小複印時，複印件下方可能會出現黑色線條。

- 1 選取輸出標籤，然後選取倍率選擇。
- 2 選取所需的設定，然後選取 OK。

### • 公釐系列

#### 補充：

- 以星號形式 (\*) 標示的數值是原廠預設的功能表設定。

200%
141% A5 → A4
122% A5 → B5
100%*
81% B5 → A5
70% A4 → A5
50%

### • 英寸系列

200%
154%
129% 8.5 × 11" → 8.5 × 14"
100%*
78% 8.5 × 14" → 8.5 × 11"
64%
50%

### 補充：

- 您也可以選取  或 ，或使用號碼盤輸入數值，以指定數值，以 1% 為單位遞增，範圍從 25 到 400。請參閱下表以瞭解特定的縮放比率。

複印	A5	B5	A4
原稿			
A5	100%	122%	141%
B5	81%	100%	115%
A4	70%	86%	100%

置入列印媒體的方式會根據列印媒體的尺寸和方向而有所不同，請參照第 143 頁的「將列印媒體放入標準 550 張紙盤和選購的 550 張紙盤」或第 146 頁的「將列印媒體置入手送紙盤」。

如需置入列印媒體的詳細資訊，請參閱第 136 頁的「關於列印媒體」。

## ■ 原稿尺寸

若要選取預設的原稿尺寸。

- 1 選取輸出標籤，然後選取原稿尺寸。
- 2 選取所需的設定，然後選取 OK。

### • 公釐系列

#### 補充：

- 以星號形式 (\*) 標示的數值是原廠預設的功能表設定。

自動*
A4(210 × 297 mm)
A5(148 × 210 mm)
B5(182 × 257 mm)
Letter(8.5 × 11")
Folio(8.5 × 13")
Legal(8.5 × 14")
Executive(7.25 × 10.5")

### • 英寸系列

自動*
Letter(8.5 × 11")
Folio(8.5 × 13")
Legal(8.5 × 14")
A4(210 × 297 mm)
A5(148 × 210 mm)
B5(182 × 257 mm)
Executive(7.25 × 10.5")

## ■ 多張合一(N合1)

若要將兩張原稿合併列印到單張頁面。

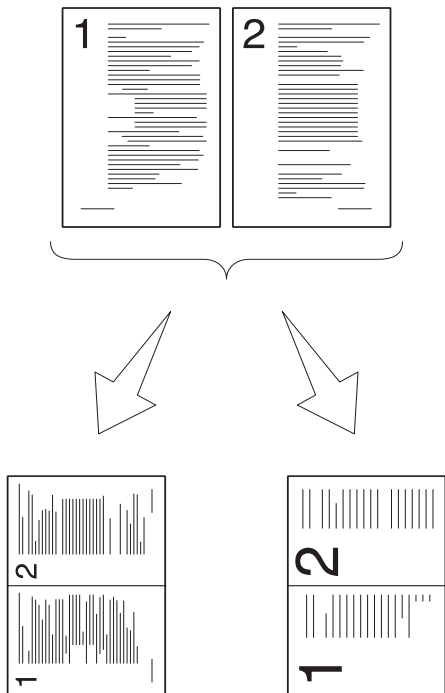

自動：  
自動縮小頁面以  
放入一頁。

手動：  
根據倍率選擇功能表的  
設定以自訂尺寸縮小  
頁面。

1 選取輸出標籤，然後選取多張合一。

2 選取所需的設定，然後選取 OK。

### 補充：

- 以星號形式 (\*) 標示的數值是原廠預設的功能表設定。

無*	不執行多張合一 (N合1) 列印。
自動	自動縮小原稿頁面，以併入單張頁面。
手動	將原稿頁面以倍率選擇中所指定的大小列印至單張頁面上。

當您使用玻璃面板，而且設定為自動或手動時，按下  (啓動) 按鈕之後，顯示畫面會提示您另一個頁面。



- a 如果您要放置新文件，請以新文件替換該文件，然後選取繼續，或按下  (啓動) 按鈕。
- b 如果完成複印，請選取立即列印。

## ■ 邊框消除

若要指定複印件頂端和底端的邊界。

### 補充：

- 以星號形式 (\*) 標示的數值是原廠預設的功能表設定。

- 1 選取輸出標籤。
- 2 選取 ，直到消除邊緣出現，然後選取消除邊緣。
- 3 選取  或 ，或使用號碼盤來輸入所需的值。

上下邊框	<b>4 mm* (0.2 英寸*)</b> 0 → 50 mm (0.0 → 2.0 英寸)	指定數值，以 0.1 英寸 (1 mm) 的方式遞增。
左右邊框	<b>4 mm* (0.2 英寸*)</b> 0 → 50 mm (0 → 2.0 英寸)	指定數值，以 0.1 英寸 (1 mm) 的方式遞增。
中	<b>0 mm* (0 英寸*)</b> 0 → 50 mm (0 → 2.0 英寸)	指定數值，以 0.1 英寸 (1 mm) 的方式遞增。

# 使用 ID 卡複印



---

## 補充：

- 如果 ID 卡複印的功能鎖定設定設為停用，則會停用 ID 卡複印功能，而且畫面上不會顯示功能表。如需詳細資料，請參閱第 311 頁的「功能鎖定」。
- ID 卡複印僅適用於玻璃面板。

您可以將身分證正反兩面以原始尺寸複印在一張紙的一面上，請在操作面板上選取 ID 卡複印。此功能可將身分證正反兩面以原始尺寸顯示在一頁上。

若要進行複印：

- 1 將 ID 卡以面朝下的方式放在玻璃面板上，並蓋上原稿蓋。  
有關放入文件的詳細資訊，請參閱第 191 頁的「從玻璃面板進行複印」。
- 2 按下  (功能) 按鈕。
- 3 選取 ID 卡複印。
- 4 依需要指定下面的複印設定。
  - 色彩模式
  - 選擇紙盤
  - 複印濃度
  - 自動去除底色
  - 銳利度
  - 彩度如需詳細資料，請參閱第 194 頁的「設定複印選項」。
- 5 按下  (停止) 按鈕，開始複印。  
掃描 ID 卡正面之後，顯示畫面會提示您將卡片翻面。
  - a 若要掃描 ID 卡背面，請將 ID 卡翻面，然後選取繼續。
  - b 若要完成複印，請選取立即列印。

## 補充：

- 如果複印的功能鎖定設定設為開啓 (顏色密碼)，則會以密碼保護彩色複印。如果您將輸出色彩設為全彩，而且複印的功能鎖定設定設為開啓 (顏色密碼)，則在按下  (停止) 按鈕之後，需要輸入四位數密碼。

# 變更預設設定

---

複印功能表選項的預設設定（例如：色彩模式、選擇紙盤和複印濃度）可以設為最常使用的模式。當複印文件時，除非是使用操作面板來進行變更，否則會使用指定的初值設定。

若要建立自己的初值設定：

- 1 按下 （**機器確認/規格設定**）按鈕。
- 2 選取工具標籤。
- 3 選取預設設定。
- 4 選取所需的**功能表項目**。
- 5 選取所需的**設定**，或使用號碼盤輸入數值，然後選取 **OK**。
- 6 如有需要，重複執行步驟 4 和 5。
- 7 若要返回機器確認/規格設定功能表的最上層，請按下 **CA**（**全部清除**）按鈕。





# 掃描

## 補充：

- 如果掃描功能（電子郵件、掃描至網路、掃描至電腦/WSD 掃描、PC 掃描或掃描至 USB）的功能鎖定設定設為密碼鎖定，則您的需要輸入四位數密碼，才能使用該掃描功能。如果掃描功能的功能鎖定設定設為停用，則會停用該掃描功能，而且畫面上不會顯示功能表。如需詳細資料，請參閱第 311 頁的「功能鎖定」。

## 本章包含：

- 第 206 頁的「掃描概觀」
- 第 207 頁的「安裝掃描驅動程式」
- 第 208 頁的「掃描至電腦」
- 第 213 頁的「使用網路上的掃描器」
- 第 234 頁的「掃描至 USB 儲存裝置」
- 第 236 頁的「傳送附加掃描圖片的電子郵件」
- 第 239 頁的「調整掃描選項」
- 第 242 頁的「掃描器連接工具」

# 掃描概觀

您可以使用印表機將影像和文字轉換成電腦上可編輯的影像。

印表機提供數種掃描文件的方法。主要的掃描類型有兩種。一種是在不使用掃描驅動程式的情況下，在印表機上操作，另一種是使用軟體和掃描驅動程式，在電腦上操作。

## ■ 掃描 - 使用掃描驅動程式

- 掃描並將掃描的文件傳送到透過 USB 纜線連接的電腦  
(針對使用 Express Scan Manager 套裝軟體工具的 Microsoft® Windows® 和 Mac OS® X，支援 USB 連線)  
在印表機的操作面板上使用「掃描至電腦」的功能時，所掃描的影像會儲存在以 Express Scan Manager 指定的電腦位置中。  
請參閱第 208 頁的「從操作面板掃描 - 掃描至電腦」。
- 使用 TWAIN 驅動程式，掃描至圖形軟體，例如：Adobe® Photoshop®。  
(針對使用圖形軟體的 Windows 和 Mac OS X，支援 USB 和網路連線)  
請參閱第 210 頁的「使用 TWAIN 驅動程式執行掃描」。
- 使用 Windows Image Acquisition (WIA) 驅動程式，掃描至 Microsoft 的預設程式，例如：Windows 相片藝廊和 Microsoft 小畫家。  
(僅在 Windows 上支援 USB 和網路 (包括 WSD) 連線)  
請參閱第 211 頁的「使用 WIA 驅動程式執行掃描」。  
補充：
  - WSD 表示 Web Services on Devices。

## ■ 掃描 - 不使用掃描驅動程式

- 掃描並將掃描的文件傳送到使用 WSD 連線至網路的電腦  
請參閱第 209 頁的「從操作面板掃描 - WSD 掃描」。
- 掃描並將掃描的文件傳送到連線至網路的電腦或伺服器  
請參閱第 213 頁的「使用網路上的掃描器」。
- 掃描並將掃描的文件儲存在 USB 儲存裝置中  
請參閱第 234 頁的「掃描至 USB 儲存裝置」。
- 掃描並以電子郵件傳送掃描的文件  
請參閱第 236 頁的「傳送附加掃描圖片的電子郵件」。

請根據項目類型，以及掃描圖片或文件至電腦之後其使用目的，來決定掃描項目時所使用的解析度設定。為了取得最佳結果，請使用下列建議的設定。

種類	掃描解析度
文件	300 dpi 黑白或 200 dpi 灰階或彩色
品質不佳或包含極小文字的文件	400 dpi 黑白或 300 dpi 灰階
相片和圖片	100–200 dpi 彩色或 200 dpi 灰階
噴墨印表機的圖片	150–300 dpi
高解析度印表機的圖片	300–600 dpi

使用高於這些建議的解析度來執行掃描，可能會超出應用程式能力所及。如果您需要比上方表格中所建議還更高的解析度，在掃描圖片之前，您必須透過預覽 (或預先掃描) 與裁減，來縮小圖片的大小。

# 安裝掃描驅動程式

如果您計劃將掃描的影像直接匯入應用程式（例如，Adobe Photoshop 或 Microsoft 多媒體藝廊），或是將影像直接掃描至您的電腦，您必須安裝掃描驅動程式。

本節包含：

- [第 207 頁的「若為 Windows」](#)
- [第 207 頁的「若為 Mac OS X」](#)

## ■ 若為 Windows

若要從**驅動程式光碟**安裝掃描驅動程式：

- 1 關閉印表機和電腦。

**重要：**

- 如果選購的硬碟組件未安裝於您的印表機上，當印表機關閉時，請注意記憶體中的資料會遭清除。

- 2 使用 USB 纜線連接電腦和印表機。  
或者  
將印表機連接至網路。
- 3 將**驅動程式光碟**插入電腦，以啟動 **Easy Install Navi**。
- 4 按一下**安裝驅動程式和軟體**。
- 5 按一下 **Main** 標籤，然後選取**安裝掃描驅動程式**。
- 6 按一下**啟動**。
- 7 遵照螢幕上的指示安裝掃描驅動程式。

有關使用 USB 連線進行掃描之詳情，請參照[第 84 頁的「Express Scan Manager」](#)。

## ■ 若為 Mac OS X

若要從**驅動程式光碟**安裝掃描驅動程式：

- 1 在 Mac OS X 上執行**驅動程式光碟**。
- 2 開啓**一般**資料夾之下的 **MacOSX** 資料夾。
- 3 依據您正在執行的 Mac OS X 版本，開啓 **10.3.9-10.6** 或 **10.7-** 資料夾。
- 4 按兩下 **FX DocuPrint CM405 df.dmg**。
- 5 遵照螢幕上的指示安裝掃描驅動程式。

有關使用 USB 連線進行掃描之詳情，請參照[第 84 頁的「Express Scan Manager」](#)。

# 掃描至電腦

本節包含：

- 第 208 頁的「從操作面板掃描 - 掃描至電腦」
- 第 209 頁的「從操作面板掃描 - WSD 掃描」
- 第 210 頁的「使用 TWAIN 驅動程式執行掃描」
- 第 211 頁的「使用 WIA 驅動程式執行掃描」

## ■ 從操作面板掃描 - 掃描至電腦

以下程序使用 Windows 7 做為範例。



補充：

- 連線至網路的印表機無法使用此功能。
- 請確認已使用 USB 纜線將印表機連接至電腦。
- Windows 和 Mac OS X 上都支援此功能。

- 1 將文件以面朝上、頂端朝前的方式放入雙面自動送稿裝置 (DADF)。或者將單一文件以面朝下的方式放在玻璃面板上，並蓋上原稿蓋。

參照：

- 第 193 頁的「從雙面自動送稿裝置進行複印」
- 第 191 頁的「從玻璃面板進行複印」

- 2 按下  (功能) 按鈕。
- 3 選取掃描至。
- 4 選取 PC。
- 5 指定掃描選項，例如掃描至電腦、畫質和選項標籤上的色彩模式、解析度、雙面掃描和印出檔案格式。
- 6 按下  (啟動) 按鈕。  
選取的應用程式視窗會在您的電腦上開啓。

補充：

- 如果下列對話方塊顯示在您的電腦上，請選取 **DocuPrint CM405 df Express Scan Manager**，然後按一下**確定**。



補充：

- 如果您在選取 **DocuPrint CM405 df Express Scan Manager** 時，選取**永遠使用此程式來執行此動作**勾選框後，則會自動使用所選取的應用程式，而不會顯示程式選取視窗。
- 您必須使用電腦上的 Express Scan Manager 來變更掃描設定。如需詳細資料，請參閱第 84 頁的「Express Scan Manager」。
- 若為 Mac OS X，選取程式的對話方塊將不會顯示。

## ■ 從操作面板掃描 - WSD 掃描

如果印表機使用 WSD (Web Services on Devices) 透過網路連接至電腦，您可以使用 WSD 掃描功能，將所掃描的影像傳送至電腦。

以下程序使用 Windows 7 做為範例。

### 補充：

- 若要使用 WSD 掃描，您需要使用 WSD 設定連線。
- 只有 Windows Vista<sup>®</sup>、Windows 7 和 Windows 8 支援 WSD。

## WSD 掃描的印表機設定

設定印表機和電腦，以使用 WSD 進行連線。

### • 檢查印表機設定

若要使用 WSD 掃描功能，WSD 掃描需設為啟動。有關詳細資訊，請參閱第 290 頁的「通訊協定設定」。

### • 設定電腦

#### 補充：

- 若為 Windows 8，電腦會使用 WSD 自動連線到印表機。不需要手動安裝印表機。

#### 若為 Windows 7：

- 1 按一下**開始** → **電腦** → **網路**。
- 2 用滑鼠右鍵按一下印表機圖示，然後按一下**安裝**。  
就會使用 WSD 來連接印表機。

#### 若為 Windows Vista：



- 1 按一下**開始** → **網路**。
- 2 用滑鼠右鍵按一下印表機圖示，然後按一下**安裝**。
- 3 按一下**繼續**。  
就會使用 WSD 來連接印表機。

## WSD 掃描的程序

- 1 將文件以面朝上、頂端朝前的方式置入雙面自動送稿裝置。  
或者  
將單一文件以面朝下的方式放在玻璃面板上，並蓋上原稿蓋。

#### 參照：

- 第 193 頁的「從雙面自動送稿裝置進行複印」
- 第 191 頁的「從玻璃面板進行複印」

- 2 按下  (功能) 按鈕。
- 3 選取掃描至。
- 4 選取 WSD。
- 5 選取 ，直到您想要用來接收掃描工作的電腦出現，然後選取電腦。
- 6 選取事件，並指定掃描類型，例如：掃描、掃描後列印和掃描至電子郵件。

7 按下  (啓動) 按鈕，開始傳送掃描的檔案。

## ■ 使用 TWAIN 驅動程式執行掃描

您的印表機支援用來掃描影像的 TWAIN 驅動程式。以下程序使用 Windows 7 做為範例。

### 補充：

- 請確認已使用 USB 纜線將印表機連接至電腦或網路。

以下掃描圖片的程序使用多媒體藝廊做為範例。

- 1 將文件以面朝上、頂端朝前的方式置入雙面自動送稿裝置。  
或者  
將單一文件以面朝下的方式放在玻璃面板上，並蓋上原稿蓋。

### 參照：

- 第 193 頁的「從雙面自動送稿裝置進行複印」
- 第 191 頁的「從玻璃面板進行複印」

- 2 按一下開始 → 所有程式 → Microsoft Office → Microsoft Office 2010 工具 → Microsoft 多媒體藝廊。
- 3 按一下檔案 → 新增多媒體項目到多媒體藝廊 → 從掃描器或照相機。
- 4 在從掃描器或照相機插入圖片對話方塊下的裝置中，選取裝置。
- 5 按一下自訂插入。
- 6 選取您的掃描喜好設定，並按一下預覽以顯示圖片預覽。

### 補充：

- 從掃描來源選取自動送稿裝置後，預覽會呈灰色並停用。
- 圖示可能會因為不同的作業系統而有所不同。

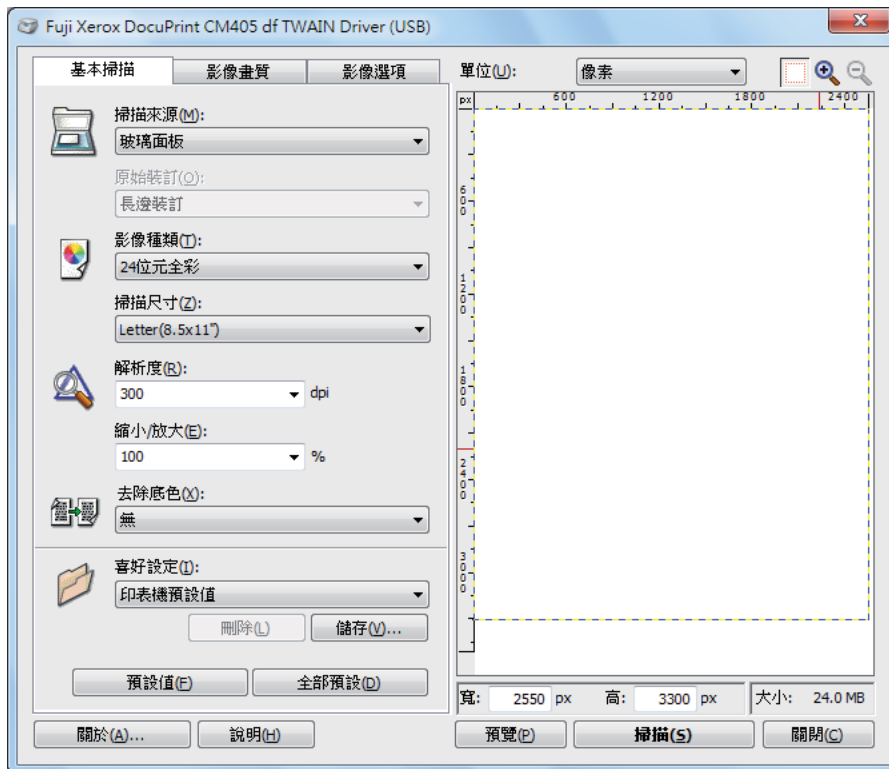

- 7 從影像畫質和影像選項標籤，選取所要的內容。
- 8 按一下掃描以啓動掃描。  
已掃描的圖檔隨即產生。

## ■ 使用 WIA 驅動程式執行掃描

您的印表機也支援 Windows Image Acquisition (WIA) 驅動程式來掃描影像。WIA 是由 Windows XP 和更新的作業系統所提供的標準元件之一，可與數位相機和掃描器搭配使用。和 TWAIN 驅動程式不同的是，WIA 驅動程式讓您無需使用額外的軟體，便可掃描圖片，並輕鬆地運用這些圖片。

### 補充：

- 請確認已使用 USB 纜線將印表機連接至電腦或網路。
- 只有 Windows 上支援 Windows Image Acquisition (WIA) 驅動程式。

## 從繪圖軟體掃描影像

- 1 將文件以面朝上、頂端朝前的方式置入雙面自動送稿裝置。  
或者  
將單一文件以面朝下的方式放在玻璃面板上，並蓋上原稿蓋。

### 參照：

- 第 193 頁的「從雙面自動送稿裝置進行複印」
- 第 191 頁的「從玻璃面板進行複印」

- 2 啟動繪圖軟體，例如 Windows 的小畫家。

### 補充：

- 當您使用 Windows Vista 時，請使用 Windows 相片藝廊，而不要使用小畫家。
- 使用採用 WIA 2.0 的應用程式時（例如：Windows Vista、Windows 7 和 Windows 8 上的 **Windows 傳真和掃描**），可以選取**送稿裝置(掃描兩面)** 選項來進行雙面掃描。

- 3 按一下小畫家按鈕 → **從掃描器或相機**（在 Windows XP、Windows Server 2003、Windows Server 2008 和 Windows Vista 中，按一下**檔案** → **從掃描器或相機**）。

使用 **FX DP CM405 df (WIA - USB) 掃描**視窗隨即開啓。

### 補充：

- 圖示可能會因為不同的作業系統而有所不同。

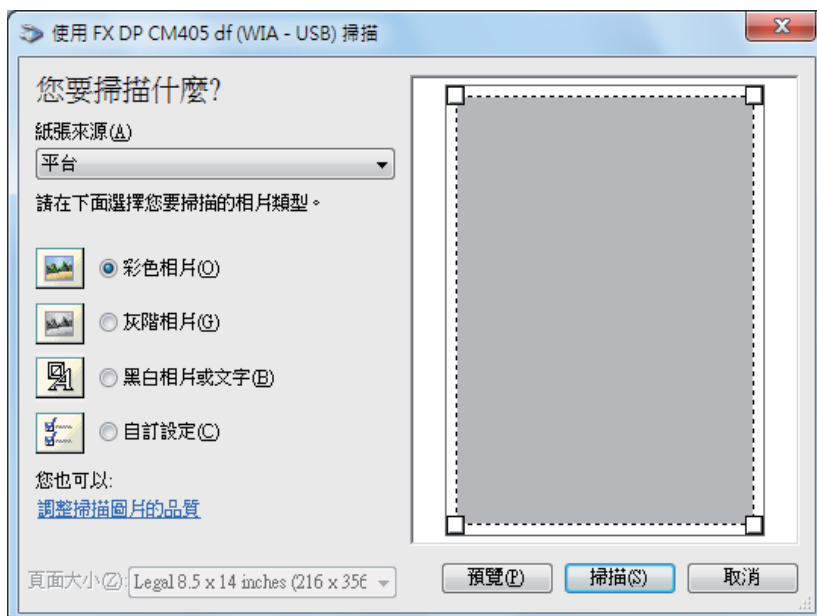

- 4 在紙張來源中選取文件送紙器或平台。

### 補充：

- 當您想掃描置入雙面自動送稿裝置的文件時，請選取**送稿裝置**。當您想掃描放在玻璃面板上的文件時，請選取**平台**。

- 5 選取您的掃描喜好設定，並按一下**調整掃描圖片的品質**，以顯示**進階內容**對話方塊。
- 6 選取所要的內容，包括亮度和對比，然後按一下**確定**。
- 7 按一下**掃描**以啟動掃描。
- 8 從小**畫家**功能表按一下**儲存**。
- 9 輸入圖片名稱，並選取儲存圖片的檔案格式和目的地。

## 從操作面板掃描影像

### 補充：

- 只有 Windows Server 2003 和 Windows XP 支援此功能。

- 1 將文件以面朝上、頂端朝前的方式置入雙面自動送稿裝置。  
或者  
將單一文件以面朝下的方式放在玻璃面板上，並蓋上原稿蓋。

### 參照：

- 第 193 頁的「從雙面自動送稿裝置進行複印」
- 第 191 頁的「從玻璃面板進行複印」

- 2 按一下**開始** → **控制台** → **印表機和其他硬體** → **掃描器與數位相機**。
- 3 按兩下掃描器圖示。  
**掃描器與數位相機精靈**隨即啟動。
- 4 按下一步，以顯示**選擇掃描的喜好設定**頁面。

### 補充：

- 依據作業系統，畫面影像各不相同。

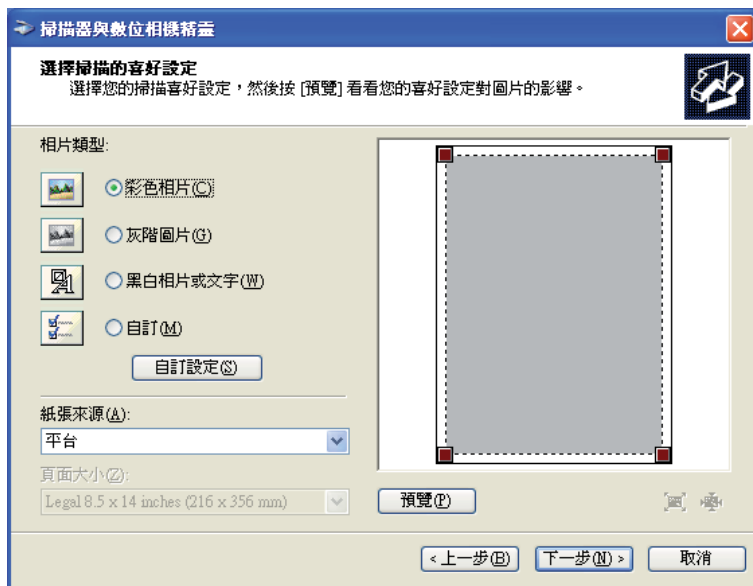

- 5 選取您所需的圖片類型、紙張來源和紙張尺寸，再按**下一步**。
- 6 輸入圖片名稱，選取檔案格式，並指定要用來儲存掃描文件的位置。
- 7 按**下一步**以啟動掃描。
- 8 將圖片複製到電腦之後，遵循螢幕上的指示來編輯圖片。



# 使用網路上的掃描器

---

本節包含：

- [第 214 頁的「概觀」](#)
- [第 216 頁的「設定登入名稱和密碼（僅限 SMB）」](#)
- [第 219 頁的「建立共用資料夾（僅限SMB）」](#)
- [第 227 頁的「使用電話簿來設定目的地」](#)
- [第 233 頁的「傳送掃描的檔案至網路」](#)

補充：

- 此功能不需要網路掃描驅動程式。

## ■ 概觀

掃描至伺服器/電腦功能可讓您掃描文件，並透過 FTP 或 SMB 通訊協定，將掃描的文件傳送至網路電腦。

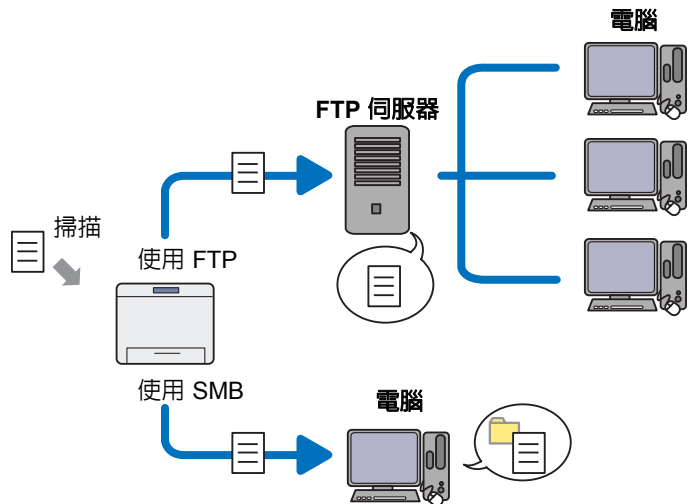

您可以使用 CentreWare Internet Services 或電話簿編輯工具，來選取伺服器類型，並指定掃描文件的儲存目的地。下列項目必須使用掃描至伺服器/電腦功能。

- 使用 SMB

若要經由 SMB 傳送資料，您的電腦必須是執行下列其中一個作業系統（包含資料夾共用）。

**補充：**

- Windows Server 2003、Windows XP、Mac OS X 10.3/10.4/10.5 僅支援 IPv4。
- 若為 Mac OS X，必須有共用的使用者帳戶。

- Windows Server 2003
- Windows Server 2008
- Windows Server 2008 R2
- Windows Server 2012
- Windows XP
- Windows Vista
- Windows 7
- Windows 8
- Mac OS X 10.3/10.4/10.5/10.6

- 使用 FTP

若要經由 FTP 傳送資料，則必須有下列其中一個 FTP 伺服器和 FTP 伺服器帳戶（登入名稱和密碼）。

**補充：**

- Windows Server 2003、Windows XP、Windows Vista、Mac OS X 10.3/10.4/10.5 僅支援 IPv4。
- Windows XP  
Microsoft Internet Information Services 5.1 的 FTP 服務
- Windows Server 2003  
Microsoft Internet Information Services 6.0 的 FTP 服務
- Windows Vista、Windows Server 2008  
Microsoft Internet Information Services 7.0 的 FTP 服務
- Windows 7、Windows Server 2008 R2  
Microsoft Internet Information Services 7.5 的 FTP 服務
- Windows 8、Windows Server 2012  
Microsoft Internet Information Services 8.0 的 FTP 服務

- Mac OS X 10.3/10.4/10.5/10.6/10.7/10.8

Mac OS X 的 FTP 服務

如需關於如何設定 FTP 服務的詳細資訊，請聯絡您的系統管理員。

請依照下列程序來使用掃描至伺服器/電腦功能。

- 若為 **SMB** :

第 216 頁的「設定登入名稱和密碼 (僅限 SMB)」



第 219 頁的「建立共用資料夾 (僅限SMB)」



第 227 頁的「使用電話簿來設定目的地」



第 233 頁的「傳送掃描的檔案至網路」

- 若為 **FTP** :

第 227 頁的「使用電話簿來設定目的地」



第 233 頁的「傳送掃描的檔案至網路」

## 設定登入名稱和密碼（僅限 SMB）

掃描至電腦/伺服器功能需要有具備有效之非空白密碼的使用者登入帳戶，以進行驗證。確認登入使用者名稱和密碼。



如果使用者登入時不使用密碼，則您需要依照下列程序，在「使用者登入帳戶」上建立密碼。

### • 對於 Windows XP：

- 1 按一下開始 → 控制台 → 使用者帳戶。
- 2 按一下變更帳戶。
- 3 選取您的帳戶。
- 4 按一下建立密碼，新增使用者登入帳戶的密碼。

### • 對於 Windows Server 2003：

- 1 按一下開始 → 系統管理工具 → 電腦管理。
- 2 按一下本機使用者和群組。
- 3 按兩下使用者。
- 4 用滑鼠右鍵按一下您的帳戶，然後選取設定密碼。

#### 補充：

- 當出現警示訊息時，請確認訊息，然後按一下繼續。

- 5 新增使用者登入帳戶的密碼。

### • 對於 Windows Vista 和 Windows 7：

- 1 按一下開始 → 控制台。
- 2 按一下使用者帳戶和家庭安全。
- 3 按一下使用者帳戶。
- 4 按一下為您的帳戶建立密碼，新增使用者登入帳戶的密碼。

## • 對於 Windows Server 2008 :

- 1 按一下開始 → 系統管理工具 → 電腦管理。
- 2 按一下本機使用者和群組。
- 3 按兩下使用者。
- 4 用滑鼠右鍵按一下您的帳戶，然後選取設定密碼。

### 補充：

- 當出現警示訊息時，請確認訊息，然後按一下繼續。

- 5 新增使用者登入帳戶的密碼。

## • 對於 Windows Server 2008 R2 :

- 1 按一下開始 → 系統管理工具 → 電腦管理。
- 2 按一下本機使用者和群組。
- 3 按兩下使用者。
- 4 用滑鼠右鍵按一下您的帳戶，然後選取設定密碼。

### 補充：

- 當出現警示訊息時，請確認訊息，然後按一下繼續。

- 5 新增使用者登入帳戶的密碼。

## • 對於 Windows 8 和 Windows Server 2012 :

- 1 指向畫面的右上角或右下角，然後按一下設定。
- 2 按一下變更 PC 設定。
- 3 按一下使用者。
- 4 按一下建立密碼，並為您的使用者登入帳戶新增密碼。

## • 對於 Mac OS X 10.3 :

- 1 按一下系統喜好設定 → 帳戶。
- 2 選取您的帳戶。
- 3 在密碼中輸入使用者登入帳戶的密碼。
- 4 在驗證中，再次輸入密碼。

• 對於Mac OS X 10.4/10.5/10.6：

- 1 按一下系統喜好設定 → 帳戶。
- 2 選取您的帳戶。
- 3 選取**更改密碼**。
- 4 在**新密碼**（Mac OS X 10.6 中為**新密碼**）中，輸入使用者登入帳戶的密碼。
- 5 在**驗證**中，再次輸入密碼。
- 6 按一下**更改密碼**。

在您確認登入使用者名稱和密碼後，請前往第 219 頁的「[建立共用資料夾（僅限SMB）](#)」。

## ■ 建立共用資料夾（僅限SMB）

使用下列步驟，共用資料夾以儲存掃描的文件。

### • 對於 Windows XP Home Edition：

- 1 在電腦上所要的目錄中建立資料夾（例如使用資料夾名稱：**MyShare**）。
- 2 用滑鼠右鍵按一下資料夾，然後選取內容。
- 3 按一下共用標籤，然後選取在網路上共用這個資料夾。
- 4 在共用名稱方塊中，輸入共用的名稱。

#### 補充：

- 請寫下此共用的名稱，因為您將在下一個設定程序中使用這個名稱。

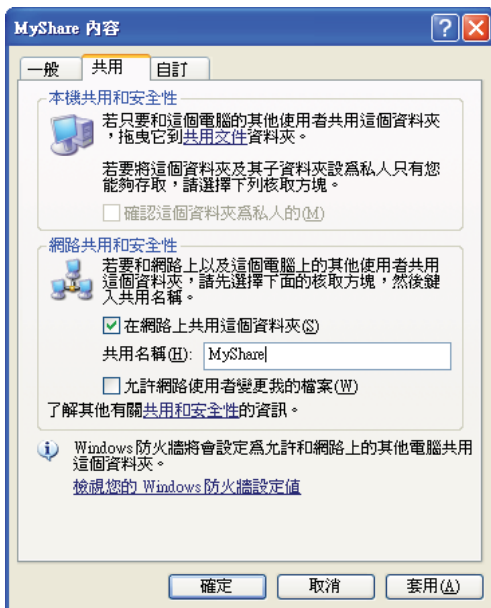

#### 補充：

- 當下列畫面顯示時，請按一下**如果您了解這個安全性風險，但仍要不執行精靈而共用檔案，請按這裡。**，並選取立即啓用檔案共用，然後按一下**確定**。

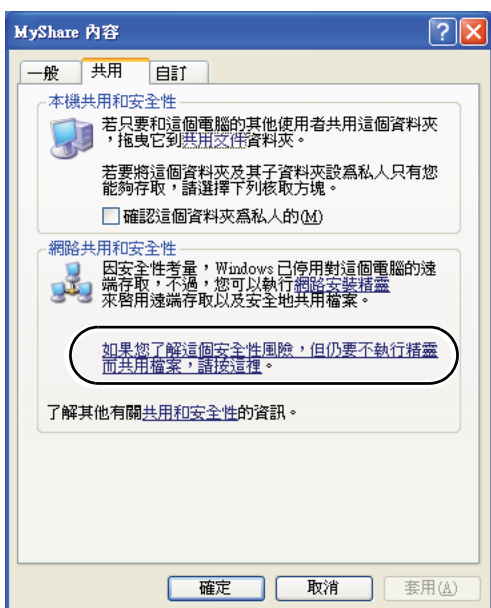

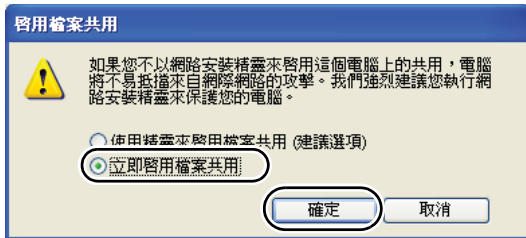

5 選取允許網路使用者變更我的檔案。

6 按一下套用，然後按一下確定。

**補充：**

- 若要新增子資料夾，請在您建立的共用資料夾中，建立新的資料夾。  
範例：資料夾名稱：**MyShare**，第二層資料夾名稱：**MyPic**，第三層資料夾名稱：**John**  
您現在應該會在目錄中看見 **MyShareMyPicJohn**。

在您建立資料夾之後，請前往第 227 頁的「使用電話簿來設定目的地」。

• **對於 Windows XP Professional Edition：**

1 在電腦上所要的目錄中建立資料夾（例如使用資料夾名稱：**MyShare**），並按兩下資料夾。

2 從工具中，選取資料夾選項...

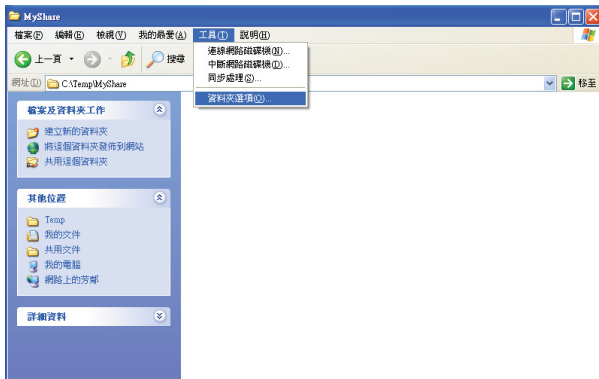

3 按一下檢視標籤，然後取消選取使用簡易檔案共用（建議使用）核取方塊。

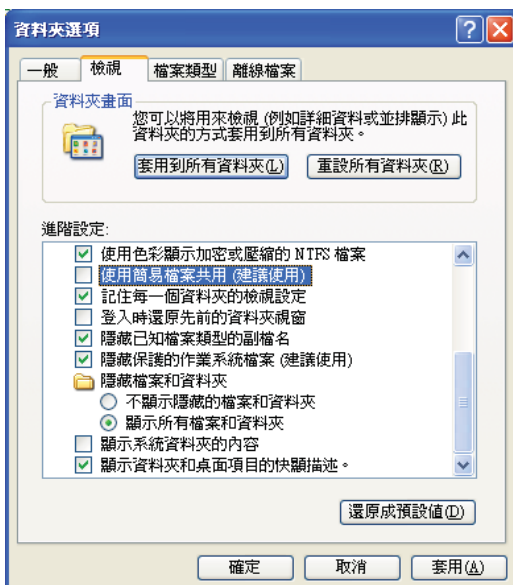



- 4 按一下**確定**，然後關閉視窗。
- 5 用滑鼠右鍵按一下資料夾，然後選取**內容**。
- 6 按一下**共用標籤**，然後選取**共用此資料夾**。
- 7 在**共用名稱**方塊中，輸入共用的名稱。

**補充：**

- 請寫下此共用的名稱，因為您將在下一個設定程序中使用這個名稱。



- 8 按一下**使用權限**，以建立此資料夾的寫入權限。
- 9 按一下**新增**。
- 10 按一下**進階**以檢索使用者登入名稱，或者在**輸入物件名稱來選取**方塊中，輸入使用者登入名稱，並按一下**檢查名稱**以確認（使用者登入名稱的範例：**MySelf**）。

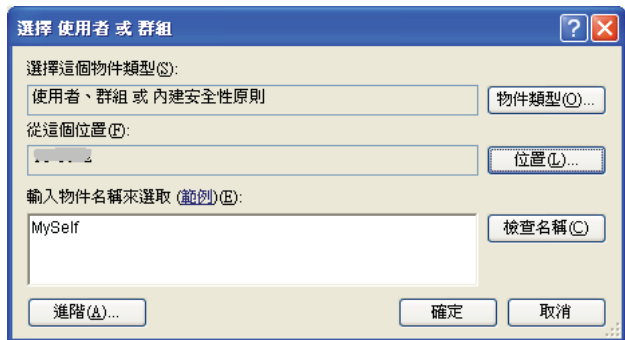

11 按一下**確定**。

12 按一下您剛才所輸入的使用者登入名稱。選取**完全控制**核取方塊。這將授與您傳送文件至此資料夾的權限。

**補充：**

- 請勿使用 **Everyone** 作為使用者登入名稱。

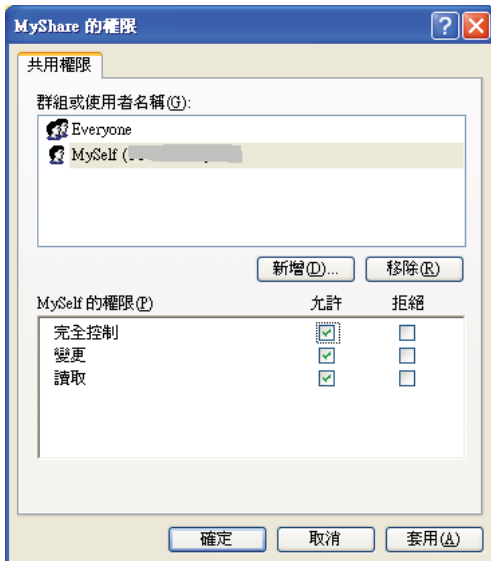

13 按一下**確定**。

14 按一下**套用**，然後按一下**確定**。

**補充：**

- 若要新增子資料夾，請在您建立的共用資料夾中，建立新的資料夾。  
範例：資料夾名稱：**MyShare**，第二層資料夾名稱：**MyPic**，第三層資料夾名稱：**John**  
您現在應該會在目錄中看見 **MyShareMyPicJohn**。

在您建立資料夾之後，請前往第 227 頁的「使用電話簿來設定目的地」。

## • 對於 Windows Server 2003

1 在電腦上所要的目錄中建立資料夾（例如使用資料夾名稱：**MyShare**）。

2 用滑鼠右鍵按一下資料夾，然後選取**內容**。

3 按一下**共用**標籤，然後選取**共用此資料夾**。

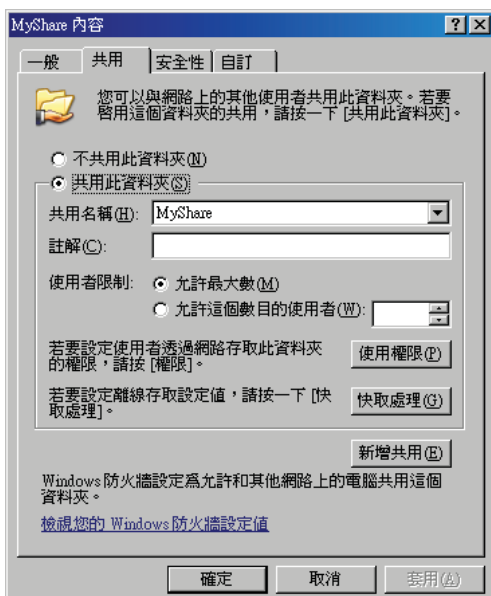

4 在**共用名稱**方塊中，輸入共用的名稱。

**補充：**

- 請寫下此共用的名稱，因為您將在下一個設定程序中使用這個名稱。

5 按一下**使用權限**，以建立此資料夾的寫入權限。

6 按一下**新增**。

7 按一下**進階**以檢索使用者登入名稱，或者在**輸入物件名稱來選取**方塊中，輸入使用者登入名稱，並按一下**檢查名稱**以確認（使用者登入名稱的範例：**MySelf**）。

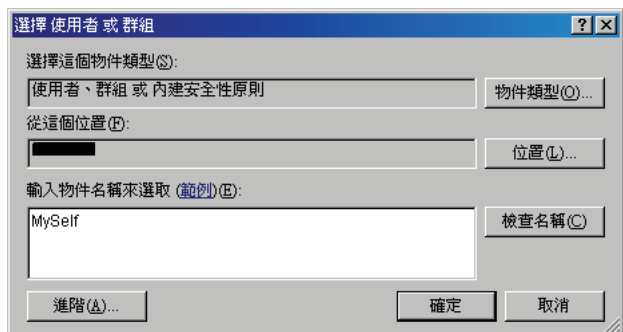

8 按一下**確定**。

9 按一下您剛才所輸入的使用者登入名稱。選取**完全控制**核取方塊。這將授與您傳送文件至此資料夾的權限。

**補充：**

- 請勿使用 **Everyone** 作為使用者登入名稱。

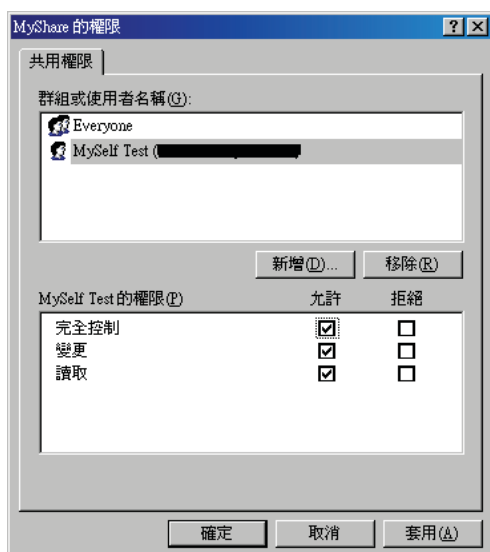

10 按一下**確定**。

11 依照需求，設定其他設定，然後按一下**套用**，並按一下**確定**。

**補充：**

- 若要新增子資料夾，請在您建立的共用資料夾中，建立新的資料夾。  
範例：資料夾名稱：**MyShare**，第二層資料夾名稱：**MyPic**，第三層資料夾名稱：**John**  
您現在應該會在目錄中看見 **MyShareMyPicJohn**。

在您建立資料夾之後，請前往第 227 頁的「使用電話簿來設定目的地」。

## • 對於 Windows Vista、Windows 7、Windows 8、Windows Server 2008、Windows Server 2008 R2、Windows Server 2012

- 1 在電腦上所要的目錄中建立資料夾（例如使用資料夾名稱：MyShare）。
- 2 用滑鼠右鍵按一下資料夾，然後選取內容。

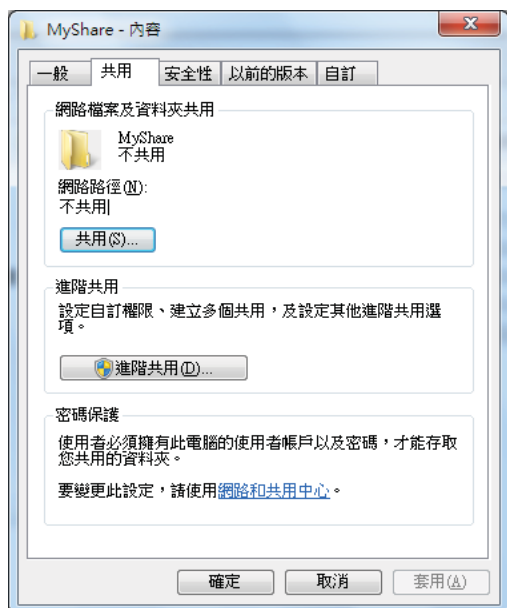

- 3 按一下**共用**標籤，然後按一下**進階共用**。  
對於 Windows Vista，當**使用者帳戶控制**對話方塊顯示時，按一下**繼續**。
- 4 選取**共用此資料夾核取方塊**。
- 5 在**共用名稱**方塊中，輸入共用的名稱。

### 補充：

- 請寫下此共用的名稱，因為您將在下一個設定程序中使用這個名稱。

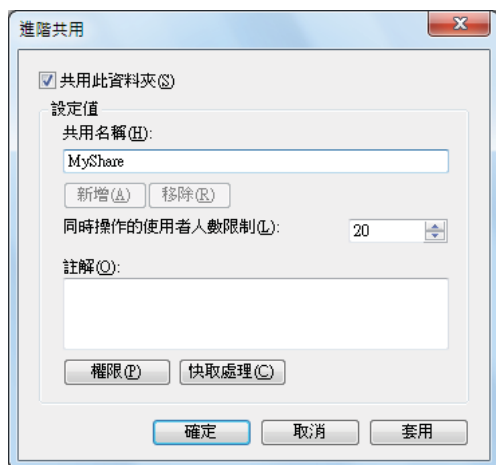

- 6 按一下**權限**，以建立此資料夾的寫入權限。
- 7 按一下**新增**。
- 8 按一下**進階**以檢索使用者登入名稱，或者在**輸入物件名稱來選取方塊**中，輸入使用者登入名稱，並按一下**檢查名稱**以確認（使用者登入名稱的範例：**MySelf**）。

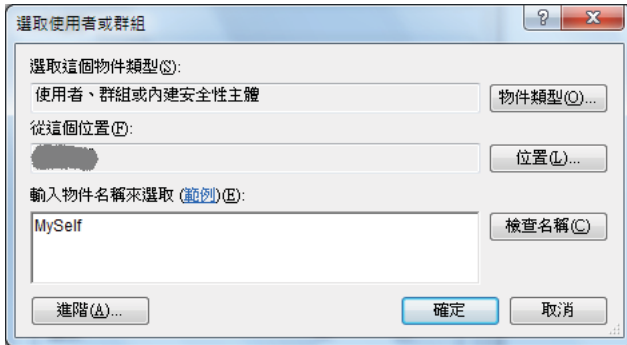

- 9 按一下**確定**。
- 10 按一下您剛才所輸入的使用者登入名稱。選取**完全控制**核取方塊。這將授與您傳送文件至此資料夾的權限。

**補充：**

- 請勿使用 **Everyone** 作為使用者登入名稱。

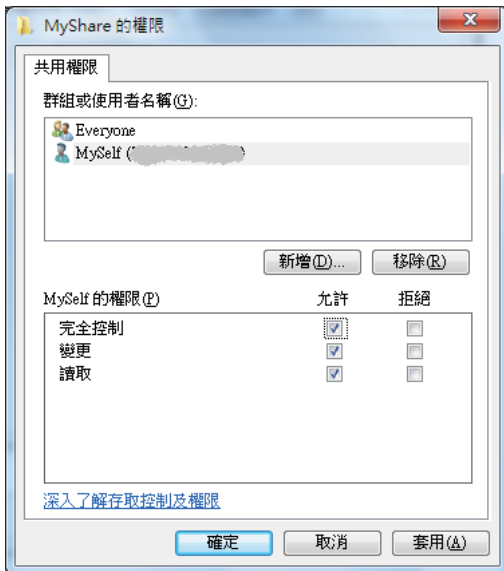

- 11 按一下**確定**。
- 12 按一下**確定**以結束**進階共用**對話方塊。
- 13 按一下**關閉**。

**補充：**

- 若要新增子資料夾，請在您建立的共用資料夾中，建立新的資料夾。  
範例：資料夾名稱：**MyShare**，第二層資料夾名稱：**MyPic**，第三層資料夾名稱：**John**  
您現在應該會在目錄中看見 **MyShareMyPicJohn**。

在您建立資料夾之後，請前往第 227 頁的「使用電話簿來設定目的地」。

## • 對於 Mac OS X 10.3/10.4 :

- 1 從到功能表中，選取**首頁**。
- 2 按兩下**公用**。
- 3 建立資料夾（例如使用資料夾名稱：**MyShare**）。  
**補充：**
  - 請寫下此共用的名稱，因為您將在下一個設定程序中使用這個名稱。
- 4 開啓**系統偏好設定**，然後按一下**共用**。
- 5 選取**個人檔案共享**核取方塊與 **Windows 共享**核取方塊。

## • 對於 Mac OS X 10.5/10.6 :

- 1 在電腦上所要的目錄中建立資料夾（例如使用資料夾名稱：**MyShare**）。  
**補充：**
  - 請寫下此共用的名稱，因為您將在下一個設定程序中使用這個名稱。
- 2 選取建立的資料夾，然後從**檔案**功能表中，選取**簡介**。
- 3 選取**共享檔案夾**（Mac OS X 10.6 中為**共享檔案夾**）核取方塊，然後關閉視窗。
- 4 開啓**系統偏好設定**，然後按一下**共用**。
- 5 選取**檔案共享**核取方塊，然後按一下**選項**。
- 6 選取使用 **SMB 共享檔案與檔案夾**（Mac OS X 10.6 中為使用 **SMB 共享檔案與檔案夾 (Windows)**）核取方塊和帳戶名稱。
- 7 輸入您的帳戶密碼，然後按一下**確定**。
- 8 按一下**完成**。

## ■ 使用電話簿來設定目的地

您可以設定印表機設定，將[掃描至伺服器/電腦]功能與CentreWare Internet Services或電話簿編輯工具搭配使用。

以下程序使用 Windows 7 做為範例。

在開始設定目的地之前，請確定您有所需的 IP 位址，例如：印表機和電腦。

### 驗證印表機的 IP 位址設定

若要透過網路來設定伺服器電話簿，您必須先尋找印表機的 IP 位址。若要尋找印表機的 IP 位址，請參閱第 95 頁的「[驗證 IP 設定](#)」。

### 尋找電腦的 IP 位址設定

您可以利用下列作業來尋找電腦的 IP 位址。

- 1 指向畫面右上角或右下角，然後按一下**搜尋** → 在文字方塊中輸入**執行**，按一下**應用程式**，然後按一下**執行**。  
(適用於 Windows 8/Windows Server 2012)  
按一下**開始** → **所有程式** → **附屬應用程式** → **執行**。(適用於 Windows Vista/Windows 7)  
按一下**開始** → **執行**。(適用於 Windows XP)  
按一下**開始** → **執行**。(適用於 Windows Server 2003/Windows Server 2008/Windows Server 2008 R2)
- 2 在文字欄位中輸入 **cmd**，再按一下**確定**。命令提示字元視窗隨即開啓。
- 3 輸入 **ipconfig**，並按 **Enter** 鍵。
- 4 寫下 IP 位址 **xxx.xxx.xxx.xxx**。

# 使用 CentreWare Internet Services

- 1 啟動網頁瀏覽器。
- 2 請在位址列中輸入印表機的 IP 位址，然後按下 **Enter** 鍵。  
印表機的網頁隨即顯示。

### 補充：

- 如需關於如何查看印表機 IP 位址的詳細資料，請參閱第 95 頁的「驗證 IP 設定」。

- 3 按一下**電話簿**標籤。  
如果需要使用者名稱和密碼，請輸入正確的使用者名稱和密碼。

### 補充：

- 預設的使用者名稱為「11111」，而預設的密碼為「x-admin」。



- 4 在**伺服器位址**下，按一下**伺服器位址**。
- 5 選取任何未使用的號碼，並按一下**新登記**。





伺服器位址的登記頁面隨即顯示。

No.	01
1 名稱	<input type="text"/>
2 伺服器類型	FTP ▾
3 伺服器位址	<input type="text"/>
4 伺服器連接埠號碼	<input type="text"/> FTP (21, 5000 ~ 65535), SMB (139, 445, 5000 ~ 65535)
5 登入名稱	<input type="text"/>
6 登入密碼	<input type="password"/>
7 確認密碼	<input type="password"/>
8 共用名稱	<input type="text"/>
9 伺服器路徑	<input type="text"/>

若要填入欄位，請輸入資訊，如下所示：

1	名稱	輸入您要顯示在 <b>伺服器位址</b> 上的易記名稱。
2	伺服器類型	如果您要將文件儲存在電腦的共用資料夾中，請選取 <b>電腦(SMB)</b> 。 如果您使用的是 FTP 伺服器，請選取 <b>伺服器(FTP)</b> 。
3	伺服器位址	輸入您共用之電腦或 FTP 伺服器的伺服器名稱或 IP 位址。 範例如下所示： <ul style="list-style-type: none"> <li>對於<b>電腦(SMB)</b>： 伺服器名稱：myhost IP 位址：192.168.1.100</li> <li>對於<b>伺服器(FTP)</b>： 伺服器名稱：myhost.example.com (myhost：主機名稱，example.com：網域名稱) IP 位址：192.168.1.100</li> </ul>
4	伺服器連接埠號碼	輸入連接埠號碼。如果您不確定，您可以輸入 SMB 的預設值 139，另外 FTP 的預設值為 21。
5	登入名稱	輸入可存取您電腦或 FTP 伺服器上之共用資料夾的使用者帳戶名稱。
6	登入密碼	輸入對應至上述登入名稱的密碼。 <b>補充：</b> <ul style="list-style-type: none"> <li>在「掃描至電腦」功能中，空白密碼是無效的密碼。請確認您擁有有效的使用者登入帳戶密碼。(請參閱第 216 頁的「設定登入名稱和密碼 (僅限 SMB)」，以取得關於如何在使用者登入帳戶中新增密碼的詳細資料。)</li> </ul>
7	確認密碼	重新輸入您的密碼。
8	共用名稱	僅適用於 <b>電腦(SMB)</b> 。 在 Windows 作業系統上，輸入資料夾的共用名稱，以將掃描的文件儲存在通信對象的電腦上。 在 Mac OS X 上，輸入資料夾名稱，以將掃描的文件儲存在通信對象的電腦上。

對於電腦(SMB)

若要直接將掃描的文件儲存在共用資料夾，而不要建立任何子資料夾，請將此處保留空白。

若要將掃描的文件儲存在您建立在共用資料夾下的資料夾中，請依照下列所示輸入路徑：

範例：共用資料夾名稱：**MyShare**，第二層資料夾名稱：**MyPic**，第三層資料夾名稱：**John**

您現在應該會在目錄中看見 **MyShare\MyPic\John**。



在這種情況下，請輸入下列項目。

伺服器路徑：**MyPic\John**

對於伺服器(FTP)

輸入要儲存掃描文件的伺服器路徑。

在您完成設定後，請前往第 233 頁的「傳送掃描的檔案至網路」。

# 使用電話簿編輯工具

以下程序使用 Windows 7 做為範例。

- 1 按一下**開始** → **所有程式** → **Fuji Xerox** → **DocuPrint CM405 df** → **電話簿編輯工具**。  
選擇裝置視窗隨即顯示。  
**補充：**
  - 若顯示**電話簿編輯工具**視窗，請前往步驟 4。
- 2 從清單中選取您的印表機。
- 3 按一下**確定**。
- 4 按一下**工具** → **新登錄(印表機電話簿)** → **伺服器...**。

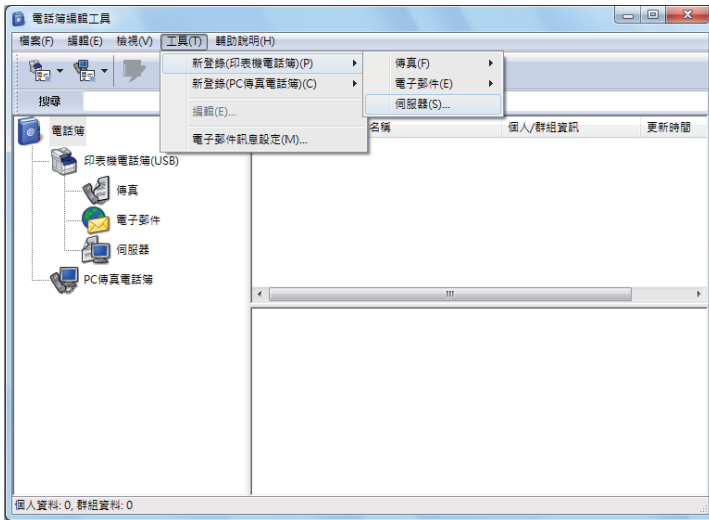

伺服器位址對話方塊隨即顯示。

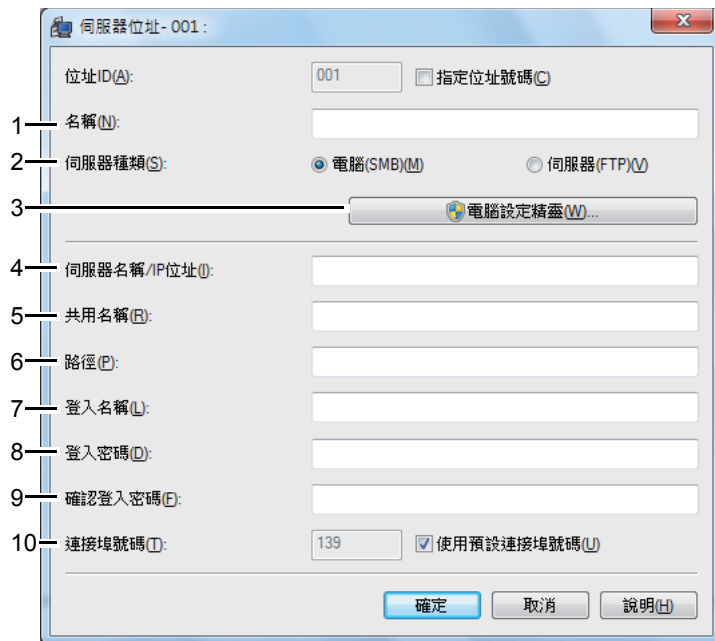

若要填入欄位，請輸入資訊，如下所示：

1	名稱	輸入您要顯示在通訊錄上的易記名稱。
2	伺服器類型	如果您要將文件儲存在電腦的共用資料夾中，請選取 <b>電腦(SMB)</b> 。 如果您使用的是 FTP 伺服器，請選取 <b>伺服器(FTP)</b> 。
3	電腦設定精靈	按一下此按鈕會開啓精靈畫面，引導您完成數個步驟。 當您完成精靈中的步驟時，會自動設定 <b>伺服器位址</b> 的設定。
4	伺服器名稱/IP位址	輸入您共用之電腦或 FTP 伺服器的伺服器名稱或 IP 位址。 範例如下所示： <ul style="list-style-type: none"><li>對於<b>電腦(SMB)</b>： 伺服器名稱：myhost IP 位址：192.168.1.100</li><li>對於<b>伺服器(FTP)</b>： 伺服器名稱：myhost.example.com (myhost：主機名稱，example.com：網域名稱) IP 位址：192.168.1.100</li></ul>
5	共用名稱	輸入通信對象電腦上的共用資料夾名稱。僅適用於 SMB。
6	路徑	對於 <b>電腦(SMB)</b> 若要直接將掃描的文件儲存在共用資料夾，而不要建立任何子資料夾，請將此處保留空白。 若要將掃描的文件儲存在您建立在共用資料夾下的資料夾中，請依照下列所示輸入路徑： 範例：共用資料夾名稱： <b>MyShare</b> ，第二層資料夾名稱： <b>MyPic</b> ，第三層資料夾名稱： <b>John</b> 您現在應該會在目錄中看見 <b>MyShare\MyPic\John</b> 。  <pre>graph TD; A[MyShare (共用資料夾)] --&gt; B[MyPic]; B --&gt; C[John];</pre> 在這種情況下，請輸入下列項目。 路徑： <b>MyPic\John</b> 對於 <b>伺服器(FTP)</b> 輸入儲存掃描文件的路徑。
7	登入名稱	輸入可存取您電腦或 FTP 伺服器上之共用資料夾的使用者帳戶名稱。
8	登入密碼	輸入對應至上述登入名稱的密碼。 <b>補充：</b> <ul style="list-style-type: none"><li>在「掃描至電腦」功能中，空白密碼是無效的密碼。請確認您擁有有效的使用者登入帳戶密碼。(請參閱第 216 頁的「設定登入名稱和密碼 (僅限 SMB)」，以取得關於如何在使用者登入帳戶中新增密碼的詳細資料)。</li></ul>
9	確認登入密碼	重新輸入您的密碼。
10	連接埠號碼	輸入連接埠號碼。如果您不確定，您可以輸入 SMB 的預設值 139，另外 FTP 的預設值為 21。



在您完成設定後，請前往第 233 頁的「傳送掃描的檔案至網路」。

## ■ 傳送掃描的檔案至網路

- 1 將文件以面朝上、頂端朝前的方式置入雙面自動送稿裝置。  
或者  
將單一文件以面朝下的方式放在玻璃面板上，並蓋上原稿蓋。

### 參照：

- 第 193 頁的「從雙面自動送稿裝置進行複印」
- 第 191 頁的「從玻璃面板進行複印」

- 2 按下  (功能) 按鈕。
- 3 選取掃描至。
- 4 選取網路。
- 5 選取  直到所需的位址出現，然後選取該位址。
- 6 選取[確定]。
- 7 指定掃描選項，例如掃描至網路畫質和選項標籤上的色彩模式、解析度、雙面掃描和印出檔案格式。如需詳細資料，請參閱第 320 頁的「印出檔案格式」。
- 8 按下  (啟動) 按鈕，開始傳送掃描的檔案。

# 掃描至 USB 儲存裝置

## ■ USB 儲存裝置類型

您可以將 USB 儲存裝置與下列介面搭配使用：

- USB 1.1
- USB 2.0

USB 儲存裝置必須先格式化為 FAT 檔案系統（FAT16、FAT32 或 VFAT），才能將記憶體裝置插入印表機的正面 USB 連接埠。

**補充：**

- 如果 USB 儲存裝置不是以上述檔案系統格式化，印表機可能無法辨識 USB 儲存裝置是否連接。
- 具有驗證功能的 USB 儲存裝置，以及某些品牌的 USB 儲存裝置，無法與此印表機搭配使用。

## ■ 程序

若要將掃描的影像儲存至 USB 儲存裝置：

**補充：**

- 如果您先將 USB 儲存裝置插入正面 USB 連接埠，可能會出現偵測到 USB 磁碟畫面。在此情況下，請選取掃描至 USB，並繼續進行步驟 6。

- 1 將文件以面朝上、頂端朝前的方式置入雙面自動送稿裝置。  
或者  
將單一文件以面朝下的方式放在玻璃面板上，並蓋上原稿蓋。

**參照：**

- 第 193 頁的「從雙面自動送稿裝置進行複印」
- 第 191 頁的「從玻璃面板進行複印」

- 2 按下  (功能) 按鈕。
- 3 將 USB 儲存裝置插入印表機的正面 USB 連接埠。

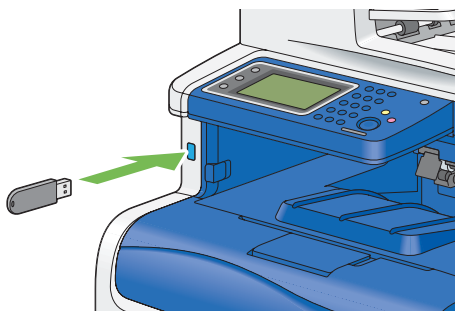

- 4 選取掃描至。
- 5 選取 USB 記憶體。
- 6 指定掃描選項，例如掃描至 USB、畫質和選項標籤上的色彩模式、解析度、雙面掃描和印出檔案格式。如需詳細資料，請參閱第 320 頁的「印出檔案格式」。  
您也可以指定用來儲存掃描影像的資料夾。如需詳細資料，請參閱第 235 頁的「指定要用來儲存掃描影像的資料夾」。
- 7 按下  (啓動) 按鈕，開始掃描文件。
- 8 將 USB 儲存裝置從印表機移除。

**重要：**

- 移除 USB 儲存裝置前，請確認印表機沒有在存取 USB 儲存裝置。如果在印表機進行存取時移除 USB 裝置，USB 儲存裝置中的資料或 USB 儲存裝置本身可能會毀損。

## ■ 指定要用來儲存掃描影像的資料夾

若要將掃描的影像儲存至 USB 儲存裝置中的資料夾，請先指定資料夾，再執行掃描工作。

- 1 在掃描至 USB 記憶體標籤上選取變更資料夾。
- 2 選取要用來儲存掃描影像的資料夾。

**補充：**

- 預設儲存位置是 USB 儲存裝置的根目錄。
- 您無法直接使用號碼盤來輸入資料夾路徑。
- 您可以選取 USB 儲存裝置中的任何資料夾，但是無法在此步驟中建立新資料夾。您務必先建立新資料夾，再將記憶體連接至印表機。
- 如果您要印表機自動建立資料夾，然後將掃描的影像儲存到該資料夾，請將建立資料夾設定為開啓。如需詳細資訊，請參閱第 324 頁的「建立資料夾」。

如果資料夾中已有掃描影像的名稱存在，印表機會自動產生新的檔案名稱來儲存資料。

# 傳送附加掃描圖片的電子郵件

若要從印表機傳送附加掃描圖片的電子郵件，請依照下列步驟執行：

- 透過 CentreWare Internet Services 設定電子郵件電話簿。如需詳細資訊，請參閱第 237 頁的「登錄新的電子郵件地址」。

## ■ 電子郵件設定

- 1 從 CentreWare Internet Services 中，按一下內容。
- 2 按一下郵件。



- 3 指定電子郵件的設定，如下所示：

**SMTP伺服器一地址：**輸入電子郵件伺服器的 IP 位址。

**送信時的認證方式：**指定無效，以啟動電子郵件伺服器。

### 補充：

- 如果顯示包含 016-506 或 016-764 的錯誤訊息，請連絡您的伺服器管理員，以取得**送信時的認證方式**設定。

- 4 按一下**套用新的設定**按鈕。



## ■ 登錄新的電子郵件地址

以下程序使用 Windows 7 做為範例。

- 1 啓動網頁瀏覽器。
- 2 請在位址列中輸入印表機的 IP 位址，然後按下 **Enter** 鍵。  
印表機的網頁隨即顯示。

### 補充：

- 如需關於如何查看印表機 IP 位址的詳細資料，請參閱第 95 頁的「驗證 IP 設定」。

- 3 按一下**電話簿**標籤。  
如果需要使用者名稱和密碼，請輸入正確的使用者名稱和密碼。

### 補充：

- 預設的使用者名稱為「11111」，而預設的密碼為「x-admin」。



- 4 按一下**郵件地址**。
- 5 選取任何未使用的號碼，並按一下**新登記**。  
**郵件地址**的登記頁面隨即顯示。

- 6 請在**名稱**欄位中輸入名稱，並在**地址**欄位中，輸入電子郵件地址。



- 7 按一下**套用新的設定**按鈕。

## ■ 傳送附加掃描檔案的電子郵件

- 1 將文件以面朝上、頂端朝前的方式置入雙面自動送稿裝置。  
或者  
將單一文件以面朝下的方式放在玻璃面板上，並蓋上原稿蓋。

### 參照：

- 第 193 頁的「從雙面自動送稿裝置進行複印」
- 第 191 頁的「從玻璃面板進行複印」

- 2 按下 **功能** 按鈕。

- 3 選取郵件。

- 4 從下列項目中指定受信方，然後選取 **OK**：

新受信方：直接輸入電子郵件地址。

電話簿：從下列電話簿類型中選取：

- 裝置電話簿 - 個人：選取登錄在電話簿中的電子郵件地址。
- 裝置電話簿 - 群組：選取登錄在電話簿中的電子郵件群組。
- 搜尋網路電話簿：從 LDAP 伺服器電話簿搜尋電子郵件地址。

從新受信方選取您指定的受信方，以移除或編輯該受信方。

從電話簿選取您指定的受信方，以移除或查看該受信方的詳細資料。您也可以將電子郵件變更為密件副本。

- 5 指定掃描選項，例如畫質和選項標籤上的色彩模式、解析度、雙面掃描和印出檔案格式。如需詳細資料，請參閱第 320 頁的「印出檔案格式」。

### 補充：

- 使用者必須先登錄在電子郵件電話簿中，才可以在操作面板上選取電話簿。
- 有關電話簿和伺服器電話簿的詳情，請參閱第 83 頁的「電話簿編輯工具」。
- 如果您是使用 LDAP 伺服器電話簿，則電子郵件伺服器電話簿必須設為開啓。如需詳細資料，請參閱第 302 頁的「電子郵件伺服器電話簿」。

- 6 按下 **啓動** 按鈕以傳送電子郵件。

# 調整掃描選項

---

本節包含：

- [第 239 頁的「調整預設的掃描設定」](#)
- [第 241 頁的「變更個別工作的掃描設定」](#)

## ■ 調整預設的掃描設定

本節包含：

- [第 239 頁的「設定掃描影像的檔案類型」](#)
- [第 239 頁的「設定色彩模式」](#)
- [第 240 頁的「設定掃描解析度」](#)
- [第 240 頁的「設定原稿尺寸」](#)
- [第 240 頁的「自動隱藏背景變化」](#)

如需所有初值設定的完整清單，請參閱[第 315 頁的「預設設定」](#)。

## 設定掃描影像的檔案類型

若要指定掃描圖片的檔案類型：

- 1 按下  (機器確認/規格設定) 按鈕。
- 2 選取工具標籤，然後選取預設設定。
- 3 選取掃描功能初值設定。
- 4 選取印出檔案格式。
- 5 選取類型，然後選取 OK。

可用的類型：

- PDF (原廠預設值)
- 多頁 TIFF
- TIFF
- JPEG
- DocuWorks

## 設定色彩模式

您可以用彩色或黑白模式掃描圖片。選取黑白模式會大幅減少掃描圖片的檔案大小。與以黑白模式掃描的圖片相比，以彩色模式掃描的相同圖片，其檔案大小較大。

- 1 按下  (機器確認/規格設定) 按鈕。
- 2 選取工具標籤，然後選取預設設定。
- 3 選取掃描功能初值設定。
- 4 選取輸出色彩模式。
- 5 將色彩設定變更為彩色、黑白或灰階，然後選取 OK。

## 設定掃描解析度

根據您計劃使用掃描圖片的方式而定，您可能會變更掃描解析度。掃描解析度會影響掃描圖片檔案的大小和圖片品質。掃描解析度越高，檔案大小就越大。

若要選取掃描解析度：

- 1 按下  (機器確認/規格設定) 按鈕。
- 2 選取工具標籤，然後選取預設設定。
- 3 選取掃描功能初值設定。
- 4 選取解析度。
- 5 選取下列其中一個選項，然後選取 OK：
  - 200 dpi：產生最低解析度和最小檔案大小。(原廠預設值)
  - 300 dpi：產生中解析度和中型檔案大小。
  - 400 dpi：產生高解析度和大型檔案大小。
  - 600 dpi：產生最高解析度和最大檔案大小。

## 設定原稿尺寸

若要指定原稿大小：

- 1 按下  (機器確認/規格設定) 按鈕。
- 2 選取工具標籤，然後選取預設設定。
- 3 選取掃描功能初值設定。
- 4 選取原稿尺寸，然後選取 OK。
- 5 選取特定的紙張尺寸，以決定要掃描的區域，然後選取 OK。  
原廠的預設設定為 A4(210 × 297mm)。

## 自動隱藏背景變化

掃描含有深色背景的文件（例如，報紙）時，印表機會自動偵測背景，並在輸出圖片時白化背景。

若要關閉/開啓自動隱藏：



- 1 按下  (機器確認/規格設定) 按鈕。
- 2 選取工具標籤，然後選取預設設定。
- 3 選取掃描功能初值設定。
- 4 選取自動去除底色。
- 5 選取開啓或關閉，然後選取 OK。  
原廠的預設設定為開啓。

## ■ 變更個別工作的掃描設定



在掃描至網路、應用程式或 USB 儲存裝置時，使用掃描選項來設定各種掃描器功能。

- 掃描至網路/掃描至電腦/掃描至 USB 記憶體標籤  
您可以設定掃描的基本選項，例如：輸出色彩、解析度、雙面掃描和檔案格式。
- 畫質標籤  
您可以設定影像畫質的相關選項，例如：複印濃度、銳利度、對比和自動去除底色。
- 選項標籤  
您可以設定掃描的其他選項，例如：原稿尺寸和裝訂位移。

若要在郵寄掃描圖片時，暫時變更掃描設定：

- 1 按下  (功能) 按鈕。
- 2 選取郵件。
- 3 在畫質和選項標籤上選取掃描選項。
- 4 變更所選取的設定，然後選取 OK。
- 5 按下  (啟動) 按鈕，開始掃描。

若要在掃描至 PC 時，暫時變更掃描設定：

- 1 按下  (功能) 按鈕。
- 2 選取掃描至。
- 3 選取掃描目的地。
- 4 在掃描至 PC、畫質和選項標籤上選取掃描選項。
- 5 變更所選取的設定，然後選取 OK。
- 6 按下  (啟動) 按鈕，開始掃描。

# 掃描器連接工具

您可以使用「掃描器連接工具」，查看印表機的 IP 位址或設定密碼。以下程序使用 Windows 7 做為範例。

若要開啓掃描器連接工具：

按一下**開始** → **所有程式** → **Fuji Xerox** → **DocuPrint CM405 df** → **掃描器連接工具**。

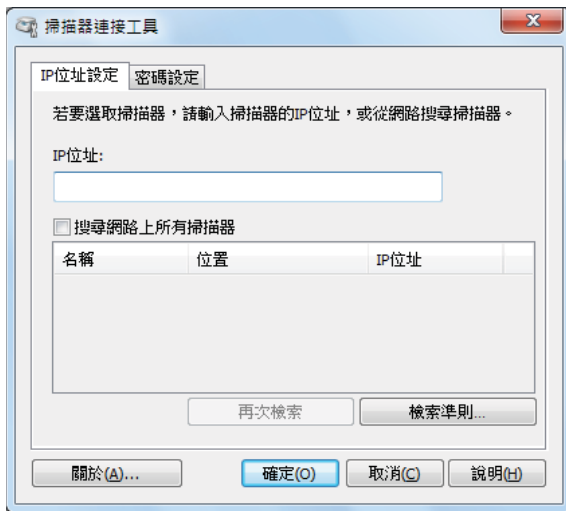

## ■ IP位址設定

在 **IP位址設定** 標籤中，您可以查看為掃描器所設定的 IP 位址，或變更掃描器選擇。

- **IP位址：**  
輸入 IP 位址。
- **搜尋網路上所有掃描器**（僅適用於 Windows）  
檢索您網路中的掃描器。
- **掃描器清單**  
顯示偵測到的掃描器清單。
- **再次檢索**  
檢索您網路中的掃描器。
- **檢索準則...**（僅適用於 Windows）  
顯示**檢索準則**對話方塊以設定檢索條件。

## 檢索準則對話方塊（僅適用於 Windows）



- **廣播位址**  
輸入子網路位址。
  - IPv4：廣播位址，如 **192.168.1.255**
  - IPv6：多點傳送位址，如 **ff02::1**
- **檢索時間**  
指定檢索掃描器的時間間隔。
- **Community名稱**  
輸入 SNMPv1/v2 社群名稱。預設的社群名稱是 **public**。

## ■ 密碼設定

在**密碼設定**標籤中，您可以輸入為掃描器所設定的密碼，從電腦存取印表機時需要使用此密碼。

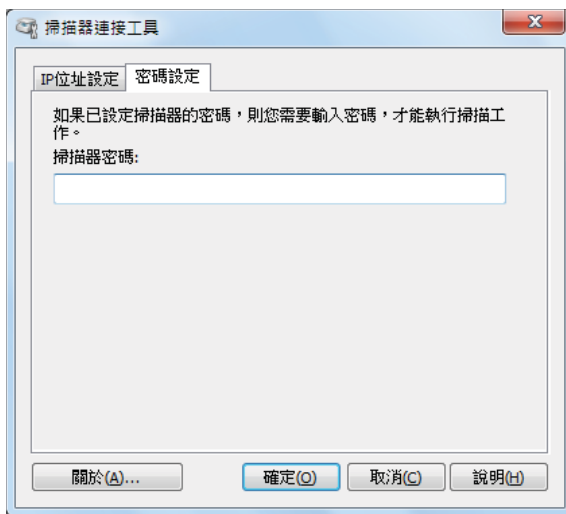

- **掃描器密碼：**  
輸入密碼。





# 傳真

## 補充：

- 如果傳真的功能鎖定設定設為密碼鎖定，則需要輸入四位數密碼，才能使用傳真功能。如果傳真的功能鎖定設定設為停用，則會停用傳真功能，而且 LCD 面板上不會顯示功能表。如需詳細資料，請參閱第 311 頁的「功能鎖定」。
- 如果面板鎖定設定設為啟動，則您需要輸入四位數密碼，才能進入管理設定功能表。

## 本章包含：

- 第 246 頁的「連接電話線」
- 第 247 頁的「設定傳真初始設定」
- 第 250 頁的「傳送傳真」
- 第 255 頁的「傳送延遲的傳真」
- 第 256 頁的「從驅動程式傳送傳真（直接傳真）」
- 第 259 頁的「接收傳真」
- 第 261 頁的「自動撥號」
- 第 265 頁的「電話簿」
- 第 266 頁的「其他傳真方式」
- 第 268 頁的「設定音效」
- 第 269 頁的「指定傳真設定選項」
- 第 273 頁的「變更設定選項」
- 第 274 頁的「列印報告頁面」

# 連接電話線

## 補充：

- 請勿將印表機直接連線至 DSL（數位用戶線路）。這可能會損壞印表機。若要使用 DSL，您將需要使用適當的 DSL 濾波器。如需 DSL 濾波器，請聯絡您的服務提供者。

- 1 將電話線一端插入壁式插座接頭，另一端則插入有效的壁式插座。

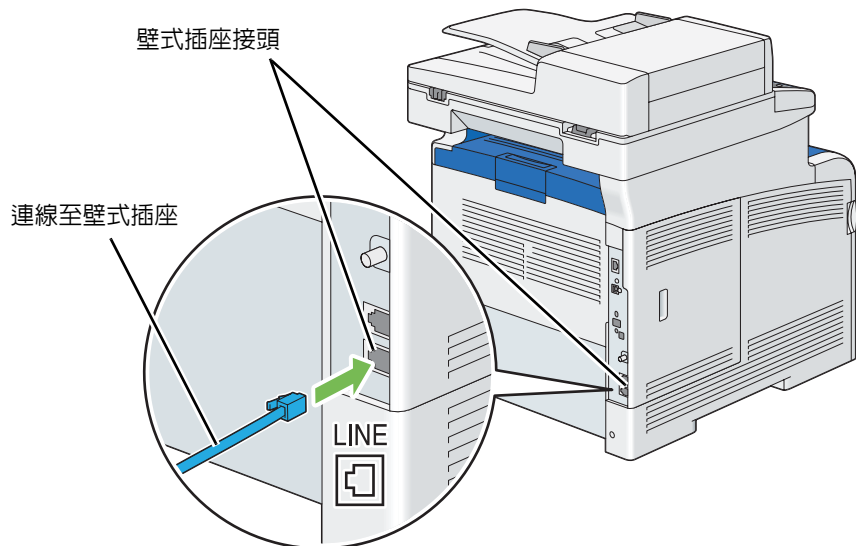

- 2 若要將電話和/或答錄機連線至您的印表機，請將電話或答錄機線路插入電話接頭 (PHONE)。

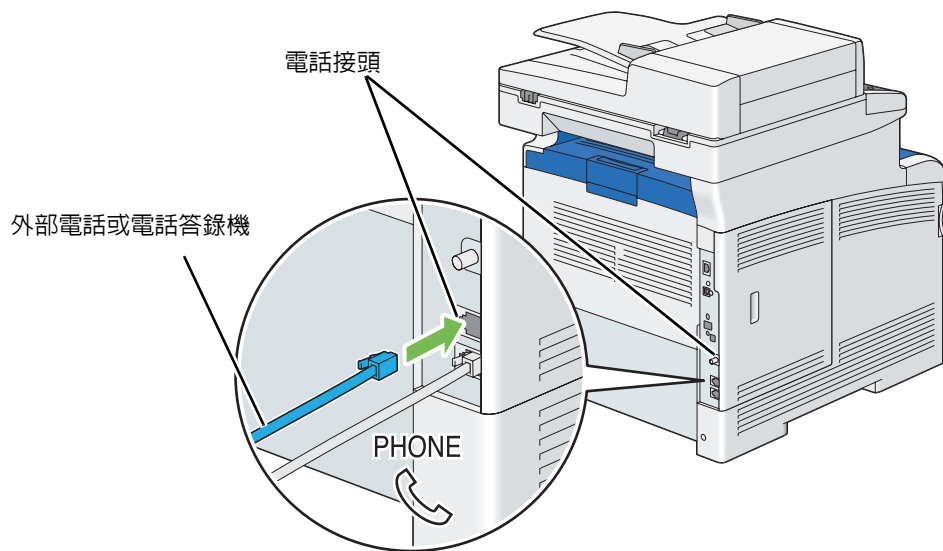

# 設定傳真初始設定

本節包含：

- 第 247 頁的「使用 Easy Install Navi 指定傳真初始設定（僅適用於 Windows）」
- 第 248 頁的「從操作面板指定傳真初始設定」

## ■ 使用 Easy Install Navi 指定傳真初始設定（僅適用於 Windows）

您可以指定地區、線路種類、按鍵式/轉盤式電話、受信模式、DRPD 設定、傳真頁首名稱和傳真號碼。

- 1 將印表機隨附的**驅動程式光碟**插入電腦。Easy Install Navi 檔案會自動啟動。
- 2 在 **Easy Install Navi** 視窗上，按一下**進階工具**。進階工具視窗隨即顯示。



- 3 按一下**傳真配置**。
- 4 遵循畫面上顯示的指示進行。  
可用的設定如下：
  - 地區
  - 線路種類
  - 撥號模式
  - 受信模式
  - **DRPD 設定**  
(電話公司必須將特殊鈴聲服務安裝在您的電話線上，才能使用此設定。)
  - 公司名稱
  - 傳真號碼

補充：

- 若要從印表機操作面板進行初始設定，請參閱第 248 頁的「從操作面板指定傳真初始設定」。

## ■ 從操作面板指定傳真初始設定

### 設定您的地區

您需要設定印表機所在的國家，才能使用印表機上的傳真服務。

- 1 按下 **☰** (**機器確認/規格設定**) 按鈕。
- 2 選取工具標籤，然後選取管理設定。
- 3 選取傳真設定。
- 4 選取傳真線路設定。
- 5 選取國家名稱。
- 6 選取使用印表機所在的地區，然後選取 **OK**。
- 7 選取是，儲存。  
印表機會自動重新啟動，以套用設定值。

#### 補充：

- 當您設定地區設定時，會初始化向裝置登錄的資訊。

### 設定印表機識別碼

大部分國家/地區的法律會要求您在傳送的任何傳真上顯示傳真號碼。印表機識別碼（包含您的電話號碼與名稱或公司名稱）將會列印在從印表機所傳送之每張頁面的頂端。

- 1 按下 **☰** (**機器確認/規格設定**) 按鈕。
- 2 選取工具標籤，然後選取管理設定。
- 3 選取傳真設定。
- 4 選取傳真線路設定。
- 5 選取傳真號碼。
- 6 使用號碼盤輸入傳真號碼。

#### 補充：

- 如果您在輸入號碼時發生錯誤，請按下 **C** (**清除**) 按鈕，以刪除最後一個數字。
- 7 當顯示畫面上的數字正確時，請選取 **OK**。
  - 8 選取公司名稱，然後選取 **OK**。
  - 9 使用鍵盤輸入您的名字或公司名稱。
  - 10 當顯示畫面上的數字正確時，請選取 **OK**。  
若要返回機器確認/規格設定功能表的最上層，請按下 **CA** (**全部清除**) 按鈕。

## 設定時間和日期

### 補充：

- 如果印表機發生斷電的情況，則可能需要重設正確的時間和日期。

若要設定時間和日期：

- 1 按下 **[F4]** (**機器確認/規格設定**) 按鈕。
- 2 選取工具標籤，然後選取管理設定。
- 3 選取系統設定。
- 4 選取一般。
- 5 選取時間和日期。
- 6 選取時區。
- 7 選取所需的時區，然後選取 OK。
- 8 選取日期。
- 9 使用號碼盤輸入正確的日期，或使用 **-** 或 **+** 按鈕選取正確的日期。

### 補充：

- 如果您在輸入數字時發生錯誤，請按下 **C** (**清除**) 按鈕，以刪除最後一個數字。

- 10 當顯示畫面上的數字正確時，請選取 OK。
- 11 選取時間。
- 12 使用號碼盤輸入正確的時間。
- 13 當顯示畫面上的數字正確時，請選取 OK。  
若要返回機器確認/規格設定功能表的最上層，請按下 **CA** (**全部清除**) 按鈕。

## 變更時鐘模式

您可以使用 12 小時制或 24 小時制格式，來設定目前的時間。

- 1 按下 **[F4]** (**機器確認/規格設定**) 按鈕。
- 2 選取工具標籤，然後選取管理設定。
- 3 選取系統設定。
- 4 選取一般。
- 5 選取時間和日期。
- 6 選取時間。
- 7 選取所要的檔案，然後選取 OK。  
若要返回機器確認/規格設定功能表的最上層，請按下 **CA** (**全部清除**) 按鈕。

# 傳送傳真

您可以從印表機傳真資料。

本節包含：

- 第 250 頁的「放入原稿」
- 第 252 頁的「調整文件解析度」
- 第 252 頁的「調整文件對比」
- 第 252 頁的「插入暫停」
- 第 253 頁的「從記憶體傳送傳真」
- 第 254 頁的「手動傳送傳真」
- 第 254 頁的「確認傳輸」
- 第 254 頁的「自動重撥」

## ■ 放入原稿







您可以使用雙面自動送稿裝置或玻璃面板來放入要傳真的原稿。

### 使用 DADF 來傳真文件

使用雙面自動送稿裝置 (DADF) 時，您一次最多可以放入 50 張 75 g/m<sup>2</sup> (20 磅) 的紙張。

補充：

- 如要取得最佳掃描品質，尤其是灰階影像，請使用玻璃面板，而不要使用雙面自動送稿裝置。
- 您不能在雙面自動送稿裝置中放入下列文件。請務必將其放在玻璃面板上。

 捲曲的原稿	 預打孔紙
 輕磅原稿	 摺疊、有摺痕或破損的原稿
 剪貼的原稿	 複寫紙

- 1 將文件以面朝上，且頂端朝前的方式放在雙面自動送稿裝置上。然後，將原稿調整桿調整至正確的原稿尺寸。

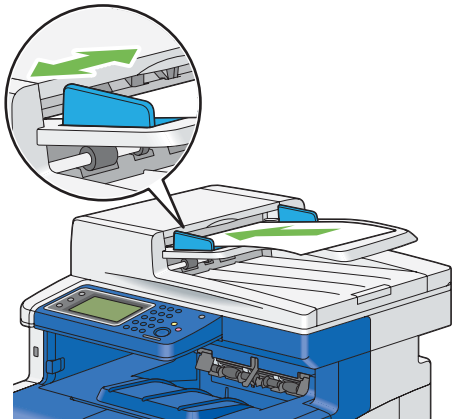

- 2 調整文件解析度。

參照：

- 第 252 頁的「調整文件解析度」

## 從玻璃面板傳真文件

使用玻璃面板，您一次可以放入一張紙張。

- 1 抬起並打開原稿蓋。

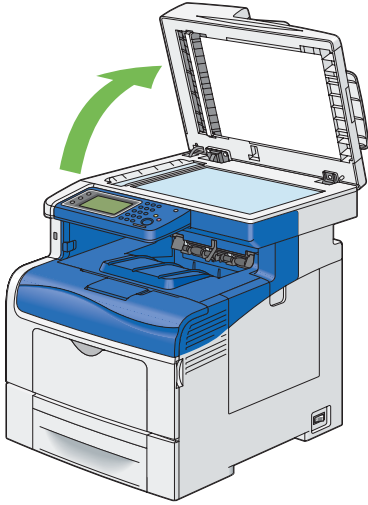

- 2 將文件以面朝下的方式放在玻璃面板上，並將文件對齊玻璃面板左上角的定位點箭頭。

### ⚠ 注意：

- 請勿過度用力將較厚的原稿向玻璃面板推壓。可能會導致玻璃破碎並造成傷害。

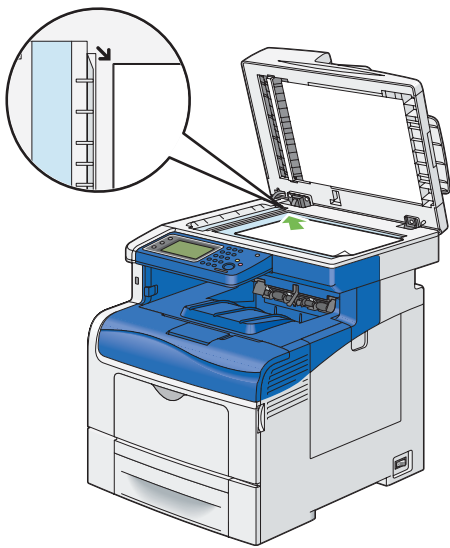

- 3 蓋上原稿蓋。

### 補充：

- 請確認雙面自動送稿裝置中沒有文件。如果在雙面自動送稿裝置中偵測到任何文件，便會優先處理此文件，再處理玻璃面板上的文件。
- 如果您是傳真書本或雜誌的頁面，請將原稿蓋抬起直到鉸鏈卡入制動裝置為止，然後蓋上原稿蓋。如果書本或雜誌厚度超過 30 mm，請將原稿蓋保持開啓狀態並開始傳真。

- 4 調整文件解析度。

### 參照：

- 第 252 頁的「調整文件解析度」

## ■ 調整文件解析度

您可以透過調整解析度，來改善傳真文件的品質，尤其是低品質或包含照片影像的文件。

- 1 按下  (功能) 按鈕。
- 2 選取傳真。
- 3 選取解析度。
- 4 選取所需的設定，然後選取 OK。

### 補充：

- 以星號形式 (\*) 標示的數值是原廠預設的功能表設定。

標準*	適用於包含標準大小字元的文件。
高畫質	適用於包含小字元或細線的文件，或者使用點陣式印表機列印的文件。
超高畫質	適用於包含極微細節的文件。僅在遠端機器也支援超高畫質模式的情況下，才可以啓用超高畫質解析度。請參見下列注意事項。
照片	適用於包含照片影像的文件。

### 補充：

- 以超高畫質模式所掃描的傳真，會以接收裝置所能支援的最高解析度進行傳送。

## ■ 調整文件對比

您可以調整傳真文件的對比，使傳真文件比原稿的顏色更淺或更深。

- 1 按下  (功能) 按鈕。
- 2 選取傳真。
- 3 選取複印濃度。
- 4 選取所需的設定，然後選取 OK。

### 補充：

- 以星號形式 (\*) 標示的數值是原廠預設的功能表設定。

濃度：濃(+3)	適合與淺色印刷品或模糊的鉛筆標記搭配使用。
濃度：濃(+2)	
濃度：濃(+1)	
標準*	適合與標準打字或印刷文件搭配使用。
濃度：淡(+1)	適合與深色印刷品搭配使用。
濃度：淡(+2)	
濃度：淡(+3)	

## ■ 插入暫停

對於某些電話系統而言，需要撥打存取碼，才能接聽第二通撥號音。必須輸入暫停，存取碼才能運作。例如，請先輸入存取碼 9，然後按下  (重撥/暫停) 按鈕，再輸入電話號碼。「-」會顯示在 LCD 面板上，表示已輸入暫停。



## ■ 從記憶體傳送傳真

- 1 將文件以面朝上、頂端朝前的方式置入雙面自動送稿裝置。  
或者  
將單一文件以面朝下的方式放在玻璃面板上，並蓋上原稿蓋。

### 參照：



- [第 250 頁的「放入原稿」](#)

- 2 按下  (功能) 按鈕。
- 3 選取傳真。
- 4 調整文件解析度，以符合您的傳真需求。

### 參照：

- [第 252 頁的「調整文件解析度」](#)
- [第 252 頁的「調整文件對比」](#)

- 5 若要選取傳真號碼，請執行下列其中一個步驟：

- 選取  按鈕，然後選取下列其中一項：
  - 裝置電話簿 - 個人 - 選取個人傳真號碼，然後選取 OK。
  - 裝置電話簿 - 群組 - 選取群組撥號號碼，然後選取 OK。
  - 搜尋網路電話簿 - 從 LDAP 伺服器搜尋並選取傳真號碼，然後選取 OK。
- 選取  按鈕。
  - 使用號碼盤輸入短縮號碼，然後選取  按鈕。

### 補充：

- 有關電話簿和伺服器電話簿的詳情，請參閱[第 265 頁的「電話簿」](#)。
- 如果您是使用 LDAP 伺服器電話簿，則傳真伺服器電話簿必須設為開啓。如需詳細資料，請參閱[第 302 頁的「傳真伺服器電話簿」](#)。
- 必須先登錄傳真號碼，才能選取電話簿。

- 6 按下  (啓動) 按鈕。

當文件放在玻璃面板上時，顯示幕上會提示您放入其他頁面。如果您要放置新文件，請以新文件替換該文件，然後選取繼續。放入文件之後，選取立即傳送。

印表機會開始撥號，並且當遠端傳真機準備就緒時，傳送傳真。

### 補充：

- 在傳送傳真的過程中，您可以隨時按下  (停止) 按鈕，取消傳真工作。

## ■ 手動傳送傳真

- 1 將文件以面朝上、頂端朝前的方式置入雙面自動送稿裝置。  
或者  
將單一文件以面朝下的方式放在玻璃面板上，並蓋上原稿蓋。

### 參照：

- 第 250 頁的「放入原稿」

- 2 按下  (功能) 按鈕。
- 3 選取傳真。
- 4 調整文件解析度，以符合您的傳真需求。

### 參照：

- 第 252 頁的「調整文件解析度」
- 第 252 頁的「調整文件對比」

- 5 選取免持聽筒，然後選取手動送信。
- 6 使用數字鍵，輸入遠端傳真機的傳真號碼。  
您也可以使用短縮號碼或電話簿來選取受信方。

### 參照：

- 第 254 頁的「自動重撥」

### 補充：

- 您可以輸入 0~9 數字鍵、\* 及 # 字鍵輸入傳真號碼。
- 按下  (重撥/暫停) 按鈕，可讓您在傳真號碼中輸入暫停。
- 在傳真號碼中輸入 "=" 可進行撥號音偵測。
- 輸入 "." 可讓您從轉盤式(DP)撥號類型切換為按鈕式(PB)撥號類型。

- 7 按下  (啟動) 按鈕，開始傳送傳真。

### 補充：

- 在傳送傳真的過程中，您可以隨時按下  (停止) 按鈕，取消傳真工作。

## ■ 確認傳輸

當文件的最後一頁已成功地傳送時，印表機會發出嗶嗶聲，並返回待命模式。

如果在傳送傳真時發生錯誤，LCD 面板上會顯示錯誤訊息。

如果您收到錯誤訊息，請選取 OK，以清除訊息，並嘗試重新傳送文件。

您可以設定印表機在每次傳真傳輸後，自動列印確認報告。

### 參照：

- 第 274 頁的「列印報告頁面」

## ■ 自動重撥

如果您撥打的號碼忙線中，或是傳送傳真時沒有接聽，印表機會根據重撥設定中所設定的次數，每隔一分鐘自動重撥號碼。

若要變更重撥間隔時間和重撥嘗試次數，請參閱第 269 頁的「可用的傳真設定選項」。

### 補充：

- 當號碼是由手動輸入時，印表機將不會自動重撥忙線中的號碼。

# 傳送延遲的傳真

時間指定模式可用於儲存掃描的文件，以在特定的時間進行傳輸，如此便可充分利用較低的長途電話費率。

- 1 將文件以面朝上、頂端朝前的方式置入雙面自動送稿裝置。  
或者  
將單一文件以面朝下的方式放在玻璃面板上，並蓋上原稿蓋。

**參照：**

- 第 250 頁的「放入原稿」

- 2 按下  (功能) 按鈕。
- 3 選取傳真。
- 4 調整文件解析度，以符合您的傳真需求。

**參照：**

- 第 252 頁的「調整文件解析度」
- 第 252 頁的「調整文件對比」

- 5 選取選項標籤，然後選取時間指定送信。
- 6 選取開啓。
- 7 使用號碼盤輸入開始時間，然後選取 OK。

- 8 選取傳真標籤。
- 9 使用號碼盤輸入受信方的傳真號碼。  
您也可以使用快速或群組號碼。

**參照：**

- 第 261 頁的「自動撥號」

- 10 按下  (啓動) 按鈕，以掃描資料。

一旦時間指定模式啓動後，印表機會將所有要傳真的文件儲存在記憶體中，並在指定的時間傳送這些文件。在時間指定模式中完成傳真後，印表機會清除記憶體中的資料。

**補充：**

- 如果您關閉並開啓印表機，則儲存的文件會在印表機啓動時立即進行傳送。

# 從驅動程式傳送傳真（直接傳真）

您可以使用驅動程式，直接從執行 Microsoft® Windows® 作業系統或 Mac OS® X 的電腦傳送傳真。

## 補充：

- 僅黑白傳真可使用直接傳真來傳送。
- 根據您所使用的應用程式而定，對話方塊和按鈕的名稱可能會與下列程序中所提供的名稱有所不同。
- 針對 Windows，傳真驅動程式已隨 PCL 6 驅動程式安裝。（如需詳細資料，請參閱第 97 頁的「插入光碟」。）
- 針對 Mac OS X，若要使用此功能，您必須安裝傳真驅動程式。若要安裝傳真驅動程式，然後開啓一般資料夾之下的 **MacOSX** 資料夾。依據您正在執行的 Mac OS X 版本，開啓 **10.3.9-10.6** 或 **10.7-** 資料夾。連接兩下 **FX DocuPrint CM405 df.dmg**，然後遵照螢幕上的指示安裝傳真驅動程式。

- 1 開啓您要透過傳真傳送的檔案。
- 2 從應用程式開啓列印對話方塊，然後選取印表機名稱。
- 3 在 Windows 中按一下**喜好設定**，或是在 Mac OS X 中選取**傳真設定**。

對於 Windows：

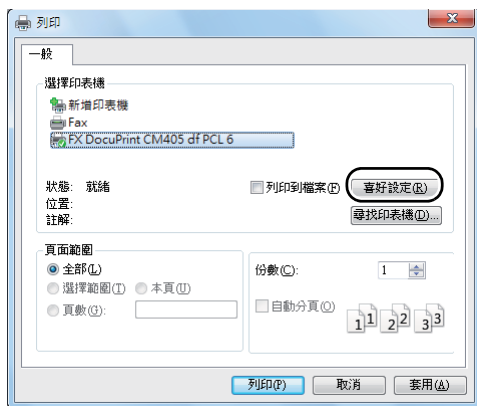

對於 Mac OS X：

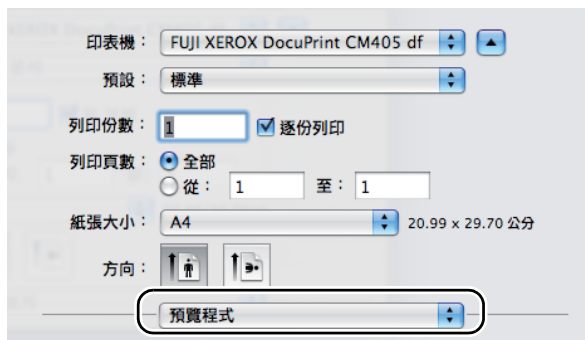

4 指定傳真設定值。有關詳情，請參照驅動程式的說明。

補充：

- 這裡所完成的設定僅適用於單一傳真工作。

對於 Windows：

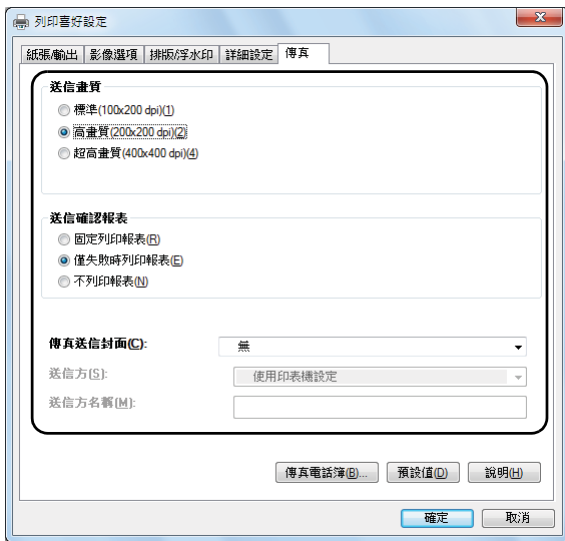

對於 Mac OS X：

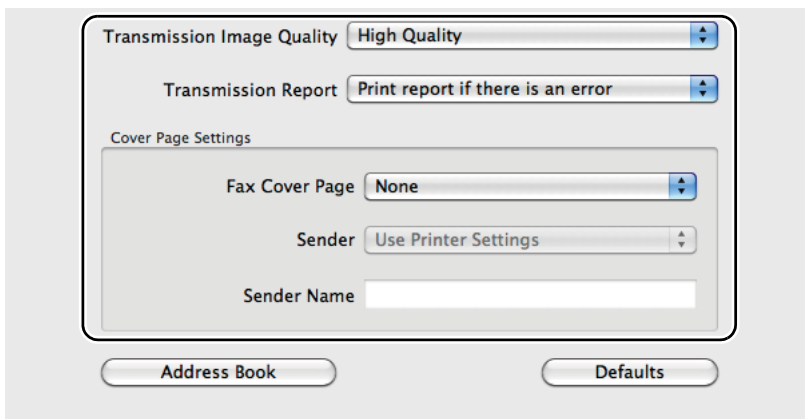

- 5 針對 Windows，按一下**確定**，以關閉**列印喜好設定**對話方塊，然後按一下**列印**。  
隨即顯示**受信方設定**對話方塊。

對於 Mac OS X，點選**列印**。**Set / Check Fax Transmission** 對話方塊隨即顯示。

對於 Windows：

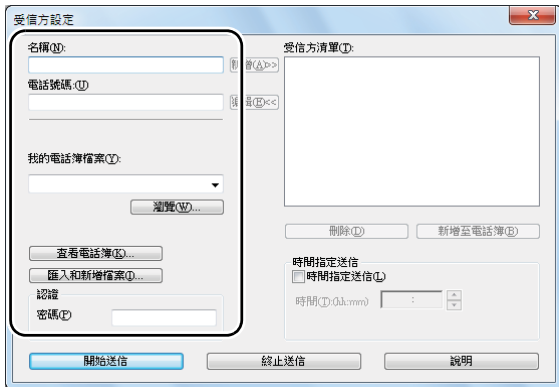

對於 Mac OS X：

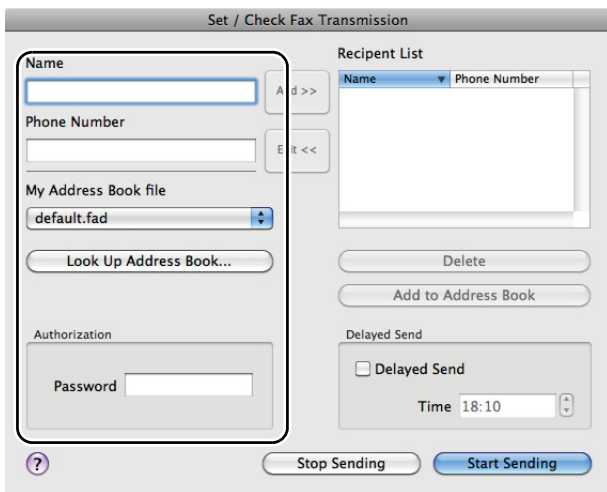

- 6 使用下列其中一種方式，指定通信對象的目的地。如需關於如何指定目的地的詳細資料，請參閱驅動程式的說明。
- a 直接輸入名稱和傳真號碼。
  - b 從電話簿選取傳真號碼。
    - **查看電話簿**：顯示儲存在為**我的電話簿檔案**所指定之檔案中的傳真號碼清單。
    - **匯入和新增檔案**(僅限 Windows)：可讓您選取來源檔案，例如 CSV 檔案、WAB 檔案、MAPI 或 LDAP 伺服器。(如需關於 LDAP 伺服器的詳細資料，請參閱第 302 頁的「[傳真伺服器電話簿](#)」。)

**補充：**

- 如果傳真服務以密碼鎖定，請在傳送傳真前，在**認證**區域中，Windows 的**密碼**或 Mac OS X 的**密碼**裡輸入密碼。

# 接收傳真

本節包含：

- 第 259 頁的「關於受信模式」
- 第 259 頁的「放入紙張以接收傳真」
- 第 259 頁的「在傳真模式中自動接收傳真」
- 第 259 頁的「在電話模式中手動接收傳真」
- 第 259 頁的「在電話/傳真模式或答錄/FAX 模式中自動接收傳真」
- 第 260 頁的「使用外部電話手動接收傳真」
- 第 260 頁的「使用 DRPD 模式接收傳真」
- 第 260 頁的「在記憶體中接收傳真」
- 第 260 頁的「遙控接收受信」

## ■ 關於受信模式

補充：

- 若要使用電話/FAX 模式或答錄/FAX 模式，請將外部電話或答錄機連線至印表機背面的電話連接器 (PHONE)。
- 當記憶體已滿時，您便無法自動接收傳真。請使用外部電話手動接收傳真。

參照：

- 第 260 頁的「使用外部電話手動接收傳真」

## ■ 放入紙張以接收傳真

除了傳真僅可以列印在 Letter、A4 或 Legal 大小的紙張以外，不論您是列印、傳真或複印，將紙張放入紙盤的指示都相同。

參照：

- 第 143 頁的「放入列印媒體」
- 第 150 頁的「設定紙張尺寸和種類」

## ■ 在傳真模式中自動接收傳真

您的印表機原廠預設為傳真模式。

如果接收傳真，印表機會在指定的時間間隔後，自動進入傳真模式，並接收傳真。

若要變更印表機在接聽來電後，進入傳真模式的時間間隔，請參閱第 269 頁的「可用的傳真設定選項」。

## ■ 在電話模式中手動接收傳真

若要接收傳真，您可以接起外部電話的話筒，並按下遙控接收碼第 269 頁的「可用的傳真設定選項」，或是選取免持聽筒中的手動受信(您會聽到遠端機器的聲音或傳真音調)，然後按下 ◀ (啟動) 按鈕。

印表機會開始接收傳真，而且會在接收完成後返回待命模式。

## ■ 在電話/傳真模式或答錄/FAX 模式中自動接收傳真

若要使用電話/FAX 模式或答錄/FAX 模式，請將外部電話連線至印表機背面的電話連接器 (PHONE)。

如果來電者有留言，答錄機會依正常運作方式儲存訊息。如果印表機聽見線上有傳真音調，便會自動開始接收傳真。

補充：

- 如果您將印表機設成答錄/FAX 模式，而且您的答錄機為關閉狀態，或者沒有答錄機連線至您的印表機，則印表機會在預先定義的時間後，自動進入傳真模式。

## ■ 使用外部電話手動接收傳真

此功能最適合在您使用外部電話連線至印表機背面的電話接頭 (PHONE) 時使用。您可以接收來自外部電話上對談之人員的傳真，而無需移到印表機所在位置。

當您使用外部電話接聽來電並聽到傳真音調時，請在外部電話上按下二位數按鍵，或是在免持聽筒中選取手動受信，然後按下  (啓動) 按鈕。

印表機即會接收文件。

請依序慢慢按下按鈕。如果您仍然聽到從遠端機器傳來的傳真音調，請嘗試再次按下兩位數按鍵。

遙控接收碼原廠預設為無。您可以將二位數號碼變更成您要的號碼。如需關於變更遙控接收碼的詳細資料，請參閱第 269 頁的「可用的傳真設定選項」。

補充：

- 將外部電話的撥號系統變更為 DTMF。

## ■ 使用 DRPD 模式接收傳真

「特殊鈴聲型式偵測」(DRPD) 是一項電話公司所提供的服務，此服務可讓使用者使用單一電話線，接聽多種不同的電話號碼。某人撥打給您時所使用的特定號碼，可由不同的鈴聲型式來識別，這些鈴聲包含多種長短鈴聲的組合。

在使用 DRPD 選項前，電話公司必須已將「特殊鈴聲」服務安裝在您的電話線上。若要設定 DRPD，您將需要使用所在位置的另一條電話線，或是請某人從外面撥打您的傳真號碼。

若要設定 DRPD：

- 1 按下  (機器確認/規格設定) 按鈕。
- 2 選取工具標籤，然後選取管理設定。
- 3 選取傳真設定。
- 4 選取傳真線路設定。
- 5 選取 DRPD 設定。
- 6 選取所要的檔案，然後選取 OK。
- 7 關閉並再次開啓電源開關，重新啓動印表機。  
若要在 DRPD 中接收傳真，您需要將功能表設成 DRPD。如需詳細資料，請參閱第 269 頁的「可用的傳真設定選項」。

## ■ 在記憶體中接收傳真

由於您的印表機是一台多工作業裝置，因此當您在複印或列印的同時，也能接收傳真。如果您是在複印、列印的同時，或者在缺紙或缺碳粉的情況下接收傳真，印表機會將傳入的傳真儲存在記憶體中。接著，在您完成複印、列印，或者重新裝填碳粉匣之後，印表機會立即自動列印傳真。

## ■ 遙控接收受信

您可以在要接收傳真時，才接收遠端傳真機的傳真。

- 1 按下  (功能) 按鈕。
- 2 選取傳真。
- 3 選取選項標籤，然後選取輪詢接收。
- 4 選取開啓，然後選取 OK。
- 5 使用號碼盤輸入遠端機器的號碼。

補充：

- 如需關於如何輸入遠端機器的傳真號碼的詳細資訊，請參閱第 253 頁的「從記憶體傳送傳真」或第 254 頁的「手動傳送傳真」。

- 6 按下  (啓動) 按鈕。



# 自動撥號

本節包含：



- 第 261 頁的「速撥」
- 第 261 頁的「設定速撥」
- 第 262 頁的「使用速撥傳送傳真」
- 第 262 頁的「群組號碼」
- 第 263 頁的「設定群組號碼」
- 第 263 頁的「編輯群組號碼」
- 第 264 頁的「使用群組撥號傳送傳真（多重位址傳輸）」
- 第 264 頁的「列印傳真電話簿清單」

## ■ 速撥

您可以在速撥位置 (1–200) 中，儲存高達 200 組常用的撥號號碼。

當延遲傳真或重撥中有指定的速撥工作存在時，您無法從操作面板或 CentreWare Internet Services 變更短縮號碼。

## ■ 設定速撥



- 1 按下  (機器確認/規格設定) 按鈕。
- 2 選取工具標籤，然後選取管理設定。
- 3 選取傳真電話簿。
- 4 選取個人。
- 5 選取所需的短縮號碼（介於 1 到 200 之間）。
- 6 選取名稱文字方塊。
- 7 輸入密碼，然後選取 OK。
- 8 選取傳真號碼文字方塊。
- 9 使用號碼盤輸入您要儲存的號碼，然後選取 OK。  
若要在號碼之間插入暫停，請按下  (重撥/暫停) 按鈕。「-」會顯示在 LCD 面板上。
- 10 選取 OK。  
若要儲存更多的傳真號碼，請重複步驟 5 到 10。  
若要返回機器確認/規格設定功能表的最上層，請按下 **CA** (全部清除) 按鈕。

## ■ 使用速撥傳送傳真

- 1 將文件以面朝上、頂端朝前的方式置入雙面自動送稿裝置。  
或者  
將單一文件以面朝下的方式放在玻璃面板上，並蓋上原稿蓋。

### 參照：

- 第 250 頁的「放入原稿」

- 2 按下  (功能) 按鈕。
- 3 選取傳真，然後選取  按鈕。
- 4 使用號碼盤輸入短縮號碼（介於 001 到 200 之間），然後選取  按鈕。
- 5 調整文件解析度，以符合您的傳真需求。

### 參照：

- 第 252 頁的「調整文件解析度」
- 第 252 頁的「調整文件對比」

- 6 按下  (啓動) 按鈕。

文件會掃描至記憶體中。

當文件放在玻璃面板上時，顯示幕上會提示您放入其他頁面。如果您要放置新文件，請以新文件替換該文件，然後按下  (啓動) 按鈕。放入文件之後，選取立即傳送。

系統會自動撥打儲存在速撥位置中的傳真號碼。當遠端傳真機接聽時，文件會進行傳送。

### 補充：

- 在第一個數字使用星號 (\*)，便可將文件傳送至多個位置。例如，如果輸入 00\*，便可以將文件傳送至登錄在 001 至 009 之間的位置。

## ■ 群組號碼

如果您經常將相同的文件傳送至多個目的地，您可以為這些目的地建立群組，並將它們設定在一位數群組號碼位置下。此步驟可讓您使用群組號碼設定，將相同的文件傳送至群組中的所有目的地。

### 補充：

- 您無法將一個群組號碼包含在另一個群組號碼中。

## ■ 設定群組號碼

- 1 按下 **i** (機器確認/規格設定) 按鈕。
- 2 選取工具標籤，然後選取管理設定。
- 3 選取傳真電話簿，然後選取群組。
- 4 選取所需的群組撥號號碼 (介於 01 到 06 之間)。
- 5 選取輸入群組名稱文字方塊。
- 6 輸入密碼，然後選取 OK。
- 7 選取從電話簿新增。
- 8 選取所需的群組撥號號碼。
- 9 選取 OK，然後再選取一次確定。  
若要儲存更多的撥話號碼，請重複執行步驟 4 到 9。  
若要返回機器確認/規格設定功能表的最上層，請按下 **CA** (全部清除) 按鈕。

## ■ 編輯群組號碼

您可以從選取的群組中刪除特定的短縮號碼，或是新增號碼至選取的群組。

- 1 按下 **i** (機器確認/規格設定) 按鈕。
- 2 選取工具標籤，然後選取管理設定。
- 3 選取傳真電話簿，然後選取群組。
- 4 若要變更群組號碼名稱：
  - a 選取您要編輯的群組撥號號碼，然後選取編輯。
  - b 選取輸入群組名稱文字方塊。
  - c 輸入新名稱，然後選取兩次確定。從群組撥號號碼刪除短縮號碼：
  - a 選取您要編輯的群組撥號號碼，然後選取編輯。
  - b 選取您要編輯的短縮號碼：
  - c 選取移除。
  - d 選取 OK。若要刪除群組號碼：
  - a 選取群組撥號號碼。
  - b 選取移除。
  - c 選取刪除。**補充：**
  - 當您刪除群組中的最後一個短縮號碼時，並不會刪除群組本身。
- 5 若您要編輯其他的群組撥號號碼，請重複執行步驟 4。  
若要返回機器確認/規格設定功能表的最上層，請按下 **CA** (全部清除) 按鈕。

## ■ 使用群組撥號傳送傳真（多重位址傳輸）

您可以使用群組號碼，來執行廣播或延遲傳輸。

請依照所要操作的程序執行（如需延遲傳輸的詳細資訊，請參閱第 255 頁的「傳送延遲的傳真」）。

您可以在單一操作中使用一或多個群組成員。然後繼續執行程序以完成所要的操作。

您的印表機會自動將放在雙面自動送稿裝置中或玻璃面板上的文件掃描至記憶體。印表機會撥打群組中的每個號碼。

## ■ 列印傳真電話簿清單

您可以透過列印傳真通訊簿清單，查看您的自動撥號設定。

- 1 按下 （機器確認/規格設定）按鈕。
- 2 選取報表印出。
- 3 選取傳真通訊簿，然後選取群組。  
系統會列印您的傳真電話簿項目清單。

# 電話簿

---

您可以從電話簿選取已登錄的電話號碼。

- 1 將文件以面朝上、頂端朝前的方式置入雙面自動送稿裝置。  
或者  
將單一文件以面朝下的方式放在玻璃面板上，並蓋上原稿蓋。  
有關放入文件的詳細資訊，請參閱第 250 頁的「放入原稿」。
- 2 按下  (功能) 按鈕。
- 3 選取傳真。
- 4 從電話簿選取已登記的電話號碼：
  - a 選取裝置電話簿-個人或裝置電話簿-群組。
  - b 選取所需的短縮號碼或群組撥號號碼。
  - c 選取 OK。

**補充：**

  - 必須先登錄傳真號碼，才能選取電話簿。
- 5 按下  (啓動) 按鈕，開始傳送傳真。

# 其他傳真方式

本節包含：

- 第 266 頁的「使用安全接收模式」
- 第 267 頁的「使用答錄機」
- 第 267 頁的「使用電腦數據機」

## ■ 使用安全接收模式

您可能需要避免接收的傳真遭到未授權的人士存取。您可以使用機密受信選項，來啓動「安全傳真模式」，以在無人管理印表機時，限制列印出所有接收的傳真。在「安全接收模式」中，所有傳入的傳真都會儲存在記憶體中。當此模式關閉時，印表機會列印所有儲存的傳真。

補充：

- 操作之前，請確定已啓用「面板鎖定」。

若要開啓「安全接收模式」：

- 1 按下  (機器確認/規格設定) 按鈕。
- 2 選取工具標籤，然後選取管理設定。
- 3 選取傳真設定。
- 4 選取傳入預設值。
- 5 選取機密受信。
- 6 選取機密接收組。
- 7 選取啓動，然後選取 OK。
- 8 使用號碼盤輸入四位數密碼，然後按下確定。  
若要返回機器確認/規格設定功能表的最上層，請按下 **CA** (全部清除) 按鈕。

當傳真是在「安全接收模式」中接收時，印表機會將此傳真儲存在記憶體中，而且執行中的工作畫面會顯示機密受信，以讓您知道記憶體中有儲存的傳真。

若要列印已接收的文件：

- 1 按下  (工作確認) 按鈕。
- 2 選取機密傳真受信。
- 3 輸入密碼，然後選取 OK。  
系統會列印儲存在記憶體中的傳真。

若要關閉「安全接收模式」：

- 1 遵循第 266 頁的「若要開啓「安全接收模式」：」中的步驟 1 到 6，存取機密接收組功能表。
- 2 選取停用，然後選取 OK。  
若要返回機器確認/規格設定功能表的最上層，請按下 **CA** (全部清除) 按鈕。

## ■ 使用答錄機

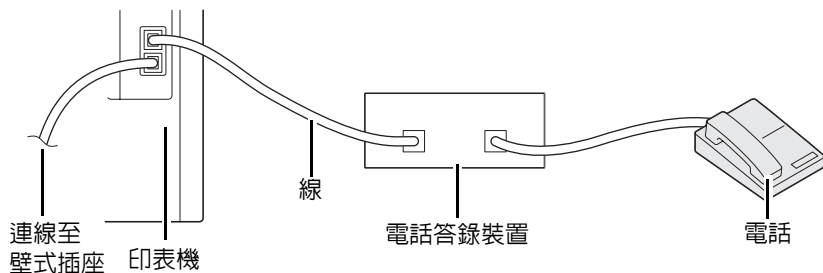

您可以將電話答錄裝置 (TAD) 直接連接至印表機背面，如上所示。

- 將印表機設成答錄/FAX 模式，並設定答錄/FAX 受信，以指定 TAD 的時間。
- 當 TAD 接聽來電時，如果印表機接收到傳真音調，便會監控並接聽線路，然後開始接收傳真。
- 如果答錄裝置為關閉狀態，則鈴聲在響了預先定義的時間後，印表機會自動進入傳真模式。
- 如果您接聽來電並聽到傳真音調，印表機會在下列情況接聽傳真來電：
  - 在免持聽筒中選取手動受信(您可以聽到遠端機器的聲音或傳真音調)，然後按下 ◀ (啓動) 按鈕，並掛上話筒。
  - 或者
  - 按下二位數遙控接收碼，並掛上話筒。

## ■ 使用電腦數據機

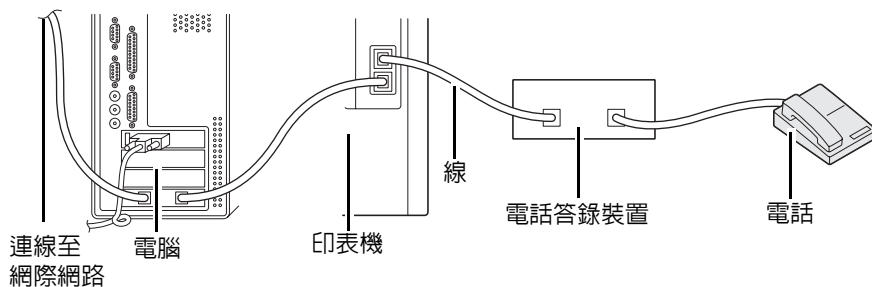

如果您要使用電腦數據機來執行傳真或撥號網際網路連線，請使用 TAD 將電腦數據機直接連線至印表機背面，如上所示。

- 將印表機設成答錄/FAX 模式，並設定答錄/FAX 受信，以指定 TAD 的時間。
- 關閉電腦數據機的「傳真接收」功能。
- 請勿在印表機傳送或接收傳真時使用電腦數據機。
- 請依照電腦數據機和傳真應用程式所提供的指示，經由電腦數據機進行傳真。

# 設定音效

---

本節包含：

- [第 268 頁的「擴音器音量」](#)
- [第 268 頁的「鈴聲音量」](#)

## ■ 擴音器音量

- 1 按下  (機器確認/規格設定) 按鈕。
- 2 選取工具標籤，然後選取管理設定。
- 3 選取傳真設定。
- 4 選取傳真線路設定。
- 5 選取線路監聽音量。
- 6 選取所需的紙盤，然後選取 OK。
- 7 關閉並再次開啓電源開關，重新啓動印表機。

## ■ 鈴聲音量

- 1 按下  (機器確認/規格設定) 按鈕。
- 2 選取工具標籤，然後選取管理設定。
- 3 選取傳真設定。
- 4 選取傳入預設值。
- 5 選取響鈴音量。
- 6 選取所需的紙盤，然後選取 OK。
- 7 關閉並再次開啓電源開關，重新啓動印表機。



# 指定傳真設定選項

本節包含：

- 第 269 頁的「變更傳真設定選項」
- 第 269 頁的「可用的傳真設定選項」

## ■ 變更傳真設定選項

- 1 按下 **1** (機器確認/規格設定) 按鈕。
- 2 選取工具標籤，然後選取管理設定。
- 3 選取傳真設定。
- 4 選取所需的機能表項目。
- 5 選取所需的設定，或使用號碼盤輸入數值。
- 6 選取 OK，以儲存選項。
- 7 確定顯示訊息：此設定會在重新啟動後生效，然後按下任何按鈕。
- 8 如有需要，請重複執行步驟 4 到 6。  
若要返回機器確認/規格設定功能表的最上層，請按下 **CA** (全部清除) 按鈕。

## ■ 可用的傳真設定選項

您可以使用下列設定選項來設定傳真系統：

選項	機器說明
傳真號碼	指定列印在傳真頁首的印表機傳真號碼。當您將發信方記錄設為啟用時，方可使用此功能。在傳真號碼中所指定的號碼會用於印表機識別碼。
區域	您可以選取使用印表機的地區。 您可以在下列情況時變更此設定： <ul style="list-style-type: none"><li>• 無進行中的工作時</li><li>• 記憶體中無等待中的傳真工作時</li></ul>
公司名稱	指定要列印在傳真頁首的傳送者名稱。
線路種類	您可以選擇預設線路種類。 <ul style="list-style-type: none"><li>• 電信局</li><li>• PBX</li></ul>
線路監聽音量	設定線路監聽音量，此監視器會透過內部擴音器，以聲音方式監視傳輸，直到連線成功為止。
DRPD 設定	電信公司必須在您的電話線路安裝鑑別式鈴聲服務，才能使用鑑別式鈴聲模式偵測 (DRPD) 選項。在電話公司提供另一個號碼，以使用「特殊鈴聲型式偵測」功能執行傳真之後，請設定傳真設定，以監視該特定鈴聲型式。
外附電話臨界值	您可以選取電話線在未使用的情況下，外部電話攔截偵測的臨界值。

選項	機器說明
受信模式	<b>電話模式</b> 自動傳真接收關閉。若要接收傳真，您可以接起外部電話的話筒，並按下遙控接收碼，或是選取免持聽筒中的手動受信（您會聽到遠端機器的聲音或傳真音調），然後按下 ◀（ <b>啟動</b> ）按鈕。
	<b>傳真模式*</b> 自動接收傳真。
	<b>電話/FAX 模式</b> 當印表機接收傳入的傳真時，外部電話會連續響鈴達到電話/FAX 受信中指定的時間，之後印表機會自動接收傳真。如果來電不是傳真，印表機會從內部擴音器發出嗶嗶聲，指示來電為電話來電。
	<b>答錄/FAX 模式</b> 印表機可以和答錄機共用電話線。在此模式中，印表機將會監視傳真訊號，而且如果有傳真音調時，便會接聽線路。
	<b>DRPD 模式</b> 電信公司必須在您的電話線路安裝鑑別式鈴聲服務，才能使用鑑別式鈴聲模式偵測 (DRPD) 選項。在電話公司提供另一個號碼，以使用「特殊鈴聲型式偵測」功能執行傳真之後，請設定傳真設定，以監視該特定鈴聲型式。
<b>響鈴音量</b>	設定來電鈴聲的音量，此鈴聲會在受信模式選擇設成電話/FAX 模式時，透過內部擴音器指示來電為電話來電。
自動受信設定	<b>傳真受信時間</b> 設定印表機在接聽來電後，進入「傳真接收模式」的時間間隔。可指定時間間隔為介於 0 到 255 秒的範圍。預設值為 0 秒。
	<b>自動受信電話/傳真</b> 設定外部電話在接聽來電後，進入「傳真接收模式」的時間間隔。可指定時間間隔為介於 0 到 255 秒的範圍。預設值為 6 秒。
	<b>自動受信答錄/傳真</b> 設定外部答錄機在接聽來電後，進入「傳真接收模式」的時間間隔。可指定時間間隔為介於 0 到 255 秒的範圍。預設值為 21 秒。
<b>垃圾傳真過濾器</b>	您可以拒絕從垃圾站所傳來的傳真。系統僅接受從登錄在速撥的遠端站所傳來的傳真。此功能在封鎖垃圾傳真方面非常好用。 選取無可關閉此功能。任何人都可以傳送給您傳真。 選取有可開啓此功能。
<b>機密受信</b>	<b>機密接收組</b> 可讓您用密碼保護所有傳入的傳真。當機密受信功能啟動時，印表機會儲存傳入的傳真，您在操作面板中輸入正確的密碼後，印表機就會將其列印出來。
<b>轉送設定</b>	您可以設定印表機將傳入傳真轉送至另一個傳真號碼、電子郵件地址或伺服器。 傳真到達您的印表機時，它儲存於記憶體中。然後印表機執行下列動作之一： <ul style="list-style-type: none"> <li>撥打您已在轉送號碼中指定的傳真號碼</li> <li>傳送電子郵件到您已在轉送電子郵件地址 1-5 中指定的地址。傳真會轉換為 PDF，而且附加到電子郵件中</li> <li>將傳真的 PDF 版本儲存到您已在轉送至伺服器設定中指定的伺服器上的共用資料夾</li> </ul> 選擇關閉不轉送傳入傳真。 選擇轉送以轉送傳入傳真而不列印。如果在轉送收到的傳真期間發生錯誤，印表機會列印傳真。 選擇列印並轉送以轉送並列印傳入傳真。 選擇列印並以郵件傳送以列印傳入傳真並轉送至電子郵件。 選擇轉送至伺服器以轉送傳入傳真到伺服器。 選擇列印並轉送至伺服器以列印傳入傳真並轉送至伺服器。 若要轉送至傳真號碼，您必須在轉送號碼上登錄傳真號碼。若要轉送至電子郵件地址，您必須在電子郵件和轉送電子郵件地址上登錄資訊。若要轉送至伺服器，您必須在轉寄到伺服器設定上登錄伺服器資訊。 如需電子郵件的相關資訊，請參閱第 236 頁的「電子郵件設定」；如需轉送電子郵件地址的相關資訊，請參閱 CentreWare Internet Services 的說明。如需轉送號碼的相關資訊，請參閱第 295 頁的「轉送設定」。如需伺服器上共用資料夾的相關資訊，請參閱第 213 頁的「使用網路上的掃描器」；如需轉送至伺服器設定的相關資訊，請參閱 CentreWare Internet Services 上的說明。
<b>送信轉送號碼</b>	輸入傳入的傳真將轉送之目的地傳真號碼。
<b>雙面列印</b>	您可以設定在列印傳真時是否要雙面列印。 選取無可將傳真列印在紙張的單側頁面。 選取有可將傳真列印在紙張的兩側頁面。
	<b>遙控接收</b> 您可以在接起電話話筒後，在外部電話上按下遙控接收碼，來接收傳真。

選項	機器說明	
遙控接收音	當遙控接收設為啓用時，您可以指定音調。	
捨去	當接收的文件與安裝在印表機中的紙張一樣長或更長時，您可以設定印表機捨棄任何超過頁面底端的資料。如果接收的頁面超過您所設定的邊界，則印表機會以真實的大小列印在兩張紙上。當文件內容在邊界內，而且捨去設為自動縮小時，印表機會縮小文件以符合適當大小的紙張，而且不會發生捨棄的情況。如果捨去設定為自動縮小以外的選項，則印表機將捨棄邊界內的資料。	
自動重撥設定	<b>重撥次數</b>	您可以指定當目的地傳真號碼忙線時，介於 0 到 9 之間的嘗試重撥次數。如果您輸入 0，則印表機將不會重撥。
	<b>重撥間隔</b>	您的印表機會在遠端傳真機忙碌時自動重撥。可輸入介於 1–15 分鐘之間的時間間隔。
	<b>再送延遲</b>	您可以指定傳輸介於 3 到 255 秒之間的嘗試時間間隔。預設值為 8 秒。
撥號模式	您可以選取撥號模式。 <ul style="list-style-type: none"> <li>• PB</li> <li>• DP (10PPS)</li> <li>• DP (20PPS)</li> </ul>	
前置碼撥號	您可以指定是否要設定前置碼撥號號碼。	
前置碼撥號號碼	您最多可以設定五位數的前置碼撥號號碼。請先撥打此號碼，再開始任何自動撥號號碼。此功能在存取專用交換分機 (PBX) 方面非常好用。	
傳真送信封面	您可以設定在傳送傳真時是否要附加封面頁。	
發信方記錄	在傳真頁首列印送信者的資訊。 選取無可關閉此功能。 選取有可開啓此功能。 請注意，如果在區域設定中選取美國，則此選項不會顯示在功能表上。此設定會固定在有狀態，而且無法變更。 如需關於國家設定的詳細資訊，請參閱第 248 頁的「從操作面板指定傳真初始設定」。	
ECM	您可以設定是否要啓用或停用 ECM（錯誤修正模式，Error Correction Mode）。	
數據機速度	您可以設定數據機速度。	
顯示手動傳真受信方	設定當手動傳送傳真時，是否顯示受信方的傳真號碼。	
傳真報表	<b>通信管理報表</b>	您可以設定是否在每執行 50 次傳入和傳出的傳真通訊後，自動列印通信管理報表。
	<b>送信確認報表</b>	您可以設定是否在傳真傳輸後，列印傳輸結果。
	<b>同報報表</b>	您可以設定是否在傳真廣播至多個位置後，列印傳輸結果。
	<b>傳真通訊協定</b>	您可以設定是否在傳真傳輸後，列印通訊協定監視器報告，以監視傳真通訊協定的問題。

## • 前置碼撥號

### 補充：

- 前置碼撥號僅支援傳送傳真至外部線路號碼的環境。若要使用前置碼撥號，您必須從操作面板執行下列步驟。

- 1 按下  (機器確認/規格設定) 按鈕。
- 2 選取工具標籤，然後選取管理設定。
- 3 選取傳真設定。
- 4 選取傳真線路設定。
- 5 選取線路種類。
- 6 選取 PBX。
- 7 遵循下列步驟 1 到 3，以存取傳真設定功能表。
- 8 選取傳輸預設值。
- 9 選取前置碼撥號。
- 10 選取開啓，然後選取 OK。
- 11 輸入最多五位數的前置號碼（從 0-9、\* 和 #），然後選取 OK。
- 12 關閉並再次開啓電源開關，重新啓動印表機。

## 變更設定選項

---

- 1 按下  (機器確認/規格設定) 按鈕。
- 2 選取工具標籤，然後選取預設設定。
- 3 選取傳真功能初值設定。
- 4 選取所需的功能表項目。
- 5 選取所需的設定，或使用號碼盤輸入數值，然後選取 OK。  
若要返回機器確認/規格設定功能表的最上層，請按下 **CA** (全部清除) 按鈕。

# 列印報告頁面

---

當您使用傳真時，下列報告可能會對您有所助益：

- 傳真通訊簿  
此清單會顯示目前以短縮號碼方式儲存在印表機記憶體中的所有傳真號碼。  
您可以從操作面板列印傳真通訊簿清單。（如需詳細資訊，另請參閱第 264 頁的「[列印傳真電話簿清單](#)」。）
- 郵件通訊簿  
此清單會顯示目前以郵件通訊簿資訊形式儲存在印表機記憶體中的所有電子郵件地址。
- 通信管理報表  
此份報告會顯示關於您最近所接收或傳送的傳真資訊。
- 等待傳真清單  
此清單會顯示擱置中的傳真狀態。您可以在變更任何設定後，列印此清單以確認變更。

## 程序：

- 1 按下 （機器確認/規格設定）按鈕。
- 2 選取報表印出。
- 3 選取您要列印的報告或清單，然後選取列印。  
隨即會列印選取的報告或清單。

# 使用操作面板功能表和鍵台

本章包含：

- 第 276 頁的「瞭解印表機功能表」
- 第 331 頁的「面板鎖定功能」
- 第 332 頁的「限制存取複印、傳真、掃描以及由 USB 列印作業」
- 第 333 頁的「變更語言」
- 第 334 頁的「設定節電選項」
- 第 335 頁的「關於同步工作功能」
- 第 336 頁的「重設回原廠預設值」
- 第 337 頁的「輸入字元」

# 瞭解印表機功能表

---

當您的印表機連線至網路，且可供眾多使用者使用時，您可以限制對管理設定的存取。此動作可避免其他使用者使用操作面板時，不小心變更由系統管理員所設定的使用者預設值。

但是，您可以使用印表機驅動程式覆寫使用者預設值，並選取個別列印工作的設定。

## ■ 報表印出

使用報表印出功能表，列印各種類型的報告和清單。

### 系統設定

目的：

列印目前使用者預設值清單、已安裝的選購配件、已安裝的列印記憶體數量，以及印表機耗材的狀態。

### 面板設定

目的：

列印操作面板功能表上所有設定的詳細清單。

### PCL 字型清單

目的：

列印可用之 PCL 字型的範例。

### PCL 巨集清單

目的：

列印關於已下載之 PCL 巨集的資訊。

### PostScript 字型清單

目的：

列印可用之 PS 字型的範例。

### PDF 字型清單

目的：

列印可用之 PDF 字型的範例。

### 工作記錄報表

目的：

列印已處理之列印、複印、傳真或掃描工作的詳細清單。此清單包含最近的 20 個工作。

### 錯誤記錄報表

目的：

列印夾紙和嚴重錯誤的詳細清單。



## 列印總計報表

目的：

列印已列印總頁數的報告。

## 列印測試頁

目的：

列印測試色彩頁面。

## 通訊協定監視

目的：

列印受監控通訊協定的詳細清單。

## 傳真通訊簿

目的：

列印所有儲存為傳真電話簿資訊的傳真地址清單。

## 郵件通訊簿

目的：

列印所有儲存為電子郵件電話簿資訊的郵件地址清單。

## 伺服器位址清單

目的：

列印以伺服器位址資訊方式儲存的所有伺服器位址清單。

## 通信管理報表

目的：

列印關於您最近所接收或傳送之傳真的報告。

## 等待傳真清單

目的：

列印擱置中之傳真的狀態清單。

## 儲存文件清單

補充：

- 只有在已安裝選購的 512MB 記憶體的印象表機上，並在系統設定下啓用 RAM 磁碟，或已安裝硬碟組件時，才可以使用儲存文件清單功能。

目的：

列印機密列印和樣本列印儲存在 RAM 磁碟中的所有檔案清單。

## ■ 碼錶確認

目的：

檢查已列印的總頁數。

值：

碼錶 1	顯示彩色列印總數。
碼錶 2	顯示單色列印總數。
碼錶 3 <sup>*1</sup>	顯示大尺寸彩色列印總數。
碼錶 4	顯示彩色和單色列印總數 (碼錶 1 + 碼錶 2)。

<sup>\*1</sup> 此項目在您的印表機上一律顯示 0。

## ■ 管理設定

使用管理設定功能表，設定多種印表機功能。

### 傳真電話簿

使用傳真通訊簿功能表，設定個人和群組設定。

#### • 個人

目的：

在個人位置中，儲存高達 200 組的常用撥號號碼。

#### • 群組

目的：

建立傳真目的地的群組，並將此群組登錄在二位數撥號代碼下。最多可登錄六個群組號碼代碼。

### PCL

使用 PCL 設定功能表，變更印表機設定，這些設定僅影響使用 PCL 模擬印表機語言的工作。

補充：

- 以星號形式 (\*) 標示的數值是原廠預設的功能表設定。

## • 紙盤

目的：

指定預設的紙盤。

值：

---

自動\*

---

手送紙盤

---

紙盤 1

---

紙盤 2\*<sup>1</sup>

---

\*<sup>1</sup> 只有在安裝有選購的 550 張紙盤時，才可以使用紙盤 2。

## • 輸出尺寸

目的：

指定預設的紙張尺寸。

值：

### 公釐系列

A4(210 × 297 mm)* <sup>1</sup>			
A5(148 × 210 mm)			
B5(182 × 257 mm)			
Letter(8.5 × 11")			
Folio(8.5 × 13")			
Legal(8.5 × 14")			
Executive(7.25 × 10.5")			
Monarch Env.(3.9 × 7.5")			
信封 DL(110 × 220 mm)			
信封 C5(162 × 229 mm)			
信封 #10(4.1 × 9.5")			
新自定義尺寸	寬度(x)	210 mm* 77 - 215 mm	指定自訂尺寸紙張的長度。
	長度(y)	297 mm* 127 - 355 mm	指定自訂尺寸紙張的長度。

\*<sup>1</sup> 根據地區特定的原廠預設而定，印出尺寸的預設值也會有所不同。

### 英寸系列

Letter(8.5 × 11")* <sup>1</sup>			
Folio(8.5 × 13")			
Legal(8.5 × 14")			
A4(210 × 297 mm)			
A5(148 × 210 mm)			
B5(182 × 257 mm)			
Executive(7.25 × 10.5")			
Monarch Env.(3.9 × 7.5")			
信封 DL(110 × 220 mm)			
信封 C5(162 × 229 mm)			
信封 #10(4.1 × 9.5")			
新自定義尺寸	寬度(x)	21.08 cm* 3.0 - 215.90 mm	指定自訂尺寸紙張的長度。
	長度(y)	29.72 cm* 5.0-355.60 mm	指定自訂尺寸紙張的寬度。

\*<sup>1</sup> 根據地區特定的原廠預設而定，印出尺寸的預設值也會有所不同。

補充：

- 選取新自定義尺寸為紙張尺寸時，系統會提示您輸入自定義的長度和寬度。

## • 紙張方向

目的：

指定頁面上文字和圖形的方向。

值：

直式*	以和紙張短邊平行的方式列印文字和圖形。
橫式	以和紙張長邊平行的方式列印文字和圖形。

## • 雙面列印

目的：

指定是否列印於一張紙的正反兩面。

值：

單面*	不列印在紙張的兩側頁面上。		
雙面	裝訂邊	長邊裝訂*	列印在紙張的兩側頁面上，並在長邊裝訂。
		短邊裝訂	列印在紙張的兩側頁面上，並在短邊裝訂。

## • 字型

目的：

從登錄在印表機的字型中，指定預設的字型。

值：

CG Times	LetterGothic	CourierPS
CG Times It	LetterGothic It	CourierPS Ob
CG Times Bd	LetterGothic Bd	CourierPS Bd
CG Times BdIt	Albertus Md	CourierPS BdOb
Univers Md	Albertus XBd	SymbolPS
Univers MdIt	Clarendon Cd	Palatino Roman
Univers Bd	Coronet	Palatino It
Univers BdIt	Marigold	Palatino Bd
Univers MdCd	Arial	Palatino BdIt
Univers MdCdIt	Arial It	ITCBookman Lt
Univers BdCd	Arial Bd	ITCBookman LtIt
Univers BdCdIt	Arial BdIt	ITCBookmanDm
AntiqueOlv	Times New	ITCBookmanDm It
AntiqueOlv It	Times New It	HelveticaNr
AntiqueOlv Bd	Times New Bd	HelveticaNr Ob
CG Omega	Times New BdIt	HelveticaNr Bd
CG Omega It	Symbol	HelveticaNrBdOb
CG Omega Bd	Wingdings	N C Schbk Roman
CG Omega BdIt	Line Printer	N C Schbk It
GaramondAntiqua	Times Roman	N C Schbk Bd
Garamond Krsv	Times It	N C Schbk BdIt
Garamond Hlb	Times Bd	ITC A G Go Bk
GaramondKrsvHlb	Times BdIt	ITC A G Go BkOb
Courier*	Helvetica	ITC A G Go Dm
Courier It	Helvetica Ob	ITC A G Go DmOb

Courier Bd	Helvetica Bd	ZapfC MdlT
Courier Bdlt	Helvetica BdOb	ZapfDingbats

## • 字碼表

目的：

指定特定字型的字碼表。

值：

ROMAN-8*	WIN L1	ISO-6
ISO L1	WIN L2	ISO-11
ISO L2	WIN L5	ISO-15
ISO L5	DESKTOP	ISO-17
ISO L6	PS TEXT	ISO-21
PC-8	MC TEXT	ISO-60
PC-8 DN	MS PUB	ISO-69
PC-775	MATH-8	WIN 3.0
PC-850	PS MATH	WINBALT
PC-852	PI FONT	SYMBOL
PC-1004	LEGAL	WINGDINGS
PC-8 TK	ISO-4	DNGBTSMS

## • 字型大小

目的：

指定可縮放印刷字型的字型大小，範圍介於 4.00 到 50.00。預設值為 12.00。

字型大小是指字型中的字元高度。一個點大約等於 1/72 英寸。

補充：

- 字型大小功能表僅適用於印刷字型。

## • 字型間距

目的：

指定可縮放等寬字型的字型間距，範圍介於 6.00 到 24.00。預設值為 10.00。

字型間距是指水平輸入中，固定間距字元的數目。對於非固定等寬字型而言，系統會顯示字距，但是無法進行變更。

補充：

- 字型間距功能表僅適用於固定或等寬的字型。

## • 每頁行數

目的：

設定頁面中的行數。

值：

64* <sup>1</sup> (公釐系列) / 60* <sup>1</sup> (英寸系列)	設定數值，以 1 的方式遞增。
5-128	

\*<sup>1</sup> 代表地區特定的原廠預設值。

印表機會根據每頁行數和紙張方向功能表項目，來設定每行（垂直行距）之間的距離。變更每頁行數 前，請選取正確的每頁行數 和紙張方向。

參照：

- [第 281 頁的「紙張方向」](#)

## • 份數

目的：

設定預設的列印數量，範圍介於 1 到 999。預設值為 1。（從列印驅動程式，設定特定工作所需的列印份數。從印表機驅動程式所選取的值，將一律覆寫從操作面板所選取的值。）

## • 影像強化

目的：

指定是否要啟用「影像強化」功能，此功能可使黑白之間的邊界線更平順，以減少鋸齒狀的邊緣，並強化視覺外觀。

值：

無	停用影像強化功能。
有*	啟用影像強化功能。

## • Hex Dump

目的：

協助隔離列印工作問題的來源。當 Hex Dump 選取時，所有傳送至印表機的資料會以十六進位和字元呈現方式列印。未執行控制碼。

值：

關閉*	停用 Hex Dump 功能。
啟動	啟用 Hex Dump 功能。

## • 草稿模式

目的：

以草稿模式列印，來節省碳粉。當您以草稿模式列印時，會降低列印品質。

值：

關閉*	不要以草稿模式列印。
啟動	以草稿模式列印。

## • 行的終止點

目的：

新增行的終止點命令。

值：

關閉*	未新增行的終止點命令。 CR=CR、LF=LF、FF=FF
Add-LF	新增 LF 命令。 CR=CR-LF、LF=LF、FF=FF
Add-CR	新增 CR 命令。 CR=CR、LF=CR-LF、FF=CR-FF
CR-XX	新增 CR 和 LF 命令。 CR=CR-LF、LF=CR-LF、FF=CR-FF

## • 色彩模式

目的：

指定色彩模式為彩色或黑白。此設定適用於未指定列印模式的列印工作。

值：

黑白*	以黑白模式列印。
彩色	以彩色模式列印。

## • 忽略 FormFeed

目的：

指定是否要忽略僅包含 Form Feed 控制碼的空白頁。

值：

關閉*	停用忽略 Form Feed 功能。
開啓	啓用忽略 Form Feed 功能。

## PostScript

使用 PostScript 設定功能表可變更印表機設定，這些設定只會影響使用 PostScript® 模擬印表機語言的工作。

補充：

- 以星號形式 (\*) 標示的數值是原廠預設的功能表設定。

## • PS 錯誤報表

目的：

指定是否列印 PostScript 錯誤的內容。

必須關閉並再次開啓印表機，變更才會生效。

值：

關閉	捨棄列印工作，且不列印錯誤訊息。
開啓*	在捨棄工作前列印錯誤訊息。

補充：

- PS 驅動程式的指示會覆寫在操作面板上指定的設定。

## • PS 工作逾時

目的：

指定單一 PostScript 工作的執行階段。必須關閉並再次開啓印表機，變更才會生效。

值：

關閉*	不會發生工作逾時。
開啓	如果在指定時間內未完成處理，便會發生 PostScript 錯誤。
	1 1-900 分

## • 紙張選擇模式

目的：

設定 PostScript 模式的紙盤選取方式。必須關閉並再次開啓印表機，變更才會生效。

值：

自動*	紙盤選取方式的設定與 PCL 模式中的設定相同。
選擇紙盤	紙盤所選取的方式與一般的 PostScript 印表機相容。



## • 色彩模式

目的：

指定色彩模式為彩色或黑白。此設定適用於未指定列印模式的列印工作。

值：

彩色*	以彩色模式列印。
黑白	以黑白模式列印。

## PDF 設定

使用 PDF 設定功能表，變更僅影響 PDF 工作的印表機設定。

補充：

- 以星號形式 (\*) 標示的數值是原廠預設的功能表設定。

## • 份數

目的：

指定列印的份數。

值：

1*	設定數值，以 1 的方式遞增。
1-999	

## • 雙面列印

目的：

指定是否列印於一張紙的正反兩面。

值：

單面*	不列印在紙張的兩側頁面上。		
雙面	裝訂邊	長邊裝訂*	列印在紙張的兩側頁面上，並在長邊裝訂。
		短邊裝訂	列印在紙張的兩側頁面上，並在短邊裝訂。

## • 列印模式

目的：

指定列印模式。

值：

標準*	適用於包含標準大小字元的文件。
高畫質	適用於包含小字元或細線的文件，或者使用點陣式印表機列印的文件。
高速	以比標準模式更快的速度進行列印，但是列印品質較差。

## • PDF 密碼

目的：

指定密碼，以列印安全 PDF。

值：

輸入 PDF 密碼	輸入密碼，以列印加密 PDF。
-----------	-----------------

## • 分頁

目的：

指定是否要排序工作。

值：

分頁(依份數)	排序工作。
堆疊(依頁號)*	不排序工作。

## • 印出尺寸

目的：

指定 PDF 的輸出紙張尺寸。

值：

A4*1
Letter*1
自動

\*1 顯示預設的紙張尺寸。

## • 排版

目的：

指定輸出的排版。

值：

調整為紙張尺寸*
100%(無縮放)
小冊子
2合1
4合1

## • 色彩模式

目的：

指定輸出的色彩。

值：

色彩(自動)*
黑白

# 網路設定

使用網路設定功能表可變更印表機設定，這些設定會影響透過有線或無線網路傳送至印表機的工作。

## 補充：

- 以星號形式 (\*) 標示的數值是原廠預設的功能表設定。

## • 乙太網路/無線

### 補充：

- 使用有線網路時，會顯示乙太網路。選購的無線印表機介面卡已連接且乙太網路纜線已拔掉時，會顯示無線。

### 目的：

確認或指定網路設定。

## 無線狀態

### 補充：

- 只有在使用無線網路連接印表機時，才能使用無線狀態功能。

### 目的：

確認無線通訊狀態。

### 值：

狀態	強 標準 弱 接收失敗
SSID	顯示用來識別無線網路的名稱。
加密類型	No Security WEP WPA-PSK-TKIP WPA2-PSK-AES Mixed mode PSK WPA-Enterprise-TKIP* WPA2-Enterprise-AES* 混合模式 Enterprise*

\*只能在 CWIS 上進行這些設定。

## 無線設定精靈

### 補充：

- 只有在使用無線網路連接印表機時，才能使用無線設定精靈。

### 目的：

設定無線網路介面。印表機會自動搜尋並列出可用的無線基地台（存取點）。選取其中一個存取點，然後輸入複雜密碼或 WEP 金鑰以完成無線設定。您也可以手動指定和設定無線網路。

### 值：

選取存取點	從清單中選取存取點。
WEP 金鑰	選取加密類型為 WEP 的存取點時，請輸入 WEP 金鑰。
WPA	選取加密類型為 WPA、WPA2 或「混合模式」的存取點時，請輸入密碼。
WPA2	

手動 SSID 設定	輸入 SSID	指定用來識別無線網路的名稱。最多可輸入 32 個英數字元。	
	基礎結構	不選擇	選取透過存取點（如無線路由器）進行無線設定。
		不選擇	指定設定無線設定作業時，不從 WEP、WPA-PSK-TKIP 以及 WPA-PSK-AES 之中指定加密類型。
		混合模式 PSK*	選取使用混合模式 PSK 加密類型來進行無線設定。
		無線設定密碼	指定 8 到 63 個英數字元的密碼。
		WPA-PSK-TKIP	選取使用 WPA-PSK-TKIP 加密類型來進行無線設定。
		無線設定密碼	指定 8 到 63 個英數字元的密碼。
		WPA2-PSK-AES	選取使用 WPA2-PSK-AES 加密類型來進行無線設定。
	無線設定密碼	指定 8 到 63 個英數字元的密碼。	
	WEP	指定要透過無線網路使用的 WEP 金鑰。如果是 64 位元金鑰，最多可輸入 10 個十六進位字元。如果是 128 位元金鑰，最多可輸入 26 個十六進位字元。	
	傳輸金鑰	從自動、WEP 金鑰 1、WEP 金鑰 2、WEP 金鑰 3 和 WEP 金鑰 4 中指定傳輸金鑰。	
	Ad-Hoc	選取不透過存取點（如無線路由器）進行無線設定。	
	不選擇*	選取不從 WEP 指定加密類型來進行無線設定。	
WEP	指定要透過無線網路使用的 WEP 金鑰。如果是 64 位元金鑰，最多可輸入 10 個十六進位字元。如果是 128 位元金鑰，最多可輸入 26 個十六進位字元。		
傳輸金鑰	從 WEP 金鑰 1、WEP 金鑰 2、WEP 金鑰 3 和 WEP 金鑰 4 中指定傳輸金鑰。		

## WPS 設定

### 補充：

- 只有在使用無線網路連接印表機時，才能使用 WPS 設定。

### 目的：

使用 WPS 設定無線網路。

### 值：

按鍵控制*	開始設定	利用 WPS-PBC 進行無線設定。
PIN 代碼	開始設定	利用印表機自動指派的 PIN 代碼進行無線設定。
	列印 PIN 代碼	列印 PIN 代碼。將指派給印表機的 PIN 輸入電腦時，請進行確認。

## IP 模式

### 目的：

設定 IP 模式。

### 值：

雙重架構*	使用 IPv4 和 IPv6，設定 IP 位址。
IPv4 模式	使用 IPv4，設定 IP 位址。
IPv6 模式	使用 IPv6，設定 IP 位址。

## TCP/IP

目的：

設定 TCP/IP 設定。

值：

IP位址的取得方法	DHCP/AutoIP*	自動設定 IP 位址。將介於 169.254.1.0 到 169.254.254.255 範圍內的隨機數值（目前尚未在網路上使用）設為 IP 位址。子網路遮罩已設為 255.255.0.0。
	BOOTP	使用 BOOTP 設定 IP 位址。
	RARP	使用 RARP 設定 IP 位址。
	DHCP	使用 DHCP 設定 IP 位址。
	用手動設定	當您要在操作面板上手動設定 IP 位址時，請使用這個選項。
IP 位址		當 IP 位址為手動設定時，系統會使用 nnn.nnn.nnn.nnn 格式將 IP 位址配置至印表機。每個組成 nnn.nnn.nnn.nnn 的八位元都是介於 0 到 254 範圍的值。不可指定 127 和介於 224 到 254 範圍中的任何值，作為通訊閘位址的第一個八位元。
子網路遮罩		當 IP 位址為手動設定時，系統會使用 nnn.nnn.nnn.nnn 格式指定子網路遮罩。每個組成 nnn.nnn.nnn.nnn 的八位元都是介於 0 到 255 範圍的值。不可指定 255.255.255.255 作為子網路遮罩。
通訊閘位址		當 IP 位址為手動設定時，系統會使用 nnn.nnn.nnn.nnn 格式指定通訊閘位址。每個組成 nnn.nnn.nnn.nnn 的八位元都是介於 0 到 254 範圍的值。不可指定 127 和介於 224 到 254 範圍中的任何值，作為通訊閘位址的第一個八位元。

## IPsec

補充：

- 只有在 CentreWare Internet Services 上啟動 IPsec 時，才能使用 IPsec 功能。

目的：

停用 IPsec。

值：

停止	停用 IPsec。
----	-----------

## 重新設定無線

補充：

- 只有在使用無線網路連接印表機時，才能使用重新設定無線。

目的：

初始化無線網路設定。執行此功能並重新啟動印表機後，所有的無線網路設定都會重設回預設值。

值：

重設	進行無線網路設定初始化。
----	--------------

## 連線速度

補充：

- 只有在使用有線網路連接印表機時，才能使用連線速度功能。

目的：

指定乙太網路的通訊速度和雙工設定。必須關閉並再次開啓印表機，變更才會生效。

值：

自動*	自動偵測乙太網路設定。
10BASE-T半	使用 10BASE-T半。

<b>10BASE-T全</b>	使用 10BASE-T全。
<b>100BASE-TX半</b>	使用 100BASE-TX半。
<b>100BASE-TX全</b>	使用 100BASE-TX全。
<b>1000BASE-T全</b>	使用 1000BASE-T全。

## • 通訊協定設定

目的：

啟用或停用每個通訊協定。必須關閉並再次開啓印表機，變更才會生效。

值：

<b>LPD</b>	停止	停用「線上印表機服務精靈」(LPD) 連接埠。
	啟用*	啟用 LPD 連接埠。
<b>連接埠 9100</b>	停止	停用 Port9100 連接埠。
	啟用*	啟用 Port9100 連接埠。
<b>FTP</b>	停止	停用 FTP 連接埠。
	啟用*	啟用 FTP 連接埠。
<b>IPP</b>	停止	停用 IPP 連接埠。
	啟用*	啟用 IPP 連接埠。
<b>SMB TCP/IP</b>	停止	停用 SMB TCP/IP 連接埠。
	啟用*	啟用 SMB TCP/IP 連接埠。
<b>SMB NetBEUI</b>	停止	停用 SMB NetBEUI 連接埠。
	啟用*	啟用 SMB NetBEUI 連接埠。
<b>WSD 列印</b>	停止	停用 WSD 列印。
	啟用*	啓動 WSD 列印。
<b>WSD 掃描</b>	停止	停用 WSD 掃描。
	啟用*	啟用 WSD 掃描。
<b>網路 TWAIN</b>	停止	停用網路 TWAIN。
	啟用*	啟用網路 TWAIN。
<b>SNMP UDP</b>	停止	停用「簡易網路管理通訊協定」(SNMP) UDP 連接埠。
	啟用*	啟用 SNMP UDP 連接埠。
<b>StatusMessenger</b>	停止	停用 Status Messenger 功能。
	啟用*	啟用 Status Messenger 功能。
<b>InternetServices</b>	停止	停用對內嵌在印表機中之 CentreWare Internet Services 的存取。
	啟用*	啓動對內嵌在印表機中之 CentreWare Internet Services 的存取。
<b>Bonjour(mDNS)</b>	停止	停用 Bonjour® (mDNS)。
	啟用*	啟用 Bonjour (mDNS)。
<b>Telnet</b>	停止	停用 Telnet。
	啟用*	啟用 Telnet。
<b>更新電話簿</b>	停止	停用更新電話簿。
	啟用*	啟用更新電話簿。
<b>HTTP-SSL/TLS<sup>*1</sup></b>	停止*	停用 HTTP-SSL/TLS。
	啟用	啟用 HTTP-SSL/TLS。

<sup>\*1</sup> 只有當使用 CentreWare Internet Services 建立認證時，才能使用 HTTP-SSL/TLS。如需有關建立認證的詳細資訊，請參閱 CentreWare Internet Services 上的說明。

補充：

- WSD 表示 Web Services on Devices。

## • 進階設定

目的：

指定進階網路設定。

### IP 限定過濾

補充：

- 只有在通訊協定設定為 LPD 或 Port9100 時，才能使用 IP 限定過濾功能。

目的：

封鎖透過有線或無線網路設定從特定 IP 位址接收的資料。您最多可設定五個 IP 位址。必須關閉並再次開啓印表機，變更才會生效。

值：

n (n 為 1 - 5)	IP 位址	設定篩選器 n 的 IP 位址。
	子網路遮罩	設定篩選器 n 的位址遮罩。
使用模式	無作用*	停用篩選器 n 的 IP 限定過濾功能。
	許可	接受從特定的 IP 位址存取。
	拒絕	拒絕從特定的 IP 位址存取。

### 802.1x

補充：

- 只有在使用區域網路纜線連接印表機，且透過 CentreWare Internet Services 啓用 802.1x 驗證時，才能使用 802.1x。有關設定 802.1x 的詳情，請參照 CentreWare Internet Services 的「說明」。

目的：

停用 802.1x 驗證。必須關閉並再次開啓印表機，變更才會生效。

停止	停用 802.1x。
----	------------

## • Adobe Protocol

目的：

若要為 Parallel 介面指定 PostScript 通訊協定，您可以為有線網路進行 Adobe 通訊協定設定。必須關閉並再次開啓印表機，變更才會生效。

值：

自動**	自動設定 PostScript 通訊協定。
標準	設定 PostScript 通訊協定為標準。
BCP	設定 PostScript 通訊協定為 BCP。
TBCP	設定 PostScript 通訊協定為 TBCP。
二進位制	設定 PostScript 通訊協定為二進位制。

## • 重設網路設定

目的：

初始化儲存在非揮發性記憶體 (NVM) 中的網路設定資料。執行此功能並重新啓動印表機後，所有的無線網路設定都會重設為其預設值。

重設	初始化儲存在 NVM 中的網路設定資料。
----	----------------------

## 傳真設定

使用傳真設定功能表，設定基本的傳真設定。

### 補充：

- 以星號形式 (\*) 標示的數值是原廠預設的功能表設定。

### • 傳真線路設定

目的：

設定傳真線路的基本設定。

### 傳真號碼

目的：

設定將列印在傳真訊息頁首的印表機傳真號碼。

### 補充：

- 使用垃圾 FAX 設定前，請務必先指定傳真號碼。

### 國家名稱

目的：

選取使用印表機所在的區域。

值：

---

不明\*

---

澳洲

---

中國

---

香港

---

印尼

---

馬來西亞

---

紐西蘭

---

菲律賓

---

新加坡

---

韓國

---

台灣

---

泰國

---

### 公司名稱

目的：

設定在傳真頁首列印送信者名稱。

### 線路種類

目的：

選取預設的線路種類。

值：

---

電信局\*                      使用 PSTN。

---

PBX                              使用 PBX。

---



## 線路監聽音量

目的：

設定線路監聽音量，此監視器會透過內部擴音器，以聲音方式監視傳輸，直到連線成功為止。

值：

關閉	關閉線路監聽音量。
最小	將線路監聽音量設定為最小。
中*	將線路監聽音量設定為中。
最大	將線路監聽音量設定為最大。

## DRPD 設定

目的：

提供不同的號碼，以使用「特殊鈴聲型式偵測」功能執行傳真。

值：

### 模式1-7

DRPD 是由某些電話公司所提供的服務。DRPD 設定是由您的電話公司所指定。您的印表機所提供的型式如下所示：

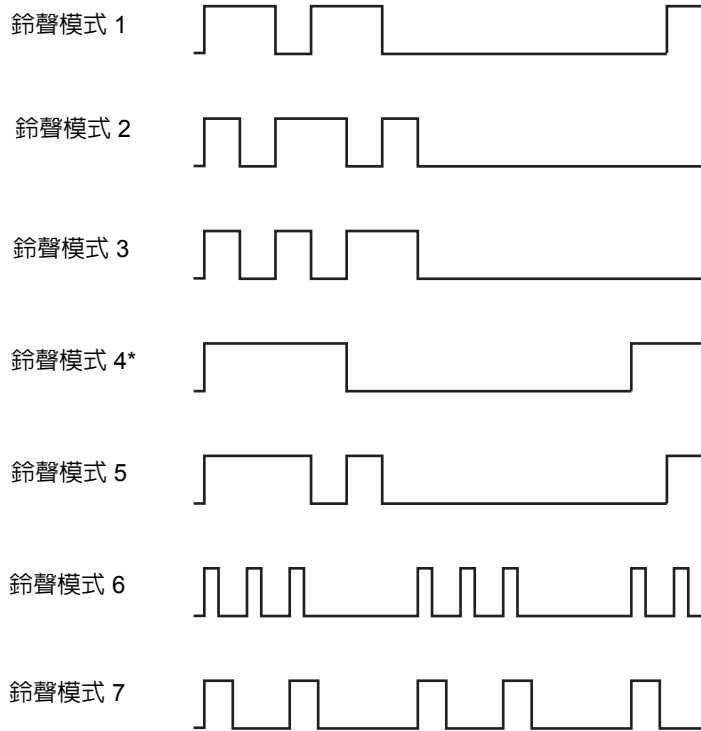

請詢問您的電話公司需要選取哪種型式，以使用此項服務。例如，模式 7 是 New Zealand FaxAbility 的特殊鈴聲模式：響 400 ms、停 800 ms、響 400 m，然後停 1400 ms。此模式會不斷的重複執行。此印表機僅回應紐西蘭的 Distinctive Alert cadence(s) DA4。

## 外附電話臨界值

目的：

選取電話線在未使用的情況下，外部電話攔截偵測的臨界值。

值：

低	設定外部電話攔截偵測的臨界值為低。
標準*	設定外部電話攔截偵測的臨界值為標準。
高	設定外部電話攔截偵測的臨界值為高。

## • 傳入預設值

目的：

設定傳真受信的設定。

### 受信模式

目的：

選取預設的傳真接收模式。

值：

電話模式	自動傳真接收關閉。您可以透過接起外部電話的話筒，並按下遙控接收碼，或者透過將免持聽筒中的手動受信選取為啟用（您可以聽到遠端機器的聲音或傳真識別信號），然後按下 $\diamond$ （啟動）按鈕，來接收傳真。有關「手動受信」的詳細資訊，請參照第 259 頁的「在電話模式中手動接收傳真」。
傳真模式*	自動接收傳真。
電話/傳真模式	印表機接收傳入的傳真時，外部電話會連續響鈴達到自動受信電話/傳真中指定的時間，之後印表機會自動接收傳真。如果來電不是傳真，印表機會從內部擴音器發出嗶嗶聲，指示來電為電話來電。
答錄機/傳真模式	印表機可以和答錄機共用電話線。在此模式中，印表機將會監視傳真訊號，而且如果有傳真音調時，便會接聽線路。如果您所在區域中的電話通訊為序列傳輸，則不支援此模式。
DRPD 模式	在使用「特殊鈴聲型式偵測」(DRPD) 選項前，電話公司必須已將「特殊鈴聲」服務安裝在您的電話線上。在電話公司提供另一個號碼，以使用「特殊鈴聲型式偵測」功能執行傳真之後，請設定傳真設定，以監視該特定鈴聲型式。

### 響鈴音量

目的：

設定響鈴的音量，此鈴聲會在「受信模式」設定受信模式設定為電話/傳真模式時，使用擴音器。

值：

關閉	關閉鈴聲的音量。
最小	將響鈴音量設定為最小。
中	將響鈴音量設定為中。
最大*	將響鈴音量設定為最大。

### 自動受信設定

目的：

設定自動傳真受信的設定。

值：

自動回應傳真	0* 0-255	設定印表機在接聽來電後，進入「傳真接收模式」的時間間隔。該值設定為以 1 秒的方式遞增。
自動回應電話/傳真	6* 0-255	設定外部電話在接聽來電後，進入「傳真接收模式」的時間間隔。該值設定為以 1 秒的方式遞增。
自動回應答錄/傳真	21* 0-255	設定外部答錄機在接聽來電後，進入「傳真接收模式」的時間間隔。該值設定為以 1 秒的方式遞增。

## 垃圾傳真過濾器

目的：

透過僅接受來自登錄於傳真電話簿之傳真號碼的傳真，來拒絕垃圾傳真。

值：

關閉*	不拒絕從垃圾號碼所傳來的傳真。
開啓	拒絕從垃圾號碼所傳來的傳真。

## 機密受信

補充：

- 僅在設定值設為啓動時，才可使用「機密受信」功能。

目的：

指定是否需要提供密碼以接收傳真，以及設定或變更密碼。

值：

機密接收組	停止*	不需要提供密碼以接收傳真。
	啓動	需要提供密碼以接收傳真。
密碼變更* <sup>1</sup>	0000-9999	設定或變更接收傳真所需的密碼。

\*1 只有在機密接收組設為啓動時，才能使用此項目。

## 轉送設定

補充：

- 只有已登錄電子郵件資訊和轉寄電子郵件地址之後，才能使用列印並電子郵件功能。如需電子郵件的相關資訊，請參閱第 236 頁的「電子郵件設定」；如需轉寄電子郵件地址的相關資訊，請參閱 CentreWare Internet Services 的說明。
- 只有已在轉送至伺服器設定中登錄關於共用資料夾和伺服器的資訊，才能使用轉送至伺服器和列印並轉送至伺服器功能。如需關於伺服器上共用資料夾的詳細資訊，請參閱第 213 頁的「使用網路上的掃描器」。如需關於轉送至伺服器設定的詳細資訊，請參閱 CentreWare Internet Services 上的說明。

目的：

設定是否要將傳入的傳真轉送至指定的目的地。

值：

關閉*	不轉送傳入的傳真。
轉送	轉送傳入的傳真至指定的目的地。如果傳輸時發生錯誤，便會列印傳入的傳真。
列印並轉送	列印傳入的傳真，並將傳真轉送至指定的目的地。
	轉送號碼
列印和電子郵件	列印傳入傳真並轉寄到指定的電子郵件地址。
轉寄到伺服器	轉寄傳入傳真到指定的伺服器。
列印和轉寄到伺服器	列印傳入傳真並轉寄到指定的伺服器。

## 雙面列印

設定雙面列印傳真。

值：

關閉*	不執行雙面列印。
開啓	執行雙面列印。

## 遙控接收

目的：

拿起電話話筒後，在外部電話上按下遙控接收碼，來接收傳真。

值：

關閉*	不使用在外部電話上按下遙控接收碼接收傳真的方式。
開啓	使用在外部電話上按下遙控接收碼接收傳真的方式。
遙控接收音	以二位數來指定音調，以啓動遙控接收。

## 捨去

目的：

設定當整個頁面不符合輸出的紙張尺寸時，印表機會捨棄傳真頁面底端的影像或任何文字。

值：

關閉*	不捨棄並列印超出傳真頁面底端的圖片或文字。
開啓	捨棄任何超出的圖片或文字。
自動縮小	自動縮小傳真頁面，以符合適當的紙張尺寸。

## • 傳輸預設值

目的：

設定傳真傳輸的設定。

### 自動重撥設定

目的：

設定自動重撥的設定。

值：

重撥次數	3*	設定當目的地傳真號碼忙線時，嘗試重撥的次數。如果您輸入 0，則印表機不會重撥。該值設定為以 1 的方式遞增。
	0-9	
重撥間隔	1*	設定重撥嘗試的時間間隔。該值設定為以 1 分鐘的方式遞增。
	1-15	
再送延遲	8*	設定重送嘗試的時間間隔。該值設定為以 1 秒的方式遞增。
	3-255	

## 撥號模式

目的：

選取撥號模式。

值：

PB*	使用按鍵式撥號。
DP (10PPS)	設定 DP (10 PPS) (撥號脈衝，每秒 10 個脈衝) 作為撥號類型。
DP (20PPS)	設定 DP (20 PPS) (撥號脈衝，每秒 20 個脈衝) 作為撥號類型。

## 前置碼撥號

目的：

選取是否要設定前置碼撥號號碼。

值：

關閉*	不設定前置碼撥號號碼。
開啓	設定前置碼撥號號碼。
前置碼撥號號碼	設定最多五位數的前置碼撥號號碼。請先撥打此號碼，再開始任何自動撥號號碼。此功能在存取專用交換分機 (PABX) 方面非常好用。

## 傳真送信封面

目的：

設定傳真是否要附加封面頁。

值：

關閉*	傳真不附加封面頁。
開啓	傳真附加封面頁。

## 發信方記錄

目的：

將送信者資訊列印在傳真的頁首。

值：

關閉	不在傳真頁首列印發信方的資訊。
開啓*	在傳真頁首列印發信方資訊。

## ECM

目的：

設定是否要啓用或停用「錯誤修正模式」(ECM)。若要使用 ECM，則遠端機器也必須支援 ECM。

值：

關閉	停用 ECM。
開啓*	啓用 ECM。

## 數據機速度

目的：

當傳真傳輸或接收發生錯誤時，調整傳真數據機的速度。

值：

2.4 Kbps
4.8 Kbps
9.6 Kbps
14.4 Kbps
33.6 Kbps*

## 顯示手動傳真受信方

目的：

設定在手動傳送傳真時，是否要在正在送信傳真畫面上顯示通信對象的傳真號碼。

值：

關閉	手動傳送傳真時，不會顯示傳真號碼。
開啓*	手動送信傳真時，顯示傳真號碼。

## • 傳真報表

目的：

設定傳真報表的設定。

### 通信管理報表

目的：

設定是否在每執行 50 次傳入和傳出的傳真通訊後，自動列印通信管理報表。

值：

自動印出*	自動在每執行 50 次傳入和傳出的傳真通訊後，列印通信管理報表。
不自動印出	不自動在每執行 50 次傳入和傳出的傳真通訊後，列印通信管理報表。

### 送信確認報表

目的：

設定是否在傳真傳輸後，列印傳輸結果。

值：

常時印出	每次傳真傳輸後，列印傳輸報告。
列印錯誤*	僅在錯誤發生時，列印傳輸報告。
停用列印	不在傳真傳輸後，列印傳輸報告。

### 同報報表

目的：

設定是否在傳真傳輸至多個目的地後，列印傳輸結果。

值：

常時印出*	每次傳真廣播後，列印廣播報告。
列印錯誤	僅在錯誤發生時，列印廣播報告。
停用列印	不在傳真廣播至多個目的地後，列印廣播報告。

### 傳真通訊協定

目的：

設定是否列印通訊協定監視報告，此報告可協助您識別造成通訊問題的原因。

值：

常時印出	每次傳真傳輸後，列印通訊協定監視報告。
列印錯誤	只有在發生錯誤時才列印通訊協定設定監視報告。
停用列印*	不列印通訊協定設定監視報告。

# 系統設定

使用系統設定可設定多種印表機功能。

## 補充：

- 以星號形式 (\*) 標示的數值是原廠預設的功能表設定。

## • 一般

目的：

設定印表機的一般設定。

### 節電開始時間

目的：

指定轉換至節電模式的時間。

值：

低電力模式	1 分*	指定印表機在完成工作後，進入「低電力」模式所需的時間。
	1-60 分	
睡眠模式	4 分*	指定印表機進入「低電力」模式後，進入「睡眠」模式所需的時間。
	1-6 分	

為低電力模式指定 1 分鐘時，印表機會在完成工作的 1 分鐘後進入節電模式。此模式會使用較少的電量，但是印表機需要更多的暖機時間。如果印表機與室內照明系統共用電子電路，而且您發現燈光閃爍時，請指定 1 分鐘。

如果您經常使用印表機，請使用高數值。在大部分情況下，可讓印表機在最短的暖機時間內準備就緒。如果您要在電量使用量和較短的暖機時間之間取得平衡，請在低電力模式選取介於 1 到 60 分鐘之間的值。

印表機從電腦或遠端傳真機接收資料時，印表機會自動從節電模式返回待命模式。您也可以按下操作面板上的 (解除) 按鈕，將印表機的狀態變更成待命模式。

### 日期/時間

目的：

指定日期和時間格式

值：

時區	設定時區。		
日期	格式	YYYY / MM / DD	設定日期顯示形式。
		DD / MM / YYYY*	
		MM / DD / YYYY	
時間	設定時間。		
	格式	12 小時	以 12 小時制設定時間。
		24 小時	以 24 小時制設定時間。

### 測量單位

目的：

指定操作面板上顯示在數值後面的預設度量單位。

值：

公釐 (mm)*	選取公釐作為預設的度量單位。
英寸 (")	選取英寸作為預設的度量單位。

## 補充：

- 根據其他的設定（如地區和原稿尺寸）而定，測量基準預設值也會有所不同。

## 顯示亮度

目的：

調整 LCD 顯示面板的螢幕亮度。

值：

5*	亮度設定分為 10 個等級，10 表示最亮。
1-10	

## 聲音設定

目的：

設定在作業期間，或出現警告訊息時，印表機所發出的音調設定。

值：

面板選擇音	無*	當操作面板輸入正確時，印表機不會發出音調。
	小	當操作面板項目正確時，印表機會發出音調。
	標準	
	大	
面板警告音	無*	當操作面板項目不正確時，印表機不會發出音調。
	小	當操作面板項目不正確時，印表機會發出音調。
	標準	
	大	
準備完畢音	關閉	當印表機準備就緒可處理工作時，不會發出音調。
	小	當印表機準備就緒可處理工作時，會發出音調。
	標準*	
	大	
複印工作音	關閉	當複印工作完成時，印表機不會發出音調。
	小	當複印工作完成時，印表機會發出音調。
	標準*	
	大	
非複印工作音	關閉	當完成複印以外的工作時，印表機不會發出音調。
	小	當完成複印以外的工作時，印表機會發出音調。
	標準*	
	大	
異常完畢音	關閉	當工作不正常結束時，印表機不會發出音調。
	小	當工作不正常結束時，印表機會發出音調。
	標準*	
	大	
異常警告音	關閉	當發生問題時，印表機不會發出音調。
	小	當發生問題時，印表機會發出音調。
	標準*	
	大	
無紙張警告音	關閉	當印表機缺紙時，不會發出音調。
	小	當印表機缺紙時，會發出音調。
	標準*	
	大	



無碳粉警示	關閉	當碳粉快用完時，印表機不會發出音調。
	小	當碳粉快用完時，印表機會發出音調。
	標準*	
	大	
自動重設通知	無*	印表機在執行自動清除前的 5 秒鐘，不會發出音調。
	小	印表機在執行自動清除前的 5 秒鐘，會發出音調。
	標準	
	大	
音量一併設定	關閉	停用所有的警示音調。
	小	一次設定所有警示音調的音量。
	標準*	
	大	

## 無碳粉警訊

目的：

指定是否在碳粉快用完時，顯示警示訊息。

值：

關閉	不要在碳粉快用完時，顯示警示訊息。
開啓*	在碳粉快用完時，顯示警示訊息。

## 使用聽筒解除

目的：

指定在您接起外部電話的話筒時，是否解除低電力或睡眠模式。

值：

關閉*	在您接起外部電話的話筒時，不解除低電力或睡眠模式。
開啓	在您接起外部電話的話筒時，解除低電力或睡眠模式。

## 自動工作紀錄

目的：

每 20 個工作後，印表機會自動列印工作記錄報表。

值：

關閉*	不自動列印工作記錄報表。
開啓	自動列印工作記錄報表。

您也可以使用報表印出功能表來列印工作記錄報表。

## RAM 磁碟

補充：

- 若已安裝硬碟組件，則無法使用 RAM 磁碟功能。

目的：

將記憶體配置給[機密列印]和樣本列印功能的 RAM 磁碟檔案系統。必須關閉並再次開啓印表機，變更才會生效。

值：

關閉	不會將記憶體配置給 RAM 磁碟檔案系統。機密列印和樣本列印工作將中止，而且會記錄至工作記錄檔。
開啓*	設定記憶體配置給 RAM 磁碟檔案系統（以 50 MB 的方式遞增）。
	50 MB* (300 MB* <sup>1</sup> )
	50-100 MB (50-600 MB* <sup>1</sup> )

\*<sup>1</sup> 已安裝 512 MB 記憶體時。

補充：

- 變更 RAM 磁碟功能表的設定後，請重新啓動印表機。

## 傳真伺服器電話簿

目的：

指定是否從 LDAP 伺服器的「電話簿」搜尋電話號碼。

值：

關閉*	不從 LDAP 伺服器的電話簿搜尋電話號碼。
開啓	從 LDAP 伺服器的電話簿搜尋電話號碼。

補充：

- 當傳真伺服器電話簿設為關閉時，您僅可以從本機的「電話簿」搜尋電話號碼。

## 電子郵件伺服器電話簿

目的：

指定是否從 LDAP 伺服器的「電話簿」，檢索電子郵件地址。

值：

關閉*	不會從 LDAP 伺服器的通訊簿中檢索電子郵件地址。
開啓	從 LDAP 伺服器的通訊簿中檢索電子郵件地址。

補充：

- 當電子郵件伺服器電話簿設為關閉時，您僅可以從本機的「電話簿」檢索電子郵件地址。

## 打開電源精靈

目的：

執行印表機的初始設定。

### • 計時器

目的：

設定計時器設定。

## 控制面板

目的：

未在指定的時間內指定任何設定時，自動將複印、掃描、傳真、電子郵件或列印的重設為預設設定，並返回待命模式。

值：

---

45 秒\*

---

1 分鐘

---

2 分鐘

---

3 分鐘

---

4 分鐘

---

## 故障逾時

目的：

指定取消不正常停止的工作前，印表機所等待的時間長度。如果超過逾時的時間，列印工作便會取消。

值：

---

關閉

停用故障逾時。

---

開啓\*

---

60 秒\*

指定取消不正常停止的工作前，印表機所等待的時間長度。

---

3-300 秒

---

## 工作逾時

目的：

指定印表機等待資料從電腦傳來的時間長度。如果超過逾時的時間，列印工作便會取消。

值：

---

關閉

停用工作逾時。

---

開啓\*

---

30 秒\*

設定印表機等待資料從電腦傳來的時間長度。

---

5-300 秒

---

## • 輸出設定

目的：

設定與印表機輸出相關的設定。

### 預設紙張大小

目的：

指定預設的紙張尺寸。

值：

---

A4\*<sup>1</sup>

---

Letter\*<sup>1</sup>

---

\*<sup>1</sup> 根據地區特定的原廠預設而定，預設紙張大小也會有所不同。

### ID 印字

目的：

指定列印使用者識別碼的位置。

值：

關閉*	不列印使用者識別碼。
左上	將使用者識別碼列印在頁面左上方。
右上	將使用者識別碼列印在頁面右上方。
左下	將使用者識別碼列印在頁面左下方。
右下	將使用者識別碼列印在頁面右下方。

補充：

- 當您列印在 DL 大小的紙張時，可能無法正確列印一部分的使用者識別碼。

### 列印 PDL 為文字

目的：

指定當印表機不支援以文字方式接收資料時，印表機是否輸出 PDL 資料。文字資料會列印在 A4 或 Letter 大小的紙張上。

值：

關閉	不列印接收的資料。
開啓*	以文字資料方式列印接收的資料。

### 標誌頁

補充：

- 只有印表機已安裝選購的 550 張紙盤時，才可以使用標誌頁功能。

目的：

指定橫幅紙張的位置，並且指定橫幅紙張所放入的紙盤。

值：

印出頁面指定	關閉*	不列印橫幅紙張。
	開始頁	在每份複印件的第一張頁面之前插入。
	結束頁	在每份複印件的最後一張頁面之後插入。
	開始 + 結束頁	在每份複印件的第一張頁面之前和最後一張頁面之後插入。

紙盤指定	手送紙盤	橫幅紙張放入到手送紙盤。
	紙盤 1*	橫幅紙張放入標準 550 張紙盤。
	紙盤 2	橫幅紙張放入選購的 550 張紙盤。

## 替換紙盤

目的：

指定當放入指定紙盤的紙張不符合目前工作的紙張尺寸設定時，是否要使用不同的紙張尺寸。

值：

關閉*	不接受任何替代的紙盤大小。
選擇較大尺寸	以下一個最大的紙張尺寸來替代。若沒有更大的紙張尺寸，印表機會以最接近的紙張尺寸來替代。
選擇接近尺寸	以最近的紙張尺寸來替代。
使用手送紙盤	使用手送紙盤中的紙張來替代。

## 信箋紙(雙面)

目的：

指定使用信箋紙時，是否要列印在信紙的雙面。

值：

關閉*	不列印在信箋紙的兩側頁面上。
啟動	列印在信箋紙的兩側頁面上。

## 報表雙面列印

目的：

指定在紙張的兩側頁面上列印報表。

值：

單面	在紙張的單面列印報表。
雙面*	在紙張的雙面列印報表。

## 各功能的總計

目的：

指定是否透過統計認證限制每位使用者可以使用的功能。

值：

關閉*	不透過統計認證限制功能。
開啓	透過統計認證限制功能。

## 非指定使用者的列印許可

目的：

指定是否允許沒有驗證資訊即列印資料。

值：

無*	不允許非帳戶使用者列印資料。
有	允許非帳戶使用者列印資料。

## 維護

使用維護功能表來初始化 NV（非揮發性）記憶體、設定普通紙品質調整設定，以及設定安全性設定。

### 補充：

- 以星號形式 (\*) 標示的數值是原廠預設的功能表設定。

### • 調整紙張種類

目的：

指定紙張密度設定。

值：

普通紙	薄紙
	厚紙*
標籤貼紙	薄紙
	厚紙*

### • 調整轉印皮帶

目的：

在出現殘影時調整轉印偏差。（殘影可能是前頁的影像或目前列印中的部份頁面。）

值：

K 位移	0*	如出現模糊的黑色殘影，請降低數值。
	-5 到 +5	
YMC 位移	0*	如出現其他顏色（黃色、洋紅色或青色）的模糊殘影，請降低數值。
	-5 到 +5	

### • 調整第二個BTR

目的：

指定每種紙張種類的傳輸滾輪電壓調整。

初值設定可能無法提供所有紙張種類的最佳輸出品質。如果您在列印輸出上看見斑點，請嘗試提高電壓。如果您在列印輸出上看見白點，請嘗試降低電壓。

### 補充：

- 列印品質會根據您為此項目所選取的設定值而有所不同。

值：

普通紙	0*
	-5 到 +10
厚紙 1	0*
	-5 到 +10
厚紙 2	0*
	-5 到 +10
薄光面紙	0*
	-5 到 +10
厚光面紙	0*
	-5 到 +10
標籤貼紙	0*
	-5 到 +10

信封	0*
	-5 到 +10

## • 調整熔著組件

目的：

調整每種紙張類型的熔著組件溫度設定。

初值設定可能無法提供所有紙張類型的最佳輸出品質。當列印紙張彎曲時，請嘗試降低溫度。當碳粉沒有適當地定著在紙張時，請嘗試提高溫度。

補充：

- 列印品質會根據您為此項目所選取的設定值而有所不同。

值：

普通紙	0*
	-3 到 +3
厚紙 1	0*
	-3 到 +3
厚紙 2	0*
	-3 到 +3
薄光面紙	0*
	-3 到 +3
厚光面紙	0*
	-3 到 +3
標籤貼紙	0*
	-3 到 +3
信封	0*
	-3 到 +3

## • 自動基準線

目的：

指定是否要自動執行彩色基準線調整。

值：

關閉	不自動執行彩色基準線調整。
開啓*	自動執行彩色基準線調整。

## • 彩色基準線

目的：

手動執行彩色基準線調整。

當印表機初始安裝時，以及移動印表機後，便必須「手動執行彩色基準線調整」。

補充：

- 自動調整設為關閉時，便可以設定彩色基準線。

值：

自動調整	啓動	自動執行彩色基準線修正。	
列印登記稿	列印	列印彩色基準線稿。彩色基準線稿會列印黃色、洋紅色和青色線條的斜格紋樣式。在表上，請在三種顏色的每條筆直線條的右側，搜尋數值。如果此線條的值為 0，便不需要執行彩色基準線調整。 如果此線條的值是 0 以外的任何值，請在輸入基準線值中的橫式調整及處理調整下指定調整值。	
調整值設定	LY	-9 到 +9	為黃色、洋紅色和青色個別設定橫式（與送紙方向垂直）與處理（送紙方向）色彩調整值。請依照橫式調整（左側）、橫式調整（右側），與處理調整的順序輸入數字。選取 OK 以儲存所有設定。
	LM		
	LC		
	RY	-9 到 +9	
	RM		
	RC		
	PY	-9 到 +9	
	PM		
PC			

補充：

- 執行自動調整之前，請務必先移除手送紙盤中的紙張。

## • NVM 初值化

目的：

初始化系統參數的非揮發性 (NV) 記憶體、傳真的電話簿資料，或掃描的電話簿資料。執行此功能並重新啓動印表機後，功能表參數或資料（網路參數除外）都會重設為原廠的預設值。

值：

傳真設定	初始化	初始化電話簿中的傳真號碼項目。
掃描設定	初始化	初始化電話簿中的電子郵件和伺服器位址項目。
系統設定	初始化	初始化系統參數。

## • 初始化列印碼錶

目的：

初始化印表機的列印量表。當初始化列印量表之後，量表計數會重設為零。

值：

重設	初始化列印量表。
----	----------



## • 重設轉印組件

目的：

初始化轉印皮帶的壽命計數器。替換轉印皮帶後，請務必初始化其壽命計數器。

值：

初始化	初始化轉印皮帶計數器。
-----	-------------

## • 清除已儲存

補充：

- 僅在安裝選購的 512 MB 記憶體或硬碟組件時，才能使用清除已儲存功能。

目的：

清除所有以機密列印和樣本列印方式儲存在 RAM 磁碟或硬碟組件中的所有檔案。

值：

全部	刪除所有以機密列印和樣本列印方式儲存在 RAM 磁碟或硬碟組件中的所有檔案。
機密列印	刪除所有以機密列印方式儲存在 RAM 磁碟或硬碟組件中的所有檔案。
樣本列印	刪除所有以樣本列印方式儲存在 RAM 磁碟或硬碟組件中的所有檔案。

## • 格式化硬碟

補充：

- 只有在已安裝硬碟組件時，才能使用格式化硬碟功能。

目的：

初始化硬碟組件。

## • 非原裝碳粉

目的：

使用其他廠商的碳粉卡匣。

補充：

- 使用非 Fuji Xerox 碳粉卡匣可能會嚴重損壞您的印表機。保固範圍不涵蓋因使用非 Fuji Xerox 碳粉卡匣所造成的損壞。

值：

關閉*	不使用其他廠商的碳粉卡匣。
開啓	使用其他廠商的碳粉卡匣。

## • 高度校正

目的：

指定安裝印表機的位置高度。

在光導體表面佈負電的放電現象會因大氣壓力而有所不同。可透過指定要使用之印表機的位置高度，來執行調整。

補充：

- 不正確的高度調整設定會造成問題，例如列印品質不佳和錯誤的碳粉存量指示。

0 米*	指定安裝印表機的位置高度。
1000 米	
2000 米	
3000 米	

## • 清除工作記錄

目的：

清除所有已完成工作的工作記錄。

## • 調整觸控螢幕

目的：

校正 LCD 面板。

## 機密設定

使用安全設定功能表，設定密碼以限制功能表的存取。此動作可防止項目遭到意外變更。

補充：

- 以星號形式 (\*) 標示的數值是原廠預設的功能表設定。

## • 面板鎖定

目的：

使用密碼設定限制存取管理設定，並設定或變更密碼。

參照：

- [第 331 頁的「面板鎖定功能」](#)

值：

設定值	停止*	停用管理設定的密碼保護。
	啓動	啓用管理設定的密碼保護。
密碼變更* <sup>1</sup>	0000–9999	設定或變更存取管理設定所需的密碼。

\*<sup>1</sup>僅在面板鎖定設定設為啓用啓動時，才可以使用此項目。

## • 功能鎖定

### 補充：

- 只有在面板鎖定設定設為啟動時，才可以使用功能鎖定功能。

### 目的：

指定是否要啟用或停用每個印表機服務，或者指定是否要求提供密碼以使用服務。

### 值：

複印		啟動*	啟用複印服務。
		密碼鎖定	啟用複印服務，但是要求提供密碼以使用此服務。
		顏色密碼鎖定	啟用使用彩色模式的複印服務，但是要求提供密碼。
		停止	停用複印服務。
郵件		啟動*	啟動電子郵件服務。
		密碼鎖定	啟用電子郵件服務，但是需要密碼才能使用此服務。
		停止	停用電子郵件服務。
傳真		啟動*	啟用傳真服務。
		密碼鎖定	啟用傳真服務，但是要求提供密碼以傳送傳真（接收傳入的傳真不需要提供密碼）。
		停止	停用傳真服務（印表機將不會傳送或接收傳真）。
透過 Fax Driver 送信		啟動*	啟動透過傳真驅動程式送信服務。
		停止	停用透過傳真驅動程式送信服務。
掃描至網路		啟動*	啟動掃描至網路服務。
		密碼鎖定	啟用掃描至網路服務，但是需要密碼才能使用此服務。
		停止	停用掃描至網路服務。
掃描至 PC		啟動*	啟動掃描至 PC/WSD 掃描服務。
		密碼鎖定	啟用掃描至 PC/WSD 掃描服務，但是需要密碼才能使用此服務。
		停止	停用掃描至 PC/WSD 掃描服務。
PC 掃描		啟動*	啟用 PC 掃描服務。
		密碼鎖定	啟用 PC 掃描服務，但是需要密碼才能使用此服務。
		停止	停用 PC 掃描服務。
掃描至 USB		啟動*	啟動掃描至 USB 服務。
		密碼鎖定	啟用掃描至 USB 服務，但是需要密碼才能使用此服務。
		停止	停用掃描至 USB 服務。
由 USB 列印		啟動*	啟用由 USB 列印服務。
		密碼鎖定	啟用由 USB 列印服務，但是要求提供密碼。
		顏色密碼鎖定	啟用使用彩色模式的由 USB 列印服務，但是要求提供密碼。
		停止	停用由 USB 列印服務。
ID 卡複印		Enable*	啟動 ID 卡複印服務。
		停止	停用 ID 卡複印服務。
USB 功能	顯示 USB 彈出式功能表	Enable*	將 USB 儲存裝置插入印表機時，顯示偵測到 USB 磁碟畫面。
		停止	將 USB 儲存裝置插入印表機時，不顯示偵測到 USB 磁碟畫面。
	顯示 USB 記憶體服務	插入 USB 之前隱藏*	將 USB 儲存裝置插入印表機之前隱藏有關 USB 儲存裝置的功能表。
		永遠顯示	未將 USB 儲存裝置插入印表機時顯示有關 USB 儲存裝置的功能表。
密碼變更* <sup>1</sup>			變更在功能鎖定功能表下設定的密碼。

<sup>1</sup>僅在密碼鎖定或顏色密碼鎖定啟用時，才可以使用此項目。

## • 編輯電子郵件送信方攔位

目的：

指定當您使用掃描至郵件時，是否要啟動編輯傳輸來源。

值：

關閉	停用編輯傳輸來源。
啟動*	啟用編輯傳輸來源。

## • 確認通信對象

補充：

- 如果確認通信對象功能表設為確認通信對象，則只能從電話簿或通訊錄中選取通信對象。您無法直接輸入地址或傳真號碼。

目的：

指定是否在傳送傳真或掃描之前確認通信對象。

值：

未確認*	不在實際傳送文件之前顯示再確認通信對象的畫面。
確認通信對象	在實際傳送文件之前顯示再確認通信對象的畫面。

## • 網域過濾

補充：

- 從 CentreWare Internet Services 上的 SMTP 網域過濾設定網域。

目的：

指定是否僅傳送電子郵件至指定的網域。

值：

關閉*	停用網域過濾。
啟動	僅允許傳送電子郵件至指定的網域。

## • 軟體下載

目的：

啟動或停用下載軟體更新。

值：

關閉	停用軟體更新。
啟動*	啟動軟體更新。

## • 顯示網路資訊

目的：

顯示或隱藏首頁畫面訊息欄位中的網路資訊。

值：

顯示 IPv4 位址*	在首頁畫面上顯示印表機的 IPv4 位址。
顯示主機名稱	在首頁畫面上顯示印表機的主機名稱。
隱藏網路資訊	不在首頁畫面上顯示網路資訊。

## • 資料加密

目的：

停用或啓動使用印表機時的資料加密密碼。

值：

加密密碼	關閉*	停用資料的加密密碼。
	開啓	啓動資料的加密密碼。
加密金鑰		設定加密密碼所需的金鑰。

## • 硬碟覆寫

補充：

- 只有在已安裝硬碟組件時，才能使用硬碟覆寫功能。
- 硬碟覆寫可能會耗費數小時。覆寫硬碟組件時，無法使用印表機的任何功能。

目的：

透過覆寫硬碟組件中不需要的資料，來清除整個硬碟組件的內容。

值：

關閉*	停用硬碟組件覆寫。
1 次	覆寫硬碟組件一次。
3 次	覆寫硬碟組件三次。

## • 登入次數

補充：

- 只有在面板鎖定設定設為啓用時，才可以使用登入次數功能。

目的：

在管理設定和報表印出功能表中，指定當您以系統管理員身分登入時，允許的錯誤輸入嘗試次數。

值：

關閉*	不允許系統管理員在一次錯誤輸入嘗試後登入。	
開啓	5*	指定當您以系統管理員身分登入時，允許的錯誤輸入嘗試次數。
	1-10	

## USB 設定

使用 USB 設定功能表，變更會影響 USB 連接埠的印表機設定。

補充：

- 以星號形式 (\*) 標示的數值是原廠預設的功能表設定。

## • 連接埠狀態

補充：

- 連接埠狀態功能僅適用於印表機背面的 USB 連接埠。

目的：

指定是否要啓用 USB 連接埠。必須關閉並再次開啓印表機，變更才會生效。

值：

關閉	停用 USB 連接埠。
啓動*	啓用 USB 連接埠。

## • Adobe Protocol

目的：

指定 PostScript 通訊協定。您可以為有線網路進行 Adobe 通訊協定設定。必須關閉並再次開啓印表機，變更才會生效。

值：

<b>自動</b>	自動設定 PostScript 通訊協定。
<b>標準</b>	設定 PostScript 通訊協定為標準。
<b>BCP</b>	設定 PostScript 通訊協定為 BCP。
<b>TBCP*</b>	設定 PostScript 通訊協定為 TBCP。
<b>二進位制</b>	設定 PostScript 通訊協定為二進位制。

## ■ 預設設定

使用預設設定功能表可修改複印、掃描功能表、傳真或 USB 直接列印的預設值。

### 複印功能初值設定

目的：

修改複印功能表預設值。

補充：

- 以星號形式 (\*) 標示的數值是原廠預設的功能表設定。

#### • 色彩模式

目的：

選取彩色或黑白複印。

值：

全彩*	以彩色模式複印。
黑白	以黑白模式複印。

#### • 選擇紙盤

目的：

指定輸入紙盤。

值：

手送紙盤	從手送紙盤進紙。
紙盤 1*	從標準 550 張紙盤送紙。
紙盤 2	從選購的 550 張紙盤送紙。

補充：

- 只有在已安裝選購的 550 張紙盤時，才可以使用紙盤 2。

#### • 分頁

目的：

對複印工作進行排序。

值：

自動*	自動判定複印工作的輸出模式。
分頁(依份數)	排序複印工作。
堆疊(依頁號)	不排序複印工作。

## • 倍率選擇

目的：

設定複印件的預設縮小/放大比率。

值：

### 公釐系列

---

200%

---

141% A5 → A4

---

122% A5 → B5

---

100%\*

---

81% B5 → A5

---

70% A4 → A5

---

50%

---

### 英寸系列

---

200%

---

154%

---

129% 8.5 × 11" → 8.5 × 14"

---

100%\*

---

78% 8.5 × 14" → 8.5 × 11"

---



64%

---

50%

---

### 補充：

- 您也可以使用數字鍵來輸入所需的縮放比率（從 25% 到 400%），或者選取  來增加縮放比率，或選取  來減少縮放比率（以 1% 為間隔）。
- 只有在多張合一(N合1) 設為關閉或手動時，才能使用此項目。



## • 原稿尺寸

目的：

指定預設的原稿尺寸。

值：

### 公釐系列

自動*
A4(210 × 297 mm)
A5(148 × 210 mm)
B5(182 × 257 mm)
Letter(8.5 × 11")
Folio(8.5 × 13")
Legal(8.5 × 14")
Executive(7.25 × 10.5")

### 英寸系列

自動*
Letter(8.5 × 11")
Folio(8.5 × 13")
Legal(8.5 × 14")
A4(210 × 297 mm)
A5(148 × 210 mm)
B5(182 × 257 mm)
Executive(7.25 × 10.5")

補充：

- 選取自動時，印表機會假設原稿尺寸和標準 550 張紙盤或手送紙盤中所放置的列印媒體尺寸相同。

## • 原稿類型

目的：

選取複印件影像的品質。

值：

照片/文字*	適用於包含文字和照片/灰色調的文件。
文字	適用於包含文字的文件。
照片	適用於包含照片的文件。

## • 複印濃度

目的：

設定預設的複印件密度等級。

值：

濃度：濃(+3)	使複印件比原稿更濃。適合與淺色印刷品或模糊的鉛筆標記搭配使用。
濃度：濃(+2)	
濃度：濃(+1)	
標準*	適合與標準打字或印刷文件搭配使用。

濃度：淡(+1)	使複印件比原稿更淡。適合與深色印刷品搭配使用。
濃度：淡(+2)	
濃度：淡(+3)	

## • 銳利度

目的：

設定預設的銳利度等級。

值：

強	使複印件比原稿更清晰。
標準*	不使複印件比原稿更清晰或更柔和。
弱	使複印件比原稿更柔和。

## • 彩度

目的：

設定預設的彩度等級。

值：

強	增加彩度，使複印件的色彩更明亮。
標準*	彩度與原稿相同。
弱	降低彩度，使複印件的色彩較輕淡。

## • 自動去除底色

目的：

隱藏原稿的背景，以在複印件上凸顯文字。

值：

關閉	不要隱藏背景。
有*	隱藏原稿的背景，以在複印件上凸顯文字。

## • 自動去除底色程度

目的：

指定預設的背景隱藏等級。

值：

標準*	設定背景隱藏等級為標準。
高	設定去除底色等級為高。
最高	設定去除底色等級為最高。

## • 色彩平衡

目的：

指定預設的色彩平衡等級，範圍介於 -3 到 +3 之間。

值：

黃色	高濃度	0 <sup>+</sup> -3 到 +3	設定色彩平衡等級為低密度黃色。
	中濃度	0 <sup>+</sup> -3 到 +3	設定色彩平衡等級為中密度黃色。
	低濃度	0 <sup>+</sup> -3 到 +3	設定色彩平衡等級為高密度黃色。
洋紅色	高濃度	0 <sup>+</sup> -3 到 +3	設定色彩平衡等級為低密度洋紅色。
	中濃度	0 <sup>+</sup> -3 到 +3	設定色彩平衡等級為中密度洋紅色。
	低濃度	0 <sup>+</sup> -3 到 +3	設定色彩平衡等級為高密度洋紅色。
青色	高濃度	0 <sup>+</sup> -3 到 +3	設定色彩平衡等級為低密度青色。
	中濃度	0 <sup>+</sup> -3 到 +3	設定色彩平衡等級為中密度青色。
	低濃度	0 <sup>+</sup> -3 到 +3	設定色彩平衡等級為高密度青色。
黑色	高濃度	0 <sup>+</sup> -3 到 +3	設定色彩平衡等級為低密度黑色。
	中濃度	0 <sup>+</sup> -3 到 +3	設定色彩平衡等級為中密度黑色。
	低濃度	0 <sup>+</sup> -3 到 +3	設定色彩平衡等級為高密度黑色。

## • 雙面複印

目的：

列印在紙張的兩側頁面上。

值：

單面 → 單面*		列印於一張紙的單面。	
雙面 → 雙面	輸出裝釘	長邊裝訂	將單面原稿列印在紙張的兩側頁面上。
		短邊裝訂	將單面原稿列印在紙張的兩側頁面上。
			將雙面原稿列印於一張紙的單面。
單面 → 單面	原稿裝訂	長邊裝訂	將雙面原稿列印在紙張的兩側頁面上。
		短邊裝訂	將雙面原稿列印在紙張的兩側頁面上。
			將雙面原稿列印在紙張的兩側頁面上。
雙面 → 雙面	原稿裝訂	長邊裝訂	將雙面原稿列印在紙張的兩側頁面上。
		短邊裝訂	將雙面原稿列印在紙張的兩側頁面上。
			將雙面原稿列印在紙張的兩側頁面上。

## • 多張合一(N合1)

目的：

將兩張原稿頁面合併列印到單張頁面。

值：

關閉*	不執行多張合一(N合1) 列印。
自動	自動縮小原稿頁面，以併入單張頁面。
手動	將原稿頁面以倍率選擇中所指定的大小列印至單張頁面上。

## • 邊框消除

目的：

指定頂端和底端的邊界值。

值：

上下邊框	0.2 英寸* (4 mm*) 0.0–2.0 英寸 (0 – 50 mm)	設定數值，以 0.1 英寸 (1 mm) 的方式遞增。
左右邊框	0.2 英寸* (4 mm*) 0.0–2.0 英寸 (0 – 50 mm)	設定數值，以 0.1 英寸 (1 mm) 的方式遞增。
中	0.0 英寸* (0 mm*) 0.0–2.0 英寸 (0 – 50 mm)	設定數值，以 0.1 英寸 (1 mm) 的方式遞增。

## 掃描功能初值設定

修改掃描功能表和電子郵件功能表的初值設定。

補充：

- 以星號形式 (\*) 標示的數值是原廠預設的功能表設定。

## • 印出檔案格式

目的：

指定儲存掃描圖片的檔案格式：

值：

PDF*
多頁 TIFF
TIFF (每頁一個檔案)
JPEG (每頁一個檔案)
DocuWorks

## • 色彩模式

目的：

指定要以彩色、黑白或灰階模式掃描。

值：

彩色*	以彩色模式掃描。
黑白	以黑白模式掃描。
灰階	以灰階模式掃描。

## • 掃描解析度

目的：

指定預設的掃描解析度。

值：

---

200 dpi\*

---

300 dpi

---

400 dpi\*<sup>1</sup>

---

600 dpi\*<sup>1</sup>

---

\*<sup>1</sup>進行彩色掃描時，印表機必須安裝選購的 512MB 記憶體，才可使用 400 × 400 dpi 和 600 × 600 dpi。

## • 原稿尺寸

目的：

指定預設的原稿尺寸。

值：

### 公釐系列

---

A4(210 × 297 mm)\*<sup>1</sup>

---

A5(148 × 210 mm)

---

B5(182 × 257 mm)

---

Letter(8.5 × 11")

---

Folio(8.5 × 13")

---

Legal(8.5 × 14")

---

Executive(7.25 × 10.5")

---

\*<sup>1</sup> 根據區域特定的原廠預設而定，原稿尺寸的預設值會有所不同。

### 英寸系列

---

Letter(8.5 × 11")\*<sup>1</sup>

---

Folio(8.5 × 13")

---

Legal(8.5 × 14")

---

A4(210 × 297 mm)

---

A5(148 × 257 mm)

---

B5(176 × 250 mm)

---

Executive(7.25 × 10.5")

---

\*<sup>1</sup> 根據區域特定的原廠預設而定，原稿尺寸的預設值會有所不同。

## • 雙面掃描

目的：

掃描紙張的兩側頁面。

值：

---

單面\*

掃描文件的單面。

---

雙面

原稿裝訂\*<sup>1</sup>

長邊裝訂\*

掃描文件的兩側頁面，並在長邊裝訂。

短邊裝訂

掃描文件的兩側頁面，並在短邊裝訂。

---

\*<sup>1</sup>只有在掃描功能初值設定功能表中的雙面掃描設為雙面時，才能使用此項目。

## • 複印濃度

目的：

設定預設的掃描密度等級。

值：

濃度：濃(+3)	使掃描圖片比原稿更濃。適合與淺色印刷品或模糊的鉛筆標記搭配使用。
濃度：濃(+2)	
濃度：濃(+1)	
標準*	適合與標準打字或印刷文件搭配使用。
濃度：淡(+1)	使掃描圖片比原稿更淡。適合與深色印刷品搭配使用。
濃度：淡(+2)	
濃度：淡(+3)	

## • 銳利度

目的：

設定預設的銳利度等級。

值：

強	使掃描圖片比原稿更清晰。
標準*	不使掃描圖片比原稿更清晰或更柔和。
弱	使掃描圖片比原稿更柔和。

## • 對比

目的：

調整色彩使用量，使色彩對比比原稿更深或更淺。

值：

更多	調整色彩使用量，使色彩對比比原稿更深。
標準*	不調整色彩使用量，使色彩對比與原稿相同。
減少	調整色彩使用量，使色彩對比比原稿更淺。

## • 自動去除底色

目的：

隱藏原稿的背景，以在掃描圖片上凸顯文字。

值：

關閉	不要隱藏背景。
開啓*	隱藏原稿的背景，以在掃描圖片上凸顯文字。

## • 自動去除底色程度

目的：

指定預設的背景隱藏等級。

值：

標準*	設定背景隱藏等級為標準。
高	設定去除底色等級為高。
最高	設定去除底色等級為最高。

## • 邊框消除

目的：

指定頂端和底端的邊界值。

值：

上下邊框	0.1 英寸* (2 mm*) 0.0–2.0 英寸 (0 – 50 mm)	設定數值，以 0.1 英寸 (1 mm) 的方式遞增。
左右邊框	0.1 英寸* (2 mm*) 0.0–2.0 英寸 (0 – 50 mm)	設定數值，以 0.1 英寸 (1 mm) 的方式遞增。
中	0.0 英寸* (0 mm*) 0.0–2.0 英寸 (0 – 50 mm)	設定數值，以 0.1 英寸 (1 mm) 的方式遞增。

## • TIFF 的格式

目的：

指定 TIFF 檔案格式的預設值。

值：

TIFF V6*	設定預設的 TIFF 檔案格式為 TIFF V6。
TTN2	設定預設的 TIFF 檔案格式為 TTN2。

## • 影像壓縮率

目的：

指定「畫質/檔案大小」。

值：

小	將畫質/檔案大小等級設為小。
標準*	將畫質/檔案大小等級設為標準。
大	將畫質/檔案大小等級設為大。

## • 最大郵件容量

目的：

指定可傳送的電子郵件最大大小，範圍介於 50 KB 到 16384 KB。預設值為 2048 KB。

## • 檔案名稱

目的：

指定檔案名稱的詳細設定。

值：

自動*	設定預設的檔案名稱。
新增首碼	在檔案名稱前新增文字。
文字字串	在已選擇新增首碼時，指定新增的文字。
新增尾碼	在檔案名稱後新增文字。
文字字串	在已選擇新增尾碼時，指定新增的文字。

## • 建立資料夾

目的：

在儲存掃描的影像時指定是否要建立資料夾。

值：

關閉	在儲存掃描的影像時不要建立資料夾。
開啓*	在儲存掃描的影像時要建立資料夾。

## 傳真功能初值設定

目的：

修改傳真功能表預設值。

補充：

- 除非您在區域下設定區域代碼，否則無法使用傳真服務。如果未設定地區，則畫面會顯示訊息請設定國碼。
- 以星號形式 (\*) 標示的數值是原廠預設的功能表設定。

## • 解析度

目的：

指定掃描解析度，以增強輸出品質。

值：

標準*	適用於包含標準大小字元的文件。
高畫質	適用於包含小字元或細線的文件，或者使用點陣式印表機列印的文件。
超高畫質	適用於包含極微細節的文件。僅在遠端機器也支援超高畫質模式的情況下，才可以啓用超高畫質模式。請參見下列注意事項。
照片	適用於包含照片影像的文件。

補充：

- 以超高畫質模式所掃描的傳真，會以接收裝置所能支援的最高解析度進行傳送。

## • 雙面掃描

目的：

掃描紙張的兩側頁面。

值：

單面*	掃描文件的單面。		
雙面	原稿裝訂* <sup>1</sup>	長邊裝訂*	掃描文件的兩側頁面，並在長邊裝訂。
		短邊裝訂	掃描文件的兩側頁面，並在短邊裝訂。

\*<sup>1</sup>只有在掃描功能初值設定功能表中的雙面掃描設為雙面列印時，才能使用此項目。

## • 濃度

目的：

調整密度，使複印件的色彩比原稿更淡或更濃。

值：

濃度：濃(+3)	適合與淺色印刷品或模糊的鉛筆標記搭配使用。
濃度：濃(+2)	
濃度：濃(+1)	
標準*	適合與標準打字或印刷文件搭配使用。



濃度：淡(+1)	適合與深色印刷品搭配使用。
濃度：淡(+2)	
濃度：淡(+3)	

## • 時間指定送信

目的：

此功能可讓您設定啟動傳真傳輸的特定時間。一旦時間指定送信模式啟動後，印表機會將所有要傳真的文件儲存在記憶體中，並在指定的時間傳送這些文件。在時間指定送信模式中完成傳真後，印表機會清除記憶體中的資料。

值：

21:00*/9:00 PM*	指定在指定時間傳送傳真時，傳真傳輸的開始時間。
0:00 – 23:59/ 1:00 – 12:59 AM/PM	

補充：

- 本印表機最多可儲存 19 筆延遲傳真工作。

## 由 USB 列印初值設定

修改由 USB 列印功能表的預設值。

補充：

- 以星號形式 (\*) 標示的數值是原廠預設的功能表設定。

## • 色彩模式

目的：

指定是否要以彩色或黑白模式列印。

值：

全彩*	以彩色模式列印。
黑白	以黑白模式列印。

## • 選擇紙盤

目的：

指定輸入紙盤。

值：

手送紙盤	從手送紙盤進紙。
紙盤 1*	從標準 550 張紙盤送紙。
紙盤 2	從選購的 550 張紙盤送紙。

補充：

- 只有在已安裝選購的 550 張紙盤時，才可以使用紙盤 2。

## • 雙面列印

目的：

列印在紙張的兩側頁面上。

值：

單面*		列印於一張紙的單面。
雙面	輸出裝訂	長邊裝訂*
		短邊裝訂
		列印在紙張的兩側頁面上，並在長邊裝訂。
		列印在紙張的兩側頁面上，並在短邊裝訂。

## • 每頁面數

目的：

將兩張或四張原稿頁面合併列印到單張頁面。

值：

無*	將單一頁面列印於一張紙的單面。
每頁雙面	將兩個頁面列印於一張紙的單面。
每頁四面	將四個頁面列印於一張紙的單面。

## • PDF 密碼

目的：

在列印安全 PDF 工作時，輸入密碼。

值：

輸入 PDF 密碼	輸入密碼，以列印安全 PDF 工作。
-----------	--------------------

## ■ 紙盤管理

使用紙盤管理功能表，可定義置入標準 550 張紙盤和選購的 550 張紙盤中的列印媒體。

補充：

- 以星號形式 (\*) 標示的數值是原廠預設的功能表設定。

## 紙盤設定

設定紙盤設定。

### • 手送紙盤

目的：

指定放入手送紙盤中的紙張。

值：

顯示紙盤提示	勾選此項目，可在紙張置入手送紙盤時，顯示提示設定種類和尺寸的彈出式訊息。原廠設定值為「開啓」（勾選）。
使用驅動程式設定執行列印工作	勾選此項目，可使用列印驅動程式所設定的尺寸和類型。原廠設定值為「關閉」（空白）。
大小	<b>A4(210 × 297 mm)*1</b>

公釐系列	A5(148 × 210 mm)			
	B5(182 × 257 mm)			
	Letter(8.5 × 11")			
	Folio(8.5 × 13")			
	Legal(8.5 × 14")			
	Executive (7.25 × 10.5")			
	Monarch Env. (3.9 × 7.5")			
	信封 DL (110 × 220 mm)			
	信封 C5 (162 × 229 mm)			
	信封 #10(4.1 × 9.5")			
	新自定義尺寸	寬度(x)	210 mm* 77-215 mm	指定自訂尺寸紙張的寬度。
		長度(y)	297 mm* 127-355 mm	指定自訂尺寸紙張的長度。
	英寸系列	Letter(8.5 × 11") <sup>*1</sup>		
Folio(8.5 × 13")				
Legal(8.5 × 14")				
A4(210 × 297 mm)				
A5(148 × 210 mm)				
B5(182 × 257 mm)				
Executive (7.25 × 10.5")				
Monarch Env. (3.9 × 7.5")				
信封 DL (110 × 220 mm)				
信封 C5 (162 × 229 mm)				
信封 #10(4.1 × 9.5")				
新自定義尺寸		寬度(x)	8.3 英寸* 3.0-215.90 mm	指定自訂尺寸紙張的寬度。
		長度(y)	11.7 英寸* 5.0-355.60 mm	指定自訂尺寸紙張的長度。
種類	普通紙*			
	其他種類			
	厚紙 1			
	厚紙 2			
	薄光面紙			
	厚光面紙			
	標籤貼紙			
	信封			
	信箋紙			
	打孔紙			
	彩色紙			

<sup>\*1</sup> 根據地區特定的原廠預設而定，尺寸的預設值會有所不同。

#### 補充：

- 如需關於支援紙張尺寸的詳細資訊，另請參閱第 139 頁的「可用的列印媒體」。

## • 紙盤 1

目的：

指定置入標準 550 張紙盤中的紙張。

值：

<b>顯示紙盤提示</b>	勾選此項目，可在紙張置入標準 550 張紙盤時，顯示提示設定種類和尺寸的彈出式訊息。原廠設定值為「開啓」（勾選）。			
大小 公釐系列	<b>A4(210 × 297 mm)<sup>*1</sup></b>			
	<b>A5(148 × 210 mm)</b>			
	<b>B5(182 × 257 mm)</b>			
	<b>Letter(8.5 × 11")</b>			
	<b>Folio(8.5 × 13")</b>			
	<b>Legal(8.5 × 14")</b>			
	<b>Executive (7.25 × 10.5")</b>			
	新自定義尺寸	<b>寬度(x)</b>	210 mm <sup>*</sup> 148-215 mm	指定自訂尺寸紙張的寬度。
		<b>長度(y)</b>	297 mm <sup>*</sup> 210-355 mm	指定自訂尺寸紙張的長度。
	英寸系列	<b>Letter(8.5 × 11")<sup>*1</sup></b>		
<b>Folio(8.5 × 13")</b>				
<b>Legal(8.5 × 14")</b>				
<b>A4(210 × 297 mm)</b>				
<b>A5(148 × 210 mm)</b>				
<b>B5(182 × 257 mm)</b>				
<b>Executive (7.25 × 10.5")</b>				
新自定義尺寸		<b>寬度(x)</b>	8.3 英寸 <sup>*</sup> 5.8-215.90 mm	指定自訂尺寸紙張的寬度。
		<b>長度(y)</b>	11.7 英寸 <sup>*</sup> 8.3-355.60 mm	指定自訂尺寸紙張的長度。
種類		<b>普通紙<sup>*</sup></b>		
	<b>其他種類</b>			
	<b>厚紙 1</b>			
	<b>厚紙 2</b>			
	<b>薄光面紙</b>			
	<b>厚光面紙</b>			
	<b>信箋紙</b>			
	<b>打孔紙</b>			
	<b>彩色紙</b>			

\*1 根據地區特定的原廠預設而定，尺寸的預設值會有所不同。

補充：

- 如需關於支援紙張尺寸的詳細資訊，另請參閱第 139 頁的「可用的列印媒體」。

## • 紙盤 2

### 補充：

- 只有在已安裝選購的 550 張紙盤時，才可以使用紙盤 2。

### 目的：

指定置入選購的 550 張紙盤的紙張。

### 值：

顯示紙盤提示	勾選此項目，可在紙張置入選用的 550 張紙盤時，顯示提示設定種類和尺寸的彈出式訊息。原廠設定值為「開啟」（勾選）。			
大小	自動尺寸偵測*			
	新自定義尺寸	寬度(x)	210 mm* (8.3 英寸*) 148-215 mm (5.8-8.5 英寸)	指定自訂尺寸紙張的寬度。
		長度(y)	297 mm* (11.7 英寸*) 210-355 mm (8.3-14.0 英寸)	指定自訂尺寸紙張的長度。
	種類	普通紙*		
	其他種類			
	厚紙 1			
	厚紙 2			
	薄光面紙			
	厚光面紙			
	信箋紙			
	打孔紙			
	彩色紙			

### 補充：

- 如需關於支援紙張尺寸的詳細資訊，另請參閱第 139 頁的「可用的列印媒體」。

## 紙盤優先順序

### 目的：

設定自動紙盤選擇時的紙盤優先順序。如果紙盤中放入的紙張有相同的尺寸和種類，將根據此優先順序來選取紙盤。

### 值：

第一順位	手送紙盤*	設定手送紙盤為第一優先。
	紙盤 1	設定標準 550 張紙盤為第一優先。
	紙盤 2	設定選購的 550 張紙盤為第一優先。
第二順位	手送紙盤	設定手送紙盤為第二優先。
	紙盤 1*	設定標準 550 張紙盤為第二優先。
	紙盤 2	設定選購的 550 張紙盤為第二優先。
第三順位	手送紙盤	設定手送紙盤為第三優先。
	紙盤 1	設定標準 550 張紙盤為第三優先。
	紙盤 2*	設定選購的 550 張紙盤為第三優先。

### 補充：

- 只有在已安裝選購的 550 張紙盤時，紙盤 2 和第三順位才可用。
- 選取之後優先順序功能表中即不再顯示紙盤名稱。

## ■ 預設語言

### 補充：

- 以星號形式 (\*) 標示的數值是原廠預設的功能表設定。

### 目的：

決定 LCD 面板上的文字語言。

### 值：

---

**English\***

---

**Simplified Chinese**

---

**Traditional Chinese**

---

**Korean**

---

# 面板鎖定功能

此功能可防止未經授權的人員變更由系統管理員所作的設定。但是您可以使用印表機驅動程式，選取個別列印工作的設定。

本節包含：

- 第 331 頁的「啓用面板鎖定」
- 第 331 頁的「停用面板鎖定」

補充：

- 停用操作面板功能表後，仍然可以存取機密列印、樣本列印和紙盤設定功能表。

## ■ 啓用面板鎖定

- 1 按下  (機器確認/規格設定) 按鈕。
- 2 選取工具標籤。
- 3 選取管理設定。
- 4 選取機器面板的密碼使用。
- 5 選取面板鎖定。
- 6 選取設定值。
- 7 選取啓動，然後選取 OK。
- 8 輸入新的密碼，然後選取 OK。
- 9 重新輸入密碼，以確認您所輸入的密碼正確，然後選取 OK。

補充：

- 原廠預設的面板密碼是 0000。
- 請務必記住密碼。下列所描述的程序可讓您重設密碼，但是系統會清除電話簿的設定。
  - 關閉印表機電源。然後，在按住  (機器確認/規格設定) 按鈕的同時，開啓印表機電源。
- 如果要在面板鎖定設定設為啓用的情況下變更密碼，請執行步驟 1 到 3。輸入目前的密碼，然後按下確定按鈕。執行步驟 4 和 5。選取密碼變更，然後選取 OK。輸入目前的密碼，然後選取 OK。執行步驟 8 與 9。此步驟將會變更密碼。

## ■ 停用面板鎖定

- 1 按下  (機器確認/規格設定) 按鈕。
- 2 選取工具標籤。
- 3 選取管理設定。
- 4 輸入密碼，然後選取 OK。
- 5 選取機器面板的密碼使用。
- 6 選取面板鎖定。
- 7 選取設定值。
- 8 選取停用，然後選取 OK。
- 9 輸入目前的密碼，然後選取 OK。

# 限制存取複印、傳真、掃描以及由 USB 列印作業

啓用複印鎖定、傳真鎖定、掃描鎖定以及由 USB 列印鎖定選項，利用進行複印、傳真、掃描或列印時，要求輸入密碼，限制存取複印、傳真、掃描以及由 USB 列印作業。

例如，傳真鎖定為範例，下列程序將說明如何啓用或停用選項。使用相同的程序啓用或停用複印鎖定、掃描鎖定或由 USB 列印鎖定。

- 1 按下  (機器確認/規格設定) 按鈕。
- 2 選取工具標籤。
- 3 選取管理設定。
- 4 選取機器面板的密碼使用。
- 5 選取面板鎖定。
- 6 選取設定值。
- 7 選取啓動，然後選取 OK。
- 8 使用數字鍵輸入新的密碼，然後選取 OK。
- 9 重新輸入新的密碼，然後選取 OK。  
**補充：**
  - 預設的密碼是 0000。
- 10 選擇  按鈕一次。
- 11 選取功能鎖定。
- 12 選取傳真。
  - 啓動
  - 密碼鎖定
  - 關閉
  - 顏色密碼鎖定 (僅適用於複印鎖定及由 USB 列印鎖定)



# 變更語言

---

變更操作面板上使用的語言：

- 1 按下  (機器確認/規格設定) 按鈕。
- 2 選取工具標籤，然後選取預設語言。
- 3 選擇所需的語言。
- 4 選取 OK。

# 設定節電選項





---

您可以設定印表機的節電模式。印表機會在指定的時間之後，切換至節電模式。

## 補充：

- 如果面板鎖定設定設為啓動，則您需要輸入四位數密碼，才能進入管理設定功能表。

設定節電模式：

- 1 按下  (機器確認/規格設定) 按鈕。
- 2 選取工具標籤。
- 3 選取管理設定。
- 4 選取系統設定。
- 5 選取一般。  
選取節電模式。
- 6 選取低電力模式或睡眠模式。
- 7 選取  或 ，或使用號碼盤設定所需的值，然後選取 OK。  
您可以為低電力模式選取 1–60 分鐘，或者為睡眠模式選取 1–6 分鐘。
- 8 若要返回上一個畫面，請選取 。

# 關於同步工作功能

---

本功能可讓您在執行傳真工作時，啟動一項同步工作本功能可暫時顯示「首頁」畫面並切換到其他可同步執行的功能如複印或掃描）。

- 1 在印表機傳送或接收傳真時，按下 （功能）按鈕。
- 2 選取複印或掃描功能表。
- 3 設定複印或掃描選項後，請按下 （啟動）按鈕。  
如需複印或掃描功能表的詳細資訊，請參閱第 187 頁的「複印」或第 205 頁的「掃描」。

# 重設回原廠預設值

---

執行此功能並重新啓動印表機後，電話簿或所有的功能表參數（網路參數除外）都會重設為預設值。

- 1 按下 （機器確認/規格設定）按鈕。
- 2 選取工具標籤。
- 3 選取管理設定。
- 4 選取維護。
- 5 選取 NVM 初值化。
- 6 選取所需的設定。
- 7 選取初始化。  
印表機會自動重新啓動，以套用設定值。

# 輸入字元

本節將說明如何使用操作面板以及號碼盤上顯示的鍵盤。

## ■ 使用操作面板上顯示的鍵盤。

操作時，有時候會出現輸入文字的畫面。以下說明如何輸入文字。



您可以輸入下列字元：數字、字母和符號。

項目	機器說明
變更鍵盤	選取  可變更操作面板上的鍵盤配置，然後從 QWERTY、AZERTY 或 QWERTZ 中選取。
輸入字母和數字	若要輸入大寫字母，請選取 。若要返回小寫字母，請再次選取 。
輸入符號	選取 。
輸入空格	選取  或 。
刪除字元	選取  可一次刪除一個字元。

## ■ 使用號碼盤

在您執行眾多工作的同時，可能需要輸入號碼。例如，指定複印的數量或直接輸入傳真號碼時。

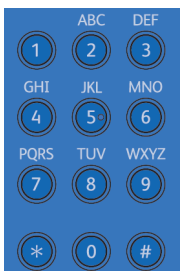

## 可用的字元

您可使用號碼盤輸入下列所示的字元：0 到 9、\* 和 #。

## 變更號碼

如果輸入錯誤的數字時，請按下 **CA**（全部清除）按鈕，以清除最後一個數字或字元。然後，輸入正確的號碼。



## 疑難排解

本章包含：

- 第 340 頁的「清除夾紙」
- 第 356 頁的「基本印表機問題」
- 第 357 頁的「顯示器問題」
- 第 358 頁的「列印問題」
- 第 359 頁的「列印品質問題」
- 第 374 頁的「雜訊」
- 第 375 頁的「複印問題」
- 第 376 頁的「複印品質問題」
- 第 377 頁的「調整彩色基準線」
- 第 381 頁的「傳真問題」
- 第 383 頁的「掃描問題」
- 第 385 頁的「電子證明書問題」
- 第 386 頁的「安裝選購配件的問題」
- 第 387 頁的「掃描驅動程式/印表機公用程式問題」
- 第 388 頁的「其他問題」
- 第 389 頁的「瞭解印表機訊息」
- 第 394 頁的「聯絡維修」
- 第 395 頁的「取得說明」
- 第 396 頁的「非全錄原裝模式」

# 清除夾紙

本節包含：

- [第 340 頁的「避免夾紙」](#)
- [第 341 頁的「找出來紙的位置」](#)
- [第 341 頁的「從雙面自動送稿裝置清除夾紙」](#)
- [第 343 頁的「從手送紙盤清除夾紙」](#)
- [第 345 頁的「從標準 550 張紙盤清除夾紙」](#)
- [第 347 頁的「從熔著組件清除夾紙」](#)
- [第 351 頁的「從選購的 550 張紙盤清除夾紙」](#)
- [第 353 頁的「夾紙問題」](#)

小心選擇適合的列印媒體且正確地放入，可讓您避免夾紙。

參照：

- [第 136 頁的「關於列印媒體」](#)
- [第 139 頁的「支援的列印媒體」](#)

補充：

- 建議您在購買任何大量的列印媒體前，請先行試用。

## ■ 避免夾紙

- 僅使用建議的列印媒體。
- 請參閱[第 143 頁的「將列印媒體放入標準 550 張紙盤和選購的 550 張紙盤」](#)和[第 146 頁的「將列印媒體置入手送紙盤」](#)以正確地放入列印媒體。
- 請勿放入過多的列印媒體來源。確定列印媒體的紙疊高度並未超過紙盤放入標線所指示的最大高度。
- 請勿放入有皺摺、摺痕、潮濕、或者捲曲的列印媒體。
- 放入列印媒體前，請先彎曲紙張並以扇形方式攤開。當列印媒體發生夾紙時，請試著透過手送紙盤一次送入一張紙。
- 請勿使用您已裁切或修剪的列印媒體。
- 請勿在相同的列印媒體來源中混雜不同大小、磅數或類型的列印媒體。
- 放入列印媒體時，請確定建議的列印面已朝上。
- 請將列印媒體存放在適當的環境中。
- 請勿在列印值工作期間將進紙匣取出。
- 在放入紙張之後，請將紙匣牢牢推入。
- 請確定所有連接印表機的纜線皆已正確接上。
- 導板過緊可能會造成夾紙。
- 如果夾紙是由經常發生的不良送紙錯誤所造成，請以沾濕的棉布擦拭紙盤或手送紙盤上的送紙滾輪。

參照：

- [第 136 頁的「關於列印媒體」](#)
- [第 139 頁的「支援的列印媒體」](#)
- [第 137 頁的「列印媒體儲存指南」](#)



## ■ 找出夾紙的位置

### ⚠ 注意：

- 請勿嘗試清除產品內部的夾紙，尤其是纏繞在熔著組件或熱滾輪的紙張。否則可能會造成傷害或燒傷。請立即關閉機器電源，並連絡當地的富士全錄代表處。

### 重要：

- 請勿嘗試使用工具或儀器來清除任何夾紙。這可能會造成印表機永久性的損壞。

下列圖示顯示印表機媒體路徑上任何可能產生夾紙的位置。

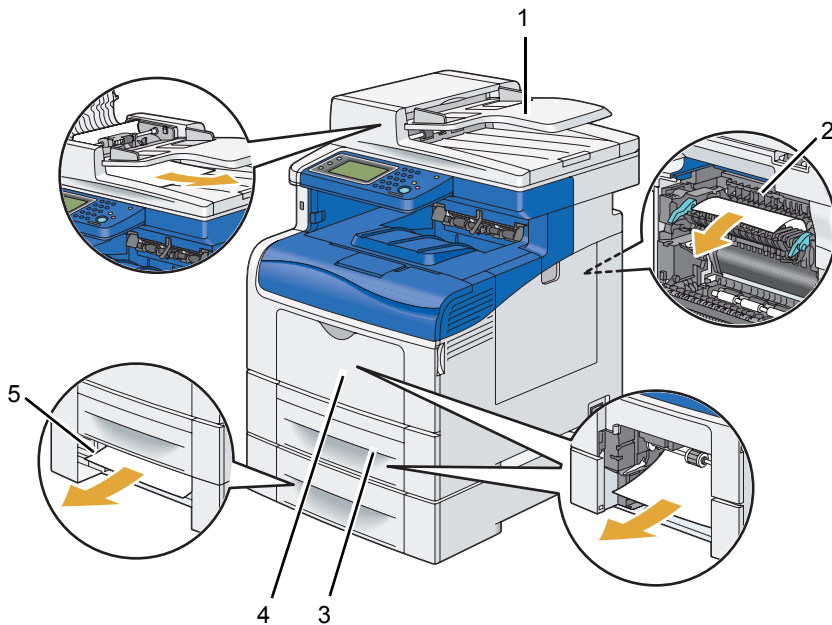

1 雙面自動送稿裝置 (DADF)

2 熔著組件

3 標準 550 張紙盤

4 手送紙盤

5 選購的 550 張紙盤

## ■ 從雙面自動送稿裝置清除夾紙

當文件通過雙面自動送稿裝置時發生夾紙，請依照以下程序取出夾紙。

### 補充：

- 若要避免文件夾紙，請使用適用於較厚、較薄或混合文件的玻璃面板。

#### 1 請從雙面自動送稿裝置取出剩餘的文件。

當文件夾在送紙區時：

- 開啓 DADF 蓋。

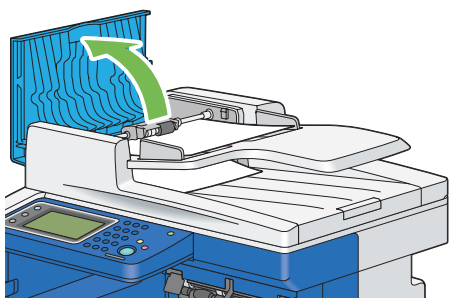

**b** 將鬆放桿向上抬起 90 度，依照下圖箭頭所示方向輕輕拉動以取出夾住的文件。

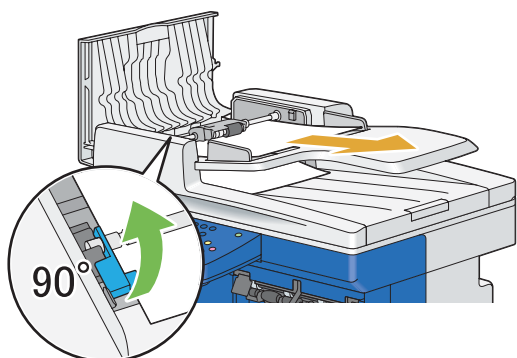

如果您無法順利將文件拉出：

**c** 取出 DADF 送紙滾輪組件，然後依照下圖箭頭所示方向輕輕拉動將文件取出。

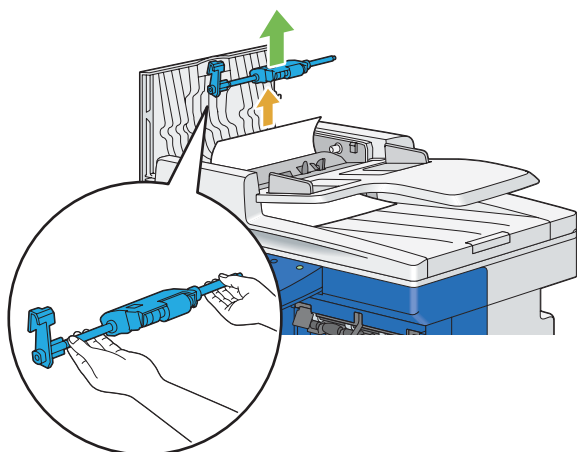

**d** 插入 DADF 送紙滾輪組件，然後將鬆放桿向下壓。

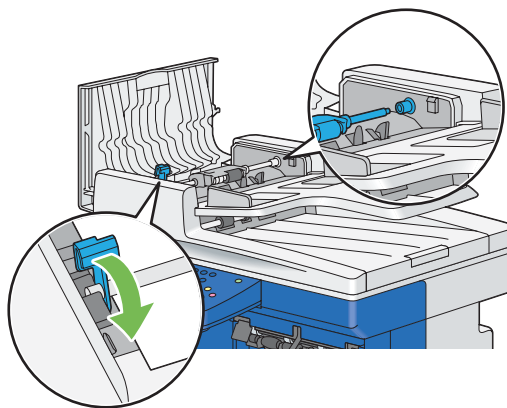

當文件夾在出紙區時：

**a** 從文件輸出承接盤取出夾住的文件。

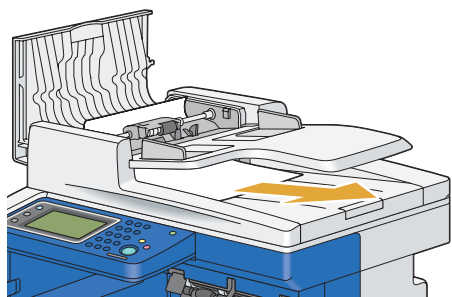

- b 關上 DADF 蓋，然後將文件放回雙面自動送稿裝置。

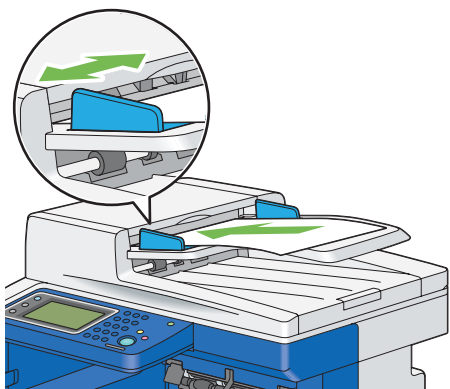

**補充：**

- 在列印 Legal 大小的文件之前，請確定您已調整文件導板。

- 2 如果您無法將夾住的文件從文件輸出承接盤取出，或並未在該處發現任何夾住的文件，請開啓原稿蓋。
- 3 小心向右拉動文件，將文件從白紙板取出。
- 4 蓋上原稿蓋，然後將文件放回雙面自動送稿裝置。
- 5 按下 ◀ (啓動) 按鈕。

## ■ 從手送紙盤清除夾紙

**重要：**

- 保護圓鼓卡匣的感光鼓不受光照。如果側蓋持續開啓超過 3 分鐘，可能會降低列印品質。

**補充：**

- 若要解決顯示在 LCD 面板上的錯誤，您必須清除列印媒體路徑上的所有列印媒體。

- 1 請從手送紙盤取出剩餘的文件。

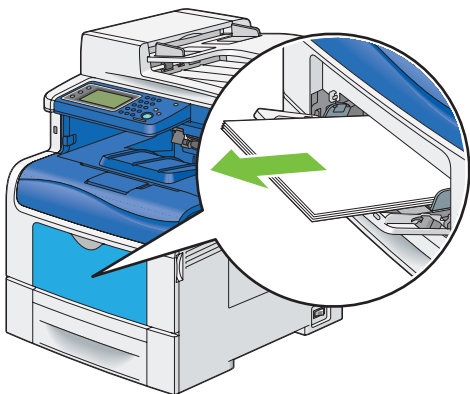

- 2 握住手送紙盤的兩側，然後從印表機拉出手送紙盤。

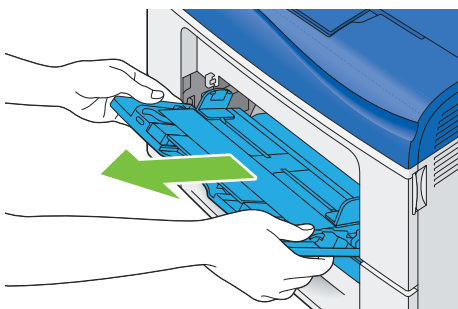

3 將標準 550 張紙盤從印表機中拉出約 200 mm。

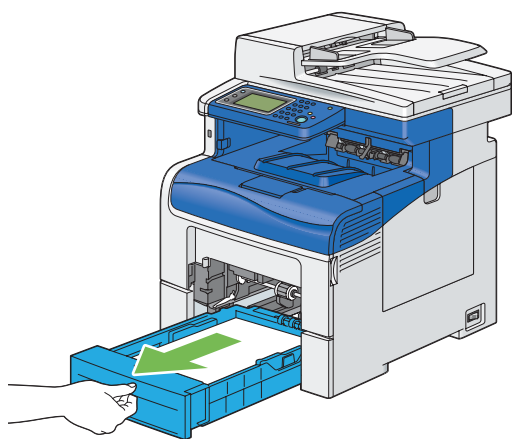

4 用雙手抓住標準 550 張紙盤，然後將其從印表機取出。

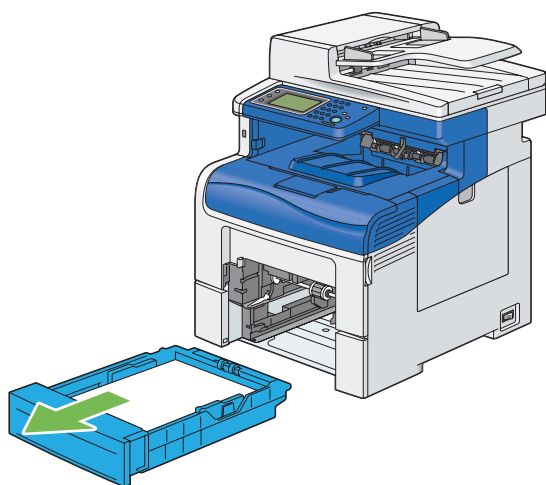

5 取出夾紙。

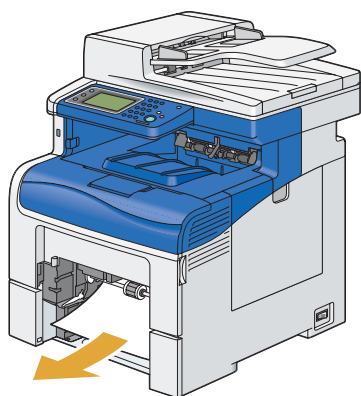

6 將標準 550 張紙盤插入印表機並推到底。

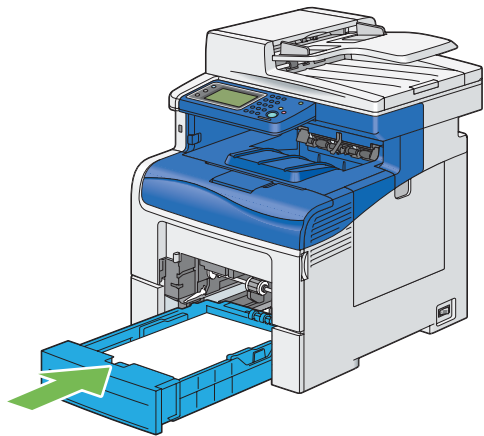

**重要：**

- 請勿對紙盤過份施力。這樣做可能會對紙盤或印表機內部造成損壞。

7 將手送紙盤插入印表機並推到底，再關上外蓋。

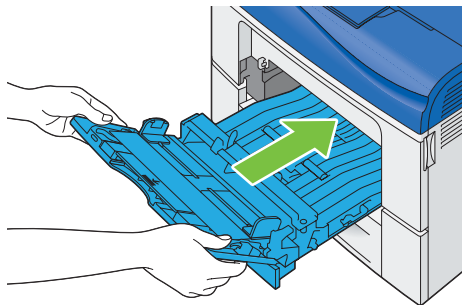

## ■ 從標準 550 張紙盤清除夾紙

**重要：**

- 保護圓鼓卡匣的感光鼓不受光照。如果側蓋持續開啓超過 3 分鐘，可能會降低列印品質。

**補充：**

- 若要解決顯示在 LCD 面板上的錯誤，您必須清除列印媒體路徑上的所有列印媒體。

1 打開手送紙盤蓋。

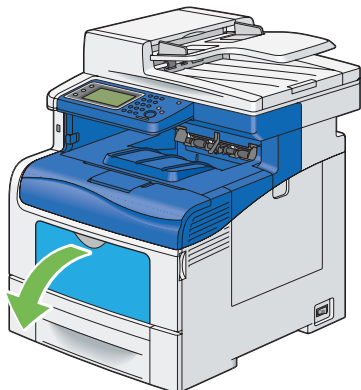

2 握住手送紙盤的兩側，然後從印表機拉出手送紙盤。

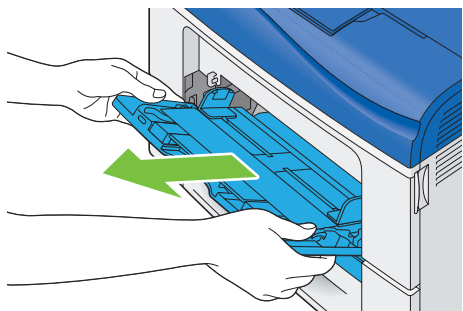

3 將標準 550 張紙盤從印表機中拉出約 200 mm。

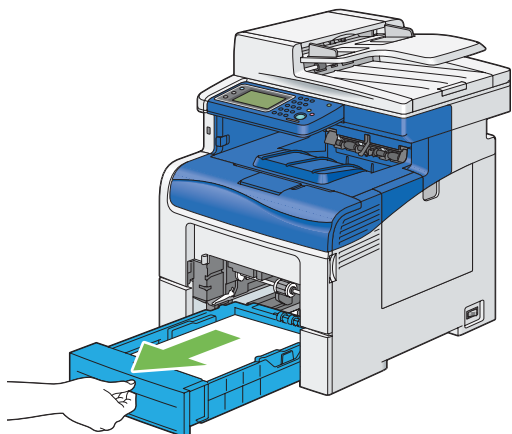

4 用雙手抓住標準 550 張紙盤，然後將其從印表機取出。

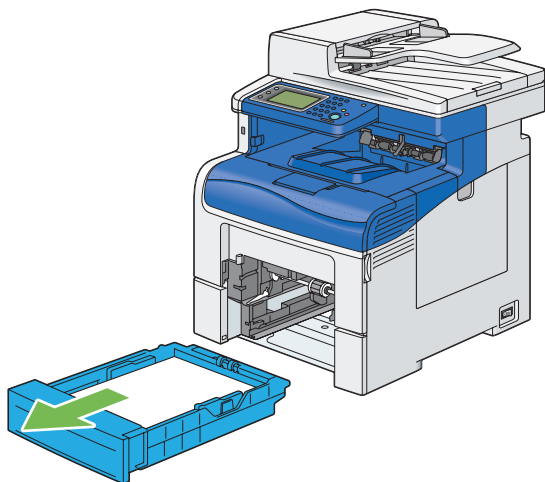

5 取出夾紙。

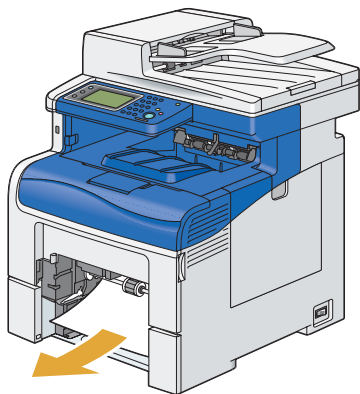

6 將標準 550 張紙盤插入印表機並推到底。

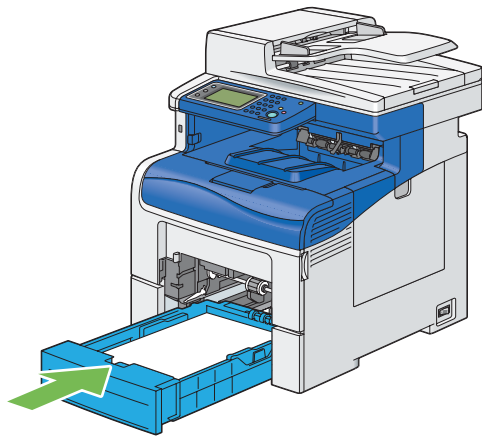

**重要：**

- 請勿對紙盤過份施力。這樣做可能會對紙盤或印表機內部造成損壞。

7 將手送紙盤插入印表機並推到底，再關上外蓋。

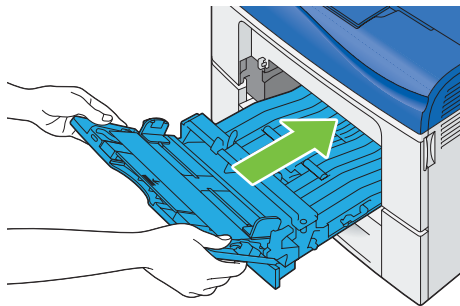

8 按下 ◊ (啓動) 按鈕。

## ■ 從熔著組件清除夾紙

**重要：**

- 請定沒有任何物體觸碰或刮破油輪組件的表面（黑色薄膜）。油輪組件薄膜上的刮傷、髒污或者是您手上的油漬都可能降低列印品質。
- 保護圓鼓卡匣的感光鼓不受光照。如果側蓋持續開啓超過 3 分鐘，可能會降低列印品質。

**補充：**

- 若要解決顯示在 LCD 面板上的錯誤，您必須清除列印媒體路徑上的所有列印媒體。

1 打開手送紙盤蓋，或從手送紙盤取出剩餘的文件。

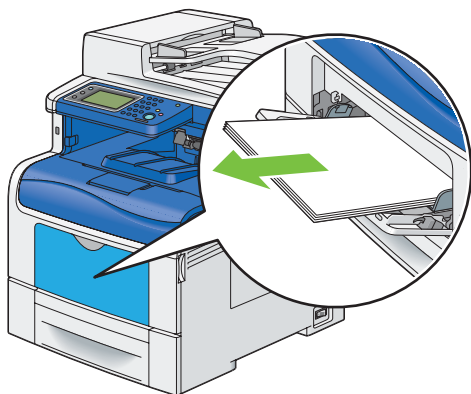

2 握住手送紙盤的兩側，然後從印表機拉出手送紙盤。

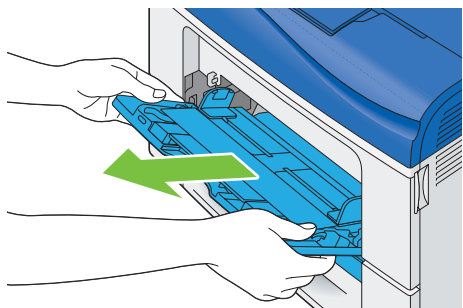

3 將標準 550 張紙盤從印表機中拉出約 200 mm。

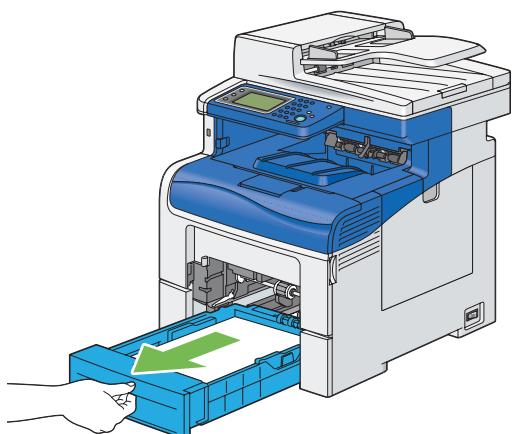

4 用雙手抓住標準 550 張紙盤，然後將其從印表機取出。

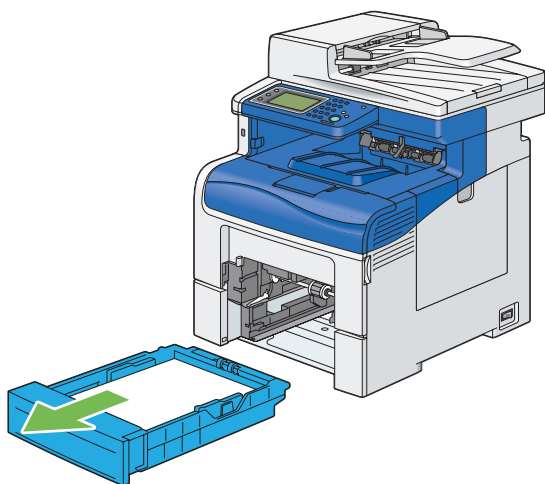

5 將固定門往下推以開啓後蓋。

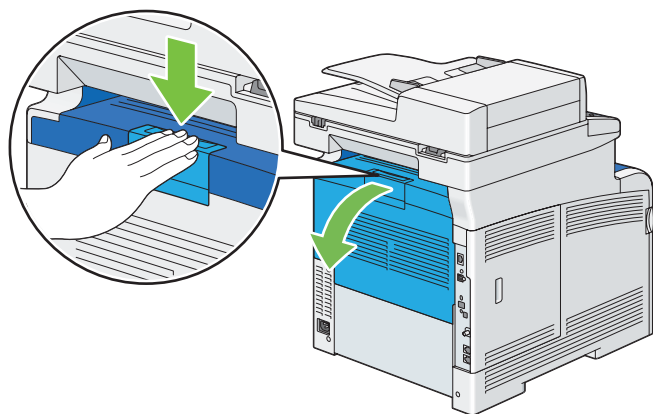



6 提起熔著組件兩端的拉桿。

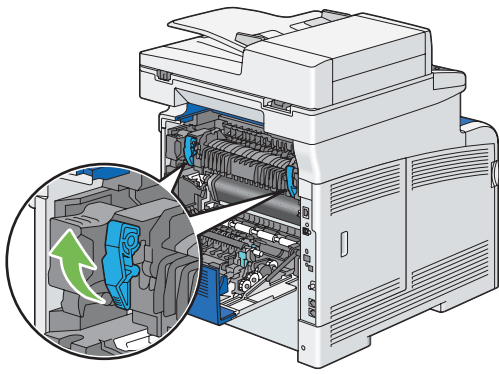

**重要：**

- 熔著組件的溫度很高。請勿碰觸它，否則可能會造成燙傷。

7 抓住突出的部分並往下拉以開啓內部零件。

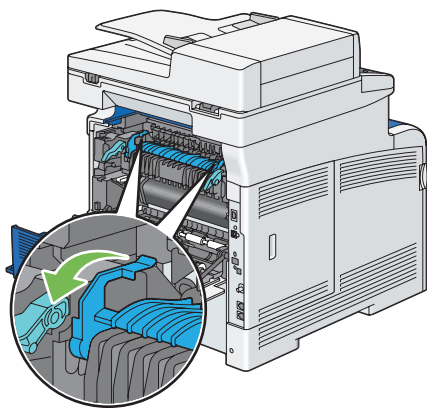

8 取出夾紙。

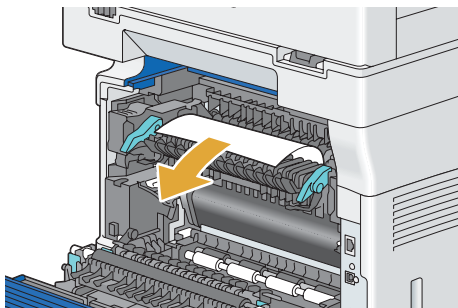

9 更換內部零件。

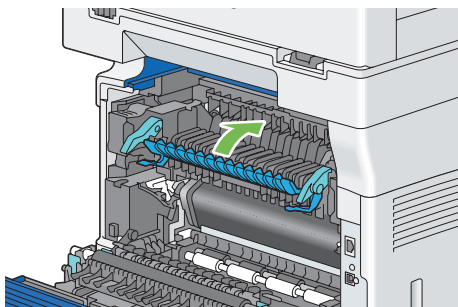

**10** 將標準 550 張紙盤插入印表機並推到底。

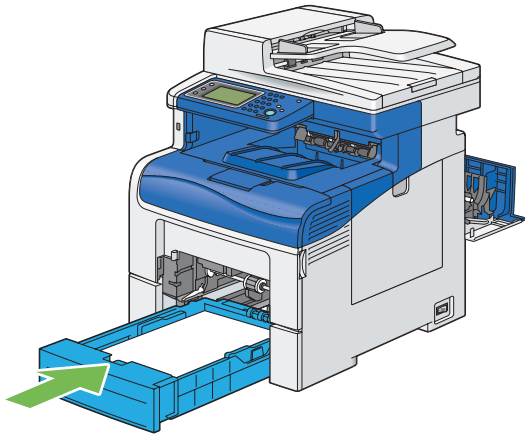

**重要：**

- 請勿對紙盤過份施力。這樣做可能會對紙盤或印表機內部造成損壞。

**11** 將手送紙盤插入印表機並推到底，再關上外蓋。

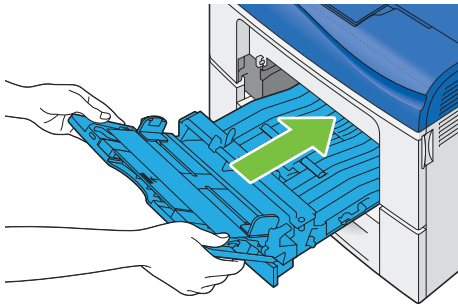

**12** 壓下熔著組件兩端的拉桿，然後關閉後蓋。

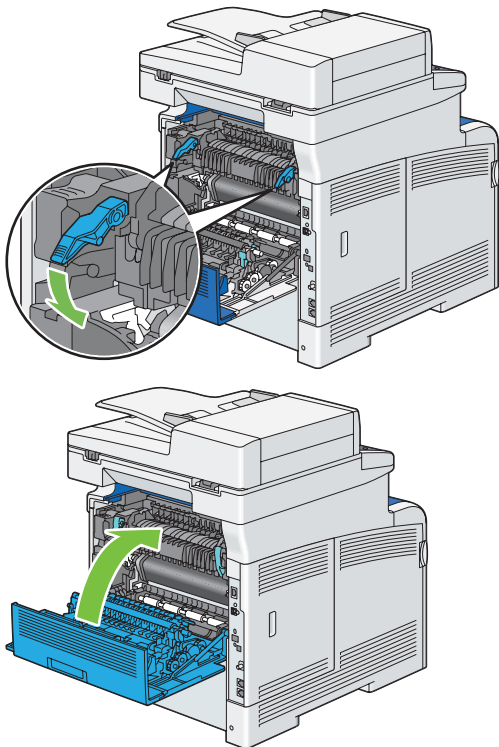

## ■ 從選購的 550 張紙盤清除夾紙

### 補充：

- 若要解決顯示在 LCD 面板上的錯誤，您必須清除列印媒體路徑上的所有列印媒體。

- 1 將選購的 550 張紙盤從印表機中拉出約 200 mm。

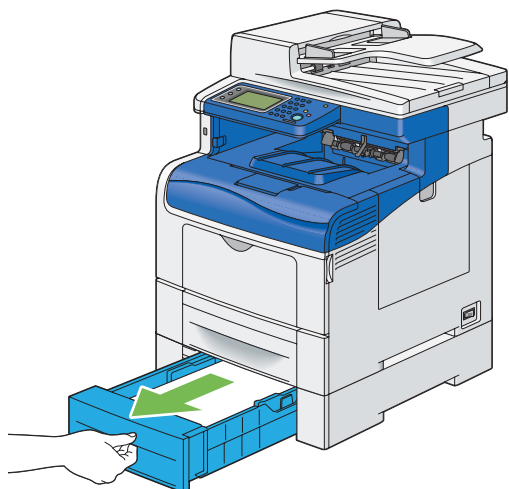

- 2 用雙手抓住選購的 550 張紙盤，然後將其從印表機取出。

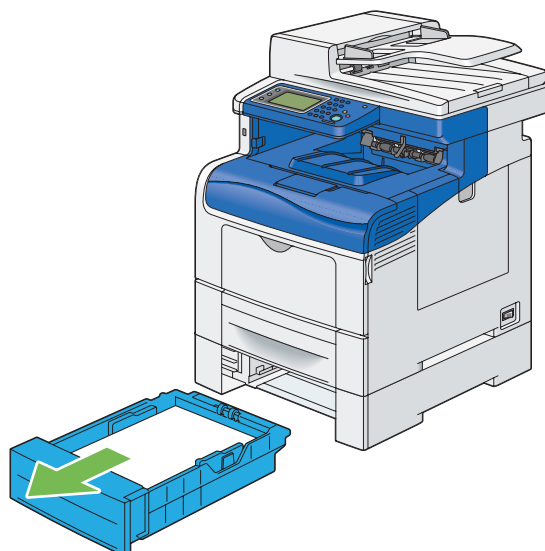

- 3 取出來紙。

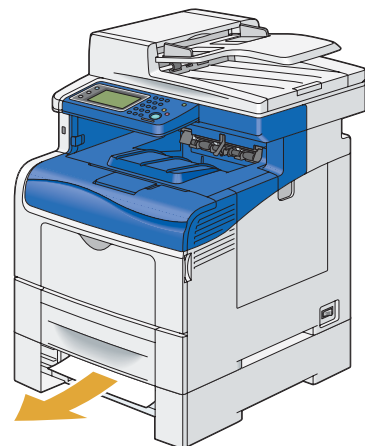

4 將選購的 550 張紙盤插入印表機並推到底。

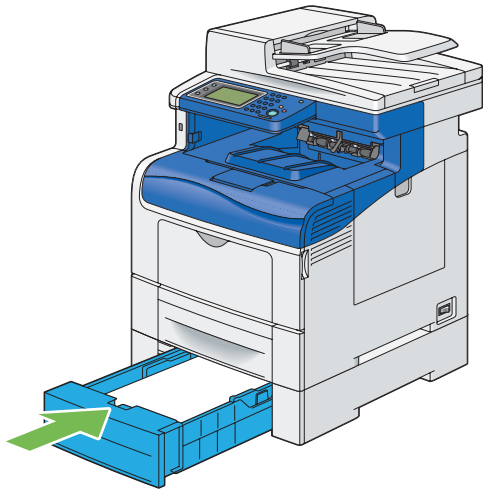

**重要：**

- 請勿對送稿裝置過份施力。這樣做可能會對送稿裝置或印表機內部造成損壞。

## ■ 夾紙問題

本節包含：

- 第 353 頁的「標準 550 張紙盤/選購的 550 張紙盤多張進紙夾紙」
- 第 354 頁的「手送紙盤不良送紙夾紙」
- 第 354 頁的「Regi 夾紙（Exit 感應器亮起夾紙）」
- 第 355 頁的「Exit 夾紙（Exit 感應器關閉夾紙）」
- 第 355 頁的「標準 550 張紙盤/選購的 550 張紙盤多張進紙夾紙」
- 第 355 頁的「手送紙盤多張進紙夾紙」

### 標準 550 張紙盤/選購的 550 張紙盤多張進紙夾紙

問題	動作
標準 550 張紙盤或選購的 550 張紙盤發生列印媒體多張進紙。	確認標準 550 張紙盤或選購的 550 張紙盤已正確插入。 如果問題仍存在，請確認您使用的列印媒體是否正確。 確認已使用正確的二印媒體。 <b>參照：</b> <ul style="list-style-type: none"><li>• 第 139 頁的「可用的二印媒體」</li></ul> 如果不正確，請使用針對印表機建議的二印媒體。 如果問題仍存在，請確認二印媒體並未捲曲。 確認二印媒體並未捲曲。 如果問題仍存在，請以扇形方式攤開二印媒體。 確認二印媒體並未受潮。 如果二印媒體已潮濕，請將二印媒體翻至另一面。 如果問題仍存在，請使用未受潮的二印媒體。 如果二印媒體未受潮，請以扇形方式攤開二印媒體。 以扇形方式攤開二印媒體。 如果問題仍存在，請以沾濕的棉布擦拭標準 550 張紙盤或選購的 550 張紙盤中的送紙滾輪。 以沾濕的棉布擦拭標準 550 張紙盤或選購的 550 張紙盤中的送紙滾輪。 如果問題仍存在，請以備用卡匣更換圓鼓卡匣。 請以備用卡匣更換圓鼓卡匣。 <b>參照：</b> <ul style="list-style-type: none"><li>• 第 412 頁的「更換圓鼓卡匣」</li></ul> 如果問題仍存在，請聯絡 Fuji Xerox 當地代表辦事處，或授權的經銷商。

## 手送紙盤不良送紙夾紙

問題	動作
手送紙盤發生列印媒體不良送紙。	請確認手送紙盤已正確插入。 如果問題仍存在，請確認您使用的列印媒體是否正確。 確認已使用正確的二印媒體。
	<b>參照：</b> <ul style="list-style-type: none"><li>• 第 139 頁的「可用的二印媒體」</li></ul> 如果不正確，請使用針對印表機建議的二印媒體。 如果問題仍存在，請確認二印媒體未受潮。 確認二印媒體並未捲曲。 如果問題仍存在，請以扇形方式攤開二印媒體。 確認二印媒體並未受潮。 如果二印媒體已潮濕，請將二印媒體翻至另一面。 如果問題仍存在，請使用未受潮的二印媒體。 如果二印媒體未受潮，請以扇形方式攤開二印媒體。 以扇形方式攤開二印媒體。 如果問題仍存在，請以沾濕的棉布擦拭手送紙盤中的送紙滾輪。 以沾濕的棉布擦拭手送紙盤中的送紙滾輪。 如果問題仍存在，請以備用卡匣更換圓鼓卡匣。 請以備用卡匣更換圓鼓卡匣。
	<b>參照：</b> <ul style="list-style-type: none"><li>• 第 412 頁的「更換圓鼓卡匣」</li></ul> 如果問題仍存在，請聯絡 Fuji Xerox 當地代表辦事處，或授權的經銷商。

## Regi 夾紙（Exit 感應器亮起夾紙）

問題	動作
發生 Regi 夾紙（Exit 感應器亮起夾紙）。	請確認您已正確安裝圓鼓卡匣。 如果問題仍存在，請根據第 412 頁的「更換圓鼓卡匣」中的指示使用備用卡匣更換圓鼓卡匣。 請以備用卡匣更換圓鼓卡匣。
	<b>參照：</b> <ul style="list-style-type: none"><li>• 第 412 頁的「更換圓鼓卡匣」</li></ul> 如果問題仍存在，請確認熔著組件已正確安裝。 請確認您已正確安裝熔著組件。 如果問題仍存在，請根據第 416 頁的「更換熔著組件」中的指示更換熔著組件。 更換熔著組件。
	<b>參照：</b> <ul style="list-style-type: none"><li>• 第 416 頁的「更換熔著組件」</li></ul> 如果問題仍存在，請確認皮帶已正確安裝。 請確認您已正確安裝皮帶。 如果問題仍存在，請根據第 418 頁的「更換油輪組件、第二個 BTR 及減速滾輪」中的指示更換皮帶、第二個 BTR 及減速滾輪。 請更換油輪組件、第二個 BTR 及減速滾輪。
	<b>參照：</b> <ul style="list-style-type: none"><li>• 第 418 頁的「更換油輪組件、第二個 BTR 及減速滾輪」</li></ul> 如果問題仍存在，請聯絡 Fuji Xerox 當地代表辦事處，或授權的經銷商。

## Exit 夾紙 (Exit 感應器關閉夾紙)

問題	動作
發生 Exit 夾紙 (Exit 感應器關閉夾紙)。	請確認您已正確安裝熔著組件。 如果問題仍存在，請根據第 416 頁的「更換熔著組件」中的指示更換熔著組件。 更換熔著組件。
	<b>參照：</b> <ul style="list-style-type: none"><li>第 416 頁的「更換熔著組件」</li></ul> 如果問題仍存在，請聯絡 Fuji Xerox 當地代表辦事處，或授權的經銷商。

## 標準 550 張紙盤/選購的 550 張紙盤多張進紙夾紙

問題	動作
標準 550 張紙盤或選購的 550 張紙盤發生列印媒體多張進紙。	請確認紙盤或送稿裝置已正確插入。 若使用銅版紙，請一次放入一張紙。 如果使用其他類型的列印媒體，請使用未受潮的列印媒體。 一次放入一張銅版紙。 如果問題仍存在，請以扇形方式攤開列印媒體。 請使用未受潮的列印媒體。 如果問題仍存在，請以扇形方式攤開列印媒體。 以扇形方式攤開列印媒體。 如果問題仍存在，請以沾濕的棉布擦拭發生多張進紙之紙盤或送稿裝置的送紙滾輪。 請以沾濕的棉布擦拭發生多張進紙之紙盤或送稿裝置的送紙滾輪。 如果問題仍存在，請聯絡 Fuji Xerox 當地代表辦事處，或授權的經銷商。

## 手送紙盤多張進紙夾紙

問題	動作
手送紙盤發生列印媒體多張進紙錯誤。	確認您使用的媒體類型 若使用銅版紙，請一次放入一張紙。 如果使用其他類型的列印媒體，請使用未受潮的列印媒體。 一次放入一張銅版紙。 如果問題仍存在，請以扇形方式攤開列印媒體。 請使用未受潮的列印媒體。 如果問題仍存在，請以扇形方式攤開列印媒體。 以扇形方式攤開列印媒體。 如果問題仍存在，請以沾濕的棉布擦拭發生多張進紙之紙盤的送紙滾輪。 以沾濕的棉布擦拭發生多張進紙紙盤的送紙滾輪。 如果問題仍存在，請聯絡 Fuji Xerox 當地代表辦事處，或授權的經銷商。

# 基本印表機問題

---

某些印表機問題可輕鬆地解決。如果您的印表機發生問題，請檢查下列各項：

- 電源線已連接至印表機，並正確連接接地插座。
- 印表機已開啓電源。
- 插座並未由任何開關或斷路器所關閉。
- 其他插入插座的電器設備可正常運作。
- 已正確安裝所有選購配件。

如果您在檢查以上各項之後仍發生問題，請關閉印表機，等待 10 秒鐘後再開啓印表機。這樣通常可解決問題。

## 重要：

- 如果選購的硬碟組件未安裝於您的印表機上，當印表機關閉時，請注意記憶體中的資料會遭清除。

## 補充：

- 如果 LCD 面板或您的電腦上顯示錯誤訊息，請根據螢幕上的指示解決印表機問題。如需有關錯誤訊息和錯誤代碼的詳細資訊，請參閱第 389 頁的「瞭解印表機訊息」。



# 顯示器問題

---

問題	動作
從操作面板變更的功能表設定無效。	軟體程式、列印驅動程式或印表機公用程式中的設定會優先於在操作面板中進行的設定。

# 列印問題

## 補充：

- 如果已將設定值設為啓動，則您需要輸入四位數密碼，才能進入管理設定功能表。

問題	動作
無法執行列印工作，或列印的字元不正確。	<p>在您將工作傳送到印表機之前，請確認上層功能表顯示在 LCD 面板上。按下 <b>⏏ (功能)</b> 按鈕，即可返回最上層功能表。</p> <p>確認列印媒體已放入印表機。按下 <b>⏏ (功能)</b> 按鈕，即可返回最上層功能表。</p> <p>確認印表機使用的 Page Description Language (PDL) 是否正確。</p> <p>確認您使用的列印驅動程式是否正確。</p> <p>請確認正確的 USB 纜線、乙太網路纜線或無線印表機介面卡確實連接至印表機。</p> <p>確認已選取正確的列印媒體大小。</p> <p>如果您使用列印多工緩衝處理器，請確認該處理器並未停止運作。</p> <p>從管理設定功能表檢查印表機的介面。</p> <p>判斷您使用的主控介面。列印面板設定頁，以確認目前的介面設定是否正確。</p>
發生列印媒體不良送紙或多張進紙錯誤。	<p>確認您使用的列印媒體符合印表機的規格。</p> <p><b>參照：</b></p> <ul style="list-style-type: none"><li>• <a href="#">第 139 頁的「可用的列印媒體」</a></li></ul> <p>請先以扇形方式攤開列印媒體，再將其放入。</p> <p>確認您已正確放置列印媒體。</p> <p>確認您是否已正確調整列印媒體來源的寬度和長度導板。</p> <p>確認標準 550 張紙盤、選購的 550 張紙盤或手送紙盤已確實插入。</p> <p>請勿在標準 550 張紙盤、選購的 550 張紙盤或手送紙盤中放入過多的紙張。</p> <p>將列印媒體放入手送紙盤時請勿過份施力，否則可能會造成紙張歪斜或折到。</p> <p>確認列印媒體並未捲曲。</p> <p>讓建議的列印面朝上。</p> <p><b>參照：</b></p> <ul style="list-style-type: none"><li>• <a href="#">第 143 頁的「放入列印媒體」</a></li></ul> <p>將列印媒體翻至另一面，然後再列印一次以查看送紙狀況是否改善。</p> <p>請勿混用不同的媒體類型。</p> <p>請勿混用不同令數的列印媒體。</p> <p>在放入列印媒體之前，請取出一疊中最上方和最下方的捲曲媒體。</p> <p>只有在標準 550 張紙盤、選購的 550 張紙盤或手送紙盤清空時，才放入列印媒體。</p> <p>以沾濕的棉布擦拭標準 550 張紙盤、選購的 550 張紙盤或手送紙盤中的送紙滾輪。</p>
信封在列印後產生摺痕。	確認已根據 <a href="#">第 148 頁的「將信封置入手送紙盤」</a> 中的指示將信封放入手送紙盤。
頁面分頁位置不正確。	在操作面板或 CentreWare Internet Services 中增加逾時的值。
輸出承接盤中的列印媒體放置不平整。	將標準 550 張紙盤或手送紙盤中的列印媒體整疊翻至另一面。
無法從標準 550 張紙盤或選購的 550 張紙盤列印，因為紙盤或送稿裝置中的列印媒體已捲曲。	請將列印媒體放入手送紙盤中。

# 列印品質問題

---

本節包含：

- 第 360 頁的「輸出太淡」
- 第 361 頁的「碳粉模糊或列印歪斜」
- 第 362 頁的「出現不規則的污點/模糊影像」
- 第 363 頁的「整個輸出空白」
- 第 364 頁的「輸出上出現直條」
- 第 364 頁的「部分或整個輸出變成黑色」
- 第 365 頁的「等距色點」
- 第 366 頁的「垂直空白」
- 第 366 頁的「斑點」
- 第 367 頁的「殘影」
- 第 367 頁的「光誘衰減」
- 第 368 頁的「模糊」
- 第 368 頁的「點狀分佈(BCO)」
- 第 369 頁的「鋸齒狀字元」
- 第 369 頁的「條紋」
- 第 370 頁的「螺旋痕跡」
- 第 370 頁的「有皺摺/污漬的紙張」
- 第 371 頁的「紙張的前緣損壞」
- 第 371 頁的「頂端和側邊的邊界不正確」
- 第 372 頁的「彩色基準線錯位」
- 第 372 頁的「突起/不平整的紙張」
- 第 373 頁的「影像歪斜」

補充：

- 在本節中，某些程序會使用操作面板、CentreWare Internet Services 或 PCL 6 驅動程式。

參照：

- 第 276 頁的「瞭解印表機功能表」
- 第 81 頁的「CentreWare Internet Services」

## ■ 輸出太淡

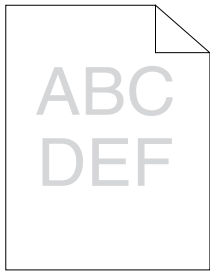

問題	動作
輸出太淡。	<p>碳粉卡匣可能快用完或需要替換。確認每個碳粉卡匣中的碳粉量。</p> <ol style="list-style-type: none"><li>1 在<b>狀態監視</b>視窗中檢查碳粉量。</li><li>2 視需要替換碳粉卡匣。</li></ol> <p>如果問題仍存在，請停用列印驅動程式的<b>省碳功能</b>。</p> <hr/> <p>停用列印驅動程式的<b>省碳功能</b>。以下程序會使用 PCL 6 驅動程式做為範例。</p> <ol style="list-style-type: none"><li>1 在<b>複印濃度/銳利度</b>標籤中，確認已在<b>省碳功能</b>下拉式功能表中選取<b>關閉</b>。</li></ol> <p>如果問題仍存在，請嘗試變更列印驅動程式中的<b>紙張種類</b>設定。</p> <hr/> <p>列印媒體表面可能不平整。請嘗試變更列印驅動程式中的<b>紙張種類</b>設定。例如，使用 PCL 6 驅動程式將普通紙變更為厚紙。</p> <ol style="list-style-type: none"><li>1 在<b>紙張/輸出</b>標籤中，變更<b>紙張種類</b>設定。</li></ol> <p>如果問題仍存在，請確認您使用的列印媒體是否正確。</p> <hr/> <p>確認已使用正確的列印媒體。</p> <p><b>參照：</b></p> <ul style="list-style-type: none"><li>• 第 139 頁的「<b>可用的列印媒體</b>」</li></ul> <p>如果不正確，請使用針對印表機建議的列印媒體。</p> <p>如果問題仍存在，請使用清潔棒清潔印表機內部。</p> <hr/> <p>使用清潔棒清潔印表機內部。</p> <p><b>參照：</b></p> <ul style="list-style-type: none"><li>• 第 405 頁的「<b>清潔光柵光學掃描器 (ROS) 視窗</b>」</li></ul> <p>如果問題仍存在，請以備用卡匣更換圓鼓卡匣。</p> <hr/> <p>請以備用卡匣更換圓鼓卡匣。</p> <p><b>參照：</b></p> <ul style="list-style-type: none"><li>• 第 412 頁的「<b>更換圓鼓卡匣</b>」</li><li>• 第 414 頁的「<b>安裝圓鼓卡匣</b>」</li></ul> <p>如果問題仍存在，請聯絡 Fuji Xerox 當地代表辦事處，或授權的經銷商。</p>

## ■ 碳粉模糊或列印歪斜

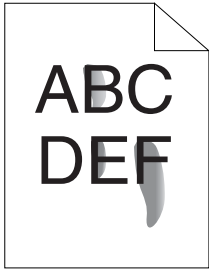

問題	動作
碳粉模糊或列印歪斜。	<p>列印媒體表面可能不平整。請嘗試變更列印驅動程式中的<b>紙張種類</b>設定。例如，使用 PCL 6 驅動程式將普通紙變更為厚紙。</p> <ol style="list-style-type: none"><li>1 在<b>紙張/輸出</b>標籤中，變更<b>紙張種類</b>設定。</li></ol> <p>如果問題仍存在，請確認您使用的列印媒體是否正確。</p> <p>確認已使用正確的二印媒體。</p> <p><b>參照：</b></p> <ul style="list-style-type: none"><li>• 第 139 頁的「可用的二印媒體」</li></ul> <p>如果不正確，請使用針對印表機建議的二印媒體。</p> <p>如果問題仍存在，請以備用卡匣更換圓鼓卡匣。</p> <p>請以備用卡匣更換圓鼓卡匣。</p> <ol style="list-style-type: none"><li>1 請更換圓鼓卡匣。</li></ol> <p><b>參照：</b></p> <ul style="list-style-type: none"><li>• 第 412 頁的「更換圓鼓卡匣」</li><li>• 第 414 頁的「安裝圓鼓卡匣」</li></ul> <ol style="list-style-type: none"><li>2 在更換圓鼓卡匣之後，請再次測試二印您的文件。</li></ol> <p>如果問題仍存在，請根據第 416 頁的「更換熔著組件」中的指示更換熔著組件。</p> <p>更換熔著組件。</p> <p><b>參照：</b></p> <ul style="list-style-type: none"><li>• 第 416 頁的「更換熔著組件」</li></ul> <p>如果問題仍存在，請根據第 418 頁的「更換油輪組件、第二個 BTR 及減速滾輪」中的指示更換第二個 BTR、皮帶及減速滾輪。</p> <p>請更換第二個 BTR、皮帶及減速滾輪。</p> <p><b>參照：</b></p> <ul style="list-style-type: none"><li>• 第 418 頁的「更換油輪組件、第二個 BTR 及減速滾輪」</li></ul> <p>如果問題仍存在，請聯絡 Fuji Xerox 當地代表辦事處，或授權的經銷商。</p>

## ■ 出現不規則的污點/模糊影像

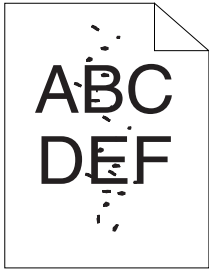

問題	動作
列印結果出現不規則的污點或影像模糊。	<p>請確認碳粉匣的安裝是否正確。</p> <p><b>參照：</b></p> <ul style="list-style-type: none"><li>• 第 411 頁的「安裝碳粉卡匣」</li></ul> <p>如果問題持續存在，請確認圓鼓卡匣的安裝是否正確。</p>
	<p>請確認您已正確安裝圓鼓卡匣。</p> <p><b>參照：</b></p> <ul style="list-style-type: none"><li>• 第 412 頁的「更換圓鼓卡匣」</li><li>• 第 414 頁的「安裝圓鼓卡匣」</li></ul> <p>如果問題仍存在，請以備用卡匣更換圓鼓卡匣。</p>
	<p>請以備用卡匣更換圓鼓卡匣。</p> <p><b>參照：</b></p> <ul style="list-style-type: none"><li>• 第 412 頁的「更換圓鼓卡匣」</li><li>• 第 414 頁的「安裝圓鼓卡匣」</li></ul> <p>如果問題仍存在，請聯絡 Fuji Xerox 當地代表辦事處，或授權的經銷商。</p>

## ■ 整個輸出空白

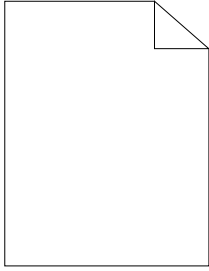

問題	動作
整個輸出空白。	<p>碳粉卡匣可能快用完或需要替換。確認每個碳粉卡匣中的碳粉量。</p> <ol style="list-style-type: none"><li>1 在<b>狀態監視</b>視窗中檢查碳粉量。</li><li>2 視需要替換碳粉卡匣。</li></ol> <p>如果問題仍存在，請停用列印驅動程式的<b>省碳功能</b>。</p> <hr/> <p>停用列印驅動程式的<b>省碳功能</b>。以下程序會使用 PCL 6 驅動程式做為範例。</p> <ol style="list-style-type: none"><li>1 在<b>複印濃度/銳利度</b>標籤中，確認已在<b>省碳功能</b>下拉式功能表中選取<b>關閉</b>。</li></ol> <p>如果問題仍存在，請嘗試變更列印驅動程式中的<b>紙張種類</b>設定。</p> <hr/> <p>列印媒體表面可能不平整。請嘗試變更列印驅動程式中的<b>紙張種類</b>設定。例如，使用 PCL 6 驅動程式將普通紙變更為厚紙。</p> <ol style="list-style-type: none"><li>1 在<b>紙張/輸出</b>標籤中，變更<b>紙張種類</b>設定。</li></ol> <p>如果問題仍存在，請確認您使用的列印媒體是否正確。</p> <hr/> <p>確認已使用正確的列印媒體。</p> <p><b>參照：</b></p> <ul style="list-style-type: none"><li>• 第 139 頁的「<b>可用的列印媒體</b>」</li></ul> <p>如果不正確，請使用針對印表機建議的列印媒體。</p> <p>如果問題仍存在，請以備用卡匣更換圓鼓卡匣。</p> <hr/> <p>請以備用卡匣更換圓鼓卡匣。</p> <p><b>參照：</b></p> <ul style="list-style-type: none"><li>• 第 412 頁的「<b>更換圓鼓卡匣</b>」</li><li>• 第 414 頁的「<b>安裝圓鼓卡匣</b>」</li></ul> <p>如果問題仍存在，請聯絡 Fuji Xerox 當地代表辦事處，或授權的經銷商。</p>

## ■ 輸出上出現直條

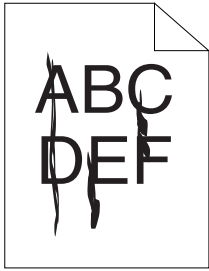

問題	動作
輸出上出現直條。	<p>碳粉卡匣可能快用完或需要替換。確認每個碳粉卡匣中的碳粉量。</p> <ol style="list-style-type: none"><li>1 在<b>狀態監視</b>視窗中檢查碳粉量。</li><li>2 視需要替換碳粉卡匣。</li></ol> <p>如果問題仍存在，請以備用卡匣更換圓鼓卡匣。</p> <hr/> <p>請以備用卡匣更換圓鼓卡匣。</p> <p><b>參照：</b></p> <ul style="list-style-type: none"><li>• 第 412 頁的「更換圓鼓卡匣」</li><li>• 第 414 頁的「安裝圓鼓卡匣」</li></ul> <p>如果問題仍存在，請聯絡 Fuji Xerox 當地代表辦事處，或授權的經銷商。</p>

## ■ 部分或整個輸出變成黑色

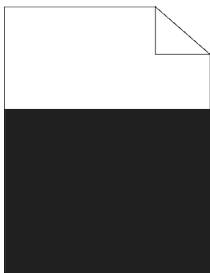

問題	動作
部分或整個輸出變成黑色	<p>請確認您已正確安裝圓鼓卡匣。</p> <p><b>參照：</b></p> <ul style="list-style-type: none"><li>• 第 414 頁的「安裝圓鼓卡匣」</li></ul> <p>如果問題仍存在，請確認已在列印驅動程式中將<b>輸出色彩</b>設為<b>彩色</b>。</p> <p>請確認列印驅動程式中的<b>輸出色彩</b>已設為<b>彩色 (自動)</b>。以下程序會使用 PCL 6 驅動程式做為範例。</p> <ol style="list-style-type: none"><li>1 在<b>色彩選項</b>標籤中，確定已將<b>輸出色彩</b>設為<b>彩色</b>。</li></ol> <p>如果問題仍存在，請以備用卡匣更換圓鼓卡匣。</p> <hr/> <p>請以備用卡匣更換圓鼓卡匣。</p> <p><b>參照：</b></p> <ul style="list-style-type: none"><li>• 第 412 頁的「更換圓鼓卡匣」</li><li>• 第 414 頁的「安裝圓鼓卡匣」</li></ul> <p>如果問題仍存在，請聯絡 Fuji Xerox 當地代表辦事處，或授權的經銷商。</p>



## ■ 等距色點

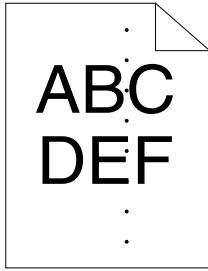

問題	動作
列印結果上出現等距色點。	請以備用卡匣更換圓鼓卡匣。 <b>參照：</b> <ul style="list-style-type: none"><li>第 412 頁的「更換圓鼓卡匣」</li><li>第 414 頁的「安裝圓鼓卡匣」</li></ul> 如果問題仍存在，請聯絡 Fuji Xerox 當地代表辦事處，或授權的經銷商。
	更換熔著組件。 <b>參照：</b> <ul style="list-style-type: none"><li>第 416 頁的「更換熔著組件」</li></ul> 如果問題仍存在，請聯絡 Fuji Xerox 當地代表辦事處，或授權的經銷商。
	請更換第二個 BTR、皮帶及減速滾輪。 <b>參照：</b> <ul style="list-style-type: none"><li>第 418 頁的「更換油輪組件、第二個 BTR 及減速滾輪」</li></ul> 如果問題仍存在，請聯絡 Fuji Xerox 當地代表辦事處，或授權的經銷商。

## ■ 垂直空白

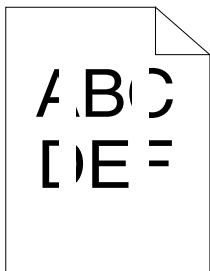

問題	動作
列印結果出現垂直空白。	使用清潔棒清潔印表機內部。 <b>參照：</b> <ul style="list-style-type: none"><li>第 405 頁的「清潔光柵光學掃描器 (ROS) 視窗」</li></ul> 如果問題仍存在，請確認光徑並未被遮住。 <hr/> 請確認光徑並未被遮住。 <ol style="list-style-type: none"><li>1 取出圓鼓卡匣，並將其置於陰暗處。</li></ol> <b>參照：</b> <ul style="list-style-type: none"><li>第 412 頁的「更換圓鼓卡匣」</li></ul> <ol style="list-style-type: none"><li>2 檢查光徑，然後取出遮蔽組件。</li><li>3 重新安裝圓鼓卡匣。</li></ol> <b>參照：</b> <ul style="list-style-type: none"><li>第 414 頁的「安裝圓鼓卡匣」</li></ul> 如果問題仍存在，請以備用卡匣更換圓鼓卡匣。 <hr/> 請以備用卡匣更換圓鼓卡匣。 <b>參照：</b> <ul style="list-style-type: none"><li>第 412 頁的「更換圓鼓卡匣」</li><li>第 414 頁的「安裝圓鼓卡匣」</li></ul> 如果問題仍存在，請聯絡 Fuji Xerox 當地代表辦事處，或授權的經銷商。

## ■ 斑點

問題	動作
列印結果出現斑點。	請確認您使用的是針對印表機建議的列印媒體。 如果您使用非建議的列印媒體，請使用針對印表機建議的列印媒體。 如果問題仍存在，請聯絡 Fuji Xerox 當地代表辦事處，或授權的經銷商。

## ■ 殘影

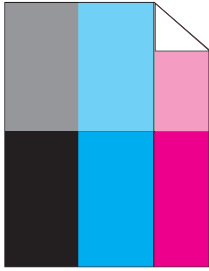

### 問題

列印結果出現殘影。

### 動作

如果殘影類型為正殘影：  
請以備用卡匣更換圓鼓卡匣。

#### 參照：

- 第 412 頁的「更換圓鼓卡匣」
- 第 414 頁的「安裝圓鼓卡匣」

如果問題仍存在，請聯絡 Fuji Xerox 當地代表辦事處，或授權的經銷商。

如果殘影類型為負殘影：

請確認您使用的是針對印表機建議的列印媒體。

如果您使用非建議的列印媒體，請使用針對印表機建議的列印媒體。

如果問題已解決，請調整轉移偏差。

如果問題仍存在，請以備用卡匣更換圓鼓卡匣。

調整轉移偏差。

- 1 在操作面板上，按下  (機器確認/規格設定) 按鈕，然後選取工具標籤並選取管理設定 → 維護 → 調整第二個 BTR。
- 2 調整使用的列印媒體類型設定。

如果問題仍存在，請聯絡 Fuji Xerox 當地代表辦事處，或授權的經銷商。

## ■ 光誘衰減

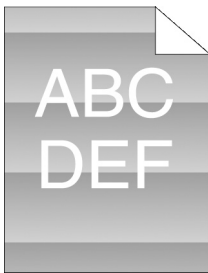

### 問題

列印結果出現光誘衰減圖案。

### 動作

請以備用卡匣更換圓鼓卡匣。

#### 參照：

- 第 412 頁的「更換圓鼓卡匣」
- 第 414 頁的「安裝圓鼓卡匣」

如果問題仍存在，請聯絡 Fuji Xerox 當地代表辦事處，或授權的經銷商。

## ■ 模糊



---

問題	動作
----	----

列印結果模糊。

請以備用卡匣更換圓鼓卡匣。

**參照：**

- 第 412 頁的「更換圓鼓卡匣」
- 第 414 頁的「安裝圓鼓卡匣」

如果問題仍存在，請聯絡 Fuji Xerox 當地代表辦事處，或授權的經銷商。

---

## ■ 點狀分佈(BCO)

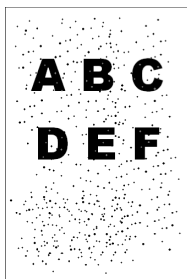

---

問題	動作
----	----

發生點狀分佈(BCO)。

請以備用卡匣更換圓鼓卡匣。

**參照：**

- 第 412 頁的「更換圓鼓卡匣」
- 第 414 頁的「安裝圓鼓卡匣」

如果問題仍存在，請聯絡 Fuji Xerox 當地代表辦事處，或授權的經銷商。

---

## ■ 鋸齒狀字元

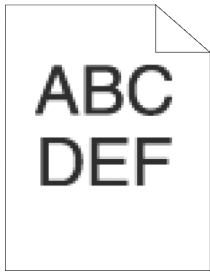

問題	動作
列印結果出現鋸齒狀字元。	在列印驅動程式中將畫面設為 <b>細緻度優先</b> 。以下程序會使用 PCL 6 驅動程式做為範例。 1 在 <b>進階</b> 標籤的 <b>影像選項</b> 下方，將畫面設為 <b>細緻度優先</b> 。 如果問題仍存在，請在列印驅動程式中將 <b>影像畫質</b> 設為 <b>高畫質</b> 。
	在列印驅動程式中將 <b>影像畫質</b> 設為 <b>高畫質</b> 。以下程序會使用 PCL 6 驅動程式做為範例。 1 從 <b>色彩選項</b> 標籤的 <b>畫質調整</b> 中，選取 <b>高畫質</b> 。 如果問題仍存在，請在列印驅動程式中啟用 <b>點陣平滑處理</b> 。
	在列印驅動程式中啟用 <b>點陣平滑處理</b> 。以下程序會使用 PCL 6 驅動程式做為範例。 1 在 <b>詳情</b> 標籤的 <b>複印濃度/銳利度</b> 下方，將平滑化設為： <b>啟動</b> 。 如果問題仍存在，請在列印驅動程式中啟用 <b>列印頁面模式</b> 。
	在列印驅動程式中啟用 <b>列印頁面模式</b> 。以下程序會使用 PCL 6 驅動程式做為範例。 1 在 <b>進階</b> 標籤的 <b>影像選項</b> 下方，將 <b>列印頁面模式</b> 設為： <b>啟動</b> 。 如果問題仍存在，請檢查您是否使用建議的下載字型。
	如果您使用下載的字型，請確認您使用的是針對印表機、作業系統和應用程式建議的字型。 如果問題仍存在，請聯絡 Fuji Xerox 當地代表辦事處，或授權的經銷商。

## ■ 條紋

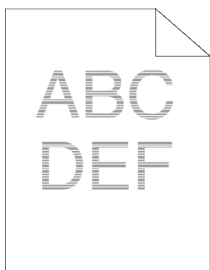

問題	動作
列印結果出現條紋。	請以備用卡匣更換圓鼓卡匣。 <b>參照：</b> <ul style="list-style-type: none"><li>第 412 頁的「更換圓鼓卡匣」</li><li>第 414 頁的「安裝圓鼓卡匣」</li></ul> 如果問題仍存在，請聯絡 Fuji Xerox 當地代表辦事處，或授權的經銷商。
	請以備用熔著組件更換熔著組件。 <b>參照：</b> <ul style="list-style-type: none"><li>第 416 頁的「更換熔著組件」</li></ul> 如果找不到發生問題的原因，請聯絡 Fuji Xerox 當地代表辦事處，或授權的經銷商。
	請更換第二個 BTR、皮帶及減速滾輪。 <b>參照：</b> <ul style="list-style-type: none"><li>第 418 頁的「更換油輪組件、第二個 BTR 及減速滾輪」</li></ul> 如果找不到發生問題的原因，請聯絡 Fuji Xerox 當地代表辦事處，或授權的經銷商。

## ■ 螺旋痕跡

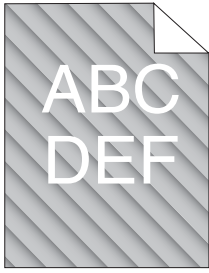

問題	動作
列印結果出現螺旋痕跡。	請以備用卡匣更換圓鼓卡匣。 <b>參照：</b> <ul style="list-style-type: none"><li>第 412 頁的「更換圓鼓卡匣」</li><li>第 414 頁的「安裝圓鼓卡匣」</li></ul> 如果問題仍存在，請聯絡 Fuji Xerox 當地代表辦事處，或授權的經銷商。

## ■ 有皺摺/污漬的紙張

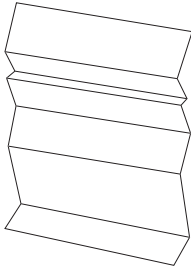

問題	動作
輸出產生皺摺。 輸出產生污漬。	確認已使用正確的列印媒體。 <b>參照：</b> <ul style="list-style-type: none"><li>第 139 頁的「可用的列印媒體」</li><li>第 136 頁的「關於列印媒體」</li></ul> 如果不正確，請使用針對印表機建議的列印媒體。 如果信封的列印問題仍存在，請檢查信封的皺摺。 如果在信封以外列印媒體上列印的問題仍存在，請聯絡 Fuji Xerox 當地代表辦事處，或授權的經銷商。 檢查信封上四個角的皺摺是否在 30 mm 以內。 如果信封上四個角的皺摺在 30 mm 以內，則此皺摺為正常現象。您的印表機並未故障。 如果沒有，請以正確方式將信封放入手送紙盤。 以正確方式將信封放入手送紙盤。 <b>參照：</b> <ul style="list-style-type: none"><li>第 148 頁的「將信封置入手送紙盤」</li></ul> 如果問題仍存在，請聯絡 Fuji Xerox 當地代表辦事處，或授權的經銷商。

## ■ 紙張的前緣損壞

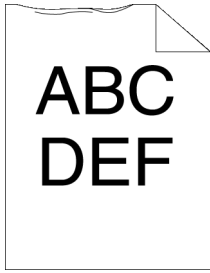

問題	動作
輸出紙張的前緣損壞。	使用手送紙盤時，請將紙張反轉，然後再試一次。 如果問題仍存在，請更換另一張紙，然後再試一次。 使用標準 550 張紙盤或選購的 550 張紙盤時，更換紙張，然後再試一次。 如果問題仍存在，請聯絡 Fuji Xerox 當地代表辦事處，或授權的經銷商。 更換另一張紙，然後再試一次。 如果問題仍存在，請使用標準 550 張紙盤或選購的 550 張紙盤來取代手送紙盤。 請使用標準 550 張紙盤或選購的 550 張紙盤來取代手送紙盤。 如果問題仍存在，請聯絡 Fuji Xerox 當地代表辦事處，或授權的經銷商。

## ■ 頂端和側邊的邊界不正確

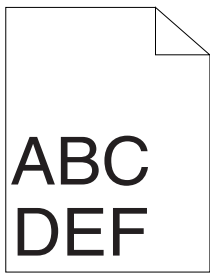

問題	動作
頂端和側邊的邊界不正確。	請確定您已在使用的應用程式上正確設定邊界。 如果問題仍存在，請聯絡 Fuji Xerox 當地代表辦事處，或授權的經銷商。

## ■ 彩色基準線錯位

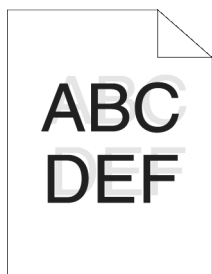

問題	動作
彩色基準線錯位	<p>將列印驅動程式上的紙張類型設定調整為紙盤或送稿裝置的設定。</p> <p>如果問題仍存在，請執行自動彩色基準線調整。</p> <p>請執行自動彩色基準線調整。</p> <ol style="list-style-type: none"><li>1 在操作面板上，按下 <b>[ ]</b> (機器確認/規格設定) 按鈕、選取工具標籤，然後選取管理設定 → 維護 → 彩色基準線 → 自動調整 → 開始。</li></ol> <p>如果問題仍存在，請檢查您是否有備用的圓鼓卡匣。</p> <p>檢查您是否有備用的圓鼓卡匣。</p> <p>如果您有備用的圓鼓卡匣，請更換圓鼓卡匣。</p> <p>如果您沒有備用的圓鼓卡匣，請聯絡 Fuji Xerox 當地代表辦事處或授權的經銷商。</p> <p>請以備用卡匣更換圓鼓卡匣。</p> <p><b>參照：</b></p> <ul style="list-style-type: none"><li>• 第 412 頁的「更換圓鼓卡匣」</li><li>• 第 414 頁的「安裝圓鼓卡匣」</li></ul> <p>如果問題仍存在，請聯絡 Fuji Xerox 當地代表辦事處，或授權的經銷商。</p>

## ■ 突起/不平整的紙張

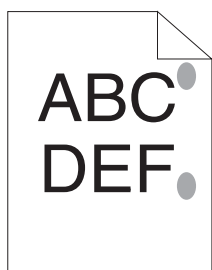

問題	動作
列印表面突起/不平整。	<p>清潔熔著組件。</p> <ol style="list-style-type: none"><li>1 將一張紙放入手送紙盤，然後在整張紙上列印實色影像。</li><li>2 以列印面朝下將列印的紙張放入，然後列印空白頁。</li></ol> <p>如果問題仍存在，請聯絡 Fuji Xerox 當地代表辦事處，或授權的經銷商。</p>



## ■ 影像歪斜

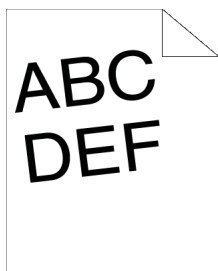

---

### 問題

列印結果是歪斜的。

### 動作

適當調整紙張方向。

如果問題仍存在，請根據適當的程序安裝皮帶。

請根據適當的程序安裝皮帶。

### 參照：

- [第 422 頁的「安裝油輪組件」](#)

如果問題仍存在，請聯絡 Fuji Xerox 當地代表辦事處，或授權的經銷商。

---

問題	動作
列印結果有雜訊。	為了具體指定雜訊的原因，請執行自動基準線。 如果問題已解決，請更換第二個 BTR、皮帶及減速滾輪。 如果問題仍存在，請更換熔著組件。 請更換第二個 BTR、皮帶及減速滾輪。 <b>參照：</b> <ul style="list-style-type: none"><li>第 418 頁的「更換油輪組件、第二個 BTR 及減速滾輪」</li></ul> 如果問題仍存在，請更換碳粉回收盒。 更換熔著組件。 <b>參照：</b> <ul style="list-style-type: none"><li>第 416 頁的「更換熔著組件」</li></ul> 如果問題仍存在，請更換黑色碳粉卡匣。 請更換碳粉回收盒。 <b>參照：</b> <ul style="list-style-type: none"><li>第 426 頁的「更換碳粉回收盒」</li></ul> 如果問題仍存在，請更換圓鼓卡匣。 請更換圓鼓卡匣。 <b>參照：</b> <ul style="list-style-type: none"><li>第 412 頁的「更換圓鼓卡匣」</li><li>第 414 頁的「安裝圓鼓卡匣」</li></ul> 如果問題仍存在，請更換黑色碳粉卡匣。 請更換黑色碳粉卡匣。 <b>參照：</b> <ul style="list-style-type: none"><li>第 409 頁的「更換碳粉卡匣」</li></ul> 如果問題仍存在，請更換黃色碳粉卡匣。 請更換黃色碳粉卡匣。 <b>參照：</b> <ul style="list-style-type: none"><li>第 409 頁的「更換碳粉卡匣」</li></ul> 如果問題仍存在，請更換洋紅色碳粉卡匣。 請更換洋紅色碳粉卡匣。 <b>參照：</b> <ul style="list-style-type: none"><li>第 409 頁的「更換碳粉卡匣」</li></ul> 如果問題仍存在，請更換青色碳粉卡匣。 請更換青色碳粉卡匣。 <b>參照：</b> <ul style="list-style-type: none"><li>第 409 頁的「更換碳粉卡匣」</li></ul> 如果問題仍存在，請聯絡 Fuji Xerox 當地代表辦事處，或授權的經銷商。

# 複印問題

---

問題	動作
放入雙面自動送稿裝置的文件無法複印。	請確認 DADF 蓋已確實關上。 確認釋放桿的位置正確。
使用雙面自動送稿裝置進行掃描時，輸出上出現垂直空白或直條。	清潔 DADF 玻璃面板。 使用清潔棒清潔印表機內部。
	<b>參照：</b> <ul style="list-style-type: none"><li>• <a href="#">第 405 頁的「清潔光柵光學掃描器 (ROS) 視窗」</a></li></ul>

---

# 複印品質問題

問題	動作
從雙面自動送稿裝置進行的複印件上出現直線或直條。	DADF 玻璃上有碎屑。進行掃描時，從雙面自動送稿裝置送出的紙張通過碎屑時會產生直線或直條。 以無絨軟布清潔 DADF 玻璃。 <b>參照：</b> <ul style="list-style-type: none"><li>第 398 頁的「清潔掃描器」</li></ul>
	
從玻璃面板進行的複印件上出現污點。	玻璃面板上有碎屑。在進行掃描時，碎屑會在影像上產生污點。 以無絨軟布清潔玻璃面板。 <b>參照：</b> <ul style="list-style-type: none"><li>第 398 頁的「清潔掃描器」</li></ul>
原稿的反面顯示在複印件上。	使用複印功能表的複印濃度選項。 如需關於將影像變淡的詳細資訊，請參閱第 195 頁的「複印濃度」。
較淡的色彩在複印件上會褪色或變白。	在複印功能表上，停用自動去除底色。 有關開啓及關閉自動去除底色之詳情，請參閱第 197 頁的「自動去除底色」。
影像太淡或太濃。	使用複印功能表的複印濃度選項。 如需關於將影像變淡或變濃的詳細資訊，請參閱第 195 頁的「複印濃度」。

## 補充：

- 如果您即使採取上述建議的動作後仍發生問題，請聯絡 Fuji Xerox 當地代表辦事處，或授權的經銷商。

# 調整彩色基準線

---

本節將說明如何在第一次安裝印表機或將其移至新位置之後調整彩色基準線。

本節包含：

- [第 377 頁的「執行自動調整」](#)
- [第 377 頁的「列印彩色基準線稿」](#)
- [第 378 頁的「決定值」](#)
- [第 379 頁的「輸入值」](#)

補充：

- 如果已將面板鎖定設定設為啓動，您需要輸入四位數密碼，才能進入管理設定 功能表。

## ■ 執行自動調整

自動調整可讓您自動修正彩色基準線。

- 1 按下  (機器確認/規格設定) 按鈕。
- 2 選取工具標籤。
- 3 選取管理設定。
- 4 選取維護。
- 5 選取彩色基準線。
- 6 選取自動基準線。
- 7 選取開始。  
自動調整即會執行。

## ■ 列印彩色基準線稿

- 1 按下  (機器確認/規格設定) 按鈕。
- 2 選取工具標籤。
- 3 選取管理設定。
- 4 選取維護。
- 5 選取彩色基準線。
- 6 選取列印基準線稿。
- 7 選取列印。  
即會列印彩色基準線稿。

## ■ 決定值

彩色基準線稿上有兩種圖表：圖表 1（主掃描）和圖表 2（副掃描）。

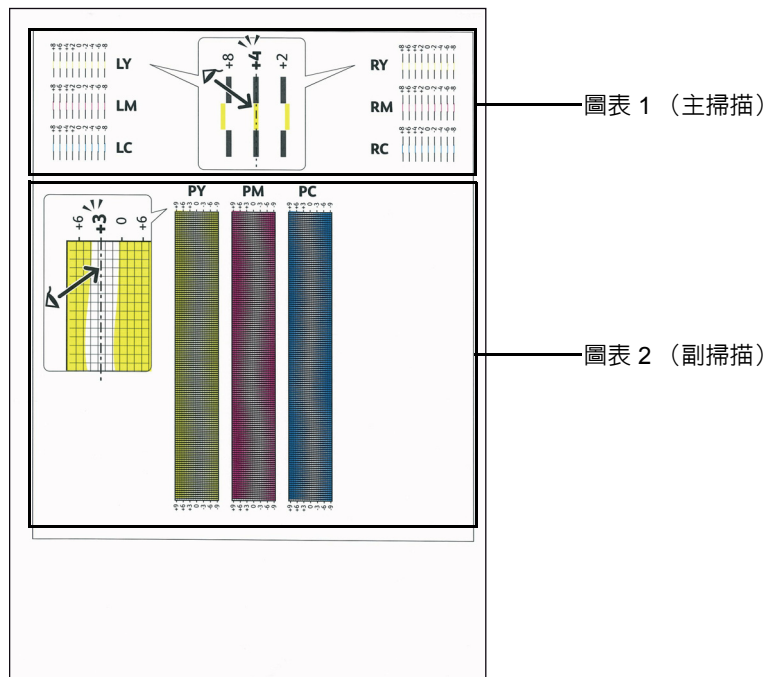

圖表 1 可用來調整與送紙方向垂直的主掃描方向彩色基準線。

圖表 2 可用來調整與送紙方向平行的副掃描方向彩色基準線。

以下各節將說明如何使用圖表 1 和圖表 2 決定主掃描和副掃描的調整值。

## 主掃描

在彩色基準線稿的圖表 1 中，找出最直的線，其中的兩條黑線與一條色線與每個色彩（LY、LM、LC、RY、RM 和 RC）最為接近。如果您找到最直的線，請記下每個色彩以最直線條表示的數值（-8 至 +8）。

當每個色彩的值皆為 0 時，您就不需要調整主掃描的彩色基準線。

當值不為 0 時，請使用第 379 頁的「輸入值」中的程序輸入值。

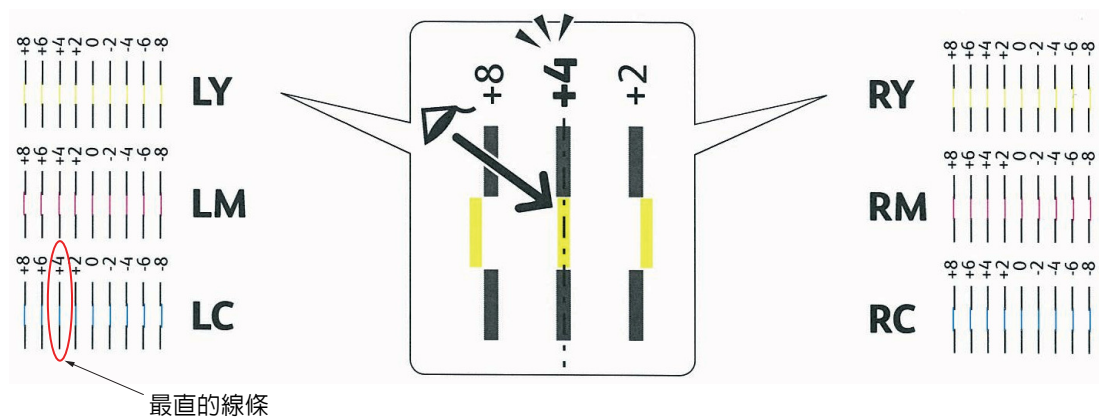

## 副掃描

在彩色基準線稿的圖表 2 中，在每個色彩形式（PY、PM 和 PC）的白色區域範圍內尋找中等線。如果您找到中間線，請記下每個色彩以中間線表示的數值（-9 至 +9）。

當每個色彩的值皆為 0 時，您就不需要調整副掃描的彩色基準線。

當值不為 0 時，請使用第 379 頁的「輸入值」中的程序輸入值。

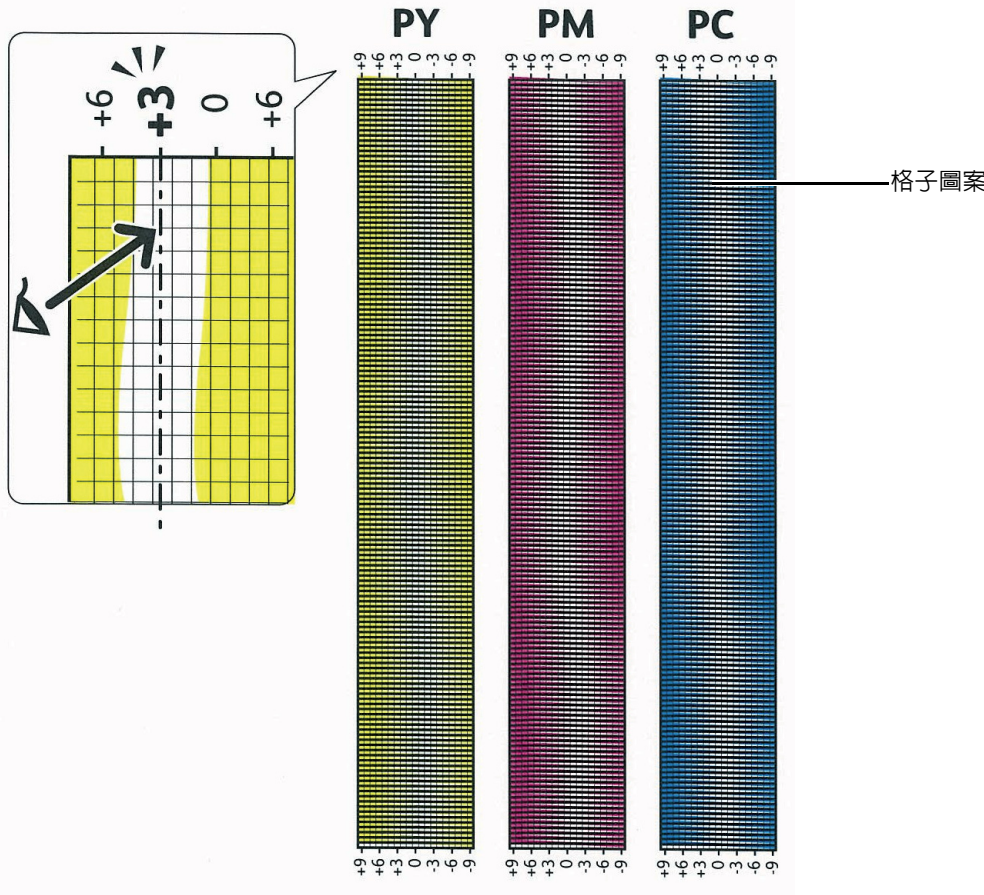

## ■ 輸入值

使用操作面板，輸入在彩色基準線稿中找到的值以進行調整。

- 1 按下  (機器確認/規格設定) 按鈕。
- 2 選取工具標籤。
- 3 選取管理設定。
- 4 選取維護。
- 5 選取彩色基準線。
- 6 選取輸入基準線值。
- 7 確認 LY、LM 及 LC 已出現。
- 8 選取 + 或 -，以指定 LY、LM 及 LC 的值。
- 9 選取下一步。
- 10 確認 RY、RM 及 RC 已出現。
- 11 選取 + 或 -，以指定 RY、RM 及 RC 的值。

**12** 選取下一步。

**13** 確認 PY、PM 及 PC 已出現。

**14** 選取 + 或 -，以指定 PY、PM 及 PC 的值。

**15** 選取 OK。

**補充：**

- 下一次您進入功能表時，基準線值將一律顯示為 0。

**16** 選取列印基準線稿。

**17** 選取列印。

彩色基準線稿會以新值列印。

如果最直線的值不是 0，請再次進行調整。在調整前後檢查圖表可協助您決定要輸入的值。

在列印彩色基準線稿之後，請等到印表機馬達停止運作後再關閉印表機。



**重要：**

- 如果選購的硬碟組件未安裝於您的印表機上，當印表機關閉時，請注意記憶體中的資料會遭清除。



# 傳真問題

問題	動作
印表機停止運作，顯示器和按鈕無法使用。	拔下電源線，然後再次將其插上。 確定插座可正常供電。
沒有撥號音。	檢查電話線是否正確接上。  <b>參照：</b> <ul style="list-style-type: none"><li>第 246 頁的「連接電話線」</li></ul> 插入其他電話以檢查牆上的電話座是否正常運作。
無法正確撥打儲存在記憶體中的號碼。	確定號碼已正確儲存在記憶體中。 列印電話簿清單。
文件無法送入印表機中。	確認文件沒有皺摺並已正確放入。檢查文件大小是否正確，確定並未太厚或太薄。 請確認 DADF 蓋已確實關上。
無法自動接收傳真。	檢查電話線是否正確接上。  <b>參照：</b> <ul style="list-style-type: none"><li>第 246 頁的「連接電話線」</li></ul> 「傳真」模式應已選取。 確認紙張紙盤中仍有紙張。 檢查顯示器是否顯示記憶體已滿。 如果針對以下功能指定的時間間隔過長，請指定較短的時間間隔，例如 30 秒。 <ul style="list-style-type: none"><li>傳真受信時間</li><li>電話/FAX 受信</li><li>答錄/FAX 受信</li></ul>
印表機無法傳送傳真。	傳送傳真應顯示在顯示器上。 檢查您正在傳送的其他傳真機，查看其是否能接收您的傳真。 查看 PB、DP (10PPS) 或 DP (20PPS) 撥號模式。 確認文件已放入雙面自動送稿裝置或放在玻璃面板上。
傳入的傳真出現空白或接收的傳真品質較差。	進行複印以檢查您的印表機。 碳粉卡匣可能已用完。替換碳粉卡匣。  <b>參照：</b> <ul style="list-style-type: none"><li>第 409 頁的「更換碳粉卡匣」</li></ul> 吵雜的電話線會造成線路錯誤。請將傳真數據機速度設為較慢的速度。 傳真機傳送給您的傳真可能錯誤。
傳入的傳真上出現延伸的字體。	傳真機傳送給您的傳真發生暫時性的文件夾紙。
您傳送的文件上出現線條。	檢查玻璃面板和 DADF 玻璃的表面是否有痕跡，並將其清除。  <b>參照：</b> <ul style="list-style-type: none"><li>第 398 頁的「清潔掃描器」</li></ul>
印表機已撥號，但與其他傳真機的連線失敗。	其他的傳真機可能已關機、缺紙，或無法接聽來電。與其他機器的操作員通話以詢問如何排除問題。
文件未儲存在記憶體中。	記憶體不足，無法儲存文件。如果顯示器顯示記憶體已滿訊息，請在記憶體中刪除不再需要的文件，然後放回文件，或等待進行中的工作（例如傳送或接收傳真）完成。
每個頁面或其他頁面底端出現黑色區域，且頁面頂端出現較小的直條。	您在使用者選項設定中選擇的紙張設定可能錯誤。  <b>參照：</b> <ul style="list-style-type: none"><li>第 139 頁的「支援的列印媒體」</li></ul>

印表機不會傳送或接收傳真。	<p>請確認您已在  (機器確認/規格設定) → 工具 → 管理設定 → 傳真設定 → 傳真線路設定 → 區域之下設定正確的國碼/地區代碼。</p> <p>查看 PB、DP (10PPS) 或 DP (20PPS) 撥號模式。</p> <p>檢查纜線的連接是否正確。</p> <p>如果您透過如答錄機和電腦等裝置將電話線連接至印表機，請移除這些裝置並將電話線直接連接至印表機。</p>
在傳送或接收傳真時經常發生錯誤。	<p>在  (系統) → 工具 → 管理設定 → 傳真設定 → 傳輸預設值 → 數據機速度之下，降低數據機速度。</p>
印表機可接收傳真，但無法將其印出。	<p>檢查碳粉量。</p> <p>確認紙張紙盤中仍有紙張。</p> <p>確認送信傳真轉送已設為關閉。</p> <p>確認垃圾 FAX 過濾器已設為關閉。</p> <p>確認機密接收組已設為停用。</p> <p>執行 NVM 初值化。</p>

# 掃描問題

問題	動作
掃描器無法運作。	<p>請確認您將掃描面朝下將文件置於玻璃面板上，或面朝上放入雙面自動送稿裝置。</p> <p>可用的記憶體可能不足，無法保留您掃描的文件。請嘗試預覽功能以查看其運作是否正常。請嘗試降低掃描解析度。</p> <p>檢查 USB 纜線、乙太網路纜線或無線印表機介面卡是否已正確連接。</p> <p>確認 USB 纜線、乙太網路纜線或無線印表機介面卡沒有任何破損。使用已知良好的纜線或介面卡加以更換。如有必要，請替換纜線。</p> <p>如果您使用網路 TWAIN (WIA) 驅動程式，請檢查乙太網路纜線或無線印表機介面卡的連接是否正確，以及是否正確設定印表機的 IP 位址。若要檢查 IP 位址，請參閱第 95 頁的「驗證 IP 設定」。</p> <p>檢查掃描器的設定是否正確。檢查您使用的應用程式，以確認您已將掃描器工作傳送至正確的連接埠。</p> <p>使用 Mac OS® X 並透過 ICA 相容應用程式（例如 Image Capture）掃描文件之前，請確認掃描器共用功能已停用。印表機不支援 Mac OS X 的掃描器共用功能。請選取透過 USB 或有線/無線 LAN 直接連接至電腦並掃描文件的印表機。</p>
印表機速度過慢。	<p>當您使用電子郵件或掃描至網路功能時，掃描圖形的速度會比掃描文字更慢。</p> <p>掃描模式中的通訊速度會變慢，因為系統需要大量記憶體來分析及重製掃描的影像。</p> <p>以高解析度進行掃描會比低解析度需要更多的時間。</p>
雙面自動送稿裝置中發生文件不良送紙或多張進紙。	<p>請檢查 DADF 送紙滾輪組件已正確安裝。</p> <p>確認文件紙張種類符合印表機的規格。</p> <p><b>參照：</b></p> <ul style="list-style-type: none"><li>第 138 頁的「雙面自動送稿裝置 (DADF) 指南」</li></ul> <p>檢查文件是否已正確放入雙面自動送稿裝置。</p> <p>確認已正確調整文件導板。</p> <p>確認文件張數並未超過雙面自動送稿裝置 的最大容量。</p> <p>確認文件並未捲曲。</p> <p>將文件放入雙面自動送稿裝置之前，先將其以扇形方式攤開。</p>
使用雙面自動送稿裝置進行掃描時，輸出上出現垂直線條。	<p>清潔 DADF 玻璃面板。</p> <p><b>參照：</b></p> <ul style="list-style-type: none"><li>第 398 頁的「清潔掃描器」</li></ul> <p>使用清潔棒清潔印表機內部。</p> <p><b>參照：</b></p> <ul style="list-style-type: none"><li>第 405 頁的「清潔光柵光學掃描器 (ROS) 視窗」</li></ul>
當使用玻璃面板進行掃描時，輸出的相同位置上會出現模糊。	<p>清潔玻璃面板。</p> <p><b>參照：</b></p> <ul style="list-style-type: none"><li>第 398 頁的「清潔掃描器」</li></ul>
影像歪斜。	<p>確認文件已整齊放入雙面自動送稿裝置 或放在玻璃面板上。</p>
使用雙面自動送稿裝置掃描時，診斷線條會顯示鋸齒狀。	<p>如果文件使用較厚的媒體，請嘗試從玻璃面板進行掃描。</p>
電腦螢幕上顯示下列訊息： <ul style="list-style-type: none"><li>裝置不能設定為您要的 H/W 模式。</li><li>其他程式正在使用連接埠。</li><li>連接埠已停用。</li><li>掃描器忙於接收或列印資料。請在目前工作完成後再試一次。</li><li>無效的處理。</li><li>掃描已失敗。</li></ul>	<p>可能有複印或列印工作正在進行中。當目前的工作完成時，請再次嘗試進行該工作。</p> <p>選取的連接埠目前正在使用中。重新啟動您的電腦並再試一次。</p> <p>纜線的連接可能不正確，或者電源可能已關閉。</p> <p>未安裝掃描驅動程式，或者作業環境設定不正確。</p> <p>確認連接埠已正確連接，且電源已開啓。然後重新啟動您的電腦。</p> <p>檢查 USB 纜線、乙太網路纜線或無線印表機介面卡是否已正確連接。</p>

印表機並未透過掃描至電子郵件或掃描至網路功能正確將掃描資料傳送至指定的目的地。

在 CentreWare Internet Services 中檢查是否已正確設定以下的設定。

#### 掃描至網路

在電話簿 → 電腦/伺服器電話簿 → 編輯網路掃描位址:

- 伺服器位址
- 登入名稱
- 登入密碼
- 共用名稱 (僅在伺服器類型設定為 SMB 時顯示)
- 伺服器路徑

#### 掃描至電子郵件

在電話簿 → 電子郵件電話簿: 之下檢查以下的設定

- 地址

無法在 Microsoft® Windows Server® 2003 電腦上使用 WIA 進行掃描。

在電腦上啟用 WIA。

若要啟用 WIA:

- 1 按一下**開始**，指向**系統管理工具**，然後按一下**服務**。
- 2 在 **Windows Image Acquisition (WIA)** 上按一下滑鼠右鍵，然後按一下**啟動**。

無法在 Windows Server 2008 或 Windows Server 2008 R2 電腦上使用 TWAIN 或 WIA 進行掃描。

在電腦上安裝桌面體驗功能。

若要安裝桌面體驗功能:

- 1 按一下**開始**，指向**系統管理工具**，然後按一下**伺服器管理員**。
- 2 在**功能摘要**之下，按一下**新增功能**。
- 3 選取**桌面體驗**核取方塊，按一下**下一步**，然後按一下**安裝**。
- 4 重新啟動電腦。

無法使用 Windows Server 2012 電腦上的 TWAIN 或 WIA 進行掃描。

在電腦上安裝桌面體驗功能。

若要安裝桌面體驗功能:

- 1 按一下**開始**畫面上的**伺服器管理員**。  
顯示**伺服器管理員**畫面。
- 2 在**管理**之下，按一下**新增角色及功能**。  
顯示**新增角色及功能精靈**。
- 3 按一下**下一步**以跳過在**您開始前**頁面。
- 4 確保已選擇**角色型**或**功能型**安裝，然後按一下**下一步**。
- 5 確保已選擇從**伺服器集區**選取**伺服器**，選擇**伺服器集區**之下的**伺服器**，然後按一下**下一步**。
- 6 按一下**下一步**以跳過選取**伺服器角色**頁面。
- 7 選擇**使用者介面與基礎結構**之下的**桌面體驗**核取方塊，然後按一下**下一步**。
- 8 按一下左邊清單上的**確認**。
- 9 選擇**必要時自動重新啟動目的地伺服器**核取方塊，然後按一下**安裝**。
- 10 重新啟動電腦。

# 電子證明書問題

問題	動作
未顯示 <b>LDAP-SSL/TLS 通信設定</b> 和 <b>上載自我證明書</b> 按鈕。	確認選購的硬碟組件是否已正確連接，並確認是否已從操作面板中啟用資料加密。
證明書匯入按鈕已停用。	建立個人簽名證明書，並啟動 SSL。
<b>證明書管理</b> 按鈕已停用。	
無法匯入證明書。	確認證明書的有效期間以及裝置的時間設定。 確認密碼是否正確。 確認檔案類型是否為 PKCS#7/#12 或 x509CACert（副檔名：p7b/p12/pfx/cer/crt）。 確認是否已正確設定要匯入的證明書屬性資訊（金鑰使用方式/延伸的金鑰使用方式）。 使用 Internet Explorer。
將選購的硬碟組件的資料加密設為關閉時，會顯示 016-404。	初始化之後，請匯入證明書並再次啟動安全性設定。此動作與格式化選購的硬碟組件的動作相同。
格式化選購的硬碟組件時，會顯示 016-404。	
將選購的硬碟組件的加密設為關閉時，會將安全性設為關閉。	
格式化選購的硬碟組件時，會將安全性設為關閉。	
將選購的硬碟組件的加密設為關閉時，會刪除證明書。	
格式化選購的硬碟組件時，會刪除證明書。	
無法在 <b>證明書的詳情</b> 頁面設定證明書。	證明書的有效期間無效。 確認機器的時間設定是否正確，以及證明書的有效期間是否已到期。 無法正確驗證匯入證明書的證明書組合 (路徑驗證)。 確認是否已匯入且未刪除所有的高階證明書 (可靠/中間)，以及有效期間是否已到期。
雖然已匯入證明書，但在 <b>證明書管理</b> 頁面的 <b>種類</b> 中選取 <b>本機裝置</b> 時仍未顯示該證明書。	若要匯入證明書以便與裝置（自己的裝置）搭配使用，請以成對的方式匯入祕密金鑰和 PKCS#12 (p12/pfx) 格式的證明書。
伺服器驗證無法正確運作。	雖然已匯入根證明書（可靠的）以用來進行伺服器認證，但驗證路徑時還是需要中間證明書。 執行憑證機關所發行的證明書檔案時，請使用包含所有路徑的格式來建立證明書，然後匯入該證明書。
無法使用 IPsec 設定來選取 <b>數位簽名</b> 。	未匯入證明書，或者未與證明書產生關聯以便與 IPsec 的 <b>數位簽名</b> 模式搭配使用。請參閱第 174 頁的「 <a href="#">使用電子證明書</a> 」來設定 IPsec 的證明書。

# 安裝選購配件的問題

如果選購配件無法正確進行下列安裝或停止運作：

- 關閉印表機電源，等待 10 秒鐘後再開啓印表機電源。如果這樣做無法修正問題，請拔掉印表機，然後檢查選購配件與印表機之間的連線。

## 重要：

- 如果選購的硬碟組件未安裝於您的印表機上，當印表機關閉時，請注意記憶體中的資料會遭清除。
- 確認已在您使用的列印驅動程式中選取該選購配件。
- 列印系統設定頁，以查看該選購配件是否列於**印表機選購配件**清單中。如果未列出該選購配件，請重新安裝該選購配件。

## 參照：

- [第 276 頁的「報表印出」](#)

下表列出印表機的選購配件，以及相關問題的修正動作。如果建議的修正動作無法修正問題，請聯絡 Fuji Xerox 當地代表辦事處，或授權的經銷商。

問題	動作
選購的 550 張紙盤無法正常運作。	請確認選購的 550 張紙盤已正確安裝在印表機上。重新安裝選購的 550 張紙盤。 <b>參照：</b> <ul style="list-style-type: none"><li>• <a href="#">第 447 頁的「取出選購的 550 張紙盤 (不含櫃體)」</a></li><li>• <a href="#">第 60 頁的「安裝選購的 550 張紙盤 (不含櫃體)」</a></li></ul> 如果問題仍存在，請與客戶支援中心聯絡。
	確認您已正確放置列印媒體。 <b>參照：</b> <ul style="list-style-type: none"><li>• <a href="#">第 143 頁的「將列印媒體放入標準 550 張紙盤和選購的 550 張紙盤」</a></li></ul> 如果問題仍存在，請與客戶支援中心聯絡。
選購的 512 MB 記憶體無法正常運作。	請確認選購的 512 MB 記憶體已確實連接至記憶體接頭。 如果問題仍存在，請與客戶支援中心聯絡。
選購的硬碟組件無法正常運作。	確認選購的硬碟組件已確實插入正確的插槽。
選購的無線印表機介面卡無法正常運作。	確認選購的無線印表機介面卡已確實插入正確的插槽。

# 掃描驅動程式/印表機公用程式問題

問題	動作
無法在電話簿編輯工具上從印表機擷取電話簿資料。	檢查 USB 纜線、乙太網路纜線或無線印表機介面卡是否已正確連接。 請確認印表機電源已開啓。 確認掃描驅動程式已安裝在電腦上。(當您使用 USB 纜線連接印表機時，電話簿編輯工具會透過掃描驅動程式擷取電話簿資料。)
TWAIN 驅動程式無法與印表機連線。	檢查 USB 纜線、乙太網路纜線或無線印表機介面卡是否已正確連接。 如果您使用網路連線，請檢查印表機 IP 位址的設定是否正確。若要檢查 IP 位址，請參閱第 210 頁的「使用 TWAIN 驅動程式執行掃描」。 檢查印表機是否已開啓。如果印表機已開啓，請透過關閉並再次開啓電源開關，重新啓動印表機。 <b>重要：</b> <ul style="list-style-type: none"><li>如果選購的硬碟組件未安裝於您的印表機上，當印表機關閉時，請注意記憶體中的資料會遭清除。</li></ul> 如果掃描應用程式正在執行，請關閉應用程式後將其重新啓動，然後嘗試再掃描一次。
掃描驅動程式尚未在您的電腦中登錄，且無法透過 Express Scan Manager 進行存取。	安裝掃描驅動程式。如果您已安裝掃描驅動程式，請將其解除安裝後重新進行安裝。安裝完掃描驅動程式之後，請重新安裝 Express Scan Manager。
無法透過 Express Scan Manager 在印表機上掃描文件。	請確認您已透過 USB 纜線連接電腦與印表機。 檢查印表機是否已開啓。如果印表機已開啓，請透過關閉並再次開啓電源開關，重新啓動印表機。 <b>重要：</b> <ul style="list-style-type: none"><li>如果選購的硬碟組件未安裝於您的印表機上，當印表機關閉時，請注意記憶體中的資料會遭清除。</li></ul> 如果掃描應用程式正在執行，請關閉應用程式後將其重新啓動，然後嘗試再掃描一次。 無法使用網路連線。使用 USB 纜線連接。 在您的電腦上解除安裝 Express Scan Manager，然後重新進行安裝。
無法透過 Express Scan Manager 建立影像檔。	確認硬碟中有足夠的空間。 在您的電腦上解除安裝 Express Scan Manager，然後重新進行安裝。
無法初始化 Express Scan Manager。	在您的電腦上解除安裝 Express Scan Manager，然後重新進行安裝。
無法執行 Express Scan Manager。	在您的電腦上解除安裝 Express Scan Manager，然後重新進行安裝。
Express Scan Manager 發生未預期的錯誤。	在您的電腦上解除安裝 Express Scan Manager，然後重新進行安裝。

## 其他問題

---

問題	動作
印表機內部發生冷凝。	這通常會在您於冬天的室內使用暖氣後的數小時內發生。當印表機在相對濕度達到 85% 以上的場合運作時也可能會發生此情況。調整濕度或將印表機移至適當的環境。



# 瞭解印表機訊息

印表機 LCD 面板顯示的訊息會描述印表機的目前狀態，並指出可能發生且您必須解決的印表機問題。本節說明訊息的意義及如何清除這些訊息。

當您聯絡客戶支援詢問錯誤相關資訊時，請備妥錯誤碼和錯誤訊息。

## 重要：

- 當顯示錯誤代碼時，列印資料會保留在印表機中，而累積在印表機記憶體中的資料並不會獲得保護。
- 如果選購的硬碟組件未安裝於您的印表機上，當印表機關閉時，請注意記憶體中的資料會遭清除。

## 補充：

- 錯誤碼列於錯誤訊息中。
- 如果是本章未列出的錯誤訊息，請參閱各個錯誤訊息中的指示。

錯誤碼	您可以怎麼做
010-317	關閉印表機並等待 30 分鐘。開啓後蓋，並確認熔著組件已完全安裝，然後開啓印表機電源。
010-397	關閉印表機電源。確認熔著組件已正確安裝，並開啓印表機的電源。如果重複發生此錯誤，請與客戶支援中心聯絡。
016-404	請聯絡您的系統管理員。
016-405	
016-500	關閉然後再次開啓印表機。
016-501	
016-502	
016-503	選取關閉，或等候故障逾時中所設定的時間，使印表機復原。在 CentreWare Internet Services 上檢查 SMTP 伺服器和 DNS 伺服器的設定是否正確。
016-504	選取關閉，或等候故障逾時中所設定的時間，使印表機復原。在 CentreWare Internet Services 上檢查 POP 伺服器和 DNS 伺服器的設定是否正確。
016-505	選取關閉，或等候故障逾時中所設定的時間，使印表機復原。在 CentreWare Internet Services 上檢查在 POP3 伺服器上使用的使用者名稱和密碼設定是否正確。
016-506	選取關閉，或等候故障逾時中所設定的時間，使印表機復原。在 CentreWare Internet Services 上檢查是否已設定 SMTP 伺服器或 POP 伺服器。
016-507	選取關閉，或等候故障逾時中所設定的時間，使印表機復原。在 CentreWare Internet Services 上檢查在 SMTP 伺服器上使用的使用者名稱和密碼設定是否正確。
016-520	請聯絡您的系統管理員。
016-521	
016-522	
016-523	
016-524	
016-527	
016-570	選取關閉，或等候故障逾時中所設定的時間，使印表機復原。
016-571	
016-572	
016-573	
016-718	選取關閉，或等候故障逾時中所設定的時間，使印表機復原。檔案大小超過印表機的處理上限。請從電腦列印檔案。
016-720	選取關閉，或等候故障逾時中所設定的時間，使印表機復原。
016-737	關閉然後再次開啓印表機。
016-741	
016-744	
016-746	選取關閉以復原印表機。
016-750	選取關閉，或等候故障逾時中所設定的時間，使印表機復原。
016-753	
016-755	

016-757	請與服務器管理員聯繫
016-758	
016-759	
016-764	選取關閉，或等候故障逾時中所設定的時間，使印表機復原。請聯絡 SMTP 伺服器管理員。
016-765	
016-766	
016-767	選取關閉，或等候故障逾時中所設定的時間，使印表機復原。檢查電子郵件地址，然後嘗試再掃描一次。
016-768	
016-786	選取關閉，或等候故障逾時中所設定的時間，使印表機復原。檢查網路纜線的連接是否正確。如果網路纜線沒有任何問題，請聯絡伺服器管理員。
016-790	
016-791	選取關閉，或等候故障逾時中所設定的時間，使印表機復原。
016-799	選取關閉，或等候故障逾時中所設定的時間，使印表機復原。
016-920	選取關閉，或等候故障逾時中所設定的時間，使印表機復原。然後再試一次。
016-921	
016-922	
016-923	選取關閉，或等候故障逾時中所設定的時間，使印表機復原。修改 WEP 金鑰設定或 WPA 複雜密碼。
016-930	不支援此裝置。請將其從前方 USB 連接埠中取出。
016-931	不支援 USB 集線器。請將其從前方 USB 連接埠中取出。
016-982	選取關閉，或等候故障逾時中所設定的時間，使印表機復原。
016-985	選取關閉，或等候故障逾時中所設定的時間，使印表機復原。降低解析度設定或變更掃描影像的檔案格式，然後再掃描一次。
016-986	
026-720	選取關閉，或等候故障逾時中所設定的時間，使印表機復原。
026-721	檢查 USB 儲存裝置： <ul style="list-style-type: none"> <li>檔案大小或檔案數目是否超過 USB 儲存裝置的限制。</li> <li>USB 儲存裝置是否有寫入保護。</li> </ul>
031-521	選取關閉，或等候故障逾時中所設定的時間，使印表機復原。與您的系統管理員確認可登入的電腦。
031-522	選取關閉，或等候故障逾時中所設定的時間，使印表機復原。檢查登入名稱（網域名稱和使用者名稱）和密碼是否正確。
031-523	選取關閉，或等候故障逾時中所設定的時間，使印表機復原。檢查您指定的共用名稱。
031-524	選取關閉，或等候故障逾時中所設定的時間，使印表機復原。檢查在未超過使用者數上限之下，同時使用伺服器的使用者數。
031-525	選取關閉，或等候故障逾時中所設定的時間，使印表機復原。檢查指定的使用者是否可在儲存位置上讀取和寫入檔案。
031-526	選取關閉，或等候故障逾時中所設定的時間，使印表機復原。檢查 DNS 連線，或檢查轉送目的地伺服器是否已登錄到 DNS。
031-527	選取關閉，或等候故障逾時中所設定的時間，使印表機復原。設定 DNS 位址，或使用 IP 位址設定轉送目的地伺服器位址。
031-528	選取關閉，或等候故障逾時中所設定的時間，使印表機復原。檢查印表機是否可透過網路與轉送目的地 SMB 伺服器進行通訊。例如，檢查以下各項： <ul style="list-style-type: none"> <li>網路纜線的連接</li> <li>TCP/IP 設定</li> <li>與連接埠 137 (UDP)、138 (UDP) 和 139 (TCP) 進行通訊</li> </ul> 若要與子網路之外進行通訊，請檢查 WINS 伺服器設定以及伺服器名稱是否正確可以正確解析。
031-529	選取關閉，或等候故障逾時中所設定的時間，使印表機復原。檢查密碼是否正確。
031-530	選取關閉，或等候故障逾時中所設定的時間，使印表機復原。檢查儲存位置是否正確。您指定的儲存位置為 DFS 設定，並檢查其是否連結至其他伺服器。指定直接連結的伺服器、共用名稱與儲存位置。
031-531	選取關閉，或等候故障逾時中所設定的時間，使印表機復原。檢查您指定的資料夾存取權限。
031-532	選取關閉，或等候故障逾時中所設定的時間，使印表機復原。變更檔案名稱和轉送目的地資料夾，或者在轉送目的地資料夾移動或刪除檔案。
031-533	選取關閉，或等候故障逾時中所設定的時間，使印表機復原。檢查以下各項： <ul style="list-style-type: none"> <li>您指定的檔案名稱是否可在儲存位置上建立。</li> <li>您指定的檔案名稱是否並未由其他使用者所使用。</li> <li>是否已存在與您指定之名稱相同的檔案或資料夾名稱。</li> </ul>

031-534	選取關閉，或等候故障逾時中所設定的時間，使印表機復原。檢查以下各項： <ul style="list-style-type: none"> <li>您指定的檔案名稱是否可在儲存位置上建立。</li> <li>是否已存在與您指定之名稱相同的檔案或資料夾名稱。</li> </ul>
031-535	選取關閉，或等候故障逾時中所設定的時間，使印表機復原。檢查其他的使用者是否並未在您指定的儲存位置中操作檔案。
031-536	
031-537	選取關閉，或等候故障逾時中所設定的時間，使印表機復原。檢查儲存位置上是否有可用空間。
031-539	選取關閉，或等候故障逾時中所設定的時間，使印表機復原。檢查伺服器名稱是否正確。
031-540	選取關閉，或等候故障逾時中所設定的時間，使印表機復原。檢查網域名稱是否正確。
031-541	選取關閉，或等候故障逾時中所設定的時間，使印表機復原。檢查登入名稱（使用者名稱）是否正確。
031-542	選取關閉，或等候故障逾時中所設定的時間，使印表機復原。稍候一會，然後再次嘗試執行相同作業。如果重複發生此錯誤，請與客戶支援中心聯絡。
031-543	選取關閉，或等候故障逾時中所設定的時間，使印表機復原。與您的系統管理員確認允許的登入時間。
031-544	選取關閉，或等候故障逾時中所設定的時間，使印表機復原。與您的系統管理員確認密碼有效期。
031-545	選取關閉，或等候故障逾時中所設定的時間，使印表機復原。與您的系統管理員確認是否需變更密碼。
031-546	選取關閉，或等候故障逾時中所設定的時間，使印表機復原。與您的系統管理員確認使用者無效設定。
031-547	選取關閉，或等候故障逾時中所設定的時間，使印表機復原。與您的系統管理員確認使用者鎖定狀態。
031-548	選取關閉，或等候故障逾時中所設定的時間，使印表機復原。與您的系統管理員確認使用者有效期。
031-549	選取關閉，或等候故障逾時中所設定的時間，使印表機復原。在伺服器安全性設定上，檢查空白密碼使用者的存取權限。
031-550	選取關閉，或等候故障逾時中所設定的時間，使印表機復原。檢查檔案的附加存取權限。檢查伺服器是否支援 SMB 附加指令。
031-551	選取關閉，或等候故障逾時中所設定的時間，使印表機復原。檢查檔案的重新命名存取權限。檢查伺服器是否支援 SMB 重新命名指令。
031-552	選取關閉，或等候故障逾時中所設定的時間，使印表機復原。設定「取消」以外的選項，以在檔案名稱重複時進行處理，或變更/刪除與在傳送目的地資料夾中指定的檔案名稱相同者。
031-574	選取關閉，或等候故障逾時中所設定的時間，使印表機復原。檢查 DNS 連線，或檢查轉送目的地伺服器的名稱是否已登錄到 DNS。
031-575	選取關閉，或等候故障逾時中所設定的時間，使印表機復原。設定 DNS 位址，或使用 IP 位址設定轉送目的地伺服器位址。
031-576	選取關閉，或等候故障逾時中所設定的時間，使印表機復原。檢查印表機是否能與轉送目的地 FTP 伺服器通訊。例如，檢查網路纜線連接和伺服器的 IP 位址是否正確。
031-578	選取關閉，或等候故障逾時中所設定的時間，使印表機復原。檢查登入名稱（使用者名稱）和密碼是否正確。
031-579	選取關閉，或等候故障逾時中所設定的時間，使印表機復原。檢查儲存位置是否正確。
031-580	選取關閉，或等候故障逾時中所設定的時間，使印表機復原。檢查伺服器存取權限。
031-581	選取關閉，或等候故障逾時中所設定的時間，使印表機復原。變更檔案名稱和轉送目的地資料夾，或者在轉送目的地資料夾移動或刪除檔案。
031-582	選取關閉，或等候故障逾時中所設定的時間，使印表機復原。檢查您指定的檔案名稱是否可在儲存位置上建立。檢查儲存位置上是否有可用空間。
031-584	選取關閉，或等候故障逾時中所設定的時間，使印表機復原。檢查您指定的資料夾名稱是否可在儲存位置上建立。檢查是否已存在與您指定之名稱相同的資料夾名稱。
031-585	選取關閉，或等候故障逾時中所設定的時間，使印表機復原。檢查伺服器存取權限。
031-587	
031-588	選取關閉，或等候故障逾時中所設定的時間，使印表機復原。檢查儲存位置上是否有可用空間。
031-590	選取關閉，或等候故障逾時中所設定的時間，使印表機復原。設定「取消」以外的選項，以在檔案名稱重複時進行處理，或變更/刪除與在傳送目的地資料夾中指定的檔案名稱相同者。
031-594	選取關閉，或等候故障逾時中所設定的時間，使印表機復原。再試一次相同的作業。如果重複發生此錯誤，請與客戶支援中心聯絡。
031-595	
031-598	選取關閉，或等候故障逾時中所設定的時間，使印表機復原。檢查檔案的附加存取權限，以及伺服器是否支援 FTP 附加指令。
031-599	選取關閉，或等候故障逾時中所設定的時間，使印表機復原。檢查檔案的重新命名存取權限。檢查伺服器是否支援 FTP 重新命名指令。

033-513	<p>選取關閉，或等候故障逾時中所設定的時間，使印表機復原。嘗試以下各項：</p> <ul style="list-style-type: none"> <li>• 列印收到的傳真，或等候傳真的傳送完成。</li> <li>• 使用機密受信功能列印儲存的傳真工作。</li> </ul> <p><b>補充：</b></p> <ul style="list-style-type: none"> <li>• 如需關於機密受信功能的詳細資訊，請參閱第 266 頁的「使用安全接收模式」。</li> </ul>
033-762	<p>選取關閉，或等候故障逾時中所設定的時間，使印表機復原。印表機拒絕從垃圾號碼所傳來的傳真。</p> <p><b>參照：</b></p> <ul style="list-style-type: none"> <li>• 第 295 頁的「垃圾傳真過濾器」</li> </ul>
033-788	<p>選取關閉，或等候故障逾時中所設定的時間，使印表機復原。嘗試以下各項：</p> <ul style="list-style-type: none"> <li>• 取出收到的傳真，或等候傳真的傳送完成。</li> <li>• 使用機密受信功能列印儲存的傳真工作。</li> </ul> <p><b>補充：</b></p> <ul style="list-style-type: none"> <li>• 如需關於機密受信功能的詳細資訊，請參閱第 266 頁的「使用安全接收模式」。</li> </ul>
034-515	<p>選取關閉，或等候故障逾時中所設定的時間，使印表機復原。嘗試以下各項：</p> <ul style="list-style-type: none"> <li>• 嘗試相同的作業。</li> <li>• 檢查印表機或遠端機器的記憶體是否已滿。</li> </ul>
034-791	<p>選取關閉，或等候故障逾時中所設定的時間，使印表機復原。檢查電話線是否正確接上。如果線路連接正確，請檢查以下各項：</p> <ul style="list-style-type: none"> <li>• 「音調/轉盤式電話」設定是否正確。</li> </ul> <p><b>補充：</b></p> <ul style="list-style-type: none"> <li>• 如需關於「音調/轉盤式電話」設定的詳細資訊，請參閱第 296 頁的「撥號模式」。</li> </ul> <p>如果「音調/轉盤式電話」設定正確，請檢查下列各項：</p> <ul style="list-style-type: none"> <li>• 遠端機器是否可接收傳真。</li> </ul>
035-701	<p>選取關閉，或等候故障逾時中所設定的時間，使印表機復原。檢查以下各項：</p> <ul style="list-style-type: none"> <li>• 遠端機器的狀態</li> <li>• 音調/轉盤式電話設定</li> </ul> <p><b>補充：</b></p> <ul style="list-style-type: none"> <li>• 如需關於「音調/轉盤式電話」設定的詳細資訊，請參閱第 296 頁的「撥號模式」。</li> </ul>
035-702	<p>選取關閉，或等候故障逾時中所設定的時間，使印表機復原。嘗試相同的作業。</p>
035-708	<p>選取關閉，或等候故障逾時中所設定的時間，使印表機復原。嘗試以下各項：</p> <ul style="list-style-type: none"> <li>• 嘗試相同的作業。</li> <li>• 降低數據機速度。</li> </ul> <p><b>補充：</b></p> <ul style="list-style-type: none"> <li>• 如需關於數據機速度的詳細資訊，請參閱第 297 頁的「數據機速度」。</li> </ul>
035-717	<p>選取關閉，或等候故障逾時中所設定的時間，使印表機復原。降低數據機速度。</p> <p><b>補充：</b></p> <ul style="list-style-type: none"> <li>• 如需關於數據機速度的詳細資訊，請參閱第 297 頁的「數據機速度」。</li> </ul>
035-718	<p>選取關閉，或等候故障逾時中所設定的時間，使印表機復原。檢查遠端機器的狀態。</p>
035-720	<p>選取關閉，或等候故障逾時中所設定的時間，使印表機復原。檢查遠端機器的功能。</p>
035-781	<p>選取關閉，或等候故障逾時中所設定的時間，使印表機復原。檢查遠端機器是否忙碌中。</p>
042-700	<p>等候印表機冷卻。</p>
077-215	<p>關閉印表機電源。確認雙面組件已正確安裝，並開啓印表機。如果重複發生此錯誤，請與客戶支援中心聯絡。</p>
093-925	<p>關閉印表機電源。確認黑色碳粉卡匣已正確安裝，並開啓印表機電源。</p>
093-950	<p>關閉印表機電源。確認黃色碳粉卡匣已正確安裝，並開啓印表機電源。</p>
093-951	<p>關閉印表機電源。確認洋紅色碳粉卡匣已正確安裝，並開啓印表機電源。</p>
093-952	<p>關閉印表機電源。確認青色碳粉卡匣已正確安裝，並開啓印表機電源。</p>
116-316	<p>關閉印表機電源。將選購的 512 MB 記憶體從插槽中取出，然後重新將其裝上。開啓印表機電源。如果重複發生此錯誤，請與客戶支援中心聯絡。</p>
116-317	<p>關閉然後再次開啓印表機。如果重複發生此錯誤，請與客戶支援中心聯絡。</p>
116-320	<p>取出不支援的其他記憶體模組。如果重複發生此錯誤，請與客戶支援中心聯絡。</p>

---

116-721	選取關閉，或等候故障逾時中所設定的時間，使印表機復原。
116-722	
117-361	關閉然後再次開啓印表機。如果重複發生此錯誤，請與客戶支援中心聯絡。

---

## 聯絡維修

---

當您以電話聯絡印表機維修時，請準備好關於您遇到之問題的描述，或備妥顯示在 LCD 面板上的錯誤訊息。您必須知道印表機的機型和服務標籤。請查看位於印表機背部的標籤。

# 取得說明

---

本節包含：

- 第 395 頁的「LCD 面板訊息」
- 第 395 頁的「SimpleMonitor 警示」
- 第 395 頁的「取得產品資訊」

Fuji Xerox 提供數種自動診斷工具以協助您建立及維持良好的列印品質。

## ■ LCD 面板訊息

LCD 面板可提供您與疑難排解說明有關的資訊。當發生錯誤或警告時，LCD 面板會顯示訊息以通知您發生問題。

參照：

- 第 389 頁的「瞭解印表機訊息」

## ■ SimpleMonitor 警示

SimpleMonitor 是驅動程式光碟隨附的工具。它會在您傳送列印工作時，自動檢查印表機狀態。當印表機無法列印您的工作時，SimpleMonitor 會自動在電腦螢幕上顯示警示，讓您知道印表機發生問題。

## ■ 取得產品資訊

### 取得最新列印驅動程式

您可以透過我們的網站下載最新的列印驅動程式。

以下程序會使用 PCL 6 驅動程式做為範例。

補充：

- 使用者應支付通訊費用。
- 1 在列印驅動程式的**列印喜好設定**對話方塊中，選取**進階**標籤，然後按一下**關於**。
  - 2 按一下 **Fuji Xerox 網站**。  
網頁瀏覽器即會啟動，並顯示我們的網站。
  - 3 請遵循網站中的指示來下載適當的列印驅動程式。

補充：

- 您也可以印表機隨附的**驅動程式光碟**上瀏覽我們的網站。若要存取網站，請按一下光碟安裝啟動視窗上的 **Fuji Xerox 網站**。
- 驅動程式下載服務頁面的 URL 如下：<http://www.fujixeroxprinters.com/>
- 如需有關列印驅動程式功能的最新資訊，請參閱列印驅動程式隨附的說明。

## 更新印表機的韌體

網站中提供的工具也可讓您從電腦更新印表機的韌體（內嵌於印表機的軟體）。

您可以從以下 URL 下載最新的韌體和更新工具。

請遵循網站中的指示來下載正確的韌體更新。

<http://www.fujixeroxprinters.com/>

補充：

- 使用者應支付通訊費用。



# 非全錄原裝模式

---

碳粉卡匣的碳粉用完時，會顯示沒有碳粉 訊息。

您要在非全錄原裝模式中使用印表機時，請設定該模式並替換碳粉卡匣。

## 重要：

- 如果您要在非全錄原裝模式中使用印表機，印表機效能可能不會處於最佳狀態。而且，使用非全錄原裝模式時可能產生的任何問題也不在我們的品質擔保範圍內。持續使用非全錄原裝模式也可能會造成印表機故障，使用者必須負擔這類故障的任何維修費用。

## 補充：

- 在開始執行以下作業之前，請確認 LCD 面板中已顯示可以列印。

- 1 按下  (機器確認/規格設定) 按鈕。
- 2 選取工具標籤。
- 3 選取管理設定。
- 4 選取維護。
- 5 選取非原裝碳粉。
- 6 選取開啓，然後選取 OK。  
印表機會切換至非全錄原裝模式。



# 維護

本章包含：

- [第 398 頁的「清潔印表機」](#)
- [第 409 頁的「更換消耗品」](#)
- [第 429 頁的「訂購耗材」](#)
- [第 431 頁的「存放列印媒體」](#)
- [第 432 頁的「存放消耗品」](#)
- [第 433 頁的「管理印表機」](#)
- [第 436 頁的「節省耗材」](#)
- [第 437 頁的「檢查列印頁數」](#)
- [第 438 頁的「移動印表機」](#)
- [第 440 頁的「取出選購配件」](#)

# 清潔印表機

本節將說明如何清潔印表機，讓它維持良好狀態，永遠都能列印乾淨的列印輸出。

## 警告：

- 清潔本產品時，請使用本產品規定的清潔材料。其他材料可能會造成產品的性能降低。請勿使用噴霧清潔劑，否則可能會著火並引起爆炸。

## 注意：

- 清潔本產品時，請先關閉電源，並從插座上拔下電源插頭。在機器電源打開的狀態下進行工作可能會導致觸電。

本節包含：

- [第 398 頁的「清潔掃描器」](#)
- [第 400 頁的「清潔 DADF 送紙滾輪」](#)
- [第 400 頁的「清潔印表機內部」](#)
- [第 400 頁的「清潔彩色碳粉濃度 \(CTD\) 感應器」](#)

## ■ 清潔掃描器

保持掃描器清潔可確保獲得最佳的複印件。請每天一早清潔掃描器，如有需要可在一天時間內隨時清潔。

- 1 輕輕將無絨軟布或紙巾沾水弄濕。
- 2 打開原稿蓋。

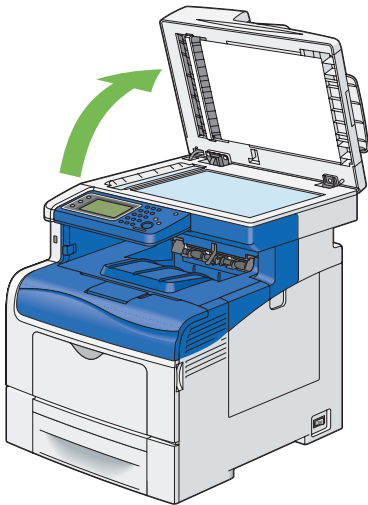

3 擦拭玻璃面板與雙面自動送稿裝置 (DADF) 玻璃表面，直到乾淨為止。

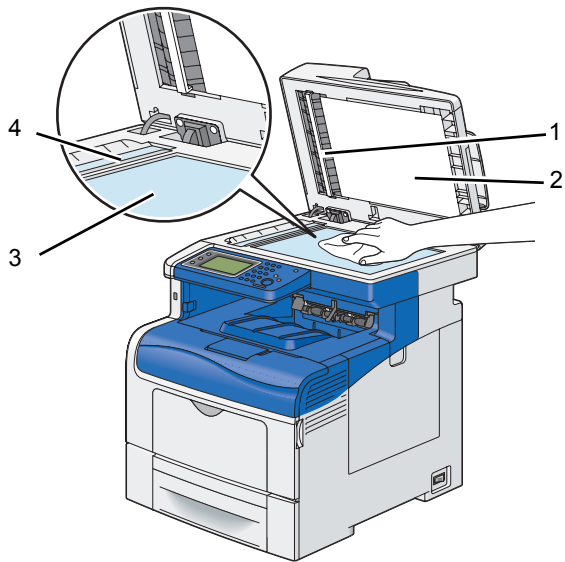

---

1 白紙板

補充：

- 小心處理。

---

2 原稿玻璃面板蓋

---

3 玻璃面板

---

4 DADF 玻璃

4 擦拭白色文件蓋與白紙板的下緣，直到乾淨為止。

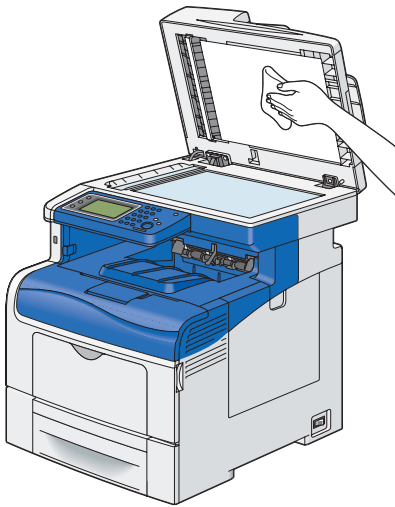

5 蓋上原稿蓋。

## ■ 清潔 DADF 送紙滾輪

保持 DADF 送紙滾輪清潔可確保獲得最佳的複印件。請定期清潔 DADF 送紙滾輪。

- 1 開啓 DADF 蓋。

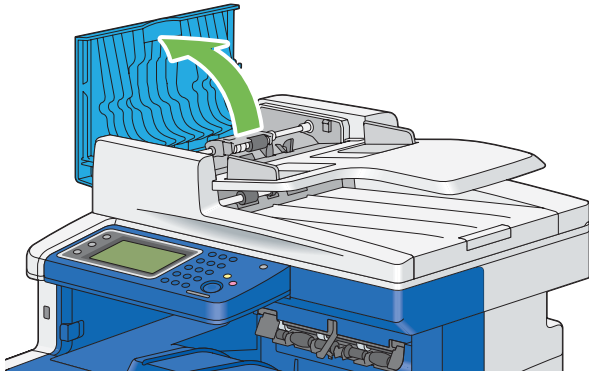

- 2 使用無絨軟布或紙巾擦拭 DADF 送紙滾輪直到乾淨為止。

如果 DADF 送紙滾輪被墨水污漬弄髒，則從 DADF 出來的紙張也會變髒。在這種情況下，請拿無絨軟布或紙巾輕輕沾中性洗滌劑或水弄濕，然後擦掉 DADF 送紙滾輪的污漬直到乾淨為止。

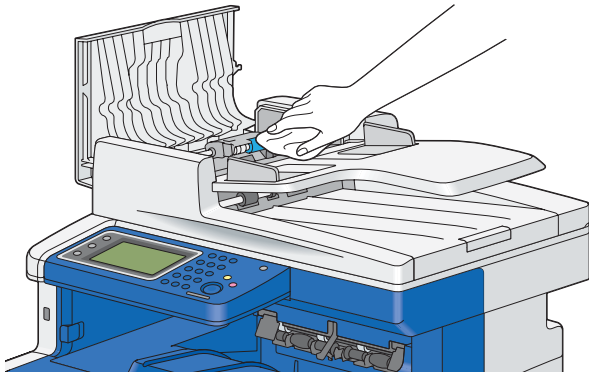

## ■ 清潔印表機內部

### 清潔彩色碳粉濃度 (CTD) 感應器

僅在印表機狀態視窗或操作面板出現 CTD 感應器警示時，才清潔彩色碳粉濃度 (CTD) 感應器。

- 1 關閉印表機並拔掉電源線。

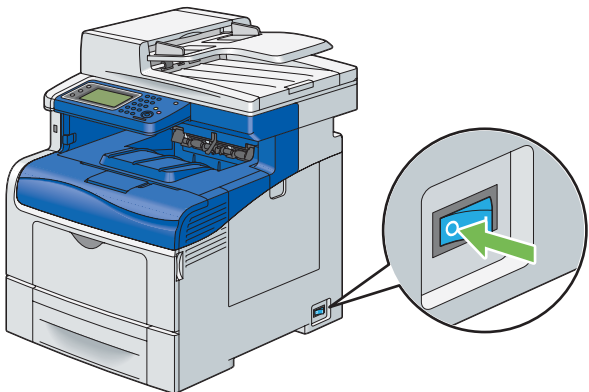

#### 重要：

- 如果選購的硬碟組件未安裝於您的印表機上，當印表機關閉時，請注意記憶體中的資料會遭清除。

2 將固定門往下推以開啓後蓋。

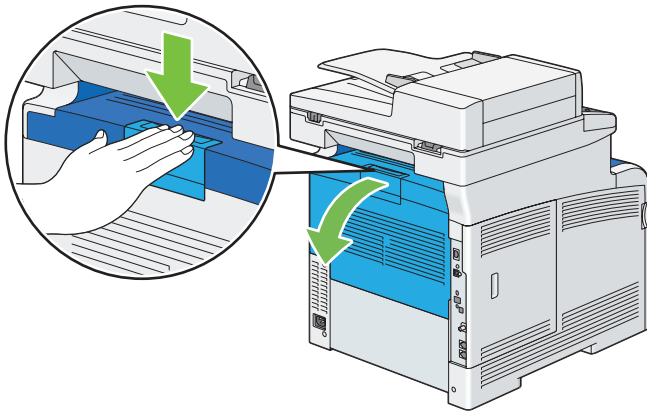

3 開啓側蓋。

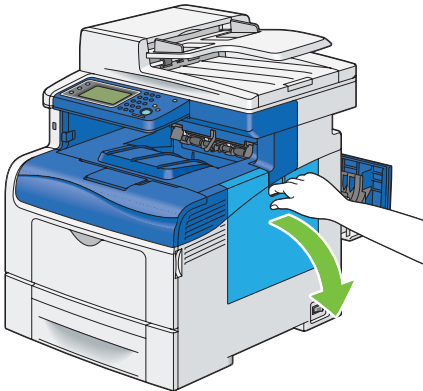

4 以逆時鐘方向 90 度轉動碳粉回收盒鎖桿，以打開碳粉回收盒。

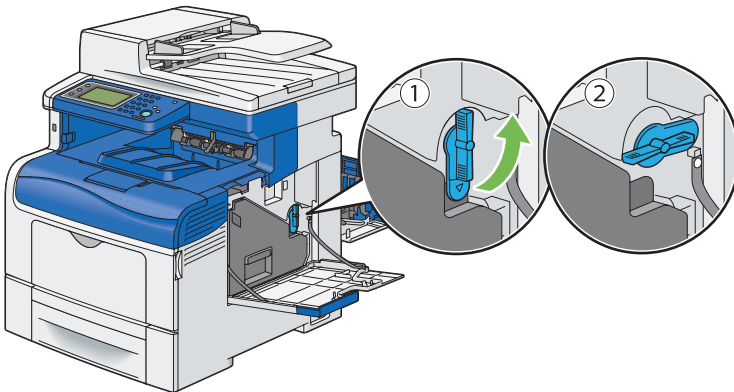

5 握住碳粉回收盒的把手將它拉出並確認它是直立的，如此廢碳粉便不會灑出。

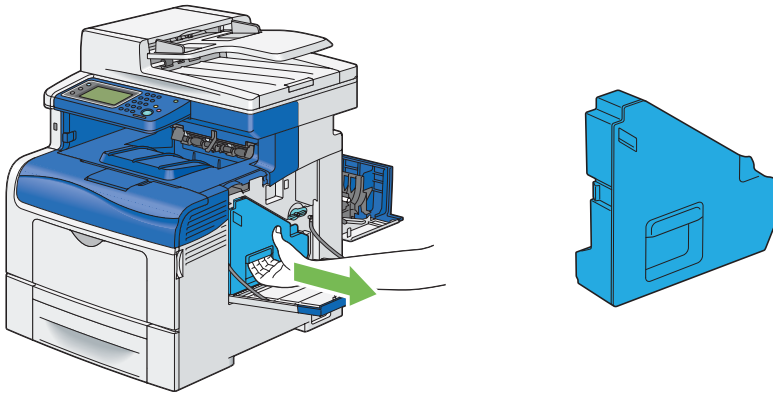

**補充：**

- 取出碳粉回收盒時，請小心不要讓它掉落。
- 取出碳粉回收盒之後，請勿碰觸圖示中所示的零件。碳粉可能會弄髒您的雙手或使您的雙手沾染污漬。

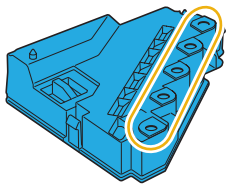

6 將取出的碳粉回收盒放置於平坦處。

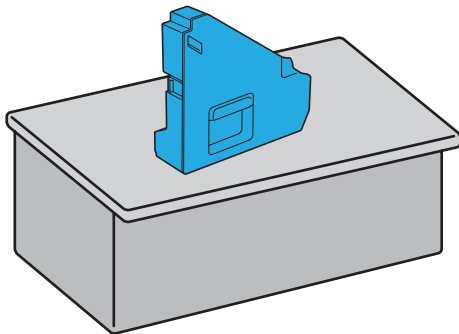

**重要：**

- 絕對不要側放碳粉回收盒，因為這可能會導致它故障或灑出碳粉。

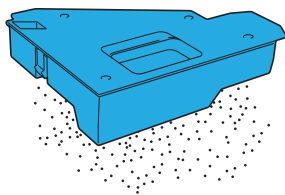

7 抬起操作面板。

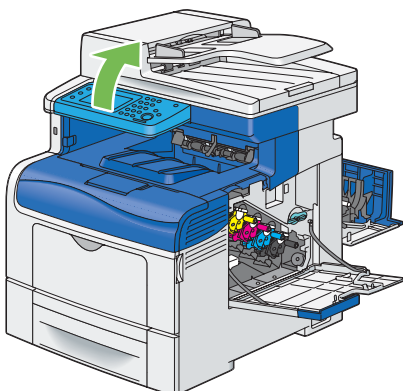

8 開啓上蓋。

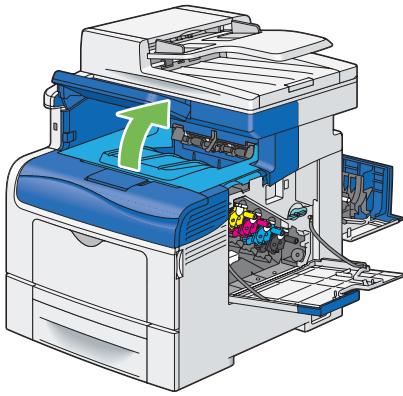

9 將您的手指穿過油輪組件兩側的拉環，然後將它拉出。

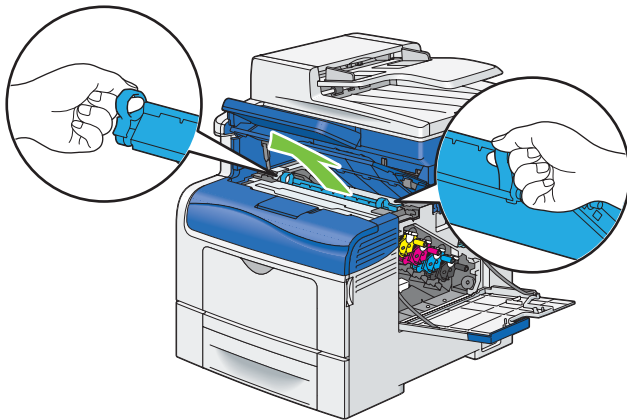

10 在印表機內部後端，使用乾淨的棉花棒清潔 CTD 感應器。

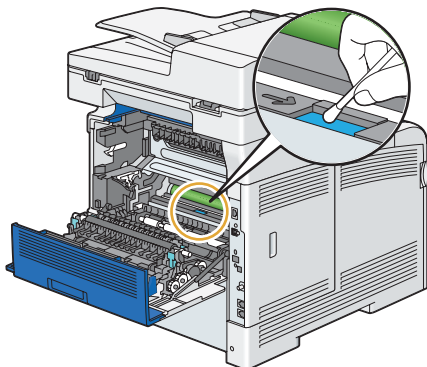

11 將油輪組件重新插入印表機。

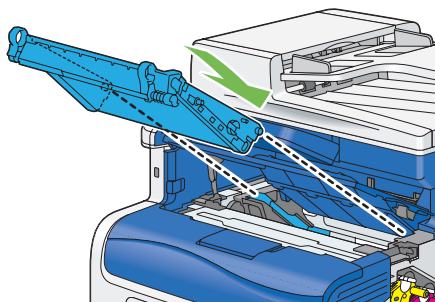

**12** 關閉上蓋。

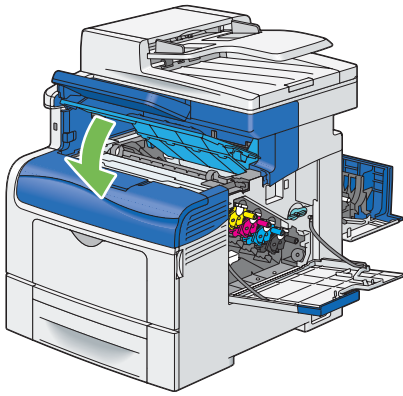

**13** 將操作面板往下拉回原來的位置。

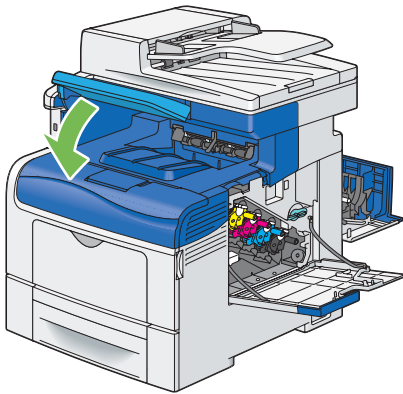

**14** 重新插入取出的碳粉回收盒。

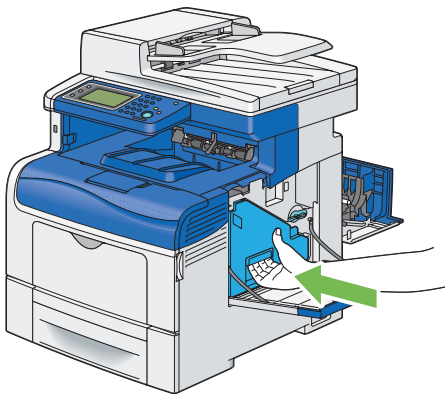

**補充：**

- 如果碳粉回收盒未正確就定位，請確認油輪組件已完全插入。

**15** 以順時鐘方向 90 度轉動碳粉回收盒鎖桿，將碳粉回收盒鎖住。

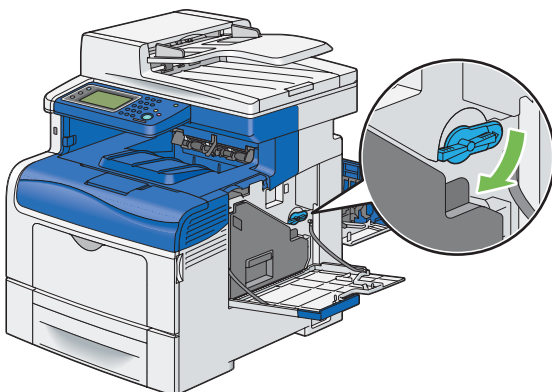



16 關閉側蓋。

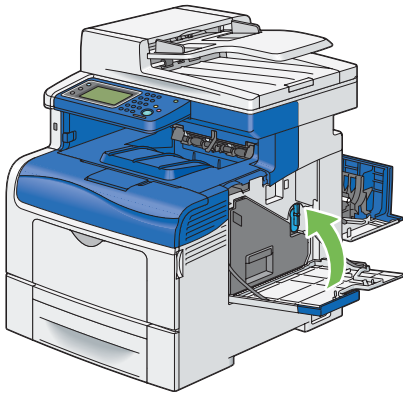

17 關閉後蓋。

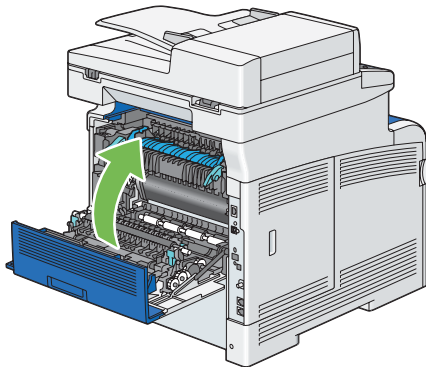

## 清潔光柵光學掃描器 (ROS) 視窗

為了防止列印品質因印表機內部髒污而變差，請在每次更換圓鼓卡匣時，使用清潔棒定期清潔印表機內部。

1 開啓側蓋。

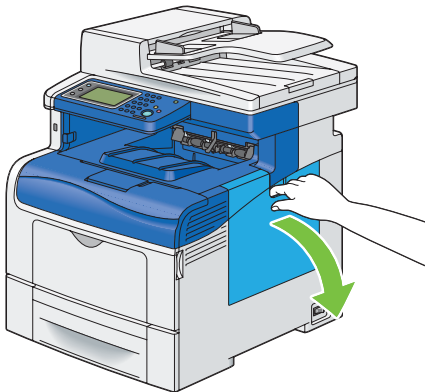

2 以逆時鐘方向 90 度轉動碳粉回收盒鎖桿，以打開碳粉回收盒。

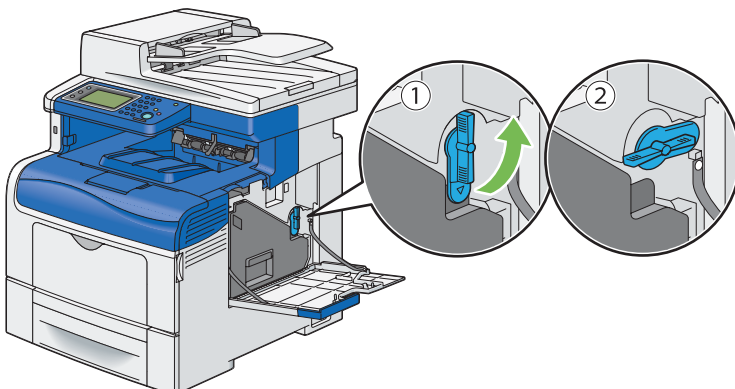

- 3 握住碳粉回收盒的把手將它拉出並確認它是直立的，如此廢碳粉便不會灑出。

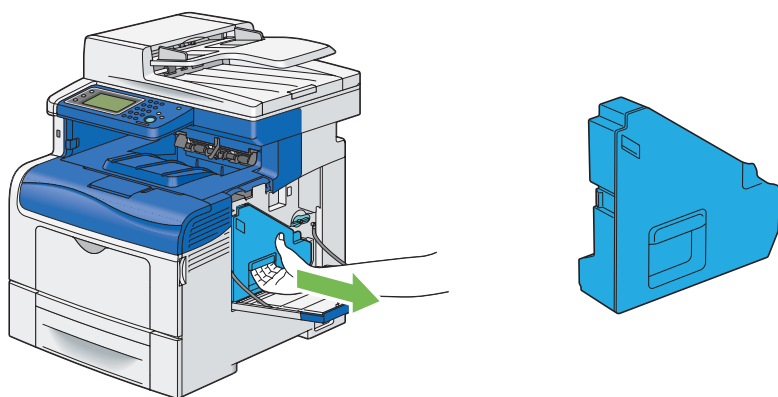

**補充：**

- 取出碳粉回收盒時，請小心不要讓它掉落。
- 取出碳粉回收盒之後，請勿碰觸圖示中所示的零件。碳粉可能會弄髒您的雙手或使您的雙手沾染污漬。

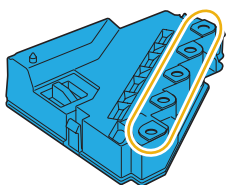

- 4 將取出的碳粉回收盒放置於平坦處。

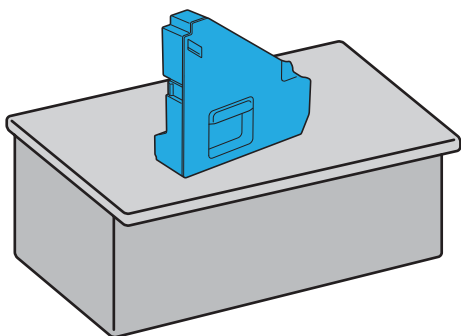

**重要：**

- 絕對不要側放碳粉回收盒，因為這可能會導致它故障或灑出碳粉。

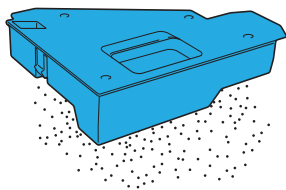

- 5 從印表機內部取出清潔棒。

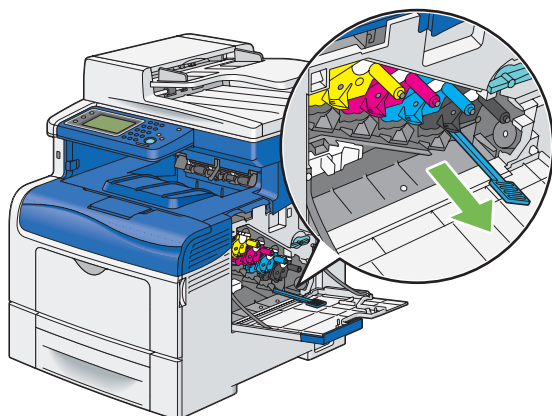

6 將清潔棒完全插入四個洞的其中一個，直到它在印表機內部發出喀一聲為止（如下圖所示），然後再將它拉出。

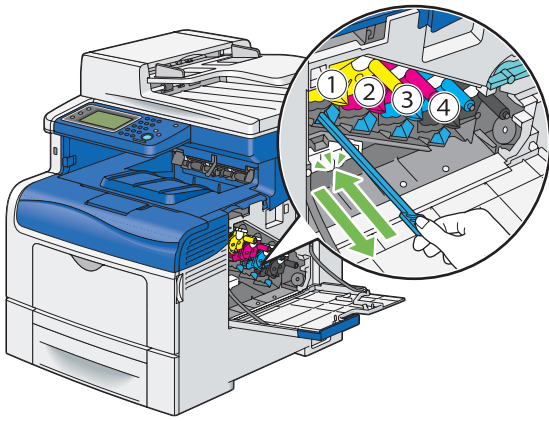

7 重複步驟 6，以取出其他三個卡匣。每個洞插入一次就夠了。

8 將清潔棒放回原來的位置。

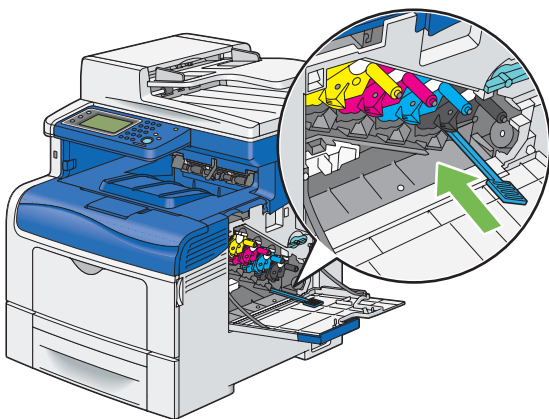

9 重新插入取出的碳粉回收盒。

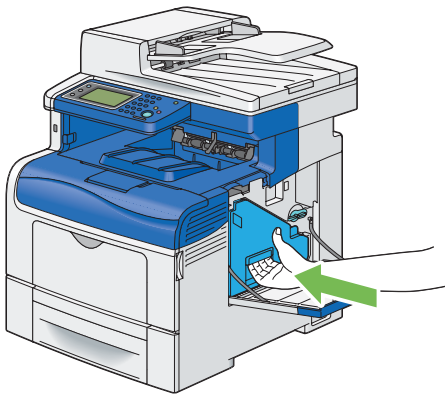

**補充：**

- 如果碳粉回收盒未正確就定位，請確認油輪組件已完全插入。

**10** 以順時鐘方向 90 度轉動碳粉回收盒鎖桿，將碳粉回收盒鎖住。

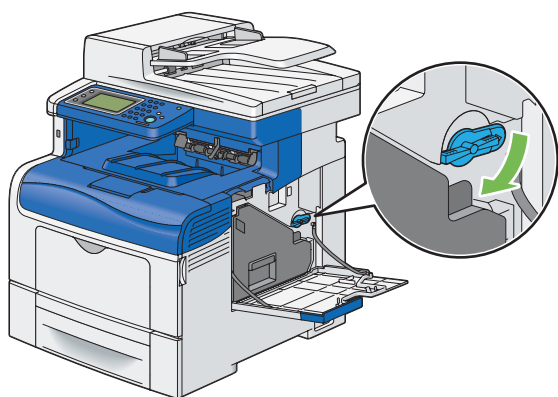

**11** 關閉側蓋。

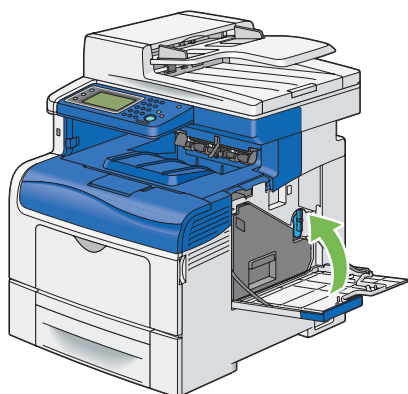

# 更換消耗品

本節將說明如何更換消耗品。

以下消耗品都是以可更換品形式來提供。

- 碳粉卡匣
- 圓鼓卡匣
- 熔著組件
- 油輪組件
- 第二個 BTR
- 減速滾輪
- 碳粉回收盒

## 警告：

- 請使用掃帚清掃或濕布擦拭散落的碳粉。請勿使用吸塵器清潔散落的碳粉。吸塵器內部的碳粉可能會因電火花而引起爆炸。若您散落大量碳粉，請聯絡當地的富士全錄代表處。
- 請勿將碳粉卡匣投入火中。卡匣中殘餘的碳粉可能會著火並造成燒傷或爆炸。若您不需要用完的碳粉卡匣，請聯絡當地的富士全錄代表處處理。
- 請勿將碳粉回收盒投入火中。碳粉可能會著火並造成燒傷或爆炸。若您不需要用完的碳粉回收盒，請聯絡當地的富士全錄代表處處理。

## 注意：

- 圓鼓卡匣和碳粉卡匣應遠離兒童放置。若兒童不慎吞食了碳粉，應將碳粉吐出，用水漱口，飲用大量的水。並立即聯絡醫生接受救助。
- 更換圓鼓卡匣和碳粉卡匣時，請小心不要散落碳粉。若碳粉散落，請避免接觸衣服、皮膚、眼睛和嘴巴，也不要吸入碳粉。
- 若碳粉散落在皮膚或衣服，請用肥皂和水清洗乾淨。若碳粉粒進入眼睛，請用大量的水沖洗至少 15 分鐘，直至疼痛感消失。必要時，請聯絡醫生接受救助。若吸入了碳粉粒，請轉移到空氣新鮮的地方，並用大量的水漱口。若吞食了碳粉，請將碳粉吐出，用水漱口，飲用大量的水，並請立即聯絡醫生接受救助。

## ■ 更換碳粉卡匣

Fuji Xerox 碳粉卡匣僅能由 Fuji Xerox 提供。

建議您的印表機使用 Fuji Xerox 碳粉卡匣。Fuji Xerox 對於使用非由 Fuji Xerox 供應的配件、零件或元件所造成的問題，不提供保固。

### 重要：

- 請勿搖晃用過的碳粉卡匣以避免將碳粉撒出。

本節包含：

- [第 410 頁的「概觀」](#)
- [第 410 頁的「取出碳粉卡匣」](#)
- [第 411 頁的「安裝碳粉卡匣」](#)

## 概觀

印表機有 4 種色彩的碳粉卡匣：黑色 (K)、黃色 (Y)、洋紅色 (M) 以及青色 (C)。

當碳粉卡匣到達使用壽命時，請根據 LCD 面板上顯示的訊息操作。

訊息	剩餘列印量	印表機狀態與動作
請訂購碳粉：XXXX* <sup>1</sup>	1,400 頁 (K) 1,000 頁 (Y/M/C)* <sup>2</sup>	碳粉卡匣存量不足。請準備一個新的。
沒有碳粉 開啓前蓋。 然後更換 XXXX 卡匣。	-	碳粉卡匣已用完。請替換新的碳粉卡匣。

\*1: 只有在使用 Fuji Xerox 碳粉卡匣 (非原裝碳粉模式設定為關閉) 時，才會顯示此警告。

\*2: 設定為大容量碳粉卡匣時，剩餘列印量大約為 2,200 頁。剩餘列印量會視列印情況、文件內容，以及開啓/關閉印表機的頻率而定。如需詳細資訊，請參閱第 429 頁的「消耗品」的重要事項。

### 重要：

- 將用過的碳粉卡匣放到地上或桌上時，請在碳粉卡匣之下放幾張紙以承接任何可能撒出的碳粉。
- 從印表機取出舊碳粉卡匣之後，請勿再次使用。這樣做可能會降低列印品質。
- 請勿搖晃或敲打用過的碳粉卡匣。剩餘的碳粉可能會撒出。
- 建議您在拆開包裝後一年內用完碳粉卡匣。

## 取出碳粉卡匣

- 1 握住前蓋兩側的把手，然後將它拉下即可開啓。

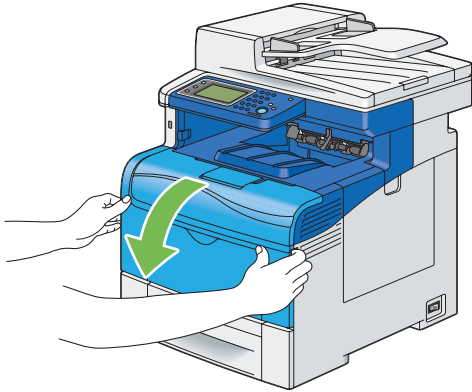

- 2 如下圖所示，握住您要更換的碳粉卡匣把手，然後將它拉出。

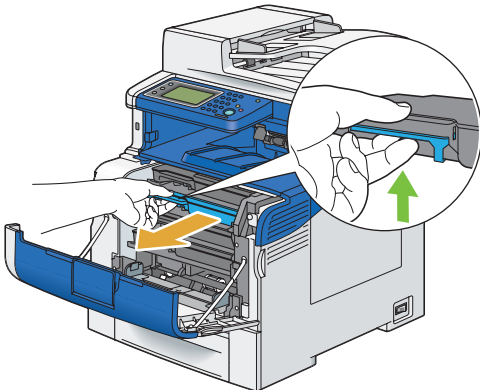

### 重要：

- 請勿搖晃碳粉卡匣，因為這樣做可能會灑出碳粉。

## 安裝碳粉卡匣

- 1 拆開所需色彩的新碳粉卡匣包裝。

### 補充：

- 替換前請先確認新碳粉卡匣的色彩與把手上的色彩相符。
- 小心處理碳粉卡匣以避免將碳粉撒出。

- 2 搖晃新的碳粉卡匣 5 到 6 下，使碳粉均勻分佈。

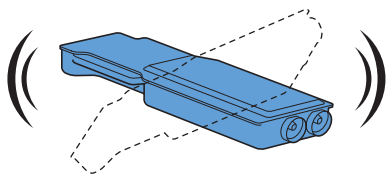

- 3 將碳粉卡匣插入相關的卡匣槽，然後將它推到底。

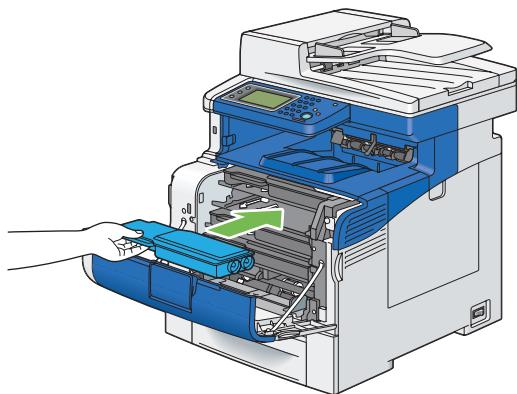

- 4 關閉前蓋。

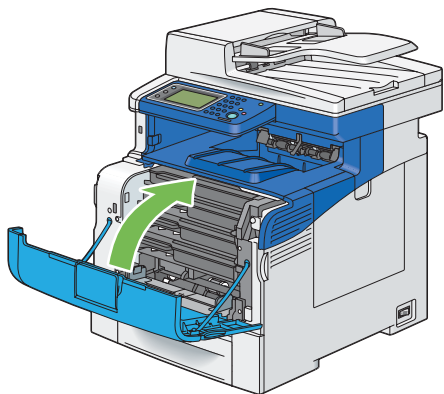

## ■ 更換圓鼓卡匣

本節將說明如何更換圓鼓卡匣。

您需要一次更換所有的圓鼓卡匣（黃色、洋紅色、青色及黑色）。

### 重要：

- 保護圓鼓卡匣的感光鼓不受光照。如果側蓋持續開啓超過 3 分鐘，可能會降低列印品質。

本節包含：

- 第 412 頁的「取出圓鼓卡匣」
- 第 414 頁的「安裝圓鼓卡匣」

## 概觀

印表機有 4 種色彩的圓鼓卡匣：黑色 (K)、黃色 (Y)、洋紅色 (M) 以及青色 (C)。

當圓鼓卡匣到達使用壽命時，LCD 面板上會顯示下列訊息。

訊息	剩餘列印量	印表機狀態與動作
訂購圓鼓卡匣套件	12,000 頁	圓鼓卡匣壽命即將結束。請準備一個新的。
圓鼓卡匣生命期結束 請開啓右側門。 然後更換「圓鼓卡匣套件」。	-	圓鼓卡匣壽命已結束。請更換新的圓鼓卡匣。

## 取出圓鼓卡匣

- 1 開啓側蓋。

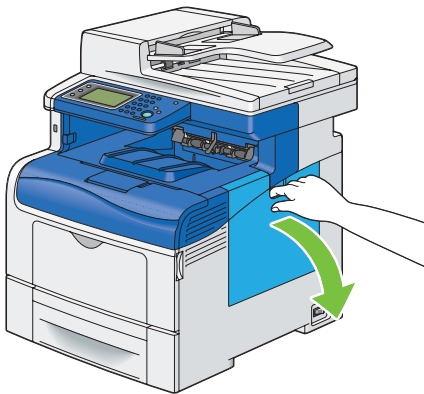

- 2 以逆時鐘方向 90 度轉動碳粉回收盒鎖桿，以打開碳粉回收盒。

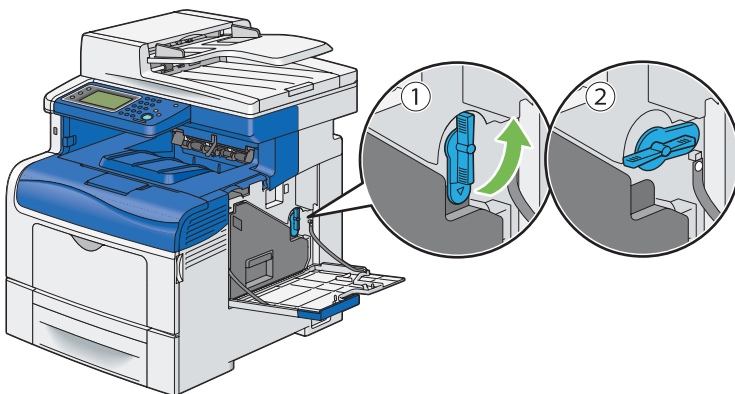



- 3 握住碳粉回收盒的把手將它拉出並確認它是直立的，如此廢碳粉便不會灑出。

**補充：**

- 取出碳粉回收盒時，請小心不要讓它掉落。
- 取出碳粉回收盒之後，請勿碰觸圖示中所示的零件。碳粉可能會弄髒您的雙手或使您的雙手沾染污漬。

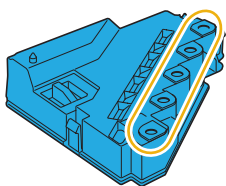

- 4 將取出的碳粉回收盒放置於平坦處。

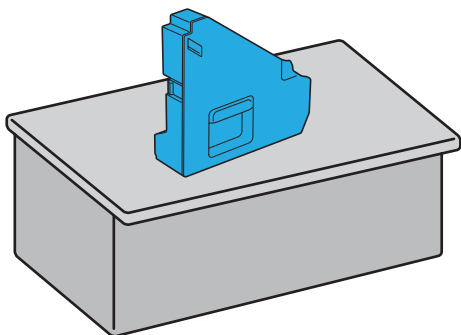

**重要：**

- 絕對不要側放碳粉回收盒，因為這可能會導致它故障或灑出碳粉。

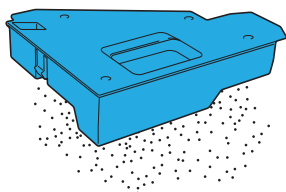

- 5 輕輕壓下您要更換的圓鼓卡匣上的突出部位，然後用一隻手將它拉出一半。

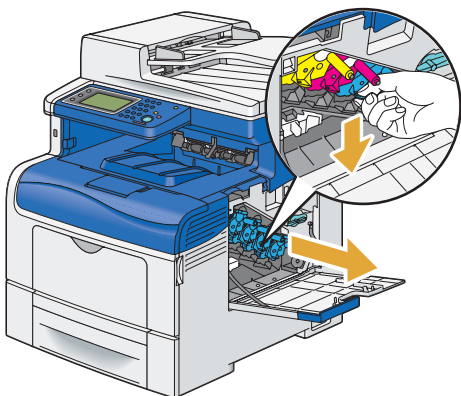

- 6 用另一隻手從下面支撐圓鼓卡匣，然後將它完全拉出。

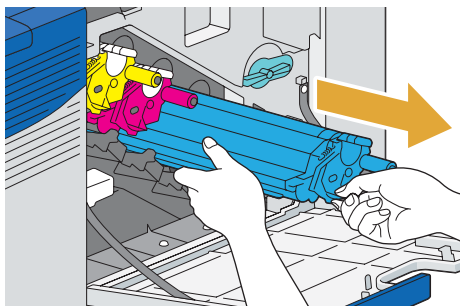

- 7 重複步驟 5 和 6 以取出其他三個卡匣。

## 安裝圓鼓卡匣

- 1 拆開所需色彩的新圓鼓卡匣包裝。
- 2 將橘色的防護蓋從圓鼓卡匣上取下。

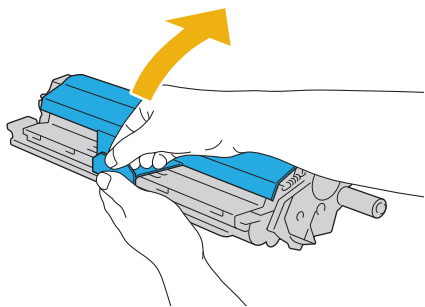

- 3 將圓鼓卡匣插入相應的卡匣槽，然後將它推到底。

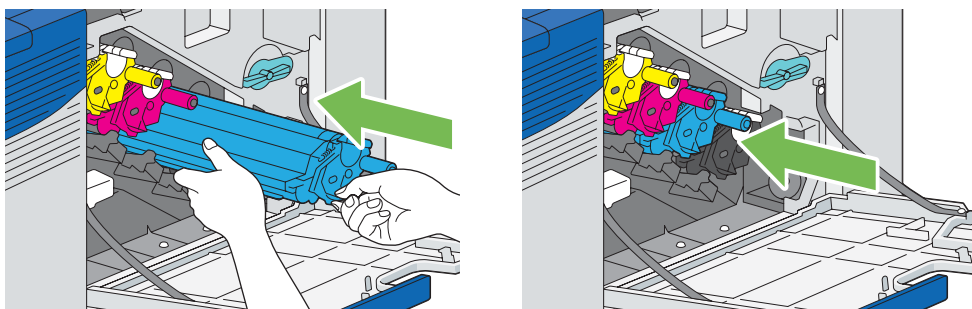

- 4 重複進行步驟 1 和 3，以插入其他三個卡匣。
- 5 從印表機內部取出清潔棒。

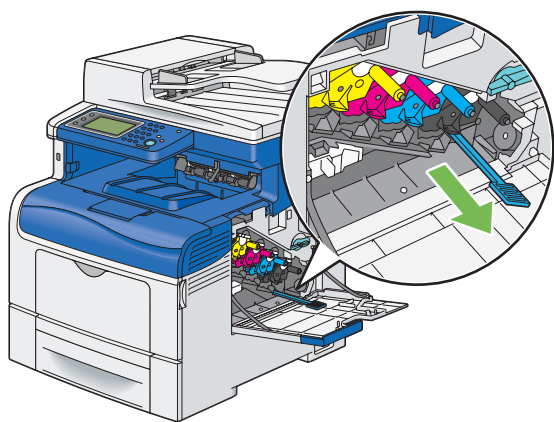

- 6 用您的拇指和食指按下白色的突出部位，以取出清潔墊。

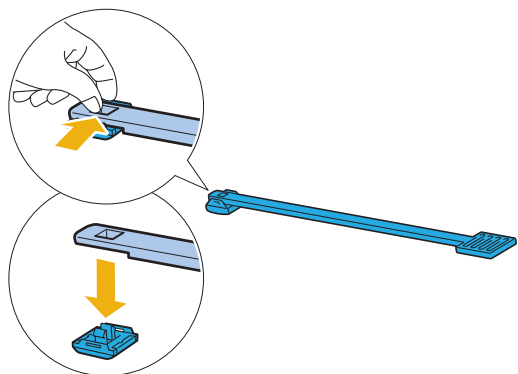

- 7 拆開新的清潔墊包裝。
- 8 將新的清潔墊接到清潔棒上。

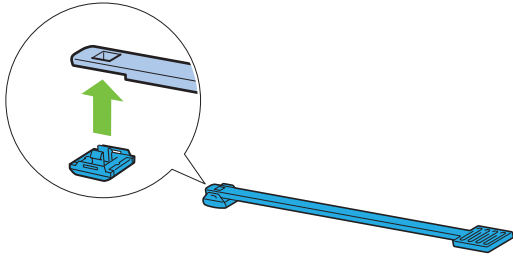

- 9 將清潔棒完全插入四個洞的其中一個，直到它在印表機內部發出喀一聲為止 (如下圖所示)，然後再將它拉出。

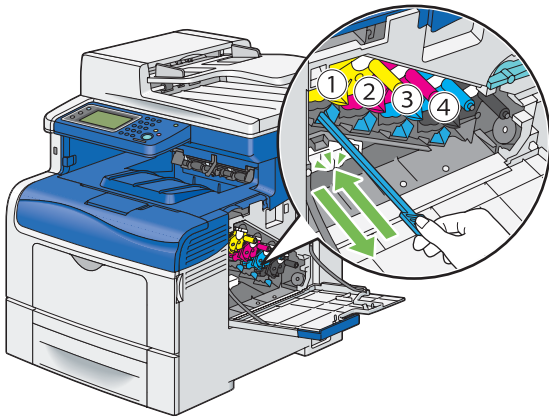

- 10 重複步驟 9，以取出其他三個卡匣。每個洞插入一次就夠了。

- 11 將清潔棒放回原來的位置。

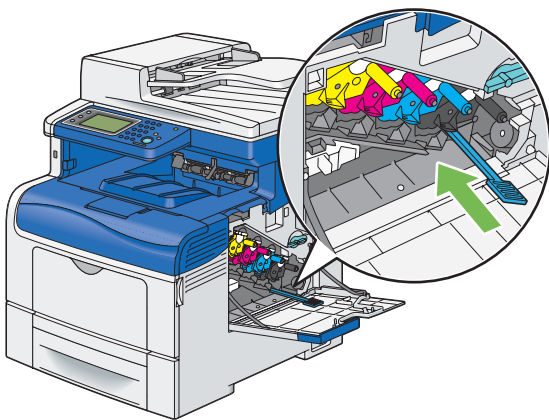

- 12 重新插入取出的碳粉回收盒。

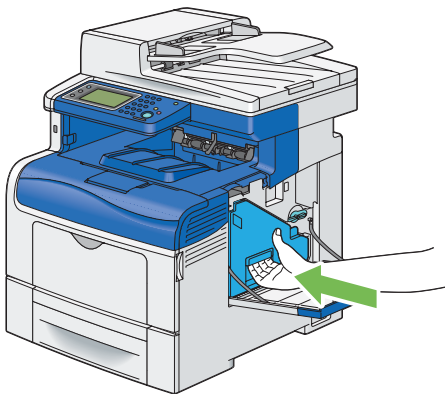

**補充：**

- 如果碳粉回收盒未正確就定位，請確認在先前的步驟中，圓鼓卡匣已完全插入。

13 以順時鐘方向 90 度轉動碳粉回收盒鎖桿，將碳粉回收盒鎖住。

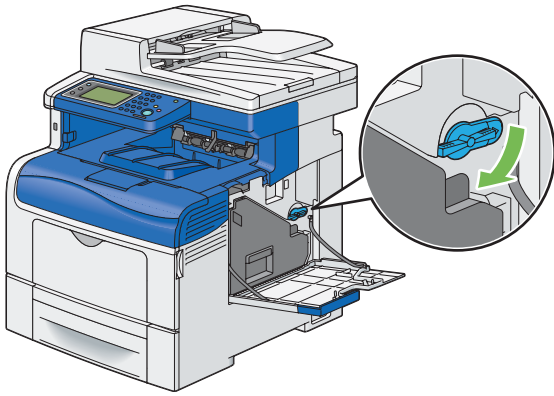

14 關閉側蓋。

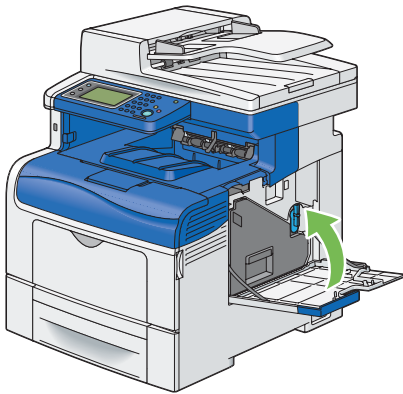

## ■ 更換熔著組件

本節將說明如何替換熔著組件。

### 重要：

- 執行下列任一步驟之前，請先閱讀並遵守第 15 頁的「為了機器的安全使用」中的安全指示。

本節包含：

- 第 417 頁的「取出熔著組件」
- 第 417 頁的「安裝熔著組件」

## 概觀

當熔著組件到達使用壽命時，請根據 LCD 面板上顯示的訊息操作。

訊息	剩餘列印量	印表機狀態與動作
請盡速更換熔著組件	5,000 頁	熔著組件壽命即將結束。請準備一個新的。
請更換熔著組件	-	熔著組件壽命已結束。請更換新的熔著組件。

## 取出熔著組件

- 1 關閉印表機電源，並等待 30 分鐘。

### 重要：

- 如果選購的硬碟組件未安裝於您的印表機上，當印表機關閉時，請注意記憶體中的資料會遭清除。

- 2 將固定門往下推以開啓後蓋。

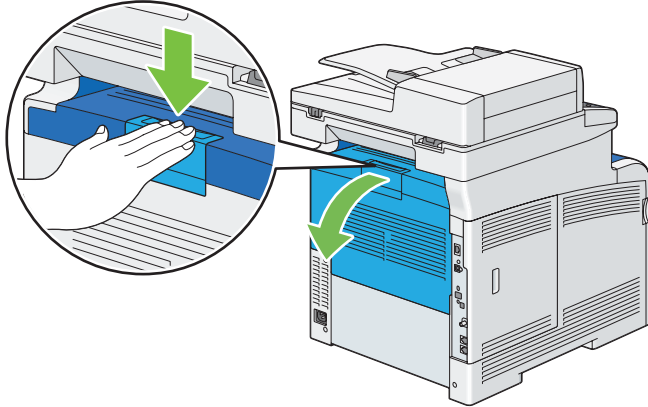

- 3 握住熔著組件兩側的把手並壓下左側把手底下的鎖桿，然後將該組件拉出。

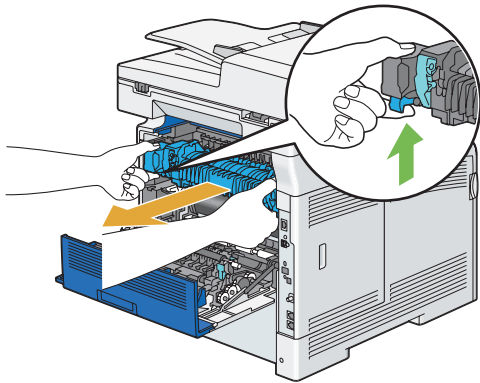

## 安裝熔著組件

- 1 拆開新的熔著組件包裝。
- 2 取出熔著組件的包裝材料。
- 3 確認熔著組件的兩個突出部位對齊印表機上的溝槽，然後將它插入印表機，直到其發出喀一聲為止。

### 補充：

- 雙手握住熔著組件兩側。
- 確認熔著組件牢牢安裝在插槽中且不會輕易移動。

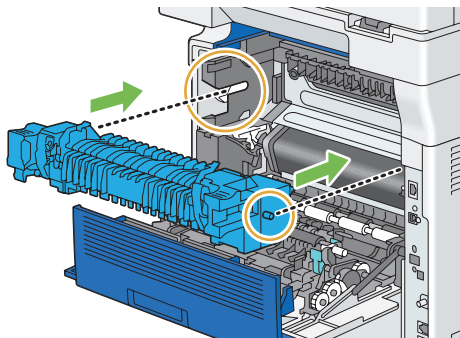

#### 4 關閉後蓋。

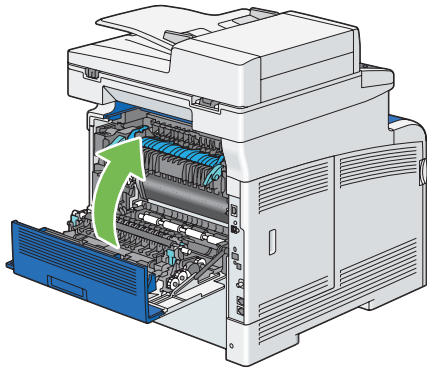

#### 5 重新將電源線接到電源接頭並開啓印表機。

## ■ 更換油輪組件、第二個 BTR 及減速滾輪

您需要一次更換三個零件（油輪組件、第二個 BTR 及減速滾輪）。要更換的第二個 BTR 和減速滾輪都會隨附於新的油輪組件中。

Fuji Xerox 油輪組件、第二個 BTR 及減速滾輪僅能透過 Fuji Xerox 取得。若要使用電話訂購，另請參閱第 457 頁的「線上服務」。

建議您的印表機使用 Fuji Xerox 第二個 BTR、油輪組件及減速滾輪。Fuji Xerox 對於使用非由 Fuji Xerox 供應的配件、零件或元件所造成的問題，不提供保固。

#### 重要：

- 請定沒有任何物體觸碰或刮破油輪組件的表面（黑色薄膜）。油輪組件薄膜上的刮傷、髒污或者是您手上的油漬都可能降低列印品質。

本節包含：

- 第 419 頁的「取出油輪組件」
- 第 422 頁的「安裝油輪組件」
- 第 424 頁的「取出第二個 BTR」
- 第 424 頁的「安裝第二個 BTR」
- 第 425 頁的「取出標準 550 張紙盤中的減速滾輪組件」
- 第 425 頁的「在標準 550 張紙盤中安裝減速滾輪」

## 概觀

當油輪組件到達使用壽命時，請根據 LCD 面板上顯示的訊息操作。

訊息	剩餘列印量	印表機狀態與動作
請盡快更換轉印皮帶。	5,000 頁	油輪組件壽命即將結束。請準備一個新的。
請更換轉印皮帶。	-	油輪組件壽命已結束。請更換新的油輪組件。 選取 OK 以重新設定油輪組件計數器。

## 取出油輪組件

- 1 將固定門往下推以開啓後蓋。

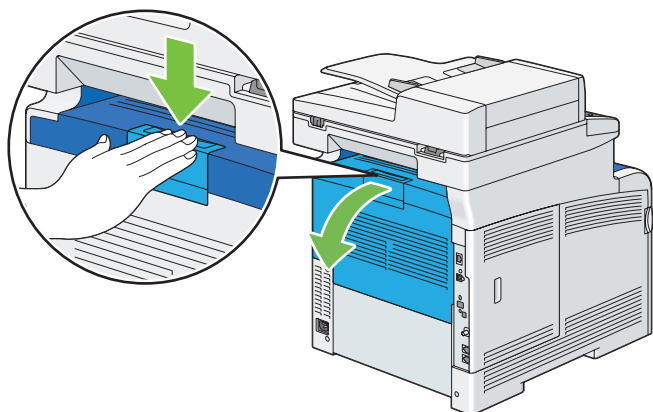

- 2 開啓側蓋。

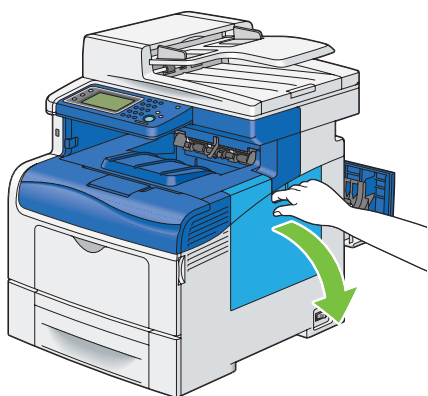

- 3 以逆時鐘方向 90 度轉動碳粉回收盒鎖桿，以打開碳粉回收盒。

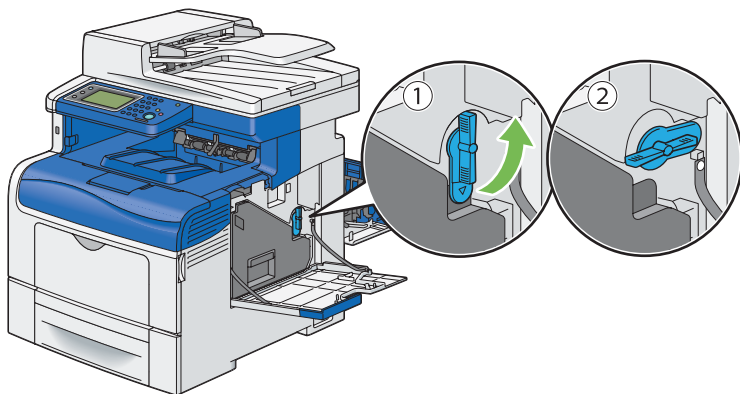

4 握住碳粉回收盒的把手將它拉出並確認它是直立的，如此廢碳粉便不會灑出。

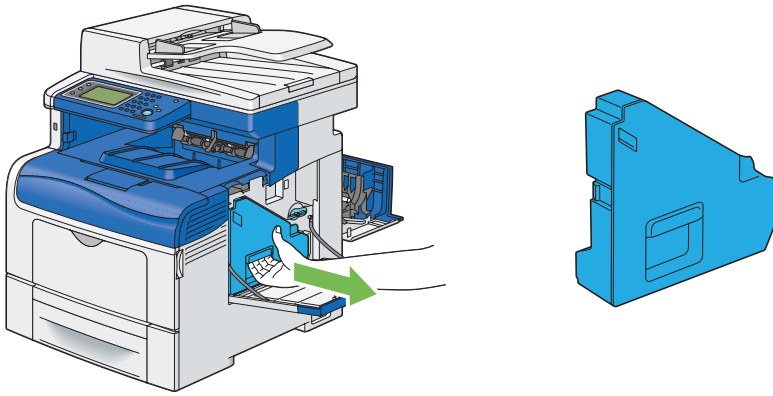

**補充：**

- 取出碳粉回收盒時，請小心不要讓它掉落。
- 取出碳粉回收盒之後，請勿碰觸圖示中所示的零件。碳粉可能會弄髒您的雙手或使您的雙手沾染污漬。

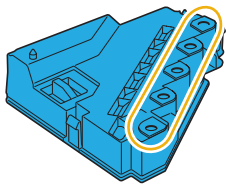

5 將取出的碳粉回收盒放置於平坦處。

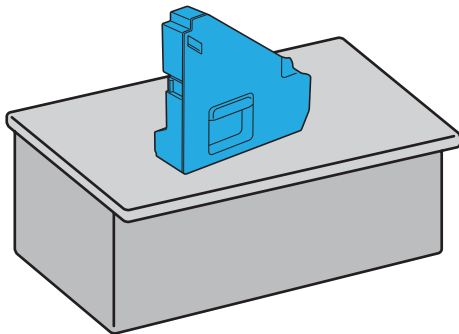

**重要：**

- 絕對不要側放碳粉回收盒，因為這可能會導致它故障或灑出碳粉。

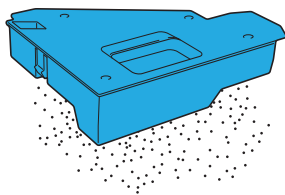

6 抬起操作面板。

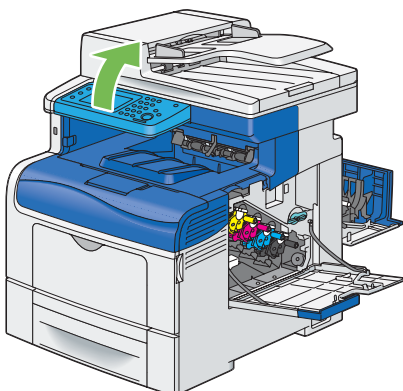



7 開啓上蓋。

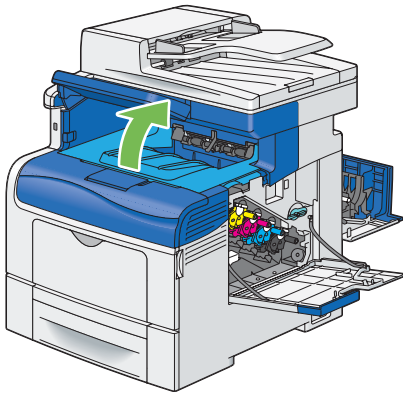

8 將您的手指穿過油輪組件兩側的拉環，然後將它拉出。

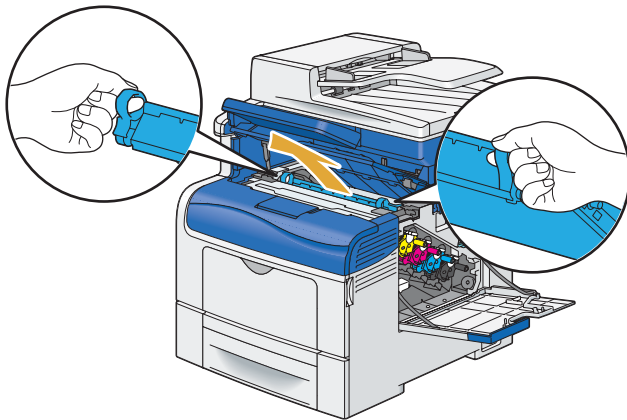

**重要：**

- 如果您無法從印表機中拉出此組件，請確定已正確執行上述所有程序。

9 在印表機內部後端，使用乾淨的棉花棒清潔 CTD 感應器。

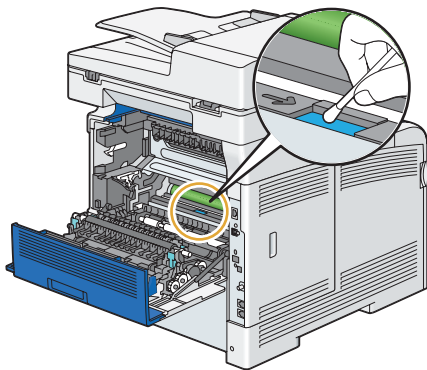

## 安裝油輪組件

- 1 拆開新的油輪組件包裝。
- 2 先取出兩個橘色包裝材料，然後取出油輪組件的防護紙。
- 3 確認油輪組件上的箭號標記與印表機彼此相對，然後將該組件插入印表機，直到其發出喀一聲為止。

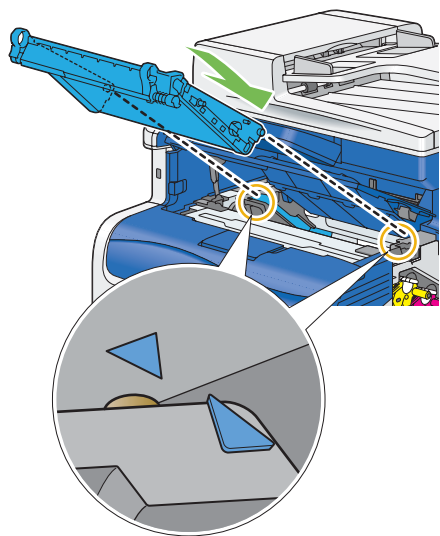

- 4 關閉上蓋。

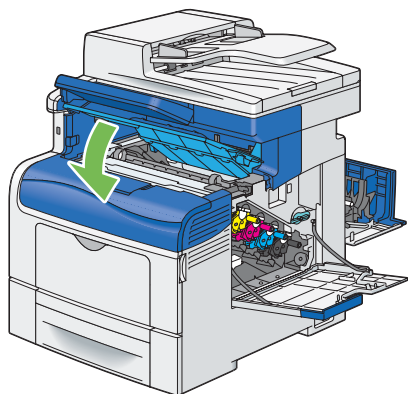

- 5 將操作面板往下拉回原來的位置。

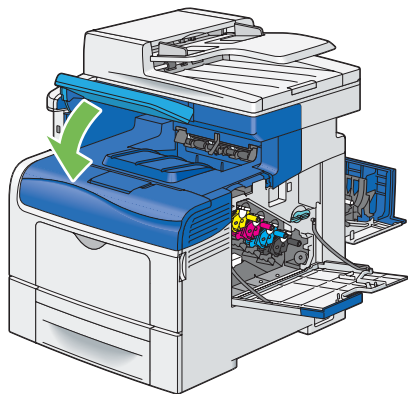

**6** 重新插入取出的碳粉回收盒。

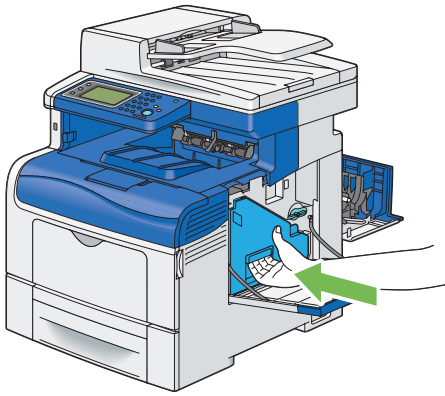

**補充：**

- 如果碳粉回收盒未正確就定位，請確認油輪組件已完全插入。

**7** 以順時鐘方向 90 度轉動碳粉回收盒鎖桿，將碳粉回收盒鎖住。

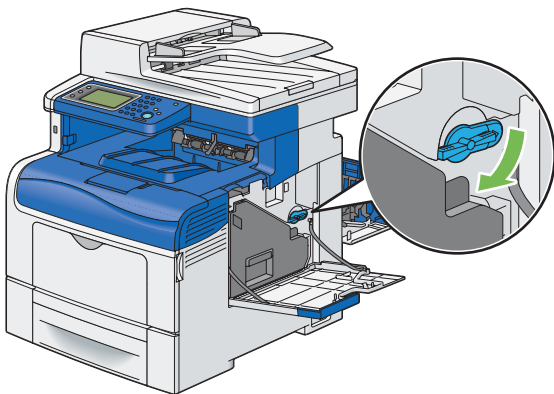

**8** 關閉側蓋。

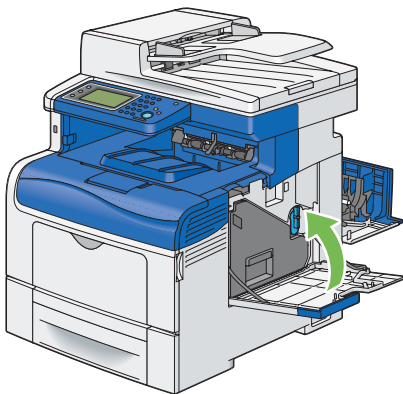

**補充：**

- 更換油輪組件後，請務必初始化其壽命計數器。如需詳細資料，請參閱第 309 頁的「重設轉印組件」。

## 取出第二個 BTR

- 1 夾住第二個 BTR 兩側的突出部位，將它提出印表機。

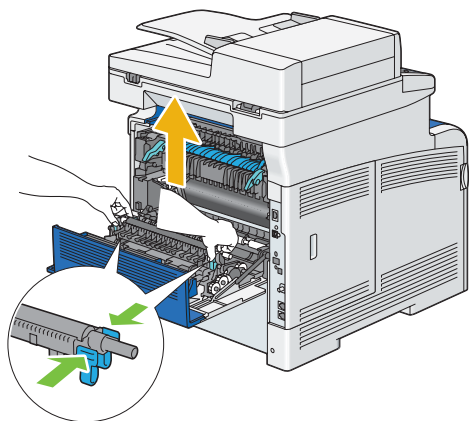

## 安裝第二個 BTR

- 1 拆開新的第二個 BTR 包裝。

- 2 握住第二個 BTR 兩端。

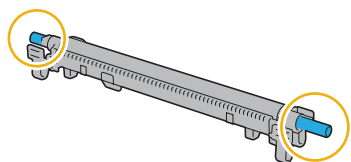

- 3 確認第二個 BTR 上的箭號標記與印表機彼此相對，然後按下第二個 BTR，直到其發出喀一聲為止。

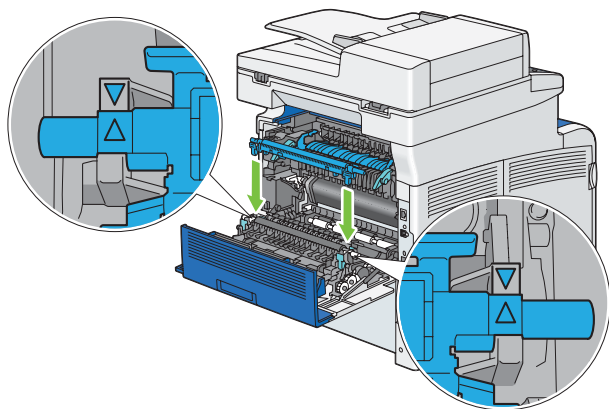

- 4 關閉後蓋。

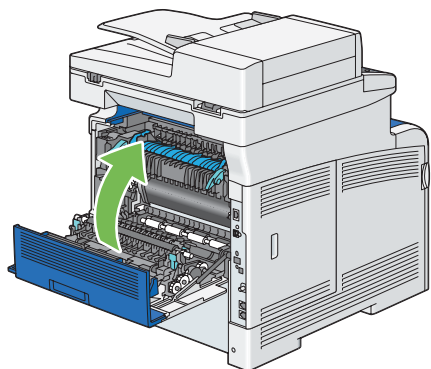

## 取出標準 550 張紙盤中的減速滾輪組件

- 1 用雙手抓住標準 550 張紙盤，然後將其從印表機取出。

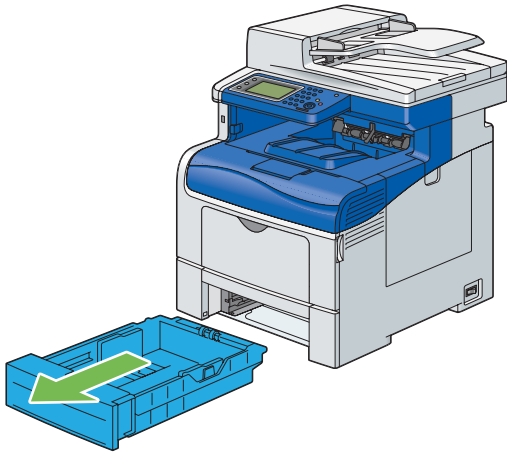

### 補充：

- 取出減速滾輪組件前，請先確認已取出標準 550 張紙盤中的所有紙張。

- 2 用一隻手輕輕地往右邊按下標準 550 張紙盤上的鎖桿，然後用另一隻手抬起減速滾輪。

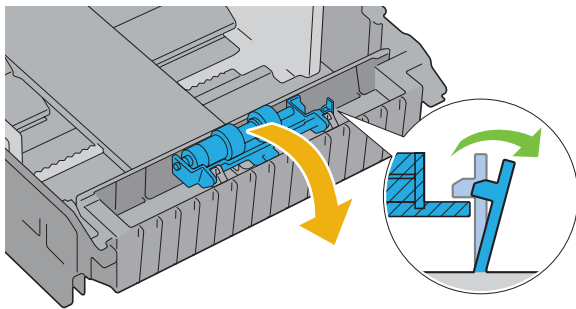

- 3 將減速滾輪向左滑動，然後將它從標準 550 張紙盤中取出。

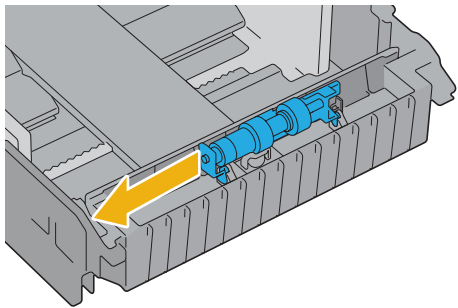

## 在標準 550 張紙盤中安裝減速滾輪

- 1 將減速滾輪的兩個軸滑入標準 550 張紙盤上的洞。

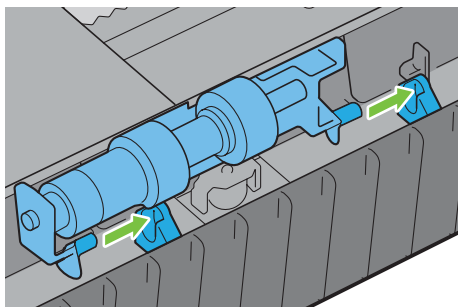

2 按下減速滾輪直到其卡住為止。

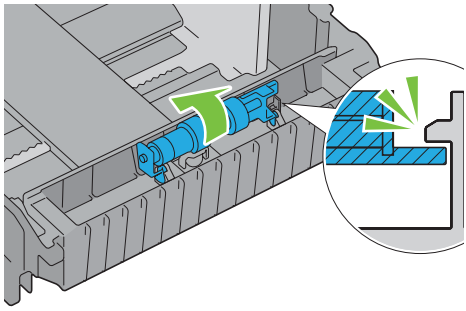

3 將紙張置入標準 550 張紙盤，然後將該紙盤插入印表機並推到底。

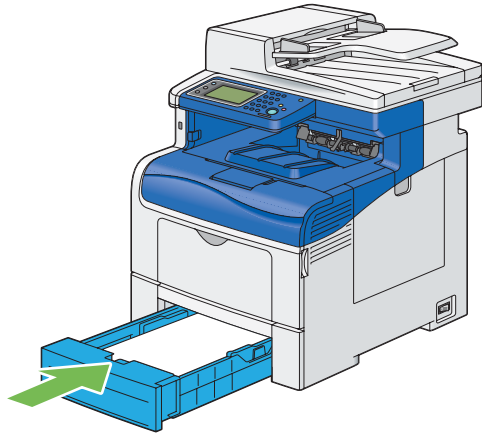

**重要：**

- 請勿對紙盤過份施力。這樣做可能會對紙盤或印表機內部造成損壞。

## ■ 更換碳粉回收盒

**重要：**

- 執行下列任一步驟之前，請先閱讀並遵守第 15 頁的「為了機器的安全使用」中的安全指示。

### 概觀

當碳粉回收盒到達使用壽命時，請根據 LCD 面板上顯示的訊息操作。

訊息	剩餘列印量	印表機狀態與動作
訂購碳粉回收盒	3,000 頁	碳粉回收盒壽命即將結束。請準備一個新的。
碳粉回收盒生命期結束 請開啓右側門。 然後更換碳粉回收盒。	-	碳粉回收盒壽命已結束。請更換新的碳粉回收盒。

## 取出碳粉回收盒

- 1 開啓側蓋。

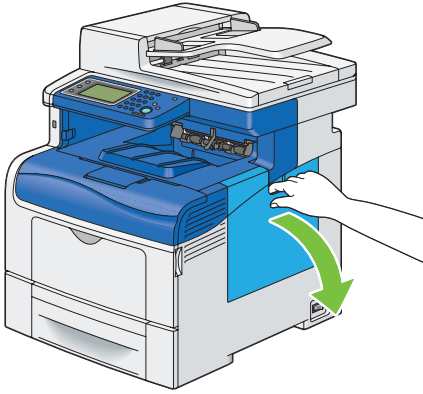

- 2 以逆時鐘方向 90 度轉動碳粉回收盒鎖桿，以打開碳粉回收盒。

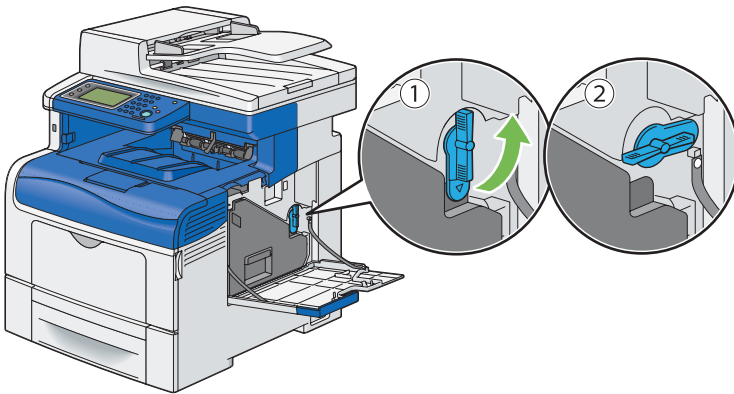

- 3 握住碳粉回收盒的把手將它拉出並確認它是直立的，如此廢碳粉便不會灑出。

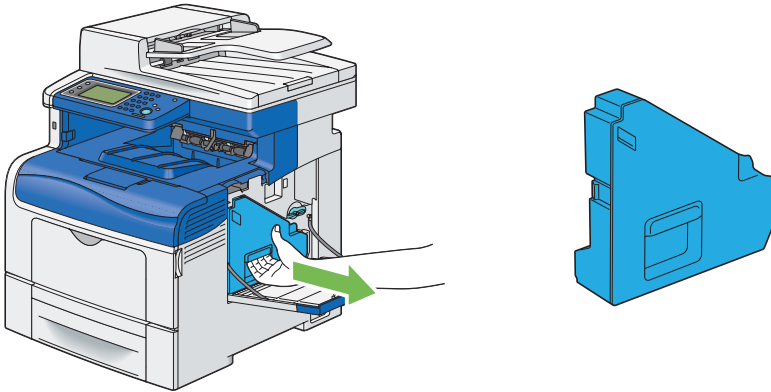

### 補充：

- 取出碳粉回收盒時，請小心不要讓它掉落。
- 取出碳粉回收盒之後，請勿碰觸圖示中所示的零件。碳粉可能會弄髒您的雙手或使您的雙手沾染污漬。

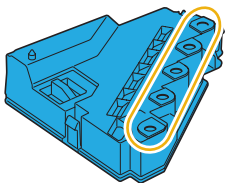

- 4 將用過的碳粉回收盒放入新碳粉回收盒隨附的塑膠袋中，並將塑膠袋密封。

## 安裝碳粉回收盒

- 1 拆開新的碳粉回收盒包裝。
- 2 插入碳粉回收盒。

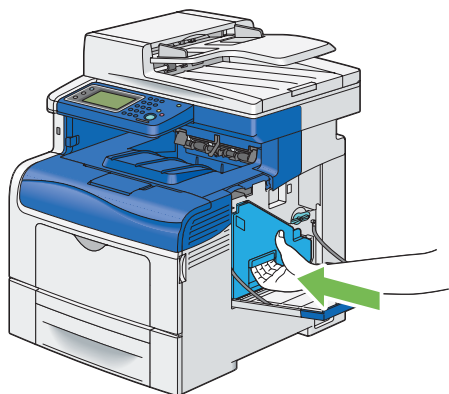

### 補充：

- 如果碳粉回收盒未正確就定位，請確認油輪組件已完全插入。

- 3 以順時鐘方向 90 度轉動碳粉回收盒鎖桿，將碳粉回收盒鎖住。

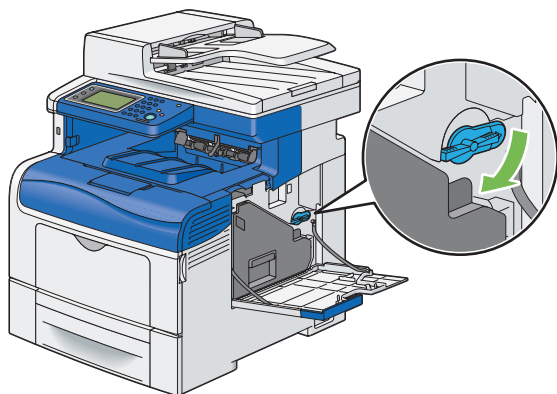

- 4 關閉側蓋。

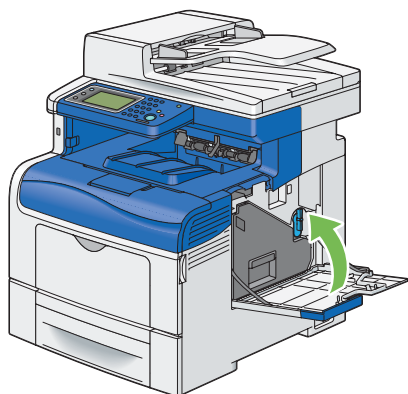



# 訂購耗材

本節包含：

- 第 429 頁的「消耗品」
- 第 429 頁的「訂購耗材時機」
- 第 430 頁的「回收耗材」

您必須不時訂購某些耗材與例行維修物品。每種耗材外盒上都包含安裝指示。

## ■ 消耗品

**重要：**

- 使用非 Fuji Xerox 建議的消耗品/定期更換零件，可能會降低機器品質與效能。請僅使用 Fuji Xerox 建議的消耗品/定期更換零件。

產品名稱	產品代碼	可列印頁數
碳粉卡匣 Std (K)	CT202018	7,000 頁
碳粉卡匣 Std (C)	CT202019	5,000 頁
碳粉卡匣 Std (M)	CT202020	5,000 頁
碳粉卡匣 Std (Y)	CT202021	5,000 頁
高容量碳粉卡匣 (K)	CT202033	11,000 頁
高容量碳粉卡匣 (C)	CT202034	11,000 頁
高容量碳粉卡匣 (M)	CT202035	11,000 頁
高容量碳粉卡匣 (Y)	CT202036	11,000 頁
圓鼓卡匣配件	CT350983	60,000 頁
熔著組件 (110 V)	EL500269	100,000 頁
100K 維護套件	EL500267	100,000 頁
回收碳粉卡匣	EL500268	30,000 頁

**重要：**

- 碳粉  
參考值是根據 ISO/IEC19798 來衡量。實際的更換週期會因為列印條件、輸出內容、紙張大小與類型以及環境差異而有所不同。
- 圓鼓  
列印頁數參考值是根據 A4 大小、單面列印、平均每個列印工作連續列印三張來計算的。實際可列印頁數會因為以上定義條件、連續列印數量、紙張大小、紙張類型、送紙方向、紙盤和輸出承接盤設定、單色/彩色自動選取\*、其他模式選取、印表機電源開啓或關閉時執行的初始化操作、維持列印品質調整項目和其他操作環境條件而有所不同。某些情況可能會造成實際值只有表格中顯示的一半。在此顯示的值僅供參考。  
\* 當您在印表機選取[彩色]時，即使在列印單色頁面時，某些資料還是可能會用彩色圓鼓來列印。
- 熔著組件的壽命深受印表機開啓時間長度影響。如果您設定經過長時間後才進入節電模式，則印表機電源開啓的時間會增長，而且很快就要更換熔著組件。如需詳細資訊，請聯絡 Fuji Xerox 當地代表辦事處。

## ■ 訂購耗材時機

LCD 面板會在耗材接近替換時間時顯示警告。確認您手邊有替換品。第一次顯示訊息時就應該訂購這些耗材，避免中斷列印。LCD 面板會在必須替換耗材時顯示錯誤訊息。

有關更換碳粉卡匣、圓鼓卡匣、熔著組件或油輪組件或碳粉回收盒之錯誤訊息詳情，請參照第 409 頁的「更換消耗品」。

若要訂購耗材，請聯絡 Fuji Xerox 當地代表辦事處，或授權的經銷商。

**重要：**

- 此印表機設計為在使用建議的消耗品時，可提供最穩定的效能與列印品質。機器未使用建議消耗品時，會降低印表機的效能與列印品質。您也必須承擔機器故障時的費用。若要獲得客戶支援並達到印表機的最佳效能，請確定使用建議消耗品。

## ■ 回收耗材

- 為了保護環境和有效利用資源，富士全錄重新使用回收的碳粉卡匣和圓鼓（感光鼓）製造再生零件、再生材料或能源回收。
- 應恰當地處理不需要的碳粉卡匣和圓鼓（感光鼓）。請勿打開碳粉卡匣和圓鼓（感光鼓）。請送回至當地的富士全錄代表處。

# 存放列印媒體

---

若要避免發生潛在的送紙問題與不穩定的列印品質，您可以採取以下措施：

- 若要達到最佳的列印品質，請將列印媒體存放在溫度約 70 °F/21 °C，且相對濕度為 40% 的環境中。
- 列印媒體紙箱存放在托架或置物架上會比直接放在地上好。
- 如果您將列印媒體包裝從原來的紙箱取出單獨存放，則請確認是放在平面上，這樣邊緣才不會折到或捲曲。
- 請勿將任何物品置放於列印媒體包裝上。

# 存放消耗品

---

請以原來的包裝存放消耗品，要使用時才打開。請勿將消耗品存放在下列環境中：

- 溫度高於 104 °F/40 °C。
- 濕度或溫度極端變化的環境。
- 日光直接照射。
- 塵土飛揚的地方。
- 長期放在車內。
- 存在腐蝕性氣體的環境。
- 潮濕的環境。

# 管理印表機

本節包含：

- 第 433 頁的「[使用檢查或管理印表機 CentreWare Internet Services](#)」
- 第 433 頁的「[使用檢查印表機狀態 SimpleMonitor \(僅適用於 Windows\)](#)」
- 第 434 頁的「[利用電子郵件檢查印表機狀態](#)」

## ■ 使用檢查或管理印表機 CentreWare Internet Services

當印表機安裝於 TCP/IP 環境時，您可以使用 CentreWare Internet Services 檢查印表機狀態、消耗品與裝在此印表機中之紙張的剩餘量。您也可以使用 CentreWare Internet Services 來進行印表機設定。

補充：

- 將印表機作為本機印表機使用時，則無法使用 CentreWare Internet Services。如需有關檢查本機印表機狀態的詳細資訊，請參閱第 433 頁的「[使用檢查印表機狀態 SimpleMonitor \(僅適用於 Windows\)](#)」。

## 啓動 CentreWare Internet Services

使用下列程序啓動 CentreWare Internet Services。

- 1 啓動網頁瀏覽器。
- 2 在瀏覽器的位址欄位中輸入 IP 位址，然後按下 **Enter** 鍵。  
CentreWare Internet Services 畫面隨即顯示。

### • 使用線上說明

如需有關在每個 CentreWare Internet Services 畫面中設定項目的詳細資訊，請按一下 **說明** 按鈕以顯示線上說明。

## ■ 使用檢查印表機狀態 SimpleMonitor (僅適用於 Windows)

SimpleMonitor 是與 Fuji Xerox 列印驅動程式一起安裝的工具。它會在您傳送列印工作時，自動檢查印表機狀態。SimpleMonitor 亦可檢查紙盤狀態和消耗品剩餘量，例如碳粉卡匣。

## 啓動 SimpleMonitor

連按兩下工具列上的 SimpleMonitor 圖示，或在圖示上按一下右鍵並選取 **選取印表機**。

如果工具列上未顯示 SimpleMonitor 圖示，請從 **開始** 功能表開啓 SimpleMonitor。

以下程序使用 Microsoft® Windows® 7 做為範例。

- 1 按一下 **開始** → **所有程式** → **Fuji Xerox** → **SimpleMonitor for Asia-Pacific** → **啓動 SimpleMonitor**。  
即會顯示 **選取印表機** 視窗。
- 2 按一下清單中想要的印表機名稱。
- 3 即會顯示 **狀態監視** 視窗。

如需有關 SimpleMonitor 功能的詳細資訊，請參閱線上說明。

## ■ 利用電子郵件檢查印表機狀態

在網路連線的環境中可傳送與接收電子郵件；印表機可傳送電子郵件報告給指定的電子郵件地址，其中包含下列資訊：

- 網路設定與印表機狀態
- 印表機上所發生的錯誤狀態

## 設定電子郵件環境

啓動 CentreWare Internet Services。在內容標籤，根據您的電子郵件環境設定以下設定。在每個畫面上設定後，永遠按一下**套用新的設定**，然後關閉/開啓印表機以重新啓動。有關每個項目之詳情，請參照 CentreWare Internet Services 的線上說明。

項目	待設定項目	機器說明
<b>StatusMessenger</b>	通信對象的電子郵件地址	設定通知送出有關印表機狀態變更或錯誤的電子郵件地址。
	警告通知項目	設定要在電子郵件中傳送的通知內容。
<b>連接埠狀態</b>	寄送通知	選取 <b>啓用</b> 。
<b>通訊協定設定 &gt; 電子郵件</b>	機器郵件地址、 SMTP 伺服器-位址、 SMTP 伺服器-連接埠號碼、 送信時的認證方式、 登入名稱、 密碼、 SMTP 伺服器的連接狀態、	選取傳送與接收電子郵件的適當設定。
	POP3 伺服器位址、 POP3 伺服器-連接埠號碼、 登入名稱、 密碼、	
	POP3 伺服器-受信間隔、 APOP 設定、 POP3 伺服器的連接狀態	
	受信許可郵件地址	設定檢查資訊權限與變更電子郵件地址設定時，請輸入允許接收電子郵件的電子郵件地址。如果此處未輸入地址，印表機就會接收所有使用者的電子郵件。
	StatusMessenger 用密碼	設定存取印表機（唯讀與讀/寫兩者）的密碼時，請在 <b>密碼</b> 欄位中輸入密碼。

## 利用電子郵件檢查印表機狀態

本節將說明傳送電子郵件給印表機以檢查印表機狀態時要注意的事項。

- 檢查印表機狀態或變更印表機設定時，您可以為電子郵件指定任何標題。
- 使用下一節中說明的指令建立電子郵件文字。

### • 可在電子郵件中使用的指令

根據下列規則使用指令：

- 在所有指令字首加上「#」，然後在電子郵件上方指定 #Password 指令。
- 沒有「#」的指令行會遭到忽略。
- 每行都寫入一個指令，並使用空格或定位點分隔指令與參數。

在一封電子郵件中相同的指令寫兩次或更多次時，將忽略第二次或之後的指令。

指令	參數	機器說明
#Password	密碼	密碼設定為唯讀時，可在電子郵件上方使用此指令。 如果未設定密碼，則可忽略此指令。
#NetworkInfo		當您想檢查網路設定清單上的資訊時，可設定此指令。
#Status		當您想要檢查印表機狀態時，可設定此指令。

### • 指令範例

- 唯讀密碼為「ronly」且要檢查印表機狀態時：  
#Password ronly  
#Status  
#NetworkInfo

# 節省耗材

您可以變更印表機驅動程式中的數個設定，以節省碳粉卡匣與紙張。

以下說明會使用 PCL 6 驅動程式作為範例。

耗材	設定	功能
碳粉卡匣	複印濃度/銳利度標籤中的 節省碳粉	此核取方塊可讓使用者選取使用較少碳粉的列印模式。 使用此功能時，會降低圖片品質。
列印媒體	排版/浮水印標籤中的每張 頁數(多張合一)	印表機在紙張單面列印 2 或更多頁。 <b>每張頁數(多張合一)</b> 的值有： <b>1 頁、2 頁、4 頁、8 頁、16 頁、32 頁</b> 。結合 雙面列印設定， <b>每張頁數(多張合一)</b> 可讓您在紙上 列印最多 64 頁。(正反面各 32 張頁面)



# 檢查列印頁數

---

您可以在操作面板上查到已列印總頁數。有四個碼錶可用來檢查：碼錶 1、碼錶 2、碼錶 3 和碼錶 4。

碼錶確認會計算正確列印頁數。單面彩色列印（包含每張頁數(多張合一)）計為一件工作，而雙面列印（包含每張頁數(多張合一)）計為兩件。雙面列印期間，如果一面已經正確列印後發生錯誤，則算一件工作。

列印已使用應用程式上的 ICC 設定檔轉換的彩色資料時，使用色彩（自動）設定，即使資料在顯示器上看起來像黑白資料也會列印成彩色。在這種情況下，碼錶 1 與碼錶 4 會增加。

進行雙面列印時，會根據應用程式設定自動插入空白頁。在這種情況下，空白頁會算一頁。

如需關於個別碼錶的詳細資訊，請參閱第 278 頁的「碼錶確認」。

使用下列程序檢查碼錶：

- 1 按下 （機器確認/規格設定）按鈕。
- 2 選取碼錶確認。
- 3 檢查頁數。

# 移動印表機

本節將說明如何移動印表機。

## 補充：

- 如果安裝了選購的 550 張紙盤，請在移動印表機前先取下該選購的 550 張紙盤。如果選購的 550 張紙盤未安全固定在印表機上，可能會掉落地上並造成傷害。如需有關如何取下選購的 550 張紙盤的詳細資訊，請參閱第 447 頁的「取出選購的 550 張紙盤（不含櫃體）」。

- 1 關閉印表機並拔掉電源線、介面纜線以及任何其他纜線。

## 重要：

- 如果選購的硬碟組件未安裝於您的印表機上，當印表機關閉時，請注意記憶體中的資料會遭清除。

- 2 取出文件輸出承接盤中的所有紙張，並將文件擋塊滑動到雙面自動送稿裝置內部。

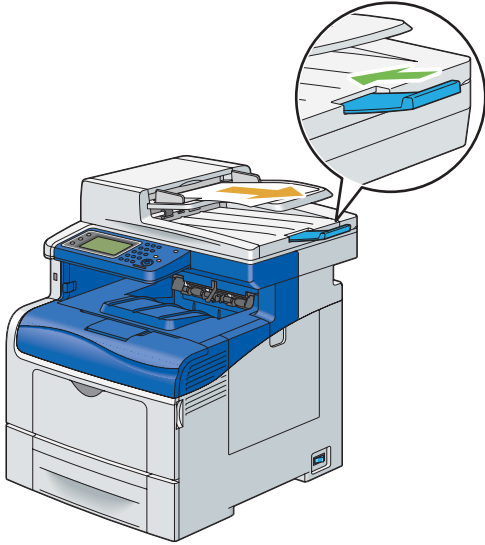

- 3 取出輸出承接盤中所有紙張，並將輸出承接盤的延伸部位滑回原本位置。

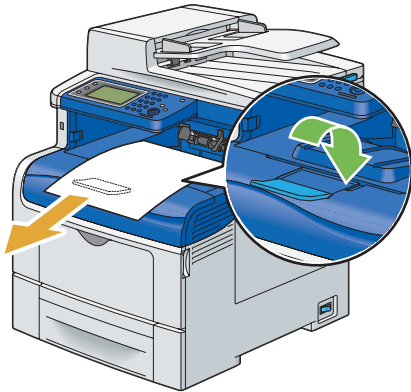

#### 4 輕輕抬起並移動印表機。

##### 重要：

- 抬起機器時，請務必遵守 第 17 頁的「安裝機器」所述的預防措施。

##### 補充：

- 如果您要長途移動印表機，請從印表機中取出碳粉卡匣以防止碳粉撒出，並將印表機裝箱打包。

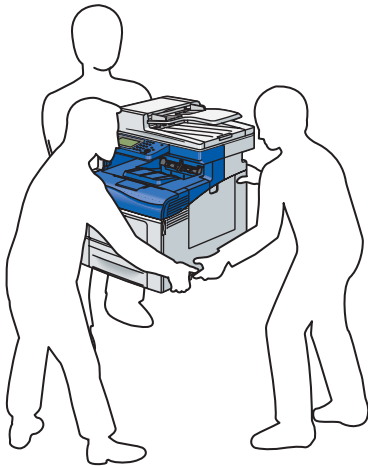

#### 5 使用印表機前請先調整彩色基準線。

##### 參照：

- 第 377 頁的「調整彩色基準線」

# 取出選購配件

如果必須變更印表機位置，或印表機與列印媒體處理選購配件必須運送到新位置，則必須取出印表機所有的列印媒體處理選購配件。在運送時，請穩固打包印表機與列印媒體處理選購配件以避免損壞。

本節包含：

- 第 440 頁的「取出選購的 512 MB 記憶體」
- 第 443 頁的「取出選購的 550 張紙盤和櫃體」
- 第 447 頁的「取出選購的 550 張紙盤（不含櫃體）」
- 第 449 頁的「取出選購的無線印表機介面卡」
- 第 451 頁的「取出選購的硬碟組件」

## ■ 取出選購的 512 MB 記憶體

**重要：**

- 取出選購的 512 MB 記憶體時，請務必先關閉印表機電源、拔掉電源線，並從印表機背後拔掉所有纜線，再開始進行這些工作。

### 1 關閉印表機電源。

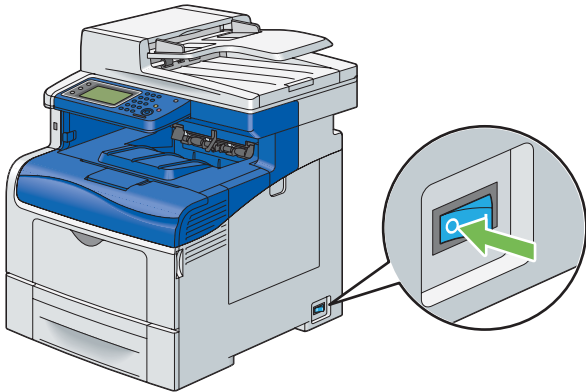

**重要：**

- 如果選購的硬碟組件未安裝於您的印表機上，當印表機關閉時，請注意記憶體中的資料會遭清除。

### 2 逆時針方向旋轉操作面板外蓋上的螺絲釘。

**補充：**

- 鬆開螺絲釘。螺絲釘無須移除。

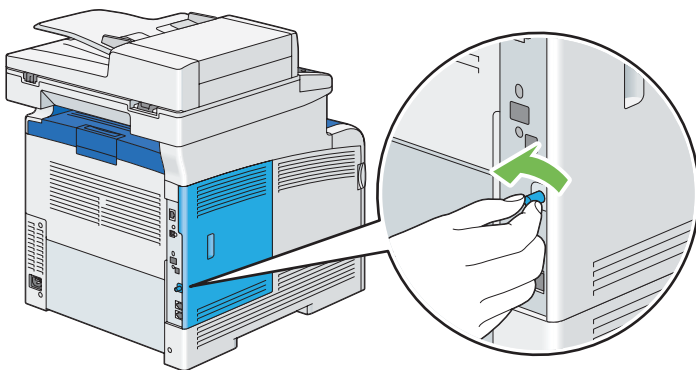

3 將控制面板外蓋滑向印表機背部。

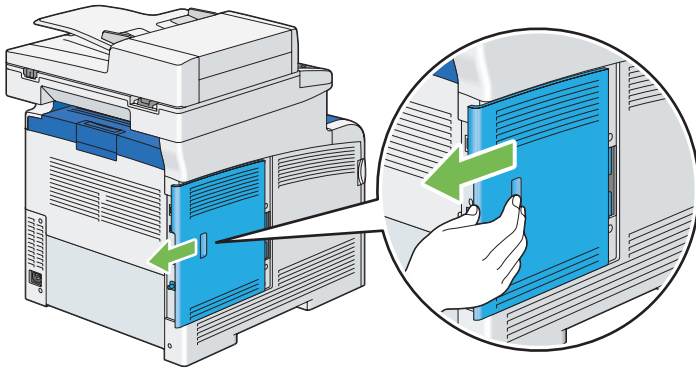

4 完全開啓控制面板外蓋。

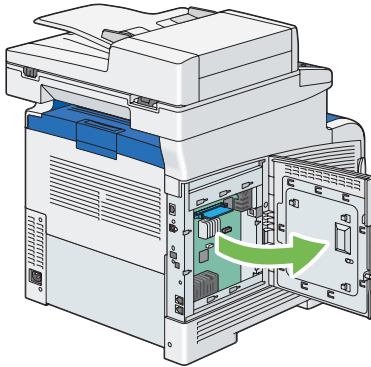

5 將插槽兩側的卡夾向外推動，以將選購的 512 MB 記憶體向上抬起。

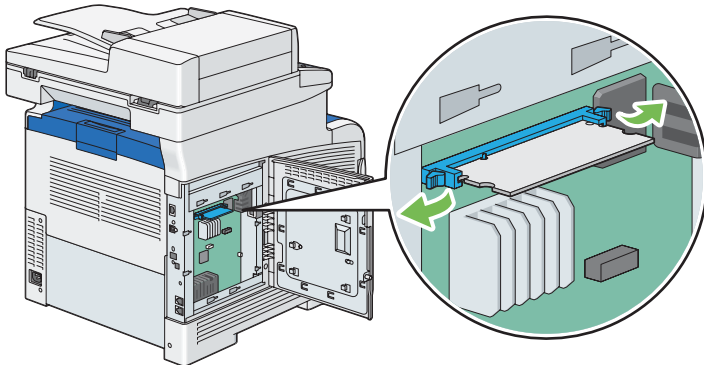

6 握住選購的 512 MB 記憶體並直接拉出。

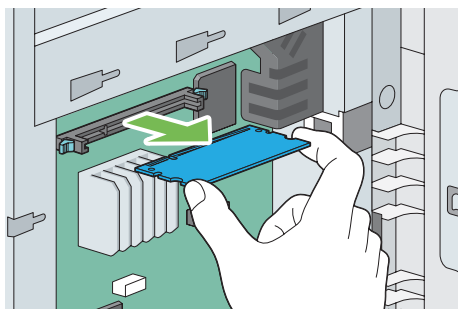

7 關上控制面板外蓋，然後將外蓋滑向印表機正面。

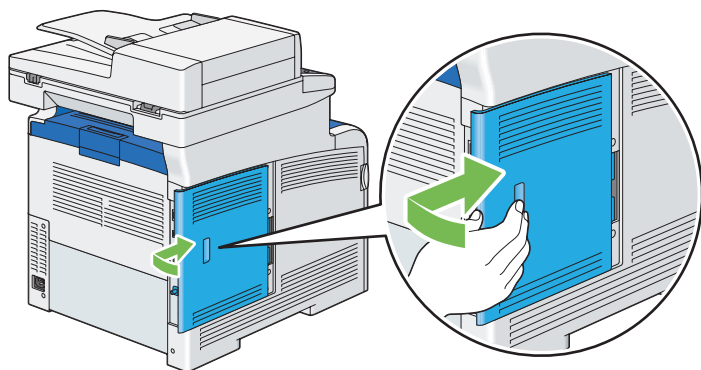
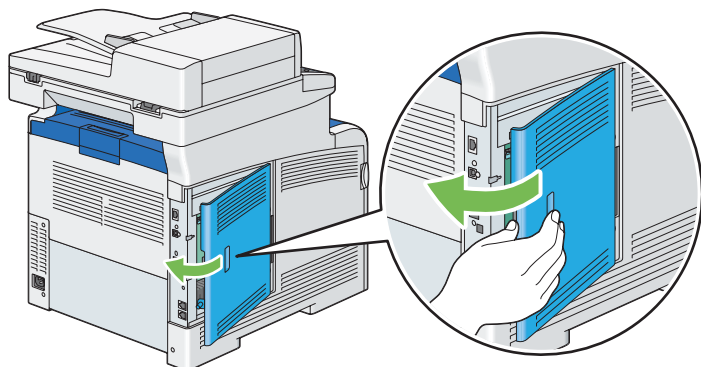

8 順時針方向旋轉螺絲釘。

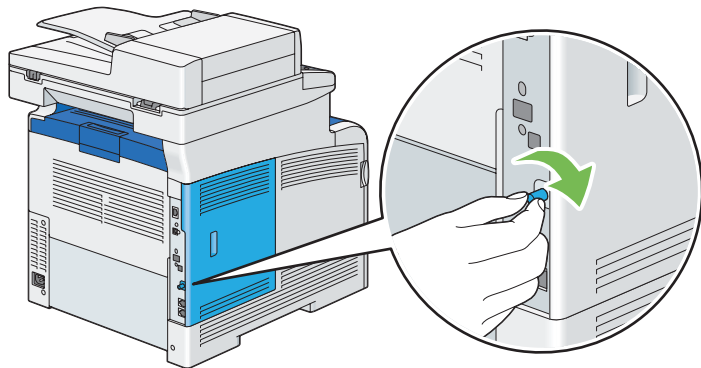

9 開啓印表機電源。

## ■ 取出選購的 550 張紙盤和櫃體

### 重要：

- 如果您取出選購的 550 張紙送稿裝置和櫃體，請務必先關閉印表機電源、拔掉電源線，並從印表機背後拔掉所有纜線，再取出送稿裝置和櫃體。

### 1 關閉印表機電源。

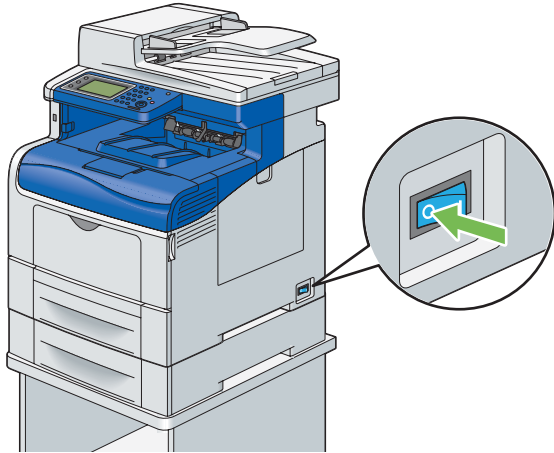

### 重要：

- 如果選購的硬碟組件未安裝於您的印表機上，當印表機關閉時，請注意記憶體中的資料會遭清除。

### 2 拔掉電源的電源線。

### 3 從纜線掛鉤取下電源線。

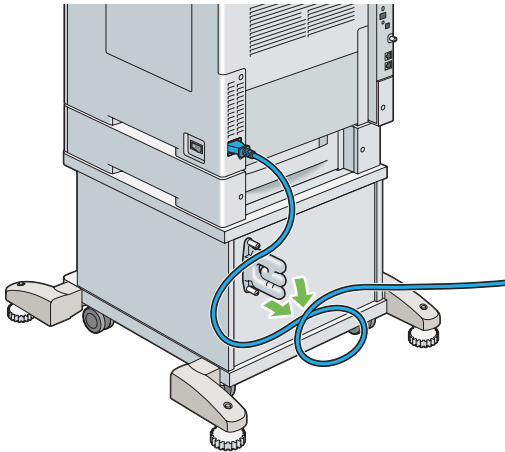

### 4 從印表機背後拔掉電源線和所有其他纜線。

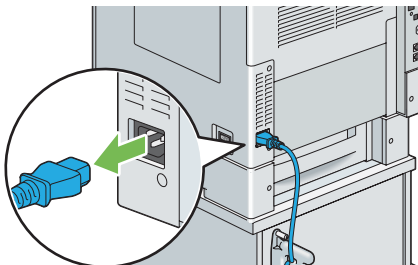

5 鬆開固定纜線掛鉤的兩個螺絲釘，並從櫃體取出掛鉤。

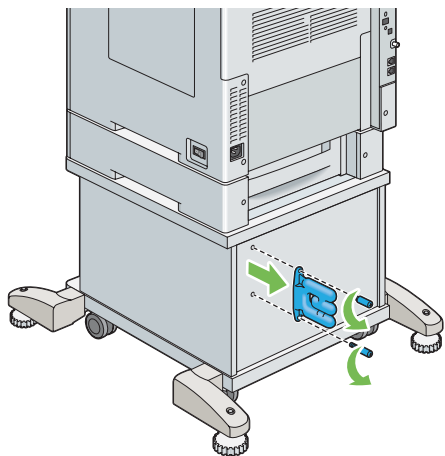

6 將標準 550 張紙盤從印表機中拉出約 200 mm。用雙手抓住標準 550 張紙盤，然後將其從印表機取出。

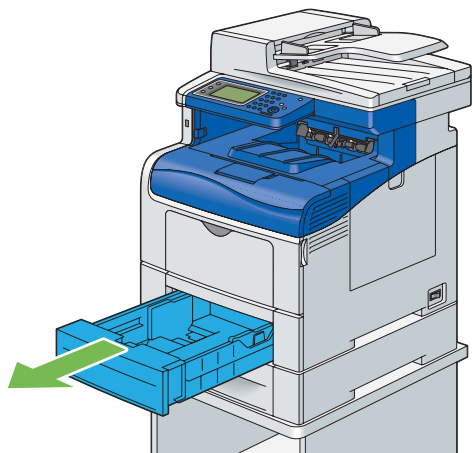

7 使用硬幣或類似物件鬆開螺絲釘，以取出連結印表機與選購的 550 張紙盤的兩個螺絲釘。

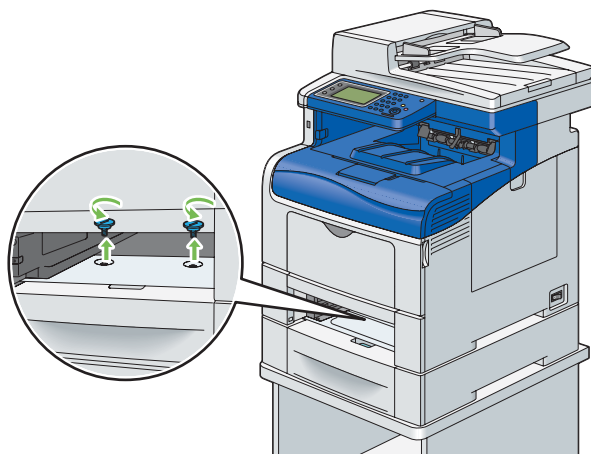

**補充：**

- 螺絲釘位於印表機前方凹槽內 216 mm 處。



8 輕輕將印表機抬離選購的 550 張紙盤，並放置於平坦處。

**重要：**

- 抬起機器時，請務必遵守第 17 頁的「安裝機器」所述的預防措施。

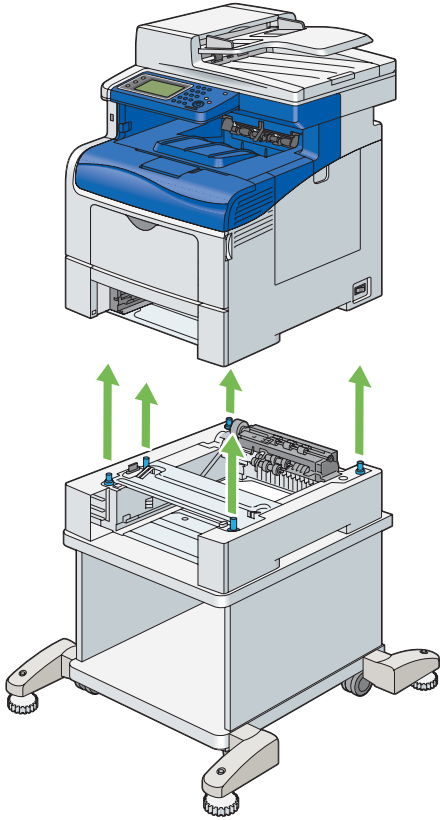

9 將標準 550 張紙盤插入印表機並推到底。

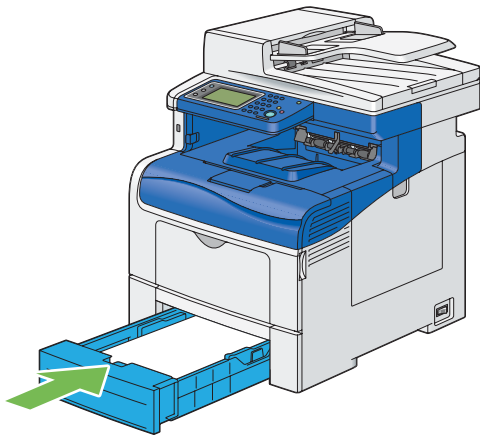

**重要：**

- 請勿對紙盤過份施力。這樣做可能會對紙盤或印表機內部造成損壞。

**10** 將紙盤從選購的 550 張紙盤中拉出約 200 mm。用雙手握住紙盤，將其從紙盤中取出。

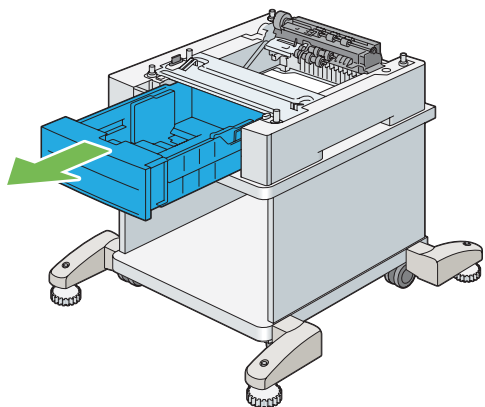

**11** 使用硬幣或類似物件鬆開螺絲釘，以取出連結選購的 550 張紙盤與櫃體的兩個螺絲釘。

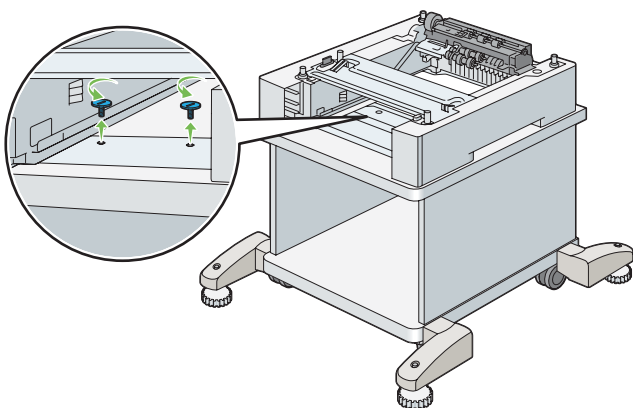

**12** 輕輕將選購的 550 張紙盤抬離櫃體，並放置於平坦處。

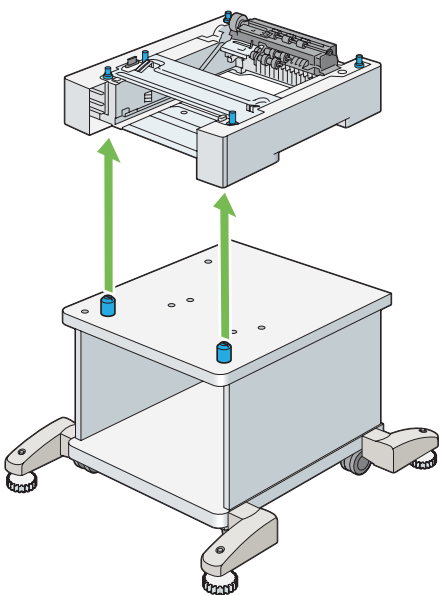

**13** 將紙盤插入選購的 550 張紙盤，並推到底。

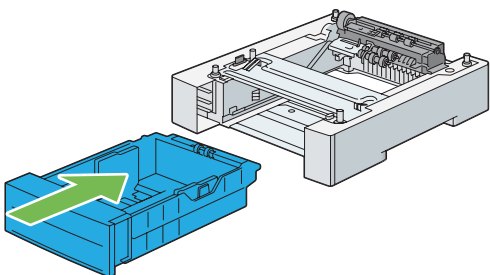

## ■ 取出選購的 550 張紙盤（不含櫃體）

### 重要：

- 取出選購的 550 張紙盤(紙盤 2) 時，請務必先關閉印表機電源、拔掉電源線，並從印表機背後拔掉所有纜線，再開始進行這些工作。

### 1 關閉印表機電源。

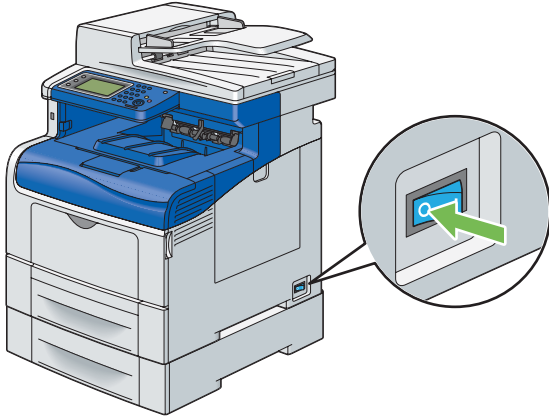

### 重要：

- 如果選購的硬碟組件未安裝於您的印表機上，當印表機關閉時，請注意記憶體中的資料會遭清除。

### 2 請將電源線從印表機背後的電源連接器拔掉。

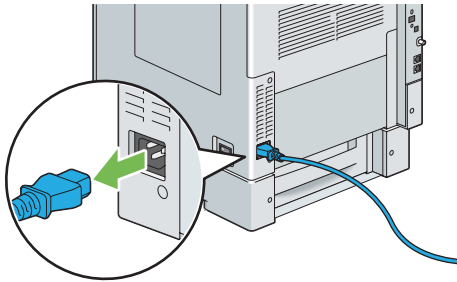

### 3 請將標準 550 張紙盤從印表機中拉出約 200 mm。用雙手抓住標準 550 張紙盤，然後將其從印表機取出。

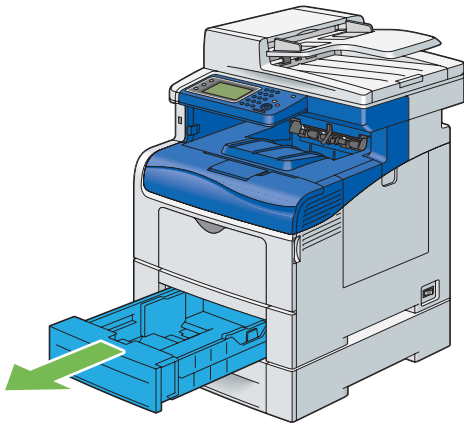

4 使用硬幣或類似物件鬆開螺絲釘，以取出連結印表機與選購的 550 張紙盤的兩個螺絲釘。

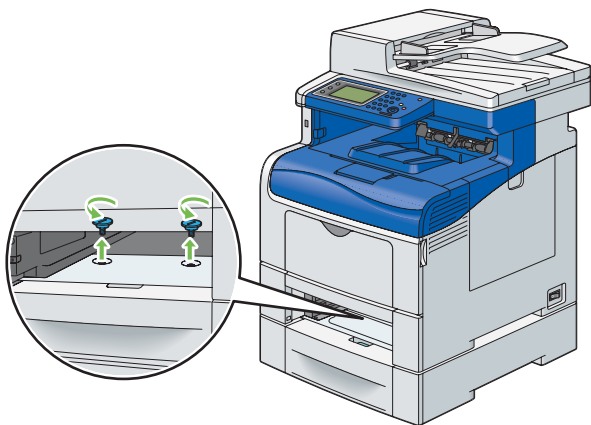

**補充：**

- 螺絲釘孔位於印表機前方凹槽內 216 mm 處。

5 輕輕將印表機抬離選購的 550 張紙盤，並放置於平坦處。

**重要：**

- 抬起機器時，請務必遵守第 17 頁的「安裝機器」所述的預防措施。

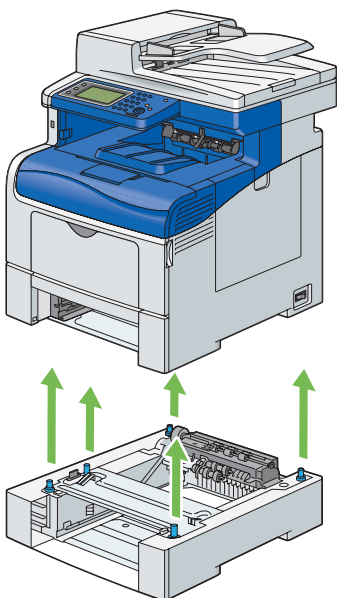

6 將標準 550 張紙盤插入印表機並推到底。

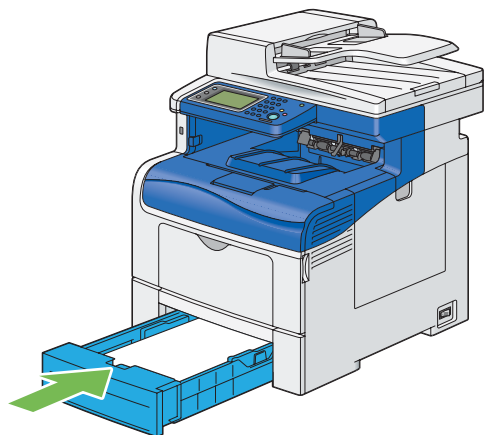

**重要：**

- 請勿對紙盤過份施力。這樣做可能會對紙盤或印表機內部造成損壞。

7 重新將所有纜線接到印表機背部並開啓印表機電源。

## ■ 取出選購的無線印表機介面卡

### 重要：

- 取出選購的無線印表機介面卡時，請務必先關閉印表機電源、拔掉電源線，並從印表機背後拔掉所有纜線，再取出介面卡。

### 1 關閉印表機電源。

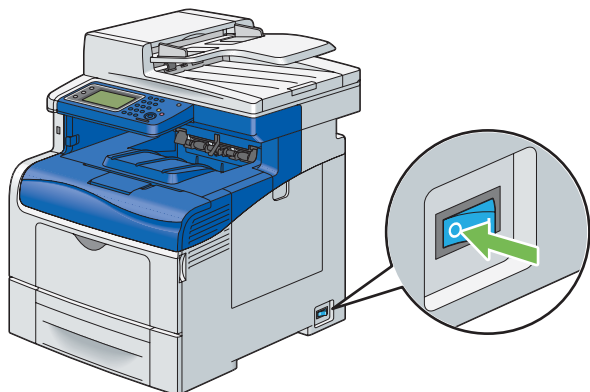

### 重要：

- 如果選購的硬碟組件未安裝於您的印表機上，當印表機關閉時，請注意記憶體中的資料會遭清除。

### 2 將印表機後面的所有纜線取下。

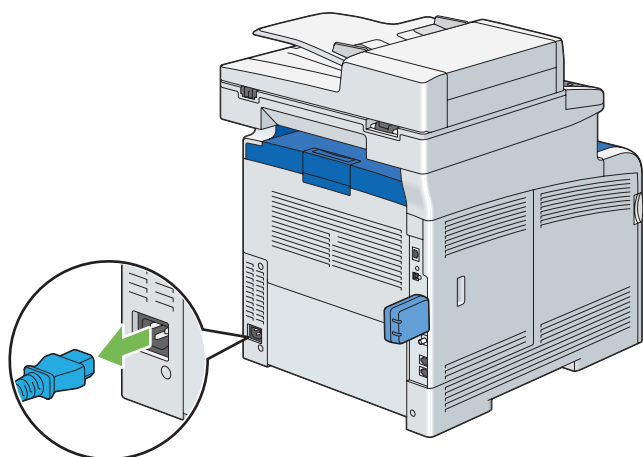

### 3 逆時針方向旋轉操作面板外蓋上的螺絲釘。

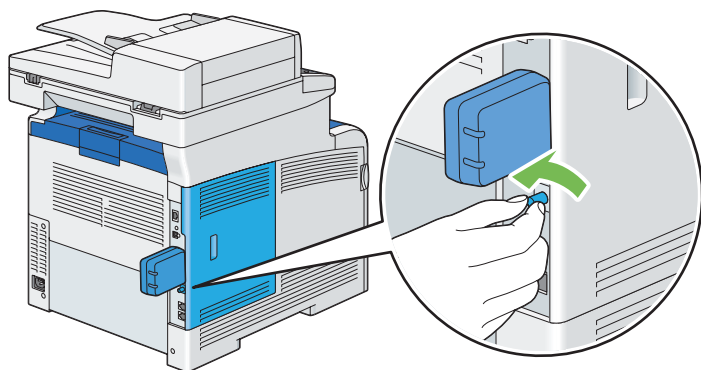

4 將控制面板外蓋滑向印表機背部。

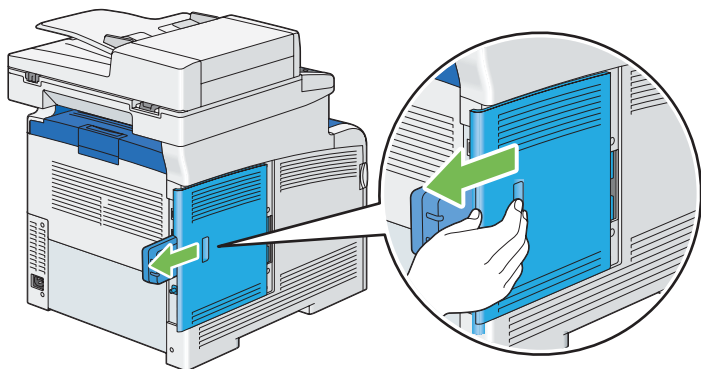

5 完全開啓控制面板外蓋。

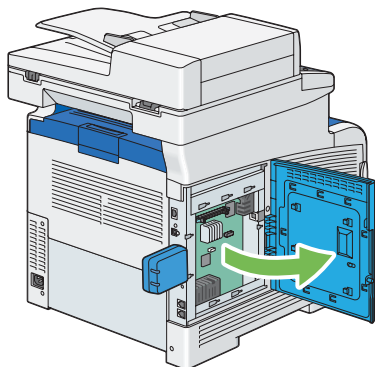

6 您可以鬆開介面卡的鉤扣，同時從印表機正面拔出無線印表機介面卡，以從印表機取出無線印表機介面卡。

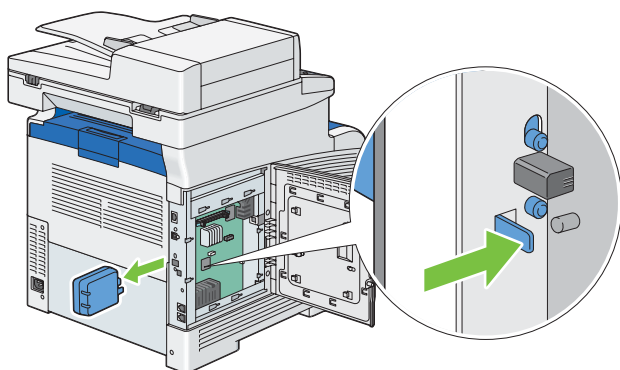

7 關上控制面板外蓋，然後將外蓋滑向印表機正面。

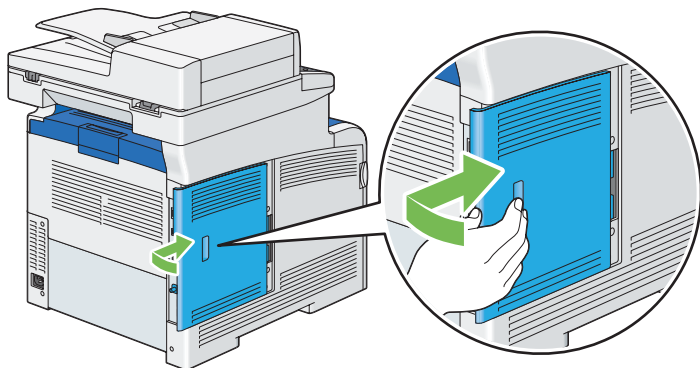
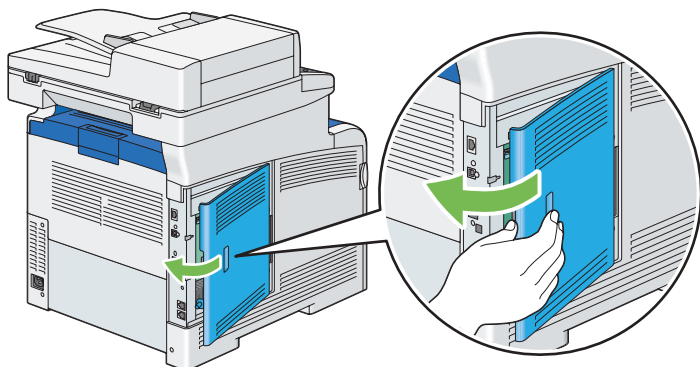

8 順時針方向旋轉螺絲釘。

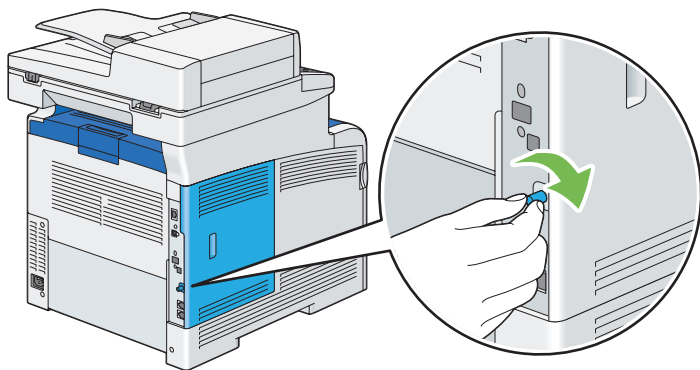

9 開啓印表機電源。

## ■ 取出選購的硬碟組件

### 重要：

- 如果您取出選購的硬碟組件，請務必先關閉印表機電源、拔掉電源線，並從印表機背後拔掉所有纜線，再取出硬碟組件。

1 關閉印表機電源。

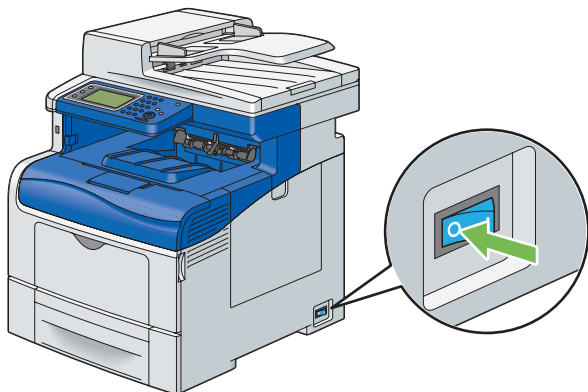

2 拔掉電源的電源線。

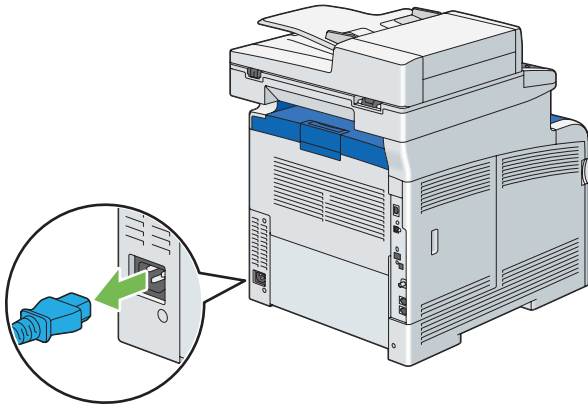

3 以逆時鐘方向轉動控制面板上的螺絲釘。

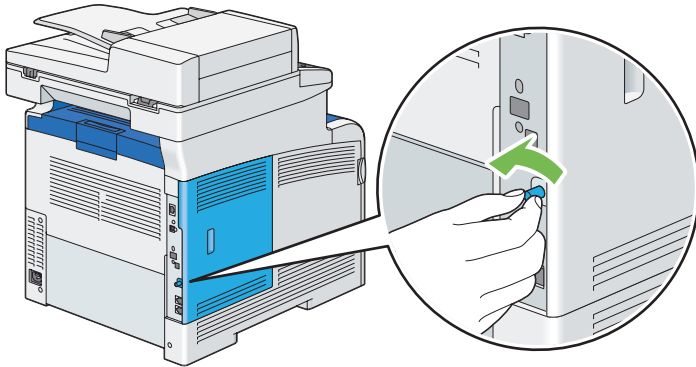

4 將控制面板外蓋滑向印表機背部。

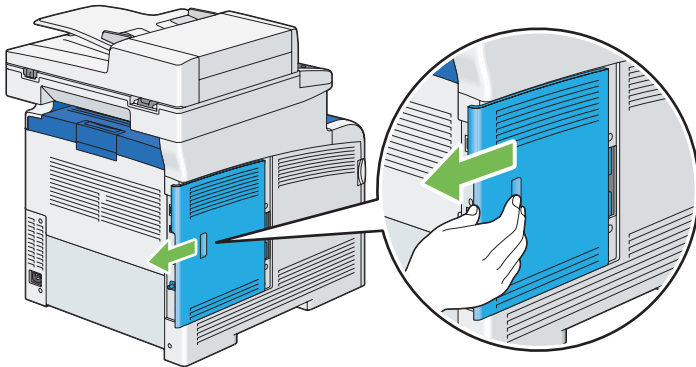

5 完全開啓控制面板外蓋。

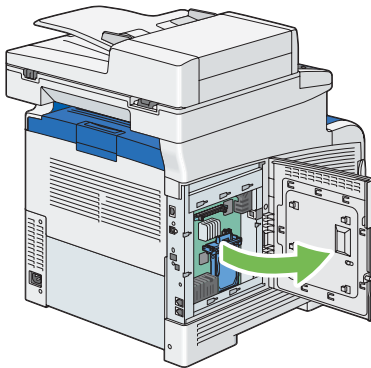



6 鬆開硬碟組件的鉤扣，以從印表機取出硬碟組件。

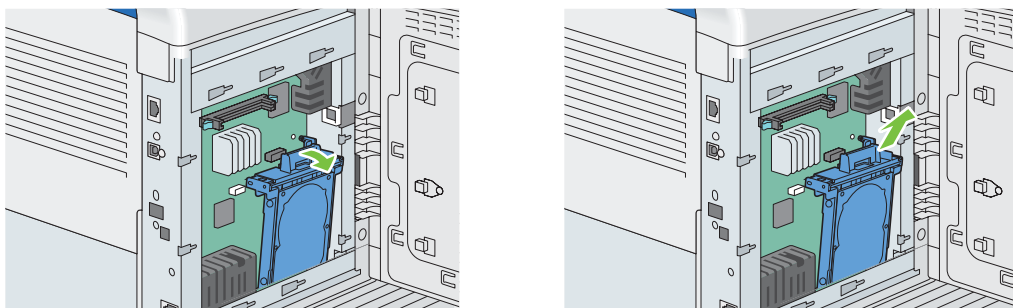

7 關上控制面板外蓋，然後將外蓋滑向印表機正面。

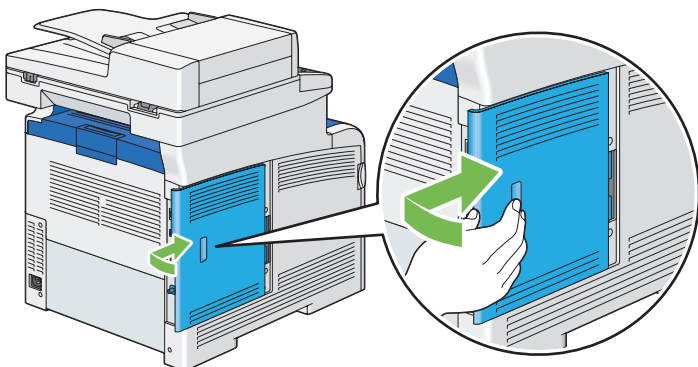
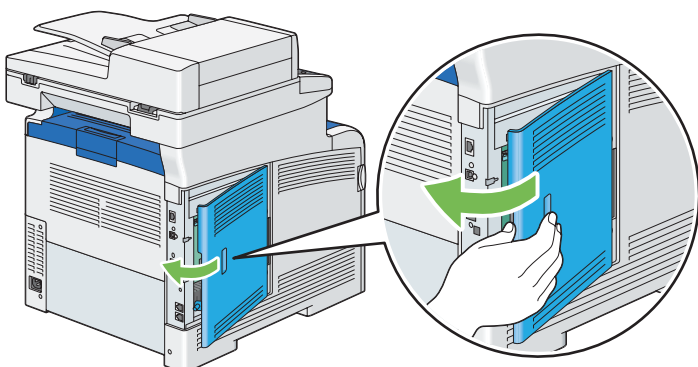

8 順時針方向旋轉螺絲釘。

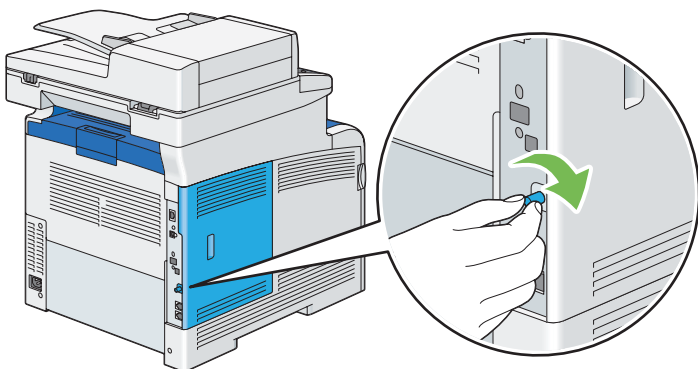

9 開啓印表機電源。



## 聯絡 Fuji Xerox

本章包含：

- [第 456 頁的「技術支援」](#)
- [第 457 頁的「線上服務」](#)

# 技術支援

---

Fuji Xerox 建議客戶先使用產品隨附的支援物料、產品診斷、網路上的資訊以及電子郵件支援。以上措施無法奏效時，若要取得產品保固所提供的服務，客戶必須在保固期過期前將該瑕疵通知 Fuji Xerox 電話支援或其授權服務代表辦事處。客戶須提供電話支援人員適當的協助以解決問題，例如將作業系統、軟體程式以及驅動程式還原為初值設定、驗證 Fuji Xerox 提供之產品的功能、替換客戶可替換組件、清除不良送紙、清潔組件以及其他規定例行事項與預防性維護。

如果客戶產品包含可讓 Fuji Xerox 或其授權服務代表辦事處遠端診斷並修復產品問題的功能，Fuji Xerox 可能會請求客戶允許這類遠端存取產品的要求。

## 線上服務

---

您可以在我們的網站上找到詳細的產品與消耗品保固資訊，並註冊您的詳細資訊來啓用保固，網址是：  
<http://www.fujixerox.com/support/docuprint/>

Fuji Xerox 線上支援協助可提供能解決您印表機的問題的指示與疑難排解指引。它是容易使用且可檢索的線上說明。  
若要瞭解更多資訊，請造訪我們的線上支援，網址是：<http://www.fujixerox.com/support/docuprint/>



# 索引

## 數字

802.1x .....291

## A

Adobe Protocol .....291, 314

AirPrint .....169

## C

CentreWare Internet Services .....81, 228

    啓動 .....433

    管理印表機 .....433

    線上說明 .....433

ContentsBridge Utility .....157

CTD感應器的更換時期 .....400

## D

DADF 玻璃 .....41, 399

DADF 送紙滾輪 .....41

DADF 蓋 .....41

DocuWorks .....86

DRPD 設定 .....269, 293

DRPD 模式 .....270

## E

ECM .....271, 297

Express Scan Manager .....84

## H

Hex Dump .....283

## I

ID 卡複印 .....202

ID 印字 .....304

IP 限定過濾 .....291

IP 模式 .....288

IPsec .....289

## L

LCD 面板 .....42

    訊息 .....395

## N

NVM 初值化 .....308

## P

PCL .....278

PCL 巨集清單 .....276

PCL 字型清單 .....276

PDF 字型清單 .....276

PDF 密碼 .....285, 326

PDF 設定 .....285

PDL .....32

PostScript .....284

PostScript 字型清單 .....276

PS 工作逾時 .....284

PS 錯誤報表 .....284

## R

RAM 磁碟 .....302

## S

SimpleMonitor .....82

    警示 .....395

Status Messenger

    指令 .....435

    設定 .....434

StatusMessenger .....434

## T

TCP/IP .....289

TCP/IP 與 IP 位址 .....92

TIFF 的格式 .....323

TWAIN .....210

## U

USB 設定 .....	313
USB 連接埠 .....	41, 89
USB 連線設定 .....	98
USB 儲存裝置 .....	156

## W

Web Services on Devices .....	172
Windows Image Acquisition (WIA) .....	211
WPS 設定 .....	288
WSD .....	172

## 一畫

一般 .....	299
乙太網路/無線 .....	287
乙太網路連接埠 .....	41, 89

## 三畫

小冊子列印 .....	160
工作記錄報表 .....	276
工作逾時 .....	303
工作確認按鈕 .....	43

## 四畫

公尺	
總頁數 .....	437
公司名稱 .....	269, 292
分頁 .....	197, 286, 315
分頁(依份數) .....	197
尺寸 .....	31
手送紙盤 .....	40, 326, 341
手動接收傳真	
外部電話 .....	260
電話模式 .....	259
手動傳送傳真 .....	254
支援的列印媒體 .....	139
文件導板 .....	41
文件擋塊 .....	41
日期/時間 .....	299

## 五畫

主要元件 .....	40
主掃描 .....	378
功能按鈕 .....	42
功能鎖定 .....	311
半色調/可列印色彩 .....	30
可用的列印媒體 .....	139
可用的字元 .....	337
可用的傳真設定選項 .....	269
可用線路 .....	35
外附電話臨界值 .....	269, 293
打開電源精靈 .....	303
由 USB 列印	
限制存取 .....	332
由 USB 列印初值設定 .....	325
白紙板 .....	399

## 六畫

份數 .....	283, 285
全部清除按鈕 .....	42
共用列印 .....	107
再送延遲 .....	271
列印 .....	151
列印 PDL 為文字 .....	304
列印自訂尺寸的紙張 .....	165
列印品質問題 .....	359
列印問題 .....	358
列印基本知識 .....	135
列印報告頁面 .....	170, 274
列印媒體 .....	436
尺寸 .....	143
手送紙盤 .....	139
標準 550 張紙盤 .....	140
選購的 550 張紙盤 .....	140
列印測試頁 .....	277
列印傳真電話簿清單 .....	264
列印解析度 .....	30, 32
列印模式 .....	285
列印總計報表 .....	277



列印驅動程式 (Linux)		安全	
安裝列印驅動程式 .....	118	電氣 .....	16
列印驅動程式 (Mac OS X)		安裝列印驅動程式	
安裝列印驅動程式 .....	117	列印驅動程式 (Linux) .....	118
列印驅動程式 (Windows)		列印驅動程式 (Mac OS X) .....	117
安裝列印驅動程式 .....	96	列印驅動程式 (Windows) .....	96
列印驅動程式預先安裝狀態 .....	96	安裝油輪組件 .....	422
印出尺寸 .....	286	安裝掃描驅動程式 .....	207
印出檔案格式 .....	320	安裝減速滾輪 .....	425
印表機		安裝圓鼓卡匣 .....	414
移動 .....	438	安裝熔著組件 .....	417
管理 .....	433	安裝磁片建立工具 .....	85
印表機狀態		安裝碳粉卡匣 .....	411
使用 SimpleMonitor 檢查 .....	433	安裝碳粉回收盒 .....	428
透過電子郵件檢查 .....	435	安裝選購的 512MB 記憶體 .....	45
印表機設定 .....	171	安裝選購的 550 張紙盤 .....	60
印表機軟體 .....	79	安裝選購的 550 張紙盤和櫃體 .....	50
印表機連線和軟體安裝 .....	87	安裝選購的無線印表機介面卡 .....	64
同報報表 .....	271, 298	安裝選購配件 .....	45
各功能的總計 .....	305	安裝選購配件的問題 .....	386
回收耗材 .....	430	自動工作紀錄 .....	302
在自訂尺寸的紙張上列印		自動去除底色 .....	197, 318, 322
使用 Mac OS X 列印驅動程式 .....	167	自動去除底色程度 .....	318, 322
使用 Windows 列印驅動程式 .....	166	自動受信設定 .....	270, 294
多張合一 .....	436	自動受信答錄/傳真 .....	270
多張合一(N合1) .....	200, 320	自動受信電話/傳真 .....	270
如何安裝選項 .....	45	自動重撥 .....	254
如何更換油輪組件、第二個 BTR 及減速滾輪 .	418	自動重撥設定 .....	271, 296
如何取出選購配件 .....	440	自動基準線 .....	307
如何檢查計量表 .....	437	自動接收傳真	
如何檢查碼錶 .....	437	答錄 /FAX 模式 .....	259
字型 .....	32, 281	傳真模式 .....	259
字型大小 .....	282	電話 /FAX 模式 .....	259
字型間距 .....	282	自動撥號 .....	261
字碼表 .....	282	色彩平衡 .....	319
存放列印媒體 .....	431	色彩能力 .....	30
存放消耗品 .....	432	色彩模式 ....	194, 284, 285, 286, 315, 320, 325
		行的終止點 .....	283

## 七畫

伺服器位址清單 .....	277
作業系統 .....	32, 35

夾紙位置 .....	341
夾紙問題 .....	353
技術支援 .....	456
更換油輪組件、第二個 BTR 及減速滾輪 .....	418
更換圓鼓卡匣 .....	412
更換熔著組件 .....	416
更換碳粉卡匣 .....	409
更換碳粉回收盒 .....	426
每頁行數 .....	282
每頁面數 .....	326
決定值 .....	378
系統設定 .....	276, 299

## 八畫

使用 PDF Bridge 列印 PDF 檔案 .....	157
使用 TWAIN 驅動程式執行掃描 .....	210
使用 USB 儲存裝置直接列印 .....	156
使用 WIA 驅動程式執行掃描 .....	211
使用手送紙盤 .....	149
使用號碼盤 .....	337
使用電子證明書 .....	174
使用網路上的掃描器 .....	213
使用雙面列印 .....	159
使用聽筒解除 .....	301
其他問題 .....	388
初始化列印碼錶 .....	308
取出夾紙 .....	340
從手送紙盤 .....	343
從熔著組件 .....	347
從標準 550 張紙盤 .....	345
從選購的 550 張紙盤 .....	351
從雙面自動送稿裝置 .....	341
取出油輪組件 .....	419
取出減速滾輪裝置 .....	425
取出圓鼓卡匣 .....	412
取出熔著組件 .....	417
取出碳粉卡匣 .....	410
取出碳粉回收盒 .....	427
取出選購的 512 MB 記憶體 .....	440
取出選購的 550 張紙盤 .....	443, 447
取出選購的無線印表機介面卡 .....	449
取出選購的硬碟組件 .....	451

取出選購配件 .....	440
取消列印工作 .....	152
從您的電腦 .....	152
從操作面板 .....	152
取得產品資訊 .....	395
取得說明 .....	395
SimpleMonitor 警示 .....	395
受信模式 .....	259, 270, 294
垃圾傳真過濾器 .....	270, 295
忽略 FormFeed .....	284
放入列印媒體 .....	143
手送紙盤 .....	146
標準 550 張紙盤 .....	143
選購的 550 張紙盤 .....	143
放入信封 .....	
手送紙盤 .....	148
放入信箋紙 .....	
手送紙盤 .....	149
標準 250 張紙盤 .....	145
選購的 250 張紙送稿裝置 .....	145
油輪組件 .....	40
直式 .....	281
直接傳真 .....	256
空間需求 .....	31
非全錄原裝模式 .....	396
非指定使用者的列印許可 .....	305
非原裝碳粉 .....	309

## 九畫

信箋紙(雙面) .....	305
前方 USB 連接埠 .....	41
前置碼撥號 .....	271, 272, 297
前置碼撥號號碼 .....	271
前蓋 .....	40
後蓋 .....	41
指向並列印 .....	109
指定傳真設定 .....	269
指派 IP 位址 (適用於 IPv4 模式) .....	94
故障逾時 .....	303
玻璃面板 .....	41, 399
計時器 .....	303

計量表讀數	
已列印總頁數 .....	437
訂購耗材 .....	429
訂購耗材時機 .....	429
重設皮帶 .....	309
重設回原廠預設值 .....	336
重設網路設定 .....	291
重新設定無線 .....	289
重撥/暫停按鈕 .....	42
重撥次數 .....	271
重撥間隔 .....	271
面板設定 .....	276
面板鎖定 .....	310, 331
首次複印輸出時間 .....	30

## 十畫

倍率選擇 .....	198, 316
個人 .....	278
原稿	
列印在薄紙上 .....	240
原稿尺寸 .....	35, 199, 317, 321
設定以掃描 .....	240
原稿玻璃面板蓋 .....	399
原稿紙張尺寸 .....	30, 33, 36
原稿調整桿 .....	144
原稿類型 .....	196, 317
容量 .....	36
時間指定送信 .....	325
格子圖案 .....	379
格式化硬碟 .....	309
消耗品 .....	429
紙張	
薄原稿 .....	240
紙張方向 .....	281
紙張磅數 .....	37
紙張選擇模式 .....	284
紙盤 .....	279
紙盤1 .....	328
紙盤2 .....	329
紙盤容量 .....	30
紙盤設定 .....	326
紙盤管理 .....	326

紙盤優先順序 .....	329
耗材	
回收 .....	430
訂購時機 .....	429
耗電量 .....	31
草稿模式 .....	283
記憶體 .....	30
記錄紙張尺寸 .....	34
訊息	
LCD 面板 .....	395
SimpleMonitor .....	395
送信確認報表 .....	271, 298
送信轉送號碼 .....	270
送紙速度 .....	36
送稿裝置紙盤 .....	41
高度校正 .....	309

## 十一畫

停止按鈕 .....	42, 43
停用面板鎖定 .....	331
側蓋 .....	40
副掃描 .....	379
區域 .....	269
基本印表機問題 .....	356
彩色	
選取以掃描 .....	239
薄紙原稿的調整 .....	240
彩色基準線 .....	308
彩色基準線稿 .....	377
彩度 .....	197, 318
從記憶體傳送傳真 .....	253
從操作面板執行掃描 .....	208
從驅動程式傳送傳真（直接傳真） .....	256
控制面板 .....	303
控制面板設定清單頁 .....	76

接收傳真 .....	259	清潔印表機內部 .....	400
DRPD 模式 .....	260	清潔掃描器 .....	398
安全接收模式 .....	266	產品功能 .....	27
記憶體 .....	260	異常警告音 .....	300
答錄機 .....	267	移動	
電腦數據機 .....	267	印表機 .....	438
掃描 .....	205	第二個 BTR .....	41
指定原稿大小 .....	240	統計 .....	168
限制存取 .....	332	規格 .....	29
彩色圖片 .....	239	設定 IP 位址 .....	92
掃描解析度 .....	240	設定印表機 IP 位址的動態方式 .....	93
設定色彩模式 .....	239	設定印表機識別碼 .....	248
設定圖片的檔案類型 .....	239	設定初始設定 .....	75
黑白圖片 .....	239	設定時間和日期 .....	249
隱藏背景色彩 .....	240	設定紙張尺寸 .....	150
掃描功能初值設定 .....	320	設定紙張種類 .....	150
掃描半色調 .....	33	設定您的地區 .....	248
掃描至 PC .....	33	設定傳真初始設定 .....	247
掃描至 USB 儲存裝置 .....	234	設定群組號碼 .....	263
掃描至郵件 .....	33	設定複印選項 .....	194
掃描至電腦 .....	208	軟體下載 .....	312
掃描問題 .....	383	通信管理報表 .....	271, 277, 298
掃描速度 .....	33	通訊協定 .....	32
掃描解析度 .....	30, 33, 34, 35, 321	通訊協定設定 .....	290
掃描器連接工具 .....	242	通訊協定監視 .....	277
IP 位址設定 .....	242	連接本機印表機 .....	91
密碼設定 .....	243	連接印表機 .....	89
檢索準則對話方塊 .....	243	連接埠狀態 .....	313
掃描驅動程式/印表機公用程式問題 .....	387	連接電話線 .....	246
排版 .....	286	連結紙盤 .....	149
捨去 .....	271, 296	連線能力 .....	32, 33
啓用面板鎖定 .....	331	連線規格 .....	89
啓動按鈕 .....	42	連線速度 .....	289
清除工作記錄 .....	310	連線類型 .....	89
清除已儲存 .....	309	連續列印速度 .....	32
清除夾紙 .....	340	連續複印 .....	30
從手送紙盤 .....	343	連續複印速度 .....	30
從熔著組件 .....	347	速撥 .....	261
從標準 550 張紙盤 .....	345		
從選購的 550 張紙盤 .....	351		
從雙面自動送稿裝置 .....	341		
清除按鈕 .....	42		
清潔 CTD 感應器 .....	400		
清潔 DADF 送紙滾輪 .....	400		

## 十二畫

報表印出 .....	276
報表雙面列印 .....	305

插入暫停 .....	252	傳送附加掃描圖片的電子郵件 .....	236
最大郵件容量 .....	323	傳送附加掃描檔案的電子郵件 .....	238
最直的線條 .....	378	傳送原稿尺寸 .....	34
替換紙盤 .....	305	傳送掃描的檔案至網路 .....	233
測量單位 .....	299	傳送傳真 .....	250
無碳粉警訊 .....	301	快速撥號 .....	262
無線介面卡插座 .....	89	群組號碼 .....	264
無線印表機介面卡 .....	449	傳輸時間 .....	34
無線狀態 .....	287	傳輸速度 .....	34, 35
無線設定精靈 .....	287	傳輸模式 .....	34
無線網路連線 .....	91	圓鼓卡匣 .....	40
登入次數 .....	313	暖機時間 .....	30
登錄新的電子郵件地址 .....	237	節省耗材 .....	436
發信方記錄 .....	271, 297	節電開始時間 .....	299
硬碟 .....	30	節電模式 .....	77, 334
硬碟覆寫 .....	313	群組 .....	278
等待傳真清單 .....	278	群組號碼 .....	262
答錄/FAX 模式 .....	270	號碼盤 .....	42
進階設定 .....	291	解析度 .....	324
郵件通訊簿 .....	277	設定以掃描 .....	240
黑白		解除按鈕 .....	42
選取以掃描 .....	239	資料加密 .....	313
		資料處理中 LED .....	42
		鈴聲音量 .....	268
		電子郵件	
		指令 .....	435
		電子郵件伺服器電話簿 .....	302
		電子證明書問題 .....	385
		電氣安全 .....	16
		電源供應器 .....	31
		電源開關 .....	40
		電話/FAX 模式 .....	270
		電話接頭 .....	41, 89, 246
		電話模式 .....	270
		電話簿編輯工具 .....	231
		零件名稱 .....	40
		預設紙張大小 .....	304
		預設設定 .....	203, 315
		預設語言 .....	330, 333
<b>十三畫</b>			
傳入預設值 .....	294		
傳真 .....	245		
限制存取 .....	332		
傳真功能初值設定 .....	324		
傳真受信時間 .....	270		
傳真送信封面 .....	271, 297		
傳真問題 .....	381		
傳真設定 .....	292		
傳真通訊協定 .....	271, 298		
傳真通訊簿 .....	277		
傳真報表 .....	271		
傳真號碼 .....	269, 292		
傳真電話簿 .....	278		
傳真模式 .....	270		
傳真線路設定 .....	292		
傳真線路數 .....	34		
傳送列印工作 .....	151		
傳送延遲的傳真 .....	255		

## 十四畫

圖片	
設定色彩模式	239
對比	322
熔著組件	41, 341
疑難排解	339
碳粉卡匣	40
碳粉回收盒	40
管理	
印表機	433
管理設定	278
網域過濾	312
網路設定	287
網路設定連線	91
網路連線設定	102
維護	306, 397
遙控接收	270, 296
遙控接收受信	260
遙控接收音	271

## 十五畫

影像強化	283
影像壓縮率	323
撥號模式	271, 296
數據機速度	271, 297
樣本列印	153
標準 550 張紙盤	341
標準 550 張紙盤 (紙盤 1)	40
標誌頁	304
確認通信對象	312
確認傳輸	254
碼錶確認	278
編碼方式	34
編輯群組號碼	263
編輯電子郵件送信方欄位	312
線上服務	457
線路監聽音量	269, 293
線路種類	269, 292
複印	187
複印功能初值設定	315
複印品質問題	376

複印問題	375
複印濃度	195, 317, 322
調整文件解析度	252
調整紙張種類	306
調整彩色基準線	377
調整掃描選項	239
調整第二個BTR	306
調整預設的掃描設定	239
調整熔著組件	307
調整轉印皮帶	306
調整觸控螢幕	310
適用的紙張尺寸	37
銳利度	196, 318, 322

## 十六畫

壁式插座接頭	41, 89, 246
操作面板	40, 41, 42
操作面板外蓋	41
橫式	281
機密列印	153
機密受信	295
機密設定	310
機器重量	31
機器確認/規格設定按鈕	43
濃度	324
輸入值	379
輸出尺寸	280
輸出承接盤容量	31
輸出紙張尺寸	30
輸出紙張磅數	30
輸出設定	304
選取列印喜好設定 (Windows)	161
選取列印選項	161
選取紙盤	189
選取選項 (Mac OS X)	163
選取選項 (Windows)	161
選擇紙盤	189, 195, 315, 325
選購的 550 張紙盤	341
選購的 550 張紙盤 (紙盤 2)	40
錯誤 LED	42
錯誤記錄報表	276

錯誤碼 .....389

## 十七畫

儲存文件清單 .....278

儲存列印 .....153

儲存短縮號碼 .....261

檢查已列印頁數

    如何檢查計量表 .....437

檢查列印頁數 .....437

檢查列印資料的狀態 .....169

縮小/放大 .....30

聲音設定 .....300

聯絡 Fuji Xerox .....455

聯絡維修 .....394

避免夾紙 .....340

點對點 .....112

## 十八畫

擴音器音量 .....268

轉送設定 .....270, 295

雜訊 .....374

雙面列印 .....159, 270, 281, 285, 295, 325

雙面列印，短邊裝訂 .....160

雙面列印裝置 .....41

雙面自動送稿裝置 (DADF) .....40, 341

雙面掃描 .....321, 324

雙面複印 .....196, 319

雙面輸出組件 .....37

## 十九畫

邊框消除 .....201, 320, 323

## 二十一畫

響鈴音量 .....270, 294

## 二十三畫

變更個別工作的掃描設定 .....241

變更時鐘模式 .....249

變更傳真設定選項 .....269

變更號碼 .....337

顯示手動傳真受信方 .....271, 298

顯示亮度 .....300

顯示網路資訊 .....312

顯示器問題 .....357

驗證 IP 設定 .....95







DocuPrint CM405 df 操作説明書

Fuji Xerox Co., Ltd.

ME5569T2-4 (第 1 版)

2013 年 10 月

版權所有 © 2013 Fuji Xerox Co., Ltd.