

# MC573/ES5473 MFP

## Podręcznik użytkownika



# Spis treści

<b>1 Przed rozpoczęciem</b>	<b>5</b>	Ustawienia sieciowe	50
Ostrzeżenia związane z bezpieczeństwem	6	Ustawienia E-mail	51
Ogólne ostrzeżenia	7	Druk Testowy	54
Informacje o niniejszej instrukcji	9	Nawiązywanie połączenia z bezprzewodową siecią LAN	56
Informacje o opisach	9	Zanim uzyskasz połączenie z bezprzewodową siecią LAN	56
Znaki towarowe i pozostałe informacje	11	Aktywacja połączenia z bezprzewodową siecią LAN	57
Licencja	13	Nawiązywanie połączenia z punktem dostępowym (Infrastruktura)	60
<b>2 Ustawienie</b>	<b>14</b>	Bezpośrednie łączenie się z urządzeniem	73
Wymagania instalacji	15	Instalacja sterownika i oprogramowania na komputerze	77
Środowisko montażu	15	System Windows	77
Powierzchnia montażu	16	Dla systemu Mac OS X	80
Sprawdzanie akcesoriów	18	<b>3 Operacje podstawowe</b>	<b>84</b>
Rozpakowywanie i Instalacja Maszyny	19	Nazwy elementów	85
Instalowanie wyposażenia opcjonalnego	23	Widok Przedni	85
Instalowanie bezprzewodowego modułu LAN	23	Widok z tyłu	86
Montaż dodatkowego podajnika	24	Wnętrze maszyny	87
Ustawienia sterownika drukarki	26	Proste operacje na panelu operatora	88
Podłączanie linii telefonicznej	28	Nazwy i funkcje	88
Podłączanie do sieci publicznej (w przypadku korzystania wyłącznie z faksu)	28	Nazwa oraz funkcję panelu dotykowego	89
Podłączanie do sieci publicznej (jeśli podłączono telefon do urządzenia)	29	Regulowanie kąta panelu operatora	91
Podłączanie telefonu internetowego	30	Wprowadzanie znaków	91
Podłączanie do środowiska ADSL	31	Włączanie i wyłączanie urządzenia	94
Podłączanie PBX, telefonu domowego lub służbowego	32	Włączanie urządzenia	94
Podłączanie jako telefon wewnętrzny	32	Wyłączanie urządzenia	95
Podłączanie tunera CS lub telewizji cyfrowej	33	Ładowanie papieru	97
Podłączanie kabla zasilającego	34	O typach papieru, który może być załadowany	97
Podłączanie z użyciem kabla LAN/USB	36	Ładowanie papieru do podajnika 1/2/3	100
Podłączanie kabla LAN	36	Ładowanie papieru do podajnika uniwersalnego	101
Podłączanie kabla USB	38	Magazynowanie papieru	103
Ładowanie papieru do podajnika	40	Umieszczanie dokumentu	104
Sprawdzanie informacji o ustawieniach	42	O dokumentach, które mogą być ustawione	104
Ustawianie tego urządzenia	43	Ustawianie ADF	105
Ustawienia języka	43	Ustawianie szkła dokumentów	107
Konfiguracja daty i godziny	45	<b>4 Kopiuj</b>	<b>108</b>
Konfiguracja hasła administratora	47	Kopiowanie	109
Ustawienia faksu	48	Anulowanie kopiowania	110
		Określanie liczby kopii	111
		Opisy ekranów dla kopiowania	112
		Nazwy i funkcje elementów ekranu dla kopiowania	112

<b>5 Skanuj</b>	<b>115</b>
Wysyłanie zeskanowanych danych jako załącznik e-mail	116
Przed użyciem skanowania do wiadomości e-mail	116
Wprowadzanie adresu e-mail do wysłania e-maila	117
Zapisanie zeskanowanych danych w folderze udostępnionym	119
Tworzenie katalogu udostępnionego w komputerze	119
Rejestrowanie miejsca docelowego (Profil)	120
Jak używać skanowania do katalogu udostępnionego	121
Anulowanie skanowania	122
Opisy ekranów dla skanowania	123
Ekran skanowania do wiadomości e-mail	123
Ekran Skanowania do Folderu Udostępnionego	126
<b>6 Drukuj</b>	<b>130</b>
Drukowanie z komputera (Windows)	131
Dla sterownika drukarki Windows PCL	131
Sterownik PS w systemie Windows	132
Drukowanie z komputera (Mac OS X)	134
Dla systemu Mac OS X	134
Anulowanie zadania druku	136
O ekranach i funkcjach każdego sterownika drukarki	137
Sterownik drukarki Windows PCL	137
Sterownik drukarki Windows PS	139
Sterowniki PS w systemie Mac OS X	141
Nazwy i funkcje elementów ekranu dla drukowania	146
<b>7 Faks</b>	<b>147</b>
Podstawowe operacje funkcji faksu	148
Wprowadzanie numeru faksu do wysłania	148
Anulowanie Transmisji Faksu	149
Ustawianie dot. Odbioru	151
Ustawianie trybu odbioru	151
DRD	153
Ustawianie czasu oczekiwania, gdy nadchodzi połączenie przychodzące do startu odbioru (Czas oczekiwania odpowiedzi)	154
Nazwy i funkcje elementów ekranu dla faksowania	155
<b>8 Konserwacja</b>	<b>158</b>
Wymiana materiałów eksploatacyjnych	159
Ostrzeżenia dotyczące wymiany materiałów eksploatacyjnych	159
Wymiana wkładów z tonerem	160

Wymiana bębna	164
Wymiana bębna światłoczułego wraz z pojemnikiem tonera	168
Czyszczenie każdej części urządzenia	172
Czyszczenie szyby dokumentów	172
Czyszczenie głowicy LED	173

<b>9 Rozwiązywanie problemów</b>	<b>175</b>
W przypadku wystąpienia zacięcia papieru	176
Jeżeli kod błędu to „370”, „371”, „372”	176
Jeżeli kod błędu to "380", "381", "382", "385", "389"	181
Jeżeli kod błędu to "390"	185
Jeżeli kod błędu to „391”, „392”, „393”	188
Jeżeli kod błędu to "409"	190
W przypadku wystąpienia zacięcia dokumentu	195
Jeżeli dokument jest widoczny w ścieżce papieru	195
Jeżeli dokument jest niewidoczny w ścieżce papieru	196
Problemy z kopiowaniem	198
Nie można kopiować	198
Problemy z drukowaniem	200
Drukowanie niemożliwe	200
Problemy ze skanem	202
Nie można skanować	202
Problemy z faksem	203
Nie można wysłać faksu	203
Nie można odebrać faksu	205
Jeżeli komunikat błędu jest wyświetlany na panelu operatora	206
Lista komunikatów o błędach	206
<b>10 Wskazówki zarządzania pracą/ Specyfikacja</b>	<b>217</b>
Zmiana hasła administratora	218
Oszczędzanie energii z funkcją oszczędzania energii	219
Ustawienie długości czasu bezczynności przed przejściem do trybu oszczędzania energii	219
Ustawienie długości czasu bezczynności przed przejściem do trybu uśpienia	220
Ograniczenia funkcji oszczędzania energii	220
Automatyczne wyłączanie maszyny (Autowylączenie)	221
Ustawienie długości czasu bezczynności przed autowylączeniem	222
Dane techniczne	223
Ogólna specyfikacja techniczna	223
Specyfikacja techniczna kopiarki	224
Specyfikacja techniczna faksu	224
Specyfikacja techniczna skanera	225

Specyfikacja drukowania .....	225
Specyfikacja sieci .....	226
Specyfikacja bezprzewodowej sieci LAN (Opcja) .....	227
<b>Contact Us .....</b>	<b>229</b>

# 1

## Przed rozpoczęciem

---

**Ostrzeżenia związane z bezpieczeństwem**

**Ogólne ostrzeżenia**



**Informacje o niniejszej instrukcji**

**Znaki towarowe i pozostałe informacje**

**Licencja**









## Ostrzeżenia związane z bezpieczeństwem



---



 <b>NIEBEZPIECZEŃSTWO</b>	Wskazuje dodatkowe informacje, których ignorowanie lub nieprzestrzeganie, może spowodować poważne obrażenia lub śmierć.
 <b>OSTRZEŻENIE</b>	Wskazuje dodatkowe informacje, których ignorowanie może spowodować obrażenia.

## Ogólne ostrzeżenia

 <b>NIEBEZPIECZEŃSTWO</b>	
	Nie dotykaj przełącznika bezpieczeństwa wewnątrz urządzenia. Może wystąpić wysokie napięcie, i może nastąpić porażenie prądem. Również przekładnia może się obracać i skutkować obrażeniami.
	Nie używaj łatwopalnych aerozoli w pobliżu urządzenia. Niektóre elementy wewnątrz urządzenia są gorące, co może spowodować pożar.
	Jeżeli obudowa będzie bardzo gorąca, urządzenie emituje dym lub brzydki zapach, lub gdy słyszysz dziwne dźwięki, odłącz wtyczkę z prądu i skontaktuj się ze swoim dealerem. Może wystąpić pożar.
	Jeżeli płyn taki jak woda dostanie się do wnętrza urządzenia, odłącz wtyczkę z gniazdka i skontaktuj się ze swoim dealerem. Może wystąpić pożar.
	Jeżeli spadnie Ci spinacz lub inny drobny przedmiot do urządzenia, odłącz wtyczkę z gniazdka i wyjmij ciało obce. Może wystąpić porażenie elektryczne, pożar lub obrażenia.
	Nie przeprowadzaj żadnej operacji lub demontażu oprócz tego opisanego w instrukcji użytkownika. Może wystąpić porażenie elektryczne, pożar lub obrażenia.
	Jeżeli urządzenie zostanie upuszczone lub pokrywa zostanie zniszczona, odłącz wtyczkę z gniazdka i skontaktuj się ze swoim dealerem. Może wystąpić porażenie elektryczne, pożar lub obrażenia.
	Odłączaj regularnie wtyczkę od gniazdka i czyść powierzchnię pomiędzy bolcami. Jeżeli wtyczka jest podłączona na długi okres czasu, kurz będzie osadzał się na bolcach i może dojść do zwarcia, co może skutkować pożarem.

 <b>NIEBEZPIECZEŃSTWO</b>	
	Nie zbieraj odkurzaczem elektrycznym rozsypanego proszku tonera. Odkurzanie tonera odkurzaczem elektrycznym może spowodować zapłon z powodu iskier styków elektrycznych lub innych powodów. Jeżeli toner rozsypie się na podłogę lub inne miejsce, zetrzyj toner wilgotną szmatką, zwracając uwagę, aby nie rozsypywać tonera.
	Nie wkładaj przedmiotów do otworów wentylacyjnych. Może wystąpić porażenie elektryczne, pożar lub obrażenia.
	Nie kładź kubków z płynami, np. wodą, na urządzeniu. Może wystąpić porażenie elektryczne lub pożar.
	Nie pozwól, aby mocz zwierząt lub inne płyny dostały się do wnętrza urządzenia i nie pozwól na zmoczenie urządzenia. Może wystąpić porażenie elektryczne lub pożar.
	Gdy pokrywa urządzenia jest otwarta, nie dotykaj zespołu utrwalającego. Może wystąpić poparzenie.
	Tonera ani bębna nie wrzucaj do ognia. Toner może zapalić się, powodując poparzenia.
	Nie podłączaj wtyczki, kabli lub przewodu uziemiającego w jakikolwiek inny sposób niż podany w instrukcji obsługi. Może wystąpić pożar.
	Działanie UPS (zasilacza awaryjnego) bądź inwerterów nie jest gwarantowane. Nie używaj zasilacza awaryjnego ani inwertera. Może wystąpić pożar.

 <b>OSTRZEŻENIE</b>	
	Nie przebywaj w pobliżu części wyjścia papieru, gdy włączasz zasilanie lub drukowanie jest w toku. Mogą wystąpić obrażenia.

 <b>OSTRZEŻENIE</b>	
	Nie dotykaj uszkodzonego wyświetlacza ciekłokrystalicznego. Mogą wystąpić obrażenia. Jeśli ciecz (ciekły kryształ) wyciekła z wyświetlacza ciekłokrystalicznego dostanie się do oczu bądź ust, przepłucz dużą ilością wody. W razie potrzeby zasięgnij pomocy medycznej.
	Nie demontuj bębna ani tonera lub też nie otwieraj ich siłą. Toner może dostać się do Twoich dróg oddechowych lub też może on wylądować na Twoich dłoniach i ubraniach brudząc je.



## Informacje o niniejszej instrukcji

Tutaj znajduje się wiele różnych informacji dotyczących niniejszej instrukcji. Przed skorzystaniem z niniejszej instrukcji przeczytaj poniższe sekcje.

### • Zastrzeżenie

Autorzy niniejszej publikacji dołożyli wszelkich starań, aby znalazły się w niej wyczerpujące, dokładne i aktualne informacje. Producent nie ponosi odpowiedzialności za skutki błędów pozostające poza jego kontrolą. Producent nie może ponadto zagwarantować, że zmiany w oprogramowaniu i sprzęcie uczynione przez innych wytwórców, do których odnosi się niniejszy podręcznik, nie wpłyną na stosowalność informacji w nim zamieszczonych. Wspomnienie oprogramowania innych firm nie musi oznaczać ich wspierania przez producenta.

Autorzy podjęli wszelkie uzasadnione działania, aby informacje zawarte w tej publikacji były dokładne i użyteczne, nie udzielają jednak żadnych gwarancji, jawnych ani domniemyanych, dotyczących ich dokładności lub zakresu.

### • Prawa autorskie niniejszej instrukcji

Wszelkie prawa zastrzeżone przez Oki Data Corporation. Żadna część niniejszego dokumentu nie może być powielana w jakiegokolwiek formie i w jakikolwiek sposób bez uprzedniego uzyskania pisemnej zgody od Oki Data Corporation.

© 2016 Oki Data Corporation

### • Instrukcje obsługi

- Podręcznik użytkownika (PDF) ----- Zapisany na płycie DVD, dostarczanej z urządzeniem.
- Podręcznik zaawansowany (PDF) ----- Pobierz ten podręcznik z witryny internetowej Oki Data i posługuj się nim.
- Podręcznik online ----- Może być przeglądany na witrynie internetowej Oki Data.

### • Informacje o opisach

## Informacje o opisach

Dostępne są opisy znaków, symboli, ilustracji oraz innych elementów.

- Informacje o znakach
- Informacje o symbolach
- Informacje o ilustracjach



O ile nie określono tego inaczej, w niniejszej instrukcji wykorzystane zostały zrzuty ekranów z następujących programów.

- System Windows: Windows 7
- System Mac OS X: Mac OS X 10.9

[OKI MFP (OKI MFP)] może być wprowadzone jako nazwa modelu.

W zależności od systemu operacyjnego, modelu lub wersji, opisy umieszczone w tym dokumencie mogą się różnić.

## Informacje o znakach

W tej instrukcji występują znaki przedstawione poniżej.

Symbol	Znaczenie
	Wskazuje na ostrzeżenia i ograniczenia związane z prawidłową pracą urządzenia. Przeczytaj, aby upewnić się czy twoje urządzenie będzie działać prawidłowo.
	Wskazuje na przydatne informacje związane z korzystaniem z urządzenia. Zaleca się zapoznanie z tymi informacjami.
	Wskazuje na temat odniesienia. Przeczytaj, jeśli potrzebujesz więcej informacji.
	Wskazuje temat powiązany. Przeczytaj, jeśli poszukujesz powiązanych informacji.

## Informacje o symbolach

Ta sekcja opisuje symbole i ich znaczenie w niniejszej instrukcji.

Symbol	Znaczenie
Ilustracja (nazwa przycisku)	Wskazuje na przycisk (nazwę przycisku) znajdujący się w panelu sterowania urządzenia.

Symbol	Znaczenie
[ ]	Wskazuje nazwę menu, nazwę elementu, opcji lub innego elementu, które jest wyświetlany na ekranie panelu operatora. Wskazuje na nazwę menu, okna lub okna dialogowego wyświetlanego na ekranie komputera. Te elementy można łatwo rozróżnić czytając ich opisy lub ilustracje zawarte w procedurach.
”	Wskazuje na wiadomość wyświetlaną na ekranie urządzenia lub na wprowadzony tekst. Wskazuje na nazwę pliku na komputerze. Wskazuje na tytuł tematu w postaci linku.
< >	Wskazuje na klawisz znajdujący się na klawiaturze komputera.
>	Wskazuje jak wyświetlić wymagane menu urządzenia lub komputera.

## Informacje o ilustracjach

Ilustracje MC573 są wykorzystywane w niniejszej instrukcji jako przykłady.

Ilustracje ekranu dotykowego na panelu operatora, wykorzystywane w niniejszej instrukcji, są wyświetlane przy zachowaniu fabrycznych ustawień.



Opisy zawarte w niniejszej instrukcji mogą się różnić w zależności od modelu urządzenia.

## Znaki towarowe i pozostałe informacje

OKI jest zastrzeżonym znakiem towarowym Oki Electric Industry Co., Ltd.

Energy Star jest znakiem towarowym Agencji Ochrony Środowiska Stanów Zjednoczonych.

Microsoft, Windows, Windows Server, Windows Vista i Internet Explorer są zastrzeżonymi znakami towarowymi Microsoft Corporation.

Apple, Macintosh, Mac i Mac OS są zastrzeżonymi znakami towarowymi firmy Apple Inc.

iPad, iPhone, iPod, dotykowy iPod i Safari są znakami towarowymi zastrzeżonymi przez Apple Inc., w Stanach Zjednoczonych Ameryki oraz innych krajach.



AirPrint oraz logo AirPrint są znakami towarowymi Apple Inc.

Google, Google Docs, Android i Gmail są zastrzeżonymi znakami towarowymi Google Inc.

Google Cloud Print jest znakiem towarowym Google Inc.

Adobe, Illustrator, Photoshop, PostScript i Reader są znakami towarowymi Adobe Systems Incorporated w Stanach Zjednoczonych i innych krajach.

FeliCa jest zastrzeżonym znakiem towarowym Sony Corporation.

MIFARE jest znakiem towarowym NXP Semiconductors.

Inne wymienione tu nazwy produktów i marek są zastrzeżonymi znakami towarowymi lub znakami towarowymi ich prawnych właścicieli.



Jako Uczestnik Programu Energy Star, producent ustalił, że ten produkt spełnia wymogi Energy Star dotyczące wydajności energetycznej.



Produkt jest zgodny z wymaganiami sformułowanymi w Dyrektywach 2014/30/WE (EMC), 2014/35/WE (LVD), 1999/5/WE (R&TTE), 2009/125/WE (ErP) i 2011/65/EU (RoHS) przy uwzględnieniu, w stosownych przypadkach, przepisów państw członkowskich dotyczących kompatybilności elektromagnetycznej, niskiego napięcia, sprzętu radiowego i telekomunikacyjnego i produktów pobierających energię elektryczną, ograniczeń używania niektórych substancji niebezpiecznych w sprzęcie elektrycznym i elektronicznym.

Do oceny produktu w zakresie zgodności z dyrektywą dot. kompatybilności elektromagnetycznej 2004/108/WE użyto poniższych kabli. Konfiguracje inne niż użyta mogą wpływać na zachowanie zgodności urządzenia z ww. dyrektywą.

TYP KABLA	DŁUGOŚĆ (METRY)	RDZEŃ	EKRAN
Pobór	1,8	X	X
USB	5,0	X	✓
LAN	10,0	X	X
Telefon	3,0	X	X

### • PIERWSZA POMOC W NAGŁYCH WYPADKACH

Z proszkiem tonera należy obchodzić się z uwagą:



W razie połknięcia należy podać niewielkie ilości zimnej wody i zgłosić się do lekarza. **NIE WOLNO** wywoływać wymiotów.

Jeśli toner dostanie się do układu oddechowego, należy wyprowadzić osobę na świeże powietrze. Należy zgłosić się do lekarza.

Jeśli toner dostanie się do oczu, należy przez co najmniej 15 minut płukać oczy dużą ilością wody. Należy zgłosić się do lekarza.

Toner rozsypany na skórze lub ubraniu należy zmyć zimną wodą, aby nie pozostały nieusuwalne plamy.

### • PRODUCENT

Oki Data Corporation,

4-11-22 Shibaura, Minato-ku,  
Tokio 108-8551, Japonia

• **IMPORTER DO KRAJÓW UNII EUROPEJSKIEJ/AUTORYZOWANY  
PRZEDSTAWICIEL**

OKI Europe Limited  
Blays House  
Wick Road  
Egham  
Surrey, TW20 0HJ  
Zjednoczone Królestwo

W przypadku pytań dotyczących sprzedaży, pomocy technicznej oraz pytań ogólnych należy kontaktować się z lokalnym dystrybutorem.

• **INFORMACJE DOTYCZĄCE OCHRONY ŚRODOWISKA**



## Licencja

Ten produkt zawiera oprogramowanie stworzone przez Heimdal Project.

Prawa autorskie (c) 1995 - 2008 Kungliga Tekniska Högskolan

(Royal Institute of Technology, Stockholm, Sweden).

Wszelkie prawa zastrzeżone.

Redystrybucja i użycie w postaci źródłowej bądź binarnej (kodu urządzenia), z modyfikacjami lub bez, są dozwolone pod warunkiem spełnienia następujących warunków:

- 1 Redystrybucje kodu źródłowego muszą zawierać powyższą informację o prawach autorskich, niniejszą listę warunków i następujące zrzeczenie się.
- 2 Redystrybucje postaci kodu maszynowego muszą zawierać powyższą informację o prawach autorskich, niniejszą listę warunków i następujące zrzeczenie się w dokumentacji i/lub innych materiałach załączonych do dystrybucji.
- 3 Ani nazwa Instytutu, ani imiona jego współpracowników nie mogą zostać użyte do wspierania i promocji produktów opartych na tym oprogramowaniu bez wcześniejszego uzyskania konkretnej pisemnej zgody.

NINIEJSZE OPROGRAMOWANIE JEST DOSTARCZANE PRZEZ INSTYTUT I WSPÓŁPRACOWNIKÓW W FORMIE „JAK JEST” I WSZELKIE WYRAŹNE BĄDŹ DOROZUMIANE GWARANCJE, ŁĄCZNIE Z, ALE NIE OGRANICZONE DO, IMPLIKOWANYMI GWARANCJAMI SPRZEDAŻY I ZDATNOŚCI DO KONKRETNEGO CELU SĄ WYKLUCZONE. W ŻADNYM PRZYPADKU INSTYTUT LUB JEGO WSPÓŁPRACOWNICY NIE BĘDĄ POCIĄGNIĘCI DO ODPOWIEDZIALNOŚCI ZA DOWOLNE BEZPOREDNIE, POŚREDNIE, PRZYPADKOWE, SPECJALNE, PRZYKŁADOWE, BĄDŹ WYNIKŁE USZKODZENIA (WLICZAJĄC W TO, ALE NIE OGRANICZONE DO, DOSTARCZENIA ZASTĘPCZYCH DÓBR BĄDŹ USŁUG, UTRATY UŻYTKU, DANYCH, BĄDŹ ZYSKÓW; BĄDŹ PRERWANIA DZIAŁALNOŚCI) SPOWODOWANE W JAKIKOLWIEK SPOSÓB I NA PODSTAWIE DOWOLNEJ TEORII ODPOWIEDZIALNOŚCI, CZY KONTRAKTOWEJ, WĄSKIEJ, DELIKTOWEJ (ZANIECHANIA, BĄDŹ INNEJ) WYNIKŁE W DOWOLNY SPOSÓB Z UŻYCIA TEGO OPROGRAMOWANIA, NAWET JEŚLI ZOSTAŁ POINFORMOWANY O MOŻLIWOŚCI TAKIEGO USZKODZENIA.

### • Oświadczenie o licencji wolnego oprogramowania

Niniejsze wolne oprogramowanie może obsługiwać usługę Google Cloud Print. Poniżej został przedstawiony opis licencji wolnego oprogramowania.

json-c

Prawa autorskie (c) 2009-2012 Eric Haszlakiewicz  
Niniejszym gwarantuje się, bez opłat, że każda osoba która wejdzie w posiadanie kopii tego oprogramowania i związanych z nim plików dokumentacji (dalej „Oprogramowanie”) może wprowadzać do obrotu oprogramowanie bez żadnych ograniczeń, w tym bez ograniczeń prawa do użytkowania, kopiowania, modyfikowania, łączenia, publikowania, dystrybuowania, sublicencjonowania i/lub sprzedaży kopii oprogramowania, a także zezwalania osobie, której oprogramowanie zostało dostarczone czynienia tego samego, z zastrzeżeniem następujących warunków:  
Powyższa nota zastrzegająca prawa autorskie oraz niniejsza nota zezwalająca muszą zostać włączone do wszystkich kopii lub istotnych części Oprogramowania.  
OPROGRAMOWANIE JEST DOSTARCZANE TAKIM, JAKIE JEST, BEZ JAKIEJKOLWIEK GWARANCJI, WYRAŹNEJ LUB DOROZUMIANEJ, NIE WYŁĄCZAJĄC GWARANCJI PRZYDATNOŚCI HANDLOWEJ LUB PRZYDATNOŚCI DO OKREŚLONYCH CELÓW A TAKŻE BRAKU WAD PRAWNYCH. W ŻADNYM PRZYPADKU TWÓRCA LUB POSIADACZ PRAW AUTORSKICH NIE MOŻE PONOSIĆ ODPOWIEDZIALNOŚCI Z TYTUŁU ROSZCZEŃ LUB WYRZĄDZONEJ SZKODY A TAKŻE ŻADNEJ INNEJ ODPOWIEDZIALNOŚCI CZY TO WYNIKAJĄCEJ Z UMOWY, DELIKTU, CZY JAKIEJKOLWIEK INNEJ PODSTAWY POWSTAŁEJ W ZWIĄZKU Z OPROGRAMOWANIEM LUB UŻYTKOWANIEM GO LUB WPROWADZENIEM GO DO OBROTU.

Prawa autorskie (c) 2004, 2005 Metaparadigm Pte Ltd  
Niniejszym gwarantuje się, bez opłat, że każda osoba która wejdzie w posiadanie kopii tego oprogramowania i związanych z nim plików dokumentacji (dalej „Oprogramowanie”) może wprowadzać do obrotu oprogramowanie bez żadnych ograniczeń, w tym bez ograniczeń prawa do użytkowania, kopiowania, modyfikowania, łączenia, publikowania, dystrybuowania, sublicencjonowania i/lub sprzedaży kopii oprogramowania, a także zezwalania osobie, której oprogramowanie zostało dostarczone czynienia tego samego, z zastrzeżeniem następujących warunków:  
Powyższa nota zastrzegająca prawa autorskie oraz niniejsza nota zezwalająca muszą zostać włączone do wszystkich kopii lub istotnych części Oprogramowania.  
OPROGRAMOWANIE JEST DOSTARCZANE TAKIM, JAKIE JEST, BEZ JAKIEJKOLWIEK GWARANCJI, WYRAŹNEJ LUB DOROZUMIANEJ, NIE WYŁĄCZAJĄC GWARANCJI PRZYDATNOŚCI HANDLOWEJ LUB PRZYDATNOŚCI DO OKREŚLONYCH CELÓW A TAKŻE BRAKU WAD PRAWNYCH. W ŻADNYM PRZYPADKU TWÓRCA LUB POSIADACZ PRAW AUTORSKICH NIE MOŻE PONOSIĆ ODPOWIEDZIALNOŚCI Z TYTUŁU ROSZCZEŃ LUB WYRZĄDZONEJ SZKODY A TAKŻE ŻADNEJ INNEJ ODPOWIEDZIALNOŚCI CZY TO WYNIKAJĄCEJ Z UMOWY, DELIKTU, CZY JAKIEJKOLWIEK INNEJ PODSTAWY POWSTAŁEJ W ZWIĄZKU Z OPROGRAMOWANIEM LUB UŻYTKOWANIEM GO LUB WPROWADZENIEM GO DO OBROTU.

# 2

## Ustawienie

---

**Wymagania instalacji**

**Sprawdzanie akcesoriów**

**Rozpakowywanie i Instalacja Maszyny**

**Instalowanie wyposażenia opcjonalnego**

**Podłączanie linii telefonicznej**

**Podłączanie kabla zasilającego**

**Podłączanie z użyciem kabla LAN/USB**

**Ładowanie papieru do podajnika**

**Sprawdzanie informacji o ustawieniach**

**Ustawianie tego urządzenia**

**Nawiązywanie połączenia z bezprzewodową siecią LAN**

**Instalacja sterownika i oprogramowania na komputerze**

## Wymagania instalacji

- Środowisko montażu
- Powierzchnia Montażu

### Środowisko montażu

Zainstaluj urządzenie w następującym środowisku.

Temperatura otoczenia: od 10°C do 32°C

Wilgotność otoczenia: od 20% do 80% RH (wilgotność względna)

Maksymalna temperatura termometru wilgotnego: 25°C



- Zachowaj ostrożność, aby zapobiec skraplaniu. Może ono prowadzić do awarii urządzenia.
- Jeśli instalujesz urządzenie w miejscu, gdzie wilgotność otoczenia wynosi 30% RH lub poniżej, to używaj nawilzacza lub maty antystatycznej.
- W zależności od środowiska instalacji, hałas może być większy. Jeżeli jednak hałas Ci przeszkadza, zainstaluj urządzenie w oddalonym miejscu lub w innym pomieszczeniu.

#### NIEBEZPIECZEŃSTWO

- Nie montuj urządzenia w miejscach narażonych na działanie wysokich temperatur lub płomieni.
- Nie montuj urządzenia w miejscach występowania reakcji chemicznych, (takich jak laboratoria).
- Nie montuj urządzenia w pobliżu alkoholu, rozcieńczalników ani innych łatwopalnych rozpuszczalników.
- Nie montuj urządzenia w miejscach łatwo dostępnych dla małych dzieci.
- Nie montuj urządzenia w niestabilnych miejscach, (na chybliwym stojaku, lub nierównych powierzchniach).
- Nie montuj urządzenia w miejscach o wysokim poziomie wilgotności lub zapylenia, ani też w miejscach wystawionych na bezpośrednie działanie promieni słonecznych.
- Nie montuj urządzenia w środowisku narażonym na kontakt z zasolonym powietrzem lub gazem korozyjnym.
- Nie montuj urządzenia w środowisku narażonym na działanie dużych drgań.
- Nie montuj urządzenia w miejscach, w których zablokowany jest jej otwór wentylacyjny.

### OSTRZEŻENIE

- Nie instaluj urządzenia bezpośrednio na grubym chodniku lub dywanie.
- Nie instaluj urządzenia w zamkniętych pomieszczeniach lub innych miejscach o słabej wentylacji.
- Jeśli używasz urządzenia przez długi czas w małym pomieszczeniu, zapewnij właściwą wentylację pomieszczenia.
- Instaluj urządzenie z daleka od źródeł silnego pola magnetycznego lub hałasu.
- Instaluj urządzenie z dala od monitorów i telewizorów.
- Przenoś urządzenie trzymając je z obu stron i lekko przechylając tylną część do dołu.

## Powierzchnia Montażu

Urządzenie należy zamontować na płaskiej powierzchni o szerokości wystarczająco dużej, aby bezpiecznie zmieścić nóżki urządzenia.

Wokół drukarki zostaw odpowiednio dużo wolnego miejsca, tak jak to pokazano na poniższych rysunkach.

### • Widok z góry

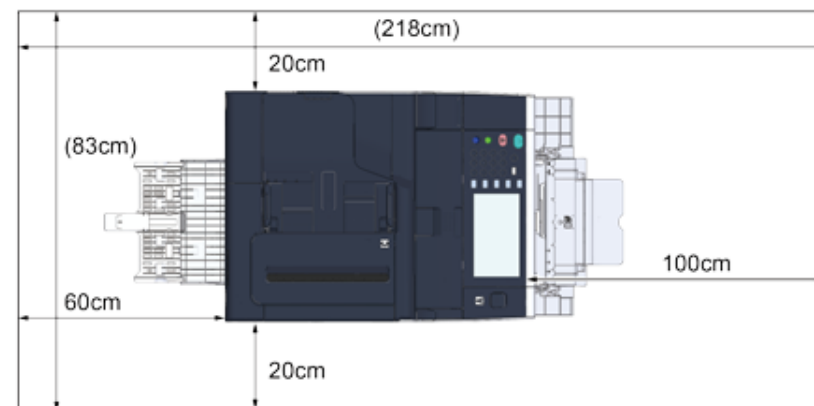



• Widok z boku

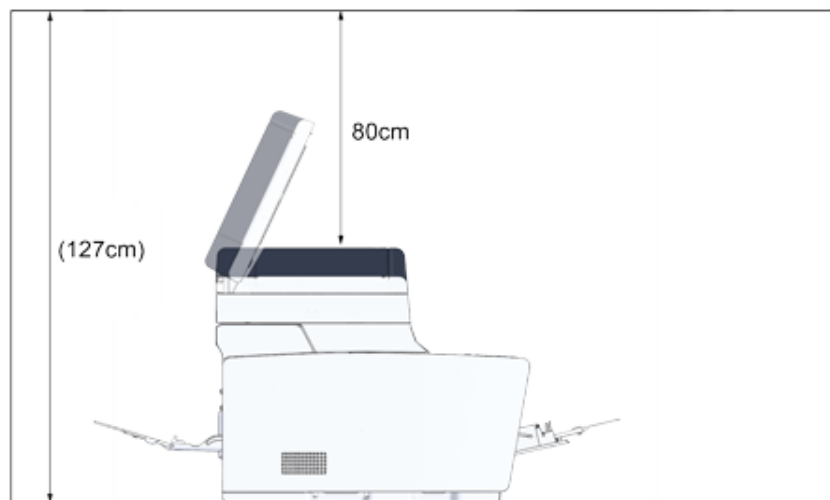

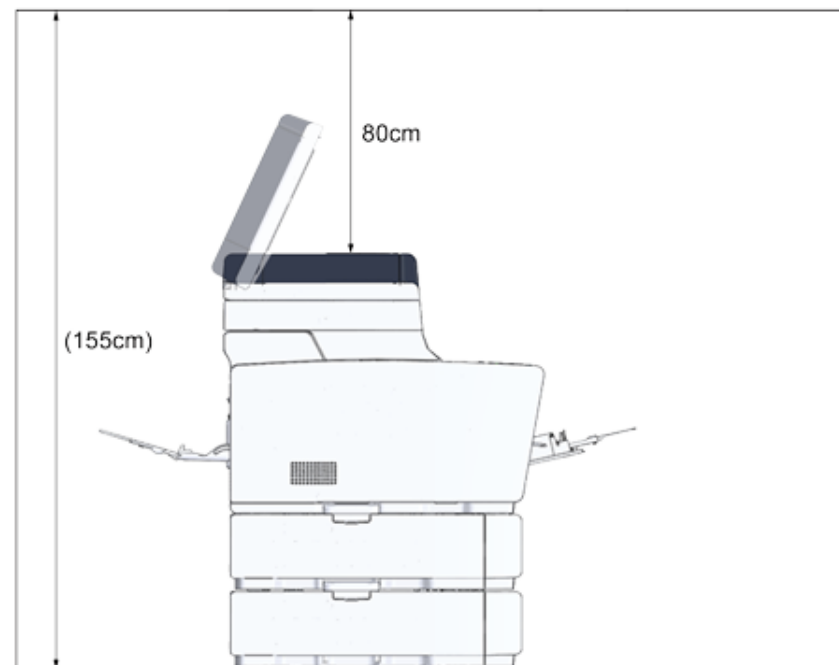

• Widok z boku (jeśli dodatkowy podajnik jest zainstalowany)



## Sprawdzanie akcesoriów

Należy sprawdzić, czy w opakowaniu znajdują się wszystkie pokazane poniżej elementy.

 <b>OSTRZEŻENIE</b>	<b>Mogą wystąpić obrażenia.</b>	
Ze względu na ciężar około 31 kg, urządzenie musi być podnoszone przez 2 osoby.		



Najpierw użyj dostarczonych materiałów eksploatacyjnych. Jeżeli najpierw zostaną użyte inne, czas trwałości nie będzie ukazywany poprawnie lub dostarczone materiały eksploatacyjne mogą nie zostać zastosowane.

### • Korpus główny



### • Cztery bębny (czarny, cyan, magenta i żółty)

### • Cztery startowe pojemniki z tonerem (czarny, cyan, magenta i żółty)

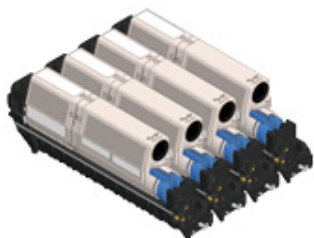

Dla modeli MC, startowe pojemniki z tonerem są zainstalowane w bębnach, które są montowane w drukarce przed wysyłką.



Startowy pojemnik z tonerem nie został zamontowany w modelu ES. Zamontuj pojemnik z tonerem dołączony do urządzenia. Zapoznaj się z działem „Wymiana bębna.”.

### • Dysk DVD-ROM z oprogramowaniem



### • Kabel zasilający

### • Przewód telefoniczny



### • Dźwignia koperty

Dźwignia koperty jest przyłączona do podajnika uniwersalnego. Użyj dźwigni koperty, jeśli koperty marszczą się po wydruku.



Aby uzyskać więcej instrukcji, patrz Podręcznik zaawansowany.



- Kable LAN lub kable USB nie są zawarte w zestawie. Oddzielnie przygotuj kabel, który pasuje do środowiska sieciowego.
- Opakowanie i materiał amortyzacyjny są używane do transportu urządzenia. Nie utylizuj opakowania, gdyż może przydać się w przyszłości.

## Rozpakowywanie i Instalacja Maszyny

Ten rozdział opisuje jak rozpakować i zainstalować urządzenie.

 <b>OSTRZEŻENIE</b>	<b>Mogą wystąpić obrażenia.</b>	
Ze względu na ciężar około 31 kg, urządzenie musi być podnoszone przez 2 osoby.		



- Zachowaj szczególną ostrożność przy obchodzeniu się z bębnem (zielony cylinder), ponieważ jest nietrwały.
- Bębna nie należy wystawiać na działanie bezpośredniego promieniowania słonecznego lub silnego światła (około 1 500 luksów i więcej). Nawet w oświetleniu pokojowym nie wystawiaj bębna na 5 minut lub więcej.
- Opakowanie i materiał amortyzacyjny są potrzebne do transportu drukarki. Nie wyrzucaj go i zachowaj do wykorzystania w przyszłości.

- 1 Wymij urządzenie z pudełka, a następnie zdejmij z urządzenia akcesoria, materiał amortyzujący oraz plastikową torbę.

- 2 Podnieś urządzenie i umieść w miejscu, w którym ma zostać zamontowane.



Nie otwieraj skanera, aż do kroku 4.

- 3 Usuń materiały amortyzujące, taśmy ochronne, folię ochronną oraz osuszacze.
- 4 Przytrzymaj uchwyt (B), aby otworzyć jednostkę skanera.

- 5 Naciśnij przycisk (A) i otwórz tacę wyjściową (a), aż całkowicie się zatrzyma.



- 6 Chwyć końcówkę niebieskiej dźwigni pojemnika tonera i obróć ją w przód, do momentu wyrównania z bolcem pojemnika.

Przestaw dźwignie wszystkich 4 pojemników z tonerem.

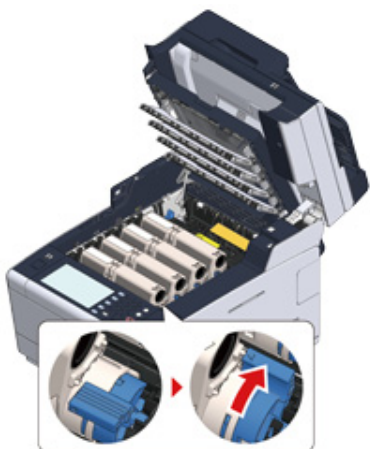

Jeśli zamkniesz podajnik wyjściowy zanim obrócisz niebieską dźwignię, może dojść do awarii. Pamiętaj o przesunięciu niebieskiej dźwigni, do momentu gdy jej górna część zrówna się z bolcem z tyłu pojemnika z tonerem.

- 7 Pociągnij dźwignie blokujące zespołu utrwalającego w swoim kierunku, by go odblokować.

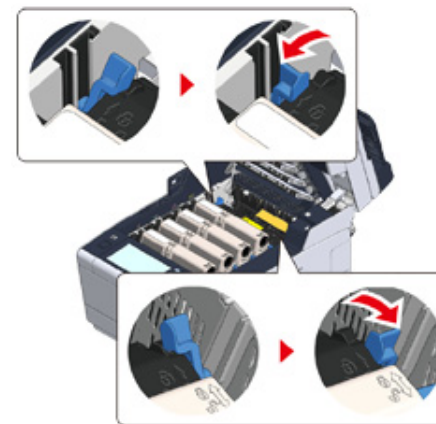

- 8 Chwyć zespół utrwalający za uchwyt i wyjmij go z urządzenia.

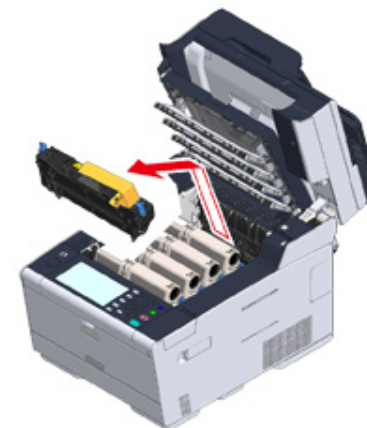

- 9 Przcisnij niebieską dźwignię zespołu utrwalającego, wyjmij pomarańczowy stoper ochronny i folię.

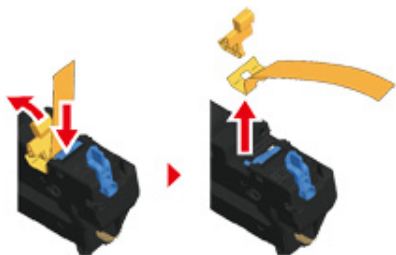

- 10 Przytrzymaj dźwignię zespołu utrwalającego i wyrównując go z rowkami za pojemnikami z tonerem, umieść zespół utrwalający w maszynie.

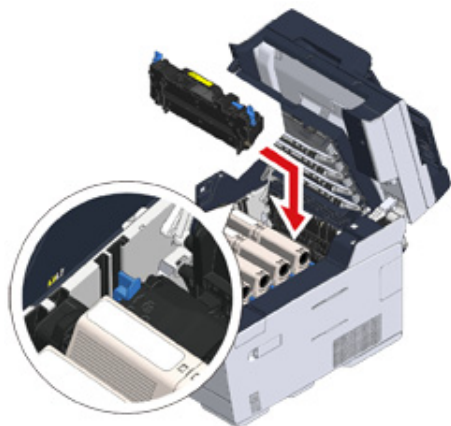

- 11 Naciśnij dźwignię na zespole utrwalającym w celu zablokowania.

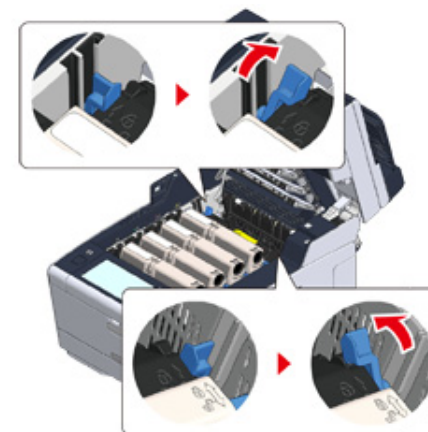

- 12 Zamknij powoli tacę wyjściową (a) i wciśnij środkową część tacy wyjściowej, w celu upewnienia się.

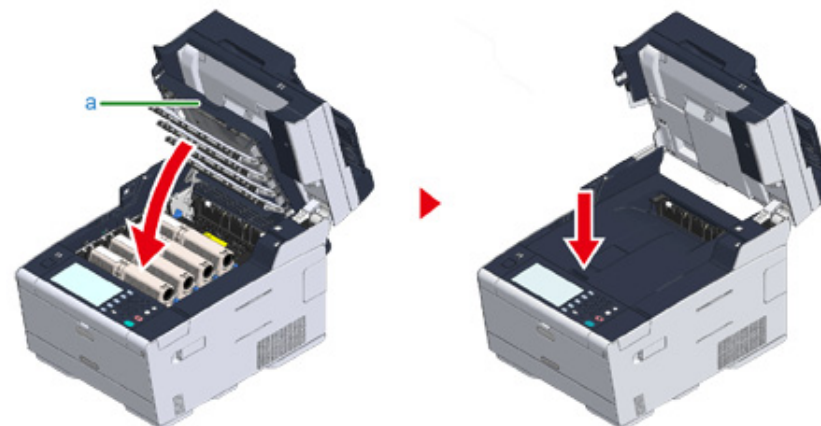

Jeśli komunikat o błędzie informujący o tym, że taca wyjściowa jest otwarta, nie zostanie wyświetlony, upewnij się, że taca wyjściowa została zamknięta prawidłowo.

**13** Przytrzymaj uchwyt (B), aby zamknąć jednostkę skanera.



## Instalowanie wyposażenia opcjonalnego

Rozdział opisuje, jak zamontować opcjonalne urządzenia.

- Instalowanie bezprzewodowego modułu LAN
- Montaż dodatkowego podajnika
- Ustawienia sterownika drukarki

### Instalowanie bezprzewodowego modułu LAN

Zainstaluj bezprzewodowy moduł LAN, jeśli chcesz używać połączenia bezprzewodowego.

Po zainstalowaniu koniecznie zmień ustawienie bezprzewodowego LAN z [DISABLE (NIEAKTYWNE)] na [ENABLE (AKTYWNE)] na panelu operatora.

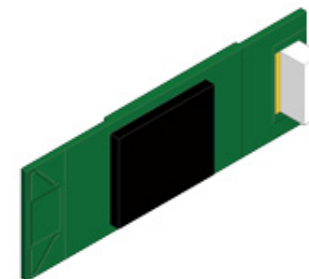

- 1 Sprawdź, czy maszyna jest wyłączona, a kabel zasilający i pozostałe kable są odłączone.



Instalowanie bezprzewodowego modułu LAN, gdy urządzenie jest włączone, może spowodować awarię drukarki i instalowanego bezprzewodowego modułu LAN.

- 2 Otwórz osłonę bezprzewodowego modułu LAN.



- 3 Wyjmij wtyczkę z osłony i podłącz ją do bezprzewodowego modułu LAN.

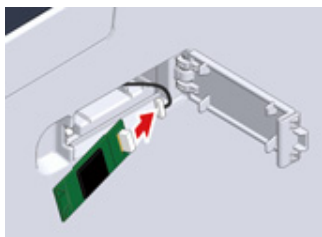

- 4 Zainstaluj bezprzewodowy moduł LAN w urządzeniu.

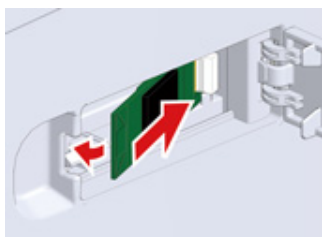

- 5 Zamknij osłonę bezprzewodowego modułu LAN.

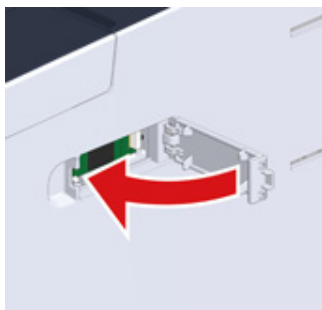

Przejdź do sekcji „Podłączanie kabla zasilającego”.

## Montaż dodatkowego podajnika

Zamocuj dodatkowy podajnik, jeśli wymagane jest zwiększenie liczby arkuszy lub wprowadzanie papieru.

Można zainstalować do 2 podajników.

Ustaw liczbę podajników w sterowniku drukarki po zainstalowaniu ich.

### Numer modelu N36501

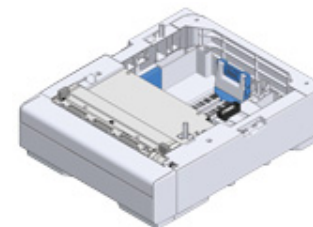

**OSTRZEŻENIE**

**Mogą wystąpić obrażenia.**



Ze względu na ciężar około 31 kg, urządzenie musi być podnoszone przez 2 osoby.

- 1 Sprawdź, czy maszyna jest wyłączona, a kabel zasilający i pozostałe kable są odłączone.



Instalowanie dodatkowego podajnika, gdy urządzenie jest włączone, może spowodować awarię drukarki i instalowanego dodatkowego podajnika.



- 2 Jeśli chcesz zainstalować dwa dodatkowe podajniki, połącz je elementami blokującymi.

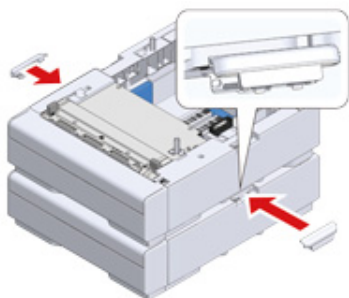

- 3 Powoli umieść urządzenie na dodatkowym podajniku, wyrównując ich boki i prawe strony.



- 4 Skręć urządzenie i dodatkowy podajnik elementami blokującymi.



## Ustawienia sterownika drukarki

Gdy instalowany jest dodatkowy podajnik, konieczne ustaw liczbę podajników po zainstalowaniu sterownika drukarki.

Aby uzyskać informacje dotyczące instalacji sterownika drukarki, zapoznaj się z sekcją „Instalacja sterownika i oprogramowania na komputerze”.



- Aby zastosować poniższą procedurę, musisz zalogować się w komputerze jako administrator.
- Jeśli spełnione są następujące warunki przez Mac OS, to informacja o zainstalowanej opcji jest automatycznie uzyskiwana i nie musisz konfigurować sterownika drukarki.
  - Gdy wyposażenie opcjonalne jest instalowane przed zainstalowaniem sterownika drukarki
  - Gdy urządzenie jest podłączone do sieci poprzez Bonjour
  - Gdy urządzenie jest podłączone poprzez interfejs USB

### • Ustawienie dodatkowych podajników dla sterownika PCL drukarki w systemie Windows

- 1 Kliknij [Start], a następnie wybierz [Urządzenia i drukarki].
- 2 Prawym przyciskiem myszy kliknij na ikonę [OKI MC573], a następnie wybierz [OKI MC573 PCL6] z [Printer properties (Właściwości drukarki)].
- 3 Wybierz zakładkę [Opcje urządzenia].

- 4 Wprowadź całkowitą liczbę podajników, a następnie kliknij przycisk [OK].

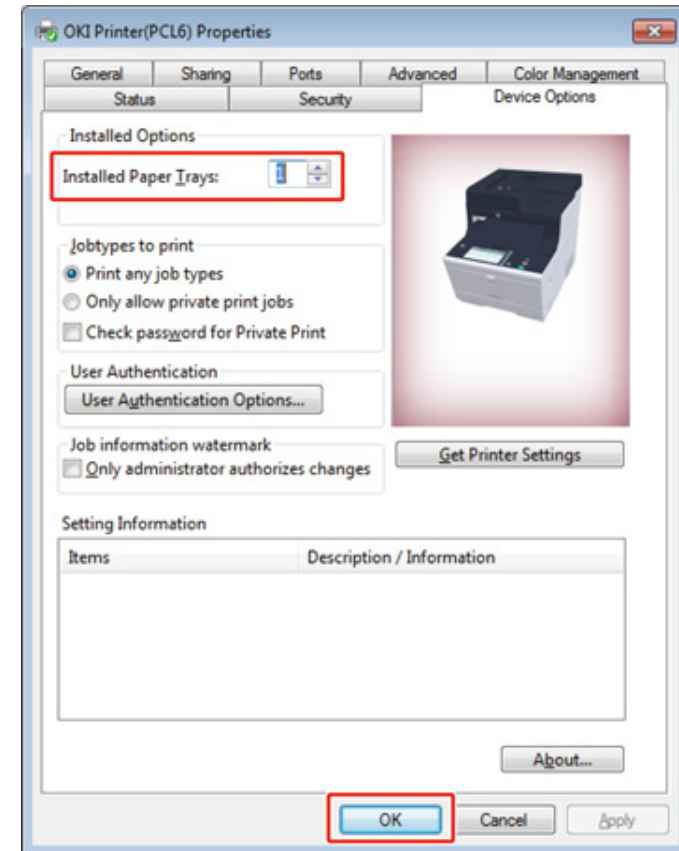

Jeśli używasz połączenia sieciowego TCP/IP, to kliknij [Get Printer Settings (Pobierz ustawienia drukarki)], aby automatycznie ustawić liczbę podajników.

### • Ustawienie dodatkowych podajników dla sterownika PS drukarki w systemie Windows

- 1 Kliknij [Start], a następnie wybierz [Urządzenia i drukarki].
- 2 Prawym przyciskiem myszy kliknij na ikonę [OKI MC573 (OKI MC573)], a następnie wybierz [OKI MC573 PS (OKI MC573 PS)] z [Printer properties (Właściwości drukarki)].

- 3 Wybierz zakładkę [Device Settings].
- 4 Wybierz [Get installed options automatically] dla [Installable Options], a następnie kliknij [Setup].

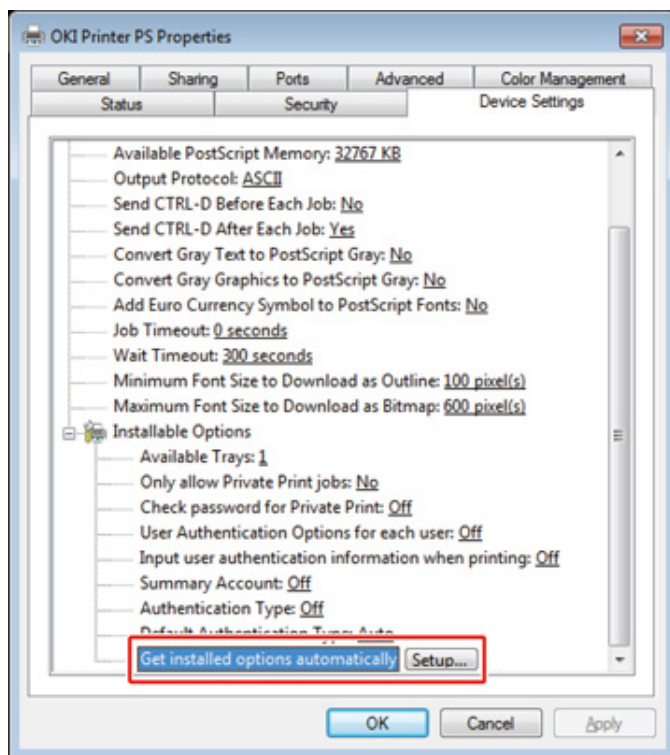

Podczas używania połączenia USB, wybierz całkowitą liczbę podajników dla [Dostępne podajniki] w [Opcje instalowalne].

- 5 Kliknij [OK].
- **Ustawienie dodatkowych podajników dla sterownika drukarki Mac OS X**

- 1 Z menu Apple wybierz [Właściwości systemu].
- 2 Kliknij [Printers & Scanners (Drukarki i skanery)].

- 3 Wybierz drukarkę i kliknij [Options & Supplies].
- 4 Wybierz zakładkę [Options (Opcje)].
- 5 Wybierz całkowitą liczbę podajników dla [Dostępny podajnik], a następnie kliknij [OK].

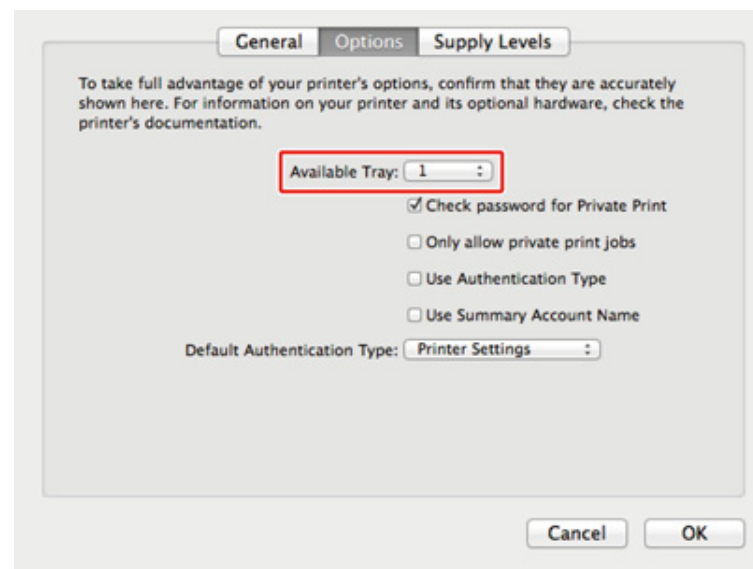

## Podłączanie linii telefonicznej

W tym paragrafie opisano jak podłączyć kabel telefoniczny do transmisji faksowych.

Metoda połączenia linii telefonicznej różni się w zależności od środowiska. Podłącz kabel telefoniczny, która pasuje do twojego środowiska, odwołując się do ilustracji zawartych w tej instrukcji.

Włóż kabel telefoniczny do wgłębienia urządzenia, aby nie był luźny.

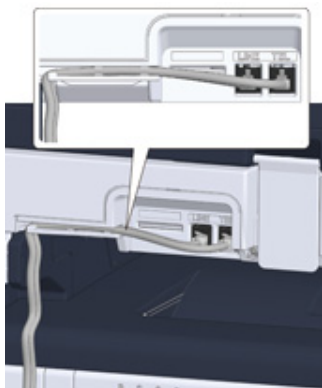

- Zawsze używaj kabla telefonicznego, dostarczonego z urządzeniem. Używanie innego kabla telefonicznego może prowadzić do awarii.
- Jeśli nie możesz wysłać lub odebrać faksu, ustaw [Super G3 (Super G3)] na [OFF (Wył.)].
- Nie możesz podłączyć bezpośrednio linii ISDN. Aby to zrobić, musisz użyć adaptera terminala (TA) i podłączyć do gniazda LINE drukarki.

- Podłączanie do sieci publicznej (w przypadku korzystania wyłącznie z faksu)
- Podłączanie do sieci publicznej (jeśli podłączono telefon do urządzenia)
- Podłączanie telefonu internetowego
- Podłączanie do środowiska ADSL
- Podłączanie PBX, telefonu domowego lub służbowego
- Podłączanie jako telefon wewnętrzny
- Podłączanie tunera CS lub telewizji cyfrowej

## Podłączanie do sieci publicznej (w przypadku korzystania wyłącznie z faksu)

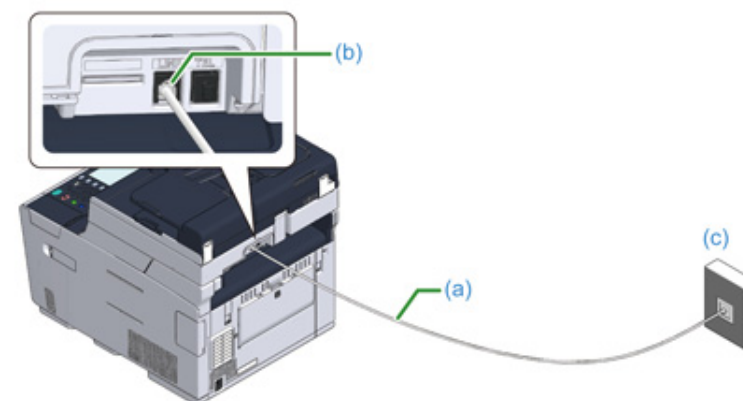

- 1 Podłącz jeden koniec dołączonego kabla telefonicznego (a) do złącza linii telefonicznej urządzenia (b), a drugi koniec do sieci publicznej (analogowej) (c).



Pozostaw zaślepkę "złącza TEL" na miejscu.

## Podłączanie do sieci publicznej (jeśli podłączono telefon do urządzenia)

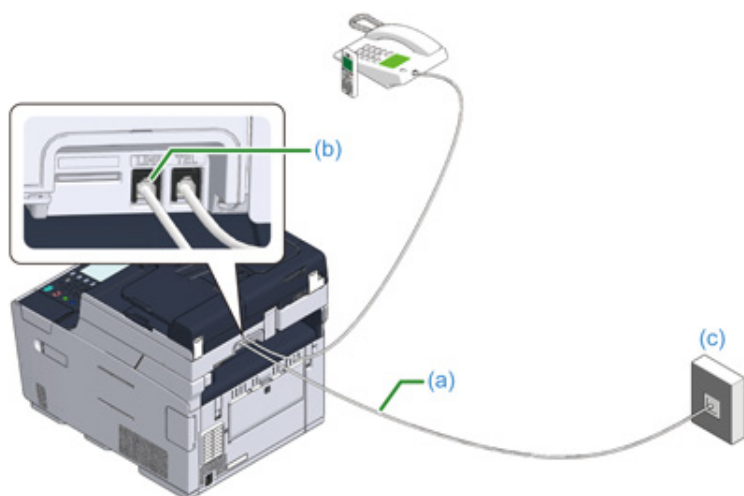

**1** Podłącz jeden koniec dołączonego kabla telefonicznego (a) do złącza linii telefonicznej urządzenia (b), a drugi koniec do sieci publicznej (analogowej) (c).

**2** Zdejmij zaślepkę złącza telefonicznego (d).

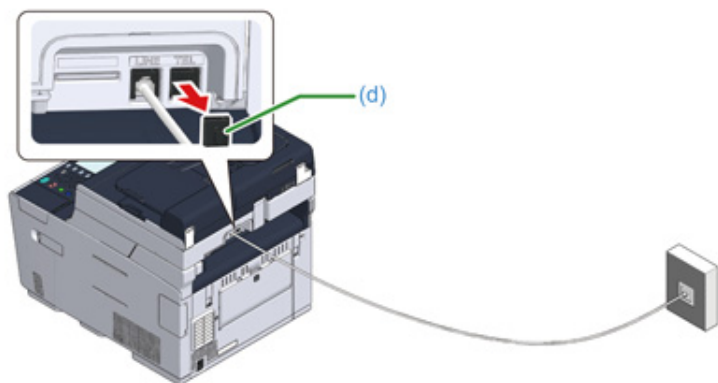

**3** Podłącz kabel telefoniczny (f), który jest podłączony do zewnętrznego telefonu, do złącza TEL urządzenia (e).

Telefon podłączony do urządzenia, nazywany jest telefonem zewnętrznym.

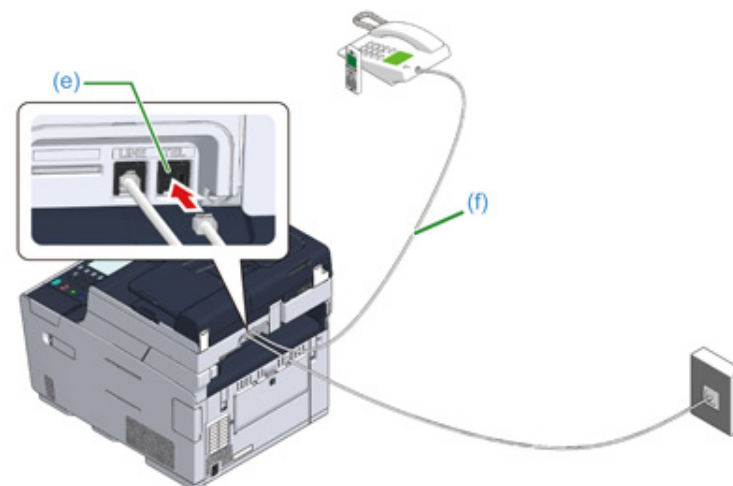



- Do urządzenia może być podłączony tylko jeden telefon.
- Nie podłączaj telefonu równolegle do urządzenia. Jeśli podłączysz telefon równolegle do urządzenia, to wystąpią następujące problemy, w wyniku czego urządzenie nie będzie funkcjonować poprawnie.
  - Jeśli podniesiesz słuchawkę telefonu podłączonego równolegle podczas gdy urządzenie wysyła lub odbiera faks, to obraz faksu może być uszkodzony lub może wystąpić błąd komunikacji.
  - Jeśli połączenie przychodzące jest rozmową telefoniczną, to telefon może dzwonić z opóźnieniem lub przestanie dzwonić w połowie, a jeśli połączenie przychodzące to faks, to urządzenie może nie być w stanie odebrać tego faksu.

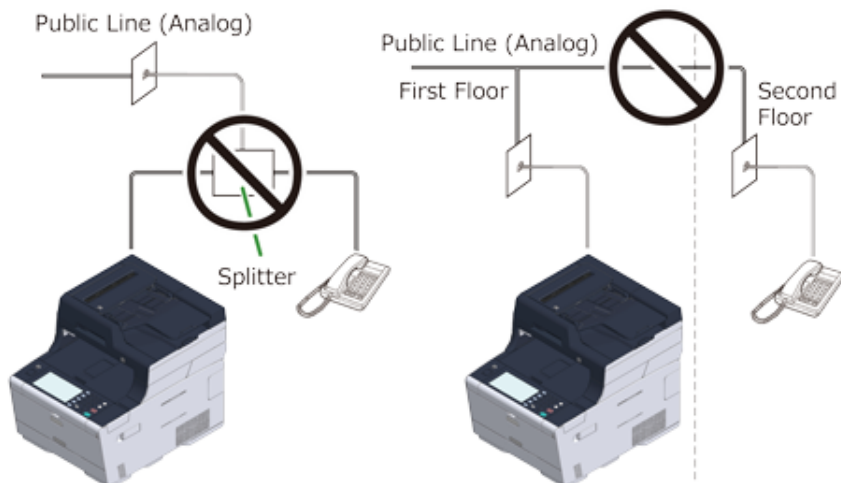

- Jeżeli podłączasz telefon z funkcją faksu, dezaktywuj funkcję faksu w telefonie (wylącz odbiór faksu) przed użyciem.



W przypadku bezpośredniego, wzajemnego połączenia, potrzebna jest inna konstrukcja. Skontaktuj się z usługodawcą telefonicznym w celu uzyskania pomocy.

## Podłączanie telefonu internetowego

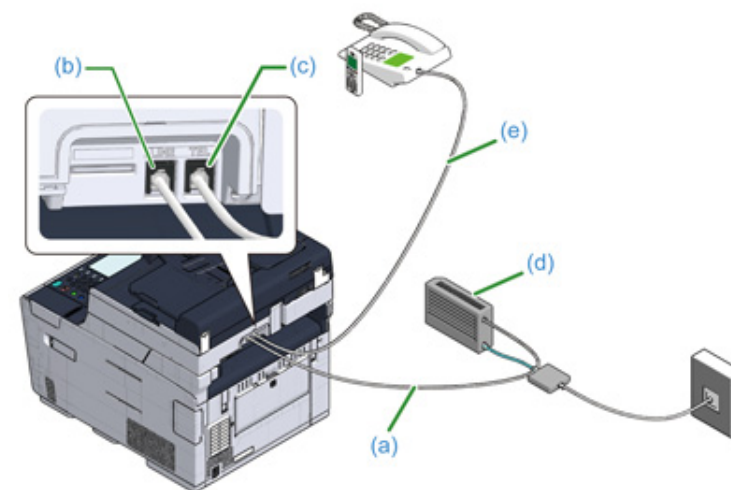

- 1 Podłącz dołączone kabel telefoniczny (a), który jest podłączony do telefonu internetowego (telefonu IP) (d), do złącza linii telefonicznej urządzenia (b).
- 2 Zdejmij zaślepkę złącza telefonicznego.
- 3 Podłącz kabel telefoniczny (e), który jest podłączony do zewnętrznego telefonu, do złącza TEL urządzenia (c).



- Jeśli wybieranie faksu nie powiedzie się, ustaw linię PBX na [ON (WŁ.)].
  - 🔗 Instalacja użytkownika (Instrukcja zaawansowana)
- Jeśli nie możesz wysłać lub odebrać faksu, wyłącz [Super G3].
  - 🔗 Instalacja użytkownika (Instrukcja zaawansowana)

## Podłączanie do środowiska ADSL

Poza dołączonym kablem telefonicznym, wymagany jest kabel telefoniczny tego samego rodzaju.

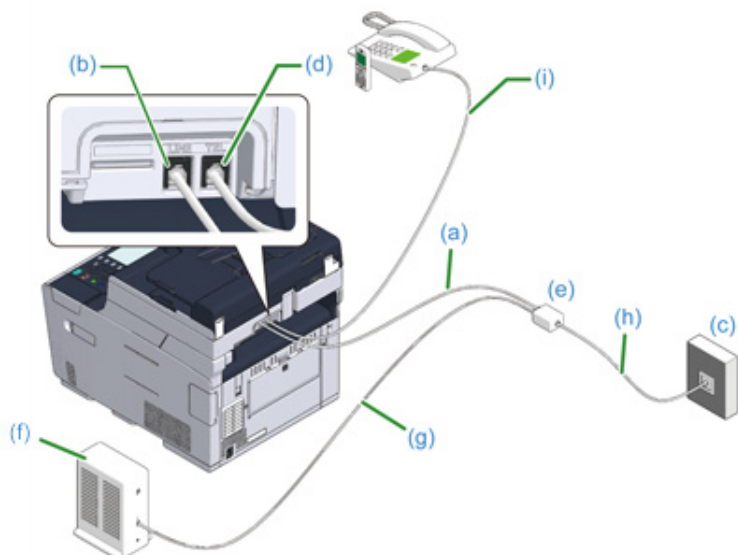



- 1 Podłącz jeden koniec dołączonego kabla telefonicznego (a) do złącza linii telefonicznej urządzenia (b), a drugi koniec do rozdzielacza linii telefonicznej (e).

Jeśli używasz modemu ADSL z wbudowanym rozdzielaczem linii telefonicznej, podłącz dołączony kabel telefoniczny (a), który jest podłączony do modemu ADSL (f) do złącza linii telefonicznej urządzenia (b).

- 2 Podłącz rozdzielacz linii telefonicznej (e) do modemu ADSL (f) przy pomocy kabla telefonicznego (g), a następnie podłącz drugi kabel telefoniczny (h) do linii publicznej (analogowej) (c).
- 3 Zdejmij zaślepkę złącza telefonicznego.
- 4 Podłącz kabel telefoniczny (i), który jest podłączony do zewnętrznego telefonu, do złącza TEL urządzenia (d).



- Jeśli wybieranie faksu nie powiedzie się, ustaw linię PBX na [ON (WŁ.)].  
 Instalacja użytkownika (Instrukcja zaawansowana)
- Jeśli nie możesz wysłać lub odebrać faksu, wyłącz [Super G3].  
 Instalacja użytkownika (Instrukcja zaawansowana)

## Podłączanie PBX, telefonu domowego lub służbowego

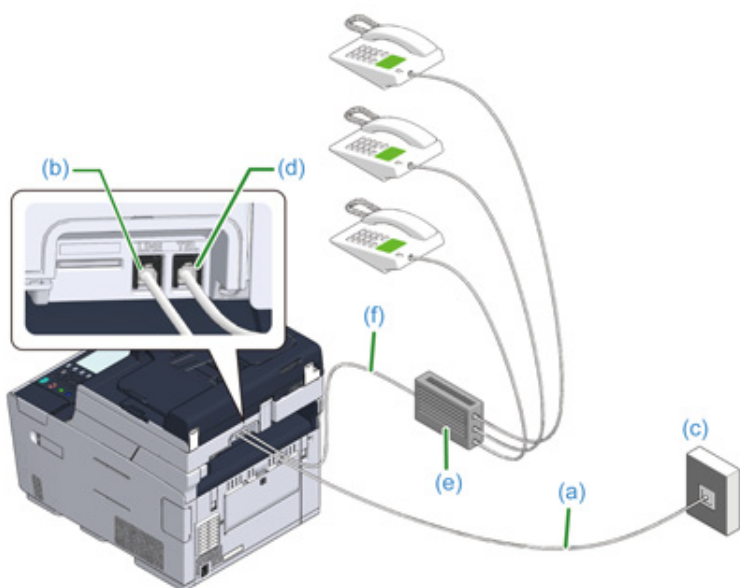

- 1 Podłącz dołączony kabel telefoniczny (a), który jest podłączony do sieci publicznej (analogowej) (c) do złącza linii telefonicznej urządzenia (b).
- 2 Podłącz kabel telefoniczny (f), który jest podłączony do urządzenia sterującego, takiego jak centrala PBX (e) do złącza TEL urządzenia (d).



- Telefon domowy to prosty przełącznik do zastosowań domowych, który łączy kilka telefonów z jedną lub dwiema liniami telefonicznymi, umożliwiając korzystanie z telefonów wewnętrznych i domofonów.
- Telefon służbowy to prosty przełącznik, który jest dostosowany do trzech lub więcej linii telefonicznych, z którymi kilka telefonów może być współdzielonych, pozwalając na zastosowanie telefonów wewnętrznych lub innego rodzaju.

## Podłączanie jako telefon wewnętrzny

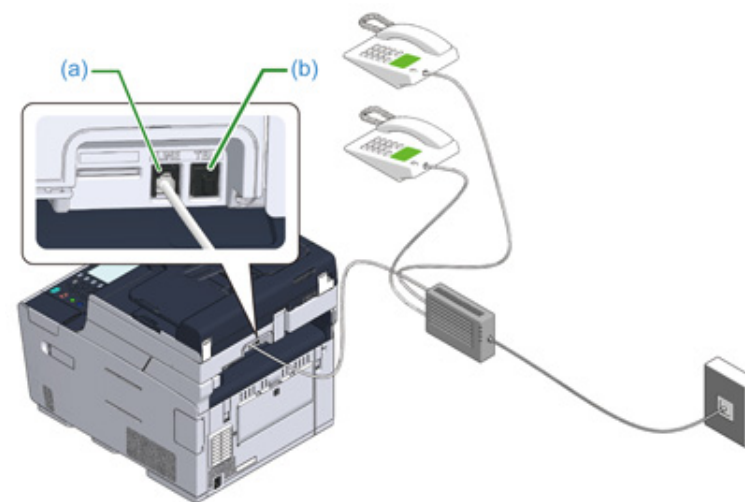

- 1 Podłącz kabel telefoniczny, który jest podłączony do urządzenia sterującego, takiego jak centrala PBX do złącza LINE urządzenia (a).
- 2 Jeśli używasz linii telefonicznej zarówno do faksu, jak i do telefonu, podłącz kabel telefoniczny do zewnętrznego telefonu, poprzez złącze TEL (b).



Jeśli łączysz się z PBX (Private Branch Exchange), to ustaw linię PBX w pozycji [ON (Wł.)].



Ustawienia faksu (Instrukcja zaawansowana)



## Podłączanie tunera CS lub telewizji cyfrowej

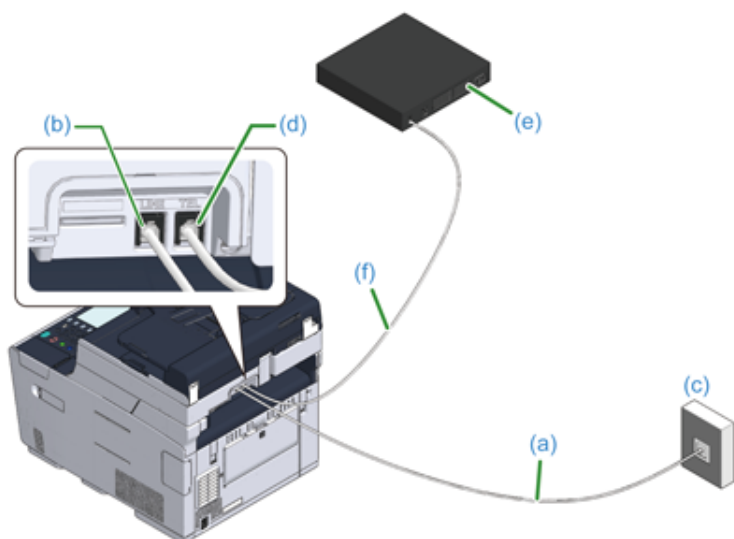

- 1** Podłącz dołączonego kabel telefoniczny (a), który jest podłączony do sieci publicznej (analogowej) (c) do złącza linii telefonicznej urządzenia (b)
- 2** Zdejmij zaślepkę złącza telefonicznego.
- 3** Podłącz kabel telefoniczny (f), który jest podłączony do tunera CS lub telewizji cyfrowej (e) do złącza linii telefonicznej urządzenia (d).

## Podłączanie kabla zasilającego

Zasilanie musi odpowiadać następującej charakterystyce.

AC: Od 110 do 127V AC (Zakres od 99 do 140V AC) / od 220 do 240V AC (Zakres od 198 do 264V AC)

Częstotliwość: 50/60 Hz  $\pm$  2%



- Jeśli prąd zasilający nie jest stabilny, należy użyć regulatora napięcia.
- Maksymalny pobór mocy urządzenia wynosi 1240 W (120 V AC)/1270 W (230V AC). Upewnij się, że zasilacz jest wystarczający.
- Działanie zasilacza awaryjnego (UPS) bądź inwertora nie jest gwarantowane. Nie używaj zasilacza awaryjnego (UPS) ani inwertora.



**NIEBEZPIECZEŃSTWO**

**Może wystąpić pożar lub porażenie prądem.**



- Przed podłączeniem kabla zasilającego oraz kabla uziemiającego upewnij się, iż urządzenie zostało wyłączone.
- Upewnij się, że kabel uziemiający jest podłączony do dedykowanego zacisku uziemiającego. Jeśli urządzenie nie może być uziemione, skontaktuj się ze swoim dostawcą.
- Pamiętaj, aby nie podłączać przewodu uziemiającego do uziemienia rurociągu wodnego, gazowego, linii telefonicznej ani pręta odgromowego.
- Przed podłączeniem kabla zasilającego do gniazda elektrycznego pamiętaj, ab podłączyć przewód uziemiający. Upewnij się także, aby przed odłączeniem przewodu uziemiającego odłączyć kabel zasilający.
- Pamiętaj, aby odłączać i podłączać kabel zasilający trzymać go za wtyczkę.
- Dokładnie włącz wtyczkę do gniazdka.
- Nie podłączaj ani nie odłączaj kabla zasilającego mokrymi rękami.
- Umieść kabel zasilający w miejscu, gdzie nie można na niego nadepnąć, ani niczego na nim nie stawiaj.
- Nie skręcaj ani nie związuj kabla zasilającego.
- Nie dotykaj uszkodzonego kabla zasilającego.
- Nie przeciążaj gniazda elektrycznego.
- Nie podłączaj drukarki i innych urządzeń elektrycznych do tego samego gniazda elektrycznego. Jeśli kabel zasilający urządzenia jest podłączony do tego samego gniazda co inne produkty elektryczne, a szczególnie klimatyzator, kopiarka lub niszczarka, urządzenie może pracować niepoprawnie ze względu na zakłócenia elektryczne. Jeśli musi podłączyć kabel zasilający urządzenia do tego samego gniazda co inne produkty, użyj dostępnego na rynku filtra lub transformatora przeciwzakłócieniowego.
- Używaj kabla zasilającego dostarczonego z urządzeniem i wtykaj go bezpośrednio do gniazdka. Nie używaj z drukarką kabli zasilających od innych produktów.
- Nie używaj przedłużacza. Jeśli musisz użyć przedłużacza, użyj kabla o obciążalności 15A lub większej.
- Użycie przedłużacza może skutkować niewłaściwą pracą urządzenia ze względu na spadek napięcia AC.
- Nie wyłączaj urządzenia ani nie odłączaj kabla zasilającego podczas drukowania.
- Jeśli nie używasz urządzenia przez dłuższy okres czasu, w czasie wakacji, wycieczek lub z innych względów, odłącz kabel zasilający.
- Nie używaj kabla zasilającego dostarczonego z urządzeniem do podłączania innych urządzeń.

1 Podłącz przewód zasilający do gniazda zasilania.



2 Podłącz przewód zasilający do gniazdka.

## Podłączanie z użyciem kabla LAN/USB

Jeśli chcesz korzystać z urządzenia w sieci przewodowej lub po podłączeniu do komputera za pomocą kabla USB, podłącz kabel, wykonując poniższe czynności.

- Podłączanie kabla LAN
- Podłączanie kabla USB

## Podłączanie kabla LAN



Kabel LAN (kategorii 5e lub wyższej, skrętka, prosty) nie jest dostarczany.

- 1 Przygotuj kabel LAN (kategorii 5e lub wyższej, skrętka, prosty) i koncentrator.

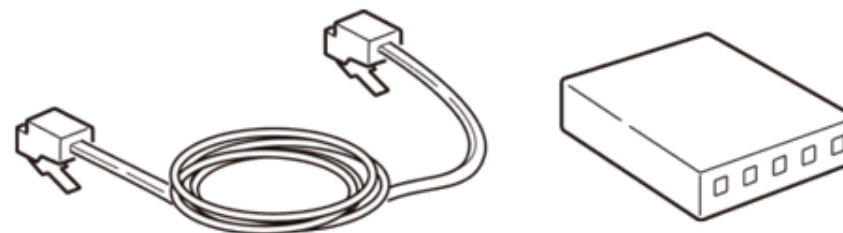

- 2 Sprawdź czy urządzenie i komputer są wyłączone.
- 3 Otwórz pokrywę interfejsu z tyłu urządzenia, wciskając jej środkową część.



**4** Podłącz jeden koniec kabla LAN do gniazda sieciowego.

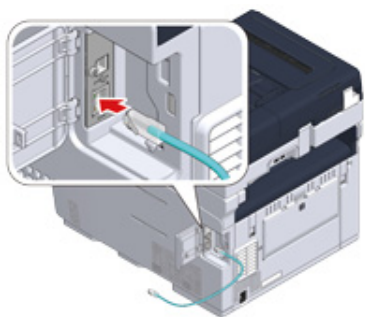

**5** Przeprowadź kabel LAN pod klapką i zamknij pokrywę interfejsu.

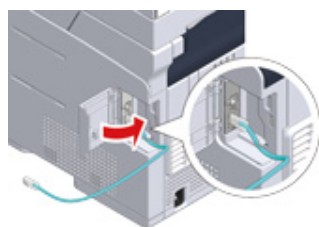

**6** Drugi koniec kabla LAN podłącz do koncentratora.

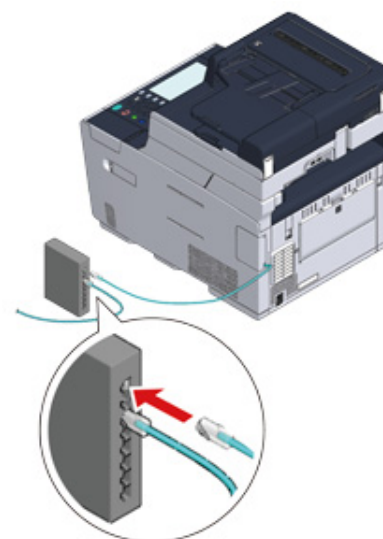

Przejdź do procedury „Ładowanie papieru do podajnika”.

## Podłączanie kabla USB

Kabel USB (Hi-Speed USB 2.0) nie jest dostarczany.

### 1 Przygotuj przewód USB.



Chcąc korzystać z trybu USB 2.0 Hi-Speed, musisz używać kabla Hi-Speed USB 2.0.



### 2 Sprawdź czy urządzenie i komputer są wyłączone.

### 3 Otwórz pokrywę interfejsu z tyłu urządzenia, wciskając jej środkową część.



### 4 Podłącz jeden koniec przewodu USB do złącza interfejsu USB drukarki.



Uważaj, aby nie podłączyć kabla USB do gniazda interfejsu sieciowego. Może ono prowadzić do awarii urządzenia.

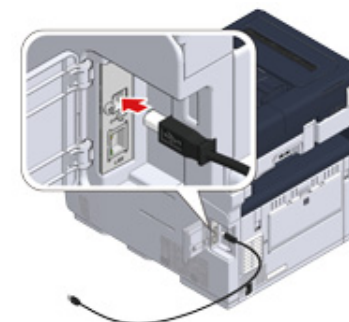

### 5 Przeprowadź kabel USB pod klapką i zamknij pokrywę interfejsu.

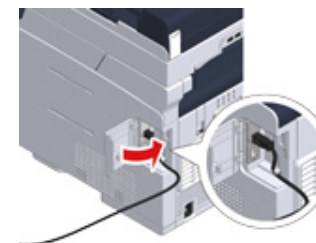

### 6 Podłącz drugi koniec przewodu USB do złącza USB w komputerze.



W trakcie procedury instalacji sterownika drukarki w systemie Windows nie wkładaj wtyczki kabla USB do gniazda w komputerze, dopóki na ekranie komputera nie pojawi się stosowne polecenie.

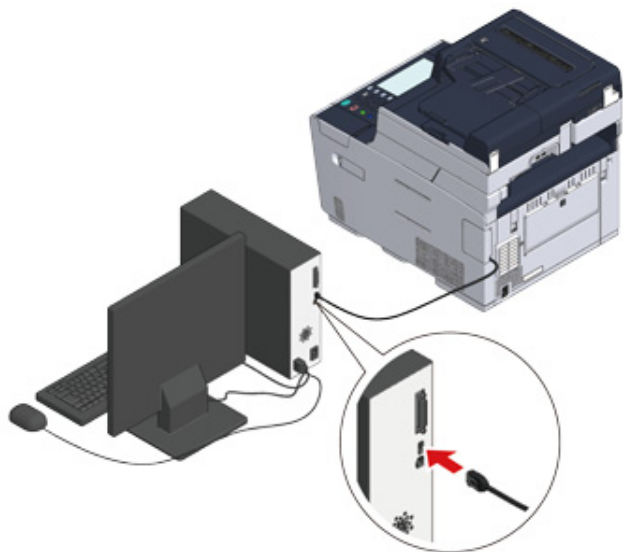

Przejdź do procedury „Ładowanie papieru do podajnika”.

## Ładowanie papieru do podajnika

Procedura ładowania papieru została opisana na przykładzie podajnika 1.

Ta sama procedura dotyczy podajników 2/3 (opcjonalne).

Szczegóły na temat dostępnego papieru, znajdują się w "O typach papieru, który może być załadowany".

- 1 Wyciągnij szufladę podajnika papieru.



- 2 Przesuń prowadnicę papieru (a) na szerokość papieru, który ma zostać załadowany.

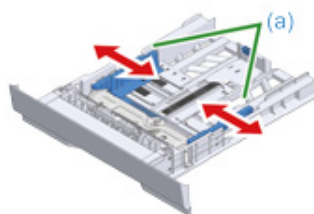

- 3 Przesuń ogranicznik papieru (b) na długość papieru, który ma być załadowany.

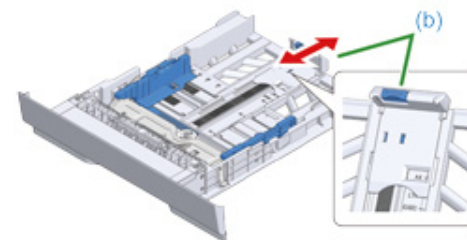

- 4 Przewachluj dobrze papier, a następnie wyrównaj jego krawędzie.

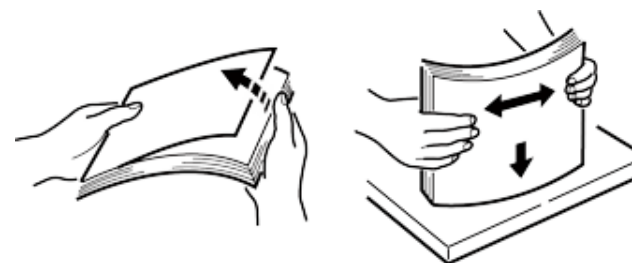

- 5 Załaduj papier stroną do druku skierowaną w dół.



! Nie ładuj papieru powyżej znacznika "▽" na prowadnicy papieru.

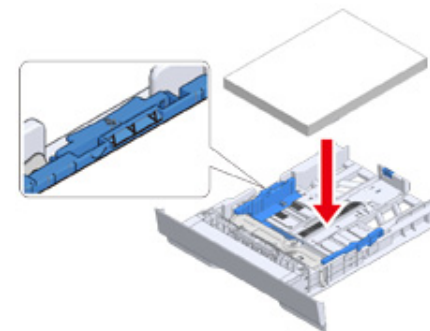

- 6 Zabezpiecz załadowany papier przy pomocy prowadnicy papieru.



- 7 Wymień kasetę papieru w urządzeniu.  
Wepchnij podajnik papieru, dopóki się nie zatrzyma.



## Sprawdzanie informacji o ustawieniach

Po pierwszym uruchomieniu urządzenia, wyświetlana jest "Łatwa konfiguracja".

Na ekranie pojawi się prośba o wprowadzenie informacji. Sprawdź wcześniej wymagane informacje na arkuszu informacji o ustawieniach poniżej.

W przypadku pominięcia tych ustawień przy pierwszym włączeniu urządzenia, możesz ustawić te informacje później na panelu operatora lub komputerze.

### • Hasło administratora

Domyślnie ustawione jest "999999". Zaleca się zmianę hasła administratora w celu ochrony bezpieczeństwa.

Element	Opis	Wartość
Hasło administratora	Hasło administratora do urządzenia. Możesz użyć od 6 do 12 znaków. Uważaj, by nie zapomnieć ustawionego hasła.	

### • Ustawienia faksu

Aby użyć funkcji faksu, wymagane są poniższe informacje.

Element	Opis	Wartość
Numer faksu	Wskazuje numer faksu tego urządzenia. Maksymalnie można wprowadzić 20 cyfr.	
ID nadawcy	Ustawia informacje nadawcy. Maksymalnie można wprowadzić 22 znaki.	

### • Ustawienia sieciowe

Aby podłączyć urządzenie do sieci poprzez kabel LAN, wymagane są następujące informacje.

Element	Opis	Wartość
Adres IP	Określa adres IP urządzenia.	
Maska podsieci	Ustawia maskę podsieci.	
Brama domyślna	Ustawia adres bramy.	
Serwer DNS (podstawowy)	Ustawia adres IP podstawowego serwera DNS.	
Serwer DNS (pomocniczy)	Ustawia adres IP pomocniczego serwera DNS.	
Serwer WINS (podstawowy)	Ustawia nazwę (do 15 znaków) lub adres IP dla podstawowego serwera WINS.	
Serwer WINS (pomocniczy)	Ustawia nazwę (do 15 znaków) lub adres IP dla pomocniczego serwera WINS.	

### • Ustawienia e-mail

Aby użyć funkcji, które wymagają wysyłania lub odbierania e-maili, takich jak skanowanie do e-maila i funkcji faksu internetowego, wymagane są następujące informacje.

Element	Opis	Wartość
Adres serwera poczty	Umożliwia ustawienie adresu IP lub nazwy hosta dla serwera SMTP. Maksymalnie można wprowadzić 64 znaki.	
Port SMTP	Ustawia numer portu SMTP.	
Szyfrowanie SMTP	Ustaw [None (Brak)], [SMTP (SMTP)] lub [STARTTLS (STARTTLS)].	
Ustawienia adresu nadawcy (Od)	Pojawia się, podczas wysyłania e-maila.	
Ustawienie odbierania	Ustaw [POP3 (POP3)], [SMTP (SMTP)] lub [Disable (Nieaktywne)]. Jeśli wybrano [POP3 (POP3)], sprawdź adres serwera POP3.	
Metoda uwierzytelniania	Ustaw [No Authentication (Brak uwierzytelniania)], [SMTP Auth (Uwierzytelnianie SMTP)] lub [POP Before SMTP (POP przed SMTP)]. Jeśli wybrano [SMTP Auth (Uwierzytelnianie SMTP)] lub [POP Before SMTP (POP przed SMTP)], sprawdź nazwę użytkownika i hasło.	
Metoda uwierzytelniania (SMTP-Auth / POP Before SMTP (Uwierzytelnianie SMTP/POP przed SMTP)) : Nazwa użytkownika	Ustaw nazwę użytkownika do uwierzytelniania. Można zarejestrować do 64 znaków.	
Metoda uwierzytelniania (Uwierzytelnianie SMTP/POP przed SMTP): Hasło	Ustaw hasło do uwierzytelniania SMTP. Można zarejestrować do 64 znaków.	

## Ustawianie tego urządzenia

Po pierwszym uruchomieniu urządzenia lub po inicjacji ustawień wyświetlony zostanie ekran [Easy Setup (Ustawienia wstępne)]. Wykonaj wyświetlane na ekranie instrukcje, aby skonfigurować wymagane informacje. Możesz pominąć konfigurację, przyciskając [Skip>> (Pomiń>>)].



Najprostszą procedurę opisano poniżej.

- Ustawienia języka
- Konfiguracja daty i godziny
- Konfiguracja hasła administratora
- Ustawienia faksu
- Ustawienia sieciowe
- Ustawienia E-mail
- Druk Testowy

## Ustawienia języka

- 1 Przyciśnij wyłącznik zasilania na panelu operatora i przytrzymaj go sekundę, aby włączyć urządzenie.

Gdy urządzenie zostanie włączone, lampka LED wyłącznika zasilania zostanie podświetlona.



- 2 Gdy wyświetlony zostanie ekran wyboru języka w [Easy Setup (Ustawienia wstępne)], przyciśnij język, którego chcesz używać.



Przyciśnij [▲][▼], aby przełączyć ekran.

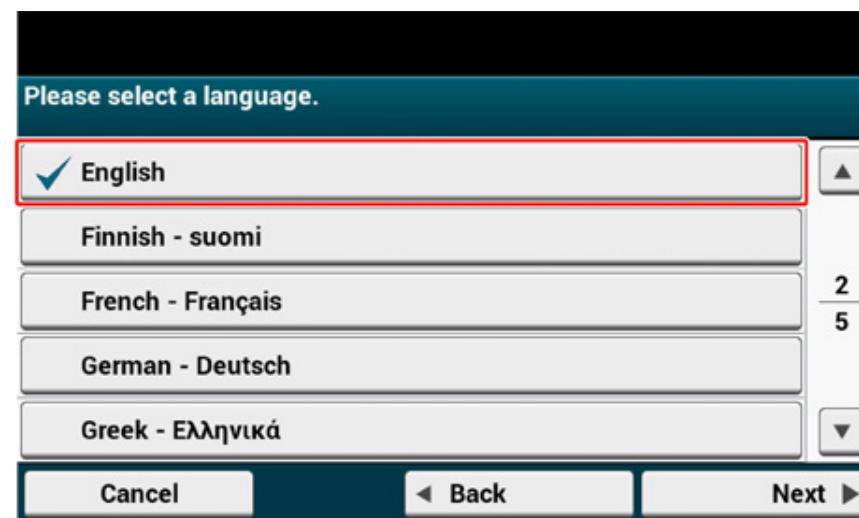

- 3 Wybierz pożądaný układ klawiatury.

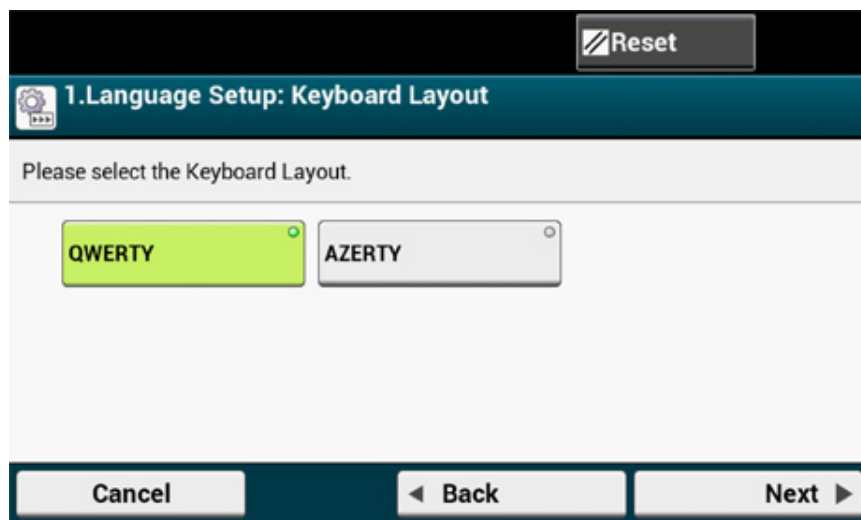

- 4 Przyciśnij [Close (Zamknij)].



Ekran zostanie automatycznie przełączony za ok. 7 sekund. Nie musisz przyciskać [Close (Zamknij)].

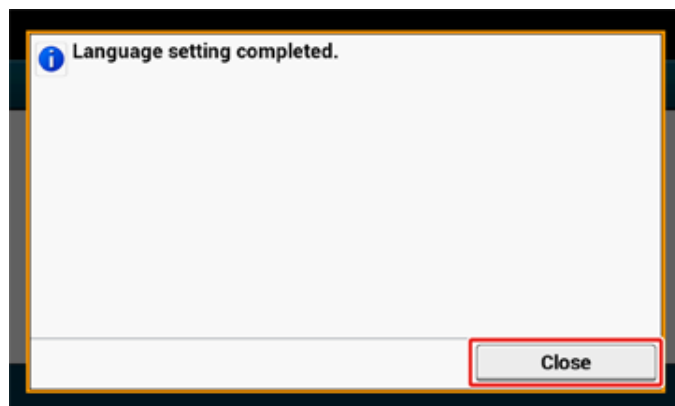

- 5 Przyciśnij [Continue with default settings (Kontynuuj z ustawieniami domyślnymi)].

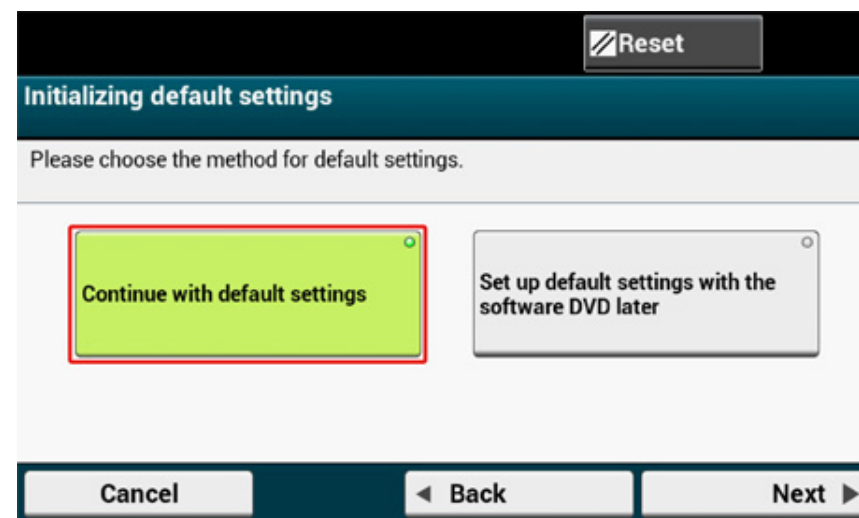

- 6 Sprawdź, czy ustawiono materiały eksploatacyjne i okablowanie, a następnie przyciśnij [Next (Dalej)].

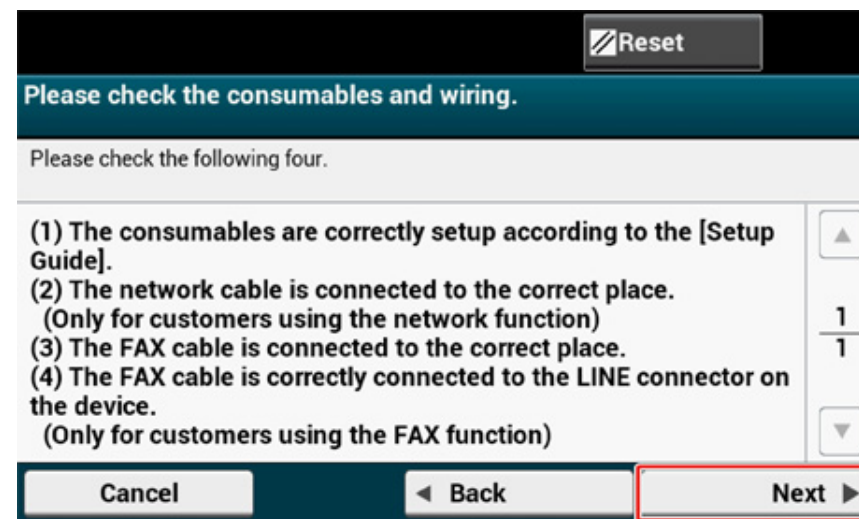

## Konfiguracja daty i godziny

- 1 Sprawdź, czy został wyświetlony ekran [2. Date/Time Setting (2. Konfiguracja daty i godziny)], a następnie przyciśnij [Next (Dalej)].

Wyświetlony zostanie ekran konfiguracji strefy czasowej.

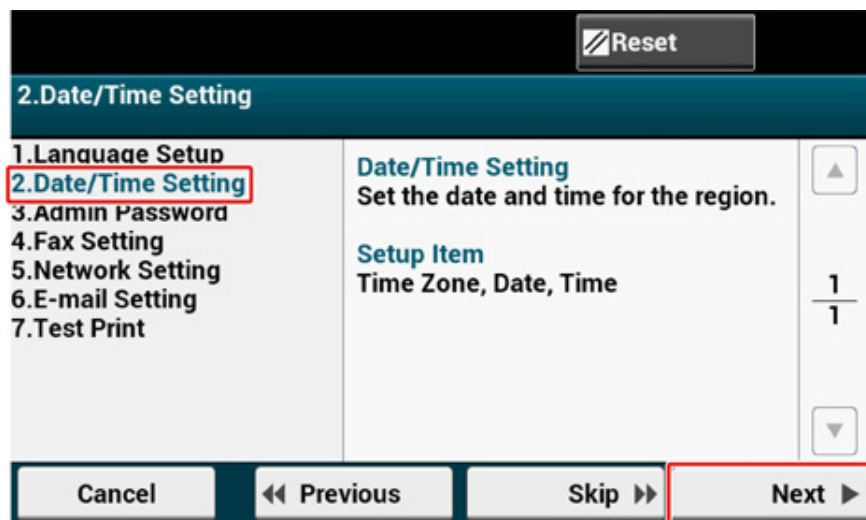

- 2 Przyciśnij [Select (Wybierz)] obok strefy czasowej, którą chcesz ustawić.



Przyciśnij [▲][▼], aby przełączyć ekran.

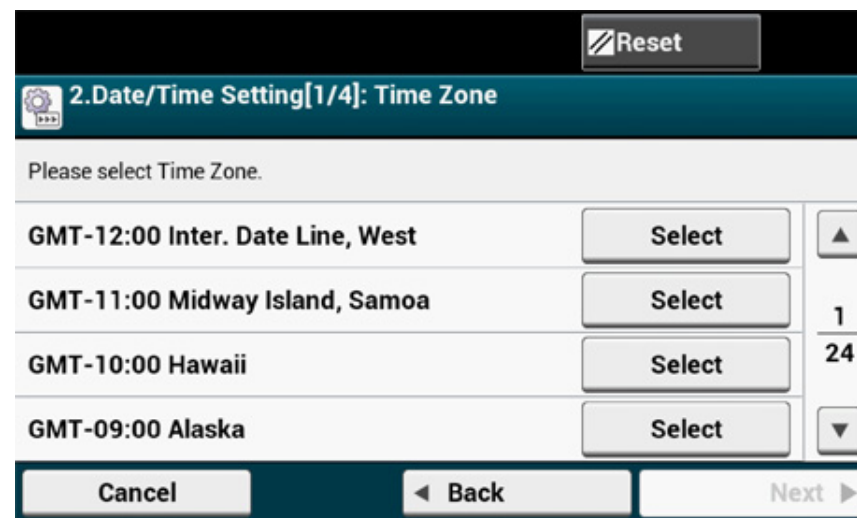

- 3 Naciśnij [Manual (Ręcznie)].

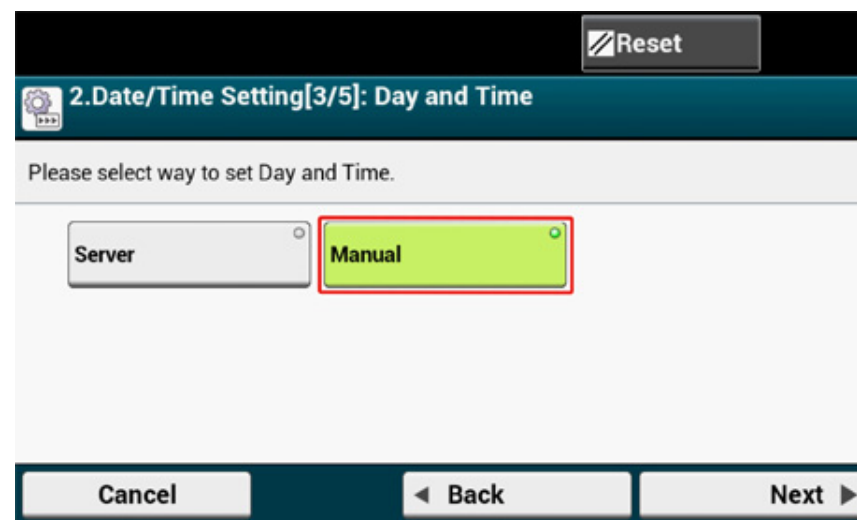

- 4 Wprowadź miesiąc, używając [▲] [▼] lub klawiatury numerycznej na panelu operatora.

Używając klawiatury numerycznej na panelu operatora, wprowadź wartość w polu oznaczonym ikoną  (klawiatura numeryczna).

- 5 Przyciśnij pole formularza [Day (Dzień)], aby wprowadzić dzień.
- 6 Przyciśnij pole formularza [Year (Rok)], aby wprowadzić rok, i przyciśnij [Next (Dalej)].

- 7 Używając [▲] [▲] lub klawiatury numerycznej na panelu operatora, wprowadź aktualną godzinę tak samo jak datę, a następnie przyciśnij [Next (Dalej)].

Wartości ustawień zostaną uaktualnione.

- 8 Przyciśnij [Close (Zamknij)].



Ekran zostanie automatycznie przełączony za ok. 7 sekund. Nie musisz przyciskać [Close (Zamknij)].

## Konfiguracja hasła administratora



Domyślne hasło administratora brzmi „999999”. Zalecamy ustawienie własnego hasła, aby strony trzecie nie mogły uzyskać dostępu do urządzenia, wprowadzając domyślne hasło.

- 1 Sprawdź, czy został wyświetlony ekran [3. Admin Password (3. Hasło admin.)], a następnie przyciśnij [Next (Dalej)]. Wyświetlony zostanie ekran konfiguracji nowego administratora.

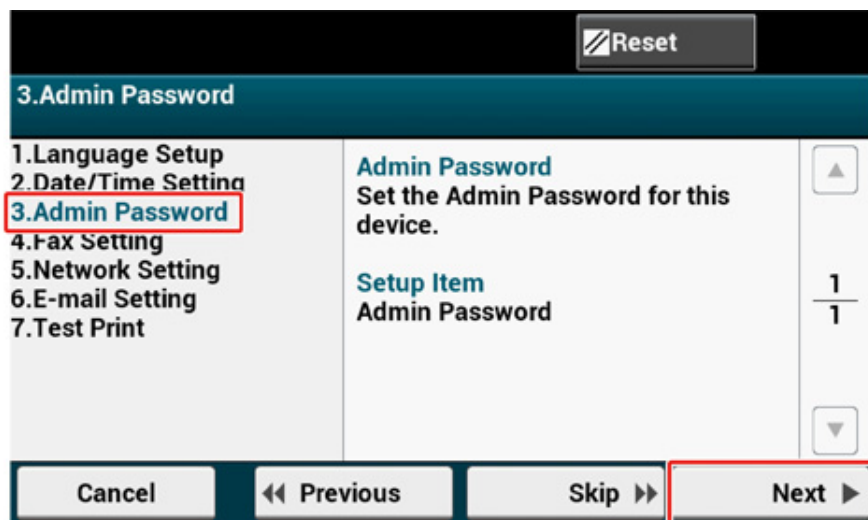

- 2 Wprowadź nowe hasło administratora i przyciśnij [Next (Dalej)].



- Zalecamy zapisanie hasła na kartce. Dzięki temu łatwiej jest je odzyskać.
- Hasło administratora należy wprowadzić podczas zmiany ustawień i wykonywania podobnych czynności.
- Jeśli zapomnisz hasła administratora lub je utracisz, zmiana [Admin Setup (Konfiguracja admin.)] lub [Easy Setup (Ustawienia wstępne)] nie będzie możliwa.



- Ustaw hasło administratora, używając od 6 do 12 znaków alfanumerycznych.
- W hasle rozróżniane są wielkie i małe litery.

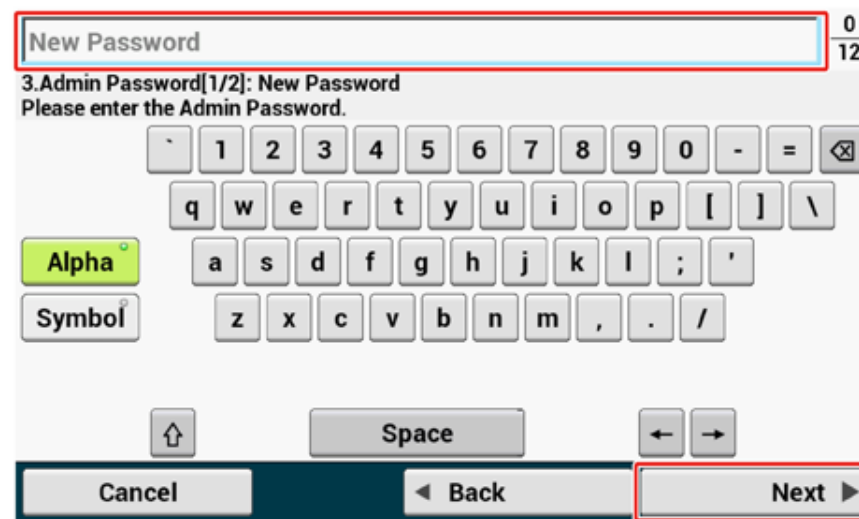

- 3 Wprowadź ponownie hasło, aby je potwierdzić.

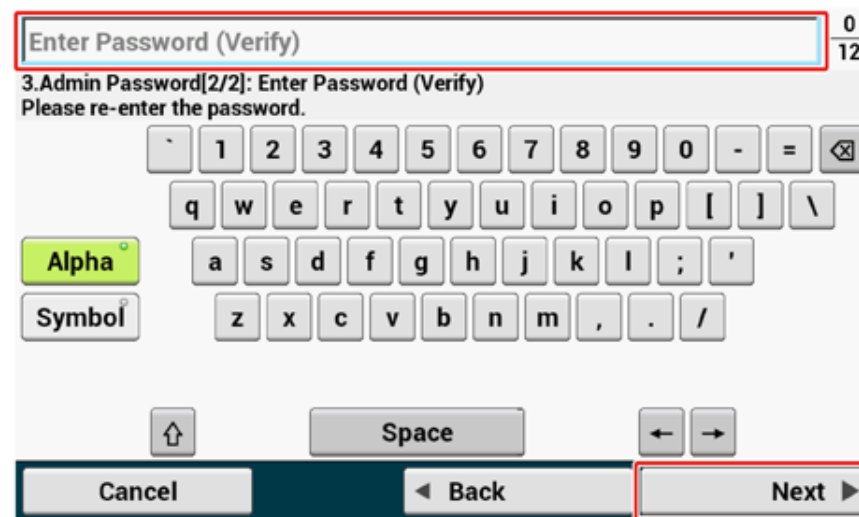

- 4 Naciśnij [Next (Dalej)].  
Wartości ustawień zostaną uaktualnione.

- 5 Przcisnij [Close (Zamknij)].



Ekran zostanie automatycznie przełączony za ok. 7 sekund. Nie musisz przyciskać [Close (Zamknij)].

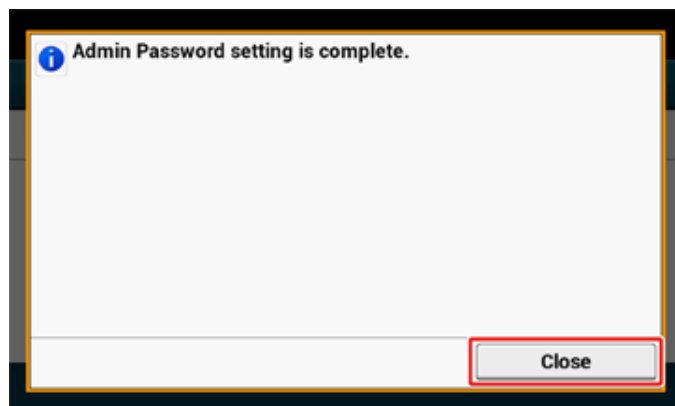

## Ustawienia faksu



Jeśli nie chcesz korzystać z funkcji faks, przycisnij [Skip>> (Pomiń>>)], aby przejść do menu Ustawienia sieciowe.

- 1 Sprawdź, czy został wyświetlony ekran [4. Fax Setting (4. Ustawienia funkcji faks)], a następnie przycisnij [Next (Dalej)]. Na ekranie wyświetlony zostanie monit o numeru faksu.

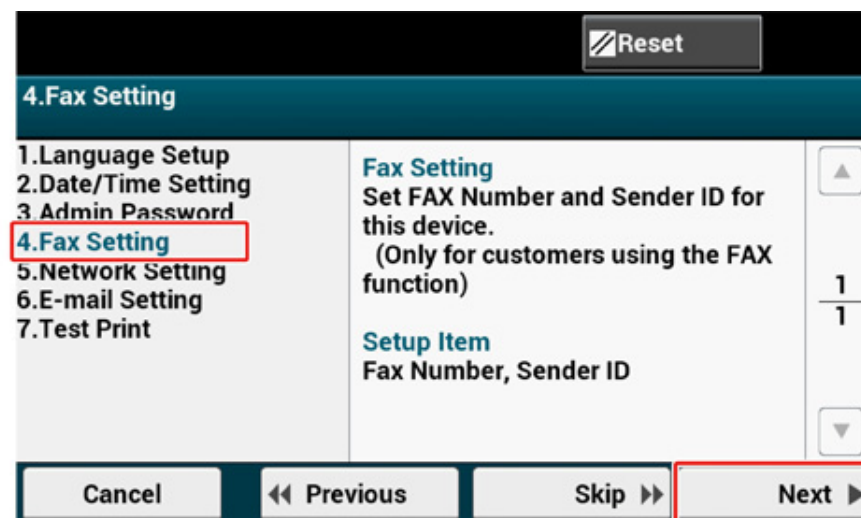



- 2 Wprowadź numer faksu, używając klawiatury numerycznej na panelu operatora, a następnie przyciśnij [Next (Dalej)].

- 3 Wprowadź dane nadawcy (imię i nazwisko nadawcy) i na panelu dotykowym przyciśnij [Next (Dalej)]. Wartości ustawień zostaną uaktualnione.



Informacje ustawione tutaj są przesyłane drugiej stronie, która odbiera faks.

- 4 Przyciśnij [Close (Zamknij)].



Ekran zostanie automatycznie przełączony za ok. 7 sekund. Nie musisz przyciskać [Close (Zamknij)].

## Ustawienia sieciowe



- Jeśli nie chcesz nawiązywać połączenia z siecią, przyciśnij [Skip>> (Pomiń>>)], aby przejść do ekranu Ustawienia E-mail.
- Ustawienia sieci są wymagane, aby możliwe było korzystanie z funkcji wydruk, faks i skanowanie. Skonfiguruj sieć tutaj.

1 Sprawdź, czy został wyświetlony ekran [5. Network Setting (5. Ustawienia Sieci)], a następnie przyciśnij [Next (Dalej)], aby skonfigurować połączenie z przewodową siecią LAN.

W przypadku połączenia bezprzewodowego nie musisz konfigurować ustawień sieci tutaj. Przyciśnij [Skip>> (Pomiń>>)], aby przejść do ekranu Ustawienia E-mail.

Ustawienia połączeń bezprzewodowych należy skonfigurować po ukończeniu [Easy Setup (Ustawienia wstępne)].

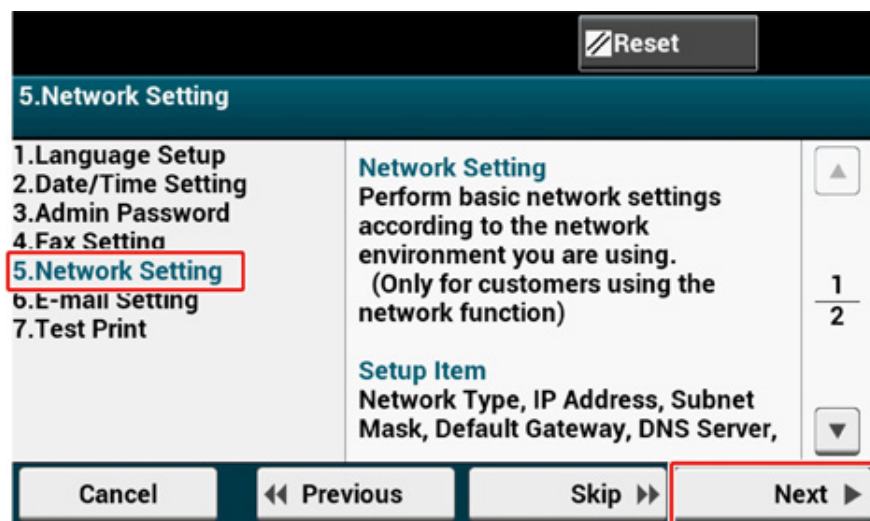

2 Sprawdź, czy okablowanie jest kompletne.

3 Skonfiguruj adres IP. Przyciśnij [Auto (Auto)].

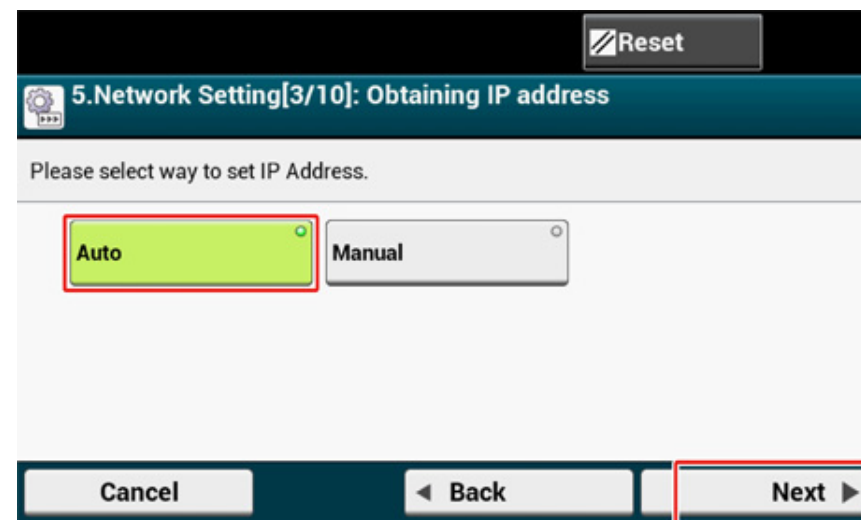

Jeśli przeprowadzasz konfigurację ręcznie, sprawdź następujące wartości określone przez operatora lub administratora sieci.

Adres IP

Maska podsieci

Brama domyślna

Serwer DNS (pierwszy)

Serwer DNS (drugi)

Serwer WINS (pierwszy)

Serwer WINS (drugi)

4 Przyciśnij [Close (Zamknij)] na poniższym ekranie wyświetlanym po uaktualnieniu ustawień.



- Poczekaj do końca uaktualniania ustawień.
- Ekran zostanie automatycznie przełączony za ok. 7 sekund. Nie musisz przyciskać [Close (Zamknij)].

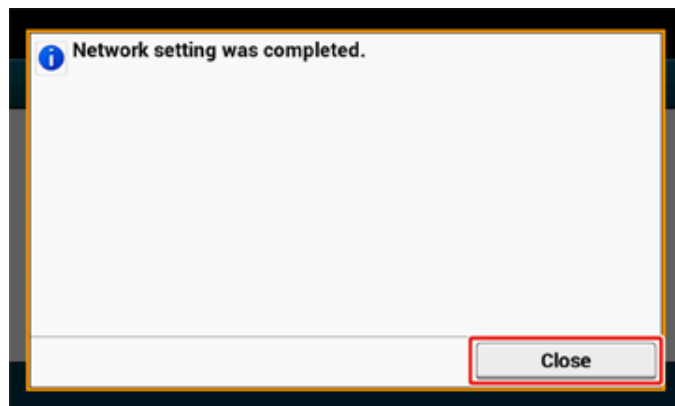

## Ustawienia E-mail

E-mail należy ustawić, aby możliwe było korzystanie z funkcji „Skanuj do wiadomości e-mail”, „Faks internetowy” lub „Skanuj do serwera faksu”.

Zanim przejdziesz do konfiguracji, wprowadź niezbędne informacje na ekranie „Informacje o ustawieniach”.



- Przygotuj adres e-mail urzędnika. Jeśli nie masz adresu e-mail, z którego korzysta urządzenie, skontaktuj się z dostawcą lub uzyskaj adres e-mail w inny sposób.
- Zanim skorzystasz z funkcji, skonfiguruj „Ustawienia sieciowe”.
- Jeśli chcesz otrzymywać i drukować pliki załączników e-mail, które są wysyłane do urzędnika, wybierz opcję [POP3 (POP3)] lub [SMTP (SMTP)], aby dostosować środowisko do własnych ustawień e-mail.
- Jeśli nie chcesz używać funkcji wymagających konfiguracji ustawień poczty, przyciśnij [Skip>> (Pomiń>>)] i przejdź do ekranu „Druk Testowy”.

1 Sprawdź, czy został wyświetlony ekran [6. E-mail Setting (6. Ustawienia E-mail)], a następnie przyciśnij [Next (Dalej)].

Wyświetlony zostanie monit o wprowadzenie adres serwera poczty.

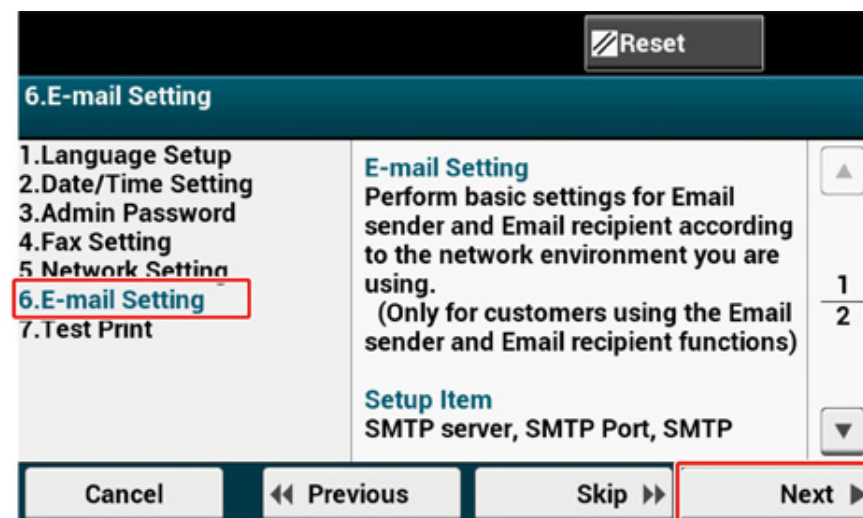

- 2 Wprowadź adres serwera poczty i na panelu dotykowym przyciśnij przycisk [Next (Dalej)].

- 3 Wprowadź port SMTP, używając klawiatury numerycznej na panelu operatora, a następnie przyciśnij [Next (Dalej)].

- 4 Wybierz szyfrowanie SMTP.

- 5 Wprowadź adres nadawcy i na panelu dotykowym przyciśnij przycisk [Next (Dalej)].

- 6 Skonfiguruj protokół odbioru.



Jeśli wybrano [POP3 (POP3)], wprowadź adres serwera POP3.

## 7 Wybierz metodę uwierzytelniania.



Jeśli wybrano [SMTP Auth (Uwierzytelnianie SMTP)] lub [POP Before SMTP (POP przed SMTP)], wprowadź użytkownika i hasło, a następnie przyciśnij [Next (Dalej)].

## 8 Określ, czy chcesz wysłać wiadomość testową.



Aby wysłać wiadomość testową, wprowadź adres docelowy, który może odebrać wiadomość.

## 9 Po uaktualnieniu ustawień przyciśnij [Close (Zamknij)].



Po uaktualnieniu ustawień przyciśnij [Close (Zamknij)].

## Druk Testowy



Jeśli nie chcesz drukować strony testowej, przyciśnij [Skip>> (Pomiń>>)]. Ustawienia wstępne zostaną skonfigurowane, a następnie wyświetlony zostanie ekran główny.

- 1 Sprawdź, czy został wyświetlony ekran [7. Print Test (7. Druk Testowy)], a następnie przyciśnij [Next (Dalej)].

Wyświetlony zostanie ekran Druk Testowy.

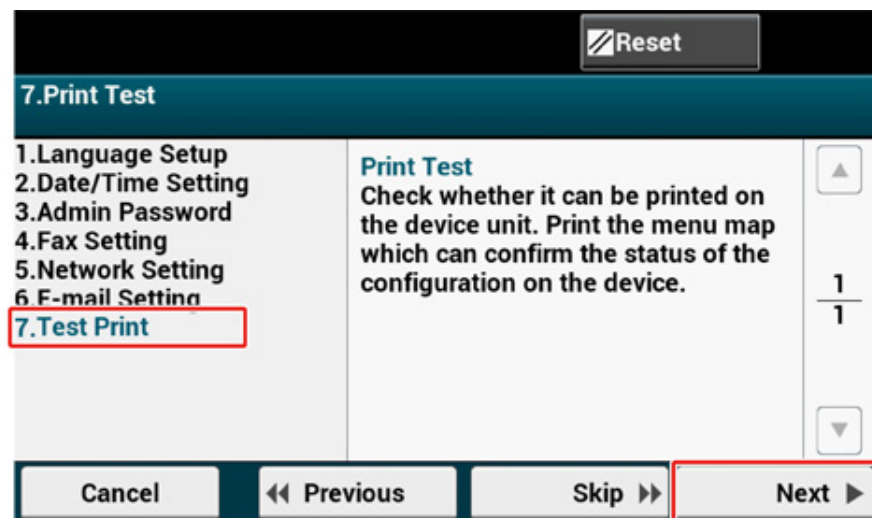

- 2 Kliknij [Print Test (Wydruk Testowy)].

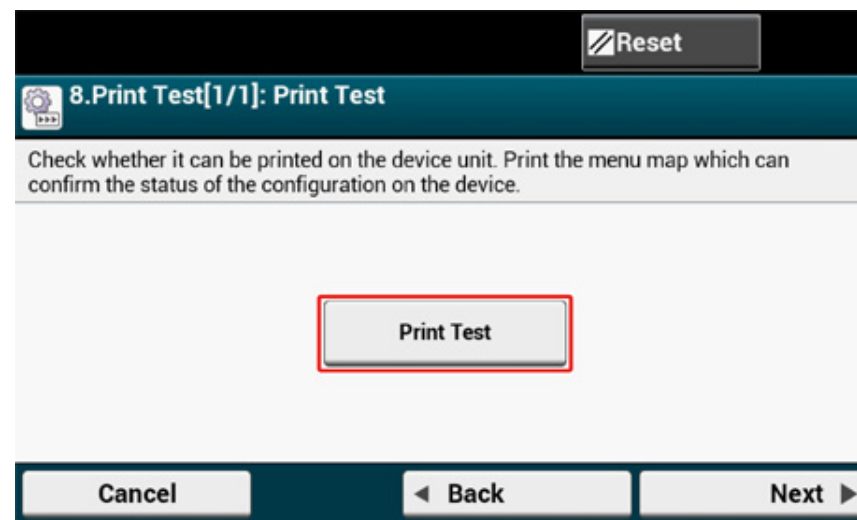

- 3 Naciśnij [Yes (Tak)].

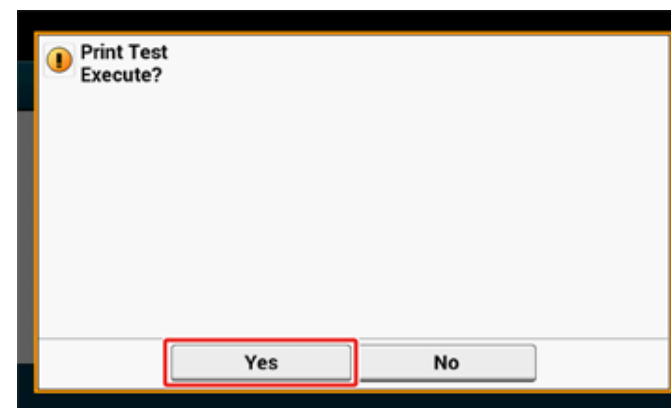

- 4 Sprawdź, czy mapa menu została wydrukowana i przyciśnij [Close (Zamknij)].

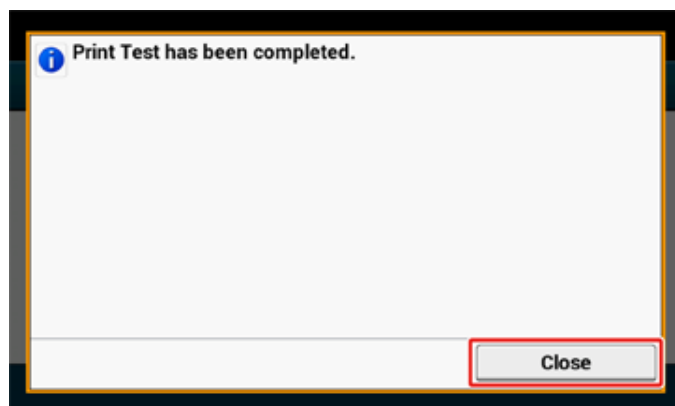

- 5 Przyciśnij [Complete (Gotowe)].

Ustawienia wstępne zostaną skonfigurowane, a następnie wyświetlony zostanie ekran główny.

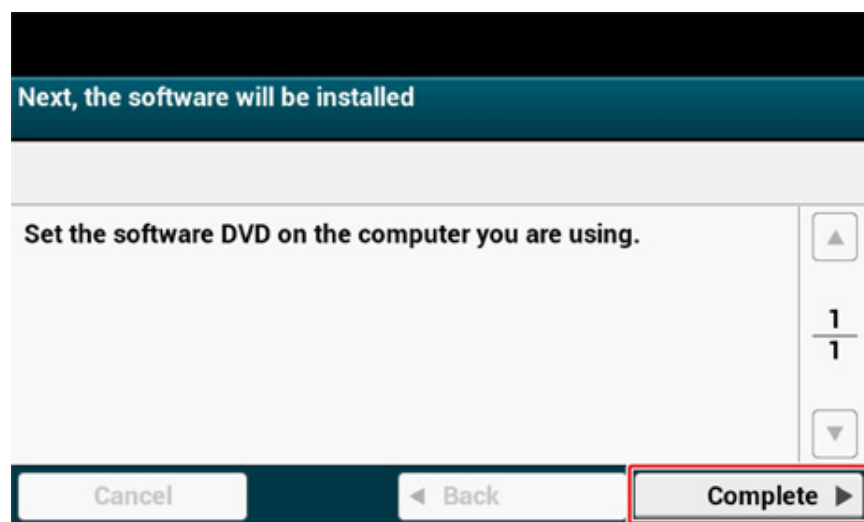

Możesz zmienić ustawienia w dowolnej chwili, wybierając kolejno [Device Settings (Ustawienia urządzenia)] > [Easy Setup (Ustawienia wstępne)] u góry ekranu głównego.

## Nawiązywanie połączenia z bezprzewodową siecią LAN

Połączenie z bezprzewodową siecią LAN jest domyślnie wyłączone. Aby uzyskać połączenie z bezprzewodową siecią LAN, włącz opcję sieci bezprzewodowej (Wireless) w menu Konfiguracja administratora.

- Zanim uzyskasz połączenie z bezprzewodową siecią LAN
- Aktywacja połączenia z bezprzewodową siecią LAN
- Nawiązywanie połączenia z punktem dostępowym (Infrastruktura)
- Bezpośrednie łączenie się z urządzeniem

## Zanim uzyskasz połączenie z bezprzewodową siecią LAN



- Bezprzewodowa (Infrastruktura) i Bezprzewodowy (tryb punktu dostępowego) nie mogą działać w tym samym czasie.
- Jeśli urządzenie jest używane w środowisku sieci bezprzewodowej, to nie przechodzi w tryb głębokiego uśpienia, tylko w tryb uśpienia.
- Nie umieszczaj żadnych produktów elektrycznych, które emitują słabe fale radiowe (takie jak kuchenki mikrofalowe lub cyfrowe telefony bezprzewodowe) w pobliżu urządzenia.
- Prędkość transmisji w bezprzewodowej sieci LAN może być wolniejsza niż w przewodowej sieci LAN lub od połączenia USB, w zależności od środowiska. Jeśli chcesz drukować duże dane, takie jak zdjęcia, zaleca się, aby drukować z przewodowej sieci LAN lub USB.

## Nawiązywanie połączenia z punktem dostępowym

Zanim połączysz urządzenie z punktem dostępowym bezprzewodowej sieci LAN, sprawdź, co następuje.

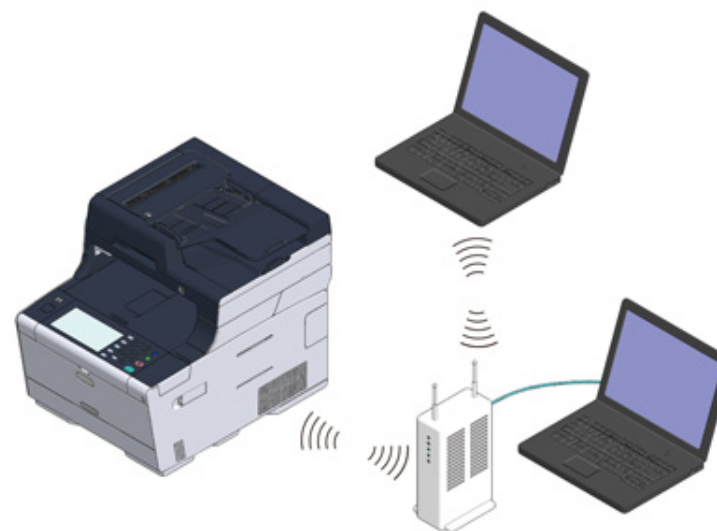

- 1 Sprawdź, czy bezprzewodowe punkty dostępowe LAN spełniają poniższe wymagania.

Normy: IEEE 802.11 a/b/g/n

Metoda dostępu: Tryb infrastruktury



## 2 Sprawdź, czy bezprzewodowy punkt dostępowy LAN wspiera WPS.

Jeśli nie wspiera WPS, sprawdź SSID i klucz szyfrujący, odwołując się do instrukcji obsługi, dołączonej do bezprzewodowego punktu dostępowego LAN lub innej dokumentacji.



- Identyfikator SSID jest również nazywany jako nazwa sieci, ESSID lub ESS-ID.
- Klucz szyfrowania jest również nazywany kluczem sieciowym, kluczem bezpieczeństwa, hasło, lub Klucz PSK.

## Bezpośrednie łączenie się z urządzeniem

Urządzenie może być używane jako punkt dostępowy, wykorzystywany w celu podłączenia urządzeń bezprzewodowych (komputerów, tabletów, smartfonów itp.). Sprawdź, co następuje.

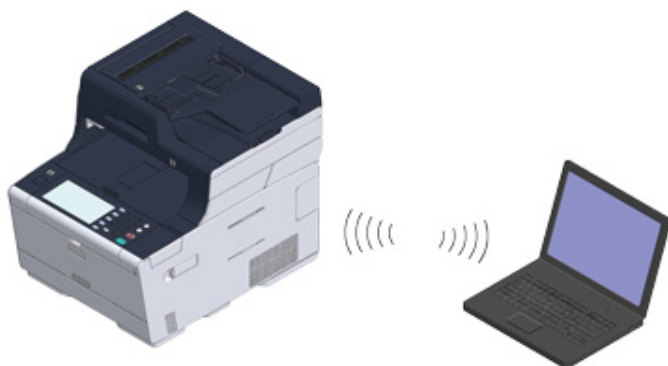

## 1 Sprawdź, czy urządzenia przenośne spełniają poniższe wymogi.

Normy: IEEE 802.11 b/g/n  
Zabezpieczenia: WPA2-PSK (AES)

## 2 Sprawdź, czy urządzenia przenośne wspierają WPS-PBC (przycisk).



Jeśli nie jesteś pewien, czy urządzenie wspiera WPS-PBC, podłącz je ręcznie po włączeniu urządzenia.

## Aktywacja połączenia z bezprzewodową siecią LAN

### 1 Upewnij się, że urządzenie jest wyłączone.

### 2 Naciśnij [Device Settings (Ustawienia urządzenia)] na górze ekranu początkowego.

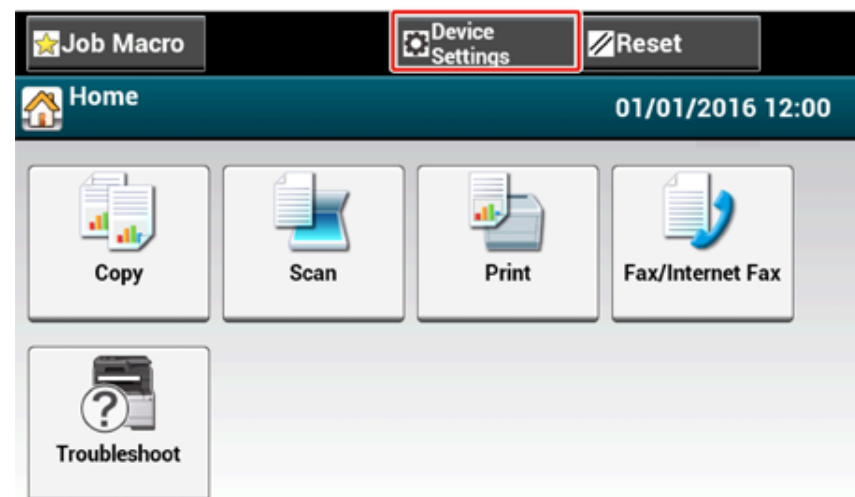

- 3 Przcisnij kolejno [▲] i [Admin Setup (Konfiguracja admin.)].

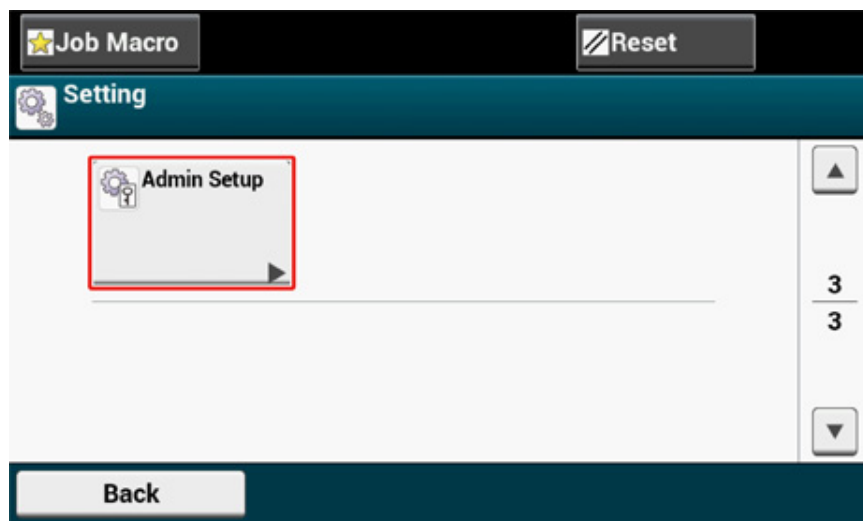

- 4 Wprowadź hasło administratora, a następnie naciśnij przycisk [OK (OK)].



Domyślną nazwą i hasłem administratora są odpowiednio "admin" i "999999". Jeśli hasło administratora zostało zmienione w menu Ustawienia wstępne, wprowadź nowe hasło.

- 5 Na ekranie logowania administratora przycisnij [OK (OK)].

- 6 Przcisnij kolejno [▲] i [User Install (Instalacja użytkownika)].

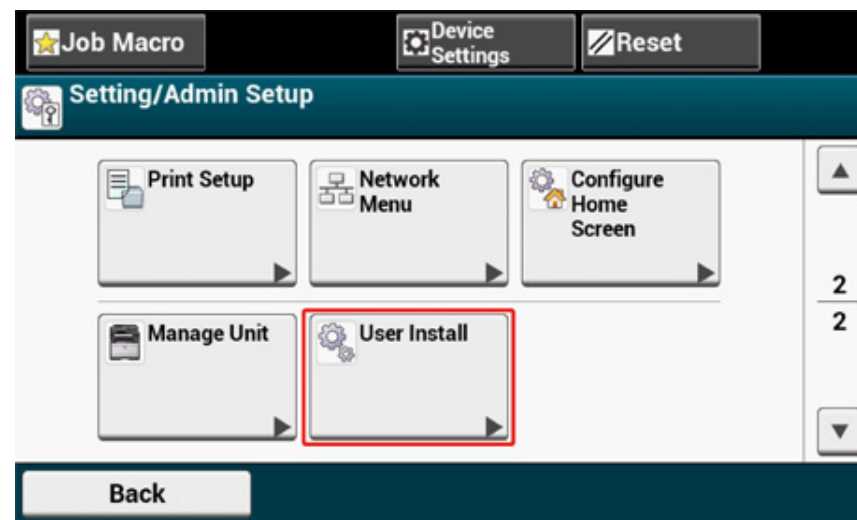

- 7 Przcisnij kolejno [▲] i [Wireless Module (Moduł Bezprzew.)].

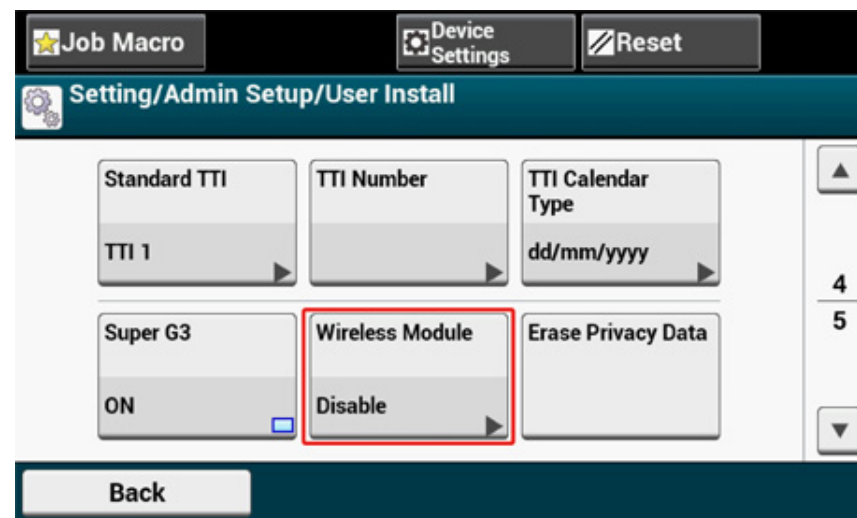

8 Przynajmniej [ENABLE (AKTYWNE)].

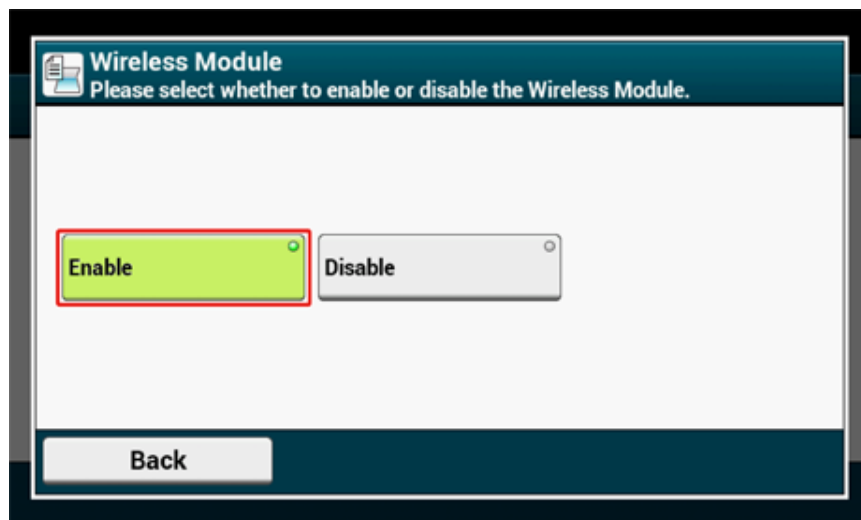

9 Przyciskaj [Back (Wstecz)] do momentu, gdy wyświetlony zostanie ekran główny.

10 Przynajmniej przycisk zasilania, aby wyłączyć urządzenie.

11 Przynajmniej przycisk zasilania, aby włączyć urządzenie.

12 Przynajmniej opcję „Tak”, gdy na panelu dotykowym wyświetlony zostanie komunikat „Czy chcesz skonfigurować komunikację bezprzewodową?”.

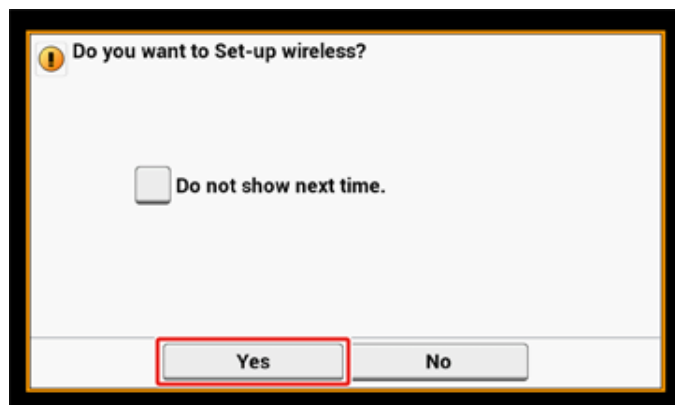

Następnie przejdź do menu „Nawiązywanie połączenia z punktem dostępowym (Infrastruktura)”.

## Nawiązywanie połączenia z punktem dostępowym (Infrastruktura)



- Zainstaluj to urządzenie w miejscu z dobrym widokiem oraz blisko bezprzewodowego punktu dostępowego. (Zalecamy, aby odległość pomiędzy urządzeniem a urządzeniem bezprzewodowym wynosiła poniżej 30 m.)
- Jeśli pomiędzy drukarką, a bezprzewodowymi punktami dostępu LAN znajduje się metal, aluminiowa rama okienna lub żelbetonowy mur, to połączenia mogą być trudne do ustanowienia.
- Używanie IEEE802.11a (W52/W53) na zewnątrz jest zabronione przez prawo radiowe. Użyj IEEE802.11a (W52/W53) jedynie wewnątrz.

### • Podłączanie ze standardem WPS

Jeśli punkt dostępowy bezprzewodowej sieci LAN obsługuje standard WPS, to możesz połączyć się z bezprzewodową siecią LAN za pomocą przycisku WPS.

### • Wybór bezprzewodowego punktu dostępowego LAN z panelu operatora do ustanowienia połączenia

Jeśli bezprzewodowy punkt dostępowy nie obsługuje standardu WPS, to można określić punkt dostępu do bezprzewodowej sieci LAN, ze zbioru punktów dostępowych bezprzewodowej sieci LAN, które wykrywa drukarka do ustanowienia połączenia.

### • Ręczne ustawienie z panelu operatora do ustanowienia połączenia

Ustaw ręcznie informacje o punkcie dostępowym bezprzewodowej sieci LAN (SSID, metoda szyfrowania i klucz szyfrowania), aby połączyć się z bezprzewodową siecią LAN.

### Podłączanie ze standardem WPS

Jeśli punkt dostępowy bezprzewodowej sieci LAN obsługuje standard WPS, to możesz w łatwy sposób połączyć się z bezprzewodową siecią LAN za pomocą przycisku szybkiej konfiguracji (przycisk WPS).

Podłącz zgodnie z poniższą procedurą.

- 1 Sprawdzić położenie przycisku WPS, odnosząc się do instrukcji, która jest załączona do w bezprzewodowego punktu dostępowego LAN lub innego dokumentu.
- 2 Sprawdź, czy bezprzewodowy punkt dostępowy LAN uruchamia się i czy pracuje prawidłowo.

### 3 Włącz urządzenie.



Jeśli pokaże się poniższy ekran, naciśnij [Tak], a następnie przejdź do kroku 6.

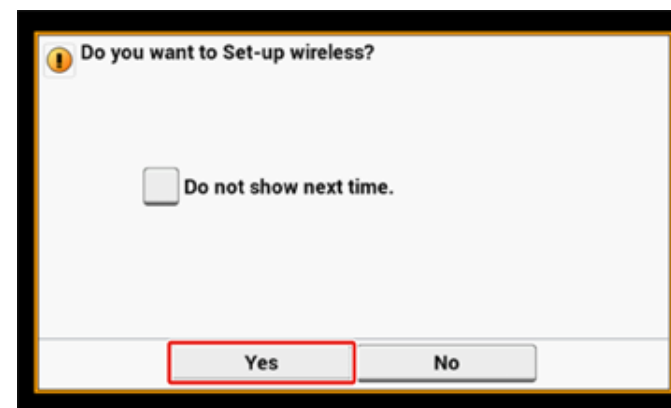

### 4 Przyciśnij [Device Settings (Ustawienia urządzenia)] na panelu dotykowym.

### 5 Przyciśnij kolejno [▲] i [Wireless(Infrastructure) Setting (Ustawienie bezprzewodowe (Infrastruktura))].

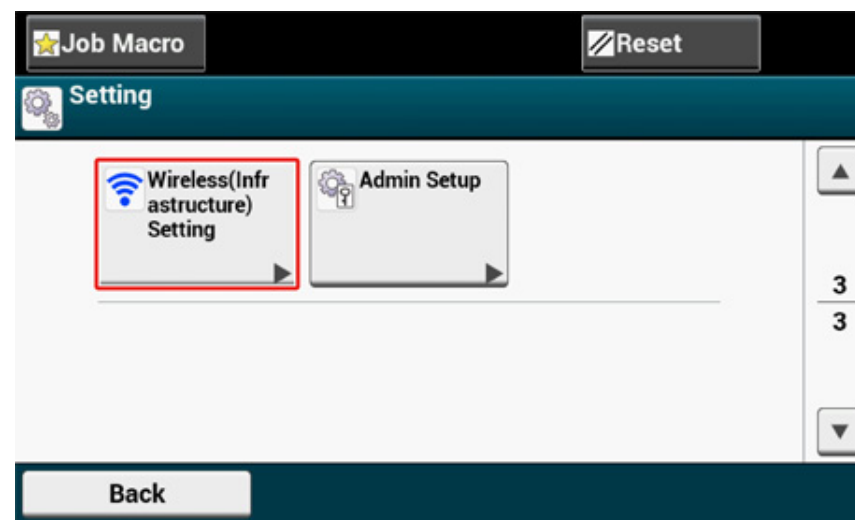

- 6 Wprowadź login i hasło administratora, a następnie naciśnij [OK (OK)].  
Domyślną nazwą i hasłem administratora są odpowiednio "admin" i "999999".  
Poniższy komunikat zostanie wyświetlony przez około 5 sekund.

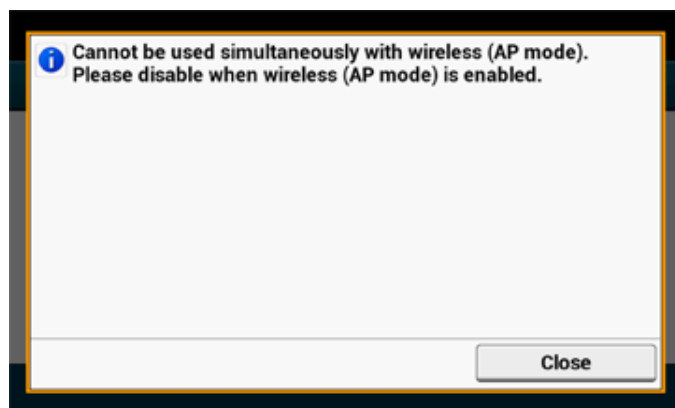

- 7 Przyciśnij [Enable (Włącz)].

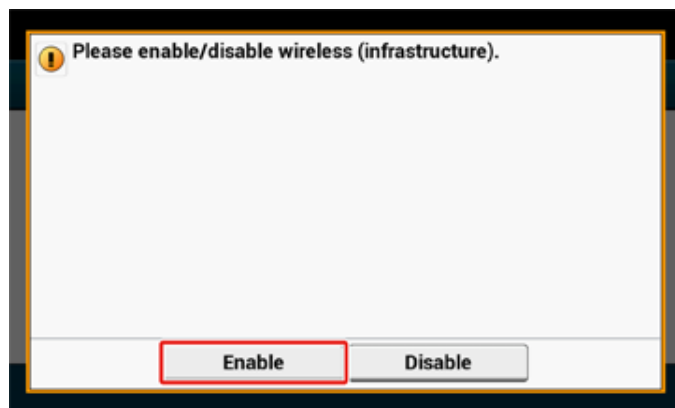

- 8 Jeśli środowisko wymaga przeprowadzenia ręcznej konfiguracji adresu IP i wykonania podobnych czynności, przyciśnij [Network Setting (Ustawienia Sieci)]. Jeśli konfiguracja ręczna nie jest konieczna, przejdź do kroku 12.

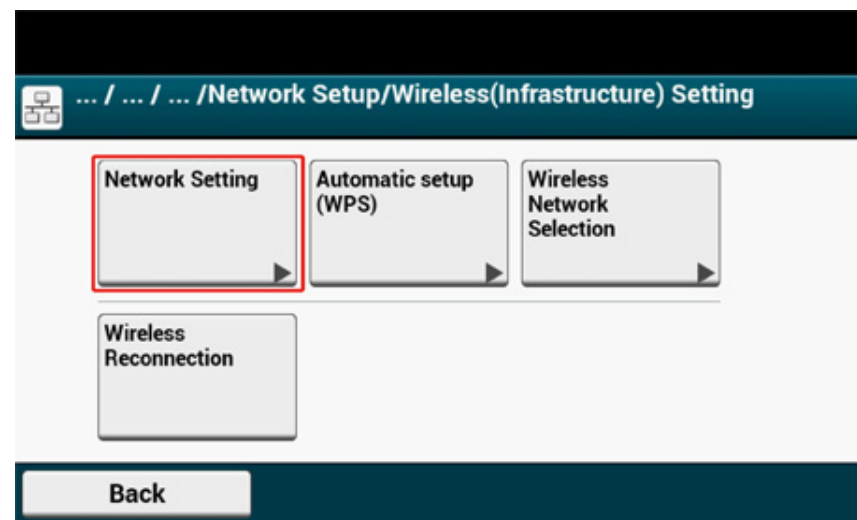

- 9 Przyciśnij [Manual (Ręcznie)] na ekranie [Wireless (infrastructure) settings (Ustawienie bezprzewodowe (Infrastruktura))].

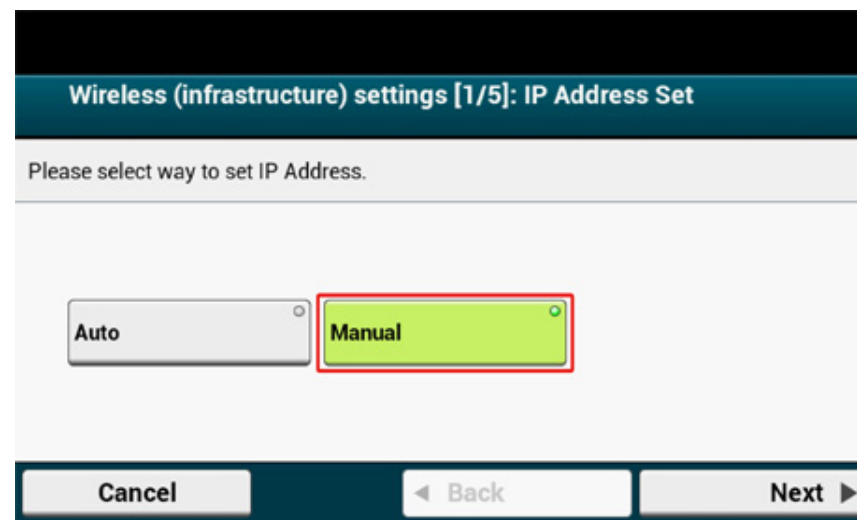

- 10 Postępuj zgodnie z instrukcjami wyświetlanymi na ekranie, aby skonfigurować adres IP, maskę podsieci, bramę domyślną i DHCP v6.



Wartość ustawienia uzyskasz od operatora lub administratora sieci.

- 11 Przyciśnij [Close (Zamknij)] po ukończeniu konfiguracji ustawień bezprzewodowych (Infrastruktura).



Ekran zostanie za chwilę automatycznie przełączony. Nie musisz przyciskać [Close (Zamknij)].

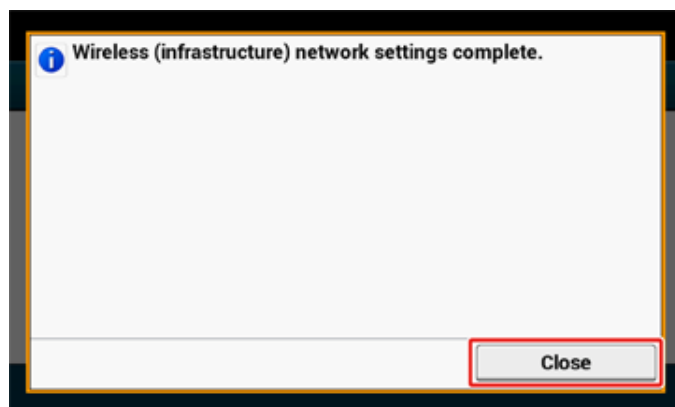

- 12 Przyciśnij [Automatic setup (WPS) (Automatyczna konfiguracja (WPS))].

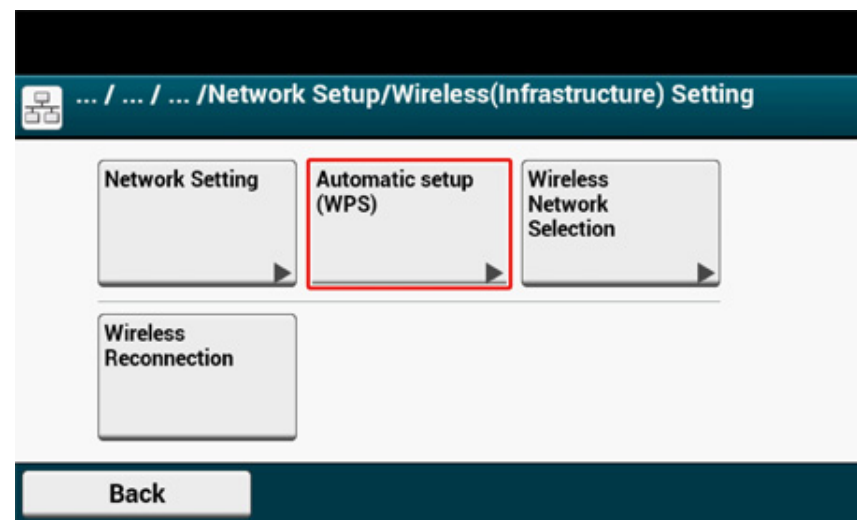

- 13 Naciśnij [WPS-PBC].

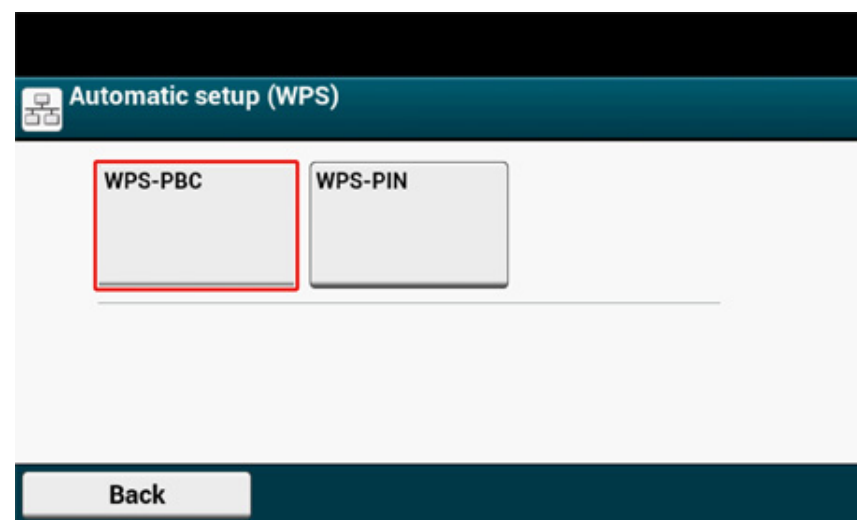

## 14 Naciśnij [Tak].

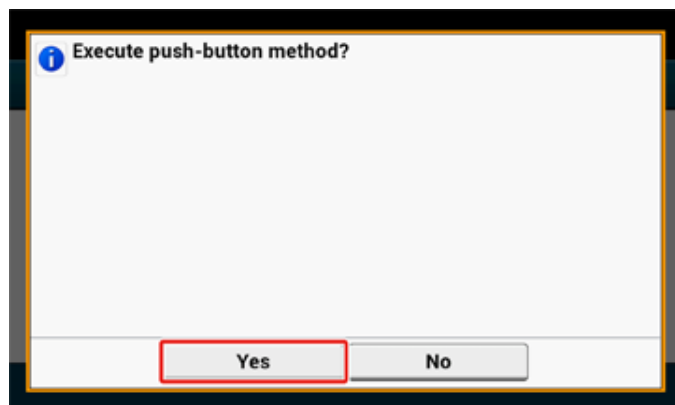

Urządzenie rozpocznie wyszukiwanie punktów dostępnych bezprzewodowej sieci LAN. Poniższy ekran zostanie wyświetlony przez około 2 minuty, podczas których, naciśnij i przytrzymaj przez kilka sekund przycisk WPS na punkcie dostępu do bezprzewodowej sieci LAN.



Nie możesz korzystać z panelu sterowania drukarki gdy WPS jest aktywny.

Gdy wyświetlony zostanie następujący ekran, naciśnij [Close (Zamknij)].

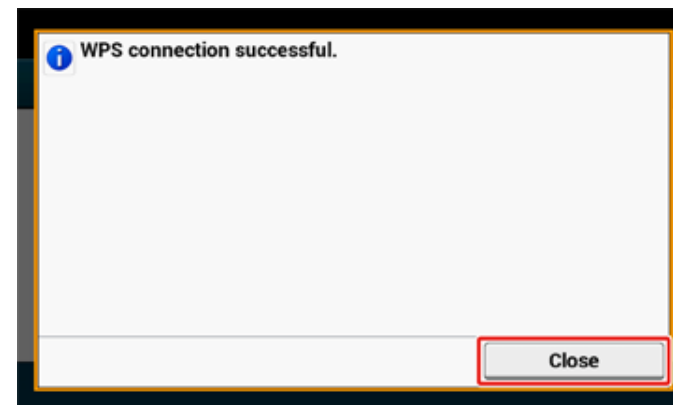

- Jeśli zostanie wyświetlony poniższy ekran, to powtórz tę procedurę od kroku 13.

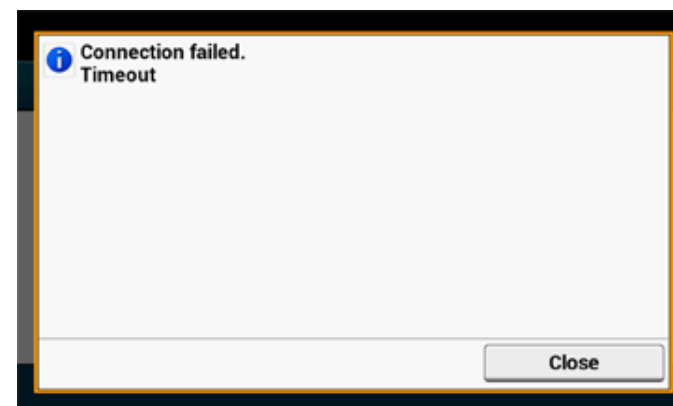

- Powyższa [Zakładka] zostanie wyświetlona, gdy wiele przycisków WPS zostanie wciśniętych prawie w tym samym czasie, na dwóch lub więcej punktach dostępu do sieci bezprzewodowej LAN, a połączenie nie zostanie nawiązane. Odczekaj chwilę i spróbuj ponownie.

- 15 Jeśli znak anteny został wyświetlony w prawym górnym rogu ekranu głównego, połączenie zostało ustanowione prawidłowo.

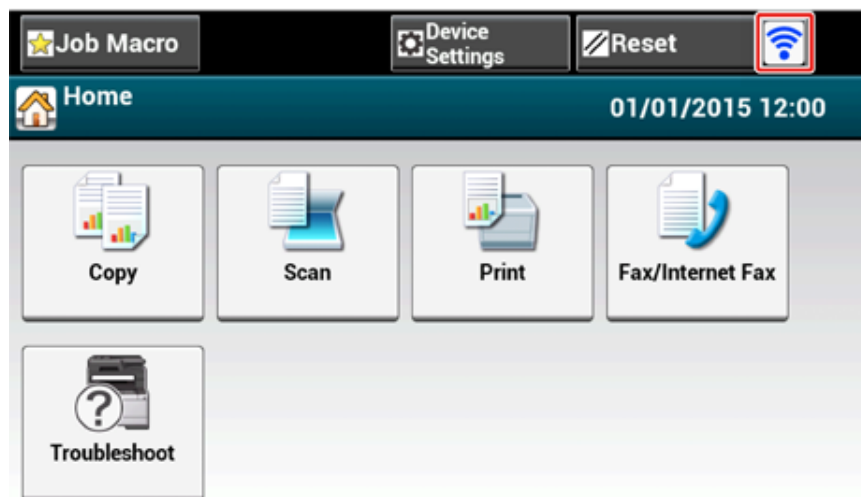

Znak anteny może nie być wyświetlany na niektórych ekranach jak np. na górnym ekranie kopiowania.

## Wybór bezprzewodowego punktu dostępowego LAN z panelu operatora do ustanowienia połączenia

Jeśli bezprzewodowy punkt dostępowy LAN nie obsługuje standardu WPS, to można określić punkt dostępu do bezprzewodowej sieci LAN, ze zbioru punktów dostępowych bezprzewodowej sieci LAN, które wykrywa urządzenie do ustanowienia połączenia. W takim przypadku, musisz wprowadzić klucz szyfrowania.

- 1 Sprawdź położenie przycisku WPS, odnosząc się do instrukcji, która jest załączona do w bezprzewodowego punktu dostępowego LAN lub innego dokumentu.



WPA-EAP i WPA2-EAP nie można ustawić na panelu dotykowym. Skonfiguruj elementy z poziomu strony internetowej urządzenia.

 Otwórz stronę Web tego urządzenia (Instrukcja zaawansowana)



- Identyfikator SSID jest również nazywany jako nazwa sieci, ESSID lub ESS-ID.
- Klucz szyfrowania jest również nazywany kluczem sieciowym, kluczem bezpieczeństwa, hasło, lub Klucz PSK.

- 2 Sprawdź, czy bezprzewodowy punkt dostępowy LAN uruchamia się i czy pracuje prawidłowo.
- 3 Włącz urządzenie.



Jeśli pokaże się poniższy ekran, naciśnij [Yes], a następnie przejdź do kroku 6.

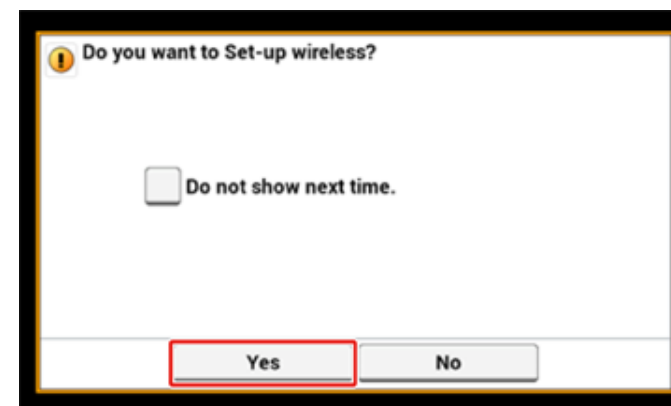

- 4 Przyciśnij [Device Settings (Ustawienia urządzenia)] na panelu dotykowym.



- 5 Przyciśnij [Wireless(Infrastructure) Setting (Ustawienia (infrastruktury)bezprzewodowej)].

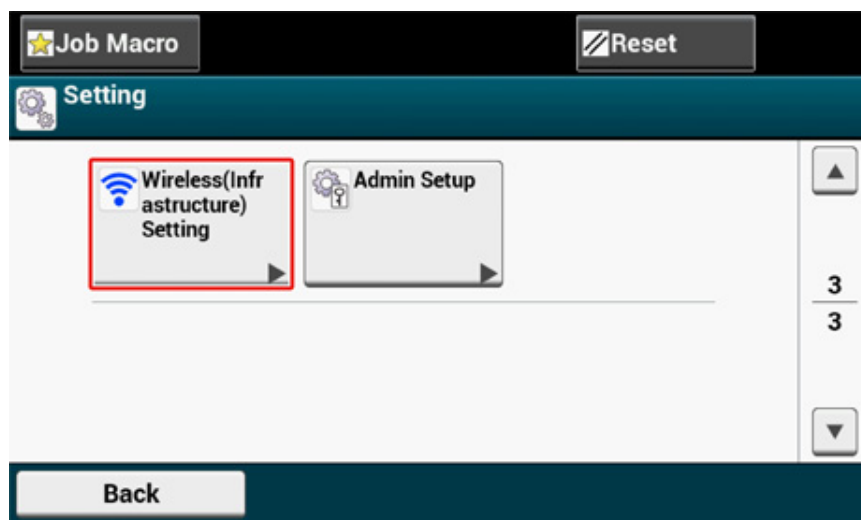

- 6 Wprowadź login i hasło administratora, a następnie naciśnij [OK (OK)]. Domyślną nazwą i hasłem administratora są odpowiednio "admin" i "999999". Poniższy komunikat zostanie wyświetlony przez około 5 sekund.

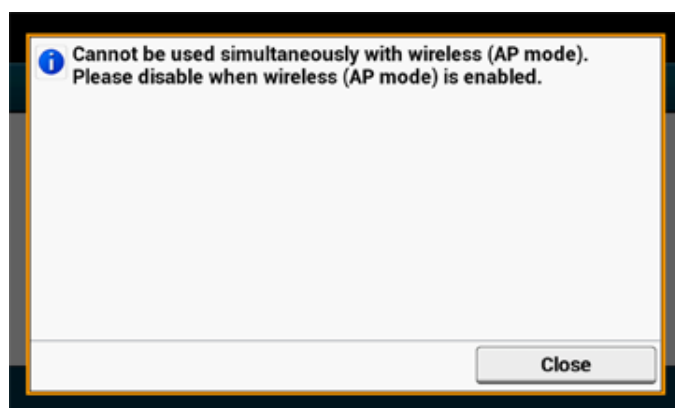

- 7 Przyciśnij [Enable (Włącz)].



- 8 Jeśli środowisko wymaga przeprowadzenia ręcznej konfiguracji adresu IP i wykonania podobnych czynności, przyciśnij [Network Setting (Ustawienia Sieci)]. Jeśli konfiguracja ręczna nie jest konieczna, przejdź do kroku 12.

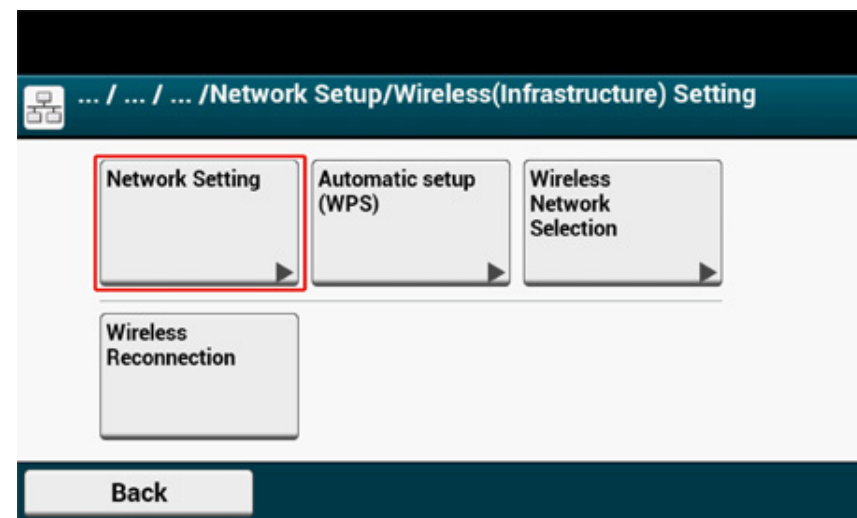

- 9 Przcisnij [Manual (Ręcznie)] na ekranie [Wireless (infrastructure) settings (Ustawienie bezprzewodowe (Infrastruktura))].

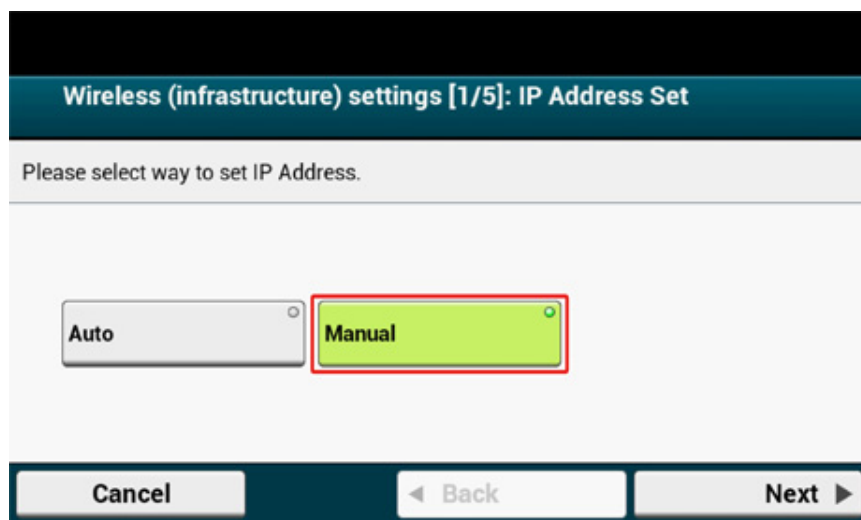

- 10 Postępuj zgodnie z instrukcjami wyświetlanymi na ekranie, aby skonfigurować adres IP, maskę podsieci, bramę domyślną i DHCP v6.



Wartość ustawienia uzyskasz od operatora lub administratora sieci.

- 11 Przcisnij [Close (Zamknij)] po ukończeniu konfiguracji ustawień bezprzewodowych (Infrastruktura).



Ekran zostanie za chwilę automatycznie przełączony. Nie musisz przyciskać [Close (Zamknij)].

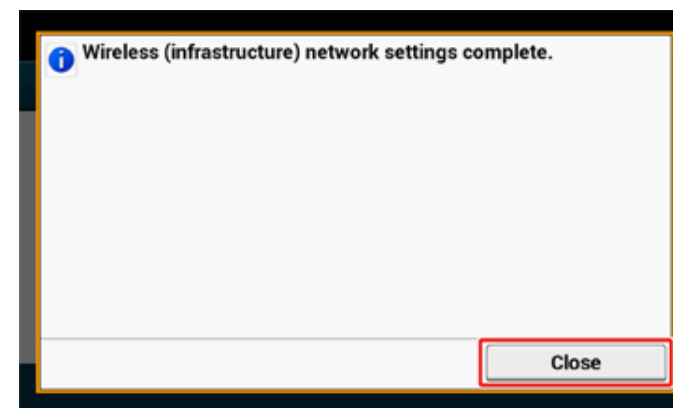

- 12 Naciśnij [Wireless Network Selection].

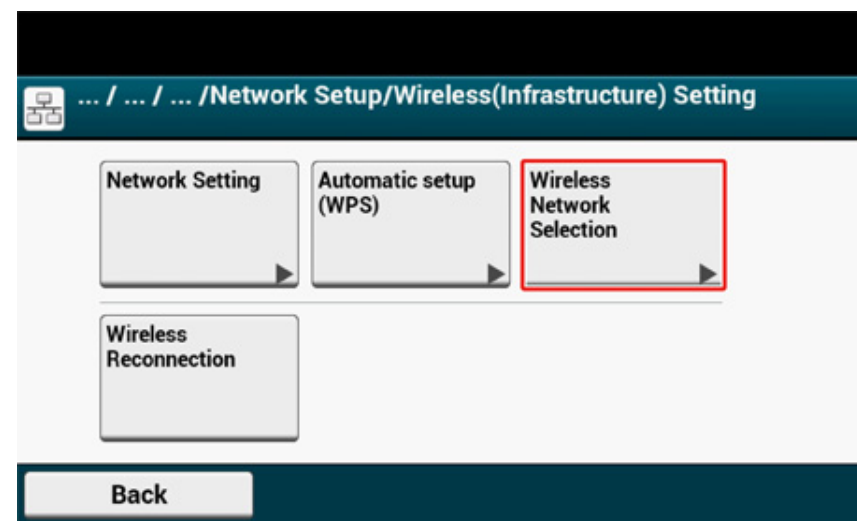

Urządzenie rozpocznie wyszukiwanie punktów dostępowych bezprzewodowej sieci LAN. Należy chwilę poczekać.

- 13 Wybierz punkt dostępu do bezprzewodowej sieci LAN, a następnie naciśnij [Select].



Jeśli zostanie wyświetlona [Konf. ręczna] lub identyfikatora SSID punktu dostępu LAN do bezprzewodowej sieci, którego chcesz użyć nie ma na liście, to postępuj zgodnie z procedurą opisaną w "Ręczne ustawienie z panelu operatora do ustanowienia połączenia".

Zostanie wyświetlony ekran wprowadzania klucza szyfrowania, który jest odpowiedni dla metody szyfrowania wybranego punktu dostępu do sieci bezprzewodowej.

- 14 Wprowadź klucz szyfrowania sprawdzony w kroku 1 i przyciśnij [OK (OK)].



Klucz szyfrowania zależy od punktu dostępu do bezprzewodowej sieci LAN lub poziomu bezpieczeństwa.

- Wyświetlony został komunikat [WPA Pre-shared Key (Klucz WPA)]

Element	Opis
Zabezpieczenia	WPA/WPA2-PSK
Klucz szyfrowania	Wprowadź klucz PSK.

- Wyświetlony został komunikat [WEP Key (Klucz WEP)]

Element	Opis
Zabezpieczenia	WEP
Klucz szyfrowania	Wprowadź klucz WEP.

- Jeśli nie zastosowano żadnego z dwóch powyższych przypadków

Element	Opis
Zabezpieczenia	Nieaktywne
Klucz szyfrowania	Nie jest wymagane jego wprowadzenie.

- 15 Jeśli wyświetlany identyfikator SSID jest taki sam, jak przygotowany w kroku 1, przyciśnij [Yes (Tak)].

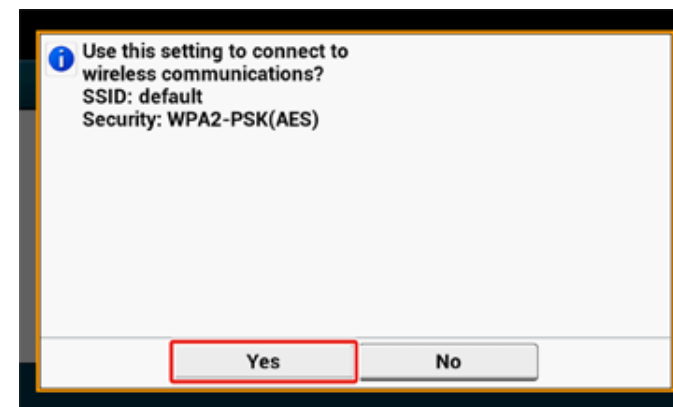

Gdy wyświetlony zostanie komunikat „Połączono.”, przyciśnij [Close (Zamknij)].

Powtórz procedurę od kroku 5, jeśli wyświetlony zostanie komunikat „Nie udało się nawiązać połączenia”.

- 16 Jeśli znak anteny jest wyświetlany w prawym, górnym rogu panelu dotykowym drukarki, to połączenie ustanowiono prawidłowo.

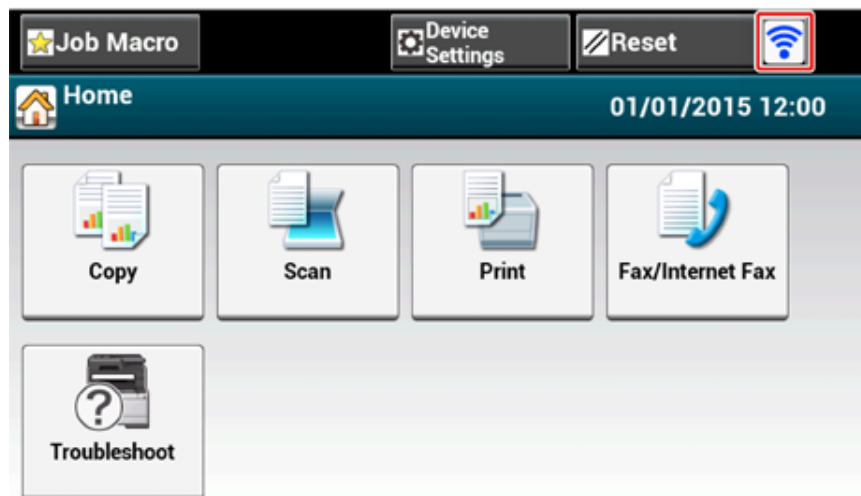

Znak anteny może nie być wyświetlany na niektórych ekranach jak np. na górnym ekranie kopiowania.

### Ręczne ustawienie z panelu operatora do ustanowienia połączenia

Ustaw ręcznie informacje o punkcie dostępowym bezprzewodowej sieci LAN (SSID, metoda szyfrowania i klucz szyfrowania), aby połączyć się z bezprzewodową siecią LAN.

- 1 Sprawdź identyfikator SSID, klucz szyfrowania i ochronę w instrukcji obsługi dołączonej do bezprzewodowego punktu dostępowego LAN lub innym dokumencie, a następnie zapisz informacje na kartce.



Jeśli metoda szyfrowania to WPA-EAP i WPA2-EAP, to ustawiaj z poziomu strony sieci Web urządzenia.

Odnosnie szczegółów otwórz stronę Web tego urządzenia i kliknij [Admin Setup] > [Network] > [Wireless Setting] > [Manual Setup].

 Open the Web Page of This Machine (Instrukcja zaawansowana)



- Identyfikator SSID jest również nazywany jako nazwa sieci, ESSID lub ESS-ID.
- Klucz szyfrowania jest również nazywany kluczem sieciowym, kluczem bezpieczeństwa, hasło, lub Klucz PSK.

- 2 Sprawdź, czy bezprzewodowy punkt dostępowy LAN uruchamia się i czy pracuje prawidłowo.

- 3 Włącz urządzenie.



Jeśli pokaże się poniższy ekran, naciśnij [Yes], a następnie przejdź do kroku 6.

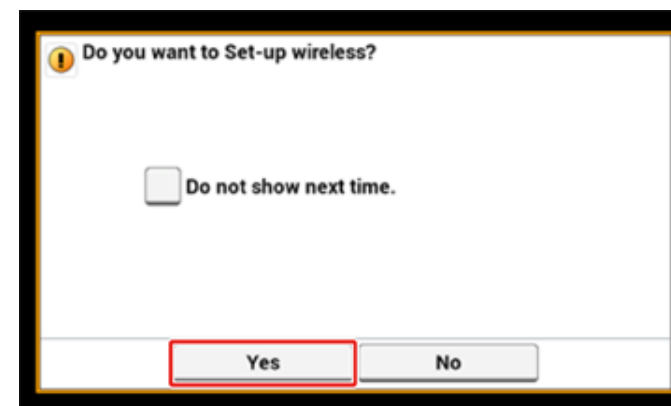

- 4 Przyciśnij [Device Settings (Ustawienia urządzenia)] na panelu dotykowym.

- 5 Przyciśnij [Wireless(Infrastructure) Setting (Ustawienia (infrastruktury)bezprzewodowej)].

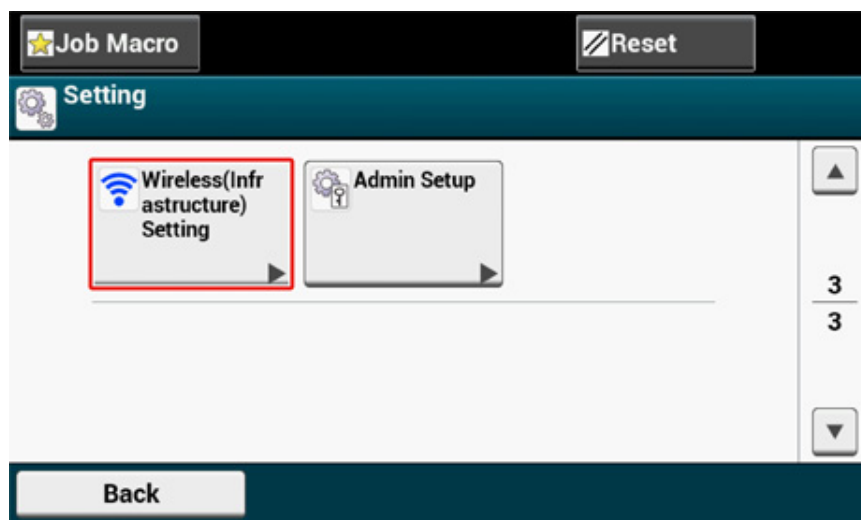

- 6 Wprowadź login i hasło administratora, a następnie naciśnij [OK (OK)]. Domyślną nazwą i hasłem administratora są odpowiednio "admin" i "999999". Poniższy komunikat zostanie wyświetlony przez około 5 sekund.

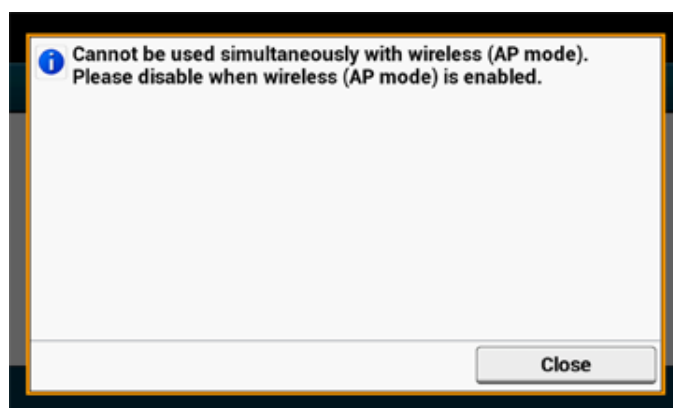

- 7 Przyciśnij [Enable (Włącz)].

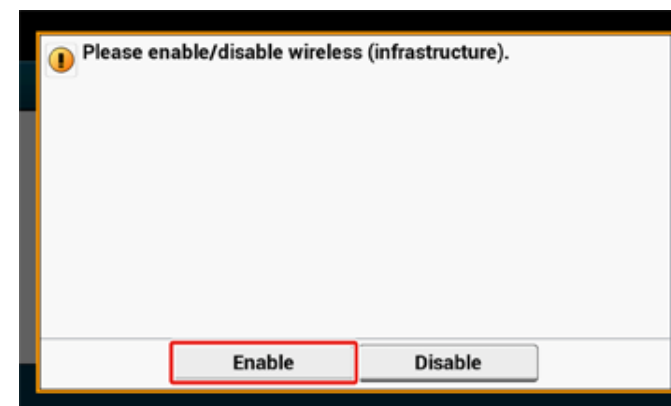

- 8 Jeśli środowisko wymaga przeprowadzenia ręcznej konfiguracji adresu IP i wykonania podobnych czynności, przyciśnij [Network Setting (Ustawienia Sieci)]. Jeśli konfiguracja ręczna nie jest konieczna, przejdź do kroku 12.

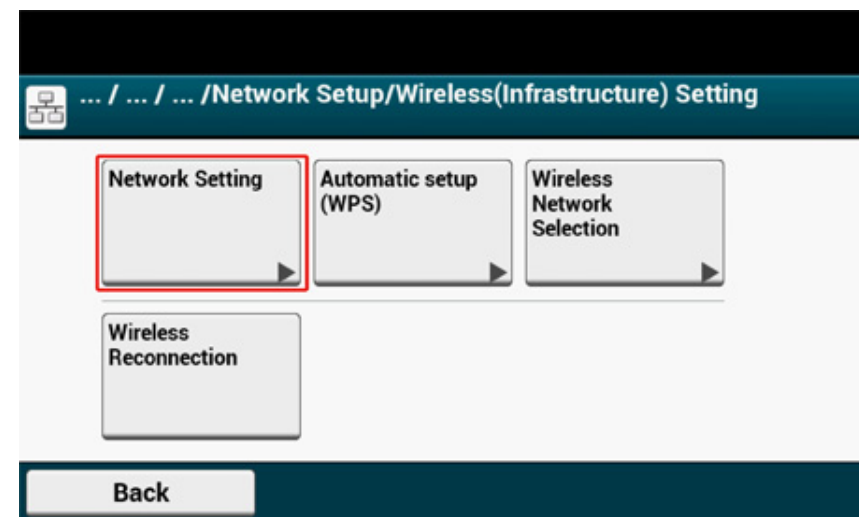

- 9 Przyciśnij [Manual (Ręcznie)] na ekranie [Wireless (infrastructure) settings (Ustawienie bezprzewodowe (Infrastruktura))].

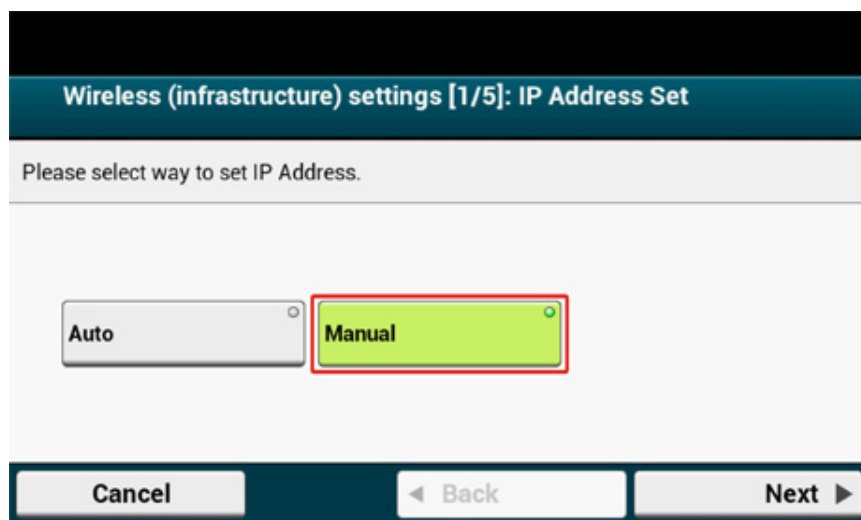

- 10 Postępuj zgodnie z instrukcjami wyświetlanymi na ekranie, aby skonfigurować adres IP, maskę podsieci, bramę domyślną i DHCP v6.



Wartość ustawienia uzyskasz od operatora lub administratora sieci.

- 11 Przyciśnij [Close (Zamknij)] po ukończeniu konfiguracji ustawień bezprzewodowych (Infrastruktura).



Ekran zostanie za chwilę automatycznie przełączony. Nie musisz przyciskać [Close (Zamknij)].

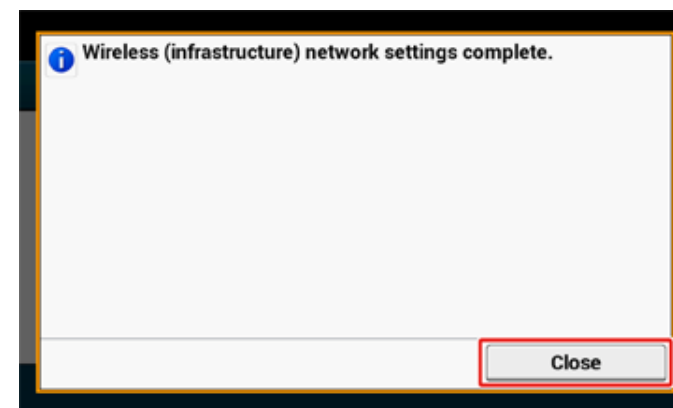

- 12 Naciśnij [Wireless Network Selection].

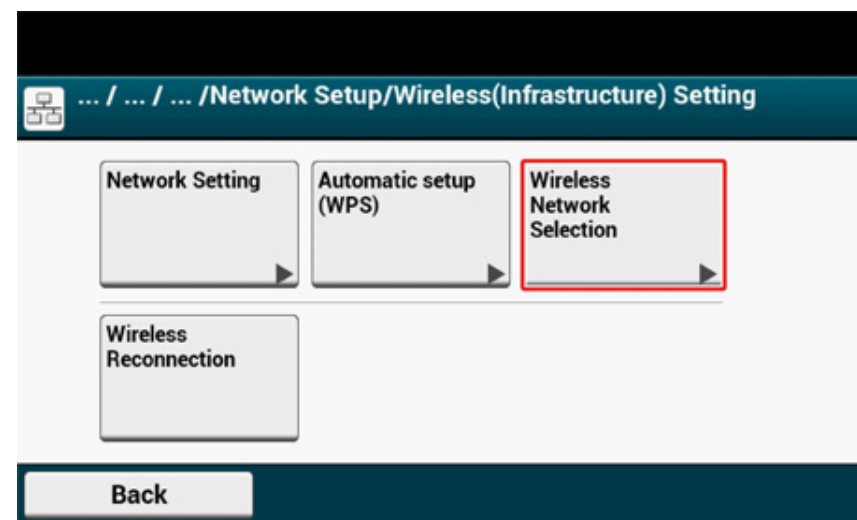

Urządzenie rozpocznie wyszukiwanie punktów dostępowych bezprzewodowej sieci LAN. Należy chwilę poczekać.

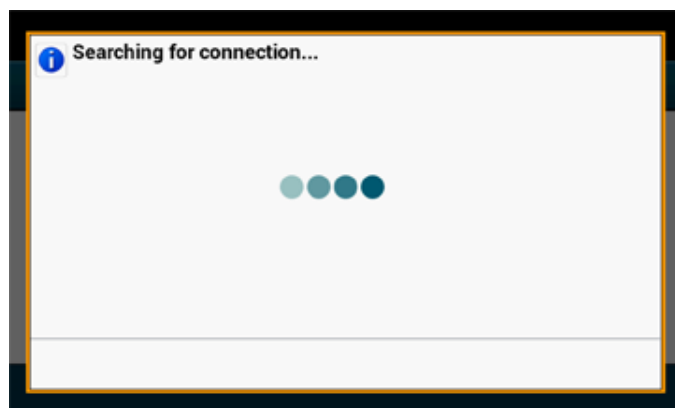

**13** Naciśnij [Manual Setup].

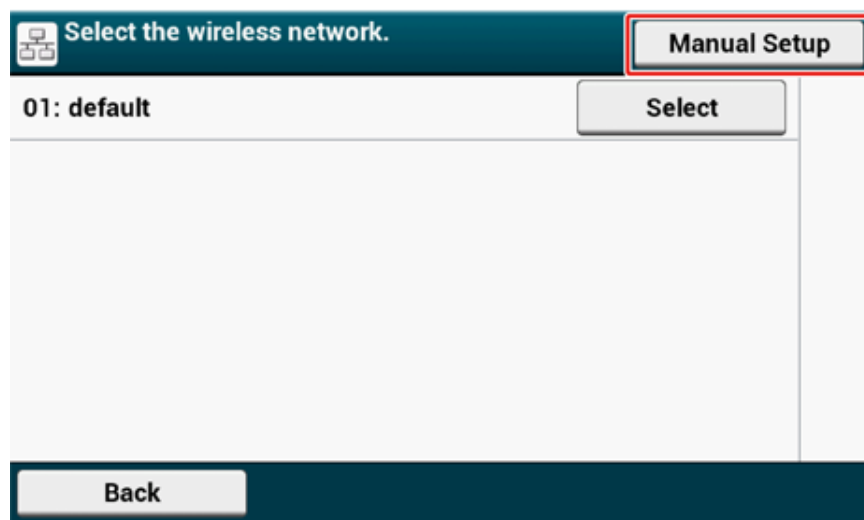

**14** Wprowadź identyfikator SSID sprawdzony w kroku 1 i przyciśnij [Next (Dalej)].



Podczas wpisywania identyfikatora SSID rozróżniane są wielkie i małe litery. Wprowadź poprawny identyfikator SSID.

**15** Wybierz metodę szyfrowania, sprawdzoną w kroku 1, a następnie kliknij [Next (Dalej)].

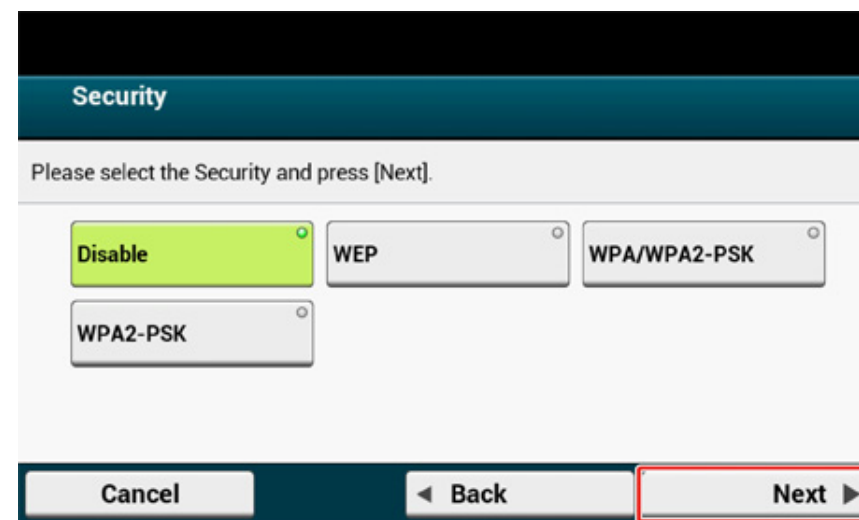

Klucz szyfrowania zależy od punktu dostępu do bezprzewodowej sieci LAN lub poziomu bezpieczeństwa.

**16** Procedura zależy od metody szyfrowania wybranej w kroku 15.

Jeśli wybrano [WPA/WPA2-PSK (WPA/WPA2-PSK)], wybierz [TKIP/AES (TKIP/AES)], a następnie przyciśnij przycisk [Next (Dalej)]. Wprowadź wstępnie współdzielony klucz i wybierz [Next (Dalej)].

Jeśli wybrano [WPA2-PSK (WPA2-PSK)], wybierz [AES (AES)], a następnie przyciśnij przycisk [Next (Dalej)]. Wprowadź wstępnie współdzielony klucz i wybierz [Next (Dalej)].

Jeśli wybrano [WEP (WEP)], wprowadź klucz WEP i przyciśnij [Next (Dalej)].

- 17 Jeśli wyświetlana treść jest taka sama, jak sprawdzona w kroku 1, przyciśnij [Yes (Tak)].

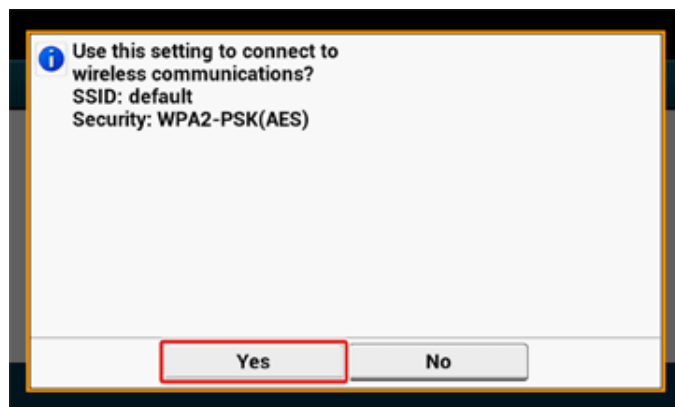

Wykrycie przez urządzenie punktu dostępu do bezprzewodowej sieci LAN zajmuje około 30 sekund.

Gdy na ekranie wyświetlony zostanie komunikat o nawiązaniu połączenia, przyciśnij [Close (Zamknij)].

Jeśli na ekranie wyświetlony zostanie komunikat o braku połączenia, przyciśnij przycisk [Close (Zamknij)] i wykonaj czynności od kroku 5.

- 18 Jeśli znak anteny jest wyświetlany w prawym, górnym rogu panelu dotykowym drukarki, to połączenie ustanowiono prawidłowo.

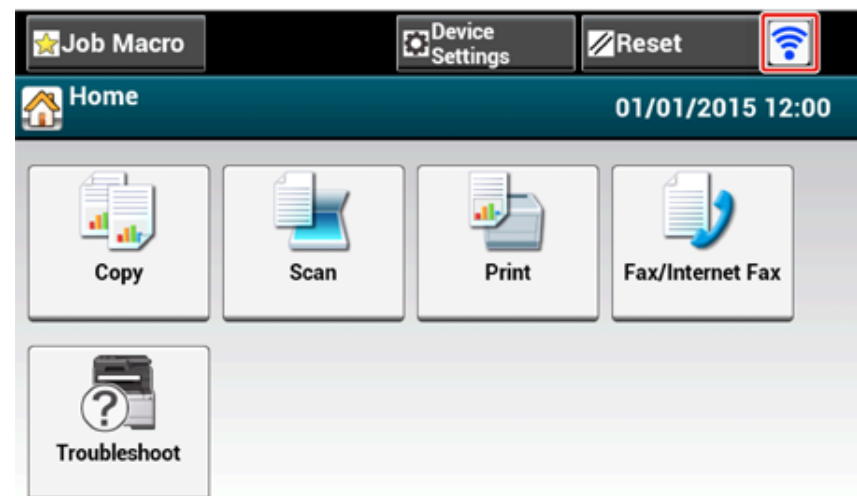

Znak anteny może nie być wyświetlany na niektórych ekranach jak np. na górnym ekranie kopiowania.

- **Jeśli połączenie bezprzewodowe LAN jest niestabilne**

Jeśli połączenie z bezprzewodową siecią LAN jest niestabilne, przeczytaj uwagi w sekcji „Zanim uzyskasz połączenie z bezprzewodową siecią LAN” w niniejszej instrukcji, a następnie zmień położenie urządzenia i bezprzewodowego punktu dostępowego LAN. Jeśli nie możesz znaleźć rozwiązania nawet po przeczytaniu uwag, ustaw urządzenie i punkt dostępowy bezprzewodowej sieci LAN blisko siebie.



## Bezpośrednie łączenie się z urządzeniem

Bezprzewodowa sieć LAN (tryb punktu dostępowego) służy do pośredniego łączenia urządzeń bezprzewodowych (komputerów, tabletów, smartfonów itp.) z urządzeniem, bez przewodowych punktów dostępowych LAN.



- Jeśli pomiędzy drukarką, a urządzeniem bezprzewodowym znajduje się metal, aluminiowa rama okienna lub żelbetonowy mur, nawiązanie połączenia może być trudne.
- Jeśli korzystasz z bezprzewodowej sieci LAN (tryb punktu dostępowego), możesz podłączyć do urządzenia do czterech urządzeń. Piąte urządzenie zostanie odrzucone.

### • Połączenie automatyczne (naciśnij przycisk)

Jeśli urządzenie bezprzewodowe jest kompatybilne z WPS-PBC (naciśnij przycisk), możesz uzyskać połączenie z bezprzewodową siecią LAN (tryb AP) za pomocą przycisku WPS.

### • Konf. ręczna

Jeśli urządzenie bezprzewodowe jest niekompatybilne z WPS-PBC (naciśnij przycisk), możesz wprowadzić [SSID (SSID)] i [Password (Hasło)] urządzenia na urządzeniu przenośnym, aby uzyskać połączenie z bezprzewodową siecią LAN (tryb AP).

### Połączenie automatyczne (naciśnij przycisk)

Jeśli urządzenie bezprzewodowe jest kompatybilne z WPS-PBC (naciśnij przycisk), możesz uzyskać połączenie z bezprzewodową siecią LAN (tryb AP) za pomocą przycisku WPS.

**1** Zlokalizuj położenie przycisku WPS na urządzeniu bezprzewodowym, korzystając z instrukcji dołączonej do urządzenia.

**2** Włącz urządzenie.



Jeśli wyświetlony zostanie komunikat [Do you want to Set-up wireless? (Czy chcesz skonfigurować komunikację bezprzewodową?)], zaznacz pole [Do not show next time. (Nie pokazuj następnym razem.)] i naciśnij [No (Nie)].

**3** Naciśnij [Device Settings (Ustawienia urządzenia)] na panelu dotykowym.

**4** Naciśnij [Admin Setup (Ustawiania admin)].

**5** Wprowadź nazwę administratora i hasło, a następnie naciśnij [OK (OK)].  
Domyślną nazwą i hasłem administratora są odpowiednio "admin" i "999999".

**6** Naciśnij [Network Menu (Menu sieciowe)].

**7** Naciśnij [Network Setup (Ustawienia sieciowe)].

**8** Naciśnij [Wireless (AP Mode) Setting (Ustawianie bezprzewodowego (trybu punktu dostępowego))].

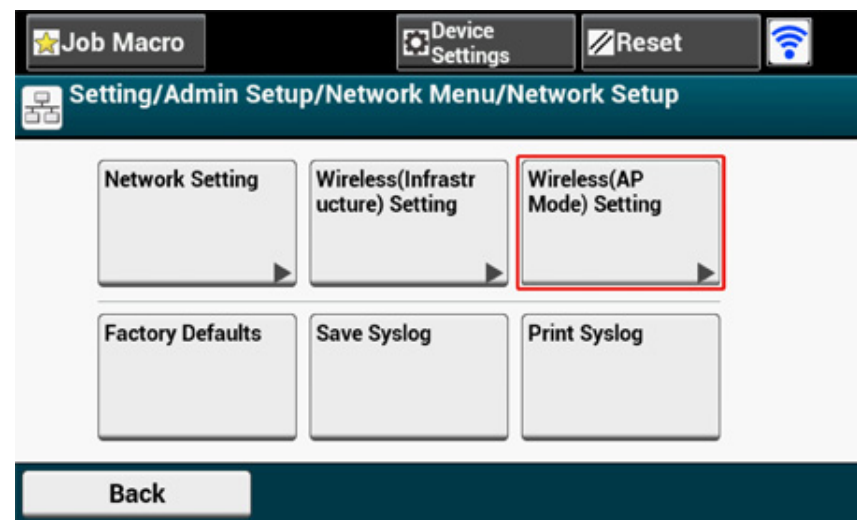

Poniższy komunikat zostanie wyświetlony na około 5 sekund.

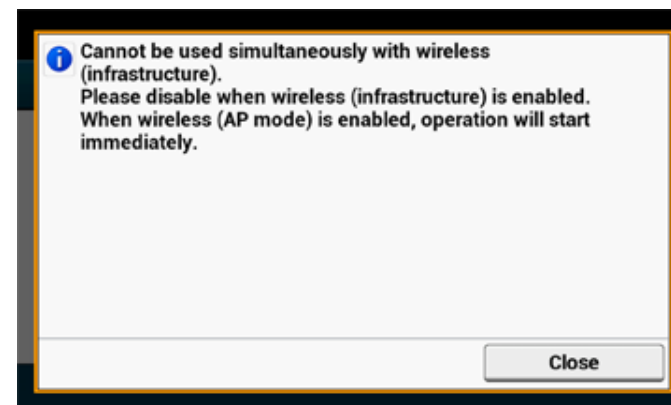

9 Przyciśnij [Enable (Włącz)].

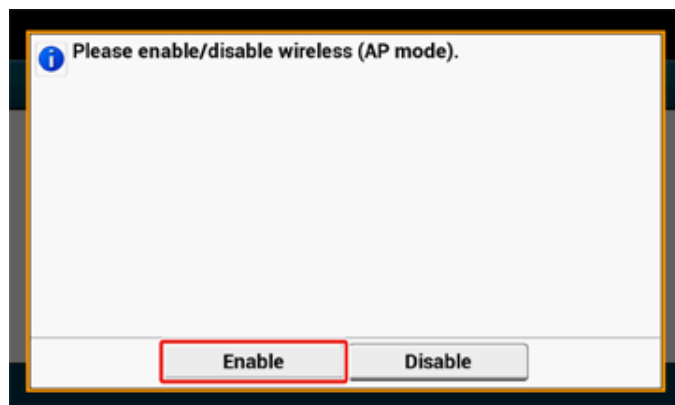

10 Przyciśnij [Automatic connection (push-button) (Połączenie automatyczne (przyciśnij przycisk))].

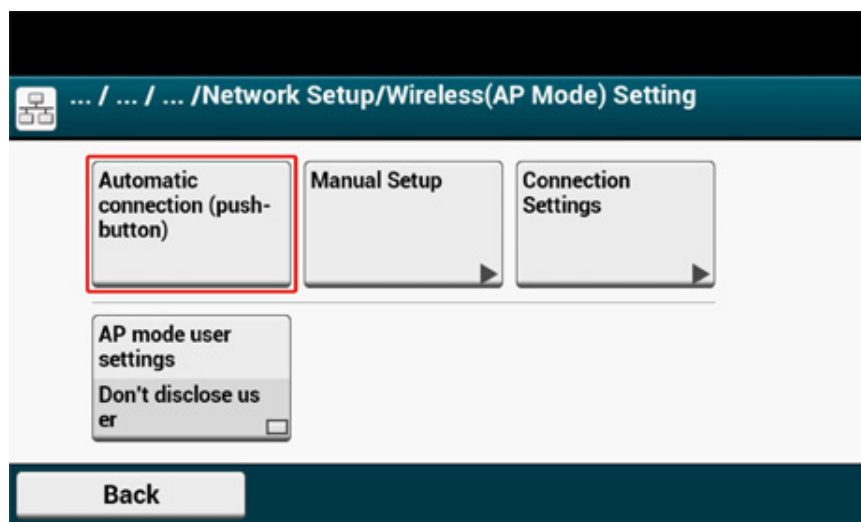

11 Naciśnij [Yes (Tak)].

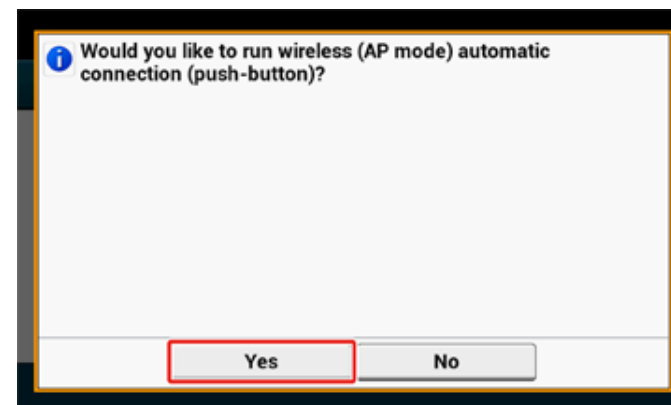

12 Uruchom operację WPS-PBC (przyciśnij przycisk) na urządzeniu bezprzewodowym, aby nawiązać połączenie z urządzeniem.

Gdy zostanie wyświetlony następujący ekran, ustawianie bezprzewodowej sieci LAN jest zakończone.

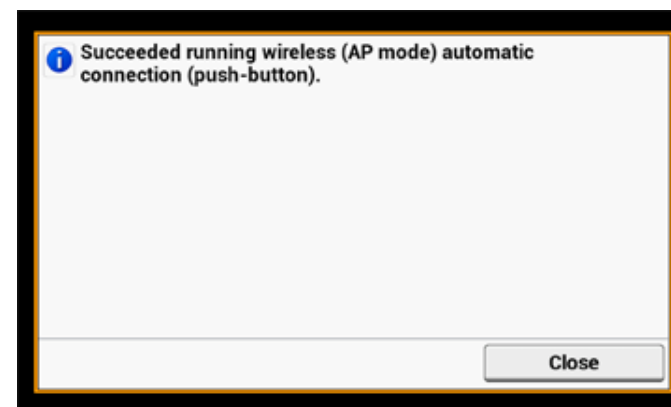

Jeśli wystąpi problem z połączeniem, podejmij następujące działania w części „Konfiguracja ręczna”, aby spróbować ponownie.

## Konf. ręczna

Jeśli urządzenie bezprzewodowe jest niekompatybilne z WPS-PBC (przyciśnij przycisk), możesz wprowadzić [SSID (SSID)] i [Password (Hasło)] urządzenia na urządzeniu przenośnym, aby uzyskać połączenie z bezprzewodową siecią LAN.

### 1 Włącz urządzenie.



Jeśli wyświetlony zostanie komunikat [Do you want to Set-up wireless? (Czy chcesz skonfigurować komunikację bezprzewodową?)], zaznacz pole [Do not show next time. (Nie pokazuj następnym razem.)] i przyciśnij [No (Nie)].

### 2 Przyciśnij [Device Settings (Ustawienia urządzenia)] na panelu dotykowym.

### 3 Naciśnij [Admin Setup (Ustawienia administratora)] na panelu dotykowym.

### 4 Wprowadź nazwę administratora i hasło, a następnie przyciśnij [OK (OK)]. Domyślną nazwą i hasłem administratora są odpowiednio "admin" i "999999".

### 5 Naciśnij [Network Menu (Menu sieciowe)].

### 6 Naciśnij [Network Setup (Ustawienia sieciowe)].

### 7 Przyciśnij [Wireless (AP Mode) Setting (Ustawianie bezprzewodowego (trybu punktu dostępowego))].

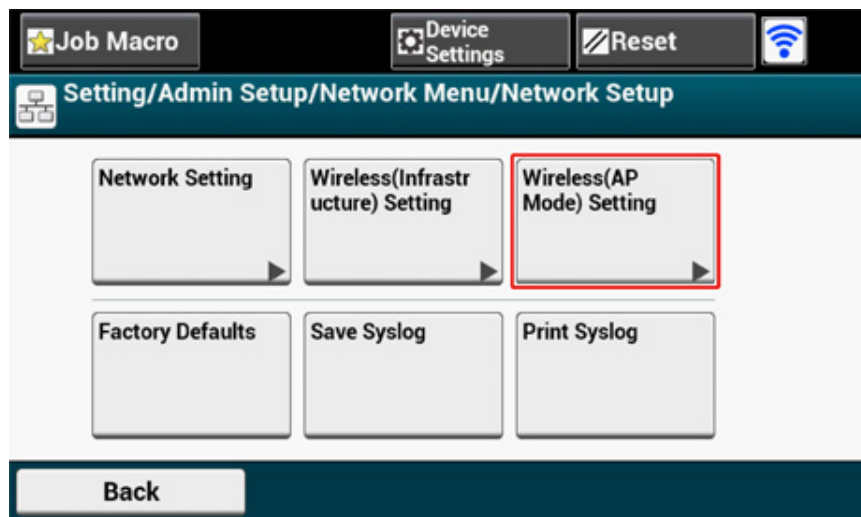

Poniższy komunikat zostanie wyświetlony na około 5 sekund.

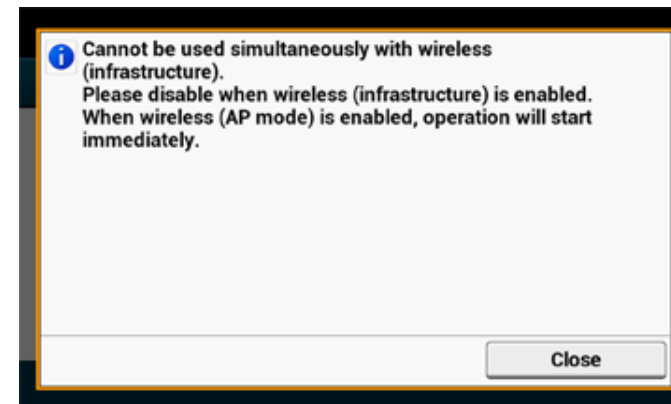

### 8 Przyciśnij [Enable (Włącz)].

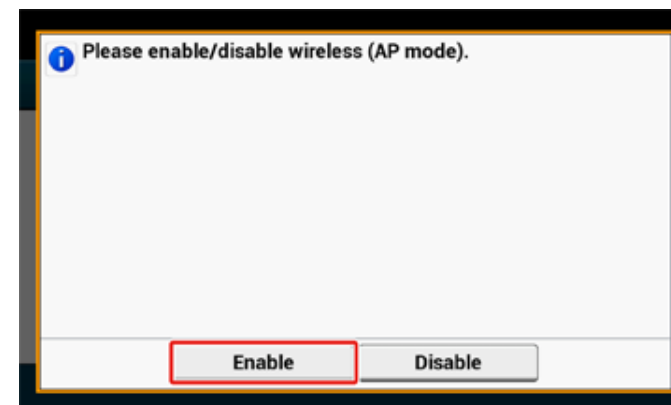

9 Naciśnij [Manual Setup (Ustawienia ręczne)].

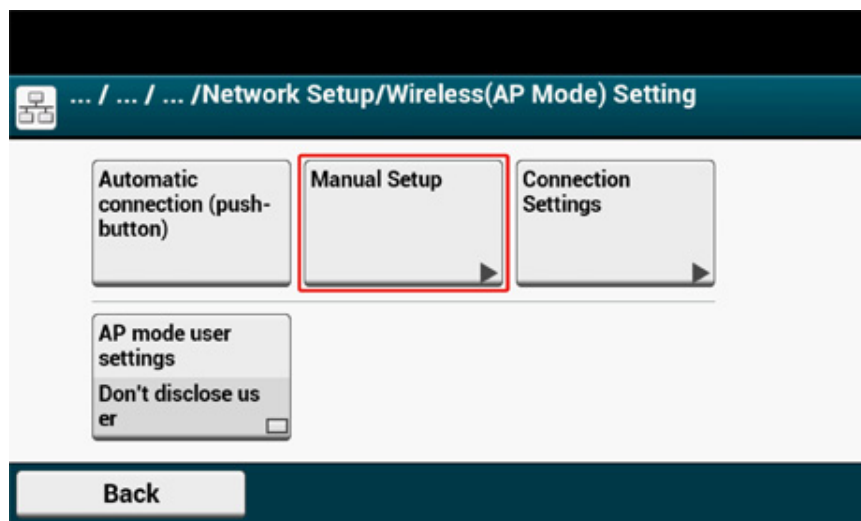

10 Sprawdź [SSID (SSID)] i [Password (Hasło)] do urządzenia.

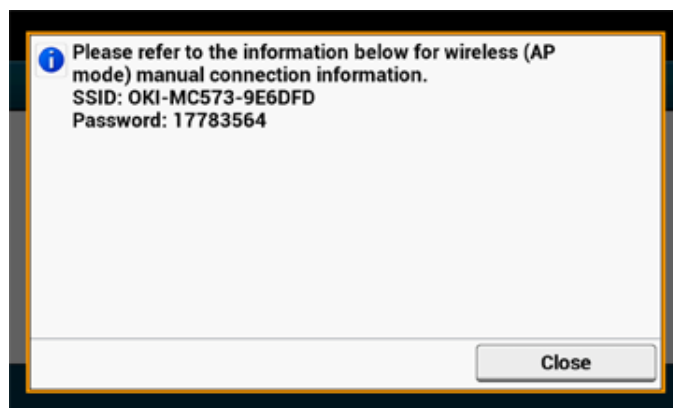

11 Wprowadź [SSID (SSID)] i [Password (Hasło)], które zostało zaznaczone w kroku 10, aby połączyć urządzenie z urządzeniem bezprzewodowym.

## Instalacja sterownika i oprogramowania na komputerze

Zainstaluj sterownik drukarki, sterownik skanera, sterownik faksu itp. z "DVD z oprogramowaniem" na komputerze.

Inne programy użytkujące mogą być zainstalowane jednocześnie.

- System Windows
- Dla systemu Mac OS X

### System Windows

Podłącz urządzenie do komputera poprzez sieć lub kabel USB i rozpocznij instalację.



Sprawdź stan tego urządzenia przed instalacją.

- Urządzenie jest włączone.
- Dla połączenia sieciowego, to urządzenie jest podłączone do sieci przy pomocy kabla LAN i wymagane informacje, jak adres IP są już ustawione.

- 1 Włóż do komputera dołączoną płytę „DVD-ROM z oprogramowaniem”.
- 2 Kiedy uruchomi się [Auto Play (Autoodtworzenie)], kliknij [Run setup.exe (Uruchom setup.exe)].

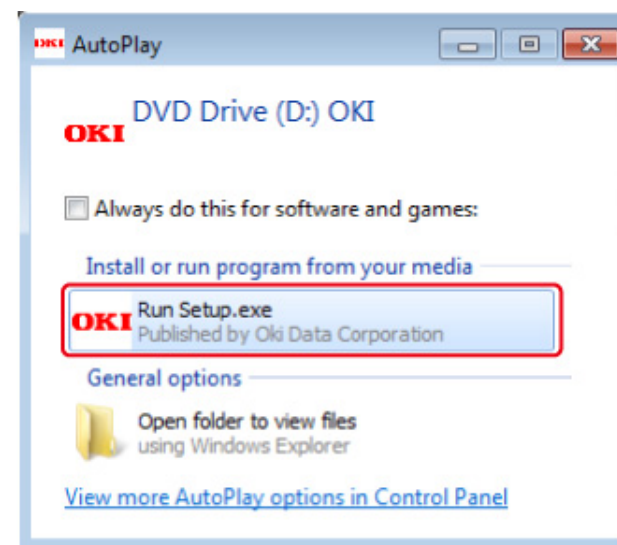

W przypadku wyświetlenia okna dialogowego [User Account Control (Kontrola konta użytkownika)] kliknij [Yes (Tak)].

- 3 Z rozwijanej listy wybierz język.
- 4 Przeczytaj umowę licencyjną, a następnie kliknij [Accept (Akceptuję)].

- 5 Przeczytaj [Environment advice (Porady środowiskowe)] i kliknij przycisk [Next (Dalej)].
- 6 Wybierz [Network (Sieć)] lub [USB connection (Połączenie USB)] zgodnie z metodą połączenia urządzenia z komputerem i kliknij [Next (Dalej)].  
Jeśli wyświetli się okno dialogowe [Windows Security Alert (Alert zabezpieczeń Windows)], kliknij [Allow access (Zezwól na dostęp)].
- 7 Wybierz nazwę modelu tego urządzenia, a następnie kliknij [Next (Dalej)].

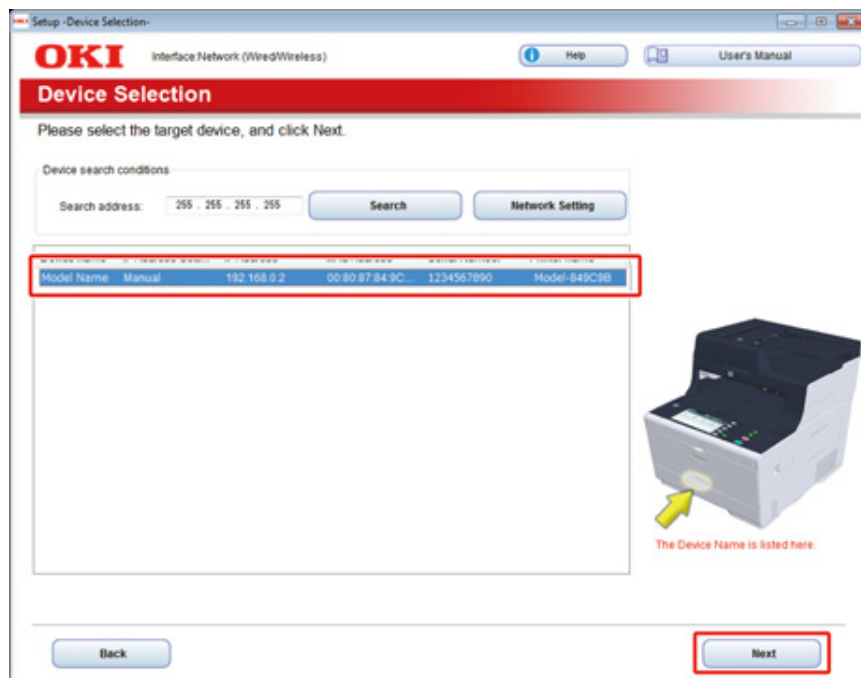

- 8 Kliknij [Install Optional Software (Zainstaluj oprogramowanie opcjonalne)].

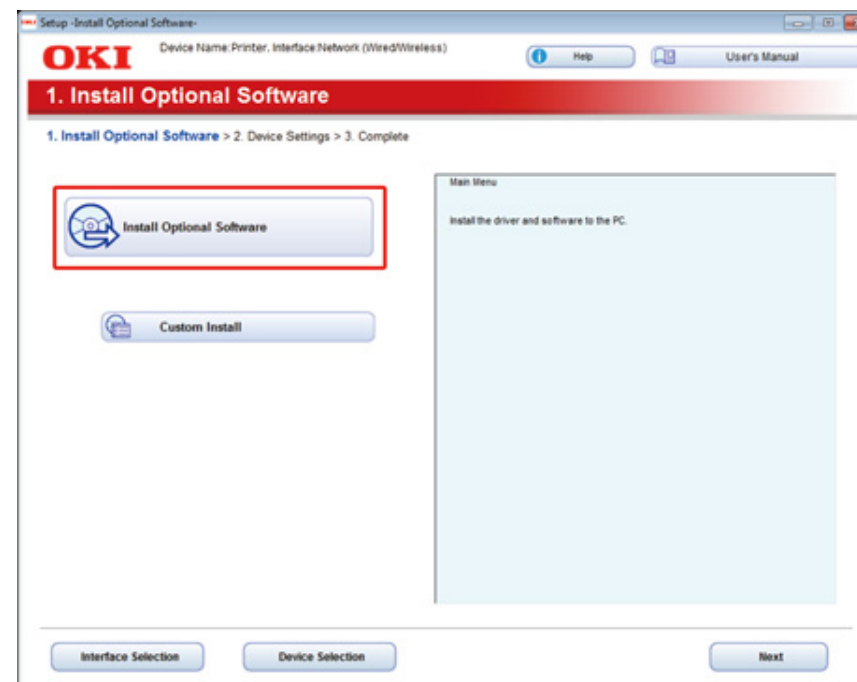

Rozpoczyna się instalacja.



Poniższe oprogramowanie jest zainstalowane.

- Sterownik drukarki PCL6 (włącznie z Network Extension i narzędziem do drukowania próbek barw)
- Sterownik skanera
- ActKey
- FAQ

Zainstaluj inne oprogramowanie z Instalacji Użytkownika.

 Instalacja Oprogramowania (Instrukcja zaawansowana)

- 9 Sprawdź, czy oprogramowanie zostało zainstalowane i kliknij [Printing Test (Drukuje test)].

Wybierz drukarkę, która wydrukuje stronę testową, a następnie kliknij [Printing Test (Drukuje test)].

Upewnij się, że strona testowa została wydrukowana prawidłowo, a następnie kliknij [OK (OK)].

10 Kliknij [Complete (Zakończ)].

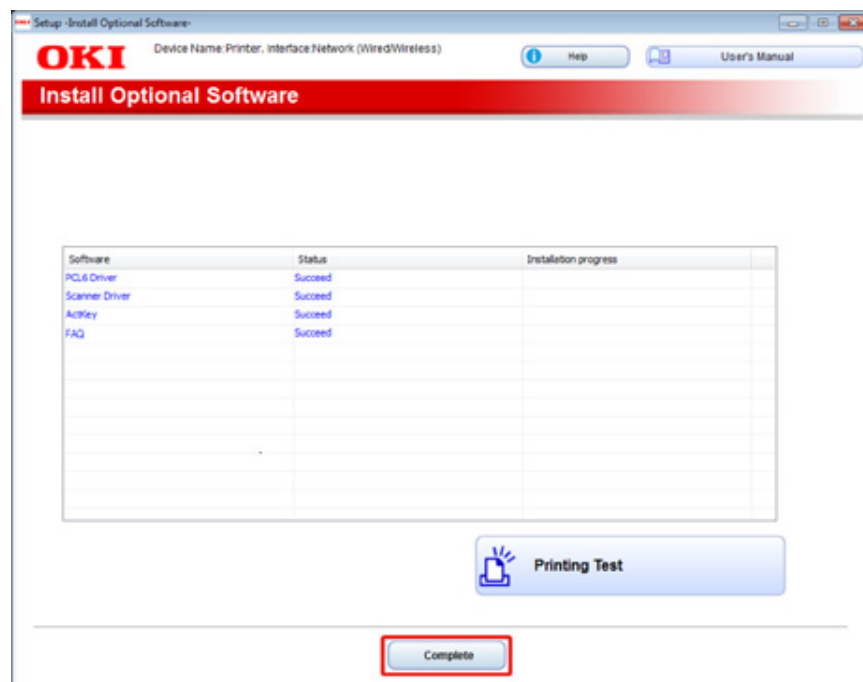

11 Kliknij przycisk [Next (Dalej)].

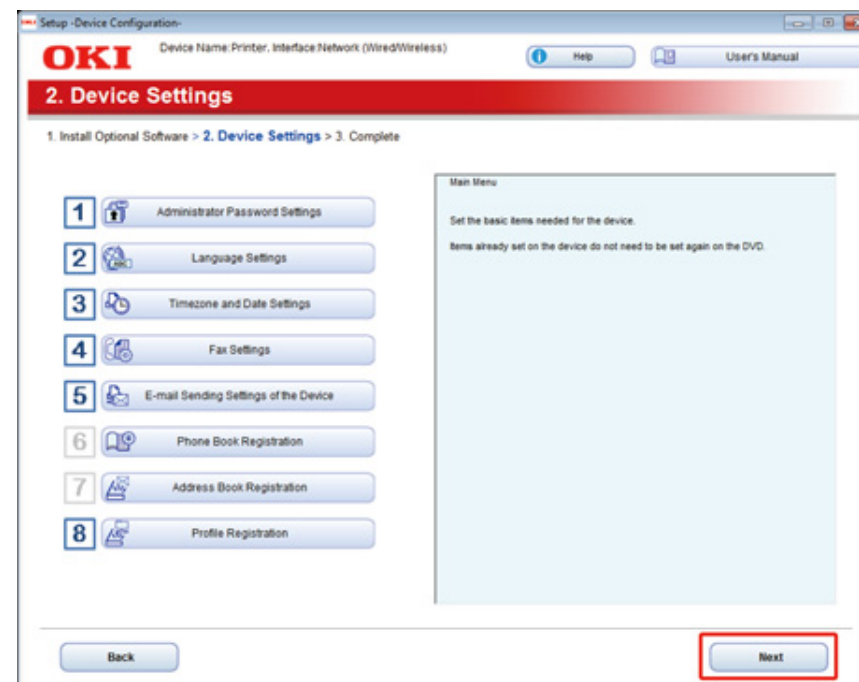

Jeśli wyświetlone zostanie następujące okno dialogowe, kliknij [Yes (Tak)].

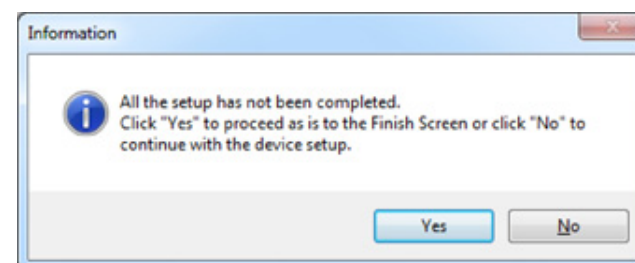

## 12 Kliknij [Exit (Wyjście)].

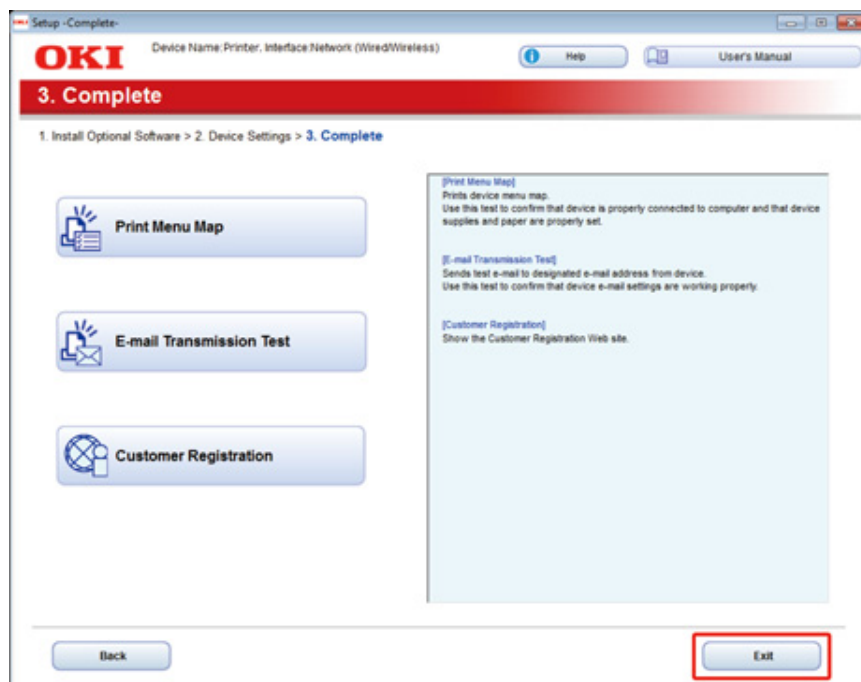

## Dla systemu Mac OS X

Ten rozdział opisuje jak zainstalować sterownik drukarki PS oraz sterownik skanera.

Dla instalacji programów użytkowych, zobacz poniższe.

 Instalacja Oprogramowania (Instrukcja zaawansowana)

### • Instalowanie sterownika skanera Mac OS X

- 1 Upewnij się, że urządzenie i komputer są połączone, a urządzenie włączone, a następnie włóż dołączonej płytę "DVD-ROM z oprogramowaniem" do komputera.
- 2 Dwukrotnie kliknij na ikonę [OKI], która znajduje się na pulpicie.
- 3 [Drivers (Sterowniki)] > [Scanner (Skaner)] > Kliknij dwukrotnie [Installer for OSX (Instalator dla OSX)].
- 4 Kliknij [Continue (Kontynuuj)].



- 5 Sprawdź wyświetloną treść, a następnie kliknij [Continue (Kontynuuj)].

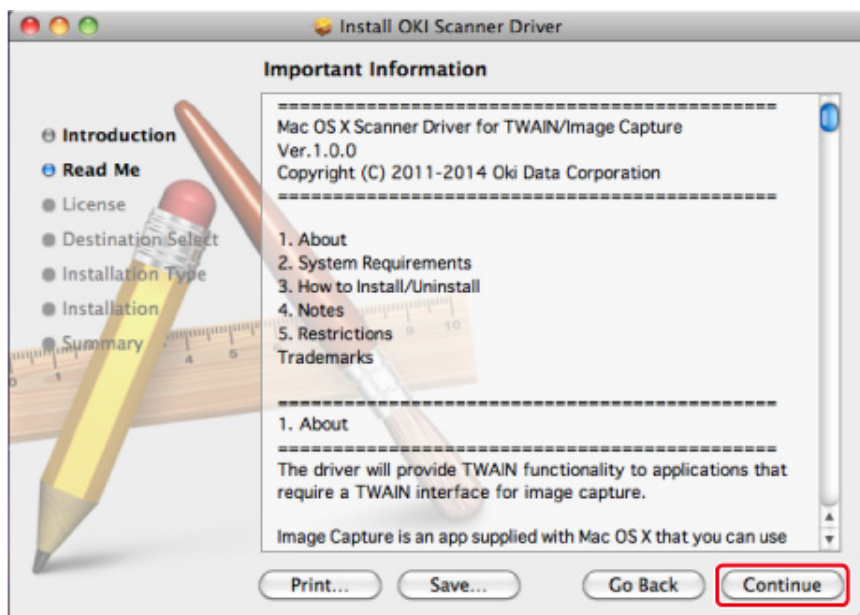

- 6 Przeczytaj umowę licencyjną a następnie kliknij [Continue (Kontynuuj)].

- 7 Kliknij [Agree (Zgadzam się)].

- 8 Kliknij [Install (Instaluj)].

Aby zmienić miejsce instalacji sterownika, kliknij [Change Install Location (Zmień lokalizację instalacji)].

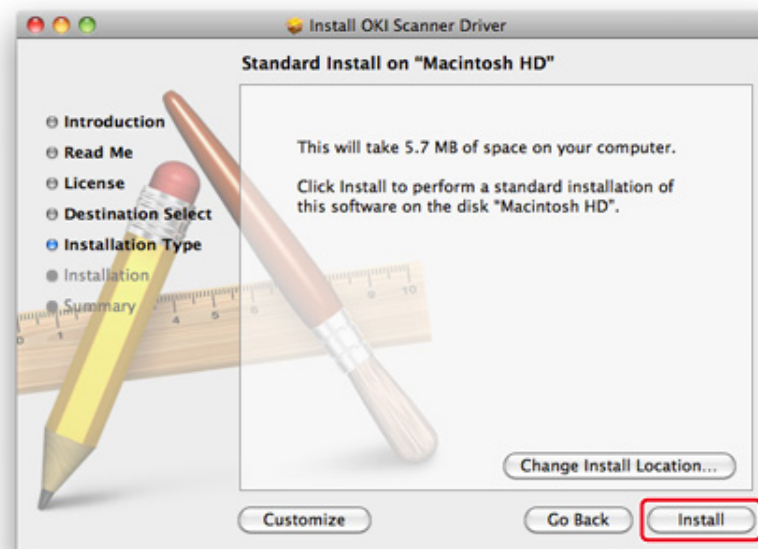

- 9 Wprowadź login i hasło administratora, a następnie kliknij [Install Software (Zainstaluj oprogramowanie)].

- 10 Kliknij [Continue Installation (Kontynuuj instalację)].

- 11 Kliknij [Restart (Restart)].

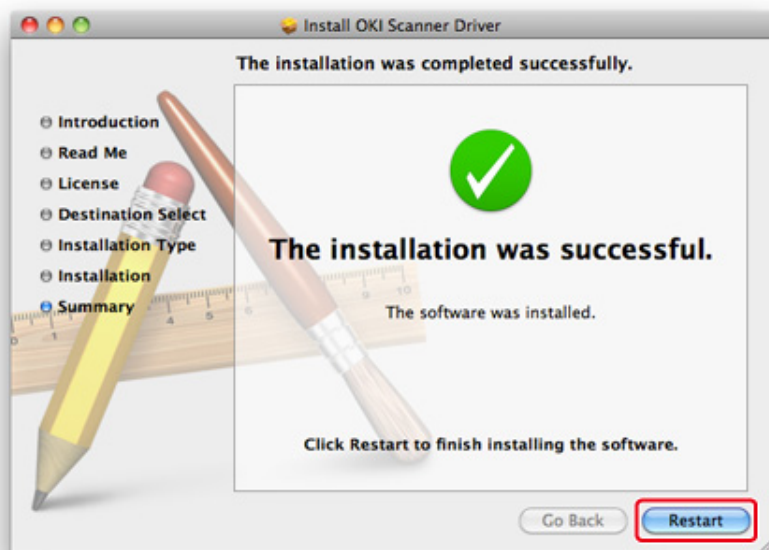

• Instalowanie sterownika drukarki PS Mac OS X.

Gdy instalacja jest ukończona, wydrukuj stronę testową w kroku 15.

- 1 Upewnij się, że urządzenie i komputer są połączone, a urządzenie jest włączone.
- 2 Włóż do komputera dysk „DVD-ROM z oprogramowaniem”.
- 3 Dwukrotnie kliknij na ikonę [OKI], która znajduje się na pulpicie.
- 4 [Drivers (Sterowniki)] > [PS (PS)] > Kliknij dwukrotnie [Installer for OSX (Instalator dla OSX)].
- 5 Wprowadź hasło administratora, a następnie kliknij przycisk [OK (OK)].  
Aby zakończyć instalację, postępuj zgodnie z instrukcjami wyświetlanymi na ekranie.
- 6 Z menu Apple wybierz [System Preferences (Właściwości systemu)].

- 7 Kliknij [Printers & Scanners (Drukarki i skanery)].

- 8 Kliknij [+].

Gdy wyświetlone zostanie menu, wybierz opcję [Add Printer or Scanner... (Dodaj drukarkę lub skaner...)].

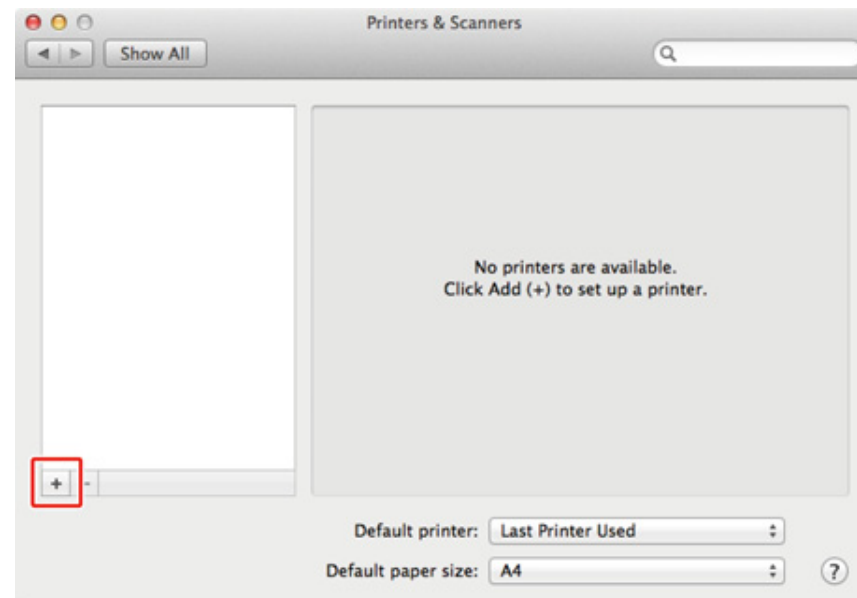

- 9 Kliknij [Default (Domyślne)].

- 10 Wybierz urządzenie i upewnij się, że [OKI MC573 PS (OKI MC573 PS)] jest wyświetlane dla [Use (Używaj)].

Rodzaje nazw	Wyświetlane w Połączeniu	Lista Metod
Sieć	OKI-MC573 (Ostatnie 6 cyfr adresu MAC)	Bonjour
USB	OKI DATA CORP MC573	USB



Aby zmienić nazwę, wprowadź nową nazwę do [Name (Nazwa)].

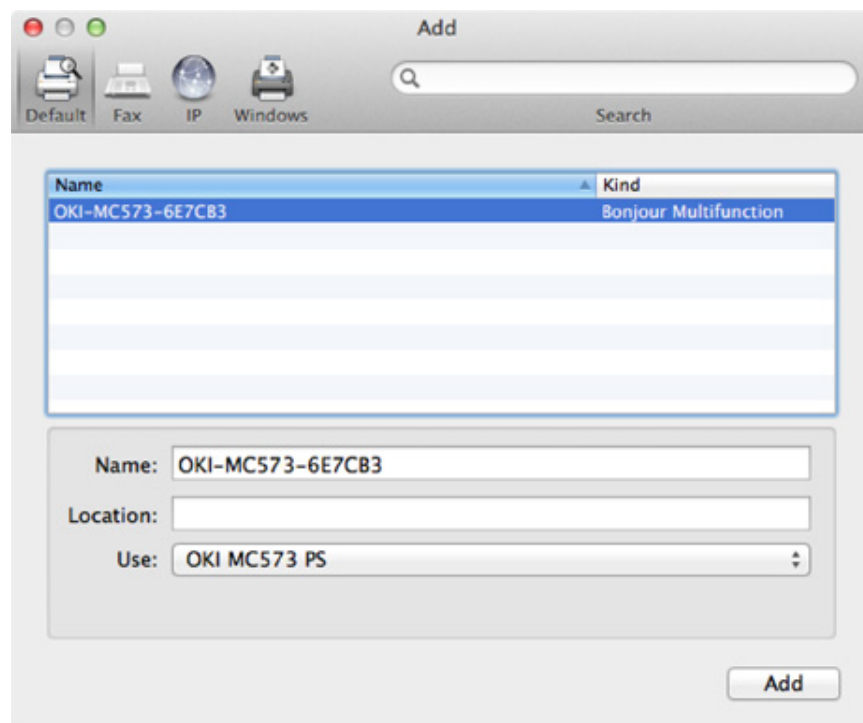

**11** Kliknij [Add (Dodaj)].

**12** Kiedy wyświetli się okno [Installable Options (Opcje instalacji)], kliknij [Continue (Kontynuuj)].

**13** Sprawdź, czy urządzenie jest dodane do [Printers (Drukarki)] i czy dla [Kind (Rodzaj)] jest wyświetlane [OKI MC573 PS (OKI MC573 PS)].

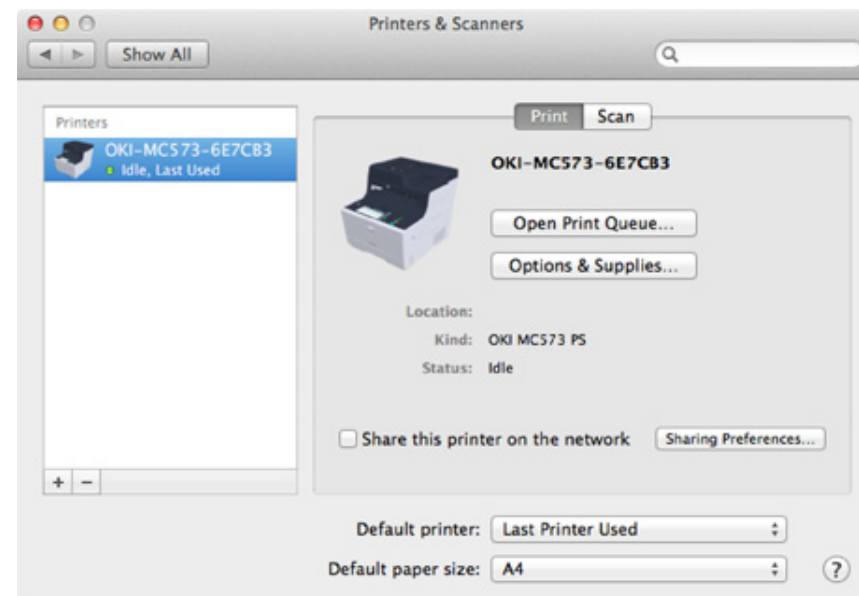

Jeśli urządzenie [OKI MC573 PS (OKI MC573 PS)] nie jest poprawnie wyświetlane w polu [Kind (Rodzaj)], kliknij [- (-)], aby usunąć urządzenie z [Printers (Drukarki)] i powtórz kroki od 8 do 12.

**14** Kliknij [Open Print Queue... (Otwórz kolejkę druku...)].

**15** Wybierz menu [Print Test Page (Wydrukuj stronę testową)] from the [Printer (Drukarki)].

# 3

## Operacje podstawowe

---

**Nazwy elementów**

**Proste operacje na panelu operatora**

**Włączanie i wyłączanie urządzenia**

**Ładowanie papieru**

**Umieszczanie dokumentu**

W tej części opisano podstawowe funkcje urządzenia.

## Nazwy elementów

W tym rozdziale opisane są nazwy każdego z elementów.

- Widok Przedni
- Widok z tyłu
- Wnętrze maszyny

### Widok Przedni

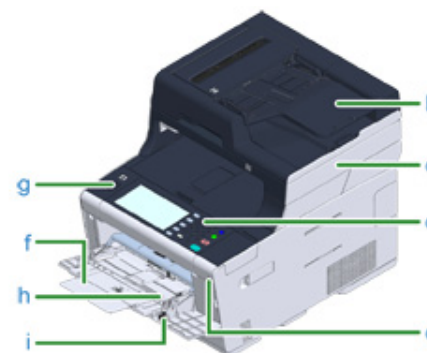

Symbol	Nazwa
a	Automatyczny podajnik dokumentów (ADF)
b	Podajnik dokumentów
c	Jednostka skanera
d	Panel operatora 🔗 Proste operacje na panelu operatora
e	Port USB
f	Podajnik uniwersalny
g	Przycisk otwarcia
h	Podpórka pod papier
i	Dźwignia koperty (Używaj podczas drukowania na kopertach. Aby uzyskać więcej instrukcji, patrz Podręcznik zaawansowany.)



Symbol	Nazwa
j	Szyba dokumentów
k	Pokrywa szyby dokumentów
l	Pokrywa modułu bezprzewodowego LAN

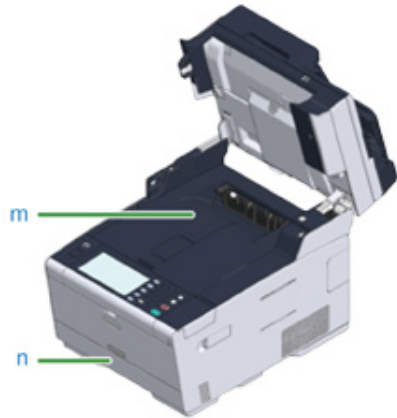

Symbol	Nazwa
m	Taca odbiorcza
n	Podajnik 1

## Widok z tyłu

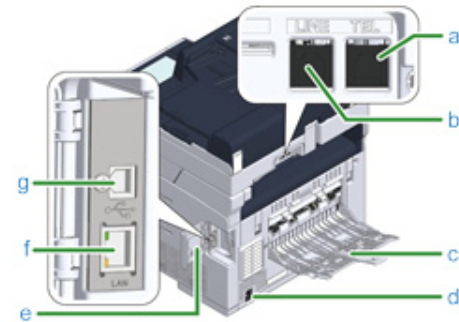

Symbol	Nazwa
a	Złącze telefoniczne (do podłączenia telefonu zewnętrznego)
b	Złącze linii telefonicznej
c	Tylna taca odbiorcza
d	Złącze zasilania
e	Ośłona gniazda interfejsu
f	Złącze interfejsu sieciowego
g	Złącze interfejsu USB

## Wnętrze maszyny

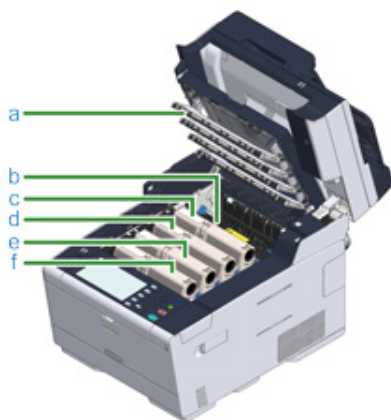

Symbol	Nazwa
a	Głowice LED
b	Zespół utwalający
c	Pojemnik z tonerem / Bęben (Y: żółty)
d	Pojemnik z tonerem / Bęben (M: magenta)
e	Pojemnik z tonerem / Bęben (C: cyan)
f	Pojemnik z tonerem / Bęben (K: czarny)

## Proste operacje na panelu operatora

W tej części opisano panel operatora urządzenia.

- Nazwy i funkcje
- Nazwa oraz funkcję panelu dotykowego
- Regulowanie kąta panelu operatora
- Wprowadzanie znaków

## Nazwy i funkcje

W tym rozdziale opisano nazwy i funkcje elementów znajdujących się na panelu operatora.

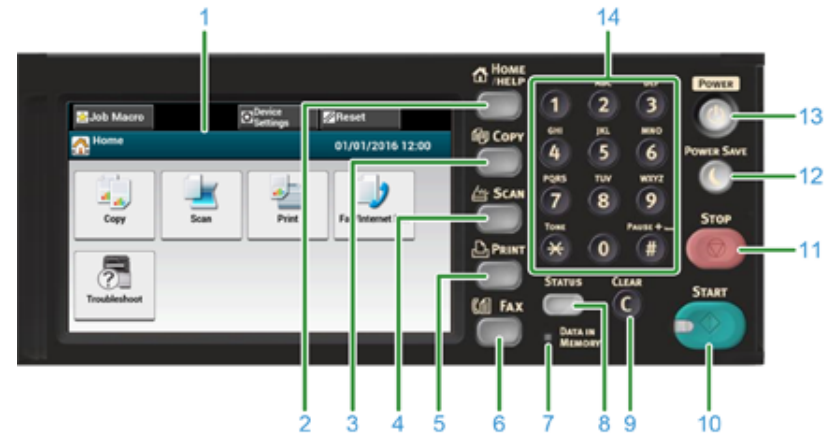

Nr	Nazwa	Funkcja
1	Panel dotykowy	Pozwala Ci na wybór lub ustawienie elementu przez naciśnięcie wyświetlanej ikony.
2	przycisk HOME/POMOC	Wyświetla ekran domowy.
3	przycisk KOPIUJ	Wyświetla ekran z funkcjami kopiowania.
4	przycisk SKANUJ	Wyświetla ekran z funkcjami skanowania.
5	przycisk DRUKUJ	Wyświetla ekran z funkcjami drukowania.
6	przycisk FAKS	Wyświetla ekran z funkcjami faksu.
7	Wskaźnik DANE W PAMIĘCI	Podświetla się , gdy dane są w pamięci.
8	przycisk STATUS	Wyświetla menu statusu. Miga/zapala się w przypadku stanu błędu. Możesz sprawdzić pozostałą ilość materiałów zużywalnych oraz status transmisji faksu.
9	przycisk KASUJ	Kasuje wprowadzoną wartość.
10	przycisk START	Uruchamia kopiowanie, skanowanie, faksowanie lub drukowanie z pamięci USB.
11	przycisk STOP	Pozwala przerwać kopiowanie, transmisję faksu lub inne zadania.
12	przycisk OSZCZĘDZANIE ENERGII	Pozwala przełączać urządzenie w tryb oszczędzania energii i przywracać je do normalnej pracy. W trybie oszczędzania energii świeci się na zielono; w trybie uśpienia miga na zielono (co 3 sek.); w trybie głębokiego uśpienia, miga na zielono (co 6 sek.).



Nr	Nazwa	Funkcja
13	Przycisk ZASILANIE	Włączanie i wyłączanie urządzenie.
14	Klawiatura numeryczna	Pozwala wprowadzać cyfry i symbole.



- Zmieniając kąt nachylenia panelu operatora, uważaj aby nie przyciąć sobie rąk w przestrzeni między panelem a urządzeniem. Mogą wystąpić obrażenia.
- Nie naciskaj mocno panelu dotykowego, ani nie używaj do tego celu ostrych przedmiotów. Może to spowodować uszkodzenia panelu i spowodować awarie.

## Nazwa oraz funkcję panelu dotykowego



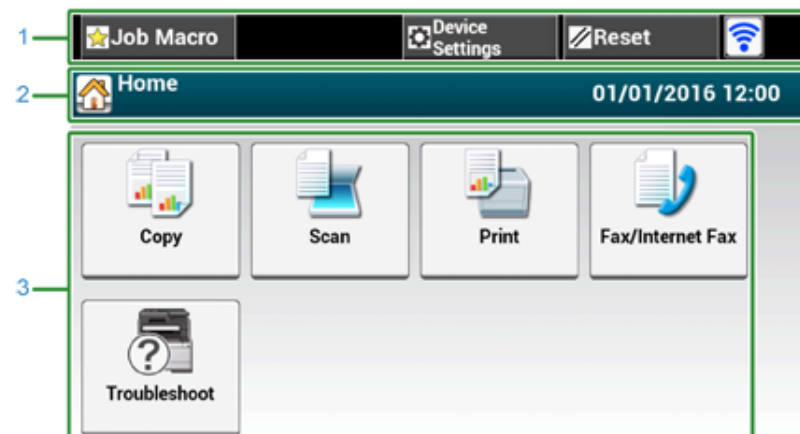

Gdy te urządzenie włącza się, na panelu dotykowym wyświetlany jest ekran domowy.

### • Ekran Domowy



Obraz na ekranie wskazuje domyślne ustawienia fabryczne. Ekran, który jest wyświetlany po uruchomieniu urządzenia, podczas gdy jest ono przygotowywane do działania, może być zmieniony na panelu dotykowym w menu [Device Settings (Ustawienia urządzenia)] > [Admin Setup (Konfiguracja admin.)] > [Manage Unit (Zarządzanie)] > [Default Mode (Tryb Domyślny)].

	Element	Opis
1	Strefa stacjonarnego przycisku	Wyświetla przyciski, które pojawiają się na ekranie przez cały czas. Wyświetla następujące elementy. <ul style="list-style-type: none"> <li>[Makro zadania]</li> <li>[Ustawienia funkcji]</li> <li>[Ustawienia urządzenia]</li> <li>[RESET]</li> <li>[Wyloguj]</li> <li>Znak anteny: pojawi się gdy bezprzewodowa sieć LAN zostanie włączona.</li> <li>[?]</li> </ul> <p>Tylko dostępne przyciski są wyświetlane na wybranym menu.</p>
2	Strefa tytułu i przewodnika pracy	Wyświetla tytuł aktualnego ekranu i zapewnia przewodnik dla możliwych operacji.





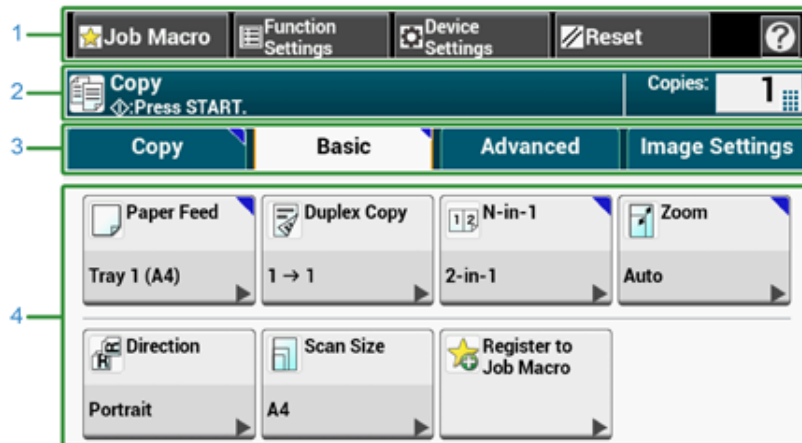

Element	Opis
3	<p>Strefa główna</p> <p> Naciśnij aby użyć funkcji kopiowania.</p> <p> Naciśnij aby użyć funkcji skanowania.</p> <p> Naciśnij aby użyć funkcji drukowania.</p> <p> Naciśnij aby użyć funkcji faksowania.</p> <p> Wyświetlone są kolejne kroki oraz funkcję.</p> <ul style="list-style-type: none"> <li>Wymiana materiałów eksploatacyjnych oraz konserwacja (Pojemniki z tonerem, bębny obrazu, zespół pasa, zespół utrwalający)</li> <li>Eksploatacja oraz obsługa jednostki (Rolki podające, Głowica LED, Czytnik skanera)</li> </ul>

#### • Jak wyświetlić ekran każdej funkcji

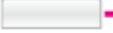
Następujące opisy używają zakładki [Proste] funkcji kopiowania jako przykład.







Element	Opis
1	Strefa stacjonarnego przycisku Wyświetla przyciski, które pojawiają się na ekranie przez cały czas. Tylko dostępne przyciski są wyświetlane na wybranym menu.
2	Strefa tytułu i przewodnika pracy Wyświetla tytuł aktualnego ekranu i zapewnia przewodnik dla możliwych operacji.

Element	Opis
3	<p>Zakładka etykiety</p> <p>Wyświetla etykiety dla zakładek. Naciśnij etykietę, aby przełączyć pomiędzy zakładkami. Jeżeli jakiegokolwiek ustawienie jest zmienione względem ustawień domyślnych,  jest wyświetlane.</p> <p></p>
4	<p>Strefa główna</p> <p>Wyświetla podgląd kopii wyjścia, który będzie podany z aktualnymi ustawieniami. Ustawienie bieżące jest wyświetlane na każdym przycisku. &lt;O znakach na przyciskach&gt; : Wskazuje, że ustawienie jest zmienione względem ustawień domyślnych. : Wskazuje, że istnieje następna strona. / : Wskazuje, że ustawienie jest włączone lub wyłączone.</p>



Możliwe jest wprowadzenie wartości w polu z , wyświetlanym przy pomocy klawiatury numerycznej.



-  Opisy ekranów dla kopiowania
-  Opisy ekranów dla skanowania
-  Nazwy i funkcje elementów ekranu dla drukowania
-  Nazwy i funkcje elementów ekranu dla faksowania

## Regulowanie kąta panelu operatora

Panel operatora może być odchylony, by poprawić widoczność.

- 1 Przytrzymaj panel operatora na górze w środkowej części i pociągnij w przód.



Aby ustawić panel operatora z powrotem w pierwotnym położeniu, pociągnij go do momentu zatrzymania, a następnie powoli popchnij.

## Wprowadzanie znaków

- Wprowadzanie z użyciem panelu dotykowego
- Wprowadzanie znaków za pomocą klawiatury numerycznej

### Wprowadzanie z użyciem panelu dotykowego

Jeśli potrzebujesz wprowadzić znaki podczas ustawień elementu, wyświetlany jest poniższy ekran.

Możesz wprowadzić duże i małe litery alfabetu, liczby i symbole.

#### • O ekranie wprowadzania

Liczba przycisków na ekranie wejściowym różni się w zależności od wejścia.

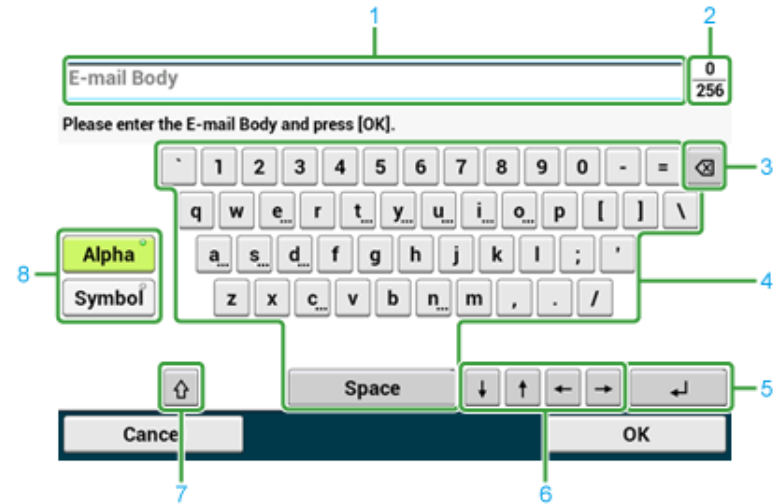

	Element	Opis
1	Pole wprowadzania tekstu	Wyświetla wprowadzone znaki.
2	Liczba wprowadzonych znaków/ maksymalna liczba znaków, która może zostać wprowadzona.	Wskazuje maksymalną liczbę znaków, która może zostać wprowadzona i liczbę wprowadzonych znaków.
3	Przycisk Back Space	Kasuje znak znajdujący się zaraz za kursorem.
4	Panel znaków	Wprowadza znaki. Typ znaku różni przelącza się w zależności od trybu wprowadzania.

	Element	Opis
5	Przycisk powrotu	Umieszcza linię przerwy. Ten przycisk pojawia się podczas wpisywania treści e-mail.
6	Lewy przycisk/prawy przycisk/górny przycisk/dolny przycisk	Przesuwa kursor w lewo, prawo, górę lub dół.
7	CAPS LOCK	Przełącza pomiędzy małymi i dużymi literami.
8	Przycisk trybu wprowadzania	Przełącza tryb wprowadzania (typ znaków) dla wprowadzanego tekstu.



Domyślnie ustawiona klawiatura QWERTY może być przełączona na klawiaturę AZERTY. Aby zmienić klawiaturę na AZERTY, wybierz [Manage Unit (Zarządzanie)] > [Keyboard Layout (Układ klawiatury)] > [AZERTY (AZERTY)] na panelu dotykowym.

### • Wprowadzanie znaków

- 1 Naciśnij panel dotykowy.
- 2 Gdy wprowadzanie jest ukończone, naciśnij [OK] lub [Dalej].



Aby wprowadzić znak diakrytyczny, naciśnij i przytrzymaj przycisk znak z pokazanym [...]. Gdy znak diakrytyczny pojawi się, naciśnij znak który chcesz wprowadzić.

Ekran poniżej pokazuje obraz podczas trzymania przycisku "a".

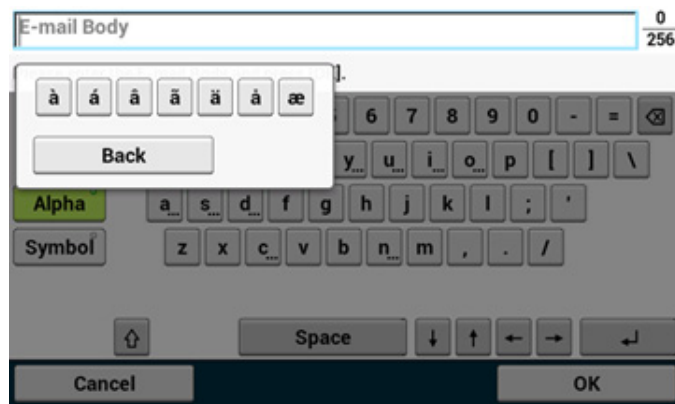

### • Przełączanie trybu wprowadzania (Liczby ↔ Litery)

- 1 Naciśnij [Znak] lub [Symbol].





[RU] może być ukazane w przypadku rosyjskiego i [EL] w przypadku greckiego. W przypadku innych języków, tylko [Alfa] i [Symbol] mogą być pokazane.

### • Przełączanie trybu wprowadzania (Duże litery ↔ Małe litery)





- 1 Naciśnij przycisk, aby przełączyć pomiędzy dużymi i małymi znakami.

### • Usuwanie wprowadzonego znaku

- 1 Użyj przycisku  (back space) na panelu dotykowym lub przycisku  (KASUJ) na panelu operatora.

Znak przed kursorem (|) jest skasowany.



Aby skasować wprowadzony znak, przesunij kursor na prawą stronę znaku. Aby przesunąć kursor, wciśnij [, [, [] lub [].

### Wprowadzanie znaków za pomocą klawiatury numerycznej



Możesz wprowadzić numery oznaczone na każdym klawiszu.



Nie używaj klawiatury numerycznej.

Wprowadź znaki używając wyświetlacza dotykowego.

- **Usuwanie wprowadzonego znaku**

Aby usunąć znak z lewej strony kursora, naciśnij klawisz **C** (KASUJ).

Aby skasować znak który wpisałeś w wierszu, naciśnij i przytrzymaj klawisz **C** (KASUJ)



## Włączanie i wyłączanie urządzenia

Rozdział opisuje, jak włączać i wyłączać urządzenie.

- Włączanie urządzenia.
- Wyłączanie urządzenia

### Włączanie urządzenia.

- 1 Upewnij się, że na szybie dokumentów i w podajniku ADF nie znajdują się żadne dokumenty oraz, że pokrywa podajnika ADF jest zamknięta.
- 2 Naciśnij i przytrzymaj wyłącznik zasilania przez około sekundę.



Gdy urządzenie jest włączone, lampka LED wyłącznika zasilania świeci.



3 Ekran początkowy pojawi się, gdy urządzenie będzie gotowe.

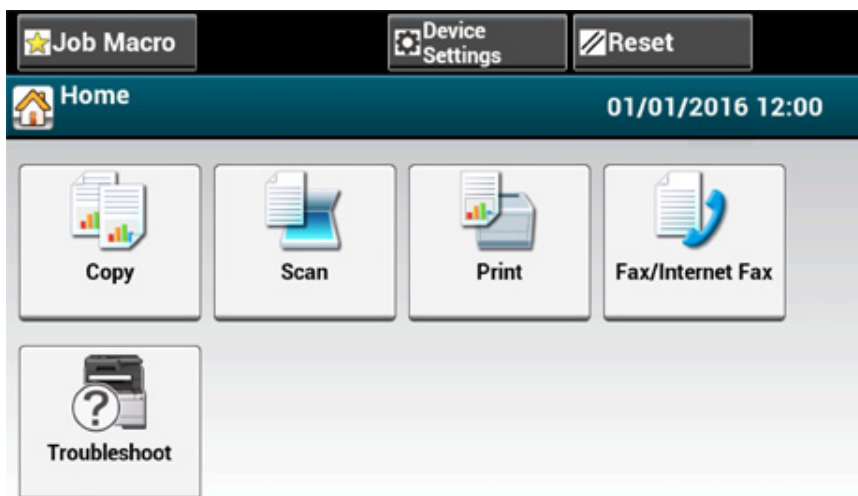

## Wyłączanie urządzenia



- Sprawdź, czy urządzenie nie przyjmuje danych, przed wyłączeniem.
- Naciśnij i przytrzymaj przycisk głównego wyłącznika zasilania przez 5 sekund lub więcej aby wyłączyć maszynę. Użyj tej metody tylko w przypadku pojawienia się problemu.  
W celu rozwiązywania problemów z urządzeniem, patrz "Rozwiązywanie problemów".

1 Naciśnij i przytrzymaj wyłącznik zasilania przez około sekundę.



„System przejdzie do wyłączenia. Sprawdź status kiedy miga dioda LED.” Wiadomość zostanie wyświetlona na panelu dotykowym, a lampka LED wyłącznika zacznie migać w odstępach około jednej sekundy.

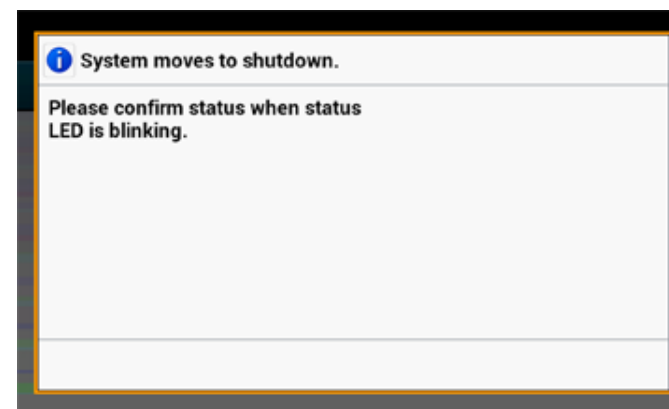

Po chwili urządzenie automatycznie wyłączy się, lampka LED wyłącznika zasilania zgaśnie.

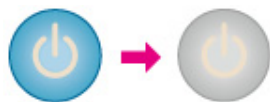

### Postępowanie w przypadku długiego okresu nieużywania

Jeśli nie korzystasz z urządzenia przez dłuższy okres czasu z powodu wakacji, wyjazdów, czy innych powodów, to wyjmij przewód zasilający z gniazdka.



Odłączenie wtyczki zasilania przez dłuższy okres czasu (cztery tygodnie lub dłużej), nie spowoduje żadnych awarii funkcjonalnych urządzenia.



## Ładowanie papieru

Ten rozdział zawiera różne informacje o papierze, który może być ładowany do podajnika tego urządzenia.

Aby wybrać rodzaj i gramaturę papieru, naciśnij [Device Settings (Ustawienia urządzenia)] > [Paper Setup (Ustawienia papieru)] naciśnij tacę odbiorczą której chcesz użyć, a następnie wybierz [Media Type (Typ nośnika)] lub [Media Weight (Gramatura nośnika)].

- O typach papieru, który może być załadowany
- Ładowanie papieru do podajnika 1/2/3
- Ładowanie papieru do podajnika uniwersalnego
- Magazynowanie papieru

## O typach papieru, który może być załadowany

- Dostępne rodzaje papieru
- O rozmiarach papieru, gramaturze i liczbie stron, które mogą zostać załadowane.
- Zalecany papier

### Dostępne rodzaje papieru

Przy wydruku wysokiej jakości upewnij się, że używane są obsługiwane rodzaje papieru, które spełniają wymagania dotyczące materiału, gramatury lub wykończenia powierzchni. Użyj cyfrowego papieru fotograficznego.

Jeśli drukujesz na papierze, który nie jest zalecany przez Oki Data, sprawdź wcześniej dokładnie jakość wydruku i przesuw papieru, upewniając się, iż nie ma żadnych problemów.

### • Rodzaj papieru

Rodzaj papieru	Format papieru	Gramatura papieru
A4	210 x 297	Od 64 do 220 g/m <sup>2</sup> (17 do 58 lb) Przy drukowaniu dwustronnym, od 64 do 176 g/m <sup>2</sup> (17 do 47 lb)  Jeśli ustawiony papier jest szerszy lub węższy niż 148 mm (5,8 cala), drukowanie będzie przebiegać wolniej.
A5	148 x 210	
A6	105 x 148	
B5	182 x 257	
B6	128 x 182	
B6 Half	64 x 182	
Letter	215,9 x 279,4 (8,5 x 11)	
Legal 13	215,9 x 330,2 (8,5 x 13)	
Legal 13,5	215,9 x 342,9 (8,5 x 13,5)	
Legal 14	215,9 x 355,6 (8,5 x 14)	
Wykonawczy	184,2 x 266,7 (7,25 x 10,5)	Od 64 do 220 g/m <sup>2</sup> (17 do 58 lb)
Statement	(5,5 x 8,5)	
8,5" SQ	(8,5 x 8,5)	
Folio (210 x 330 mm)	210 x 330	
16K (184 x 260 mm)	184 x 260	
16K (195 x 270 mm)	195 x 270	
16K (197 x 273 mm)	197 x 273	
Index Card	(3 x 5)	
4x6 cali	(4 x 6)	
5x7 cali	(5 x 7)	
Format niestandardowy	Szerokość: 64 do 216 Długość: 90 do 1321	

- **Koperta**

Rodzaj papieru	Format papieru	Gramatura papieru
Monarch	98,4 x 190,5 (3,875 x 7,5)	Koperty muszą być wykonane z papieru 85 g/m <sup>2</sup> (24 lb), a ich klapki muszą być złożone.
Com9	98,4 x 225,4 (3,875 x 8,875)	
Com-10	104,8 x 241,3 (4,125 x 9,5)	
DL	110 x 220 (4,33 x 8,66)	
C5	162 x 229 (6,4 x 9)	

- **Etykieta**

Rodzaj papieru	Format papieru	Gramatura papieru
A4	210 x 297	0,1 do 0,2 mm
Letter	8,5 x 11 (215,9 x 279,4)	

- **Inny rodzaj papieru**

Rodzaj papieru	Format papieru	Gramatura papieru
Papier częściowo drukowany	Jak dla papieru zwykłego	Od 64 do 220 g/m <sup>2</sup> (17 do 58 lb)
Papier kolorowy	Jak dla papieru zwykłego	Od 64 do 220 g/m <sup>2</sup> (17 do 58 lb)

### O rozmiarach papieru, gramaturze i liczbie stron, które mogą zostać załadowane.

Dostępne rozmiary i rodzaje papierów oraz pojemność podajników, są następujące.

- **Podajnik 1**

Dostępny format papieru	Pojemność podajnika	Gramatura papieru
A4 A5 A6*1 B5 B6*1 Letter Legal (13 cali) Legal (13,5 cala) Legal (14 cali) Wykonawczy Statement*1 8,5" SQ (8,5 x 8,5 cali) Folio (210 x 330 mm) 16K (184 x 260 mm) 16K (195 x 270 mm) 16K (197 x 273 mm) Format niestandardowy*2	250 arkuszy (przy gramaturze 80 g/m <sup>2</sup> )	Lekki (od 64 do 74 g/m <sup>2</sup> ) Średnio lekki (od 75 do 82 g/m <sup>2</sup> ) Średni (od 83 do 90 g/m <sup>2</sup> ) Średnio ciężki (od 91 do 104 g/m <sup>2</sup> ) Ciężki (od 105 do 120 g/m <sup>2</sup> ) Bardzo ciężki 1 (od 121 do 176 g/m <sup>2</sup> )

\*1 Papieru nie można używać do drukowania dwustronnego.

\*2 Szerokość: od 100 do 216 mm (3,9 do 8,5 cali), Długość: od 148 do 356 mm (5,8 do 14 cali)

- **Podajnik 2/3 (Opcjonalny)**

Dostępny format papieru	Pojemność podajnika	Gramatura papieru
A4 A5 B5 Letter Legal (13 cali) Legal (13,5 cala) Legal (14 cali) Wykonawczy 8.5 SQ (8,5 x 8,5 cala) Folio (210 x 330 mm) 16K (184 x 260 mm) 16K (195 x 270 mm) 16K (197 x 273 mm) Format niestandardowy*1	530 arkuszy (przy gramaturze 80 g/m <sup>2</sup> )	Lekki (od 64 do 74 g/m <sup>2</sup> ) Średnio lekki (od 75 do 82 g/m <sup>2</sup> ) Średni (od 83 do 90 g/m <sup>2</sup> ) Średnio ciężki (od 91 do 104 g/m <sup>2</sup> ) Ciężki (od 105 do 120 g/m <sup>2</sup> ) Bardzo ciężki 1 (od 121 do 176 g/m <sup>2</sup> )

\*1 Szerokość: od 148 do 216 mm (5,8 do 8,5 cali), Długość: od 210 do 356 mm (8,3 do 14 cali)

- **Podaj. uniw.**

Dostępny format papieru	Pojemność podajnika	Gramatura papieru
A4	100 arkuszy	Lekki
A5	(przy gramaturze 80 g/m <sup>2</sup> )	(od 64 do 74 g/m <sup>2</sup> )
A6 <sup>*1</sup>	10 arkuszy (koperty)	Średnio lekki
B5		(od 75 do 82 g/m <sup>2</sup> )
B6 <sup>*1</sup>		Średni
B6 Half <sup>*1</sup>		(od 83 do 90 g/m <sup>2</sup> )
Letter		Średnio ciężki
Legal (13 cali)		(od 91 do 104 g/m <sup>2</sup> )
Legal (13,5 cala)		Ciężki
Legal (14 cali)		(od 105 do 120 g/m <sup>2</sup> )
Wykonawczy		Bardzo ciężki 1
Statement <sup>**1</sup>		(od 121 do 176 g/m <sup>2</sup> )
8.5 SQ (8,5 x 8,5 cala)		Bardzo ciężki 2
Folio (210 x 330 mm)		(od 177 do 220 g/m <sup>2</sup> )
16K (184 x 260 mm)		
16K (195 x 270 mm)		
16K (197 x 273 mm)		
Karta indeksowa (3x5 cali) <sup>*1</sup>		
4x6 cali <sup>*1</sup>		
5x7 cali <sup>*1</sup>		
Format niestandardowy <sup>*2</sup>		
Com-9 <sup>*1</sup>		
Com-10 <sup>*1</sup>		
Monarch <sup>*1</sup>		
DL <sup>*1</sup>		
C5 <sup>*1</sup>		

\*1 Papieru nie można używać do drukowania dwustronnego.

\*2 Szerokość: od 64 do 216 mm (2,5 do 8,5 cali), Długość: od 90 do 1321 mm (3,5 do 52 cali)

## Zalecany papier

Urządzenie obsługuje różne materiały drukarskie, w tym papiery o różnych gramaturach i rozmiarach. Ten rozdział opisuje jak wybrać i używać materiałów drukarskich. Dla uzyskania najlepszych efektów, używaj zwykłego papieru 75 do 90 g/m<sup>2</sup> przeznaczonego do zastosowania w kopiarkach i drukarkach laserowych. Papier z reliefem oraz papier o strukturze chropowatej jest niezalecany. Formularze wstępnie zadrukowane mogą być stosowane w drukarce, ale tylko pod warunkiem, że farba zastosowana do ich produkcji jest odporna na wysoką temperaturę, jaka występuje w zespole utrwalającym drukarki.

- **Koperty**

Koperty muszą być niezwinęte, niepomarszczone i niezdeformowane w inny sposób.

Koperty muszą być także prostokątne i mieć kłapkę, a znajdujący się na nich klej powinien

być odporny na działanie wysokiej temperatury i nie wchodzić w reakcje z gorącymi wałkami zespołu utrwalającego maszyny. Nie wolno stosować kopert z okienkiem.

- **Etykiety**

Etykiety także powinny być przeznaczone do drukowania w drukarkach laserowych lub kopiarkach. W etykietach tego rodzaju podłoże powinno być całkowicie zakryte. Etykiety innego rodzaju mogą w trakcie drukowania odklejać się od materiału podłoża i spowodować uszkodzenie urządzenia.

## Ładowanie papieru do podajnika 1/2/3

Procedura ładowania papieru do podajnika 1 jest użyta jako przykład, ale ta sama procedura ma zastosowanie w przypadku podajnika 2/3 (opcjonalnego).

- 1 Wyciągnij szufladę podajnika papieru.

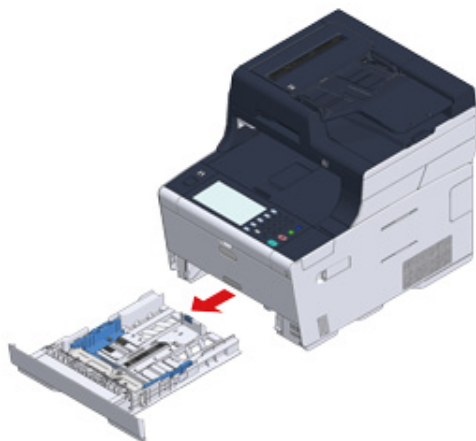

- 2 Przesuń prowadnicę papieru (a) na szerokość papieru, który ma zostać załadowany.

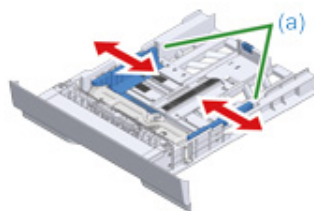

- 3 Przesuń ogranicznik papieru (b) na długość papieru, który ma być załadowany.

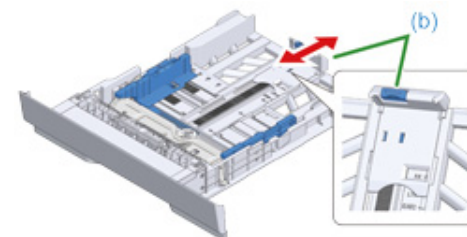

- 4 Przewachluj dobrze papier, a następnie wyrównaj jego krawędzie.

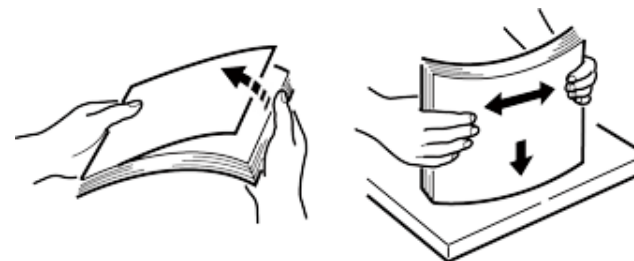

- 5 Załaduj papier stroną do druku skierowaną w dół.



Nie ładuj papieru powyżej znacznika "▽" na prowadnicy papieru.

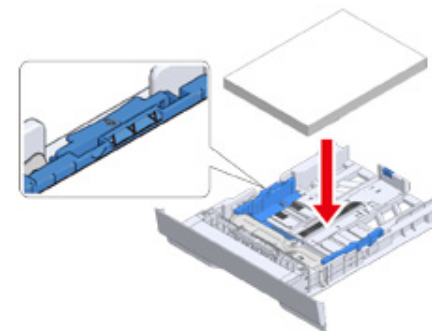

- 6 Zabezpiecz załadowany papier przy pomocy prowadnicy papieru.

**7** Wepchnij podajnik papieru, dopóki się nie zatrzyma.



**8** Naciśnij [Device Settings (Ustawienia urządzenia)] na panelu dotykowym.

**9** Naciśnij [Paper Setup (Ustawiania papieru)].

**10** Naciśnij podajnik papieru, w którym załadowany jest papier.

**11** Ustaw [Paper Size (Rozmiar papieru)], [Media Type (Typ nośnika)], oraz [Media Weight (Gramatura nośnika)].

**12** Naciskaj [Back (Wstecz)] aż do ukazania się ekranu głównego.

## Ładowanie papieru do podajnika uniwersalnego



- Nie dociskaj papieru ani nie ciągnij za niego podczas drukowania na papierze podawanym przez podajnik uniwersalny. Aby zatrzymać drukowanie, otwórz podajnik wyjściowy. Instrukcje dotyczące usuwania papieru znajdziesz w sekcji „W przypadku wystąpienia zacięcia papieru”.
- Jeśli energicznie otworzysz i zamkniesz podajnik uniwersalny, rolka podajnika uniwersalnego może wypaść i utrudnić ładowanie papieru. Jeśli rolka podajnika papieru wypadnie, wyjmij rolkę podajnika papieru z podajnika uniwersalnego, zanim załadujesz papier.

**1** Otwórz podajnik uniwersalny do przodu, wsuwając palec w zagłębienie z przodu urządzenia.



**2** Wyciągnij podpórkę papieru, chwytając jej środkową część.



- 3 Rozłóż dodatkową podpórkę.



- 4 Dopasuj prowadnicę ręcznego podajnika do szerokości papieru, który będzie załadowany.



- 5 Upewnij się, że rolka podajnika papieru jest ustawiona w odpowiedniej pozycji. Jeśli rolka podajnika papieru wypadła, wepchnij ją i zamocuj.

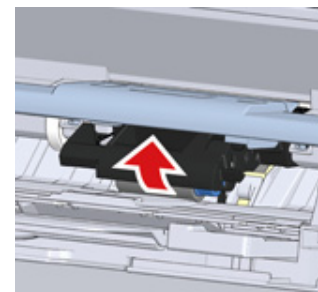

- 6 Włóż papier stroną do druku skierowaną do góry, tak żeby jego brzegi dotykały wejścia podajnika.



Nie ładuj papieru powyżej znacznika "▽".



Jeśli drukarka znajduje się w trybie oszczędzania energii, należy nacisnąć przycisk  (Oszczędzanie energii), aby przywrócić ją do pracy.

- 7 Ustaw [Paper Size (Rozmiar papieru)], [Media Type (Typ nośnika)], oraz [Media Weight (Gramatura nośnika)] na ekranie ustawień papieru.

- 8 Naciśnij [Close (Zamknij)].



- Nie ładuj jednocześnie papieru w różnych formatach, różnego rodzaju ani o różnej gramaturze.
- Podczas dodawania arkuszy papieru, wyjmij papier, załadowany w podajniku uniwersalnym, złącz cały zestaw arkuszy i wyrównaj ich krawędzie przed załadowaniem.
- Do podajnika uniwersalnego nie wkładaj nic poza papierem do drukowania.

## Magazynowanie papieru

Papier należy przechowywać w poniższych warunkach, co pozwala zachować jego jakość.

- Wewnątrz szafki lub w innym suchym i ciemnym miejscu
- Na płaskiej powierzchni
- Temperatura: 20°C
- Wilgotność: 50% RH (wilgotność względna)

Nie należy magazynować papiery w poniższych miejscach:

- Bezpośrednio na podłodze
- W miejscu wystawienia na bezpośrednie działanie promieni słonecznych
- W pobliżu wnętrza ściany zewnętrznej
- Na nierównej powierzchni
- W miejscu, w którym mogą być generowane ładunki elektrostatyczne
- W miejscu nagłych zmian temperatury i nadmiernego wzrostu temperatury
- W pobliżu tego urządzenia, klimatyzacji, grzejnika lub kanału



- Nie odpakowuj papieru wcześniej niż bezpośrednio przed użyciem.
- Nie zostawiaj papieru rozpakowanego przez dłuższy czas. Może to spowodować problemy z drukowaniem.
- W zależności od nośnika drukowania, środowiska, warunków przechowywania, jakość druku może ulec pogorszeniu lub wydruk może być odkształcony

## Umieszczanie dokumentu

Ten rozdział opisuje jak umieścić dokument w urządzeniu

- O dokumentach, które mogą być ustawione
- Ustawianie ADF
- Ustawianie szkła dokumentów

### O dokumentach, które mogą być ustawione

- **O tym, gdzie umieszczać dokument**

Ustaw dokument w ADF lub na szybie dokumentów podczas kopiowania, skanowania lub faksowania.

- **Automatyczny podajnik dokumentów**

<b>Rozmiar skanowania</b>	A4, A5, A6, B5, B6, Letter, Legal 13/13.5/14, Executive, Statement, 8.5 SQ, Folio
<b>Pojemność podajnika</b>	50 arkuszy (80 g/m <sup>2</sup> ) lub maksymalnie 5 mm (0,2 cala) wysokości
<b>Gramatura papieru</b>	Od 60 do 105 g/m <sup>2</sup> (16 do 28 lb)

- **Szyba dokumentów**

<b>Rozmiar skanowania</b>	A4, A5, A6, B5, B6, Letter, Executive, Statement, 8.5 SQ
<b>Gramatura dokumentu</b>	Do 20 mm



Skanowanie dwustronne nie jest dostępne dla A6.



W przypadku dokumentów, na których znajdują się kleje, atrament lub farba korektora, przed wprowadzeniem dokumentu, upewnij się czy substancje te wyschły.

- **O dokumentach, które nie mogą być umieszczane w ADF.**

W podajniku ADF nie można umieszczać poniższych dokumentów. Ustaw dokument na szybie dokumentów.

- Dokumenty z dziurami i rozdarciami
- Dokumenty zagięte lub uszkodzone
- Pozaginane, zawinięte lub zwinięte dokumenty
- Dokumenty wilgotne
- Dokumenty złączone ze sobą za sprawą ładunków elektrostatycznych
- Dokumenty z warstwą węgla od tyłu
- Arkusze tkanin, metali lub folii OHP
- Dokumenty zszyte, spięte lub złączone taśmą lub dokumenty, do których przyklejono karteczki samoprzylepne
- Dokumenty sklejone ze sobą, lub dokumenty z klejem
- Dokumenty błyszczące



- Dokumenty powlekane
- Dokumenty zabrudzone mokrym tuszem lub korektorem

W celu uniknięcia uszkodzenia szyby dokumentów, przestrzegaj poniższych wskazówek.

- Przy kopiowaniu grubego dokumentu nie dociskaj go do szyby dokumentów.
  - Twarde dokumenty umieszczaj ostrożnie.
  - Nie umieszczaj dokumentów posiadających ostre wierzchołki.
- **O obszarze skanowania**  
Tekst oraz obrazy w obszarze 2 mm od krawędzi standardowego papieru nie mogą być skanowane.

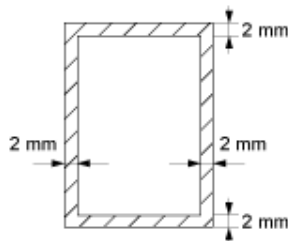

## Ustawianie ADF



Nie kładź sterty dokumentów na osłonie ADF.

Może to spowodować wypadnięcie rolki podawania dokumentu ADF i utrudnienie ładowania dokumentów.

- 1 Otwórz pokrywę ADF.



- 2 Wepchnij rolkę podajnika dokumentu wewnątrz osłony ADF.



### 3 Zamknij pokrywę ADF.



### 4 Załaduj papier stroną nadruku do góry do podajnika ADF.

Jeśli [Direction (Kierunek)] ustawiono na [Landscape (Pozioma)], umieść dokument tak, aby lewa krawędź została wciągnięta do ADF jako pierwsza.



Jeśli [Direction (Kierunek)] ustawiono na [Portrait (Pionowa)], umieść dokument tak, aby górna krawędź została wciągnięta do ADF jako pierwsza.



### 5 Dostosuj prowadnice do szerokości dokumentu.



- Jeśli problem z podawaniem dokumentu występuje, gdy dokumenty są przesyłane z ADF, zmniejsz liczbę stron dokumentu.
- Dokument do 50 stron (80 g/m<sup>2</sup>) i 5 mm wysokości może zostać załadowany bez względu na rozmiar.
- Jeśli dokumenty, umieszczane w ADF są odkształcone, ustaw prowadnice dokumentów, by dopasowały się do szerokości dokumentu.



## Ustawianie szkła dokumentów

**1** Otwórz pokrywę szyby dokumentów.

**2** Umieść dokument nadrukiem do szyby dokumentów.

Jeśli [Direction (Kierunek)] jest ustawiony na [Portrait (Pionowa)], wyrównaj górną krawędź dokumentu z lewym górnym rogiem szyby.



Jeśli [Direction (Kierunek)] jest ustawiony na [Landscape (Pozioma)], wyrównaj prawą krawędź dokumentu z lewym górnym rogiem szyby.



Nie dociskaj dokumentu do szyby z użyciem siły.



**3** Zamknij ostrożnie szybę dokumentów.



Nie zamykaj osłony dokumentu w sposób energiczny.

Może to spowodować wypadnięcie rolki podawania dokumentu ADF i utrudnienie ładowania dokumentów.

Jeśli rolka podawania dokumentu ADF wypadła, otwórz i zamknij osłonę ADF.

# 4

## Kopiuuj

---

**Kopiowanie**

**Anulowanie kopiowania**

**Określanie liczby kopii**

**Opisy ekranów dla kopiowania**



## Kopiowanie

- 1 Naciśnij [Copy (Kopiuj)] na panelu dotykowym lub przycisk  (KOPIUJ) na panelu operatora.

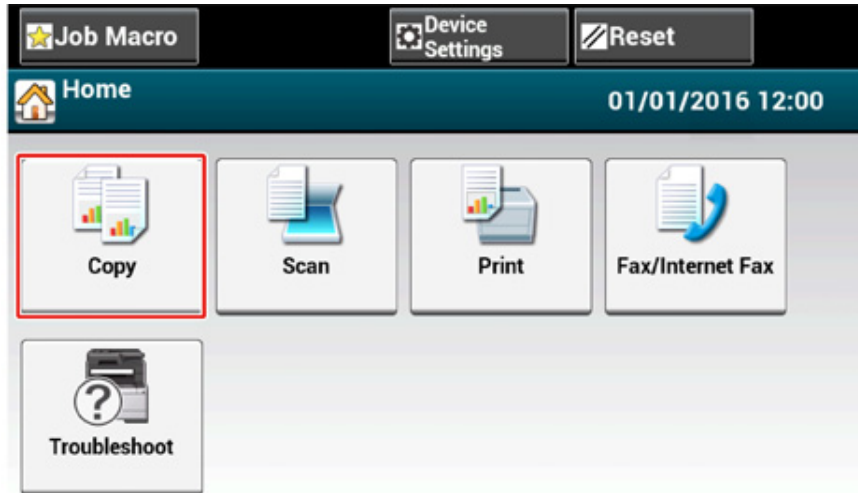
Panel dotykowy wyświetla przełączniki do ekranu górnego kopiowania.



- 2 Ustaw dokument w ADF lub na szkle dokumentu.
- 3 Określ ustawienia kopiowania według potrzeb.

-  Użyteczne funkcje (Instrukcja zaawansowana)
-  Dla lepszego wykończenia (Instrukcja zaawansowana)
-  Ustawienia kolorów (Instrukcja zaawansowana)

 Zaawansowane ustawienia kopiowania (Instrukcja zaawansowana)

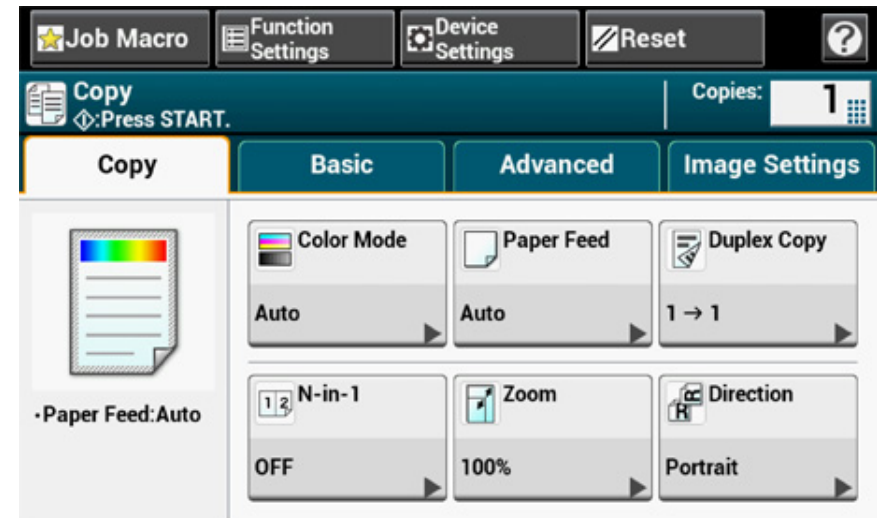

- 4 Naciśnij  przycisk (START).

## Anulowanie kopiowania

Możesz anulować kopiowanie, zanim nie zostanie wyświetlony komunikat informujący o zakończeniu skanowania.

- 1 Naciśnij  przycisk (STOP) podczas skanowania dokumentu.



## Określanie liczby kopii

- 1 Naciśnij [Copy (Kopiuj)] na panelu dotykowym lub przycisk  (KOPIUJ) na panelu operatora.
- 2 Ustaw dokument w ADF lub na szkle dokumentu.
- 3 Wprowadź liczbę kopii według potrzeb, za pomocą klawiatury numerycznej lub przycisków numerycznych.



- Możesz wprowadzić liczbę kopii od 1 do 999.
- Jeśli wprowadziłeś nieprawidłową wartość, naciśnij  przycisk (USUŃ), a następnie wprowadź prawidłową wartość.

- 4 Naciśnij  przycisk (START).



-  Sortowanie każdego zbioru w kolejności stron (Sortowanie) (Instrukcja zaawansowana)

## Opisy ekranów dla kopiowania

- Nazwy i funkcje elementów ekranu dla kopiowania

### Nazwy i funkcje elementów ekranu dla kopiowania

#### • Zakładka [Kopiuj]

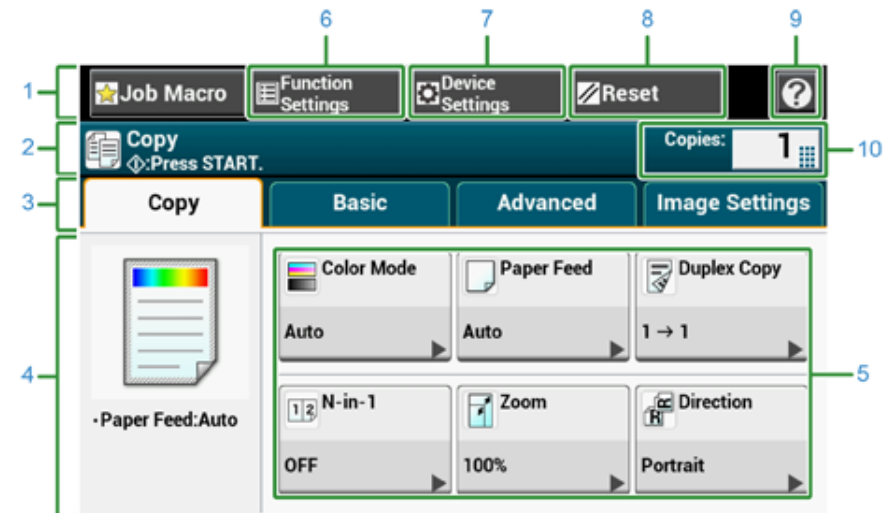

	Element	Opis
1	Strefa stacjonarnego przycisku	Wyświetla przyciski, które pojawiają się na ekranie przez cały czas.
2	Strefa tytułu i przewodnika pracy	Wyświetla tytuł aktualnego ekranu i zapewnia przewodnik dla możliwych operacji.
3	Zakładka etykiety	Wyświetla etykiety dla zakładek. Naciśnij etykietę, aby przełączyć pomiędzy zakładkami.
4	Strefa główna	Wyświetla podgląd kopii wyjścia, który będzie podany z aktualnymi ustawieniami.
5	Przyciski skrótów	Wyświetla przyciski skrótów do używania niektórych funkcji kopiowania. Obraz na ekranie wskazuje domyślne ustawienia fabryczne. Przyciski skrótów na ekranie mogą zostać dostosowane do Twoich potrzeb. Patrz Jak dostosować panel dotykowy (Instrukcja zaawansowana).
6	Ustawienia funkcji	Wyświetla bieżące ustawienia. Ustawienie może być zmieniane dla pewnych funkcji.
7	Ustawienia urządzenia	Określa różne ustawienia jak ustawienia administratora.
8	Resetuj	Przywraca ustawienia aktualnego zadania kopiowania do ustawień domyślnych.



	Element	Opis
9		Wyświetla tematy pomocy.
10	Kopie	Pozwala wybrać liczbę kopii do wykonania.

### • Zakładka [Proste]

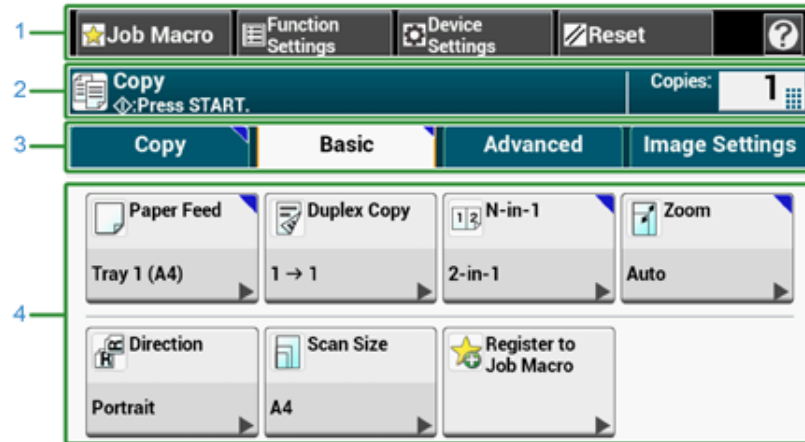

	Element	Opis
1	Podajnik papieru	Określa, który podajnik do ustawiania papieru kopiowania.
2	Kopia dwustronna	Wykonuje kopie na obu stronach papieru.
3	N-na-1	Łączy wiele stron na jednym arkuszu papieru.
4	Powiększ	Określa współczynnik skalowania do wykonywania powiększonych lub pomniejszonych kopii.
5	Kierunek	Określa orientację, w zależności od dokumentu, dla górnej krawędzi na górze lub górnej krawędzi po lewej stronie.
6	Rozmiar skanu	Określa rozmiar skanu zgodnie z rozmiarem dokumentu.
7	Zarejestruj makro zadania	Rejestruje ustawienia bieżące makro zadania.

### • Zakładka [Zaawansowane]

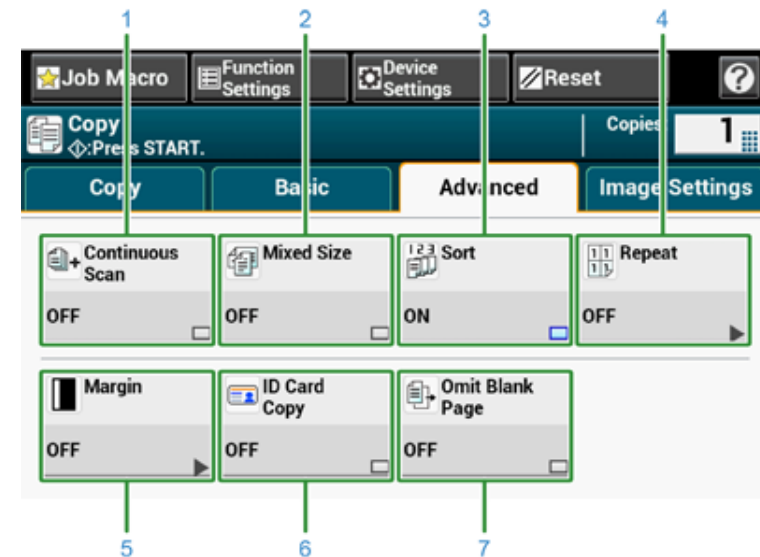

	Element	Opis
1	Skanowanie ciągłe	Skanuje wiele zestawów dokumentów w jednym zadaniu kopiowania.
2	Różne rozmiary	Skanuje w podajniku ADF wiele dokumentów o tej samej szerokości, ale różnych długościach tak, że mogą być kopiowane z uwzględnieniem ich rozmiarów.
3	Sortowanie	Sortuje wiele zestawów kopii w tej samej kolejności stron jak dokument.
4	Powtórz	Wielokrotnie kopiuje ten sam dokument na jednej stronie arkusza papieru (2/4/8 razy).
5	Margines	Określa górny, dolny, prawy lub lewy margines drukowanej kopii.
6	Kopia dowodu tożsamości	Kopiuje obydwie strony dowodu tożsamości lub np. prawa jazdy, na jednej stronie kartki papieru.
7	Pomijanie pustych stron	Pomija puste strony podczas kopiowania.

- Zakładka [Ustawienia obrazu]

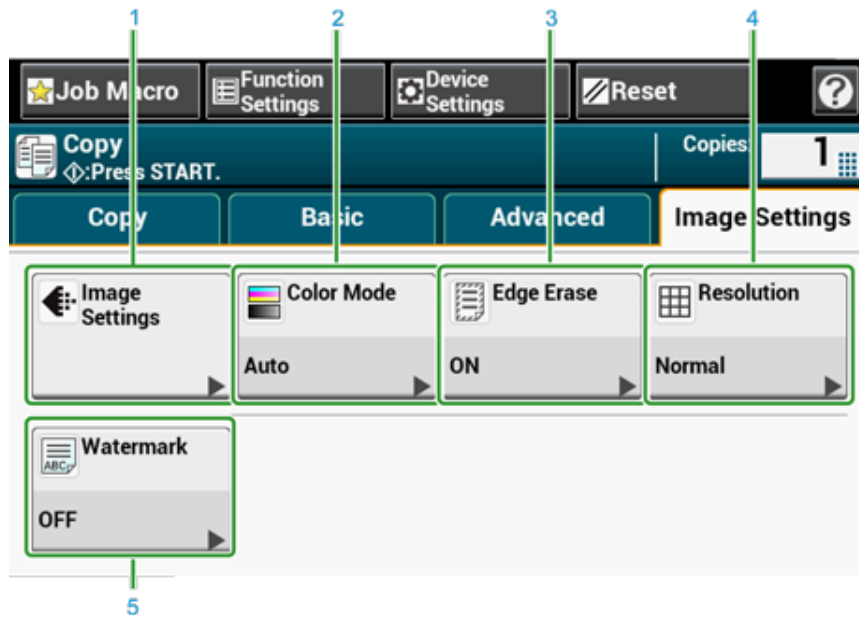

	Element	Opis
1	Ustawienia obrazu	Określa poniższe ustawienia obrazu: Rodzaj dokumentu, usunięcie tła, usunięcie przebijania, gęstość, kontrast, barwę, nasycenie i RGB.
2	Tryb kolorowy	Określa tryb koloru do kopiowania dokumentu.
3	Usuwanie krawędzi	Eliminuje czarne cienie, które mogą się pojawić wokół krawędzi na zeskanowanych obrazach, na przykład w książce.
4	Rozdzielczość	Określa rozdzielczość do zeskanowania dokumentu.
5	Znaki wodne	Oznacza tekst podczas kopiowania.

- Ekran [Ustawienia funkcji]

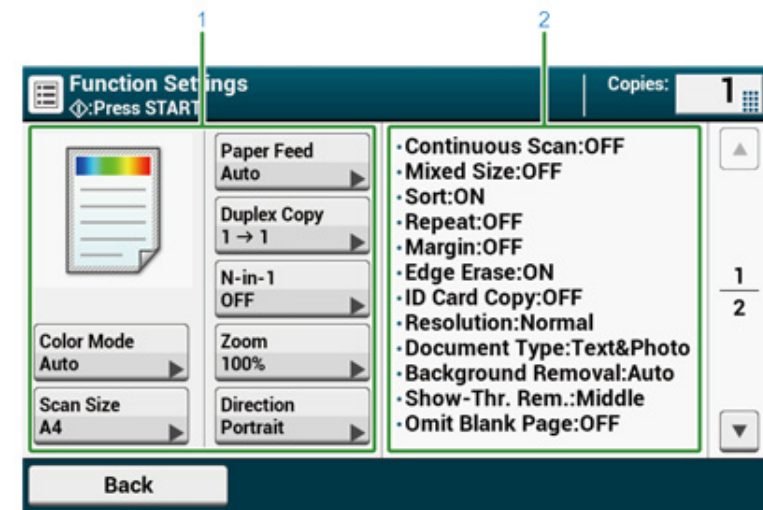

	Element	Opis
1	Ustawienia strefy wyświetlania 1	Wyświetla bieżące ustawienia dla wyświetlanych elementów.
2	Ustawienia strefy wyświetlania 2	Wyświetla listę ustawień, które nie są wyświetlone w obszarze ustawień 1.

# 5

## **Skanuj**

---

**Wysyłanie zeskanowanych danych jako załącznik e-mail**

**Zapisanie zeskanowanych danych w folderze udostępnionym**

**Anulowanie skanowania**

**Opisy ekranów dla skanowania**

## Wysyłanie zeskanowanych danych jako załącznik e-mail

W tej części opisano, jak wysłać zeskanowane dane jako załącznik e-mail.

- Przed użyciem skanowania do wiadomości e-mail
- Wprowadzanie adresu e-mail do wysłania e-maila

### Przed użyciem skanowania do wiadomości e-mail

Jeśli urządzenie jest ustawione przez [Easy Setup (Ustawienia wstępne)] > [E-mail Setting (Ustawienia E-maila)], przejdź do używania skanowania do wysłania e-maila. Jeśli informacje nie są ustawione, ustaw je według następującej procedury.

- 1 Sprawdź informacje związane z e-mailami, wykonując kroki zgodnie z "Sprawdzanie informacji o ustawieniach".
- 2 Naciśnij [Device Settings (Ustawienia urządzenia)] na panelu dotykowym.
- 3 Naciśnij [Easy Setup (Ustawienia wstępne)].
- 4 Wprowadź login i hasło administratora, a następnie naciśnij [OK (OK)].



Domyślną nazwą i hasłem administratora są odpowiednio "admin" i "999999". Jeśli hasło administratora zostało zmienione po zainstalowaniu urządzenia, wprowadź nowe hasło.

- 5 Naciskaj [Skip>> (Pomiń>>)] do momentu wyświetlenia [E-mail Setting (Ustawienia E-maila)].
- 6 Naciśnij [Next (Dalej)].
- 7 Wykonuj instrukcje na ekranie, by wprowadzić informacje, sprawdzone w kroku 1.



 Ustawienia email (Instrukcja zaawansowana)

## Wprowadzanie adresu e-mail do wysłania e-maila

- 1 Naciśnij [Scan (Skanuj)] na panelu dotykowym lub przycisk  (SCAN) na panelu operatora.
- 2 Ustaw dokument w ADF lub na szkle dokumentu.
- 3 Naciśnij [Skanowanie do E-mail].

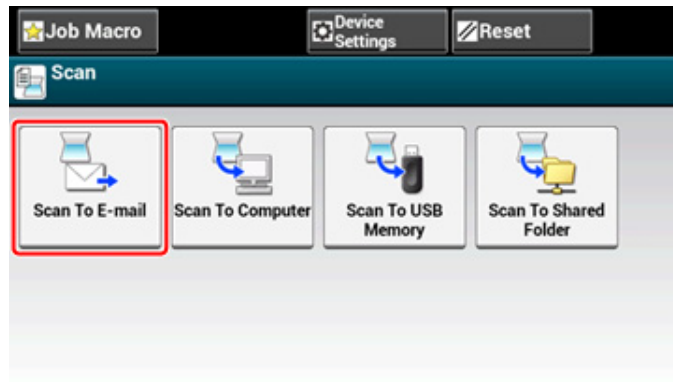

Jeżeli kontrola dostępu jest aktywna i adres e-mail aktualnie zalogowanego użytkownika jest zarejestrowany, adres e-mail użytkownika jest automatycznie wprowadzany do [To (Do)].

- 4 Sprawdź czy wybrano zakładkę [Skanowanie do E-mail].  
Aby wybrać [DW] lub [UDW], naciśnij [Do] kilka razy.

- 5 Naciśnij [Manual Input (Ręczne Wprowadzanie)].

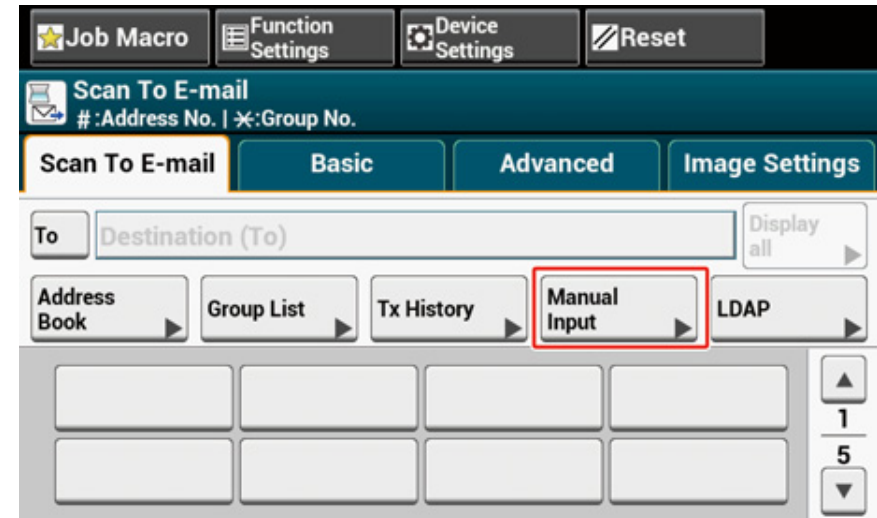

- 6 Wprowadź adres e-mail.  
Maksymalnie można wprowadzić 80 znaków.



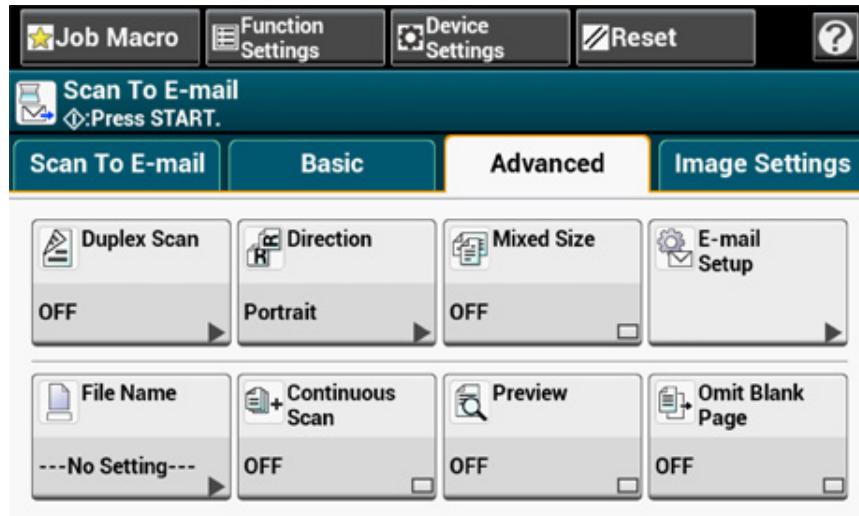

## 7 Skonfiguruj ustawienia skanowania według potrzeb.



8 Naciśnij [OK (OK)].

9 Przyciśnij  przycisk (START).



-  Określanie miejsca docelowego z książki adresowej lub listy grup (Instrukcja zaawansowana)
-  Określanie miejsca docelowego za pomocą przycisku One Touch (Instrukcja zaawansowana)
-  Określanie miejsca docelowego za pomocą wyszukiwania serwera LDAP (Instrukcja zaawansowana)

## Zapisanie zeskanowanych danych w folderze udostępnionym

W tej części opisano jak zapisać zeskanowane dane w katalogu udostępnionym w sieci.

- Tworzenie katalogu udostępnionego w komputerze
- Rejestrowanie miejsca docelowego (Profil)
- Jak używać skanowania do katalogu udostępnionego

### Tworzenie katalogu udostępnionego w komputerze



Jeśli stworzysz folder udostępniony zgodnie z poniższymi wytycznymi, wszyscy użytkownicy, których konta zostały ustawione na komputerze, mogą uzyskać dostęp do udostępnionego folderu.

Stwórz katalog udostępniony w komputerze, w którym będą zapisywane zeskanowane dokumenty.

- 1 Kliknij przycisk [Start (Start)] na pasku zadań systemu Windows, kliknij prawym przyciskiem myszy na [Computer (Komputer)], a następnie kliknij przycisk [Properties (Właściwości)].
- 2 Sprawdź nazwę w [Computer name (Nazwa komputera)].  
Nazwa komputera, którą sprawdziłeś jest potrzebna podczas rejestracji miejsca docelowego w urządzeniu. Zapisz ją.
- 3 Zamknij okno.
- 4 Stwórz folder w komputerze, w którym będą zapisywane dokumenty.
- 5 Kliknij prawym przyciskiem myszy na stworzony folder, a następnie kliknij [Properties (Właściwości)].
- 6 Kliknij w zakładkę [Sharing (Udostępnianie)], a następnie kliknij [Advanced Sharing (Udostępnianie zaawansowane)].
- 7 Wybierz pole wyboru [Share this folder (Udostępnij ten folder)], a następnie kliknij [Permissions (Uprawnienia)].
- 8 Wybierz [Allow (Zezwalaj)] w polu wyboru [Change (Zmień)] w [Permissions for Everyone (Uprawnienia dla wszystkich)], a następnie kliknij [OK (OK)].
- 9 Kliknij [OK (OK)].

## Rejestrowanie miejsca docelowego (Profil)

Stwórz folder współdzielony i zarejestruj w urządzeniu jako miejsce docelowe.

Można rejestrować do 50 profili.

- 1 Naciśnij [Ustawienia urządzenia] na panelu dotykowym.
- 2 Naciśnij [Profil].

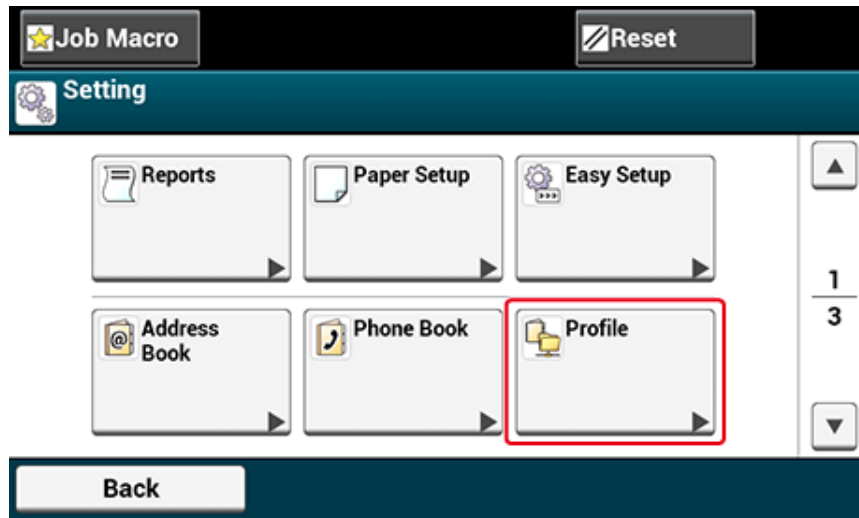

- 3 Wybierz numer, a następnie kliknij [Rejestr.].
- 4 Wprowadź nazwę profilu, a następnie wciśnij [OK].
- 5 Wybierz ustawienie, a następnie kliknij [Dalej].
- 6 Wprowadź nazwę komputera, który jest miejscem docelowym przy wysłaniu i nazwę katalogu udostępnionego w "\\nazwa komputera docelowego przy wysłaniu i \nazwa katalogu udostępnionego".

Przykład: \\PC1\share



- Jeśli w sieci nie ma serwera DNS, to nie można wskazać komputera za pomocą jego nazwy (nazwa komputera docelowego przy wysłaniu). W takim przypadku, należy użyć adresu IP komputera.

Przykład: \\192.168.0.3\share

7 Naciśnij [Dalej].

8 Jeśli uprawnienia dostępu są określone dla katalogu udostępnionego, to wprowadź nazwę użytkownika i hasło w polu [Nazwa użytkownika] i [Hasło].



- Po zakończeniu zarządzania domeną, wprowadź nazwę w postaci „nazwa użytkownika@nazwa domeny”.
- Jeśli zarządzanie domeną zostało przeprowadzone, a dalej nie możesz ustanowić połączenia, nawet po wprowadzeniu „nazwa użytkownika@nazwa domeny”, to skasuj "@nazwa domeny”.
- Ponadto, przejdź do strony Web urządzenia, wybierz [Ustawienia admin.] > [Menu sieciowe], a następnie ustaw nazwę domeny: NetBIOS w [Nazwa grupy roboczej] w [NBT].
  - \*Aby dowiedzieć się, jaka jest nazwa domeny, skonsultuj się z administratorem sieci.

9 Naciśnij [Close (Zamknij)].

10 W razie potrzeby skonfiguruj pozostałe elementy.

11 Naciśnij [OK].



## Jak używać skanowania do katalogu udostępnionego

Skanowane dane są przetwarzane do pliku PDF, JPEG, TIFF lub XPS i wysyłane do folderu współdzielonego. Domyślnie jest ustawiony format PDF.

Podłącz urządzenie do sieci i stwórz folder współdzielony na komputerze, przed użyciem funkcji skanowania do folderu współdzielonego.

 Podłączanie z użyciem kabla LAN/USB

 Tworzenie katalogu udostępnionego w komputerze



Poniższa procedura korzysta z ustawień domyślnych.

**1** Naciśnij [Scan (Skanuj)] na panelu dotykowym lub przycisk  (SCAN) na panelu operatora.

**2** Ustaw dokument w ADF lub na szkle dokumentu.

**3** Naciśnij [Skanowanie do katalogu udostępnionego].

**4** Naciśnij [Wybierz Profil].

Jeśli profil nie zostanie wyświetlony, sprawdź ustawienia funkcji skanowanie do katalogu udostępnionego.

 Tworzenie katalogu udostępnionego w komputerze

**5** Wybierz profil.



Włącz [Preview (Podgląd)] w zakładce [Advanced (Zaawansowane)], by otworzyć podgląd skanowanego obrazu.

**6** Skonfiguruj ustawienia skanowania według potrzeb.

**7** Naciśnij  przycisk (START).

## Anulowanie skanowania

Możesz anulować skanowanie, dopóki wyświetlany jest komunikat informujący, że trwa skanowanie.

- 1 Naciśnij przycisk  (STOP) na panelu operatora.



## Opisy ekranów dla skanowania

Ten rozdział opisuje elementy na ekranie.

- Ekran skanowania do wiadomości e-mail
- Ekran Skanowania do Folderu Udostępnionego

### Ekran skanowania do wiadomości e-mail

- Zakładka [Scan To E-mail (Skan do E-mail)]

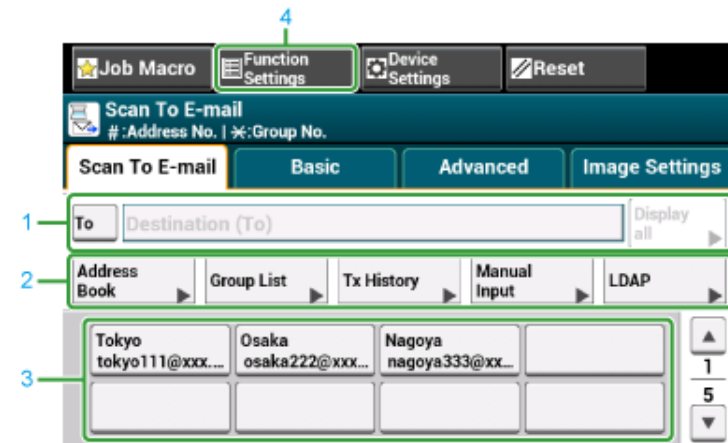

	Element	Opis
1	Strefa miejsca docelowego	Wybierz docelowy adres e-mail. Wybrany adres e-mail pojawia się w tej strefie. Jeżeli wybrane zostało co najmniej 1 miejsce docelowe, możesz nacisnąć [Wyświetl], aby edytować, dodawać lub usuwać miejsca docelowe.
2	Przyciski skrótów	Wyświetla przyciski skrótów do używania niektórych funkcji skanowania. Obraz na ekranie wskazuje domyślne ustawienia fabryczne. Przyciski skrótów na ekranie mogą zostać dostosowane do Twoich potrzeb. Patrz Jak dostosować panel dotykowy (Instrukcja zaawansowana).
3	Przyciski jednodotkowe	Wyświetla miejsca docelowe przypisane do przycisków jednodotkowych. Naciśnij przycisk, aby dodać miejsce docelowe.
4	Ustawienia funkcji	Wyświetla bieżące ustawienia. Ustawienie może być zmieniane dla pewnych funkcji.

• Zakładka [Basic (Proste)]

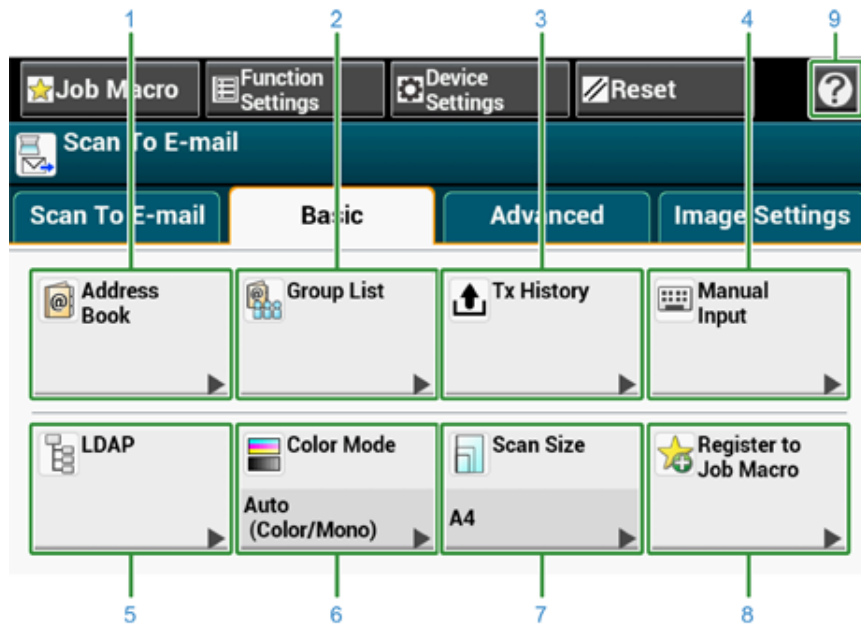

	Element	Opis
1	Książka adresowa	Wyświetla adresy e-mail zarejestrowane w książce adresowej. Wybierz adres e-mail jako miejsce docelowe z książki adresowej.
2	Lista grup	Wyświetla listę grup, w których adresy e-mail są zarejestrowane. Wybierz grupę jako miejsce docelowe z listy grup.
3	Historia wysł.	Wyświetla historię wysyłania. Wybierz miejsce docelowe z historii wysyłania.
4	Ręczne wprowadzanie	Wprowadź ręcznie adres e-mail, aby użyć go jako miejsca docelowego.
5	LDAP	Wyszukaj adresu e-mail z serwera LDAP, aby użyć go jako miejsca docelowego. Dostępne są dwie metody wyszukiwania: Wyszukiwanie proste i Wyszukiwanie zaawansowane.
6	Tryb kolorowy	Określa tryb koloru do skanowania dokumentu.
7	Rozmiar skanu	Określa rozmiar skanu podczas skanowania dokumentu.
8	Zarejestruj makro zadania	Rejestruje ustawienia bieżące makro zadania.
9		Wyświetla tematy pomocy.

• Zakładka [Advanced (Zaawansowane)]

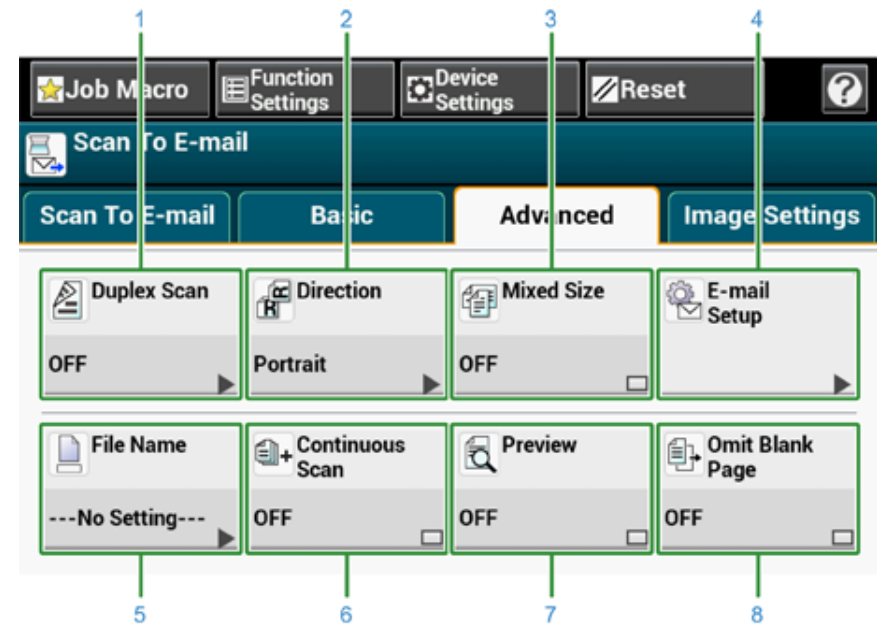

	Element	Opis
1	Skanowanie dwustronne	Określa drukowanie dwustronne. Ustaw tę funkcję podczas skanowania obu stron dokumentu.
2	Kierunek	Określa orientację obrazów.
3	Różne rozmiary	Skanuje Dokumenty o Różnych Rozmiarach.
4	Ustawienia email	Określa adres e-mail jako miejsce docelowe odpowiedzi. Jeżeli odbiorca odpowie na otrzymany e-mail, odpowiedź trafia na adres e-mail określony tutaj. Określa temat e-maili. Określa treść e-maili.
5	Nazwa pliku	Określa nazwę pliku dla zeskanowanego pliku. Jeżeli jej nie określisz, plik zostanie nazwany zgodnie z domyślnymi ustawieniami fabrycznymi.
6	Skanowanie ciągłe	Skanuje wiele dokumentów w jednym zadaniu.
7	Podgląd	Określa czy podejrzeć zeskanowane obrazy.
8	Pomijanie pustych stron	Pomija puste strony podczas skanowania.

- Zakładka [Image Settings (Ustawienia obrazu)]

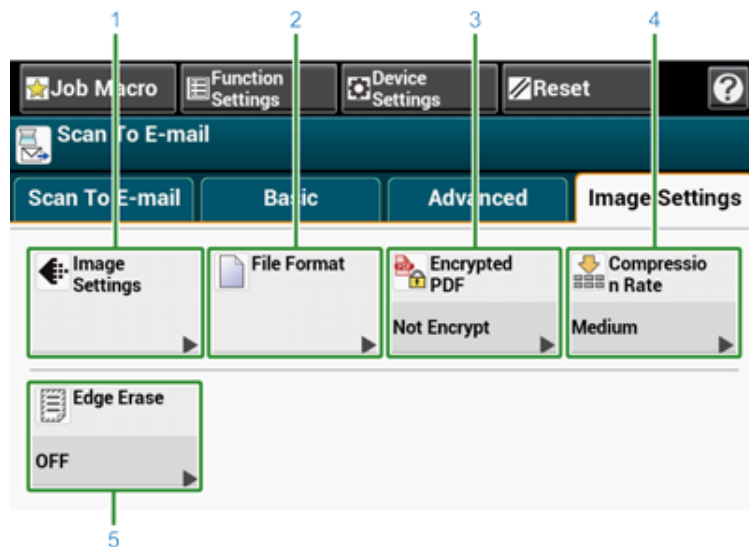

Element	Opis
1	Ustawienia obrazu Określa następujące ustawienia obrazu: gęstość, typ dokumentu, rozdzielczość, usuwanie tła, usuwanie przebiecia, kontrast, barwę, nasycenie i RGB.
2	Format pliku Określa format pliku dla zeskanowanego pliku.
3	Szyfrowany PDF Tworzy szyfrowany (chroniony hasłem) zeskanowany plik. Ta funkcja jest dostępna tylko, jeżeli format pliku jest ustawiony na PDF lub HC-PDF.
4	Współczynnik kompresji Określa współczynnik kompresji dla zeskanowanego pliku.
5	Usuwanie krawędzi Eliminuje czarne cienie, które mogą się pojawić wokół krawędzi na zeskanowanych plikach, na przykład w książce.

- [Function Settings (Ustawienia funkcji)] > Zakładka [Destination (M-ce docelowe)]

Dodaj, edytuj lub usuń miejsce docelowe, do którego dokument jest wysyłany.

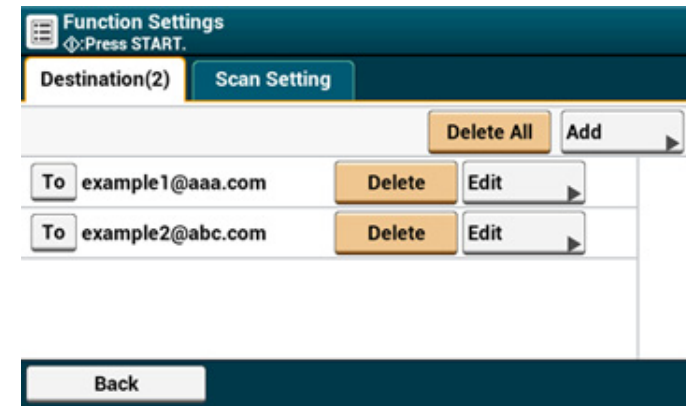

- [Function Settings (Ustawienia funkcji)] > Zakładka [Scan Setting (Ustawienia skanowania)]

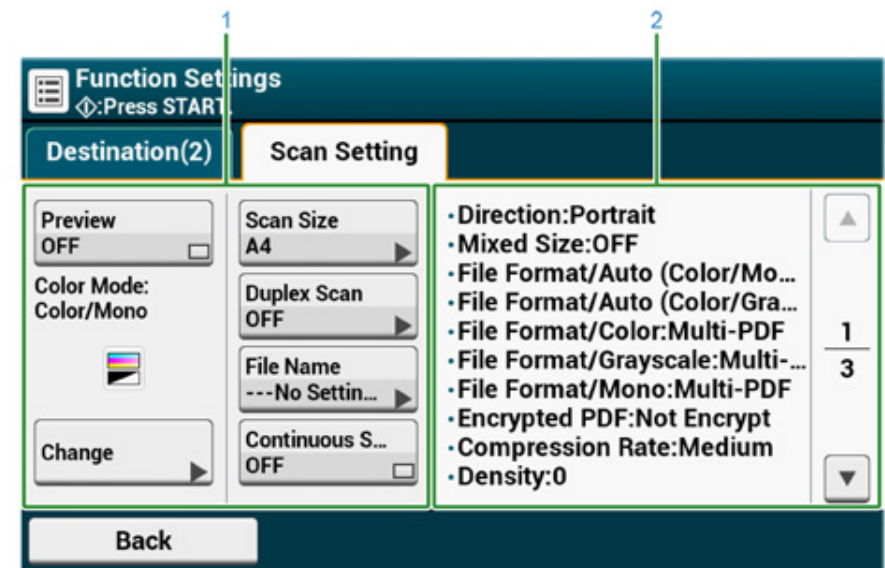

	Element	Opis
1	Ustawienia strefy wyświetlania 1	Wyświetla bieżące ustawienia dla wyświetlanych elementów.
2	Ustawienia strefy wyświetlania 2	Wyświetla listę ustawień, które nie są ustawione przez elementy wyświetlany w ustawieniach strefy wyświetlania 1.

## Ekran Skanowania do Folderu Udostępnionego

### • Zakładka [Scan To Shared Folder (Skan do katalogu udostępnionego)]

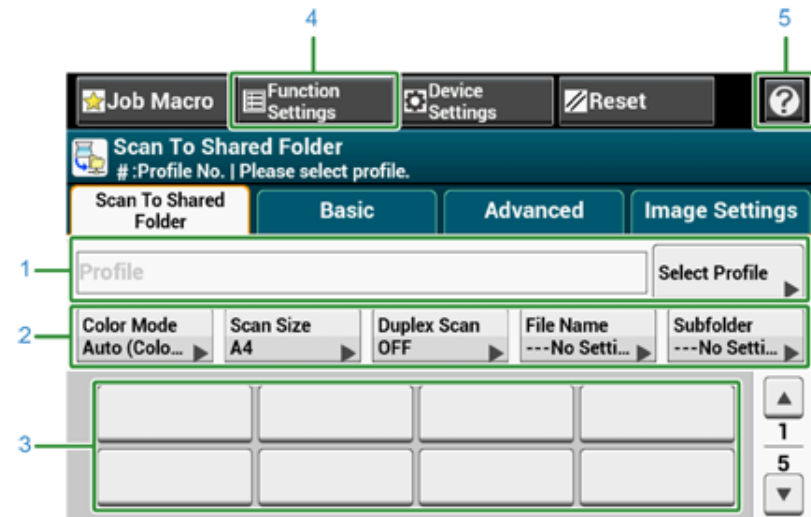

	Element	Opis
1	Strefa profilu	Wybierz profil docelowy z [Wybierz Profil]. Wybrany profil pojawia się w tej strefie.
2	Przyciski skrótów	Wyświetla przyciski skrótów do używania niektórych funkcji skanowania. Obraz na ekranie wskazuje domyślne ustawienia fabryczne. Ustawienie może być zmienione przez ustawienia administratora.
3	Przyciski jednodotkowe	Wyświetla miejsca docelowe przypisane do przycisków jednodotkowych. Naciśnij przycisk, aby dodać miejsce docelowe.
4	Ustawienia funkcji	Wyświetla bieżące ustawienia. Ustawienie może być zmieniane dla pewnych funkcji.
5		Wyświetla tematy pomocy.

• Zakładka [Basic (Proste)]

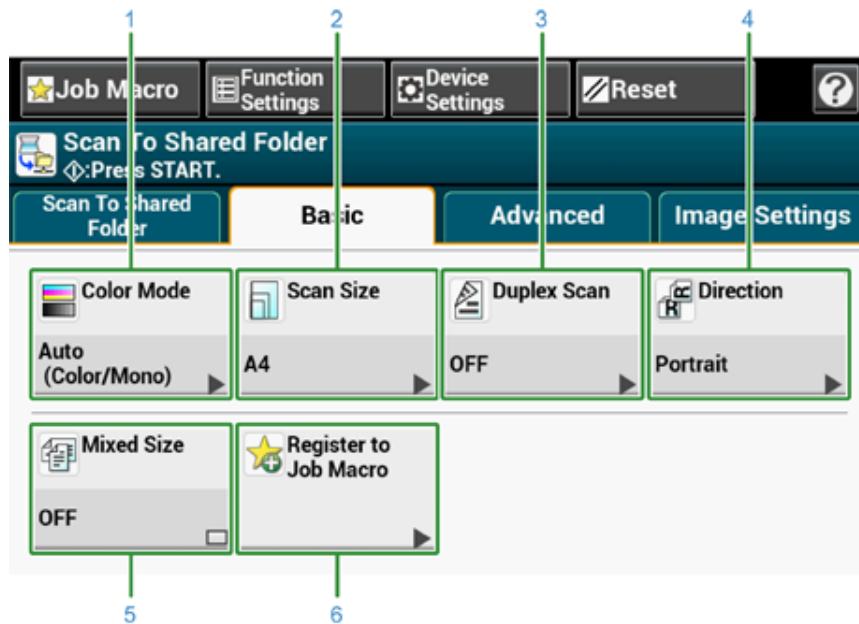

	Element	Opis
1	Tryb kolorowy	Określa tryb koloru do skanowania dokumentu.
2	Rozmiar skanu	Określa rozmiar skanu podczas skanowania dokumentu.
3	Skanowanie dwustronne	Określa drukowanie dwustronne. Ustaw tę funkcję podczas skanowania obu stron dokumentu.
4	Kierunek	Określa orientację obrazów.
5	Różne rozmiary	Skanuje Dokumenty o Różnych Rozmiarach.
6	Makro zadania	Rejestruje ustawienia bieżące makro zadania.

• Zakładka [Advanced (Zaawansowane)]

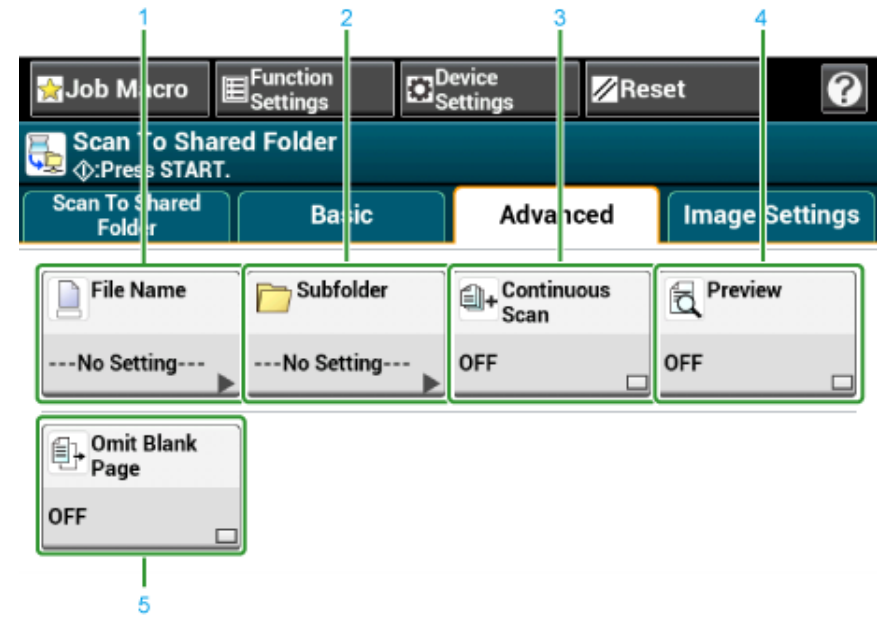

	Element	Opis
1	Nazwa pliku	Określa nazwę pliku dla zeskanowanego pliku. Jeżeli jej nie określisz, plik zostanie nazwany zgodnie z domyślnymi ustawieniami fabrycznymi.
2	Podfolder	Określ podfolder w którym zapisywane będą zeskanowane dokumenty. Jeżeli nie zostanie określony, zeskanowane dane będą zapisane w folderze źródłowym.
3	Skanowanie ciągle	Skanuje wiele dokumentów w jednym zadaniu.
4	Podgląd	Określa czy podejrzeć zeskanowane obrazy.
5	Pomijanie pustych stron	Pomija puste strony podczas skanowania.

- Zakładka [Image Settings (Ustawienia obrazu)]

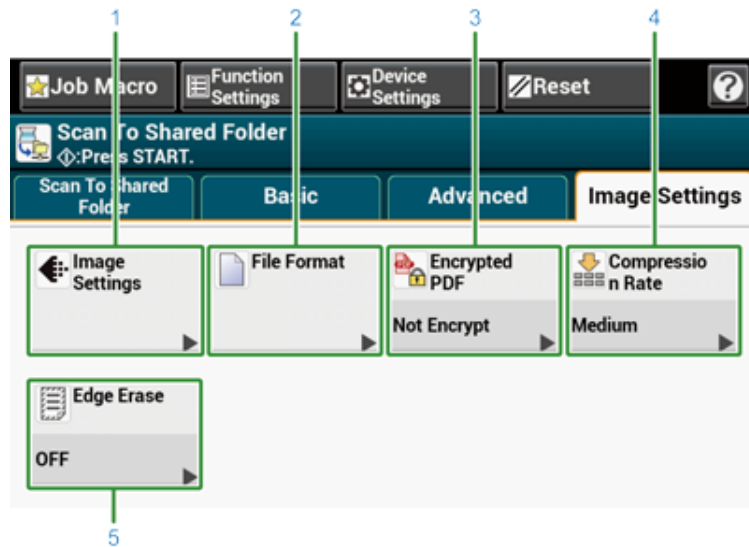

Element	Opis
1	Ustawienia obrazu Określa poniższe ustawienia obrazu: Gęstość, typ dokumentu, rozdzielczość, usuwanie tła, usuwanie przebiecia, kontrast, barwę, nasycenie i RGB.
2	Format pliku Określa format pliku dla zeskanowanego pliku.
3	Szyfrowany PDF Tworzy szyfrowany (chroniony hasłem) zeskanowany plik. Ta funkcja jest dostępna tylko, jeżeli format pliku jest ustawiony na PDF lub HC-PDF.
4	Współczynnik kompresji Określa współczynnik kompresji dla zeskanowanego pliku.
5	Usuwanie krawędzi Eliminuje czarne cienie, które mogą się pojawić wokół krawędzi na zeskanowanych plikach, na przykład w książce.

- [Function Settings(Ustawienia funkcji)] > Zakładka [Profil (Profil)]

Usuń wybrany profil w zakładce [Profil].

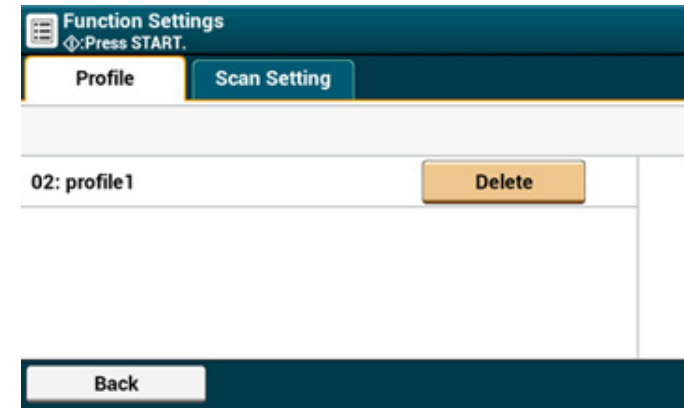

- [Function Settings (Ustawienia funkcji)] > Zakładka [Scan Setting (Ustawienia skanowania)]

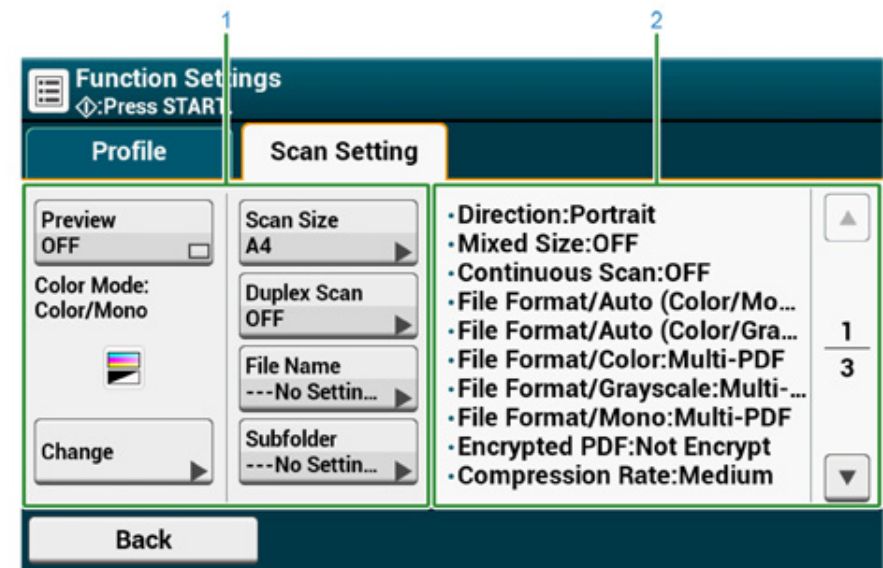

Element	Opis
1	Ustawienia strefy wyświetlania 1 Wyświetla bieżące ustawienia dla wyświetlanych elementów.



	<b>Element</b>	<b>Opis</b>
2	Ustawienia strefy wyświetlania 2	Wyświetla listę ustawień, które nie są ustawione przez elementy wyświetlany w ustawieniach strefy wyświetlania 1.

# 6

## Drukuj

---

**Drukowanie z komputera (Windows)**

**Drukowanie z komputera (Mac OS X)**

**Anulowanie zadania druku**

**O ekranach i funkcjach każdego sterownika drukarki**

**Nazwy i funkcje elementów ekranu dla drukowania**

Przykłady przedstawiają program „WordPad” w systemie Windows i program „TextEdit” w systemie Mac OS X. Ekran i kroki mogą się różnić w zależności od programu.

## Drukowanie z komputera (Windows)

- Dla sterownika drukarki Windows PCL
- Sterownik PS w systemie Windows

### Dla sterownika drukarki Windows PCL

- 1 Otwórz plik do wydrukowania.
- 2 Wybierz [Drukuj] z menu [Plik].
- 3 Wybierz sterownik drukarki.

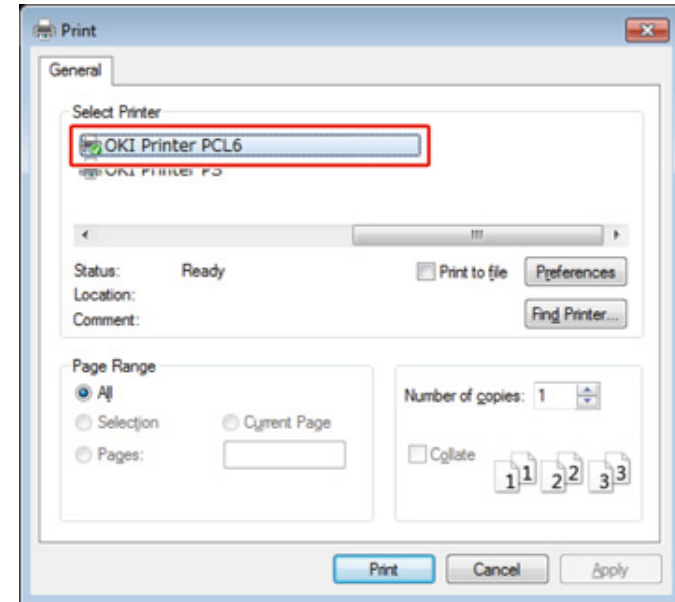

- 4 Kliknij [Właściwości].

5 Zmień ustawienia w każdej zakładce, w zależności od potrzeb.

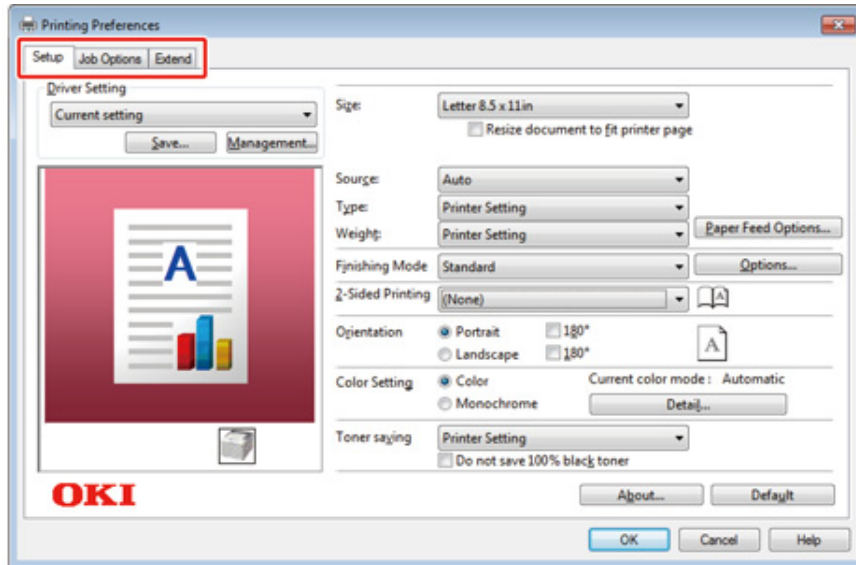

6 Kliknij [OK].

7 Kliknij [Drukuj] na ekranie [Drukuj].

## Sterownik PS w systemie Windows

- 1 Otwórz plik do wydrukowania.
- 2 Wybierz [Print] z menu [File].
- 3 Wybierz sterownik drukarki PS.
- 4 Kliknij [Preferences].

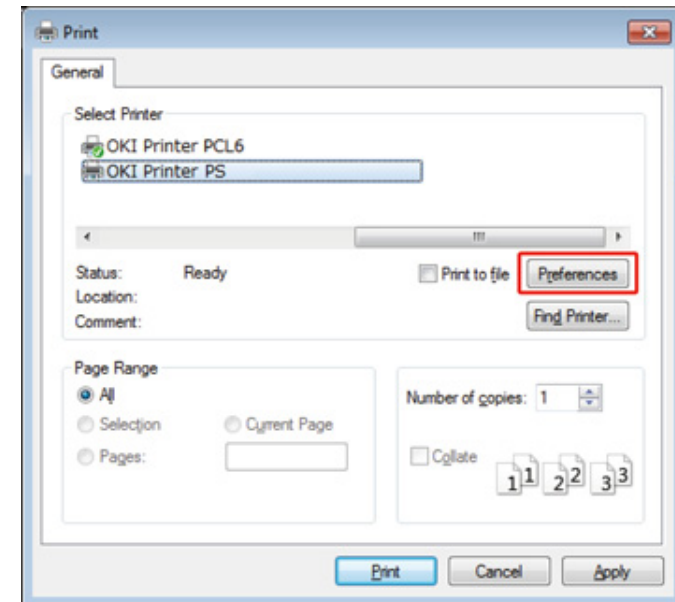

5 Zmień ustawienia w każdej zakładce, w zależności od potrzeb.

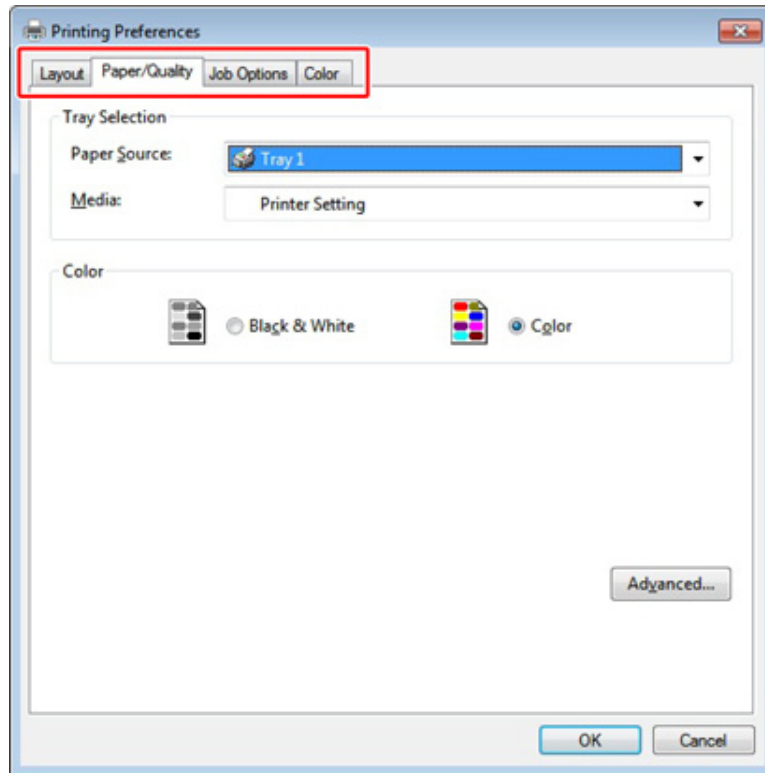

6 Kliknij [OK (OK)].

7 Kliknij [Print] na ekranie [Print].

## Drukowanie z komputera (Mac OS X)

- Dla systemu Mac OS X

### Dla systemu Mac OS X

Za pomocą sterownika drukarki możesz ustawić format papieru, podajnik papieru oraz gramaturę papieru.

- 1 Otwórz plik do wydrukowania.
- 2 Wybierz [Print] z menu [File].

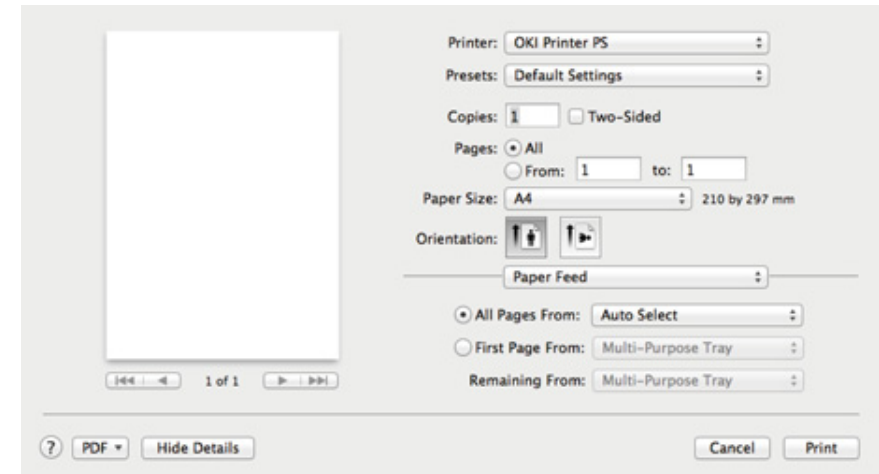

- 3 Wybierz urządzenie z [Printer (Drukarka)].
- 4 Określ wymiary papieru w [Paper Size (Rozmiar papieru)].
- 5 Zmień ustawienia na każdym panelu, w zależności od potrzeb.



Jeżeli szczegóły ustawień nie są wyświetlane w oknie dialogowym drukowania dla Mac OS X10.8.5 do 10.11, kliknij [Show Details (Pokaż szczegóły)] na dole okna dialogowego.

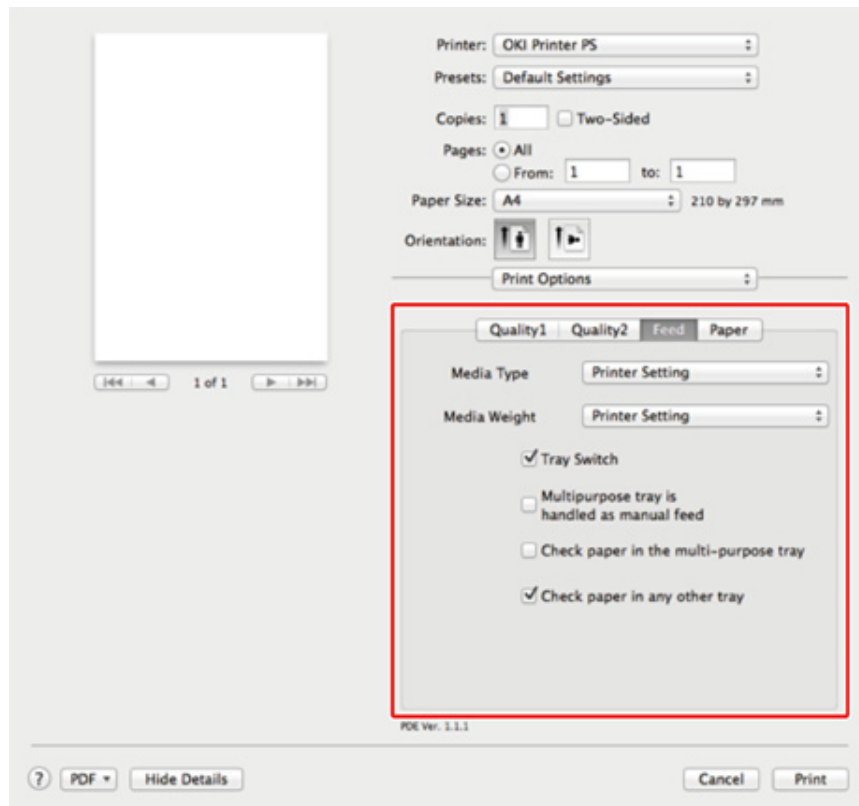

**6** Kliknij [Print].

## Anulowanie zadania druku

---

Aby anulować trwające zadanie drukowania, przyciśnij  (STOP) na panelu operatora.

Można anulować zadanie drukowania poprzez usunięcie zadania z listy zadań na panelu operatora.



- Strony, które są gotowe do wydrukowania na tym urządzeniu nie mogą być anulowane.
- Jeśli czas drukowania na panelu dotykowym jest zbyt długi, należy usunąć z komputera zadanie druku.

- 1 Naciśnij przycisk  (STATUS) na panelu operatora.
- 2 Wybierz zakładkę [Informacje o urządzeniu].
- 3 Naciśnij [Lista zadań].
- 4 Wybierz zadanie, które chcesz usunąć i naciśnij [Usuń].
- 5 Naciśnij [Yes (Tak)] na ekranie potwierdzenia.



## O ekranach i funkcjach każdego sterownika drukarki

Rozdział opisuje ekrany i funkcje sterowników drukarki.

- Sterownik drukarki Windows PCL
- Sterownik drukarki Windows PS
- Sterowniki PS w systemie Mac OS X

### Sterownik drukarki Windows PCL

#### • Zakładka [Konfiguracja]

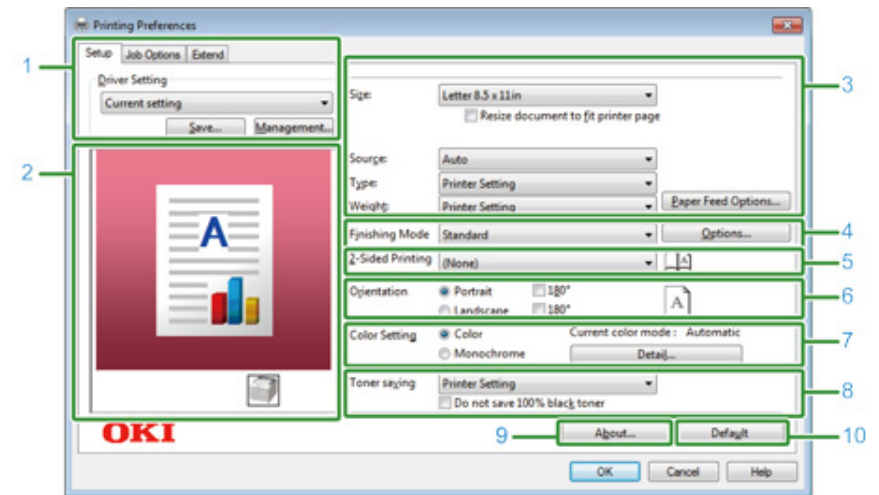

	Element	Opis
1	Ustawienia sterownika	Zapisuje wprowadzone ustawienia.
2	Układ obrazu	Wyświetla przykładowy obraz, by ustawić układ.
3	Nośnik	Pozwala wybrać format papieru, typ, gramaturę, metodę podawania papieru oraz wiele innych pozycji.
4	Tryb wykończenia	Pozwala wybrać drukowanie wielostronicowe, drukowanie broszur, plakatów i wiele innych.
5	Drukowanie 2-stronne (Dupleks)	Pozwala skonfigurować drukowanie dupleksu.
6	Orientacja	Określa kierunek druku.
7	Tryb kolorów	Umożliwia przełączanie drukowaniem kolorowym i czarno-białym.
8	Oszczędzanie toneru	Zmniejsza gęstość druku oszczędzając toner.
9	Informacje	Wyświetla wersję sterownika drukarki.
10	Domyślne	Przywraca domyślne ustawienia zakładki.

- Zakładka [Opcje wydruków]

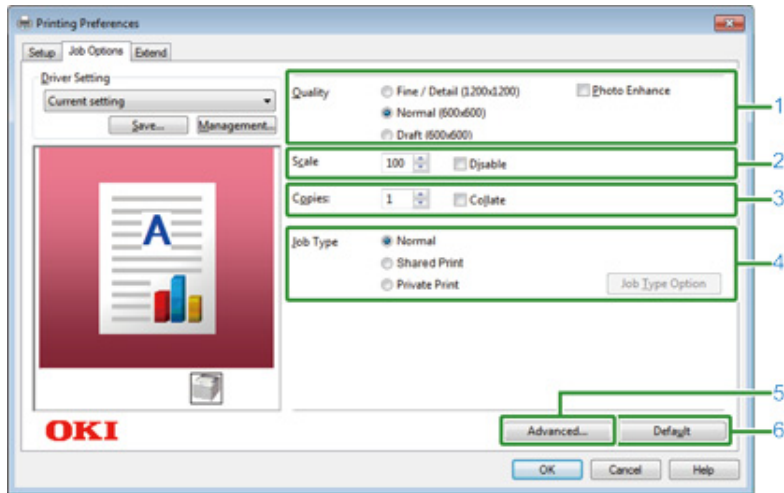

	Element	Opis
1	Jakość	Określa rozdzielczość drukowania.
2	Skalowanie	Określa stopień powiększenia/pomniejszenia drukowanych danych.
3	Kopie	Pozwala wybrać liczbę kopii do wydrukowania.
4	Typ zadania	Określa typ wydruku.
5	Zaawansowane	Pozwala skonfigurować inne ustawienia drukarki.
6	Domyślne	Resetuje wszystkie wartości ustawień w zakładce do wartości domyślnej.

- Zakładka [Konfiguracja zaawansowana]

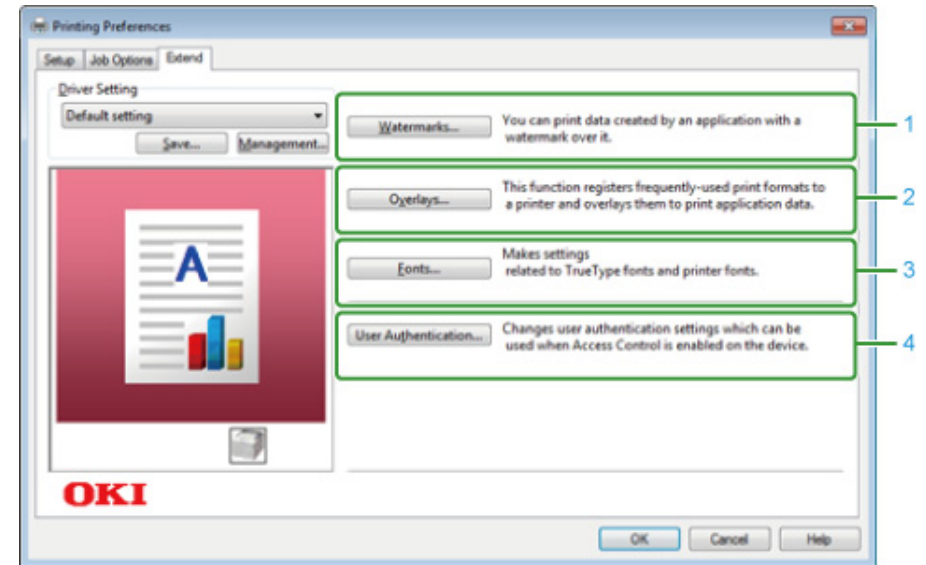

	Element	Opis
1	Znaki wodne	Pozwala wybrać kiedy chcesz korzystać z drukowania znaków wodnych.
2	Nakładki	Służy do ustawienia formatów drukowania, zarejestrowanych wcześniej dla drukarki, jako nakładki.
3	Czcionki	Pozwala na wybranie czcionek TrueType oraz czcionek drukarki.
4	Uwierzytelnianie użytkownika	Określa metodę uwierzytelniania użytkownika.

## Sterownik drukarki Windows PS

## • Zakładka [Layout]

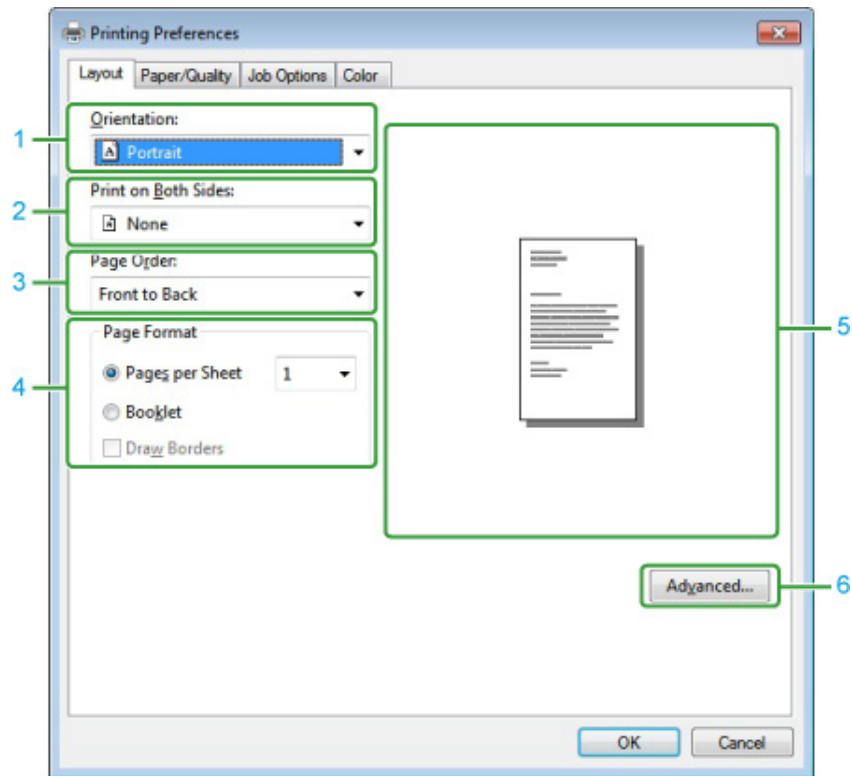

	Element	Opis
1	Orientacja	Określa kierunek druku.
2	Print on Both Sides	Pozwala skonfigurować drukowanie dwukrotnie.
3	Kolejność stron	Określa w jakiej kolejności strony będą drukowane.
4	Page Format	Określa ilość stron, która jest drukowana na jednej kartce papieru i drukowaniu broszur.
5	Układ obrazu	Wyświetla przykładowy obraz, by ustawić układ.
6	Zaawansowane	Pozwala Ci na ustawienie szczegółowych ustawień jakości wydruku i rozmiaru papieru.

## • Zakładka [Paper/Quality]

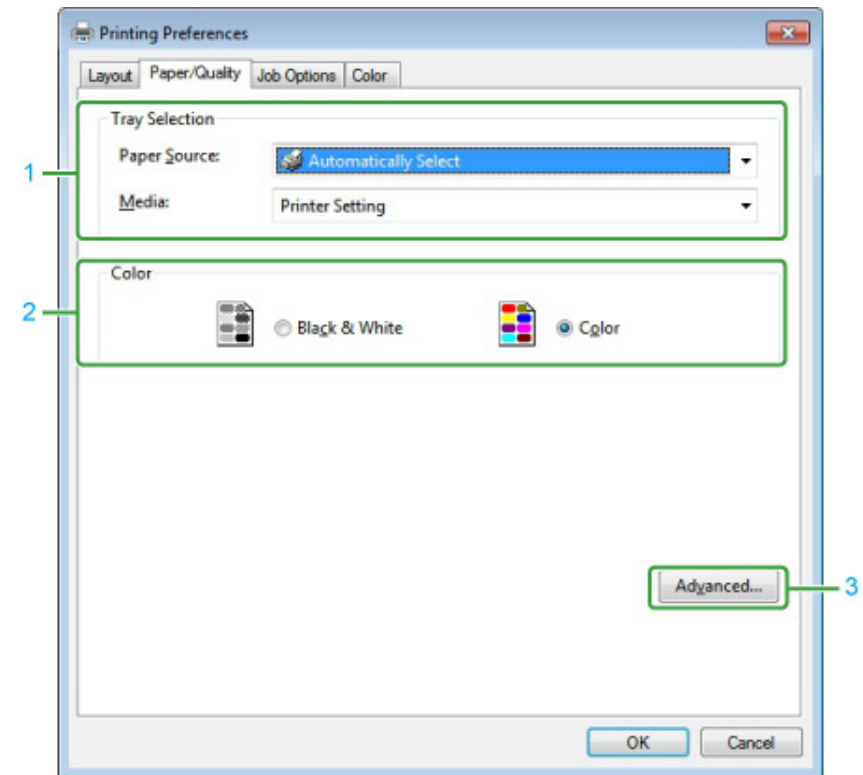

	Element	Opis
1	Tray Selection	Zmienia podajnik papieru.
2	Kolor	Wybiera Kolor lub Czern i Biel.
3	Zaawansowane	Pozwala Ci na ustawienie szczegółowych ustawień jakości wydruku i rozmiaru papieru.

## • Zakładka [Job Options]

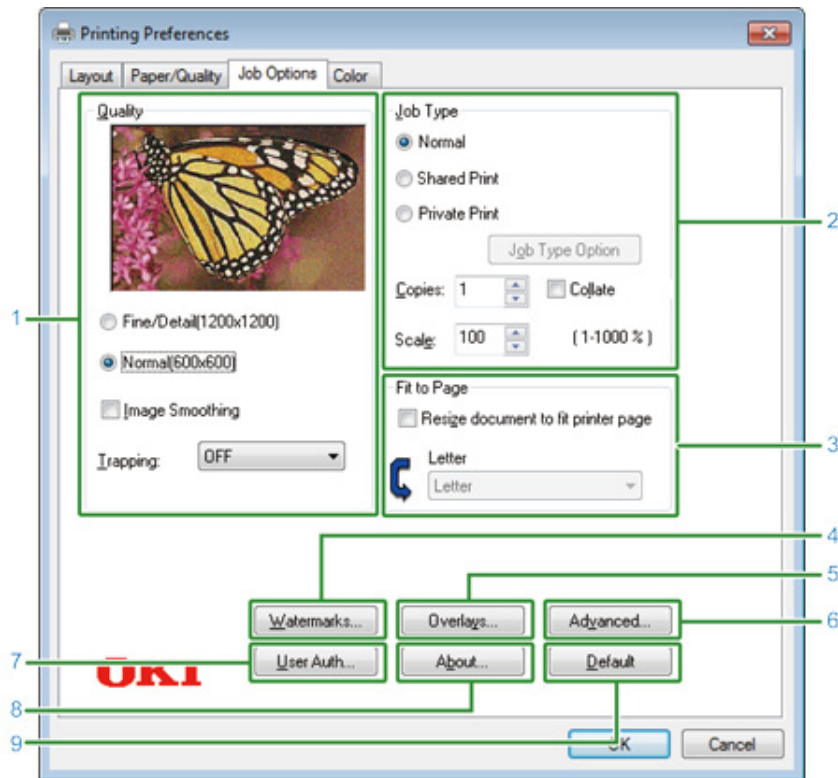

Element	Opis
1	Jakość Określa rozdzielczość drukowania. Jeżeli ustawisz [Toner Saving], spadnie gęstość drukowania, aby oszczędzać toner.
2	Typ zadania Określa typ zadania i liczbę kopii do wydrukowania.[Job Type Option (Opcja Typ wydruku)] może być użyta w przypadku wyboru [Store to Shared (Zapisz jako Praca współdzielona)] lub [Private Print (Wydruki prywatne)].W przypadku zaznaczenia pola [Collate (Sortowanie)], wiele dokumentów jest drukowanych jako kopie.
3	Fit to Page Jeżeli zaznaczysz okienko [Resize document to fit printer page], dokument będzie drukowany na papierze o innym rozmiarze niż dokument.
4	Znaki wodne Pozwala wybrać kiedy chcesz korzystać z drukowania znaków wodnych.
5	Nakładki Służy do ustawienia formatów drukowania, zarejestrowanych wcześniej dla drukarki, jako nakładki.
6	Zaawansowane Pozwala skonfigurować inne ustawienia drukowania.

Element	Opis
7	User Auth Określa metodę uwierzytelniania użytkownika.
8	Informacje Wyświetla wersję sterownika drukarki.
9	Domyślne Przywraca domyślne ustawienia zakładki.

## • Zakładka [Kolor]

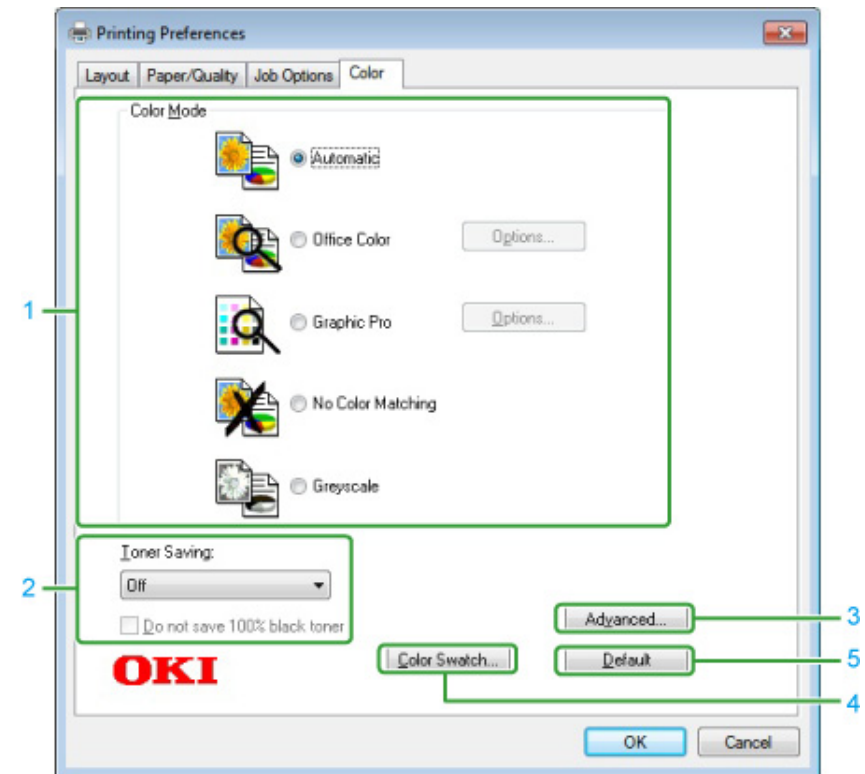

Element	Opis
1	Tryb kolorowy Określa dostosowywanie koloru dla drukowania kolorowego.
2	Oszczędzanie toneru Oszczędza toner podczas drukowania.
3	Zaawansowane Konfiguruje inne ustawienia drukarki.
4	Wzornik kolorów Powoduje uruchomienie narzędzia drukowania próbnego wzornika kolorów.
5	Domyślne Przywraca domyślne ustawienia zakładki.

## Sterowniki PS w systemie Mac OS X

## • Panel [Layout]

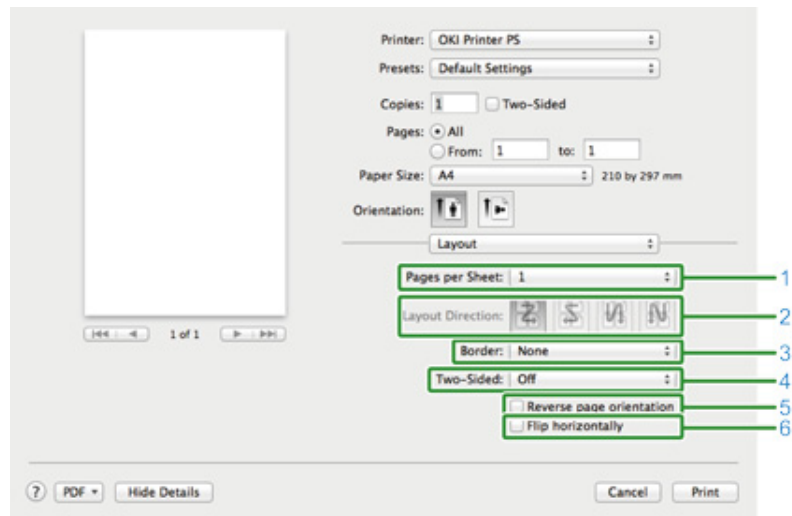

	Element	Opis
1	Ilość stron na arkusz	Pozwala wybrać ilość stron drukowanych na jednej kartce papieru.
2	Orientacja układu	Pozwala wybrać układ stron drukowanych na jednej kartce papieru.
3	Obramowanie	Pozwala wybrać typ linii brzegowych.
4	Dwustronne	Pozwala na wybranie drukowania dwustronnego.
5	Odwróć orientację strony	Po zaznaczeniu pola wyboru orientacja drukowanej strony zostanie odwrócona.
6	Odwróć w poziomie	Po zaznaczeniu tego pola wyboru drukowany obraz zostanie odbity w sposób lustrzany.

## • Panel [Color Matching]

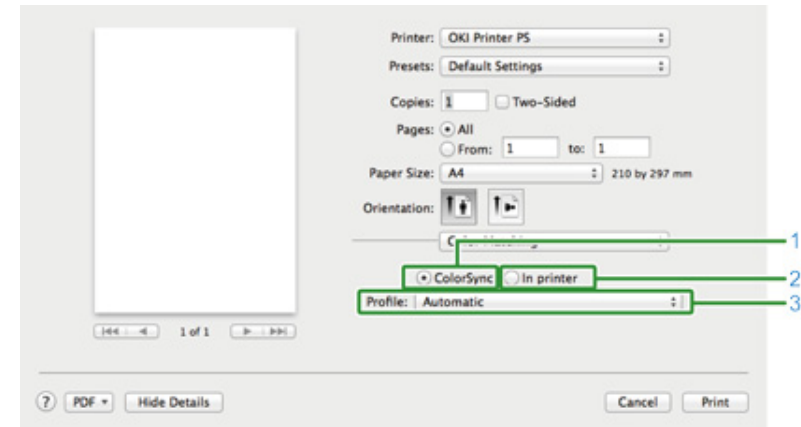

	Element	Opis
1	ColorSync	Umożliwia ustawienie funkcji ColorSync.
2	In printer	Przeprowadza dopasowanie koloru w tym urządzeniu.
3	Profil	Określa profil.

## • Panel [Paper Handling]

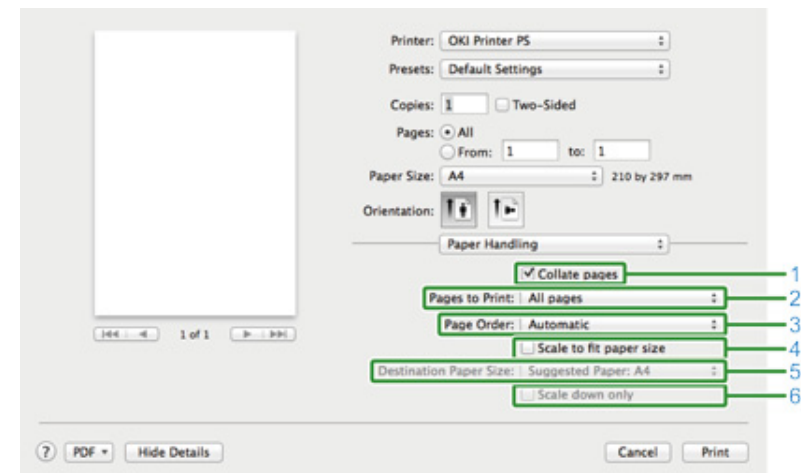

	Element	Opis
1	Sortowanie stron	Gdy to pole jest zaznaczone drukarka posortuje kopie dokumentu.

	Element	Opis
2	Strony do druku	Pozwala wybrać drukowane strony
3	Kolejność stron	Określa w jakiej kolejności strony będą drukowane.
4	Wyrównaj do wymiarów arkusza	Dopasowuje rozmiar strony do wymiarów drukowanego arkusza Dokument, w zależności od ustawień, może zostać niepoprawnie wydrukowany. Zaznaczenie tego pola wyboru spowoduje powiększenie lub pomniejszenie dokumentu w celu jego dopasowania do formatu drukowanego arkusza.
5	Format papieru wyjściowego	Po zaznaczeniu pola [Wyrównaj do wymiarów arkusza] nastąpi przeskalowanie drukowanego obrazu do rozmiarów arkusza wyjściowego.
6	Tylko zmniejsz	Zaznaczenie tego pola wyboru spowoduje zmniejszenie dokumentu w celu jego dopasowania do formatu drukowanego arkusza.

### • Panel [Paper Feed]

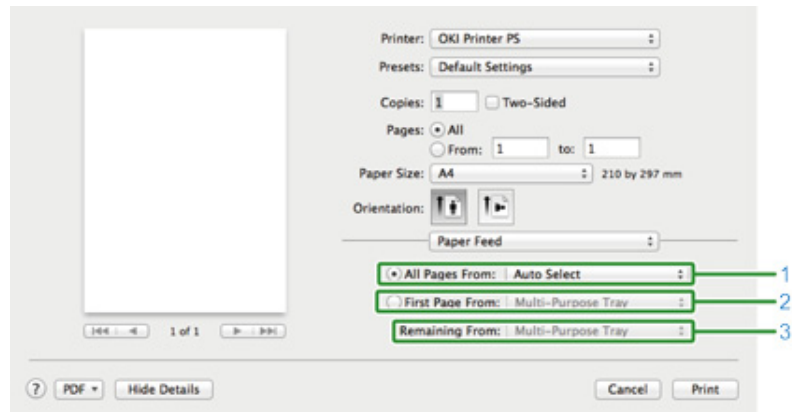

	Element	Opis
1	Wszystkie strony od	Określa podajnik papieru. Jeżeli określiśz [Auto Select], podajnik jest wybierany automatycznie.
2	Tylko strona tytułowa	Wybierz te ustawienie, aby wydrukować tylko pierwszą stronę od określonego podajnika.
3	Pozostałe strony	Wybierz te ustawienie, aby wydrukować tylko pozostałe strony od określonego podajnika.

### • Panel [Cover Page]

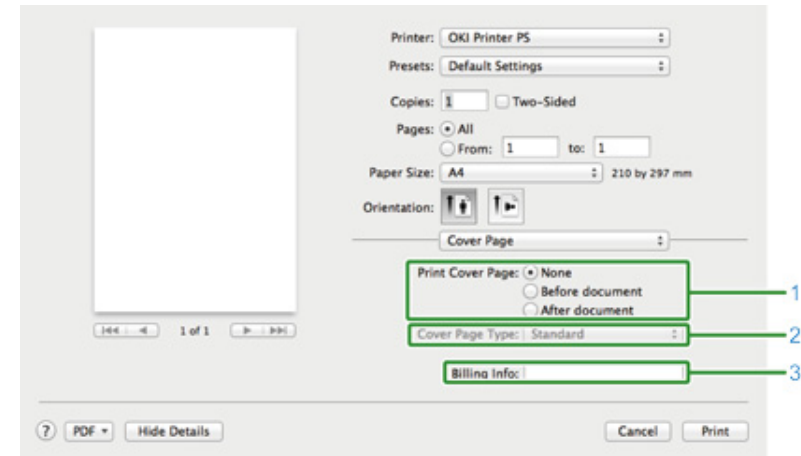

	Element	Opis
1	Drukowanie okładki	Pozwala na wybór metody drukowania okładki.
2	Typ okładki	Pozwala na wybór rodzaju ciągu znaków drukowanego na okładce.
3	Informacje dotyczące kosztów	Ta funkcja jest niedostępna.

- Panel [Kolor]

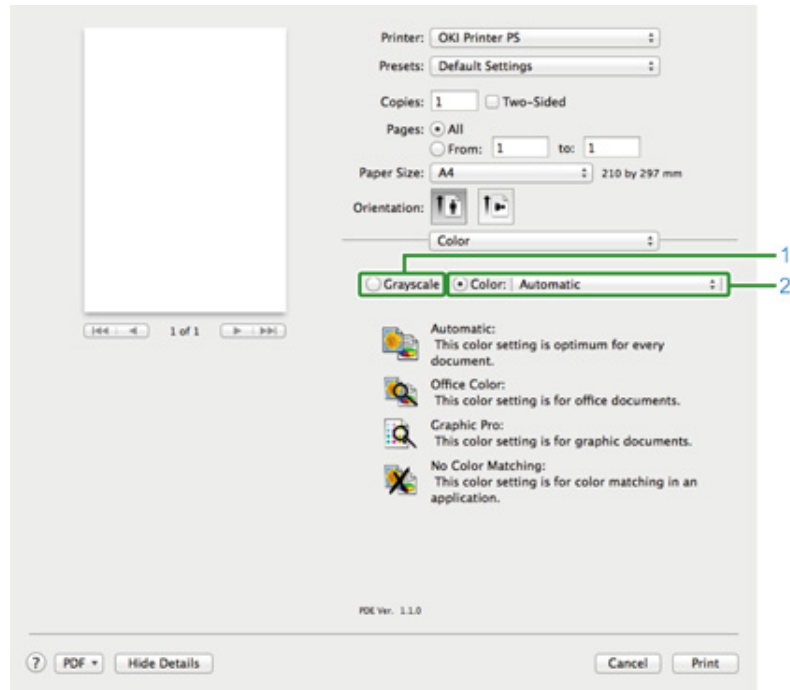

	Element	Opis
1	Skala szarości	Pozwala wybrać rodzaj drukowania monochromatycznego.
2	Kolor	Jeżeli drukowanie ma być w kolorze, to tutaj można wybrać rodzaj dopasowywanie do trybu kolorów.

- Panel [Opcje drukowania]

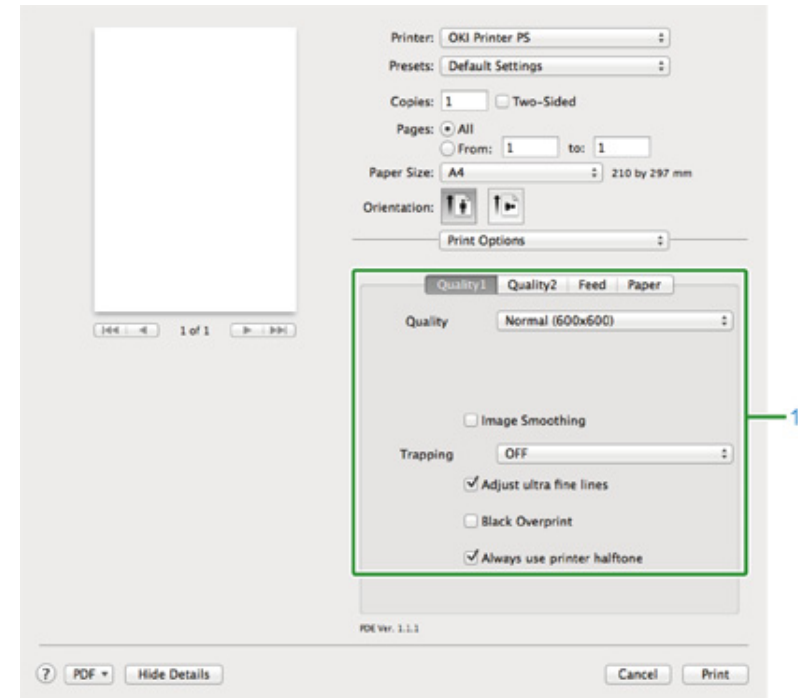

	Element	Opis
1	Jakość1, Jakość2, Podawanie, Papier	Określa jakość druku, oszczędzanie tonera, typ papieru itp.

- Panel [User Authentication]

	Element	Opis
1	Użyj uwierzytelniania użytkownika	Zaznacz to pole jeśli chcesz dokonać uwierzytelniania użytkownika podczas drukowania.
2	Nazwa użytkownika	Nazwa użytkownika podawana podczas uwierzytelniania.
3	Password	Hasło podawane podczas uwierzytelniania.
4	Rodzaj uwierzytelniania	Służy do wyboru używanego rodzaju uwierzytelniania.
5	Podsumowanie konta	Służy do wyboru nazwy i rodzaju konta.

- Panel [Secure Print (Bezpiecznego drukowania)]

	Element	Opis
1	Typ zadania	Określa typ zadania. [Job Type Option (Opcja Typ wydruku)] może być użyta, jeśli wybrano [Secure as Shared Job (Zapisz jako Praca współdzielona)] lub [Private Print (Wydruki prywatne)].
2	Opcja Typ wydruku	Wybierz nazwę wydruku, wyświetlaną na panelu operatora oraz hasło, wymagane podczas drukowania.



- Panel [Poziomy Zasilania]

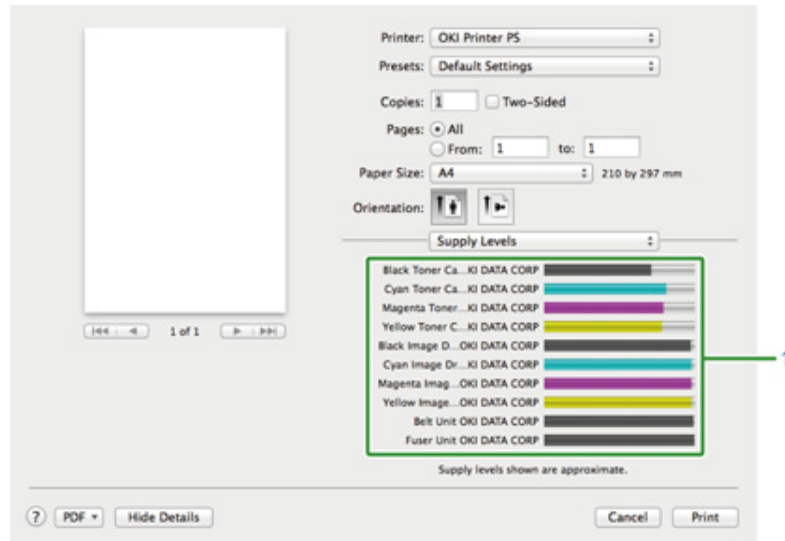

	Element	Opis
1	Materiały eksploatacyjne	Wyświetlanie i pozostała ilość materiałów eksploatacyjnych.

## Nazwy i funkcje elementów ekranu dla drukowania

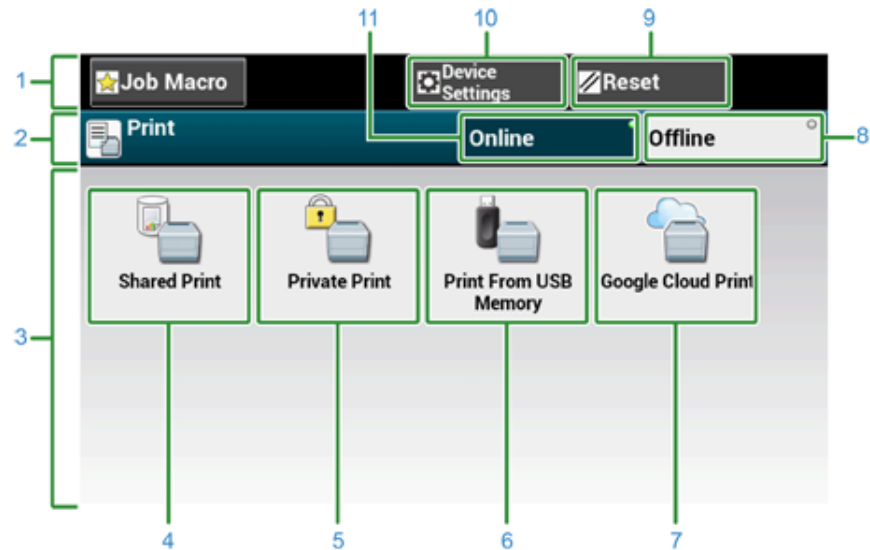

Element	Opis	
1	Strefa stacjonarnego przycisku	Wyświetla przyciski, które pojawiają się na ekranie przez cały czas.
2	Strefa tytułu i przewodnika pracy	Wyświetla tytuł aktualnego ekranu i zapewnia przewodnik dla możliwych operacji.
3	Strefa główna	Wyświetla przyciski skrótów do używania niektórych funkcji drukowania.
4	[Shared Print (Drukowanie współdzielone)]	Drukuje dokumenty współdzielone, zapisane na urządzeniu.
5	[Private Print (Wydruki prywatne)]	Drukuje dokumenty prywatne, zapisane na urządzeniu.
6	[Drukowanie z pamięci USB]	Drukuje dane przechowywane w pamięci USB bezpośrednio.
7	[Google Cloud Print]	Drukuje dane otrzymane ręcznie z Google Cloud Print.
8	[Offline]	Przełącza urządzenie offline.
9	[RESET]	Przywraca ustawienia aktualnego zadania drukowania do ustawień domyślnych.
10	[Ustawienia urządzenia]	Określa różne ustawienia jak ustawienia administratora.
11	[Online]	Przełącza urządzenie online.

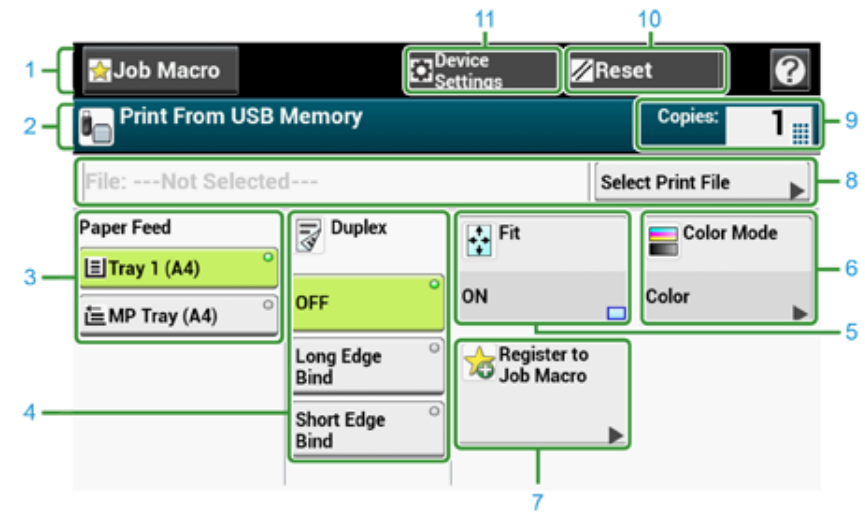

Element	Opis	
1	Strefa stacjonarnego przycisku	Wyświetla przyciski, które pojawiają się na ekranie przez cały czas.
2	Strefa tytułu i przewodnika pracy	Wyświetla tytuł aktualnego ekranu i zapewnia przewodnik dla możliwych operacji.
3	Podajnik papieru	Określa, który podajnik do ustawiania papieru kopiowania.
4	Dwustronne	Drukuje na obu stronach papieru.
5	Dopasuj	Drukuje dostosowując rozmiar strony do wybranego papieru.
6	Tryb kolorowy	Określa tryb koloru do kopiowania dokumentu.
7	Zarejestruj makro zadania	Rejestruje ustawienia bieżące makro zadania.
8	Wybierz plik wydruku	Wybierz pliki do drukowania.
9	Kopie	Pozwala wybrać liczbę kopii do wykonania.
10	Resetuj	Przywraca ustawienia aktualnego zadania kopiowania do ustawień domyślnych.
11	Ustawienia urządzenia	Określa różne ustawienia jak ustawienia administratora.

# 7

## Faks

---

**Podstawowe operacje funkcji faksu**

**Ustawianie dot. Odbioru**

**Nazwy i funkcje elementów ekranu dla faksowania**

## Podstawowe operacje funkcji faksu

W tej części opisano podstawowe operacje przeprowadzane w trakcie wysyłania i odbierania faksów.

- Wprowadzanie numeru faksu do wysłania
- Anulowanie Transmisji Faksu

### Wprowadzanie numeru faksu do wysłania

- 1 Naciśnij [Fax/Internet Fax (Faks/Faks internetowy)] na panelu dotykowym lub przycisk  (FAKS) na panelu operatora.

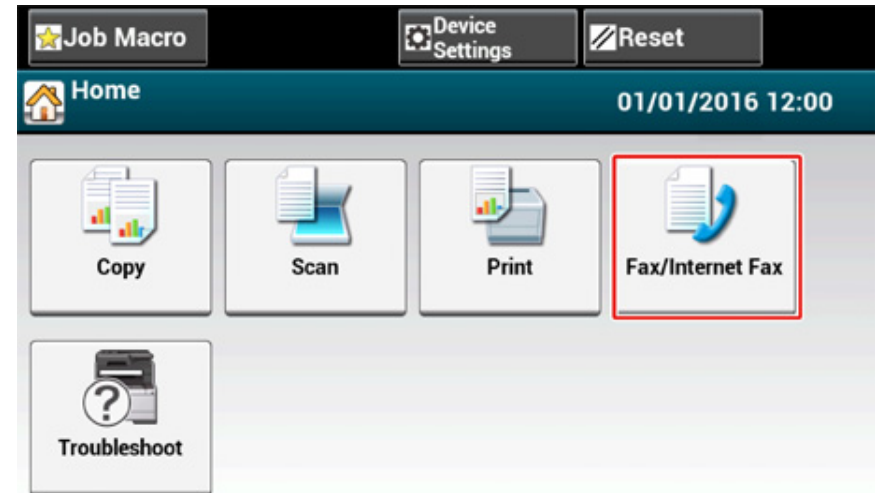

- 2 Ustaw dokument w ADF lub na szkle dokumentu.

### 3 Naciśnij [Faks].

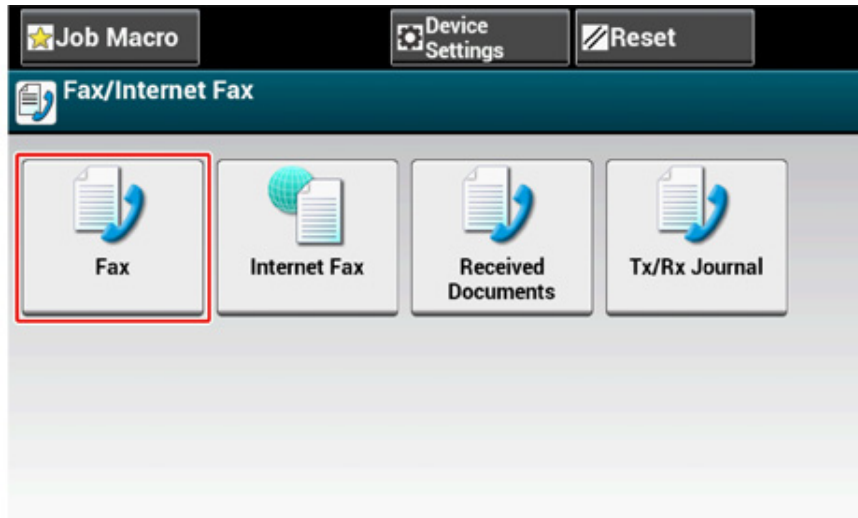

### 4 Naciśnij [Manual Dial (Wybieranie ręczne)].

### 5 Wprowadź numer docelowy, a następnie naciśnij przycisk [OK (OK)].

### 6 Zmień ustawienia według potrzeb.



- Ustawienia domyślne wysyłania faksu są następujące.  
[Scan Size (Rozmiar obszaru skanowania)]: A4 lub Letter  
[Rozdzielczość]: Zwykły  
[Gęstość]: 0
- Ustawienia domyślne mogą być zmienione przez naciśnięcie [Device Settings (Ustawienia urządzenia)] > [Admin Setup (Konfig.admin.)] na panelu dotykowym.
- Ustawienia faksu (Instrukcja zaawansowana)
- Włącz [Preview (Podgląd)] w zakładce [Advanced (Zaawansowane)], by utworzyć podgląd obrazu do wysłania.

### 7 Naciśnij przycisk (START).

## Anulowanie Transmisji Faksu

- Anulowanie Podczas Transmisji
- Anulowanie Transmisji Zarezerwowanej

### Anulowanie Podczas Transmisji

Możesz anulować transmisję faksu, podczas gdy komunikat będzie wyświetlany, a skanowanie jest w toku.

#### 1 Naciśnij przycisk (STOP).



### Anulowanie Transmisji Zarezerwowanej



Jeżeli wybierzesz wysyłanie, zdanie wysyłanie zostanie anulowane.

- 1 Naciśnij [Fax/Internet Fax (Faks/Faks internetowy)] na panelu dotykowym lub przycisk  (FAXS) na panelu operatora.
- 2 Naciśnij [Faks].
- 3 Naciśnij zakładkę [Faks Podgląd/Anuluj].
- 4 Naciśnij [Usuń] zadania do anulowania.



Wysłany faks wyświetlony jest na szczycie listy.

**5** Naciśnij [Tak] na ekranie potwierdzenia.

## Ustawianie dot. Odbioru

W tej części opisano podstawowe różne ustawienia dotyczące odbioru faksów.

- Ustawianie trybu odbioru
- DRD
- Ustawianie czasu oczekiwania, gdy nadchodzi połączenie przychodzące do startu odbioru (Czas oczekiwania odpowiedzi)

## Ustawianie trybu odbioru

[Fax Ready Mode (Tryb gotowości faksu)] jest domyślnie ustawiony.

Dostosuj ustawienia do swojego środowiska.

- [Fax Ready Mode (Tryb gotowości faksu)] : Wybierz ten tryb, jeśli chcesz używać urządzenia jedynie do faksów.
- [Tel/Fax Ready Mode (Tryb gotowości Tel/Faks)] : Wybierz ten tryb, jeśli chcesz odbierać zarówno połączenia telefoniczne, jak i fakсы, przy automatycznej detekcji urządzenia.
- [Ans/Fax Ready Mode (Tryb Sek./Faks)] : Wybierz ten tryb, jeśli chcesz używać funkcji odbierania połączenia telefonicznego z zewnętrznego telefonu, jak również funkcji faksu na urządzeniu.
- [Tel Ready Mode (Tryb gotowości tel.)] : Wybierz ten tryb w przypadku częstego korzystania z zewnętrznego telefonu podłączonego do urządzenia.
- [DRD (DRD)] : Jeśli używana jest funkcja odbierania połączeń od kilku różnych numerów telefonów (DRD) dostarczana przez operatora telefonicznego. Zapoznaj się z „DRD”.

**1** Upewnij się, że urządzenie jest wyłączone.

**2** Naciśnij [Device Settings (Ustawienia urządzenia)] na górze ekranu początkowego.

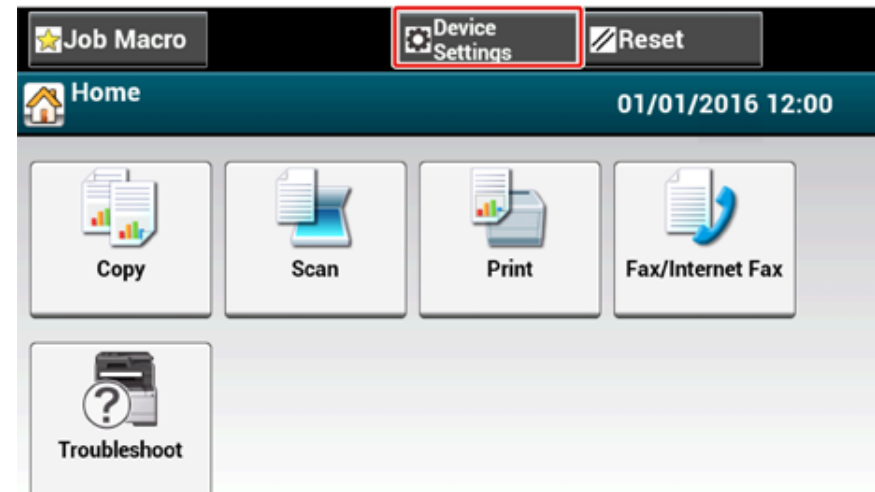

- 3 Naciśnij raz [▲], by przełączyć ekrany, a następnie naciśnij [Admin Setup (Konfig.admin.)].

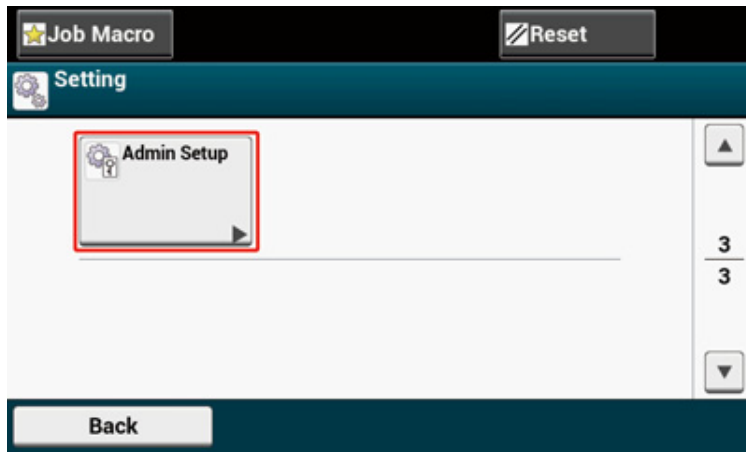

- 4 Wprowadź hasło administratora, a następnie naciśnij przycisk [OK (OK)].



Domyślną nazwą i hasłem administratora są odpowiednio "admin" i "999999".

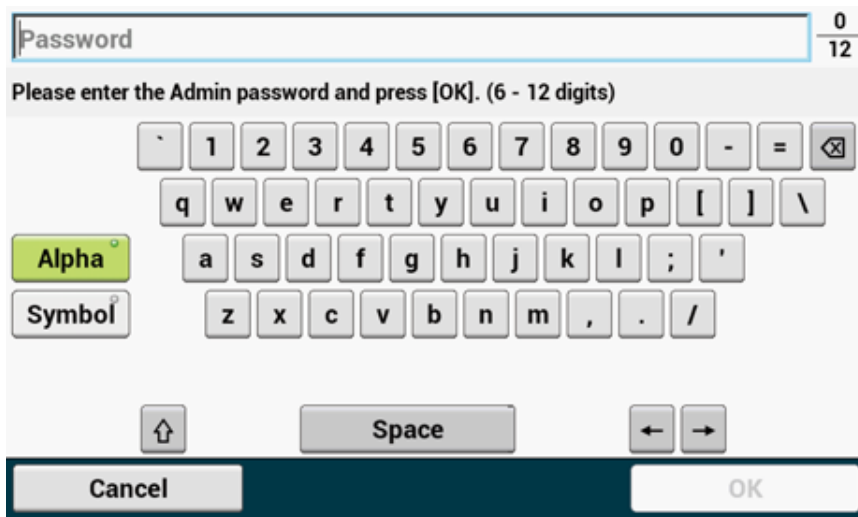

- 5 Na ekranie logowania administratora naciśnij [OK (OK)].

- 6 Naciśnij raz [▼], by przełączyć ekrany, a następnie naciśnij [User Install (Instalacja użytkownika)].

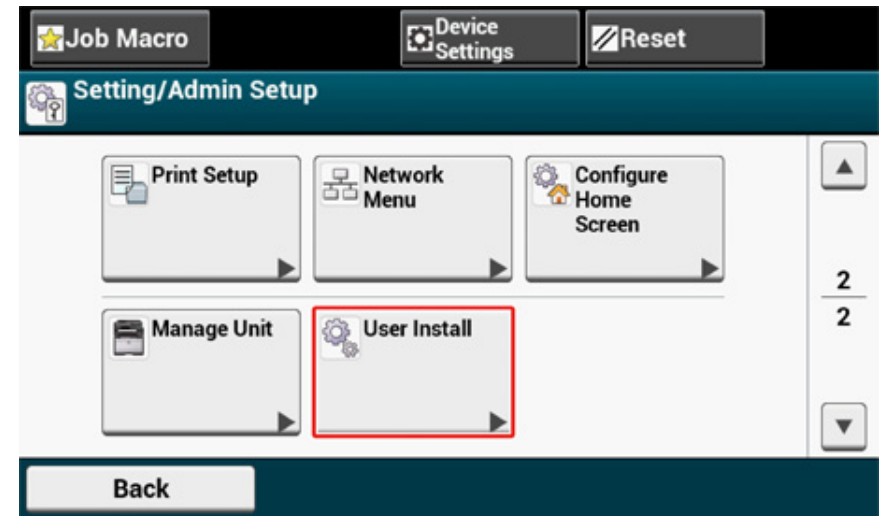

- 7 Naciśnij raz [▼], by przełączyć ekrany, a następnie naciśnij [Reception Mode (Tryb odbioru)].

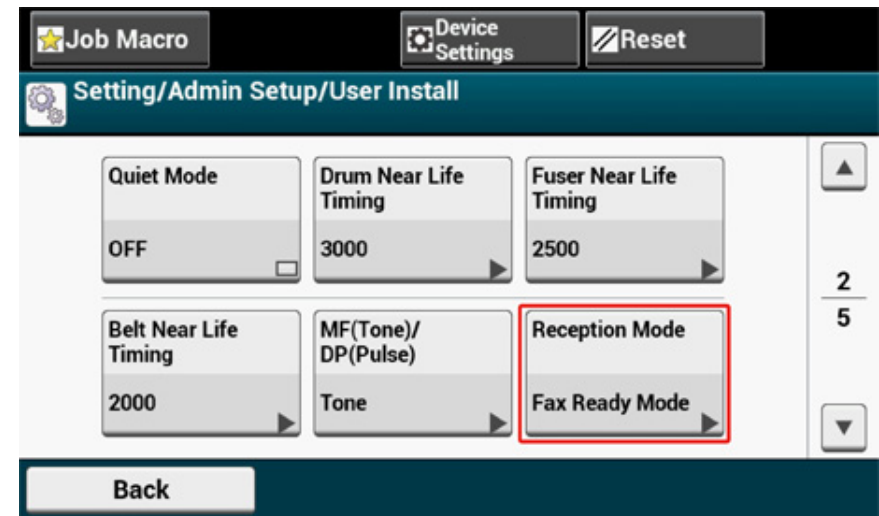



- 8 Wybierz tryb, który jest najbardziej odpowiedni dla Twojego środowiska.

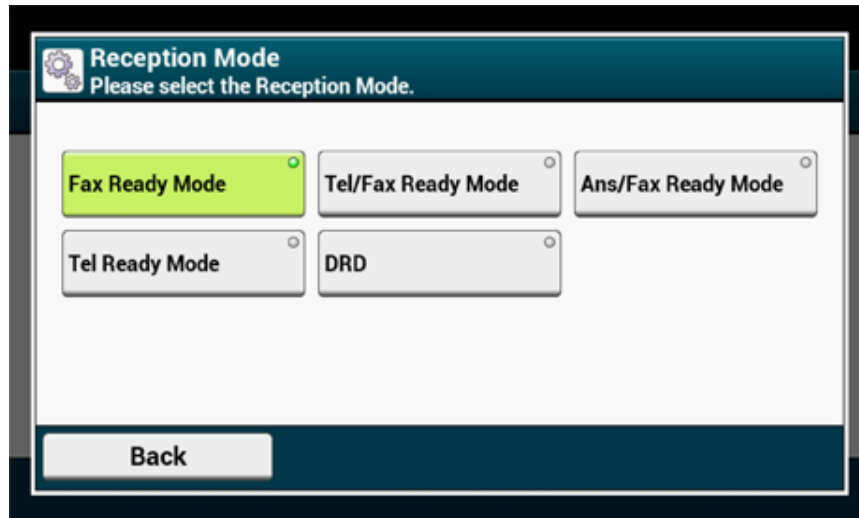

- 9 Naciskaj [Back (Wstecz)] aż do ukazania się ekranu głównego.

## DRD

Ten tryb umożliwia urządzeniu wykrywanie charakterystycznego dzwonka włączonego dla linii telefonicznej. W tym trybie urządzenie odróżnia typy DRD nadawców. Urządzenie odbiera tylko połączenia zgodne z zarejestrowanym typem DRD.

Istnieje kilka rodzajów wzorów sygnału DRD. Długość sygnału ON różni się od długości sygnału OFF. Zależy od kodu kraju. Należy ustawić Kod kraju i Typ DRD dla odpowiedniego wzoru sygnału DRD. Maksymalnie można zarejestrować cztery typy DRD.

Kod kraju: oprócz Nowej Zelandii, Australii i Hong Kongu (Ten wzór należy zastosować do amerykańskiego DRD.)

Typ 1: 2 sek. ON - 4 sek. OFF powtórzyć

Typ 2: 0,8 sek. ON - 0,4 sek. OFF - 0,8 sek. ON - 4 sek. OFF powtórzyć

Typ 3: 0,4 sek. ON - 0,2 sek. OFF - 0,4 sek. ON - 0,2 sek. OFF - 0,8 sek. ON - 4 sek. OFF powtórzyć

Typ 4: 0,3 sek. ON - 0,2 sek. OFF - 1 sek. ON - 0,2 sek. OFF - 0,3 sek. ON - 4 sek. OFF powtórzyć

Kod kraju: Nowa Zelandia (Ten wzór należy zastosować do DRD Nowej Zelandii.)

Typ 1: 0,4 sek. ON - 0,2 sek. OFF - 0,4 sek. ON - 2 sek. OFF powtórzyć

Typ 2: 0,4 sek. ON - 2,6 sek. OFF powtórzyć

Typ 3: 0,4 sek. ON - 0,2 sek. OFF - 0,4 sek. ON - 0,2 sek. OFF - 0,4 sek. ON - 1,4 sek. OFF powtórzyć

Typ 4: 0,4 sek. ON - 0,8 sek. OFF - 0,4 sek. ON - 1,4 sek. OFF powtórzyć

Kod kraju: Australia (Ten wzór należy zastosować do DRD Australii.)

Typ 1: 0,4 sek. ON - 0,2 sek. OFF - 0,4 sek. ON - 2 sek. OFF powtórzyć

Typ 2: 0,2 sek. ON - 0,4 sek. OFF - 0,2 sek. ON - 0,4 sek. OFF - 0,2 sek. ON - 1,6 sek. OFF powtórzyć

Kod kraju: Hong Kong (Ten wzór należy zastosować do DRD Hong Kongu.)

Typ 1: 1,2 sek. ON - 3 sek. OFF powtórzyć

Typ 2: 0,4 sek. ON - 0,2 sek. OFF - 0,4 sek. ON - 0,2 sek. OFF - 0,8 sek. ON - 0,4 sek. OFF powtórzyć

Typ 3: 0,5 sek. ON - 0,5 sek. OFF - 1 sek. ON - 0,5 sek. OFF - 0,5 sek. ON - 3 sek. OFF powtórzyć

## Ustawianie czasu oczekiwania, gdy nadchodzi połączenie przychodzące do startu odbioru (Czas oczekiwania odpowiedzi)

Domyślna wartość fabryczna to 1 dzwonek.

Zmień wartość, jeśli nie możesz odebrać faksu.

- 1 Naciśnij [Ustawienia urządzenia] na panelu dotykowym.
- 2 Naciśnij ▲ lub ▼ kilka razy i naciśnij [Admin Setup (Ustawienia administratora)].
- 3 Wprowadź login i hasło administratora, a następnie naciśnij [OK (OK)].  
Domyślną nazwą i hasłem administratora są odpowiednio "admin" i "999999".
- 4 Wybierz [Konfiguracja faksu].
- 5 Wybierz [Inne ustawienia].
- 6 Naciśnij [Ring Response (Dzwonek odpowiedzi)].
- 7 Wybierz oczekiwania.

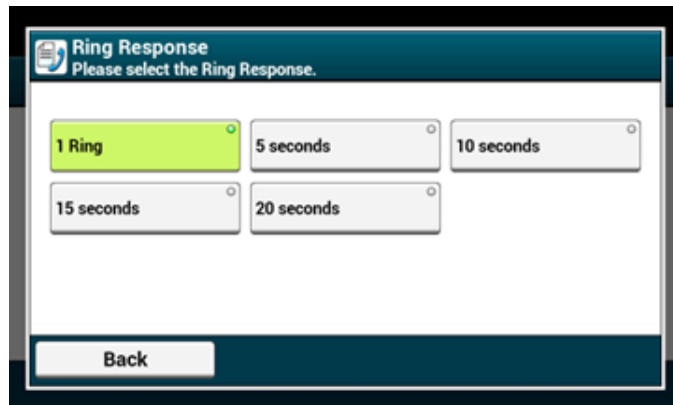

- 8 Naciskaj [Wstecz] aż do ukazania się ekranu głównego.

## Nazwy i funkcje elementów ekranu dla faksowania

### • Zakładka [Faks]

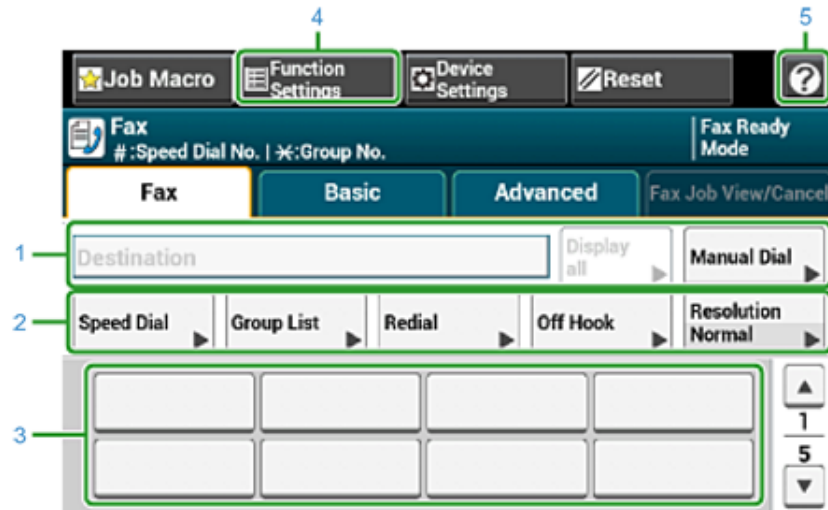

	Element	Opis
1	Strefa miejsca docelowego	Wybierz miejsce docelowe faksu. Wybrane miejsce docelowe faksu pojawia się w tej strefie. Jeżeli wybrane zostało co najmniej 1 miejsce docelowe, możesz nacisnąć [Wyświetl], aby edytować, dodawać lub usuwać miejsca docelowe.
2	Przyciski skrótów	Wyświetla przyciski skrótów do używania funkcji faksowania. Obraz na ekranie wskazuje domyślne ustawienia fabryczne. Przyciski skrótów na ekranie mogą zostać dostosowane do Twoich potrzeb. Patrz Jak dostosować panel dotykowy (Instrukcja zaawansowana).
3	Przyciski jednodotkowe	Wyświetla miejsca docelowe przypisane do przycisków jednodotkowych. Naciśnij przycisk, aby dodać miejsce docelowe.
4	Ustawienia funkcji	Wyświetla bieżące ustawienia. Ustawienie może być zmieniane dla pewnych funkcji.
5		Wyświetla tematy pomocy.

### • Zakładka [Proste]

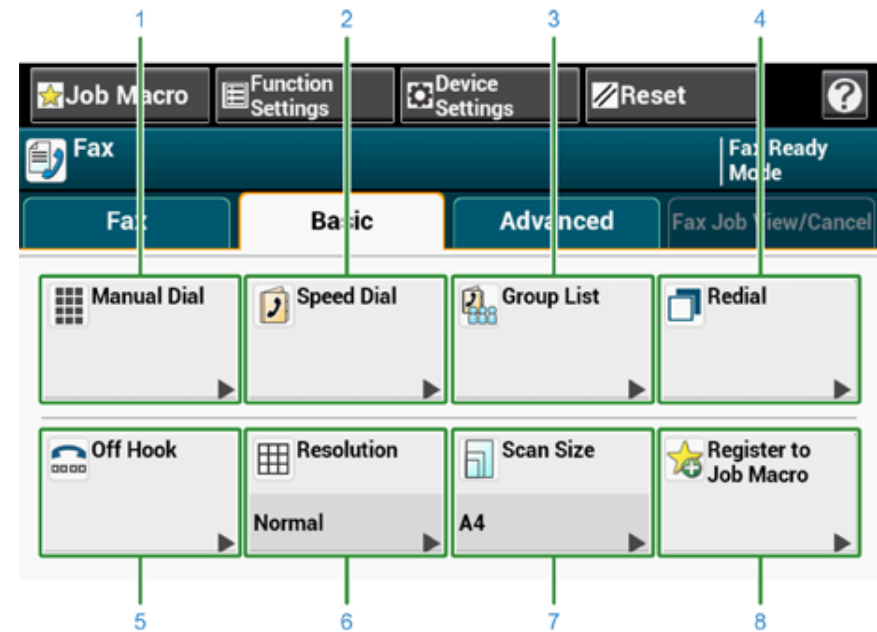

	Element	Opis
1	Wybieranie ręczne	Wprowadź ręcznie numer faks, aby użyć go jako miejsca docelowego.
2	Szybkie wybieranie	Wyświetla miejsca docelowe zarejestrowane na liście szybkiego wybierania. Wybierz miejsce docelowe z listy szybkiego wybierania.
3	Lista grup	Wyświetla listę grup, w których miejsca docelowe są zarejestrowane. Wybierz grupę jako miejsce docelowe z listy grup.
4	Wybierz ponownie	Wyświetla listę ostatnio używanych miejsc docelowych. Wybierz miejsce docelowe ostatnich rekordów.
5	Off-Hook	Wysyła faks wybieraniem Off-Hook. Wywołaj miejsce docelowe i uruchom wysyłanie faksu ręcznie, gdy usłyszysz dźwięk odbierania (sygnał) urzędzenia docelowego.
6	Rozdzielczość	Określa rozdzielczość do zeskanowania dokumentu.
7	Rozmiar skanu	Określa rozmiar skanu podczas skanowania dokumentu.
8	Zarejestruj makro zadania	Rejestruje ustawienia bieżące makro zadania.

- Zakładka [Zaawansowane]

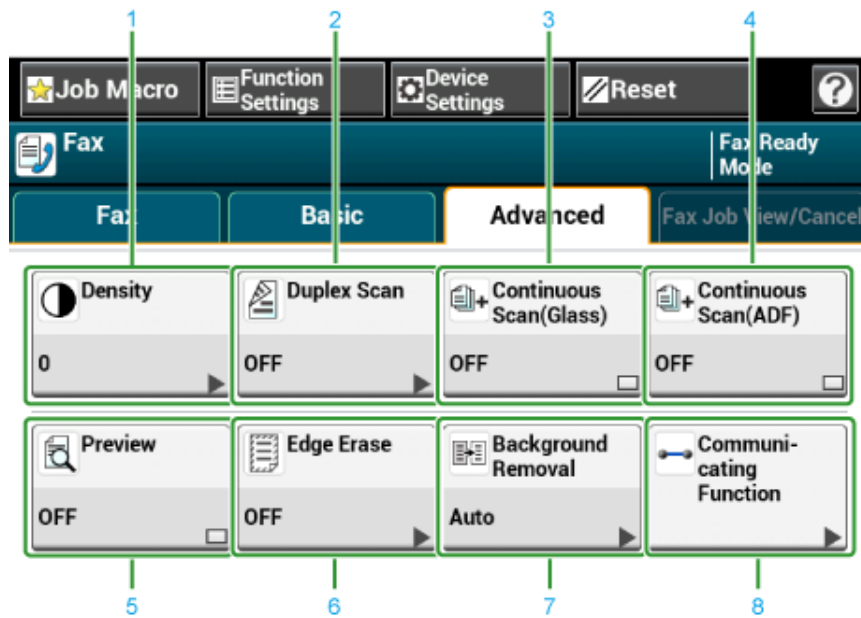

Element	Opis
1	Gęstość Reguluje poziom gęstości skanu.
2	Skanowanie dwustronne Określa drukowanie dwustronne. Ustaw tę funkcję podczas skanowania obu stron dokumentu.
3	Skanowanie Ciągłe (Szyba) Skanuje wiele dokumentów jako pojedyncze zadanie używając szkła dokumentu.
4	Skanowanie Ciągłe (podajnik ADF) Skanuje wiele dokumentów jako pojedyncze zadanie używając ADF.
5	Podgląd Wyświetla obrazy faks do wysłania na panelu dotykowym.
6	Usuwanie krawędzi Eliminuje czarne cienie, które mogą się pojawić wokół krawędzi na zeskanowanych plikach, na przykład w książce.
7	Usuwanie tła Usuwa tło.
8	Funkcja komunikacji Określa poniższe ustawienia: TTI, Wybór TTI, Raport potw. transmisji, Opóźniona transm., Polling F-code, Wysył. F-Code.

- Zakładka [Faks Podgląd/Anuluj]

Anuluj transmisję lub zobacz szczegóły zadania, które jest wykonywane.

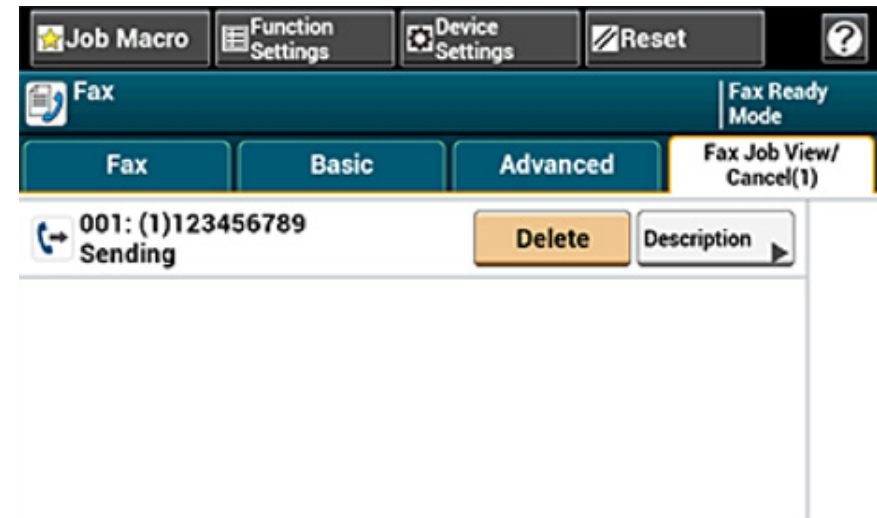

- [Ustawienia funkcji] > Zakładka [M-ce docelowe]

Dodaj, edytuj lub usuń miejsce docelowe, do którego faks jest wysyłany.

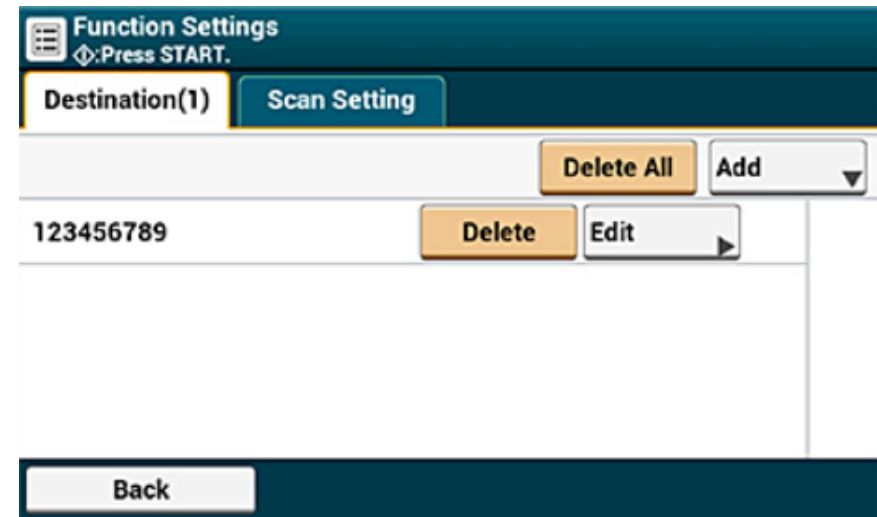

- [Ustawienia funkcji] > Zakładka [Ustawienia skanowania]

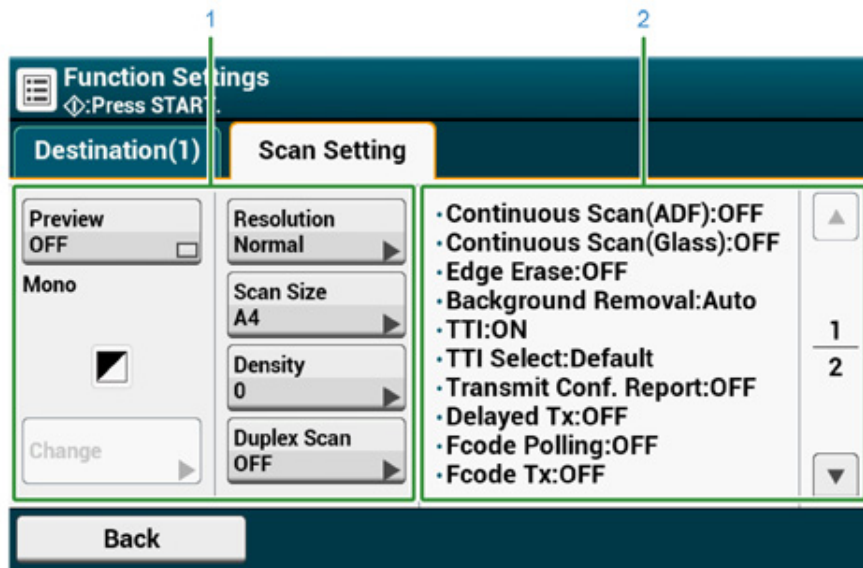

	Element	Opis
1	Ustawienia strefy wyświetlania 1	Wyświetla bieżące ustawienia dla wyświetlanych elementów.
2	Ustawienia strefy wyświetlania 2	Wyświetla listę ustawień, które nie są ustawione przez elementy wyświetlany w ustawieniach strefy wyświetlania 1.

# 8

## Konserwacja

---

**Wymiana materiałów eksploatacyjnych**

**Czyszczenie każdej części urządzenia**

W niniejszym rozdziale opisano sposób konserwacji urządzenia, by zapewnić wygodę użytkowania i zwiększyć jego żywotność.





## Wymiana materiałów eksploatacyjnych







W tej części opisano metodę wymiany elementów eksploatacyjnych.





- Ostrzeżenia dotyczące wymiany materiałów eksploatacyjnych
- Wymiana wkładów z tonerem
- Wymiana bębna.
- Wymiana bębna światłoczułego wraz z pojemnikiem tonera

### Ostrzeżenia dotyczące wymiany materiałów eksploatacyjnych

Podczas przeprowadzania wymiany należy pamiętać o podjęciu następujących środków ostrożności.

 <b>NIEBEZPIECZEŃSTWO</b>	
	Tonera ani pojemników z tonerem nie wrzucaj do ognia. Toner rozsypie się, powodując oparzenia.
	Nie trzymaj pojemnika z tonerem w lokalizacji narażonej na działanie otwartych płomieni. Toner może się zapalić i spowodować pożar, lub wywołać oparzenia.
	Nie zbieraj odkurzaczem elektrycznym rozsypanego proszku tonera. Odkurzanie tonera odkurzaczem elektrycznym może spowodować zapłon z powodu iskier styków elektrycznych lub innych powodów. Jeżeli toner rozsypie się na podłogę lub inne miejsce, zetrzyj toner wilgotną szmatką.

 <b>OSTRZEŻENIE</b>	
	Niektóre elementy wewnątrz urządzenia stają się gorące. Nie dotykaj miejsc wokół oznaczenia "UWAGA GORĄCE". Może wystąpić poparzenie.
	Pojemniki z tonerem przechowuj poza zasięgiem dzieci. Jeśli dziecko przypadkowo połknie toner, natychmiast zasięgnij pomocy medycznej.
	W przypadku dostania się tonera do dróg oddechowych, przepłucz ustaw dużą ilością wody i wyjdź na świeże powietrze. W razie potrzeby zasięgnij pomocy medycznej.
	Jeśli toner dostanie się na ręce lub inne obszary skóry, przemyj miejsca te bardzo dokładnie mydłem i wodą.
	W przypadku dostania się tonera do oczu natychmiast przemyj je dużą ilością wody. W razie potrzeby zasięgnij pomocy medycznej.

 <b>OSTRZEŻENIE</b>	
	W przypadku połknięcia tonera, wypluj go. W razie potrzeby zasięgnij pomocy medycznej.
	Przy uwalnianiu zakleszczonego papieru lub wymianie pojemników na toner, zwracaj uwagę na to, aby nie zabrudzić tonerem ubrań ani rąk. Ubrania pobrudzone tonerem wypierz w zimnej wodzie. Gdy toner stanie się gorący przez płukanie gorącą wodą lub w inny sposób, poplami on materiał i będzie niemożliwy do usunięcia.
	Nie demontuj ani nie otwieraj bębna ani pojemnika tonera. Toner może dostać się do Twoich dróg oddechowych lub też może on wylądować na Twoich dłoniach i ubraniach brudząc je.
	Przechowuj zużyte pojemniki na toner umieszczając je w torbie, zwracając uwagę na to, aby nie rozsypać tonera.



- Aby zapewnić optymalną wydajność, używaj tylko oryginalnych elementów eksploatacyjnych firmy Oki Data.
- Opłaty serwisowe wynikające z problemów spowodowanych użyciem nieoryginalnych materiałów eksploatacyjnych firmy OKI Data są ponoszone bez uwzględnienia gwarancji lub umowy konserwacyjnej. (Chociaż korzystanie z nieoryginalnych materiałów eksploatacyjnych nie musi prowadzić do powstania problemów, należy zachować szczególną ostrożność podczas ich używania.)

## Wymiana wkładów z tonerem

Kiedy na wyświetlaczu pojawi się komunikat "[KOLOR] Mało Tonera" ("[KOLOR]" oznacza C (cyan), M (magenta), Y (żółty) lub K (czarny)), należy przygotować nowy pojemnik z tonerem.

Gdy pojawi się powiadomienie "[COLOR (KOLOR)] Brak tonera" i drukowanie zostanie zatrzymane, wymień pojemnik z tonerem.



W przypadku zużycia się tonera w kolorach cyan (niebieski), magenta (czerwony) lub żółty, można nadal drukować w czerni i bieli po wybraniu opcji [Monochromatycznie] lub [Skala Szarości]. Pojemniki z tonerem należy jednak wymieniać zaraz po zużyciu się tonera; zaniechanie niezwłocznej wymiany może prowadzić do uszkodzenia bębna.



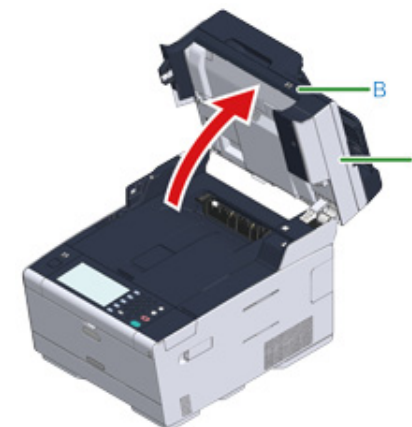

- Nowy pojemnik z tonerem należy przygotować wcześniej, ponieważ jakość druku spada po ponad roku od zerwania plomby na używanym pojemniku.
- W przypadku wymiany pojemnika z tonerem/bębna w czasie ich używania, ilość tonera nie zostanie zliczona standardowo.
- Otwierając i zamykając tacę wyjściową po wyświetleniu komunikatu "[COLOR (KOLOR)] toner zużyty", możliwe jest drukowanie. Należy wtedy wymienić pojemnik z tonerem, ponieważ zaniechanie tej czynności może uszkodzić bęben.
- W przypadku wymiany pojemnika z niez użytym do końca tonerem toner ten może się wysypać.

- 1 Przygotuj nowe pojemniki z tonerem.
- 2 Przytrzymaj uchwyt (B), aby otworzyć całkowicie jednostkę skanera (a).





- 3 Naciśnij przycisk (A) i otwórz całkowicie tacę wyjściową (b).

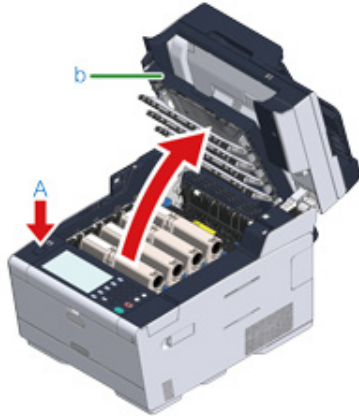

 <b>OSTRZEŻENIE</b>	<b>Może wystąpić poparzenie.</b>	
Moduł utrwalacza jest bardzo gorący. Nie należy go dotykać.		



- 4 Zidentyfikuj pusty pojemnik z tonerem po kolorze jego etykiety.
- 5 Chwyć końcówkę niebieskiej dźwigni (c) pojemnika tonera i obróć ją w swoim kierunku, do momentu wyrównania z bolcem pojemnika.



- 6 Podnieś pojemnik z tonerem (d) z prawej strony i wyjmij go z urządzenia.

 <b>NIEBEZPIECZEŃSTWO</b>	<b>Może wystąpić poparzenie.</b>	
Nigdy nie wyrzucaj pustych pojemników po tonerze do ognia. Mogą eksplodować, a znajdujący się wewnątrz toner może się unieść i spowodować oparzenia.		



Podczas wyjmowania materiałów eksploatacyjnych, uważaj by nie uderzyć nimi w głowicę LED.

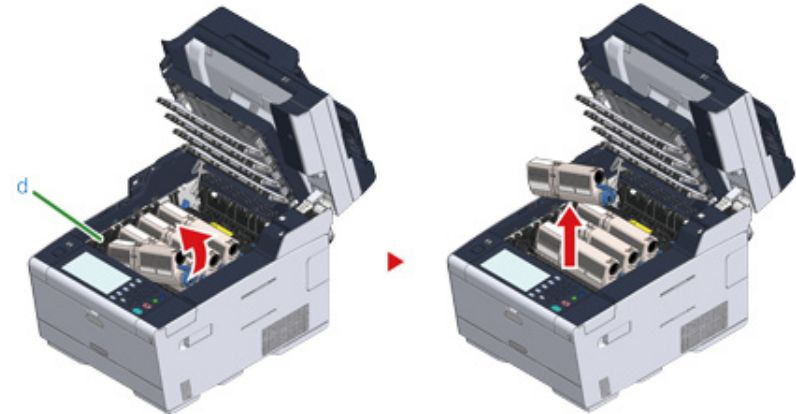

- 7 Wypakuj nowy pojemnik z tonerem.

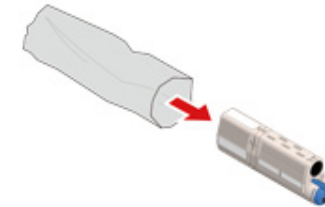

8 Wstrząśnij pojemnikiem kilka razy w pionie i poziomie.

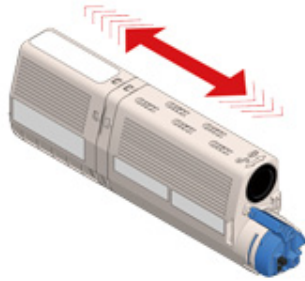

9 Usuń taśmę (e) z pojemnika z tonerem.

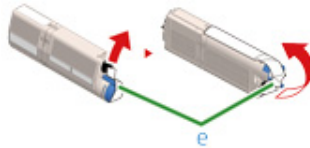

10 Włóż nowy pojemnik z tonerem (d), dopasowując wcięcie z jego lewej strony (f) do wypustu (g) na bębnie, tak aby oba elementy dopasowały się do siebie. Następnie wciśnij delikatnie prawą stronę pojemnika na swoje miejsce.



Nie należy wkładać nowego pojemnika z tonerem bez wcześniejszego usunięcia taśmy.

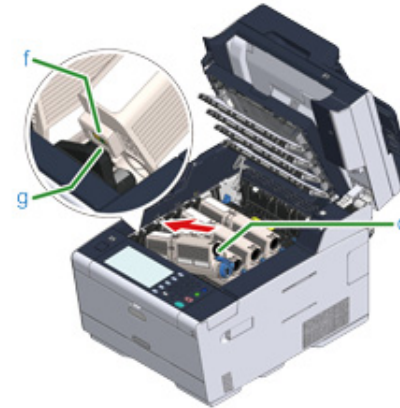

- 11** Trzymając pojemnik, chwyć końcówkę niebieskiej dźwigni (c) pojemnika tonera i obróć ją w przód, do momentu wyrównania z bolcem pojemnika.



- Jeśli zamkniesz podajnik wyjściowy, bez przesunięcia niebieskiej dźwigni podczas montażu pojemnika z tonerem do bębna, urządzenie może nie działać prawidłowo. Pamiętaj o przesunięciu niebieskiej dźwigni, do momentu gdy jej górna część zrówna się z bolcem w tyłu pojemnika z tonerem.
- Jeśli pojemnik z tonerem nie jest prawidłowo zamontowany, jakość wydruków może być niska.

- 12** Delikatnie przetrzyj miękką bibułą soczewkę głowicy z diodami LED.

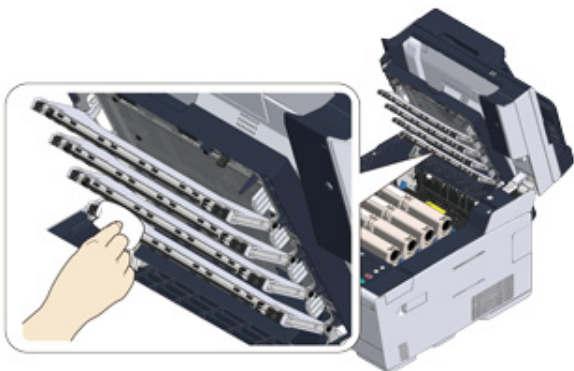

Nie stosuj rozpuszczalników, takich jak alkohol metylowy czy rozcieńczalniki do farby. Mogą one uszkodzić głowicę z diodami LED.

- 13** Zamknij powoli tacę wyjściową (b) i wciśnij środkową część tacy wyjściowej, w celu upewnienia się.

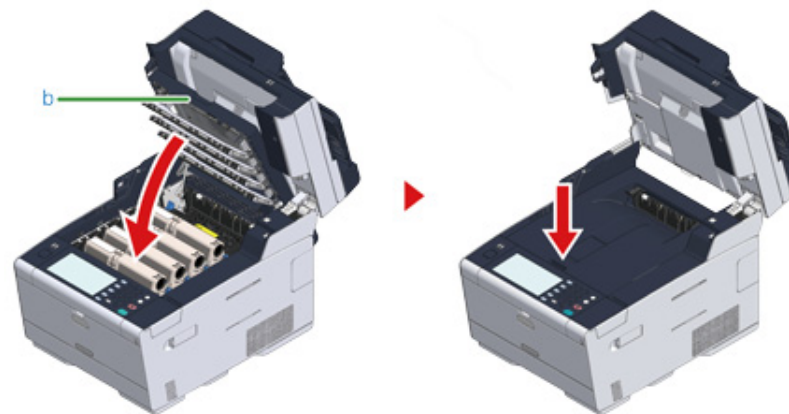

- 14** Przytrzymaj uchwyt (B), aby zamknąć jednostkę skanera (a).



Nie zamykaj jednostki skanera w sposób energiczny. Może to spowodować wypadnięcie rolki podawania dokumentu ADF i utrudnienie ładowania dokumentów.

Jeśli rolka podawania dokumentu ADF wypadła, otwórz i zamknij osłonę ADF.



- 15** Pojemniki z tonerem należy poddawać powtórnemu przetwarzaniu.



Jeśli musisz utylizować zużyte pojemniki z tonerem, włóż je do toreb polietylenowych lub innych pojemników postępując zgodnie z lokalnymi przepisami lub instrukcjami.

## Wymiana bębna.

Kiedy na wyświetlaczu pojawi się komunikat "[KOLOR] Bęben Światłoczuły Prawie Zużyty", należy przygotować nowy bęben. W przypadku kontynuowania drukowania wyświetlony zostanie komunikat "[KOLOR] Czas Żywotności Bębna Dobiegł Końca", a drukowanie zostanie przerwane.

Gdy zostanie wyświetlona wiadomość „Proszę zainstalować nowy bęben światłoczuły” i drukowanie zostanie zatrzymane, wymień bęben światłoczuły.

Jeśli używasz papieru A4 (drukowanie simplex), to szacowany okres wymiany bębna będzie wynosić w przybliżeniu 30,000 stron. Szacunkowy okres zakłada standardowe warunki pracy (drukowane są trzy strony naraz). Drukowanie pojedynczych stron skraca żywotność bębna o około połowę.

Rzeczywista liczba drukowanych stron może być mniejsza o połowę względem powyżej oszacowanej wartości w zależności od warunków drukowania.



- Rzeczywista liczba stron, które można wydrukować z użyciem jednego bębna, zależy od sposobu użytkowania maszyny. Może być mniejsza o połowę względem powyżej oszacowanej wartości w zależności od warunków drukowania.
- Jakość druku może ulec pogorszeniu po 1 roku użytkowania od chwili rozpakowania pojemnika z tonerem. Wymień pojemnik z tonerem na nowy.
- Chociaż otwieranie i zamykanie tacy wyjściowej może wydłużyć żywotność bębna przez krótki czas, zaleca się jego wymianę zaraz po wyświetleniu komunikatu „Zainstaluj nowy zespół bębna”.
- Gdy [Device Settings (Ustawienia Urządzenia)] > [Admin Setup (Konfiguracja admin.)] > [Manage Unit (Zarządzanie)] > [System Setup (Konfiguracja systemu)] > [Near Life Status (Status bliskiego zużycia)] na panelu dotykowym jest ustawione na [Disable (Nieaktywne)], komunikat „[KOLOR] Czas żywotności Bębna Obrazu dobiega końca” nie pojawi się.
- Aby zapewnić optymalną wydajność, używaj tylko oryginalnych elementów eksploatacyjnych firmy Oki Data.
- Opłaty serwisowe wynikające z problemów spowodowanych użyciem nieoryginalnych materiałów eksploatacyjnych firmy OKI Data są ponoszone bez uwzględnienia gwarancji lub umowy konserwacyjnej. (Chociaż korzystanie z nieoryginalnych materiałów eksploatacyjnych nie musi prowadzić do powstania problemów, należy zachować szczególną ostrożność podczas ich używania.)

Ten rozdział opisuje jak wymienić bęben światłoczuły, korzystając z tego samego pojemnika z tonerem.



- W przypadku używania nowego bębna z wcześniej używanymi pojemnikami z tonerem wskazanie pozostałej ilości tonera nie będzie prawidłowe. Komunikaty "[KOLOR] Bliskie zużycie jednostki bębna" lub "[KOLOR] Czas żywotności Bębna Obrazu dobiegł końca" mogą być wyświetlane zaraz po wymianie.
- Zachowaj szczególną ostrożność przy obchodzeniu się z bębniem (zielony cylinder), ponieważ jest nietrwały.
- Bębna nie należy wystawiać na działanie bezpośredniego promieniowania słonecznego lub silnego światła (około 1 500 luksów i więcej). Nawet w oświetleniu pokojowym nie wystawiaj bębna na 5 minut lub więcej.



Możesz określić kiedy ma być wyświetlany komunikat „[KOLOR] Czas żywotności Bębna Obrazu dobiega końca”. Przyciśnij [Device Settings (Ustawienie urządzenia)] > [Admin Setup (Konfiguracja admin.)] > [User Install (Instalacja użytkownika)] > [Drum Near Life Timing (Bęben światłoczuły prawie zużyty.)] na panelu dotykowym, by zmienić ustawienie. Możesz ustawić wartość z zakres od 500 do 3 000 (w krokach co 500).

- 1 Przygotuj nowy bęben światłoczuły.
- 2 Przytrzymaj uchwyt (B), aby otworzyć całkowicie jednostkę skanera (a).



- 3 Naciśnij przycisk (A) i otwórz całkowicie tacę wyjściową (b).

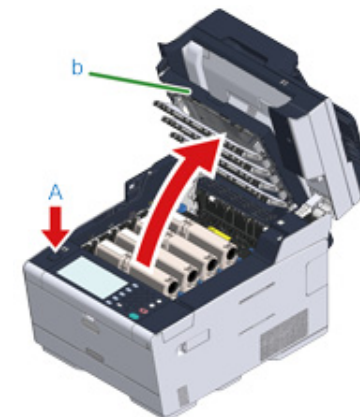

- 4 Zidentyfikuj bęben światłoczuły, który osiągnął kres swojej żywotności poprzez kolor etykiety.
- 5 Wyciągnij bęben (c) z urządzenia w kierunku wskazanym strzałką i umieść go na płaskiej powierzchni.



Podczas wyjmowania materiałów eksploatacyjnych, uważaj by nie uderzyć nimi w głowicę LED.

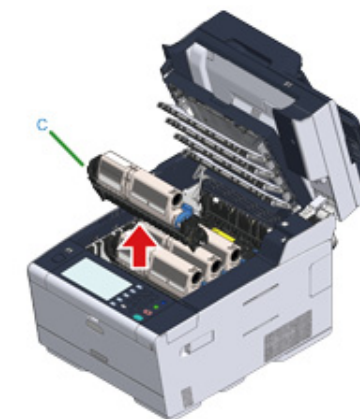

- 6 Trzymając pojemnik, chwyć końcówkę niebieskiej dźwigni (d) pojemnika tonera i obróć ją do siebie, do momentu wyrównania z bolcem pojemnika.

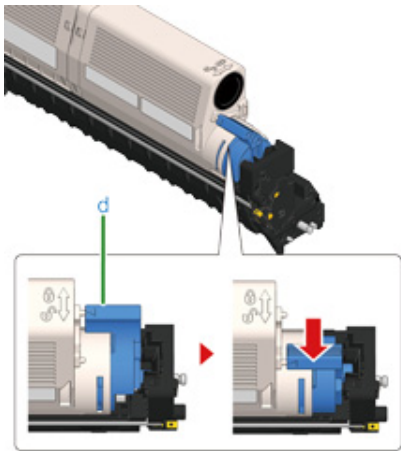

- 7 Podnieś pojemnik z tonerem (e) z prawej strony i wyjmij go z bębna.

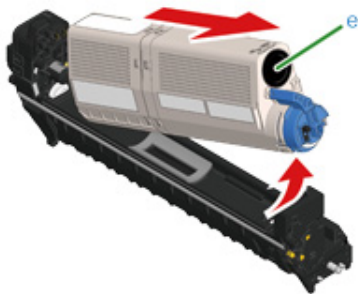

- 8 Rozpakuj bęben światłoczuły i połóż go na płaskiej powierzchni.

- 9 Wyjmij osuszacz.

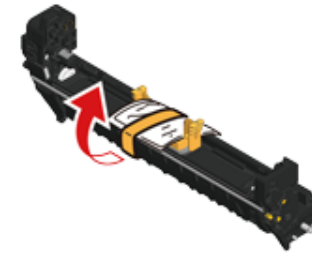

- 10 Wyjmij pokrywę tonera.

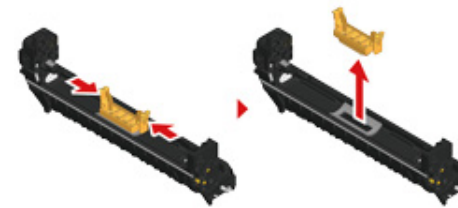

- 11 Włóż nowy pojemnik z tonerem (e), usunięty w kroku 7 dopasowując wcięcie z jego lewej strony (f) do wypustu (g) na bębnie, tak aby obie etykiety dopasowały się do siebie. Następnie wciśnij delikatnie prawą stronę pojemnika na swoje miejsce.

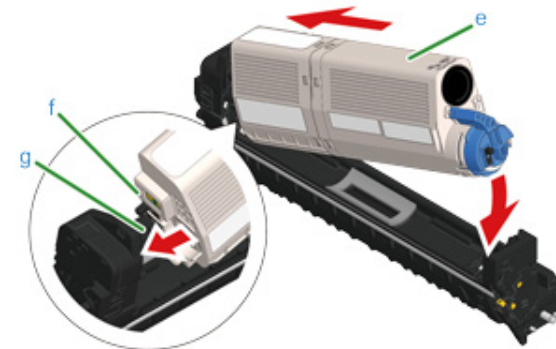

- 12** Trzymając pojemnik, chwyć końcówkę niebieskiej dźwigni (d) pojemnika tonera i obróć ją w przód, do momentu wyrównania z bolcem pojemnika.

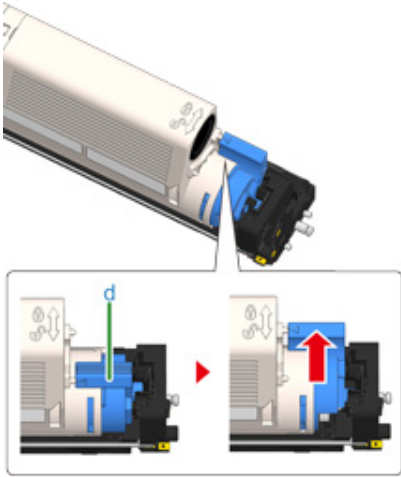

Jeśli zamkniesz podajnik wyjściowy, bez przesunięcia niebieskiej dźwigni podczas montażu pojemnika z tonerem do bębna, urządzenie może nie działać prawidłowo. Pamiętaj o przesunięciu niebieskiej dźwigni, do momentu gdy jej górna część zrówna się z bolcem z tyłu pojemnika z tonerem.

- 13** Sprawdź kolor etykiety nowego bębna i umieść go w urządzeniu.

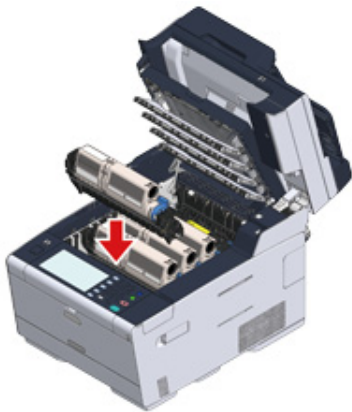

- 14** Zamknij powoli tacę wyjściową (b) i wciśnij środkową część tacy wyjściowej, w celu upewnienia się.

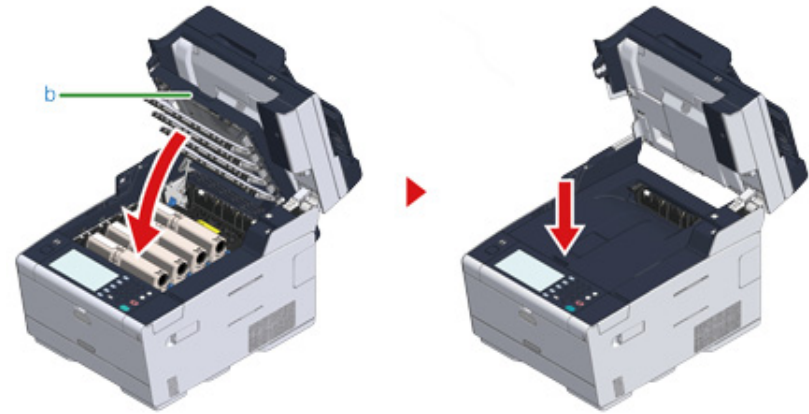

- 15** Przytrzymaj uchwyt (B), aby zamknąć jednostkę skanera (a).



Nie zamykaj jednostki skanera w sposób energiczny. Może to spowodować wypadnięcie rolki podawania dokumentu ADF i utrudnienie ładowania dokumentów.

Jeśli rolka podawania dokumentu ADF wypadła, otwórz i zamknij osłonę ADF.



- 16** Poddaj bębny recyklingowi.



Aby wyrzucić zużyty bęben, należy włożyć go do plastikowej torby lub podobnego opakowania, a następnie postępować zgodnie z lokalnymi regulacjami dotyczącymi utylizacji odpadów.

## Wymiana bębna światłoczułego wraz z pojemnikiem tonera

Ten rozdział opisuje jak jednocześnie wymienić bęben światłoczuły oraz pojemnik z tonerem.





- Zachowaj szczególną ostrożność przy obchodzeniu się z bębniem (zielony cylinder), ponieważ jest nietrwały.
- Bębna nie należy wystawiać na działanie bezpośredniego promieniowania słonecznego lub silnego światła (około 1 500 luksów i więcej). Nie pozostawiaj bębna światłoczułego na więcej niż 5 minut nawet w przypadku wystawienia go jedynie na światło pokojowe.

- 1 Przygotuj zespół bębna światłoczułego i toner.
- 2 Przytrzymaj uchwyt (B), aby otworzyć całkowicie jednostkę skanera (a).





- 3 Naciśnij przycisk (A) i otwórz całkowicie tacę wyjściową (b).

 <b>OSTRZEŻENIE</b>	<b>Może wystąpić poparzenie.</b>	
Moduł utrwalacza jest bardzo gorący. Nie należy go dotykać.		

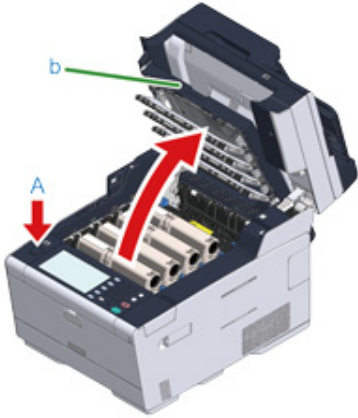



- 4 Zidentyfikuj pusty pojemnik z tonerem po kolorze jego etykiety.
- 5 Wyciągnij bęben (c) z urządzenia i umieść go na płaskiej powierzchni.

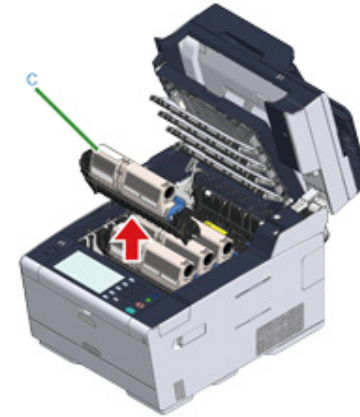

Podczas wyjmowania materiałów eksploatacyjnych, uważaj by nie uderzyć nimi w głowicę LED.



 <b>NIEBEZPIECZEŃSTWO</b>	<b>Może wystąpić poparzenie.</b>	
Nigdy nie wyrzucaj zużytych bębnow światłoczułych ani pustych pojemników po tonerze do ognia. Mogą eksplodować, a znajdujący się wewnątrz toner może się unieść i spowodować oparzenia.		

- 6 Rozpakuj bęben światłoczuły i połóż go na płaskiej powierzchni.
- 7 Wyjmij osuszacz.

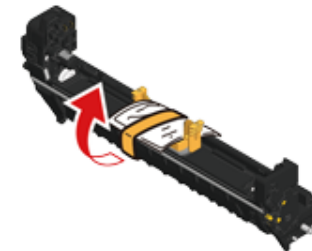

**8** Wyjmij pokrywę tonera.

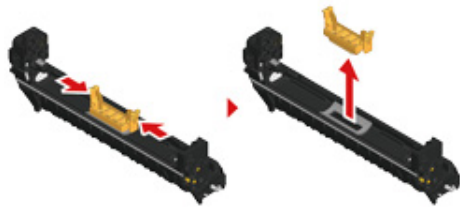

**9** Wypakuj nowy pojemnik z tonerem.

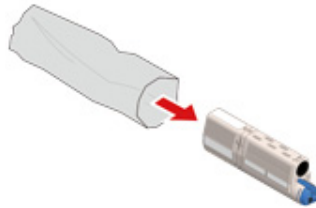

**10** Wstrząśnij pojemnikiem kilka razy w pionie i poziomie.

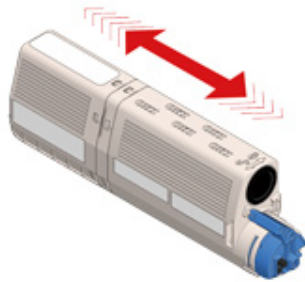

**11** Usuń taśmę (d) z pojemnika z tonerem.

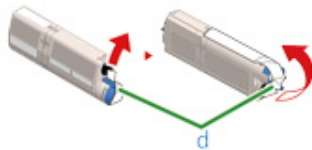

**12** Włóż nowy pojemnik z tonerem (e), dopasowując wcięcie z jego lewej strony (f) do wypustu (g) na bębnie, tak aby oba elementy dopasowały się do siebie. Następnie wciśnij delikatnie prawą stronę pojemnika na swoje miejsce.

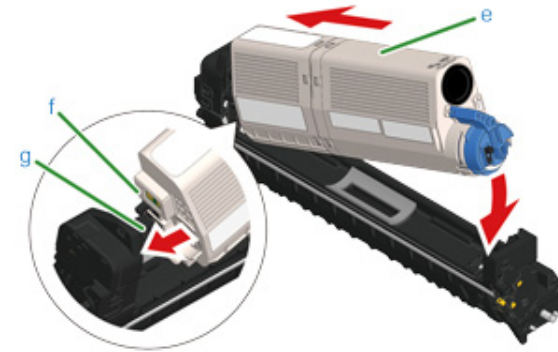

Aby poznać metodę instalacji, zapoznaj się z sekcją „Wymiana wkładów z tonerem”.

**13** Trzymając pojemnik, chwyć końcówkę niebieskiej dźwigni (h) pojemnika tonera i obróć ją w przód, do momentu wyrównania z bolcem pojemnika.

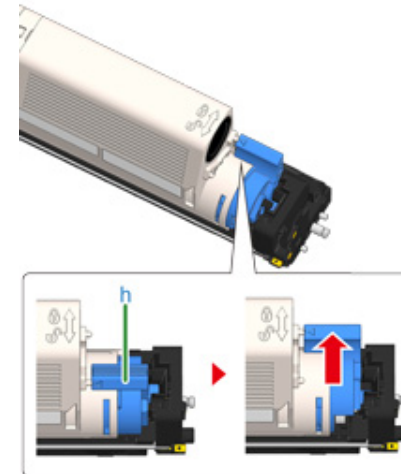



Jeśli zamkniesz podajnik wyjściowy, bez przesunięcia niebieskiej dźwigni podczas montażu pojemnika z tonerem do bębna, urządzenie może nie działać prawidłowo. Pamiętaj o przesunięciu niebieskiej dźwigni, do momentu gdy jej górna część zrówna się z bolcem z tyłu pojemnika z tonerem.

#### 14 Sprawdź kolor etykiety nowego bębna i umieść go w urządzeniu.

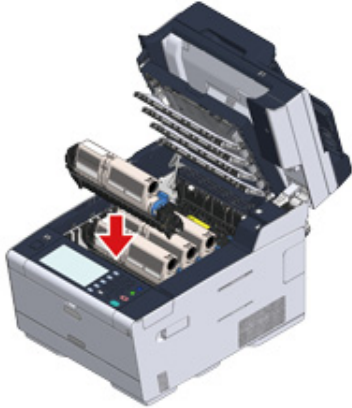

#### 15 Zamknij powoli tacę wyjściową (b) i wciśnij środkową część tacy wyjściowej, w celu upewnienia się.

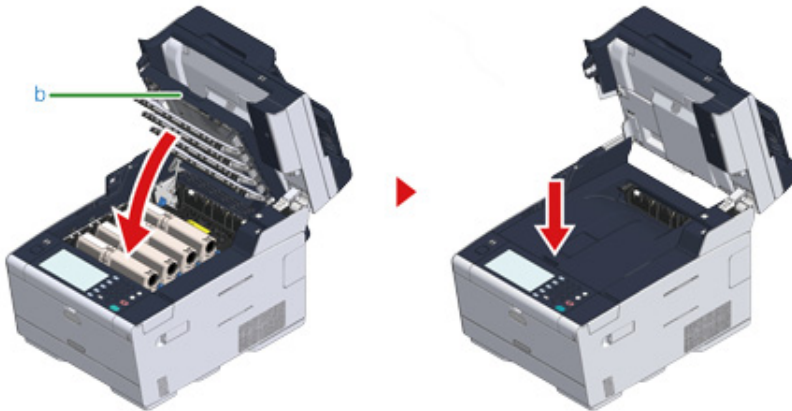

#### 16 Przytrzymaj uchwyt (B), aby zamknąć jednostkę skanera (a).



Nie zamykaj jednostki skanera w sposób energiczny. Może to spowodować wypadnięcie rolki podawania dokumentu ADF i utrudnienie ładowania dokumentów.

Jeśli rolka podawania dokumentu ADF wypadła, otwórz i zamknij osłonę ADF.



#### 17 Poddać recyklingowi bębny światłoczułe i wkłady tonera.



Aby wyrzucić zużyty bęben, należy włożyć go do plastikowej torby lub podobnego opakowania, a następnie postępować zgodnie z lokalnymi regulacjami dotyczącymi utylizacji odpadów.

## Czyszczenie każdej części urządzenia

Ten rozdział opisuje jak czyścić elementy i urządzenie.

- Czyszczenie szyby dokumentów
- Czyszczenie głowicy LED

### Czyszczenie szyby dokumentów

Wyczyść szybę skanera raz na miesiąc, aby zachować jakość drukowanych obrazów.



Jako środka czyszczącego nie stosuj benzyny, rozpuszczalników czy alkoholu. Mogą one uszkodzić plastikowe części urządzenia.

- 1 Otwórz pokrywę szyby dokumentów.



- 2 Wyczyść delikatnie podkładkę dokumentów (a) i szybę skanera (b) za pomocą miękkiej szmatki lekko nawilżonej wodą i dobrze wyciśniętej.





Jeśli powierzchnia szyby skanera oraz rolki podającej papier jest bardzo brudna, delikatnie wytrzyj ją miękką szmatką lekko zwilżoną neutralnym detergentem i dobrze wyciśniętą, a następnie wytrzyj ponownie miękką szmatką tym razem delikatnie zwilżoną wodą i również dobrze wyciśniętą.

### 3 Zamknij pokrywę szyby dokumentów.



Nie zamykaj osłony dokumentu w sposób energiczny. Może to spowodować wypadnięcie rolki podawania dokumentu ADF i utrudnienie ładowania dokumentów.

Jeśli rolka podawania dokumentu ADF wypadła, otwórz i zamknij osłonę ADF.



## Czyszczenie głowicy LED

Głowice z diodami LED należy wyczyścić, jeśli na wydrukach pojawiają się pionowe białe linie, obrazy są wyblaknięte lub kontury liter są rozmazane.





- Nie używaj rozpuszczalników, takich jak alkohol metylowy albo rozcieńczalniki, ponieważ mogą one uszkodzić głowicę LED.
- Bębna nie należy wystawiać na działanie bezpośredniego promieniowania słonecznego lub silnego światła (około 1 500 luksów i więcej). Nawet w oświetleniu pokojowym nie wystawiaj bębna na 5 minut lub więcej.

### 1 Przytrzymaj uchwyt (B), aby otworzyć całkowicie jednostkę skanera (a).



- 2 Naciśnij przycisk (A) i otwórz całkowicie tacę wyjściową (b).

 <b>OSTRZEŻENIE</b>	<b>Może wystąpić poparzenie.</b>	
Moduł utrwalacza jest bardzo gorący. Nie należy go dotykać.		

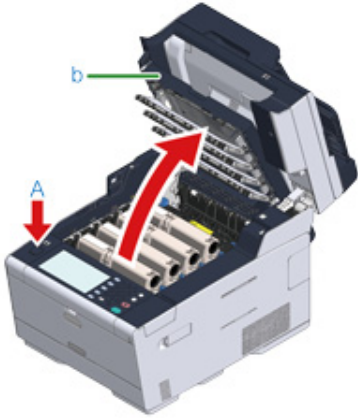

- 3 Delikatnie przetrzyj miękką bibułą cztery soczewki głowicy z diodami LED.



- 4 Zamknij powoli tacę wyjściową (b) i wciśnij środkową część tacy wyjściowej, w celu upewnienia się.

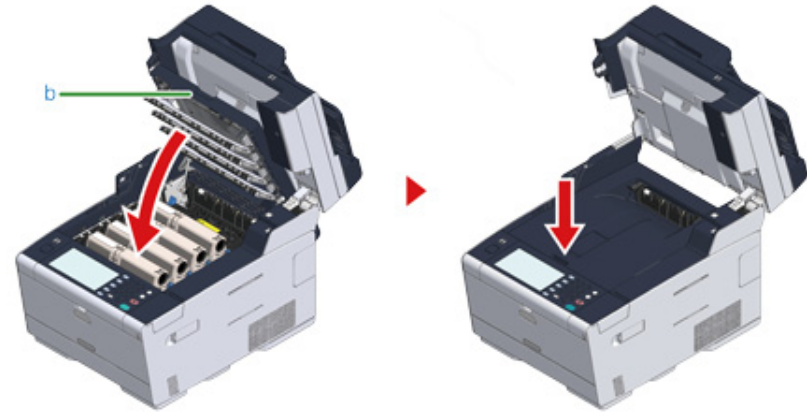

- 5 Przytrzymaj uchwyt (B), aby zamknąć jednostkę skanera (a).



Nie zamykaj jednostki skanera w sposób energiczny. Może to spowodować wypadnięcie rolki podawania dokumentu ADF i utrudnienie ładowania dokumentów.

Jeśli rolka podawania dokumentu ADF wypadła, otwórz i zamknij osłonę ADF.



# 9

## Rozwiązywanie problemów

---

**W przypadku wystąpienia zacięcia papieru**

**W przypadku wystąpienia zacięcia dokumentu**

**Problemy z kopiowaniem**

**Problemy z drukowaniem**

**Problemy ze skanem**

**Problemy z faksem**

**Jeżeli komunikat błędu jest wyświetlany na panelu operatora**

## W przypadku wystąpienia zacięcia papieru

Rozdział opisuje, jak postępować w przypadku zacięcia się papieru. Sprawdź kod błędu na panelu operatora i sprawdź odpowiednią stronę.

- Jeżeli kod błędu to „370”, „371”, „372”
- Jeżeli kod błędu to "380", "381", "382", "385", "389"
- Jeżeli kod błędu to "390"
- Jeżeli kod błędu to „391”, „392”, „393”
- Jeżeli kod błędu to "409"

### Jeżeli kod błędu to „370”, „371”, „372”

- 1 Jeżeli dokumenty są ustawione w ADF lub na szybie skanera, zabierz je.





- 2 Przytrzymaj uchwyt (B), aby otworzyć całkowicie jednostkę skanera (a).





- 3 Naciśnij przycisk (A) i otwórz całkowicie tacę wyjściową (b).

 <b>OSTRZEŻENIE</b>	<b>Może wystąpić poparzenie.</b>	
Moduł utrwalacza jest bardzo gorący. Nie należy go dotykać.		

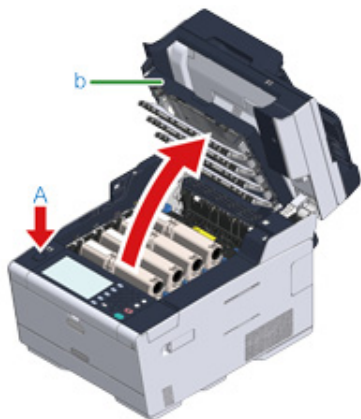

- 4 Wyciągnij cztery bębny z urządzenia w kierunku wskazanym strzałką i umieść je na płaskiej powierzchni.



Podczas wyjmowania materiałów eksploatacyjnych, uważaj by nie uderzyć nimi w głowicę LED.

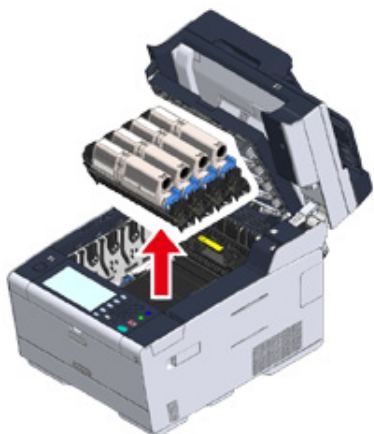

- 5 Zakryj wyjęte bębny papierem, tak aby nie były wystawione na działanie promieni słonecznych.

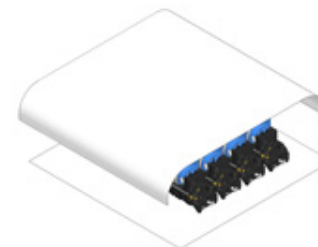

- 6 Powoli wyciągnij zacięty papier, ciągnąc za krawędź arkusza.



- 7** Jeśli papier jest zacięty w zespole utrwalającym, wciśnij dźwignię zwalniania zacięcia (c) na zespole utrwalania i powoli wyciągnij zacięty papier w swoim kierunku.

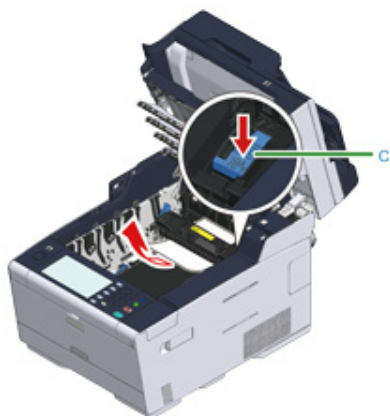

- 8** Odchyl dźwignie blokujące (d) po obu stronach zespołu utrwalającego w swoim kierunku.

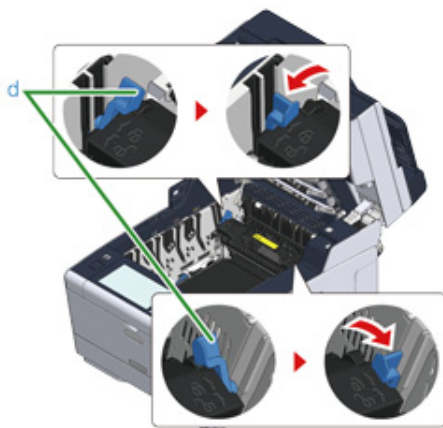

- 9** Chwyc zespół utrwalający za uchwyt i wyjmij go z urządzenia.



- 10** Obróć dźwignie blokujące (e) po obu stronach zespołu pasa w swoim kierunku i wyjmij zespół pasa, trzymając dźwignie blokujące.

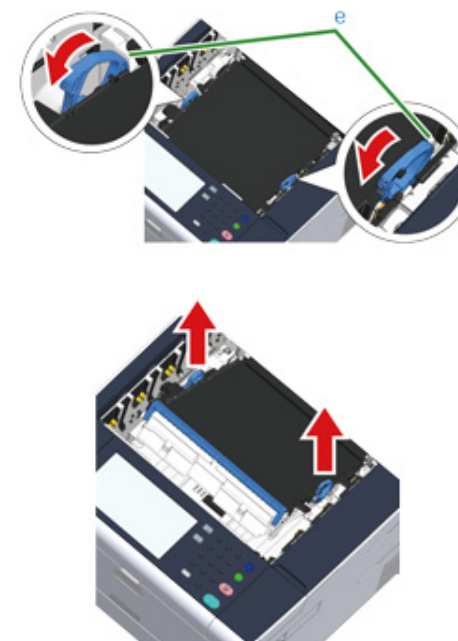

- 11** Powoli wyciągnij zacięty papier, ciągnąc za krawędź arkusza.



- 12** Przytrzymaj dźwignie blokujące zespołu pasa i umieść zespół pasa w urządzeniu.

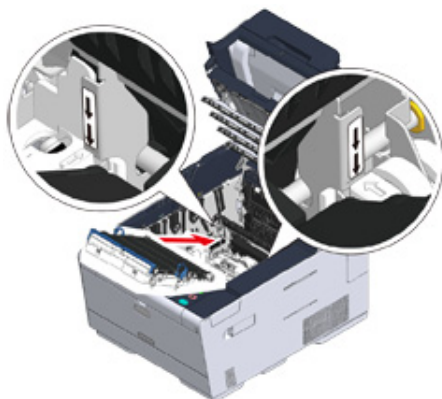

- 13** Obróć dźwignie blokujące (e) po obu stronach zespołu utrwalającego do przodu.

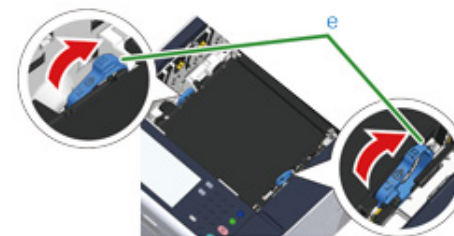

- 14** Chwyć nowy zespół utrwalający za uchwyt i umieść go w urządzeniu.

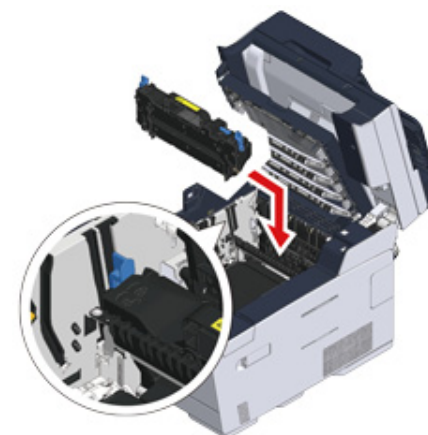

- 15 Odchyl dźwignie blokujące (c) po obu stronach zespołu utrwalającego.

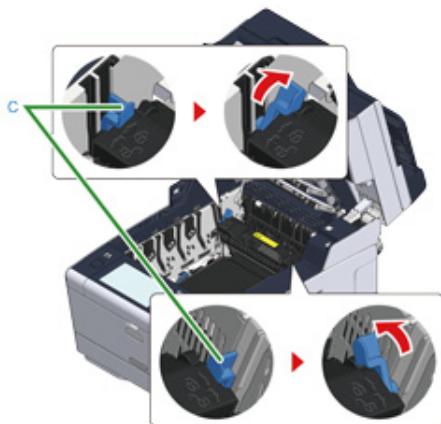

- 16 Wymień cztery bębny w urządzeniu

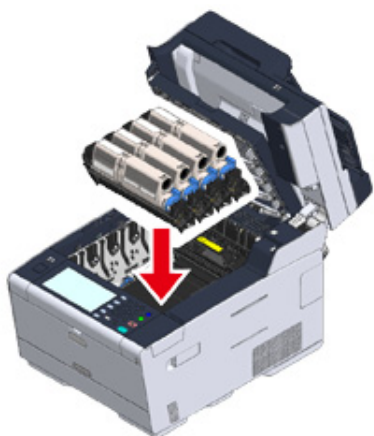

- 17 Zamknij powoli tacę wyjściową (b) i wciśnij środkową część tacy wyjściowej, w celu upewnienia się.

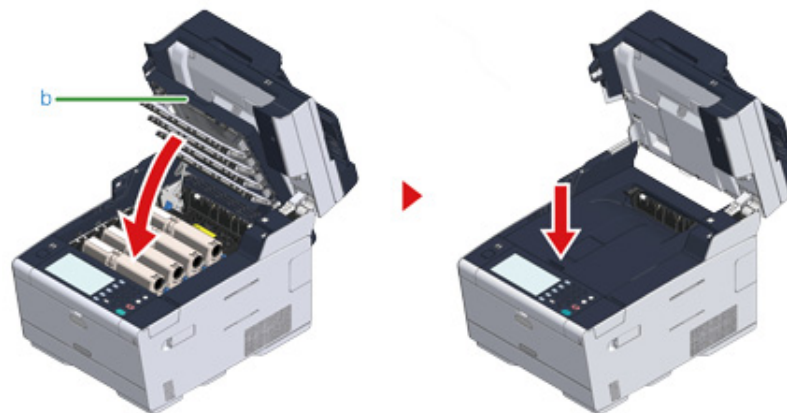

- 18 Przytrzymaj uchwyt (B), aby zamknąć jednostkę skanera (a).



Nie zamykaj jednostki skanera w sposób energiczny. Może to spowodować wypadnięcie rolki podawania dokumentu ADF i utrudnienie ładowania dokumentów.

Jeśli rolka podawania dokumentu ADF wypadła, otwórz i zamknij osłonę ADF.



Jeżeli kod błędu to "380", "381", "382", "385", "389"

- 1 Jeśli dokumenty są ustawione w ADF lub na szybie skanera, zabierz je.

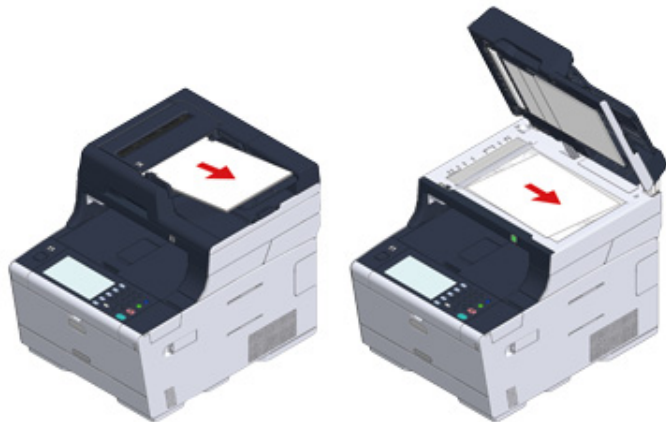

- 2 Przytrzymaj uchwyt (B), aby otworzyć całkowicie jednostkę skanera (a).



- 3 Naciśnij przycisk (A) i otwórz całkowicie tacę wyjściową (b).

**OSTRZEŻENIE**

**Może wystąpić poparzenie.**



Moduł utwalacza jest bardzo gorący. Nie należy go dotykać.

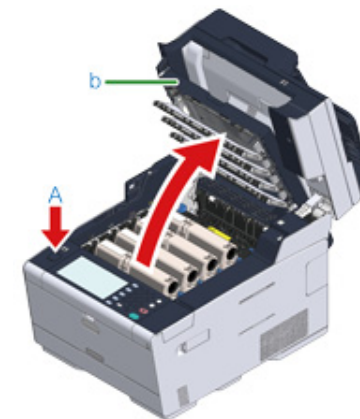

- 4 Wyciągnij cztery bębny z urządzenia w kierunku wskazanym strzałką i umieść je na płaskiej powierzchni.



Podczas wyjmowania materiałów eksploatacyjnych, uważaj by nie uderzyć nimi w głowicę LED.

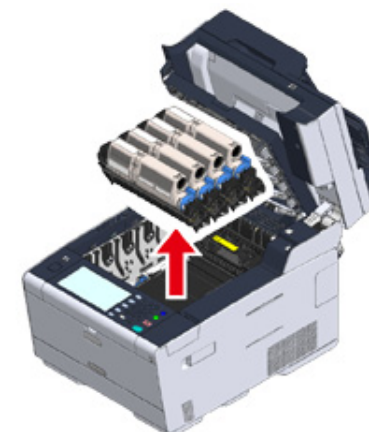

- 5 Zakryj wyjęte bębny papierem, tak aby nie były wystawione na działanie promieni słonecznych.

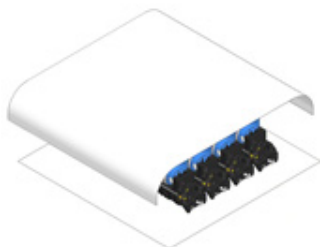

- 6 Powoli wyciągnij zacięty papier, ciągnąc za krawędź arkusza.



- 7 Jeśli papier jest zacięty w zespole utrwalającym, wciśnij dźwignię zwalniania zacięcia (c) na zespole utrwalania i powoli wyciągnij zacięty papier w swoim kierunku.

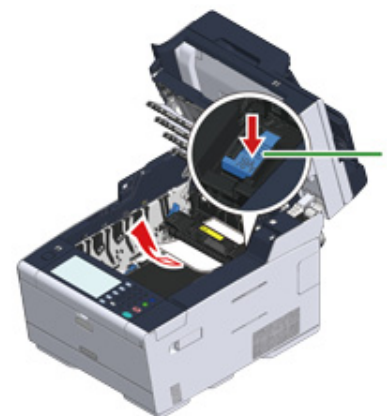

- 8 Odchyl dźwignie blokujące (d) po obu stronach zespołu utrwalającego w swoim kierunku.

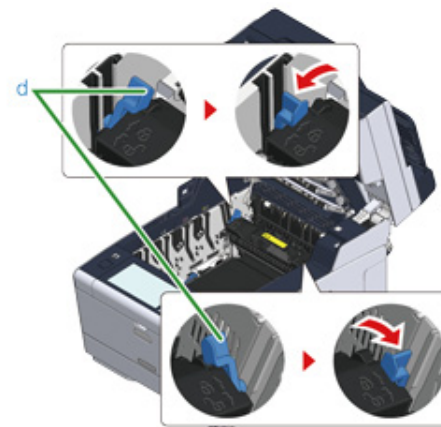

**9** Chwyć zespół utrwalający za uchwyt i wyjmij go z urządzenia.



**10** Sprawdź, czy żadne fragmenty papieru nie pozostały wewnątrz urządzenia.



**11** Chwyć nowy zespół utrwalający za uchwyt i umieść go w urządzeniu.

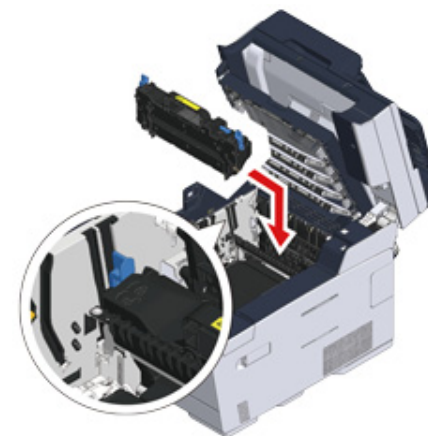

**12** Odchyl dźwignie blokujące (d) po obu stronach zespołu utrwalającego.

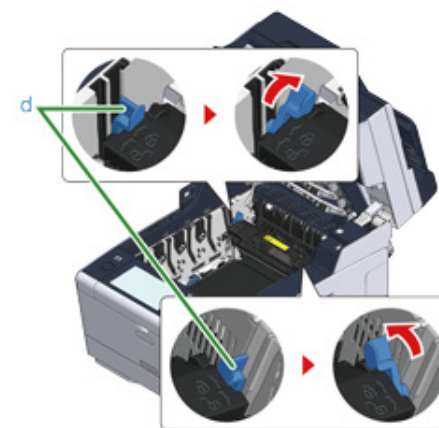

- 13** Włóż wszystkie cztery bębny z powrotem do urządzenia.

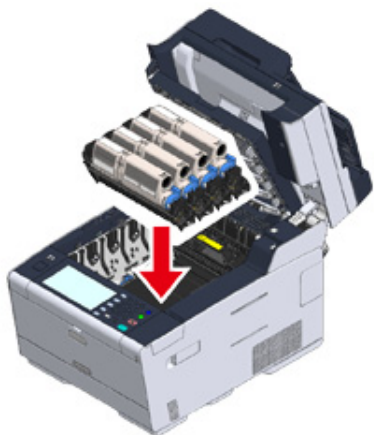

- 14** Zamknij powoli tacę wyjściową (b) i wciśnij środkową część tacy wyjściowej, w celu upewnienia się.

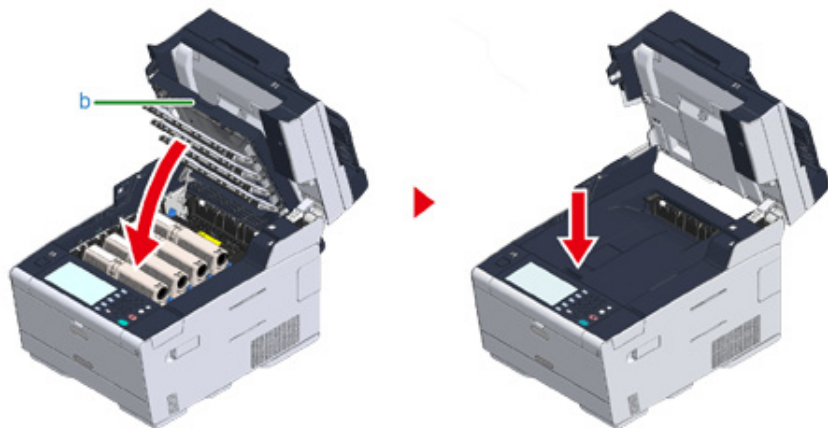

- 15** Przytrzymaj uchwyt (B), aby zamknąć jednostkę skanera (a).



Nie zamykaj jednostki skanera w sposób energiczny. Może to spowodować wypadnięcie rolki podawania dokumentu ADF i utrudnienie ładowania dokumentów.

Jeśli rolka podawania dokumentu ADF wypadła, otwórz i zamknij osłonę ADF.





## Jeżeli kod błędu to "390"

- 1 Jeśli dokumenty są ustawione w ADF lub na szybie skanera, zabierz je.

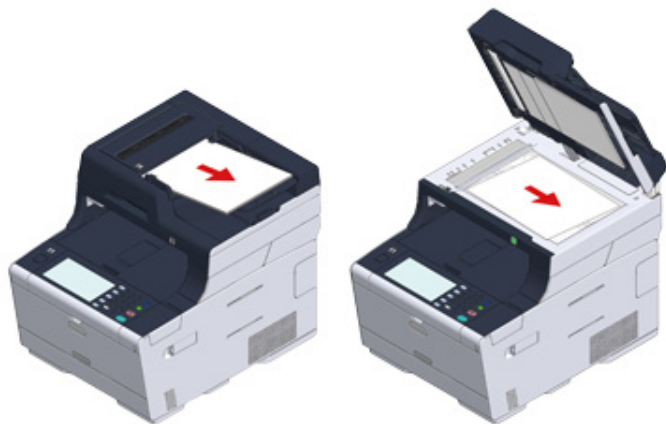

- 2 Jeśli papier jest załadowany do podajnika uniwersalnego, wyjmij go.



- 3 Przytrzymaj uchwyt (B), aby otworzyć całkowicie jednostkę skanera (a).

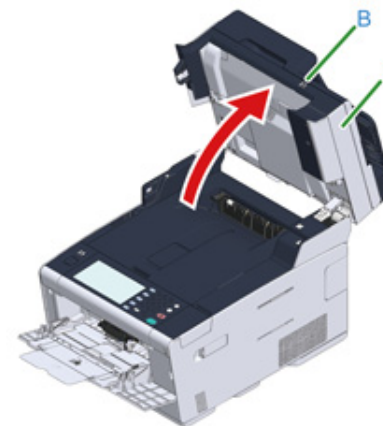

- 4 Naciśnij przycisk (A) i otwórz całkowicie tacę wyjściową (b).

**⚠ OSTRZEŻENIE**

**Może wystąpić poparzenie.**



Moduł utrwalacza jest bardzo gorący. Nie należy go dotykać.



Podczas wyjmowania materiałów eksploatacyjnych, uważaj by nie uderzyć nimi w głowicę LED.

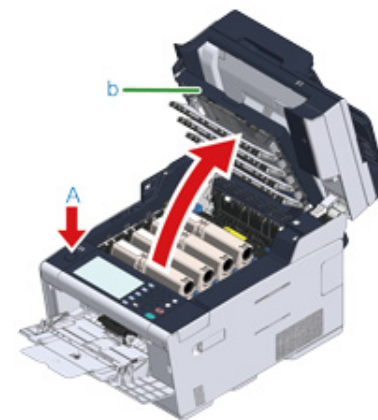

- 5 Wyciągnij cztery bębny z urządzenia w kierunku wskazanym strzałką i umieść je na płaskiej powierzchni.

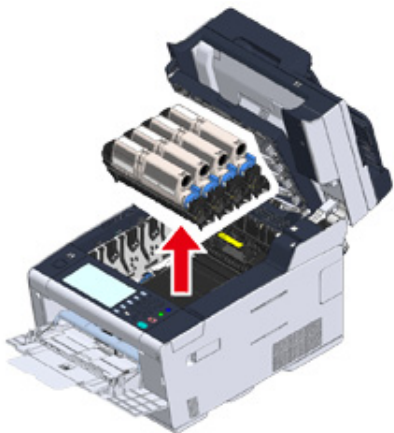

- 6 Zakryj wyjęte bębny papierem, tak aby nie były wystawione na działanie promieni słonecznych.

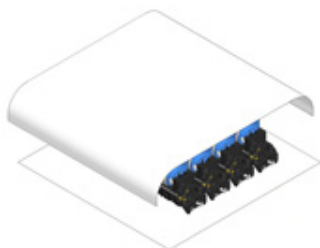

- 7 Otwórz osłonę przezroczystą (c) wewnątrz maszyny, usuń powoli zacięty papier, pociągając za jego krawędź.

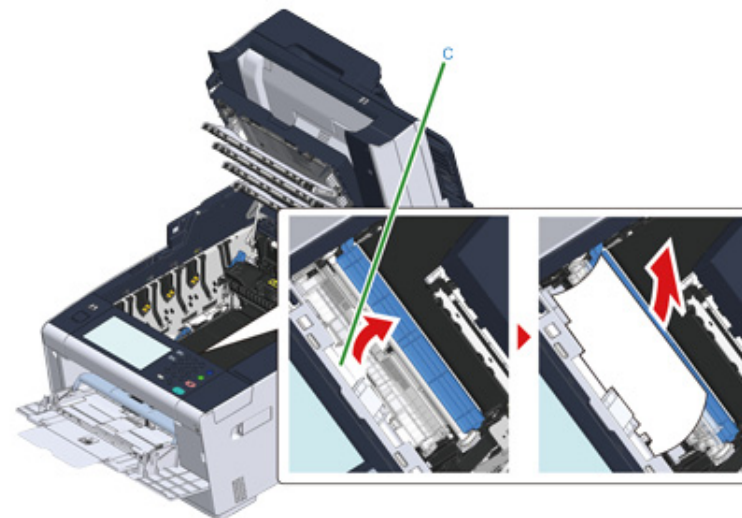

- 8 Włóż wszystkie cztery bębny z powrotem do urządzenia.

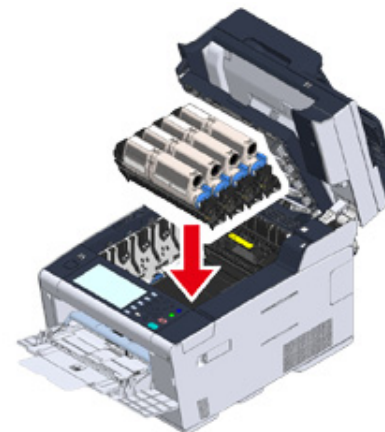

- 9 Zamknij powoli tacę wyjściową (b) i wciśnij środkową część tacy wyjściowej, w celu upewnienia się.

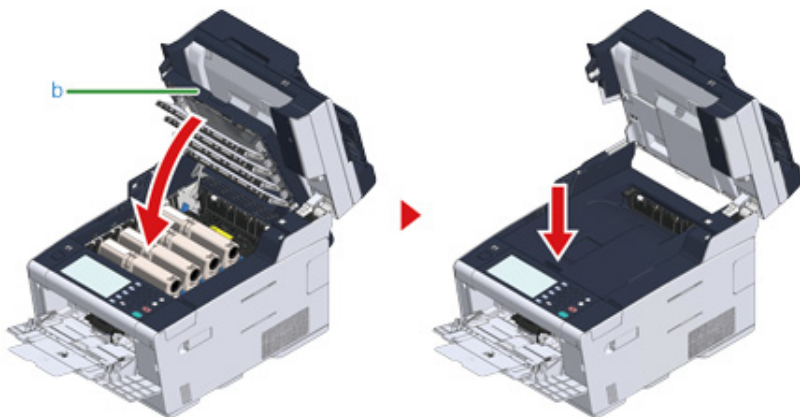

- 10 Podczas ładowania papieru do podajnika uniwersalnego, umieść go zadrukowaną stroną do góry.

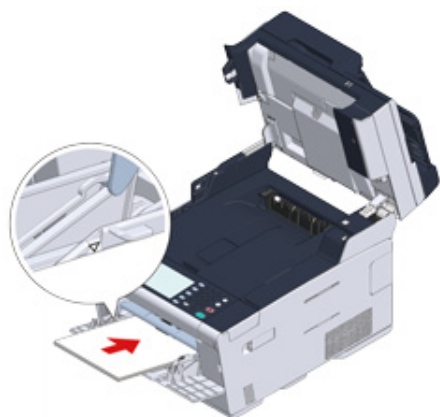

- 11 Przytrzymaj uchwyt (B), aby zamknąć jednostkę skanera (a).



Nie zamykaj jednostki skanera w sposób energiczny. Może to spowodować wypadnięcie rolki podawania dokumentu ADF i utrudnienie ładowania dokumentów.

Jeśli rolka podawania dokumentu ADF wypadła, otwórz i zamknij osłonę ADF.

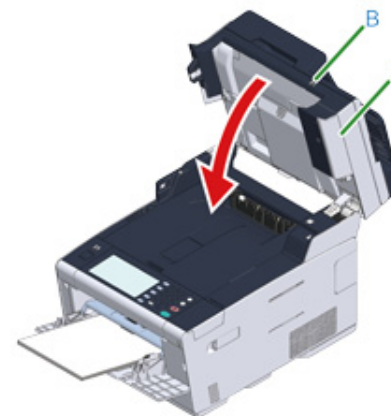

## Jeżeli kod błędu to „391”, „392”, „393”

Doszło do zacięcia papieru w czasie wprowadzania papieru z podajnika.



Jeśli często dochodzi do zacięcia papieru, należy oczyścić rolki podajnika papieru. Aby uzyskać więcej informacji, zapoznaj się z sekcją „Czyszczenie rolek podających (Podajnik 1/Podajnik 2/Podajnik 3) (Instrukcja zaawansowana)”.

W tej procedurze w celu przykładowym wykorzystany został podajnik 1.

**1** Wyjmij kasetę ze wskazanego podajnika.



**2** Usuń zacięty papier.



Jeżeli nie możesz odnaleźć zaciętego papieru, sprawdź pozycję prowadnic papieru oraz ogranicznika w kasecie i upewnij się, że papier został załadowany prawidłowo.

**3** Wymień kasetę papieru w urządzeniu.



**4** Przytrzymaj uchwyt (B), aby otworzyć całkowicie jednostkę skanera (a).

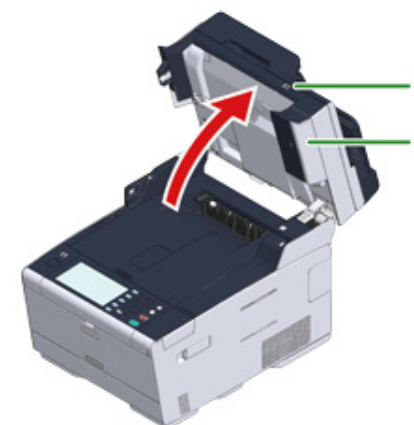

5 Naciśnij przycisk (A) i otwórz całkowicie tacę wyjściową (b).

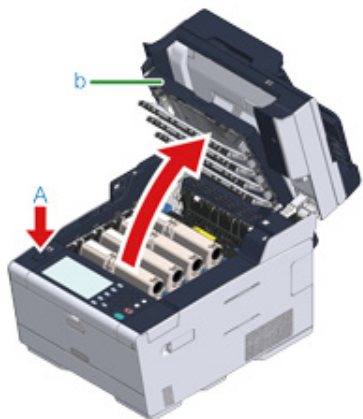

6 Zamknij powoli tacę wyjściową (b) i wciśnij środkową część tacy wyjściowej, w celu upewnienia się.

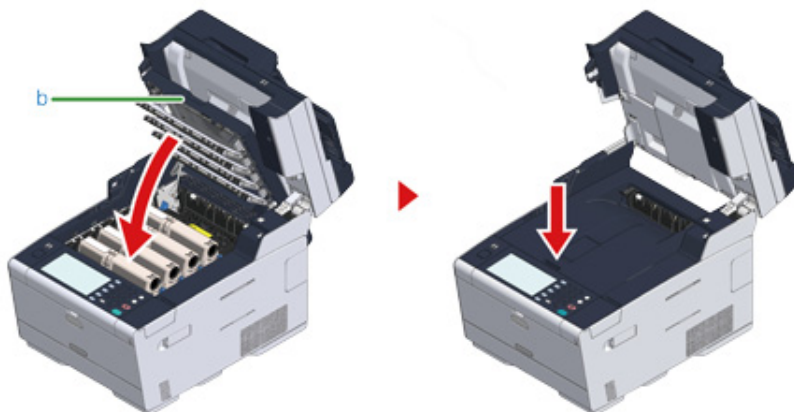

7 Przytrzymaj uchwyt (B) i zamknij jednostkę skanera (a).

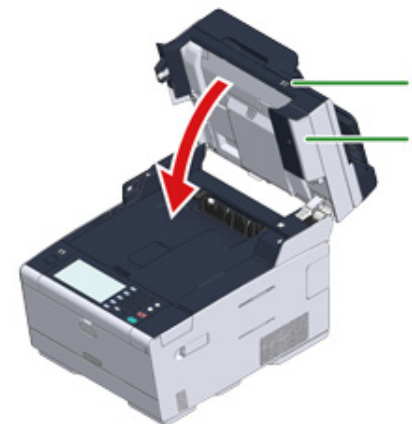

Nie zamykaj jednostki skanera w sposób energiczny. Może to spowodować wypadnięcie rolki podawania dokumentu ADF i utrudnienie ładowania dokumentów.

Jeśli rolka podawania dokumentu ADF wypadła, otwórz i zamknij osłonę ADF.



Otwarcie i zamknięcie tacy wyjściowej może uruchomić drukowanie.

## Jeżeli kod błędu to "409"

- 1 Zamknij tylną tacę wyjściową (b).

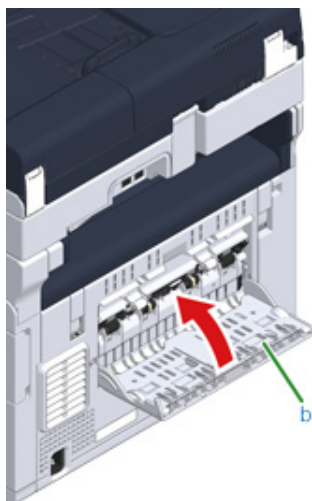

- 2 Przytrzymaj uchwyt (B), aby otworzyć całkowicie jednostkę skanera (c).



- 3 Naciśnij przycisk (A) i otwórz całkowicie tacę wyjściową (d).

**OSTRZEŻENIE**

**Może wystąpić poparzenie.**



Moduł utwalacza jest bardzo gorący. Nie należy go dotykać.

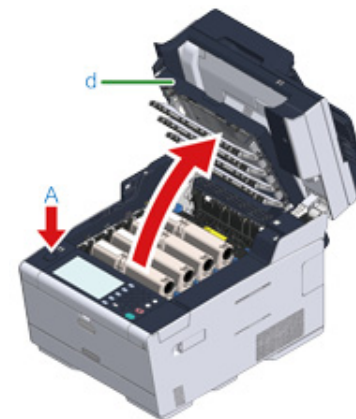

- 4 Wyciągnij cztery bębny z urządzenia w kierunku wskazanym strzałką i umieść je na płaskiej powierzchni.



Podczas wyjmowania materiałów eksploatacyjnych, uważaj by nie uderzyć nimi w głowicę LED.

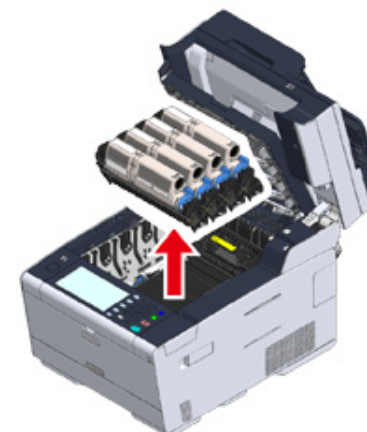

- 5 Zakryj wyjęte bębny papierem, tak aby nie były wystawione na działanie promieni słonecznych.

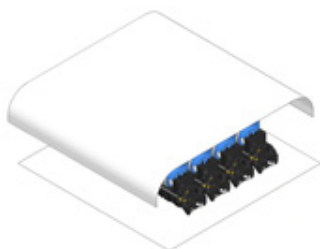

- 6 Powoli wyciągnij zacięty papier, ciągnąc za krawędź arkusza.



- 7 Jeśli papier jest zacięty w zespole utrwalającym, wciśnij dźwignię zwalniania zacięcia (e) na zespole utrwalania i powoli wyciągnij zacięty papier w swoim kierunku.

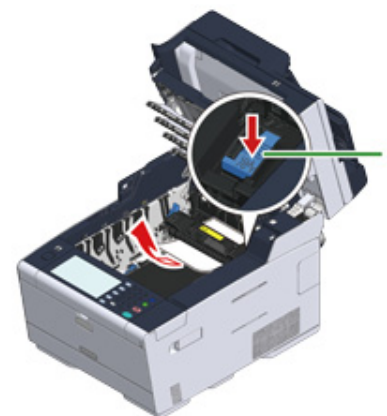

- 8 Odchyl dźwignie blokujące (f) po obu stronach zespołu utrwalającego w swoim kierunku.

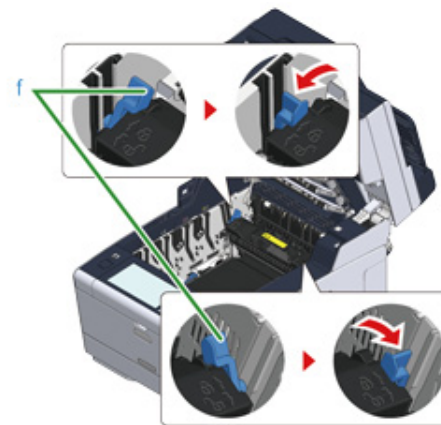

- 9 Chwyć zespół utrwalający za uchwyt i wyjmij go z urządzenia.



- 10 Obróć dźwignie blokujące (g) po obu stronach zespołu pasa w swoim kierunku i wyjmij zespół pasa, trzymając dźwignie blokujące.



- 11 Powoli wyciągnij zacięty papier, ciągnąc za krawędź arkusza.



- 12 Przytrzymaj dźwignie blokujące zespołu pasa i umieść zespół pasa w urządzeniu.

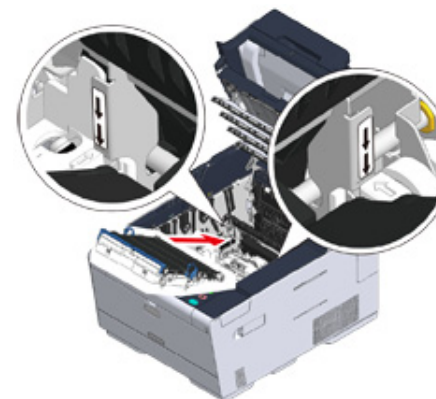



- 13** Obróć dźwignie blokujące (g) po obu stronach zespołu utrwalającego do przodu.

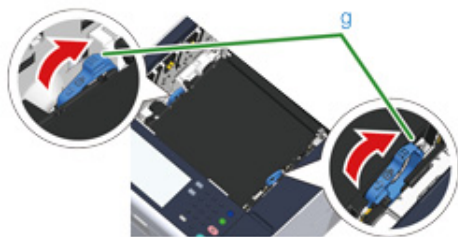

- 14** Chwyć nowy zespół utrwalający za uchwyt i umieść go w urządzeniu.

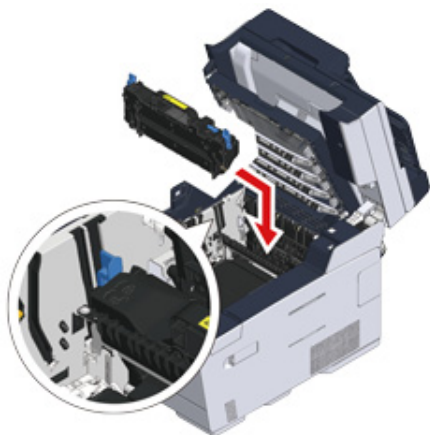

- 15** Odchyl dźwignie blokujące (f) po obu stronach zespołu utrwalającego.

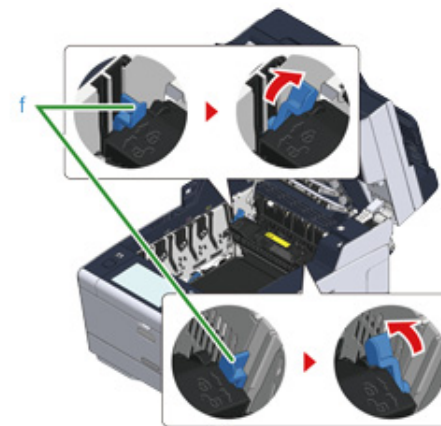

- 16** Włóż wszystkie cztery bębny z powrotem do urządzenia.

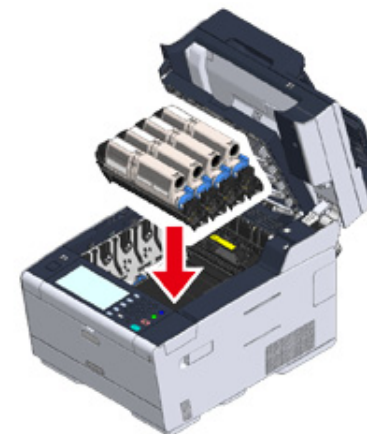

- 17** Zamknij powoli tacę wyjściową (b) i wciśnij środkową część tacy wyjściowej, w celu upewnienia się.

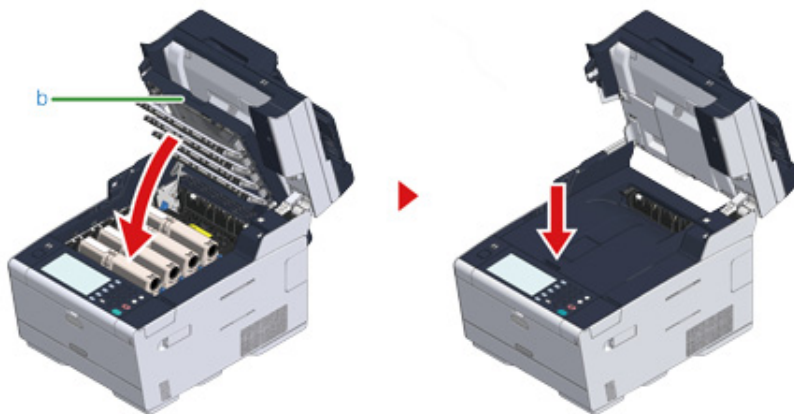

- 18** Przytrzymaj uchwyt (B), aby zamknąć jednostkę skanera (c).



Nie zamykaj jednostki skanera w sposób energiczny. Może to spowodować wypadnięcie rolki podawania dokumentu ADF i utrudnienie ładowania dokumentów.

Jeśli rolka podawania dokumentu ADF wypadła, otwórz i zamknij osłonę ADF.



## W przypadku wystąpienia zacięcia dokumentu

Rozdział opisuje, jak postępować w przypadku zacięcia się dokumentu.

- Jeżeli dokument jest widoczny w ścieżce papieru
- Jeżeli dokument jest niewidoczny w ścieżce papieru

### Jeżeli dokument jest widoczny w ścieżce papieru

- 1 Otwórz pokrywę ADF (a).



- 2 Wyciągnij dokument w górę.



Kartki z klejem i etykiety załączone do dokumentów mogą spowodować zacięcie dokumentu.

Jeśli korzystasz z ADF, usuń kartki z klejem z dokumentu. Jeśli etykiety nie mogą być usunięte, użyj szyby skanera.

- 3 Zamknij pokrywę ADF (a).

Usuń dokument z tacy i zamknij pokrywę ADF.

W przeciwnym przypadku dokumenty mogą zostać rozdarte lub zgięte.

## Jeżeli dokument jest niewidoczny w ścieżce papieru

- 1 Otwórz pokrywę ADF (a).



- 2 Usuń zacięty dokument. Przejdź do kroku 4 jeśli nie możesz usunąć zaciętego dokumentu.



Nie próbuj wyciągać dokumentu na siłę.



- 3 Jeżeli udało ci się usunąć zacięcie, przejdź do kroku 8.

- 4 Otwórz wewnętrzną pokrywę (b).



- 5 Jeżeli widać krawędź zaciętego dokumentu, pociągnij za nią delikatnie.

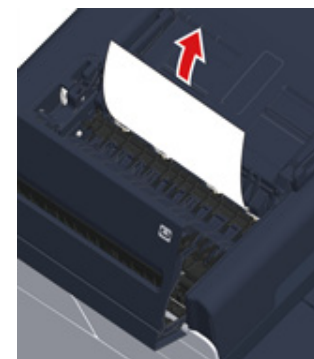

- 6 Jeśli krawędź dokumentu, zaciętego w podajniku dokumentów (c) jest widoczna, podnieś podajnik dokumentów i delikatnie pociągnij dokument, by go wyjąć.



- 7 Jeżeli udało się usunąć zacięcie, zamknij wewnętrzną pokrywę.



- 8 Zamknij powoli pokrywę ADF.

Usuń dokument z tacy i zamknij pokrywę ADF.

W przeciwnym przypadku dokumenty mogą zostać rozdarte lub zgięte.



Jeżeli podczas kopiowania wystąpi błąd, kopiowanie zostanie anulowane.

## Problemy z kopiowaniem

W tej części opisano problemy z kopiowaniem.



Jeżeli nie możesz rozwiązać problemu tym rozwiązaniem, skontaktuj się z dealerem.

### • Nie można kopiować

## Nie można kopiować

### • Nie można kopiować

Miejsce do sprawdzenia	Rozwiązanie	Odwwołanie
Czy urządzenie jest włączone?	Włącz urządzenie.	Włączanie urządzenia.
Czy urządzenie jest w trakcie inicjalizacji?	Zaczekaj, aż inicjalizacja się zakończy.	-
Czy dokument jest ustawiony prawidłowo?	Ustaw prawidłowo dokument.	Umieszczanie dokumentu
Czy w podajniku jest papier?	Załaduj papier do podajnika. Sprawdź, czy kasetka z papierem jest zainstalowana w urządzeniu.	Ładowanie papieru
Czy w podajniku jest załadowany papier o odpowiednim rozmiarze?	Załaduj do podajnika papier o właściwym rozmiarze.	Ładowanie papieru
Czy wybór podajnika papieru [Podajnik papieru] jest ustawiony na [Automatycznie]?	Na panelu dotykowym naciśnij [Device Settings (Ustawienia urządzenia)], wybierz [Paper Setup (Ustawienia papieru)] > [Select Tray (Wybierz podajnik)] > [Copy (Kopiuj)] > podajnik papieru, którego używasz do ładowania, a następnie wybierz [ON (Wł.)] lub [ON(Prior) (Wł. (Poprzedni))].	Określanie tacy podajnika papieru (Podajnik papieru) (Instrukcja zaawansowana)
Czy załadowany papier jest odpowiedni dla dwustronnego drukowania?	Drukowanie dwustronne może nie być przeprowadzone w zależności od formatu papieru, rodzaju dokumentu oraz gramatury dokumentu. Załaduj odpowiedni papier dla drukowania dwustronnego oraz skonfiguruj poprawnie format papieru, rodzaj dokumentu oraz gramaturę dokumentu.	Ładowanie papieru
Czy typ nośnika podajnika papieru jest ustawiony na [Zwykły] lub [Przetworzony]?	Jeżeli [Podajnik papieru] jest ustawiony na [Automatycznie], ustaw typ nośnika dla podajnika papieru na [Zwykły] lub [Przetworzony].	Ładowanie papieru
Czy nastąpiło zacięcie papieru?	Sprawdź komunikat o błędzie, a następnie usuń zacięty papier.	W przypadku wystąpienia zacięcia papieru
Czy pojemnik z tonerem nie jest pusty?	Wymień pusty wkład tonera na nowy.	Wymiana wkładów z tonerem
Czy bęben osiągnął kres swojej żywotności?	Wymień bęben na nowy.	Wymiana bębna.

Miejsce do sprawdzenia	Rozwiązanie	Odwwołanie
Czy zespół utrwalający osiągnął kres swojej żywotności?	Wymień zespół utrwalający na nowy.	Wymiana Zespołu Utrwalającego (Instrukcja zaawansowana)
Czy zespół pasa osiągnął kres swojej żywotności?	Wymień zespół pasa na nowy.	Wymiana Zespołu Pasowego (Instrukcja zaawansowana)
Czy nie jest otwarta któraś, z pokryw urządzenia?	Zamknij wszystkie pokrywy.	-
Czy wystąpił jakiś błąd?	Usuń błąd.	Lista komunikatów o błędach
Czy nie jest w toku inne zadanie?	Rozpocznij kopiowanie po zakończeniu poprzedniego zadania.	-
Czy nie jest w toku zadanie drukowania wysłane z komputera lub innego urządzenia?	Zaczekaj, aż drukowanie się zakończy.	-
Czy faks jest wysyłany w czasie rzeczywistym?	Zaczekaj, dopóki wysyłanie się nie zakończy.	-
Czy włączony jest tryb ciągłego skanowania?	Wybierz [Zakończono skan] na ekranie wyświetlacza.	Włączanie trybu skanowania ciągłego (Skanowanie ciągłe) (Instrukcja zaawansowana)
Czy urządzenie jest offline?	Naciśnij przycisk  (DRUKUJ), a następnie wybierz [Online/Offline (Online/Offline)].	-
Jest uwierzytelniony do wykonywania kopii?	Wprowadź autoryzowany PIN bądź nazwę użytkownika i hasło.	Aktywowanie kontroli dostępu (Instrukcja zaawansowana)

#### • Nie można zmienić współczynników kopiowania

Miejsce do sprawdzenia	Rozwiązanie	Źródło
Czy wyświetla się komunikat [Cannot find appropriate paper size. Please confirm paper of tray. (Nie znaleziono odpowiedniego rozmiaru papieru. Potwierdź rozmiar papieru w podajniku.)]?	Określ podajnik papieru. Możesz również ręcznie określić współczynnik skalowania.	Wykonywanie kopii powiększonych lub pomniejszonych (Skalowanie) (Instrukcja zaawansowana)
Czy przyciśnięto Pomniejsz lub Powiększ?	Wybrany format papieru nie został załadowany do podajników. Określ podajnik papieru. Możesz również ręcznie określić współczynnik skalowania.	Wykonywanie kopii powiększonych lub pomniejszonych (Skalowanie) (Instrukcja zaawansowana)

#### • Kopiowanie dokumentów w różnych formatach jest niemożliwe

Miejsce do sprawdzenia	Rozwiązanie	Odwwołanie
Czy [Różne rozmiary] są ustawione na [Wyt.]?	Ustaw [Różne rozmiary] na [Wt.].	Kopiowania dokumentów o różnych rozmiarach (Różne rozmiary) (Instrukcja zaawansowana)
Czy rozmiar Twojego dokumentu jest kompatybilny z tworzeniem kopii o różnych rozmiarach?	Użyj dokumentów o rozmiarach obsługiwanych przez kopiowanie o różnych rozmiarach.	Kopiowania dokumentów o różnych rozmiarach (Różne rozmiary) (Instrukcja zaawansowana)
Czy papier o wymaganym rozmiarze jest załadowany?	Włóż papier o wymaganym rozmiarze do każdego podajnika. Podajniki papieru powinny być ustawione na [ON (Wt.)] lub [ON(Prior) (Wt. (Poprzedni))] z [Device Settings (Ustawienia urządzenia)] > [Paper Setup (Ustawienia papieru)] > [Select Tray (Wybierz podajnik)] > [Copy (Kopia)] na panelu dotykowym.	-

#### • Nie można sortować kopii

Miejsce do sprawdzenia	Rozwiązanie	Odwwołanie
Czy [Sortowanie] jest ustawione na [Wyt.]?	Ustaw [Sortowanie] na [Wt.].	Sortowanie każdego zbioru w kolejności stron (Sortowanie) (Instrukcja zaawansowana)
Czy pamięć jest pełna?	Zmniejsz liczbę stron dokumentu. Sprawdź wolną przestrzeń w pamięci. Usuń niepotrzebne zadania z pamięci.	Sprawdzanie wolnej przestrzeni w pamięci/na dysku twardym (Instrukcja zaawansowana)

## Problemy z drukowaniem

W tej części opisano problemy występujące podczas drukowania z komputera.











- Jeżeli nie możesz rozwiązać problemu tym rozwiązaniem, skontaktuj się z dealerem.
- W przypadku wystąpienia problemów, których przyczyną są programy, należy kontaktować się z producentami poszczególnych programów.

### • Drukowanie niemożliwe

## Drukowanie niemożliwe

### • Wspólne dla systemów Windows i Mac OS X

Przyczyna	Rozwiązanie	Odwołanie
Urządzenie jest w trybie uspania lub głębokim trybie uspania.	Naciśnij  przycisk (OSZCZĘDZANIE ENERGII), aby wejść w stan gotowości.	 <a href="#">Oszczędzanie energii z funkcją oszczędzania energii</a>
Urządzenie jest wyłączone.	Włącz urządzenie.	 <a href="#">Włączanie urządzenia.</a>
Kabel LAN lub USB jest niepodłączony.	Sprawdź, czy przewód jest dokładnie podłączony do urządzenia lub komputera.	 <a href="#">Podłączanie z użyciem kabla LAN/USB</a>
Mógł wystąpić problem z kablem.	Wymień kabel na nowy.	-
Urządzenie jest offline.	Naciśnij przycisk  (DRUKUJ) i wybierz [Online (Online)].	-
Komunikat błędu wyświetlany jest na panelu dotykowym.	Sprawdź komunikaty błędów wyświetlane na ekranie lub naciśnij [? (?)] na panelu dotykowym.	 <a href="#">Lista komunikatów o błędach</a>
Interfejs jest wyłączony.	Jeżeli jest spójność między ustawieniami urządzenia i środowiskiem połączenia sieciowego, sprawdź ustawienia interfejsu, którego używasz na panelu dotykowym.	 <a href="#">Podłączanie z użyciem kabla LAN/USB</a>
Istnieje problem z funkcją drukowania.	Sprawdź czy mapa menu może zostać wydrukowana.	 <a href="#">Sprawdzanie informacji o urządzeniu (Instrukcja zaawansowana)</a>
Lampka LED przełącznika szybko miga w odstępach około 0.3 sekundowych. 	Usterki, które mogą wystąpić w urządzeniu. Natychmiast odłącz wtyczkę zasilania, a następnie skontaktuj się ze swoim dealerem.	-



- System Windows

Przyczyna	Rozwiązanie	Odwołanie
Drukarka nie jest ustawiona jako domyślna.	Ustaw urządzenie jako drukarkę domyślną. Kliknij prawym przyciskiem myszy ikonę [OKI MC573 * (OKI MC573 *)] w folderze [Devices and Printers (Urządzenia i drukarki)], a następnie wybierz [Set as Default Printer (Ustaw jako drukarkę domyślną)]. * Określa typ sterownika. (np. PCL6/PS/XPS/FAX)	-
Port wyjścia sterownika drukarki jest nieprawidłowy.	Wybierz port wyjściowy dla podłączenia kabla LAN lub USB.	-
Urządzenie przetwarza dane z innego interfejsu.	Zaczekaj, aż drukowanie się zakończy.	-
Na panelu dotykowym wyświetlone jest [Received invalid data (Odebrano nieprawidłowe dane)] i urządzenie nie drukuje.	Naciśnij [Device Settings (Ustawienia urządzenia)], wybierz [Admin Setup (Ustawienia admin.)] > [Print Setup (Ustawienia druku)] > [Print menu (Menu drukowania)] > [Printer Adjust (Regulacja drukarki)] > [Timeout Injob (Przekroczony limit czasu pracy)] na panelu dotykowym, a następnie wybierz dłuższy czas. Ustawienie domyślne to 40 sekund.	-

## Problemy ze skanem

W tej części opisano problemy ze skanowaniem.



Jeżeli nie możesz rozwiązać problemu tym rozwiązaniem, skontaktuj się z dealerem.

- Nie można skanować.

### Nie można skanować.

Miejsce do sprawdzenia	Rozwiązanie	Odwolanie
Czy urządzenie jest wyłączone?	Włącz urządzenie.	Włączanie urządzenia.
Czy przewód jest podłączony do urządzenia?	Sprawdź połączenie przewodów i podłącz je prawidłowo.	Podłączanie z użyciem kabla LAN/USB
Czy przewód jest uszkodzony?	Zmień przewód.	-
Czy ustawienia sieciowe są poprawne?	Ustaw poprawnie ustawienia sieciowe.	Podłączanie z użyciem kabla LAN/USB
Czy wystąpił jakiś błąd?	Wykonaj instrukcje ukazane na wyświetlaczu urządzenia. Jeśli korzystasz z funkcji Skan do PC, zapoznaj się z sekcją „Skan do komputera (Instrukcja zaawansowana)”.	Lista komunikatów o błędach Problemy ze skanowaniem do komputera (Instrukcja zaawansowana)

## Problemy z faksem

W tej części opisano problemy z faksem.



Jeżeli nie możesz rozwiązać problemu tym rozwiązaniem, skontaktuj się z dealerem.

- Nie można wysłać faksu
- Nie można odebrać faksu

### Nie można wysłać faksu



#### • Nie można wysłać faksu

Miejsce do sprawdzenia	Rozwiązanie	Odwolanie
Czy wysłałeś w odpowiedniej procedurze?	Sprawdź procedurę, a następnie spróbuj ponownie.	Wprowadzanie numeru faksu do wysłania
Czy określiłeś prawidłowy numer faks?	Jeżeli używasz szybkiego wybierania wydrukuj listę szybkiego wybierania i sprawdź rejestrację.	Wprowadzanie numeru faksu do wysłania Określanie miejsca docelowego z książki telefonicznej (Instrukcja zaawansowana) Określanie miejsca docelowego za pomocą przycisku One Touch (Instrukcja zaawansowana) Określanie miejsca docelowego z historii transmisji i historii odbioru (Instrukcja zaawansowana)
Czy określiłeś odpowiedni typ wybierania?	Określ prawidłowy w swoim regionie typ wybierania.	Instalacja użytkownika (Instrukcja zaawansowana)
Czy wystąpił problem w urządzeniu odbierającym?	Zapytaj odbiorcę, czy posiada urządzenie gotowe do odbioru.	-
Czy kod błędu [23 (23)] jest oznaczony na Dzienniku transmisji/ odbioru?	Naciśnij na panelu dotykowym [Device Settings (Ustawienia urządzenia)], wybierz [Admin Setup (Ustawienia administratora)] > [User Install (Instalacja użytkownika)], a następnie ustaw [MF(Tone)/DP(Pulse) (MF(Tone)/DP(Pulse))], w zależności od swojego środowiska.	Sprawdzanie informacji o urządzeniu (Instrukcja zaawansowana) Instalacja użytkownika (Instrukcja zaawansowana)
Czy kod błędu [26 (26)] jest oznaczony na Dzienniku transmisji/ odbioru?	Naciśnij na panelu dotykowym [Device Settings (Ustawienia urządzenia)], wybierz [Admin Setup (Ustawienia administratora)] > [Fax Setup (Ustawianie faksu)] > [Fax Setting (Ustawienia faksu)], a następnie zmień ustawienia [PBX Line (Linia PBX)].	Sprawdzanie informacji o urządzeniu (Instrukcja zaawansowana) Konfiguracja administratora (Instrukcja zaawansowana)



• Dokument nie może być wysyłany ciągle.

Miejsce do sprawdzenia	Rozwiązanie	Odwołanie
Czy odpowiednio ustawiłeś dokument w ADF?	Ustaw dokument po wyrównaniu krawędzi prowadzącej.	 Umieszczanie dokumentu

• Po wybraniu numeru, nawet jeżeli wciśnięty jest przycisk  (START), urządzenie nie może wysłać faksu





Miejsce do sprawdzenia	Rozwiązanie	Odwołanie
Czy określiłeś odpowiedni typ wybierania?	Określ prawidłowy w swoim regionie typ wybierania.	 Instalacja użytkownika (Instrukcja zaawansowana)
Czy dokument jest ustawiony prawidłowo?	Ustaw prawidłowo dokument.	 Umieszczanie dokumentu
Czy wybrano prawidłowy numer?	Wybierz prawidłowy numer.	-
Czy linia adresata jest zajęta?	Poczekaj do otwarcia linii i spróbuj ponownie.	-

• Nie można ręcznie wysłać faksu

Miejsce do sprawdzenia	Rozwiązanie	Odwołanie
Czy odłożyłeś słuchawkę przed naciśnięciem  przycisku (START)?	Naciśnij  najpierw przycisk (START).	 Wysyłanie faksu po dzwonieniu (transmisja ręczna) (Instrukcja zaawansowana)









• Dokument nie może być zeskanowany podczas przesyłania pamięci

Miejsce do sprawdzenia	Rozwiązanie	Odwołanie
Czy dokument jest ustawiony prawidłowo?	Ustaw prawidłowo dokument.	 Umieszczanie dokumentu



Miejsce do sprawdzenia	Rozwiązanie	Odwołanie
Czy pamięć jest pełna?	Sprawdź zarezerwowaną transmisję. Sprawdź dokumenty odebrane z transmisją poufną. Usuń dokumenty przechowywane w skrzynce biuletynu elektronicznego. Usuń dokumenty przechowywane w Bezpiecznym Odbiorze.	 Wysyłanie o określonej dacie i czasie (Opóźniona transm.) (Instrukcja zaawansowana)  Drukowanie dokumentu, który jest odebrany z skrzynce poufnej tego urządzenia (Instrukcja zaawansowana)  Odebranie dokumentu, który jest zapisany w docelowej skrzynce biuletynu elektronicznego przez faks (Polling F-code) (Instrukcja zaawansowana)  Ustawianie Bezpiecznego Odbioru (Instrukcja zaawansowana)

## Nie można odebrać faksu

### • Nie można odebrać faksu

Miejsce do sprawdzenia	Rozwiązanie	Odwołanie
Czy określono odpowiedni tryb odbioru?	Sprawdź tryb odbioru.	 Ustawianie trybu odbioru
Czy w podajniku jest papier?	Załaduj papier.	 Ładowanie papieru
Czy nastąpiło zacięcie papieru?	Sprawdź komunikat o błędzie, a następnie usuń zacięty papier.	 W przypadku wystąpienia zacięcia papieru
Czy kabel telefoniczny jest podłączony do urządzenia i linii telefonicznej prawidłowo?	Podłącz prawidłowo przewód telefoniczny.	 Podłączanie linii telefonicznej
Czy pamięć jest pełna?	Sprawdź zarezerwowaną transmisję. Sprawdź czy papier nie zaciął się lub nie skończył.	 Anulowanie Transmisji Faksu  W przypadku wystąpienia zacięcia papieru
	Sprawdź dokumenty odebrane z transmisją poufną. Usuń dokumenty przechowywane w skrzynce biuletynu elektronicznego. Usuń dokumenty przechowywane w Bezpiecznym Odbiorze.	 Drukowanie dokumentu, który jest odebrany z skrzynce poufnej tego urządzenia (Instrukcja zaawansowana)  Ustawianie Bezpiecznego Odbioru (Instrukcja zaawansowana)

### • Nie można ręcznie odebrać faksu

Miejsce do sprawdzenia	Rozwiązanie	Odwołanie
Czy odłożyłeś słuchawkę przed naciśnięciem  przycisku (START)?	Naciśnij  najpierw przycisk (START).	 Ustawianie trybu odbioru

### • Odbiór polling f-code jest niedostępny

Miejsce do sprawdzenia	Rozwiązanie	Odwołanie
Czy nadawca przechowuje dokument polling w skrzynce biuletynu?	Zapytaj nadawcę o zachowanie dokumentu polling.	-

## Jeżeli komunikat błędu jest wyświetlany na panelu operatora

W przypadku wystąpienia błędu w urządzeniu, na panelu dotykowym wyświetlany jest komunikat błędu i/lub kod błędu (3-cyfrowy numer), a  (STATUS) miga lub świeci na panelu operatora.

Wciśnij [Details (Szczegóły)] i skasuj błąd, zgodnie z instrukcjami na ekranie.

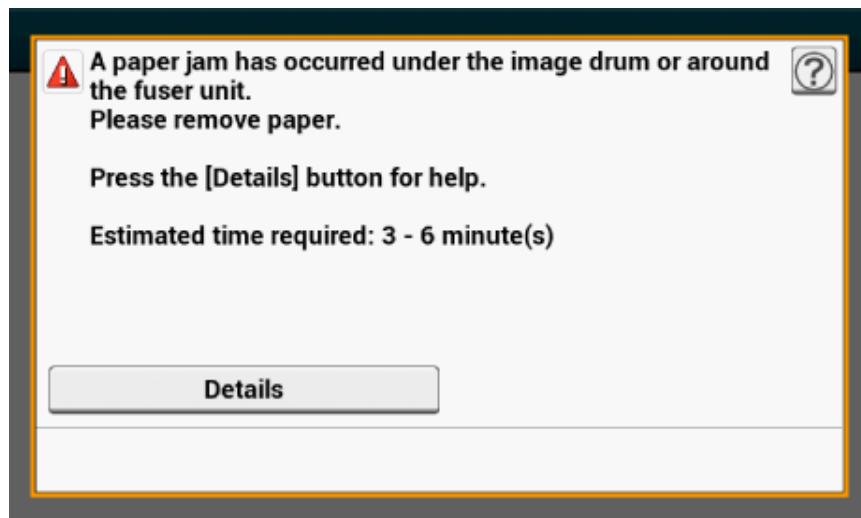

- Lista komunikatów o błędach

### Lista komunikatów o błędach

#### Proszę czekać. Inicjalizacja sieci...

Sieć jest inicjalizowana.  
Odczekaj chwilę aż urządzenia połączy się z siecią.

#### Sprawdzanie systemu plików

System plików na pamięci flash urządzenia jest sprawdzany. Należy chwilę poczekać.

#### Wymagana inspekcja. Błąd pamięci Flash PU

Wyłącz i włącz zasilanie urządzenia. W przypadku występowania tego samego błędu, skontaktuj się ze sprzedawcą.

#### Wymagana inspekcja. Błąd komunikacji PU

Wyłącz i włącz zasilanie urządzenia. W przypadku występowania tego samego błędu, skontaktuj się ze sprzedawcą.

#### Tryb Offline

Naciśnij [Print (Drukuj)] > [Online (Online)] na panelu dotykowym. Przycisk  (STATUS) wyłączy się, gdy urządzenie przejdzie w tryb online.

#### Pozostałe dane.

Dane nie zostały wydrukowane. Poczekać chwilę. Jeśli wiadomość nie zniknie, sprawdź dane.

#### Usuwanie danych.

Zadanie zostało anulowane lub użytkownik nie ma uprawnień. Należy chwilę poczekać.

#### Trwa przygotowanie.

Urządzenie dostosowuje temperaturę zespołu utrwalającego. Należy chwilę poczekać.

**Przygotowanie...**

Rejestracja koloru i gęstość są regulowane. Należy chwilę poczekać.

**Proszę czekać. Trwa konserwacja.**

Programy w urządzeniu są aktualizowane.  
Nie wyłączaj urządzenia aż do zakończenia aktualizacji.  
Urządzenie restartuje się automatycznie po ukończeniu aktualizacji.

**Niski poziom tonera.**

Toner wskazany na ekranie ma niski poziom. Przygotuj nowy pojemnik z tonerem.

**Pojemnik na zużyty toner jest pełny Zamontuj nowy toner.**

Pojemnik na zużyty toner jest pełny. Wymień pojemnik z tonerem na nowy.  
C: Cyan (niebieski), M Magenta (czerwony)

**C Niezalecany toner.**

Optymalny C (Cyan, niebieski) toner nie jest zainstalowany.  
Użyj tonera, który pasuje do Twojego urządzenia.

**M Niezalecany toner.**

Optymalny M (Magenta, czerwony) toner nie jest zainstalowany.  
Użyj tonera, który pasuje do Twojego urządzenia.

**Y Niezalecany toner.**

Optymalny Y (Żółty) toner nie jest zainstalowany.  
Użyj tonera, który pasuje do Twojego urządzenia.

**K Niezalecany toner.**

Optymalny K (Czarny) toner nie jest zainstalowany.  
Użyj tonera, który pasuje do Twojego urządzenia.

**Błąd Postscriptu**

Wystąpił błąd języka postscript. Sprawdź dane.

**Bliskie zużycie jednostki bębna.**

Bliskie zużycie bębna obrazu wskazane na ekranie. Przygotuj nowy bęben światłoczuły.  
C: Cyan (niebieski), M Magenta (czerwony), Y: Żółty, K: Czarny

**Czas żywotności zespołu utrwalającego dobiega końca.**

Zespół utrwalacza jest bliski zużycia. Przygotuj nowy zespół utrwalacza.

**Pas trans. prawie zużyty.**

Zespół pasa jest bliski zużycia. Przygotuj nowy zespół pasa.

**Czas żywotności zespołu utrwalającego dobiegł końca. Zainstaluj nowy zespół utrwalający.**

Zespół utrwalający osiągnął kres swojej żywotności.  
Wymień zespół utrwalający na nowy.

**Czas żywotności pasa transferu dobiegł końca. Wymień pas transferu na nowy.**

Zespół pasa osiągnął kres swojej żywotności.  
Wymień zespół pasa na nowy.

**Brak tonera. Wymień toner na nowy.**

Toner wskazany na ekranie jest pusty. Wymień pusty pojemnik z tonerem na nowy.  
C: Cyan (niebieski), M Magenta (czerwony), Y: Żółty, K: Czarny

**Pojemnik z tonerem nie jest zainstalowany.**

Kolorowy toner wskazany na ekranie nie jest zainstalowany.  
Zainstaluj pojemnik z tonerem.  
C: Cyan (niebieski), M Magenta (czerwony), Y: Żółty, K: Czarny

**Czas żywotności bębna światłoczułego dobiegł końca. Zainstaluj nowy Bęben Obrazu.**

Czas żywotności bębna, wskazany na ekranie, dobiegł końca.  
Wymień bęben światłoczuły na nowy.  
C: Cyan (niebieski), M Magenta (czerwony), Y: Żółty, K: Czarny

**[TRAY (PODAJNIK)] pusty.**

Papier nie jest załadowany do wskazywanego pojemnika. Załaduj papier.

**System plików jest pełny.**

Pamięć w systemie plików jest pełna.  
Usuń niepotrzebne pliki.

**System plików jest chroniony przed zapisem.**

Plik, który chcesz zapisać jest chroniony przed zapisem.  
Sprawdź nazwę pliku.

**Zbyt mało pamięci strony do sortowania.**

Błąd niewystarczającej pamięci wystąpił podczas sortowania drukowania.  
Zmniejsz liczbę stron do wydrukowania.

**Niewystarczająca ilość pamięci. Błąd: 014**

Wystąpił błąd Brak pamięci podczas odbierania danych Faks z PC. Naciśnij [Close (Zamknij)].

**Nieautoryzowany użytkownik, anulowano zadanie.**

Nieautoryzowane zadanie zostało wysłane do nieautoryzowanego użytkownika, próbującego drukować lub wysłać faks. Dane zostały usunięte. Skontaktuj się ze swoim administratorem, aby używać tego urządzenia.

**Usuwanie pliku ...**

Zapisane pliki dokumentów są usuwane.  
Należy chwilę poczekać.

**Przepełnienie danych do usunięcia**

Pliki do usunięcia są pełne. Usuń pliki.

**Wygaste zapisane pliki zostały usunięte.**

Plik wydruków prywatnych, których okres przechowywania minął, zostały automatycznie usunięte.

**Błąd odczytu/zapisu dysku**

Wystąpił błąd w systemie plików. Naciśnij [Close (Zamknij)].

**Błąd pamięci Flash**

Wystąpił błąd podczas aktualizacji oprogramowania sprzętowego.  
Skontaktuj się z administratorem.

**Odebrano nieprawidłowe dane.**

Odebrano nieprawidłowe dane drukowania lub przesyłania faksu z PC. Aby usunąć komunikat, naciśnij [Close (Zamknij)].  
Jeżeli przeprowadziłeś drukowanie prywatne, dane zostały usunięte, ponieważ były niekompletne. Wydrukuj ponownie.

**Odebrane dane zostały odrzucone, ponieważ typ zadania jest zakazany.**

Odebrano dane, których typ nie jest określony w akceptowalnym typie zadania. Dane zostały odrzucone bez przetworzenia.  
Wybierz typ zadania w ustawieniach akceptowalnego typu zadania dla [Job Type (Typ zadania)] sterownika drukarki i wydrukuj ponownie.

 O ekranach i funkcjach każdego sterownika drukarki

**Żądanie Ręczne.**

Drukuj na papierze podawanym ręcznie. Załaduj papier do podajnika uniwersalnego.

**Zmień [MEDIA\_SIZE] [MEDIA\_TYPE] w [TRAY]. Błąd:461, 462, 463, 464**

Rozmiar i typ podawanego papieru nie pasuje do tego wskazywanego na ekranie. Używaj tego samego rozmiaru i typu papieru co wybrany w aplikacji.



**Zmień [MEDIA\_SIZE] [MEDIA\_TYPE] w podajniku uniwersalnym Błąd:460**

Rozmiar i typ papieru załadowanego do podajnika uniwersalnego nie pasuje do tego wskazywanego na ekranie. Upewnij się, że rozmiar i typ papieru załadowanego do podajnika uniwersalnego pasuje do tego wybranego w aplikacji.

**Proszę czekać. Zapisywanie ustawień sieciowych ...**

Ustawienia sieciowe dla tego urządzenia są zmienione. Nowe ustawienia są zapisywane. Należy chwilę poczekać.

**Proszę czekać. Inicjalizacja sieci...**

Ustawienia sieciowe urządzenia są inicjalizowane. Należy chwilę poczekać.

**Podajnik papieru [TRAY (PODAJNIK)] jest pusty.Ustaw [MEDIA\_SIZE (ROZMIAR\_NOŚNIKA)] Błąd: 490, 491, 492, 493, 494**

Papier nie jest załadowany do wskazywanego pojemnika. Załaduj papier o podanym formacie.

**Brak kasety [TRAY (PODAJNIK)]. Należy otworzyć i zamknąć wskazaną kasetę. Błąd: 440, 441, 430, 431, 432, 433**

Podajnik nie jest zainstalowany. Zainstaluj kasetę. Jeżeli kasecja już jest na miejscu, wysuń i wsuń ją ponownie.

**Niewystarczająca ilość pamięci. Błąd: 420**

Dane są zbyt złożone. Podczas przetwarzania wystąpił błąd Brak pamięci. Zmniejsz ilość danych do wydruku.

**Pojemnik na zużyty toner jest pełny Zamontuj nowy toner. Błąd: 414, 415, 416, 417**

Pojemnik na zużyty toner wkładu jest pełny. Otwarcie i zamknięcie przedniej pokrywy może przywrócić na chwilę drukowanie, jednak może uszkodzić bęben. Wymień pojemnik z tonerem na nowy, tak szybko jak to tylko możliwe.  
C: Cyan (niebieski), M Magenta (czerwony)

**Brak tonera. Wymień toner na nowy. Błąd: 410, 411, 412, 413**

We wskazanym pojemniku skończył się toner. Otwarcie i zamknięcie przedniej pokrywy może przywrócić na chwilę drukowanie, jednak może uszkodzić bęben. Wymień pojemnik z tonerem na nowy, tak szybko jak to tylko możliwe.  
C: Cyan (niebieski), M Magenta (czerwony), Y: Żółty, K: Czarny

**C Niezalecany toner. Błąd: 552, 556, 616, 622**

Zainstalowany C (Cyan, niebieski) toner nie jest optymalny. Zalecamy używanie optymalnego pojemnika z tonerem.

**M Niezalecany toner. Błąd: 551, 555, 615, 621**

Zainstalowany M (Magenta, czerwony) toner nie jest optymalny. Zalecamy używanie optymalnego pojemnika z tonerem.

**Y Niezalecany toner. Błąd: 550, 554, 614, 620**

Zainstalowany Y (Żółty) toner nie jest optymalny. Zalecamy używanie optymalnego pojemnika z tonerem.

**K Niezalecany toner. Błąd: 553, 557, 617, 623**

Zainstalowany K (Czarny) toner nie jest optymalny. Zalecamy używanie optymalnego pojemnika z tonerem.

**Toner niezainstalowany. Błąd: 610, 611, 612, 613**

Kolorowy toner wskazany na ekranie nie jest zainstalowany. Zainstaluj pojemnik z tonerem.  
C: Cyan (niebieski), M Magenta (czerwony), Y: Żółty, K: Czarny

**Błąd Czujnik Bębna Obrazu Sprawdź Bęben Obrazu. Błąd: 540, 541, 542, 543**

Wystąpił błąd czujnika tonera dla bębna wskazywanego na ekranie. Wyjmij i włóż ponownie bęben. Jeżeli komunikat utrzymuje się, odinstaluj pojemnik z tonerem i zainstaluj go ponownie. Jeżeli pojemnik z tonerem nie jest zainstalowany, zainstaluj go.  
C: Cyan (niebieski), M Magenta (czerwony), Y: Żółty, K: Czarny

**Nastąpiło pobranie kilku arkuszy naraz. Załaduj papier ponownie do [TRAY (PODAJNIK)]. Błąd: 401**

Wskazany podajnik podaje kilka arkuszy papieru za jednym razem. Usuń kasetę z podajnika i załaduj ponownie papier.

**Błąd formatu papieru. Załaduj papier ponownie do [TRAY (PODAJNIK)]. Błąd: 400**

Wystąpił błąd rozmiaru papieru we wskazanym podajniku. Upewnij się, że rozmiar papieru, załadowanego do podajnika, jest zgodny z ustawieniem [Paper Size (Format papieru)] na panelu operatora. Załaduj papier zgodnie z rozmiarem papieru i kierunkiem.

Jeśli ustawienie na panelu operatora jest niewłaściwe, najpierw anuluj drukowanie, ustaw odpowiedni rozmiar papieru w [Paper Size (Rozmiar papieru)] na panelu operatora, a następnie drukuj ponownie.

Upewnij się, że kasetka nie podaje wielu arkuszy papieru za jednym razem po rozpoczęciu drukowania. Jeżeli tak się dzieje, usuń papier i załaduj go ponownie poprawnie.

**Wystąpiło zacięcie papieru. Otwórz tacę wyjściową, by wyjąć papier. Błąd: 390**

Zacięcie papieru na torze prowadzenia papieru z podajnika uniwersalnego. Usuń zacięty papier. Jeżeli krawędź zablokowanego papieru nie jest widoczna, otwórz przednią pokrywę i usuń papier.

**Wystąpiło zacięcie papieru. Wyciągnij podajnik [TRAY (PODAJNIK)] i usuń papier. Błąd: 391, 392, 393**

Papier zablokowany przez ścieżkę podawania papieru we wskazywanym podajniku.

Wyciągnij kasetę i usuń papier. Jeżeli kilka arkuszy jest podawanych w jednym czasie, usuń papier i załaduj go ponownie.

Upewnij się, że ograniczniki papieru są ustawione w odpowiedniej pozycji.

**Wystąpiło zacięcie papieru pod bębniem światłoczułym lub około jednostki utrwalającej. Wymij papier. Błąd: 380, 381, 382, 383, 385, 389**

Doszło do zacięcia papieru wewnątrz urządzenia. Otwórz tacę wyjściową i usuń zablokowany papier.

**Wystąpiło zacięcie papieru pod jednostką pasa lub w jednostce utrwalającej. Wymij papier. Błąd: 370, 371, 372**

Doszło do zacięcia papieru wewnątrz urządzenia. Otwórz tacę wyjściową i usuń zablokowany papier.

**Czas żywotności bębna światłoczułego dobiegł końca. Zainstaluj nowy Bęben Obrazu. Błąd: 350, 351, 352, 353**

Czas żywotności bębna, wskazany na ekranie, dobiegł końca.

Wymień bęben światłoczuły na nowy.

Otwarcie i zamknięcie tacy wyjściowej na chwilę, może przywrócić drukowanie. Wymień na nowy, tak szybko jak to tylko możliwe.

C: Cyan (niebieski), M Magenta (czerwony), Y: Żółty, K: Czarny

**Czas żywotności bębna światłoczułego dobiegł końca. Zainstaluj nowy Bęben Obrazu. Błąd: 560, 561, 562, 563, 564, 565, 566, 567**

Czas żywotności bębna, wskazany na ekranie, dobiegł końca.

Wymień bęben światłoczuły na nowy.

C: Cyan (niebieski), M Magenta (czerwony), Y: Żółty, K: Czarny

**Czas żywotności bębna światłoczułego dobiegł końca. Zainstaluj nowy Bęben Obrazu. Błąd: 680, 681, 682, 683**

Drukowanie zostało zatrzymane, ponieważ czas żywotności bębna światłoczułego wskazanego na ekranie dobiegł końca. Wymień bęben światłoczuły na nowy do drukowania.

C: Cyan (niebieski), M Magenta (czerwony), Y: Żółty, K: Czarny

**Czas żywotności zespołu utrwalającego dobiegł końca. Zainstaluj nowy zespół utrwalający. Błąd: 354**

Zespół utrwalający osiągnął kres swojej żywotności.

Wymień zespół utrwalający na nowy.

Otwarcie i zamknięcie tacy wyjściowej na chwilę, może przywrócić drukowanie. Wymień na nowy, tak szybko jak to tylko możliwe, aby utrzymać jakość druku.

**Czas żywotności pasa transferu dobiegł końca. Wymień pas transferu na nowy. Błąd: 355**

Zespół pasa osiągnął kres swojej żywotności.

Wymień zespół pasa na nowy.

Otwarcie i zamknięcie tacy wyjściowej na chwilę, może przywrócić drukowanie. Wymień na nowy, tak szybko jak to tylko możliwe, aby utrzymać jakość druku.

**Zespół utrwalający zainstalowany nieprawidłowo. Zainstaluj ponownie zespół rolki transferu. Błąd: 348**

Zespół utrwalający nie jest prawidłowo zainstalowany. Wymij i włóż z powrotem zespół utrwalający. Jeżeli błąd utrzymuje się po ponownym zainstalowaniu, wymień zespół utrwalający na nowy.

**Pojemnik na zużyty toner jest pełny. Wymień pas transferu na nowy. Błąd: 356**

Pojemnik na zużyty toner zespołu pasa jest pełny. Wymień zespół pasa na nowy. Otwarcie i zamknięcie tacy wyjściowej na chwilę może przywrócić drukowanie. Wymień na nowy, tak szybko jak to tylko możliwe, aby utrzymać jakość druku.

**Pojemnik z tonerem jest zainstalowany nieprawidłowo. Błąd: 544, 545, 546, 547**

Kolorowy toner wskazany na ekranie nie jest zainstalowany.  
Upewnij się, że dźwignia na pojemniku z tonerem jest przekręcona do końca, a taśma ochronna jest usunięta.  
C: Cyan (niebieski), M Magenta (czerwony), Y: Żółty, K: Czarny

**Bęben światłoczuły zainstalowany nieprawidłowo. Sprawdź bęben światłoczuły. Błąd: 340, 341 342, 343**

Wskazywany bęben światłoczuły nie jest prawidłowo zainstalowany.  
Wyjmij i włóż z powrotem bęben światłoczuły.  
C: Cyan (niebieski), M Magenta (czerwony), Y: Żółty, K: Czarny

**Zespół utrwalający zainstalowany nieprawidłowo. Zainstaluj ponownie zespół rolki transferu. Błąd: 320**

Zespół utrwalający nie jest prawidłowo zainstalowany. Wyjmij i włóż z powrotem zespół utrwalający.

**Zespół pasa transferu zainstalowany nieprawidłowo. Zainstaluj ponownie zespół pasa transferu. Błąd: 330**

Zespół pasa transferu nie jest prawidłowo zainstalowany. Wyjmij i włóż z powrotem zespół pasa.

**[COVER (POKRYWA)] Otwarta. Błąd: 310**

Wskazywana pokrywa jest otwarta. Zamknij pokrywę.  
Błąd: 310 Taca wyjściowa.

**Wył./wł. zasilanie**

Wyłącz i włącz zasilanie urządzenia.  
W przypadku występowania tego samego błędu, skontaktuj się ze sprzedawcą.

**Wymagana inspekcja.**

Wyłącz i włącz zasilanie urządzenia.  
W przypadku występowania tego samego błędu, skontaktuj się ze sprzedawcą.

**Anulowanie ...**

Podczas kopiowania został naciśnięty przycisk anulowania. Zadanie kopiowania jest anulowane. Należy chwilę poczekać.

**Pokrywa ADF skanera jest otwarta.**

Otwarta jest pokrywa ADF skanera. Zamknij pokrywę.

**Wystąpiło zacięcie dokumentu. Otwórz pokrywę automatycznego podajnika dokumentów (ADF) na skanerze w celu sprawdzenia.**

Zacięty papier w ADF skanera.  
Otwórz pokrywę ADF i usuń zablokowany papier.

**Błąd Lampy skanera, sprawdź lampę.**

Światło skanera jest słabe. Skontaktuj się z lokalnym sprzedawcą.

**Wył./wł. zasilanie Błąd karetki <1>**

Wystąpił błąd karetki skanera. Wyłącz i włącz zasilanie urządzenia.  
W przypadku występowania tego samego błędu, skontaktuj się ze sprzedawcą.

**Pamięć USB Pełna**

Skan do pamięci USB został anulowany ponieważ pamięć USB jest pełna.  
Sprawdź wolną przestrzeń w pamięci USB.

**Nieudany zapis do pamięci USB.**

Pamięć USB jest chroniona przed zapisem. Odblokuj ochronę.

**Odlączono pamięć USB.**

Pamięć USB została usunięta podczas wykonywania operacji Skanowanie do pamięci USB. Podłącz pamięć USB i spróbuj ponownie.

**Nieudane podłączenie do komputera.**

Nie odnaleziono komputera docelowego dla skanowania do komputera. Upewnij się, że Twój komputer jest włączony i zapis jest możliwy.  
Aby usunąć komunikat, naciśnij [Close (Zamknij)].

 Problemy ze skanowaniem do komputera (Instrukcja zaawansowana)

**Zabrakło pamięci podczas Rx.**

Błąd pełnej pamięci podczas odbioru faksu. Zapewnij dostępną pamięć.

**Błąd komunikacji**

Wystąpił błąd podczas wysyłania lub odbioru faksu.

**Telefon**

Telefon zewnętrzny jest w użyciu. Użyj urządzenia po zakończeniu trwającego połączenia.

**Błąd przesyłania pliku**

Podczas przeprowadzania skanowania do folderu udostępnionego wystąpił błąd lub awaria serwera lub odłączenie kabla LAN.

Sprawdź połączenie sieciowe.

Aby usunąć komunikat, naciśnij [Close (Zamknij)].

**Sprawdź ustawienia SMTP.**

Nie można połączyć się z serwerem SMTP. Sprawdź ustawienia sieciowe.

**Sprawdź ustawienia POP3.**

Nie można połączyć się z serwerem POP3. Sprawdź ustawienia sieciowe.

**Nieudane logowanie SMTP.**

Próba logowania do serwera SMTP zakończyła się błędem autoryzacji.

Sprawdź ustawienia sieciowe.

**Uwierzytelnianie SMTP Nieobsługiwane**

Serwer SMTP nie obsługuje systemu uwierzytelniania.

Sprawdź ustawienia sieciowe.

**Nieudane logowanie POP3.**

Próba logowania do serwera POP3 zakończyła się błędem autoryzacji.

Sprawdź ustawienia sieciowe.

**Błąd uzyskiwania adresu IP. Sprawdź ustawienia DHCP.**

Nie można wykryć serwera DHCP. Sprawdź połączenie sieciowe.

**Sprawdź ustawienia DNS.**

Nie można połączyć się z serwerem DNS. Sprawdź połączenie sieciowe.

**Sprawdź ustawienia serwera.**

Nie można połączyć się z serwerem pliku. Sprawdź ustawienia sieciowe.

**Nieudane logowanie do serwera.**

Logowanie do serwera plików nie powiodło się. Sprawdź ustawienia serwera.

**Błąd otwierania folderu.**

Połączenie z katalogiem serwera FTP nie powiodło się. Sprawdź ustawienia serwera.

**Nieudana zmiana typu przesyłania.**

Wysyłanie pliku nie powiodło się, ponieważ typ wysyłania pliku nie jest akceptowany przez serwer FTP. Zmień typ transferu FTP na "binarny".

**Zapisywanie pliku nie powiodło się.**

Pliki wysłane przy użyciu skanu do folderu udostępnionego nie mogą zostać zapisane. Sprawdź prawa dostępu do folderu udostępnionego.

**Katalog docelowy FTP Pełen.**

Mało pamięci w serwerze FTP. Usuń niepotrzebne pliki i zapewnij wolną przestrzeń.

**Zmień nazwę pliku.**

Określona nazwa pliku jest nieprawidłowa. Sprawdź ustawienia serwera FTP i zmień nazwę pliku.

**Nieobsługiwany protokół komunikacyjny urządzenia.**

Serwer nie obsługuje CIFS lub FTP. Sprawdź ustawienia serwera.

**Sprawdź nazwę folderu udostępnionego.**

Nazwa folderu udostępnionego w sieci jest nieprawidłowa. Sprawdź nazwę folderu.

**Włóż pamięć USB.**

Wystąpiła próba skanowania do pamięci USB lub drukowania z pamięci USB bez wprowadzonej pamięci USB. Wprowadź pamięć USB.

**Brak podajnika [TRAY (PODAJNIK)].**

Kaseta we wskazanym podajniku jest wyjęta. Zainstaluj kasetę.

**Błąd ograniczenia dostępu Przeprowadzono drukowanie monochromatyczne z powodu ograniczenia koloru drukowania.**

Zadanie drukowania kolorowego zostało przekonwertowane do zadania monochromatycznego przez nieautoryzowanego użytkownika. Skontaktuj się z Administratorem odnośnie drukowania kolorowego.

**Błąd ograniczenia dostępu Dane zostały usunięte z powodu ograniczenia koloru drukowania.**

Zadanie drukowania kolorowego zostało usunięte z powodu nieautoryzowanego użytkownika. Skontaktuj się z Administratorem odnośnie drukowania kolorowego.

**Błąd Ograniczonego Dostępu Dane usunięte w wyniku ograniczeń drukowania.**

Zadanie drukowania zostało usunięte z powodu nieautoryzowanego użytkownika. Skontaktuj się z Administratorem odnośnie drukowania.

**Podłączone niekompatybilne urządzenie USB. Wyjmij podłączone urządzenie USB.**

Podłączono nieobsługiwane urządzenie USB. Wyjmij urządzenie USB.

**Wyjmij podłączone urządzenie USB. Urządzenie USB nie zostało rozpoznane.**

Podłączone urządzenie USB nie zostało rozpoznane. Odłącz urządzenie USB.

**Wyjmij hub USB. Koncentrator USB jest podłączony.**

Podłączono koncentrator USB. Odłącz koncentrator USB. Urządzenie nie obsługuje koncentratorów USB.

**Wymagana inspekcja. Błąd SIP**

Wyłącz i włącz zasilanie urządzenia. W przypadku występowania tego samego błędu, skontaktuj się ze sprzedawcą.

**Błąd bazy danych dziennika zadania.**

Wystąpił błąd dostępu bazy danych podczas zapisu lub odczytu dziennika zadań. Wyłączenie i włączenie urządzenia może rozwiązać problem. Aby usunąć komunikat, naciśnij [Close (Zamknij)].

**Bufor logu wydruków pełny (Usuń stare logi)**

Stare dzienniki zostały usunięte ze względu na to, że bufor dziennika zadań jest pełny.

**Wystąpił błąd dekodowania. Sprawdź dane obrazu.**

Wystąpił błąd w danych obrazu wysłanych do tego urządzenia. Sprawdź dane obrazu.

**Proces został anulowany gdy nie ma miejsca na urządzeniu. Zwolnij miejsce w pamięci poprzez zredukowanie używania i spróbuj ponownie.**

Przetwarzanie danych zostało anulowane z powodu przepełnienia pamięci. Zmniejsz użycie urządzenia, aby zapewnić dostępność pamięci, a następnie spróbuj ponownie.

**Proces został anulowany przez błąd urządzenia. Po konserwacji lub zmianie urządzenia spróbuj ponownie.**

Przetwarzanie danych zostało anulowane, ponieważ wystąpił błąd urządzenia. Napraw lub wymień urządzenie i spróbuj ponownie.

**Odmowa dostępu do PC. Sprawdź PC.**

Połączenie z komputerem nie powiodło się podczas przeprowadzania skanowania do komputera. Sprawdzenie ustawienia na komputerze.

 Problemy ze skanowaniem do komputera (Instrukcja zaawansowana)

**Usuwanie danych.**

W urządzeniu skończył się kolorowy toner. Dane drukowania kolorowego są usuwane. Należy chwilę poczekać.

**Błąd PDF**

Plik PDF jest uszkodzony.  
Sprawdź plik.

**Ten plik PDF jest chroniony hasłem.**

Ten plik PDF jest chroniony hasłem. Wprowadź hasło aby wydrukować.

**Podaj prawidłowe hasło aby wydrukować.**

Ten PDF wymaga autoryzacji. Wprowadź hasło aby wydrukować.

**Brak komunikacji z serwerem SNTP.**

Pozyskiwanie aktualnego czasu z serwera SNTP nie powiodło się. Sprawdź serwer.

**Odłączono pamięć USB.**

Pamięć USB została usunięta podczas drukowania z pamięci USB. Nie należy usuwać pamięci USB podczas drukowania.

**Nie można otworzyć pliku.**

Określony plik nie może zostać otwarty. Sprawdź plik.

**Nie można odczytać pliku.**

Plik nie może zostać odczytany. Sprawdź urządzenie, gdzie pliki są przechowywane.

**Błąd czujnika Bębna Obrazu.**

Wystąpił błąd czujnika tonera dla bębna światłoczułego wskazywanego na ekranie.

Wymij i włóż ponownie bęben.

Jeśli wiadomość zostanie wyświetlona ponownie, wymij pojemnik z tonerem, a następnie zamontuj go ponownie.

**Tylna taca wyjściowa jest otwarta, więc drukowanie 2-stronne jest nieaktywne. Kod błędu: 581**

Drukowanie 2-stronne nie powiodło się, ponieważ tylna taca wyjściowa jest otwarta.

Zamknij tylną tacę wyjściową i spróbuj ponownie.

**Drukowanie zostało zatrzymane. Tylny podajnik wyjściowy został otworzony podczas drukowania. Otwórz podajnik wyjściowy. Kod błędu: 409**

Tylna taca odbiorcza została poruszona podczas drukowania dwustronnego.

Zamknij tylną tacę wyjściową i wymij zacięty papier, znajdujący się wewnątrz jednostki.

**Brak tonera. Wymień toner na nowy.**

We wskazanym pojemniku skończył się toner.

Wymień pusty pojemnik z tonerem na nowy.

**Czas oczekiwania w menu jest wyłączony. Drukowanie jest nieaktywne oprócz przez USB. Wyczyść bufor strony i aktywuj limit czasu w menu.**

Limit Czasu Oczekiwania jest wyłączony.

**Zabrakło pamięci podczas rezerwacji Faksu Tx.**

Błąd niewystarczającej pamięci wystąpił podczas skanowania do faksu.

Przeprowadź następujące kroki, aby zwiększyć ilość dostępnej pamięci.

- Sprawdź zaplanowaną transmisję.
- Wydrukuj dokumenty odebrane za pomocą odbioru poufnego.
- Usuń dokumenty przechowywane w oknie biuletynu informacyjnego i obrazy odebrane za pomocą Bezpiecznego odbioru.

**Niewystarczająca ilość pamięci.**

Błąd niewystarczającej pamięci podczas odbioru faksu.

Przeprowadź następujące kroki, aby zwiększyć ilość dostępnej pamięci.

- Sprawdź zaplanowaną transmisję.
- Sprawdź, czy wystąpiło zacięcie papieru lub zabrakło papieru.
- Wydrukuj dokumenty odebrane za pomocą odbioru poufnego.
- Usuń dokumenty przechowywane w oknie biuletynu informacyjnego i obrazy odebrane za pomocą Bezpiecznego odbioru.

**Odbieranie poczty e-mail anulowane.**

Odbieranie wiadomości e-mail zostało anulowane, ponieważ format wiadomości e-mail nie jest obsługiwany lub załącznik jest zbyt duży.

Sprawdź format pliku oraz rozmiar dołączonego pliku.

**Ustawienia połączenia bezprzewodowego nie są kompletne.**

Ustawione są błędne wartości lub pozycje są nieustawione w ustawieniach bezprzewodowego LAN. Sprawdź ustawienia bezprzewodowe.

**Nie podłączono do bezprzewodowego punktu dostępu.**

Nie odnaleziono bezprzewodowego punktu dostępowego LAN.

Upewnij się, że punkt dostępu jest włączony.

Odłącz i podłącz bezprzewodowe LAN.

**Uruchomienie połączenia bezprzewodowego zakończona niepowodzeniem.**

Wyłącz urządzenie, sprawdź, czy moduł bezprzewodowej sieci LAN został prawidłowo zainstalowany, i ponownie uruchom urządzenie. W przypadku utrzymywania się błędu, skontaktuj się ze sprzedawcą.

**Błąd aktualizacji firmwarespróbuj jeszcze raz. Jeśli sieć nie działa, to spróbuj zaktualizować firmware przez USB.**

Aktualizacja oprogramowania sprzętowego nie powiodła się. Zaktualizuj ponownie.

**Rejestracja Google Cloud Print. Nie odłączaj zasilania przed zakończeniem rejestracji.**

To urządzenie zostało zarejestrowane do usług Google Cloud Print. Należy chwilę poczekać.

**Usuwanie z Google Cloud Print.**



To urządzenie zostało usunięte z usług Google Cloud Print. Należy chwilę poczekać.

**Uwaga, wykryto nieznane materiały eksploatacyjne Idź do instrukcji „Rozwiązywanie problemów”, aby przywrócić pracę Błąd: 709**

Możesz użyć dowolnych materiałów eksploatacyjnych w swoim produkcie, jednak musisz wziąć pod uwagę ryzyko związane z używaniem nieoryginalnych materiałów eksploatacyjnych.

Jeżeli używanie nieoryginalnych materiałów eksploatacyjnych spowoduje uszkodzenia produktu, co uniemożliwi pełne korzystanie z urządzenia, tego typu usterki nie są objęte gwarancją.

Jeśli pomimo to chcesz to zrobić, wykonaj następujące czynności;

- (1) Wyłącz zasilanie drukarki.**
- (2) Włącz zasilanie, przytrzymując wciśnięty przycisk  (KASUJ).**
- (3) Puść przycisk  (KASUJ) po uruchomieniu.**

Uwaga: W przypadku jakichkolwiek pytań skontaktuj się z centrum obsługi klienta.

**Wymień bęben światłoczuły. Pozostało stron [PAGES (Strony)].**

Czas żywotności bębna, wskazany na ekranie, dobiegł końca.

Wymień bęben światłoczuły na nowy.

C: Cyan (niebieski), M Magenta (czerwony), Y: Żółty, K: Czarny

**Przekroczono czas odbierania danych**

Dane nie mogą być odebrane przez pewien okres czasu.

Naciśnij [Device Settings (Ustawienia urządzenia)], wybierz [Admin Setup (Konfig.admin.)] > [Print Setup (Ustawienia druku)] > [Print menu (Menu drukowania)] > [Printer Adjust (Regulacja drukarki)] > [Timeout Injob (Przekroczono limit czasu pracy)] na panelu dotykowym, a następnie wybierz dłuższą wartość czasu oczekiwania na drukowanie.

**Konflikt adresu IPv4. Zmień adres IPv4.**

Adres IP przypisany do tego urządzenia jest duplikowany w innym urządzeniu.

Sprawdź adres IP, a następnie przypisz inny adres IP.

**Puste strony zostały wykryte na wszystkich stronach. Sprawdź jak został ustawiony dokument.**

Wszystkie zeskanowane strony są puste. Obróć dokument.

Drukowanie jednostronne zostało przeprowadzone gdyż ustawienia papieru nie pozwalają na drukowanie dwustronne.

Drukowanie dwustronne nie jest dostępne na określonym papierze.  
Sprawdź format i grubość papieru.  
Naciśnij [Close (Zamknij)].

Zmiana języka. Panel operatorski jest wyłączony.

Język wyświetlania jest zmieniany.  
Należy chwilę poczekać.

Błąd Zmiany Języka. Numer błędu: %CODE%

Przełączenie języka wyświetlania nie powiodło się. Naciśnij przycisk zasilania, aby wyłączyć urządzenie, a następnie włącz z powrotem.

Wykryto nieprawidłowość wewnętrznej bazy danych. Dane muszą zostać usunięte. Po naciśnięciu [Format (Format)], dane zostaną usunięte, a następnie wykonany będzie reset.

Baza danych jest poza przywracaniem.  
Aby usunąć bazę danych, naciśnij [Format (Format)].

Nie można wydrukować, ponieważ saldo Rachunku zbiorczego wynosi 0. Nazwa użytkownika do Drukowania: [USERNAME (NAZWA UŻYTKOWNIKA)] Nazwa rachunku zbiorczego dla brakującego salda: [ACCOUNT NAME (NAZWA KONTA)] Aby kontynuować zadanie druku, zwiększ saldo i wybierz [Start (Start)]. Aby zwiększyć saldo, skontaktuj się z administratorem urządzenia. Aby anulować zadanie druku, wybierz [Cancel (Anuluj)].

Ilość zadań drukowania przekroczyła dopuszczalny limit. Brak dopuszczenia większej ilości zadań drukowania. Skontaktuj się z administratorem.



# 10

## Wskazówki zarządzania pracą/ Specyfikacja

---

**Zmiana hasła administratora**

**Oszczędzanie energii z funkcją oszczędzania energii**

**Dane techniczne**

W tej części opisano sposoby zarządzania urządzeniem i jego specyfikacjami.

## Zmiana hasła administratora

---

Zaleca się zmianę hasła administratora w celu ochrony bezpieczeństwa. Ustaw hasło administratora, używając od 6 do 12 znaków alfanumerycznych. Uważaj, by nie zapomnieć ustawionego hasła.

- 1 Naciśnij [Ustawienia urządzenia] na panelu dotykowym.
- 2 Naciśnij ▲ lub ▼ kilka razy i naciśnij [Admin Setup (Ustawienia administratora)].
- 3 Wprowadź login i hasło administratora, a następnie naciśnij [OK (OK)].  
Domyślną nazwą i hasłem administratora są odpowiednio "admin" i "999999".
- 4 Przyciśnij kilkakrotnie ▲ lub ▼, a następnie przyciśnij [Manage Unit (Zarządzanie)].
- 5 Naciśnij ▲ lub ▼ kilka razy i naciśnij [Admin Password (Hasło administratora)].
- 6 Wprowadź nowe hasło, a następnie kliknij [OK].
- 7 Wprowadź ponownie hasło.
- 8 Naciśnij [OK].

## Oszczędzanie energii z funkcją oszczędzania energii

Urządzenie posiada trzy tryby oszczędzania energii: Oszczędzanie energii, Uśpienie, Głębokie uśpienie.

W trybie oszczędzania energii, ekran wyłącza się, a wskaźnik oszczędzania energii świeci się lub miga.

Naciśnij przycisk  (OSZCZĘDZ. ENERGII), aby wejść w tryb oszczędzania energii.

Jeśli urządzenie nie pracuje przez pewien okres czasu (ustawienie fabryczne to jedna minuta), automatycznie przechodzi w tryb oszczędzania energii.

Jeśli urządzenie nie pracuje przez pewien okres czasu, będąc w trybie oszczędzania energii (ustawienie fabryczne to 15 min.), przechodzi w tryb uśpienia lub głębokiego uśpienia.



- Szczegóły sposobu zmiany czasu bezczynności przed przejściem do trybu oszczędzania energii, opisano w "Ustawienie długości czasu bezczynności przed przejściem do trybu oszczędzania energii."
- Aby uzyskać więcej szczegółów o zmianie czasu bezczynności przed przejściem do trybu uśpienia, zobacz „Ustawienie długości czasu bezczynności przed przejściem do trybu uśpienia.”.

Naciśnij przycisk  (OSZCZĘDZ. ENERGII), aby powrócić z trybu oszczędzania energii. Maszyna powraca również z trybu oszczędzania energii, jeśli odebrane zostały pewne dane z komputera lub innego urządzenia lub ustawiono dokument.

- Ustawienie długości czasu bezczynności przed przejściem do trybu oszczędzania energii.
- Ustawienie długości czasu bezczynności przed przejściem do trybu uśpienia.
- Ograniczenia funkcji oszczędzania energii
- Automatyczne wyłączenie maszyny (Autowylączenie)
- Ustawienie długości czasu bezczynności przed autowylączeniem

### Ustawienie długości czasu bezczynności przed przejściem do trybu oszczędzania energii.

- 1 Naciśnij [Ustawienia urządzenia] na panelu dotykowym.
- 2 Naciśnij ▲ lub ▼ kilka razy i naciśnij [Admin Setup (Ustawienia administratora)].
- 3 Wprowadź login i hasło administratora, a następnie naciśnij [OK (OK)]. Domyślną nazwą i hasłem administratora są odpowiednio "admin" i "999999".
- 4 Przyciśnij kilkakrotnie ▲ lub ▼, a następnie przyciśnij [Manage Unit (Zarządzanie)].
- 5 Naciśnij [Oszczędzanie energii].
- 6 Naciśnij [Czas przejścia do trybu oszczędzania energii].
- 7 Wybierz czas przejścia.

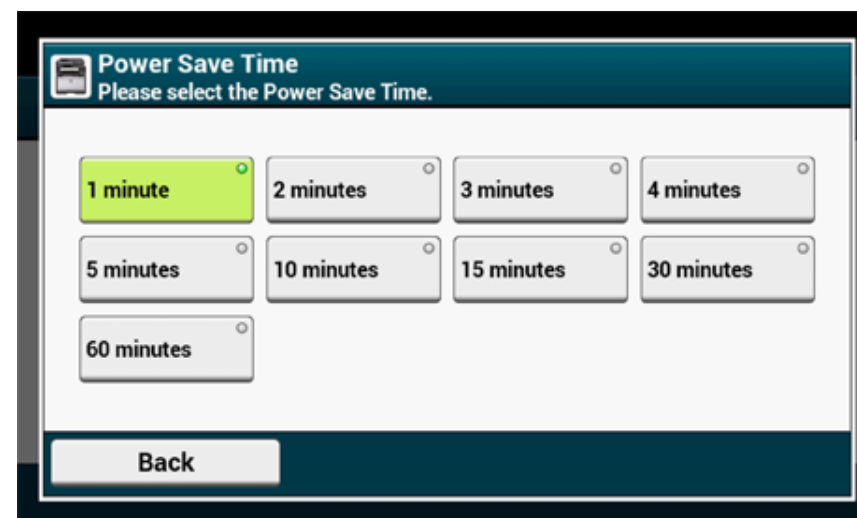

## Ustawienie długości czasu bezczynności przed przejściem do trybu uśpienia.

- 1 Naciśnij [Ustawienia urządzenia] na panelu dotykowym.
- 2 Naciśnij ▲ lub ▼ kilka razy i naciśnij [Admin Setup (Ustawienia administratora)].
- 3 Wprowadź login i hasło administratora, a następnie naciśnij [OK (OK)].  
Domyślną nazwą i hasłem administratora są odpowiednio "admin" i "999999".
- 4 Przyciśnij kilkakrotnie ▲ lub ▼, a następnie przyciśnij [Manage Unit (Zarządzanie)].
- 5 Naciśnij [Oszczędzanie energii].
- 6 Naciśnij [Czas uśpienia].
- 7 Wybierz czas przejścia.

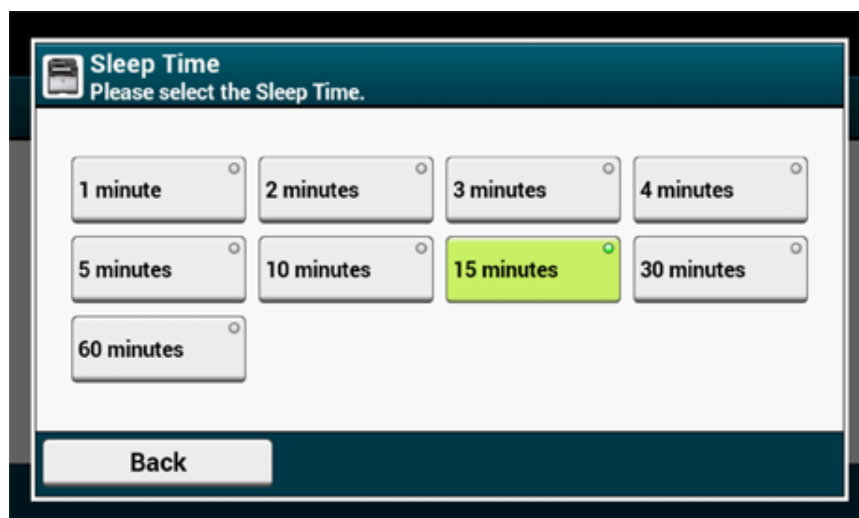

## Ograniczenia funkcji oszczędzania energii

Urządzenie nie wejdzie w tryb uśpienia w poniższych przypadkach.

- Gdy w maszynie wystąpił błąd
- Gdy ustawiono opóźnione wysłanie faksu
- Gdy wysyłanie faksu oczekuje ponownego wybrania numeru
- Kontrola dostępu w ustawieniach kontroli dostępu jest aktywna i lokalna karta IC oraz karta IC LDAP w metodzie autoryzacji jest aktywna.

Urządzenie nie wejdzie w tryb głębokiego uśpienia w poniższych przypadkach.

- Włączony jest protokół IPSec
- Ustanowiono połączenie TCP  
Przykład: Ustanowione jest połączenie za pośrednictwem protokołu Telnet lub FTP.  
Po upływie czasu przejścia do trybu uśpienia lub trybu głębokiego uśpienia z trybu oszczędzania energii i rozłączeniu połączenia, urządzenie wchodzi w tryb uśpienia.
- Włączone jest odbieranie e-mail
- Bezprzewodowe LAN jest aktywne
- Google Cloud Print jest aktywne
- LLTD jest aktywne
- Przypisany jest adres globalny IPv6

W trybie uśpienia przy druku nie możesz używać poniższych protokołów.

- NBT

W trybie głębokiego uśpienia nie możesz wyszukiwać drukarki ani wprowadzać ustawień za pomocą poniższych funkcji lub protokołów.

- NBT

W trybie głębokiego uśpienia nie działają następujące protokoły z funkcją klienta.

- Alarm e-mail<sup>2</sup>
- SNMP Trap
- WINS\*<sup>1</sup>
- SNTP\*<sup>2</sup>

- \*1 Czas upływający w trybie głębokiego uśpienia nie jest uwzględniany w liczeniu okresu między kolejnymi aktualizacjami WINS.  
W trybie uśpienia regularne aktualizacje WINS nie są przeprowadzane, więc nazwy zarejestrowane na serwerze WINS mogą zostać usunięte.
- \*2 Czas upływający w trybie głębokiego uśpienia nie jest uwzględniany w liczeniu okresu między kolejnymi powiadomieniami alarmów e-mail oraz okresu między aktualizacjami serwera NTP.

W środowisku sieciowym o dużym przepływie pakietów, urządzenie automatycznie przechodzi z trybu głębokiego uśpienia do trybu uśpienia i odpowiada.

Podobnie, jeśli do tej samej sieci podłączony jest terminal, który uruchamia wyszukiwanie z użyciem Bonjour, jak w przypadku Mac lub iPhone, urządzenie automatycznie przechodzi z trybu głębokiego uśpienia do trybu uśpienia i odpowiada.

To urządzenie automatycznie wchodzi w tryb głębokiego uśpienia po pewnym okresie czasu.

## Automatyczne wyłączanie maszyny (Autowylączenie)

Maszyna posiada funkcję autowylączenia, która automatycznie wyłącza maszynę, jeśli jest ona nieużywana przez pewien okres czasu.

Dostępne są trzy opcje ustawienia autowylączenia, a [Auto Config (Konfig. Aut.)] ma ustawioną domyślną wartość fabryczną.

- [Auto Config (Konfig. Aut.)]: Maszyna automatycznie wyłącza się, po nieużywaniu przez pewien okres czasu, chyba, że znajduje się w poniższych warunkach.
  - Do złącza interfejsu sieciowego podłączony jest kabel sieci lokalnej.
  - Do złącza linii telefonicznej podłączony jest kabel telefoniczny.
  - Bezprzewodowa sieć LAN jest włączona.
- [Enable (Aktywne)]: Jeśli nie używasz urządzenia przez pewien okres czasu, urządzenie automatycznie wyłączy się.
- [Disable (Nieaktywne)]: Wyłącza funkcję autowylączenia. Urządzenie nie wyłączy się automatycznie.



Urządzenie nie wyłączy się automatycznie w poniższych przypadkach.

- Gdy wystąpił błąd
- Gdy zarezerwowano opóźnione wysłanie faksu
- Gdy wysyłanie faksu oczekuje ponownego wybrania numeru

Wykonaj poniższe kroki, by zmienić ustawienie autowylączenia.

- 1 Naciśnij [Ustawienia urządzenia] na panelu dotykowym.
- 2 Naciśnij ▲ lub ▼ kilka razy i naciśnij [Admin Setup (Ustawienia administratora)].
- 3 Wprowadź login i hasło administratora, a następnie naciśnij [OK (OK)].  
Domyślną nazwą i hasłem administratora są odpowiednio "admin" i "999999".
- 4 Naciśnij ▲ lub ▼ kilka razy i naciśnij [User Install (Instalacja użytkownika)].
- 5 Naciśnij [Ustawienia zasilania].
- 6 Naciśnij [Wyłączenie automatyczne].
- 7 Wybierz wartość.

## Ustawienie długości czasu beczynności przed autowylączeniem

- 1 Naciśnij [Ustawienia urządzenia] na panelu dotykowym.
- 2 Naciśnij ▲ lub ▼ kilka razy i naciśnij [Admin Setup (Ustawienia administratora)].
- 3 Wprowadź login i hasło administratora, a następnie naciśnij [OK (OK)].  
Domyślną nazwą i hasłem administratora są odpowiednio "admin" i "999999".
- 4 Przyciśnij kilkakrotnie ▲ lub ▼, a następnie przyciśnij [Manage Unit (Zarządzanie)].
- 5 Naciśnij [Oszczędzanie energii].
- 6 Naciśnij [Czas wyłączenia automatycznego].
- 7 Wybierz czas przejścia.

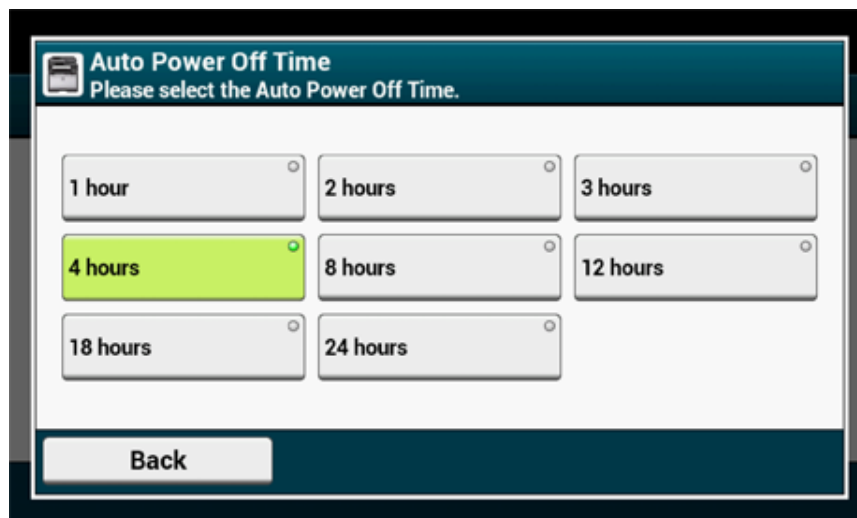

## Dane techniczne

W tej części opisano specyfikacje urządzenia.

- Ogólna specyfikacja techniczna
- Specyfikacja techniczna kopiarki
- Specyfikacja techniczna faksu
- Specyfikacja techniczna skanera
- Specyfikacja drukowania
- Specyfikacja sieci
- Specyfikacja bezprzewodowej sieci LAN (Opcja)

## Ogólna specyfikacja techniczna

Model MFP	Numer modelu
MC573/ES5473 MFP	N36401A/N36401B

Element	MC573/ES5473 MFP	
Procesor	Procesor ARM (667MHz)	
Pamięć	DDR3 32bit 1GB	
ROM	3 GB	
Masa (razem z materiałami eksploatacyjnymi)	Okolo 31 kg	
Wymiary (Szer. x Głęb. x Wys.)	427 x 576 x 472 mm	
Zasilanie	N36401A: 120V AC +/-10 N36401B: 230V AC +/-10	
Pobór mocy	Normalna praca	N36401A: 670 W / N36401B: 640 W
	Jałowy	100 W
	Maks.	N36401A: 1240 W / N36401B: 1270 W
	Tryb oszczędzania energii	Poniżej 20 W
	Tryb uśpienia	Poniżej 7,8 W
	Tryb głębokiego uśpienia	Poniżej 1,5 W
	Tryb autowylączenia	Poniżej 0,5 W
Warunki pracy	Praca	Temperatura:10 - 32°C, Wilgotność : 20 - 80% RH
	Jałowy	Temperatura: 0 - 43°C, Wilgotność : 10 - 90% RH
Interfejs	USB 2.0, Ethernet 10BASE-T/100BASE-TX/1000BASE-T, Host USB x 2 IEEE802.11 b/g/n/a Bezprzewodowa LAN (Opcja)	
Wyświetlacz	Kolorowy panel dotykowy 7 cali, WVGA (800 x 480)	
Obsługiwane systemy operacyjne	Windows 10/Windows 8.1/Windows Server 2012 R2/ Windows 8/Windows Server 2012/Windows 7/ Windows Vista/Windows Server 2008 R2/Windows Server 2008 Mac OS X 10.8.5 to 10.11	

## Specyfikacja techniczna koparki

Element		MC573/ES5473 MFP
Wymiary dokumentu	Automatyczny podajnik dokumentów	A4, A5, A6, B5, B6, Letter, Legal 13/13.5/14, Executive, Statement, 8.5 SQ, Folio * Papier A6 jest niedostępny w przypadku skanowania dwustronnego.
	Szyba dokumentów	A4, A5, A6, B5, B6, B6 Half, Letter, Executive, Statement, 8.5 SQ, 16K (197 x 273 mm, 195 x 270 mm, 184 x 260 mm), Karta indeksowa, 4 x 6 cali, 5 x 7 cali, Koperty
Czas pierwszego kopiowania	Kolor	12 sekund
	Mono	12 sekund
Kopie		Do 999
Szybkość kopiowania	Kolor	Do 30 cpm
	Mono	Do 30 cpm

## Specyfikacja techniczna faksu

Element		MC573/ES5473 MFP
Kompatybilność		ITU-T G3/Super G3
Metoda kompresji		MH, MR, MMR, JBIG
Szybkość modemu		Do 33,6 kbps
Linie		PSTN, PBX
Interfejs linii		RJ11 x 2 (Line/TEL)
Szybkość transmisji		Ok. 2 s/strona (ITU-T nr 1, JBIG, Zwykła)
Pamięć zajmowana przez dokument		256 MB
Pojemność pamięci masowej		Do 8192 stron (ITU-T nr 1, MMR, Zwykła)
Rozdzielczość	Zwykły	8 punktów x 3,85 linii/mm
	Wys. jakość	8 punktów x 7,7 linii/mm
	Foto	8 punktów x 7,7 linii/mm
	Bardzo wysoka	8 punktów x 15,4 linii/mm



## Specyfikacja techniczna skanera

Element		MC573/ES5473 MFP
Typ		Szyba dokumentów z funkcją ADF
Czujnik obrazu		Color CIS
Źródło światła		LED
Rozdzielczość skanowania		x 600 dpi, 300 x 600 dpi
Gramatura dokumentu	Automatyczny podajnik dokumentów	64 - 105 g/m <sup>2</sup> (17 - 28 lb)
	Szyba dokumentów	20 mm
Pojemność podajnika ADF		50 arkuszy (80 g/m <sup>2</sup> ), całkowita grubość do 5 mm lub mniej.
Obszar skanowania	Automatyczny podajnik dokumentów	Jednostronnie: Do 216 × 356 mm (8,5 x 14 cali) Dwustronnie: Do 216 × 356 mm (8,5 x 14 cali)
	Szyba dokumentów	216 x 297 mm (8,5 x 11,7 cala) lub mniej
Szybkość skanowania	Kolor	Ok. 30 stron/minutę (A4, 300 x 600 dpi, ADF simplex)
	Mono	Ok. 30 stron/minutę (A4, 600 x 600 dpi, ADF simplex)

## Specyfikacja drukowania

Element		MC573/ES5473 MFP
Metoda druku		Elektrofotograficzna z diodami LED (diody elektroluminescencyjne)
Język opisu strony		PostScript 3, PCL5c, PCL6 (XL), EPSON FX, IBM ProPrinter, XPS, PDF (v1.7 lub starsza)
Czcionki rezydentne		PCL: 91 europejskich czcionek PS: 80 europejskich czcionek
Rozdzielczość		1200 x 1200 dpi, 600 × 600 dpi
Kolor		Żółty, Magenta, Cyan, Czarny
Prędkość drukowania		<ul style="list-style-type: none"> <li>A4 Jednostronnie: Do 30 ppm Dwustronnie: Do 14 ppm (kolor)</li> <li>Letter Jednostronnie: Do 31 ppm Dwustronnie: Do 14 ppm (kolor)</li> </ul>
Czas wydruku pierwszej strony	Kolor	Ok. 7,5 s (A4)
	Mono	Ok. 7,5 s (A4)
Format papieru	Podajnik 1	Legal 13/13.5/14, Letter, Executive, A4, A5, A6, B5, B6, Statement, 8.5 SQ, Folio, 16K (197 x 273 mm, 195 x 270 mm, 184 x 260 mm), rozmiar niestandardowy
	Dodatkowe podajniki (Opcjonalne)	Legal 13/13.5/14, Letter, Executive, A4, A5, B5, 8.5 SQ, Folio, 16K (197 x 273 mm, 195 x 270 mm, 184 x 260 mm), rozmiar niestandardowy
	Podaj. uniw.	Legal 13/13.5/14, Letter, Executive, A4, A5, A6, B5, B6, B6 Half, Statement, 8.5 SQ, Folio, Index card (3 x 5 inches), 4 x 6 inches, 5 x 7 inches, Banner do 1321 mm (52 inches), 16K (197 x 273 mm, 195 x 270 mm, 184 x 260 mm), C5, DL, Com-9, Com-10, Monarch, rozmiar niestandardowy
	Drukowanie dwustronne	Legal 13/13.5/14, Letter, Executive, A4, A5, B5, 8.5 SQ, Folio, 16K (197 x 273 mm, 195 x 270 mm, 184 x 260 mm), rozmiar niestandardowy
	Format niestandardowy	<ul style="list-style-type: none"> <li>Podajnik 1 100 - 216 mm (szer.), 148 - 356 mm (dł.) (3,9 - 8,5 cala (szer.), 5,8 - 14,0 cala (dł.))</li> <li>Dodatkowe podajniki (opcjonalne) 148 - 216 mm (szer.), 210 - 356 mm (dł.) (5,8 - 8,5 cala (szer.), 8,2 - 14,0 cala (dł.))</li> <li>Podaj. uniw. 64 - 216 mm (szer.), 90 - 1321 mm (dł.) (2,5 - 8,5 cala (szer.), 3,5 - 52 cala (dł.))</li> <li>Dwustronne 148 - 216 mm (szer.), 210 - 356 mm (dł.) (5,8 - 8,5 cala (szer.), 8,2 - 14,0 cala (dł.))</li> </ul>
Typ nośnika		Papier zwykły (64 g/m <sup>2</sup> - 220 g/m <sup>2</sup> ), koperty, etykiety

Element	MC573/ES5473 MFP
Metoda podawania	Automatyczne podawanie z podajnika 1, podajnika uniwersalnego i dodatkowych podajników (opcjonalne) Ręczne podawanie z podajnika uniwersalnego
Pojemność podajników papieru	<ul style="list-style-type: none"> <li>Podajnik 1 250 arkuszy (poniżej 80 g/m<sup>2</sup>), całkowita grubość do 25 mm lub mniej.</li> <li>Podaj. uniw. 100 arkuszy (mniej niż 80 g/m<sup>2</sup>) łączna grubość 10 mm lub mniej, 10 kopert (85 g/m<sup>2</sup>).</li> <li>Dodatkowe podajniki (opcjonalne) 530 arkuszy papieru zwykłego /80 g/m<sup>2</sup>, całkowita grubość do 53 mm lub mniej.</li> </ul>
Metoda wyjścia	Taca wyjściowa/Tyłna taca wyjściowa
Pojemność tacy odbiorczej	<ul style="list-style-type: none"> <li>Taca odbiorcza 150 arkuszy (poniżej 80 g/m<sup>2</sup>)</li> <li>Tyłna taca odbiorcza 100 arkuszy (poniżej 80 g/m<sup>2</sup>)</li> </ul>
Gwarantowany obszar druku	Co najmniej 6,35 mm od krawędzi papieru (nie dotyczy nośników specjalnych takich jak koperty)
Precyzja druku	Początek druku : ± 2 mm, na skos papieru : ± 1 mm/100 mm Rozciągnięcie obrazu : ± 1 mm/100 mm (80 g/m <sup>2</sup> )
Czas rozgrzewania	<ul style="list-style-type: none"> <li>Od włączenia zasilania 35 sekundy (przy temperaturze pokojowej 25°C, napięcie znamionowe)</li> <li>Z trybu uśpienia 38 sekund (przy temperaturze pokojowej 25°C, napięcie znamionowe)</li> </ul>
Warunki środowiska użytkowania	<ul style="list-style-type: none"> <li>Podczas pracy 10 - 32°C/ Wilgotność względna 20~80% (maksymalna temperatura termometru wilgotnego 25°C, maksymalna temperatura termometru suchego 2°C)</li> <li>Gdy nie pracuje 0 - 43°C/ Wilgotność względna 10~90% (maksymalna temperatura termometru wilgotnego 26,8°C, maksymalna temperatura termometru suchego 2°C)</li> </ul>
Warunki gwarancji jakości druku	<ul style="list-style-type: none"> <li>Zakres operacyjny Temperatura 10°C, wilgotność 20 do 80% RH Temperatura 32°C, wilgotność 20 do 60% RH Wilgotność 20% RH, temperatura 10 do 32°C Wilgotność 80% RH, temperatura 10 do 27°C</li> <li>Zakres warunków gwarancji jakości druku pełnokolorowego Temperatura 17 do 27°C przy wilgotności 50 do 70% RH</li> </ul>
Materiały eksploatacyjne	Pojemniki z tonerem, bęben obrazu, zespół pasa, zespół utrwalający

## Specyfikacja sieci

Element	MC573/ES5473 MFP
Interfejs	Ethernet 10BASE-T/100BASE-TX/1000BASE-T, IEEE802.11 a/b/g/n Sieć bezprzewodowa LAN
Protokół	TCP/IPv4, TCP/IPv6, NetBIOS over TCP, LPR, Port9100, IPP, FTP, HTTP, TELNET, SMTP, POP3, SNMPv1/v3, DHCP, DHCPv6, DNS, DDNS, UPnP, WINS, Bonjour, SNTP, LLTD, Web Services Discovery (WSD), SSL/TLS, IPSec, CIFS, SMB (Wersja 1.0), LDAPv3, Kerberos, IEEE802.1X, AirPrint, Google Cloud Print

## Specyfikacja bezprzewodowej sieci LAN (Opcja)

Element	MC573/ES5473 MFP
Standard bezprzewodowej sieci LAN	Zgodny z IEEE802.11a/b/g/n (2,4 GHz/5 GHz)
Zabezpieczenia	Wyłącz, WEP, WPA-PSK, WPA2-PSK, WPA-EAP, WPA2-EAP

### Informacje dotyczące uregulowań prawnych dla bezprzewodowej sieci LAN

- Oświadczenie FCC
- Oświadczenie IC
- Europa - Deklaracja zgodności CE.

### Oświadczenie FCC

#### OSTRZEŻENIE FCC

Jakiegolwiek zmiany lub modyfikacje dokonywane bez wyraźnego zezwolenia strony odpowiedzialnej za zgodność mogą spowodować pozbawienie użytkownika prawa do korzystania z tego urządzenia.

Uwaga: Niniejsze urządzenie zostało poddane testom i uznane za spełniające wymogi dla urządzeń cyfrowych klasy B, zgodnie z Częścią 15 Przepisów FCC. Ograniczenia te zostały opracowane w celu zapewnienia ochrony przed szkodliwymi zakłóceniami w instalacjach domowych. Urządzenie to wytwarza, wykorzystuje i może emitować promieniowanie o częstotliwości fal radiowych i, jeśli nie jest zainstalowane i używane zgodnie ze stosownymi instrukcjami, może powodować zakłócenia w łączności radiowej. Nie ma jednak gwarancji, że zakłócenia nie wystąpią w przypadku konkretnej instalacji. Jeśli urządzenie to powoduje zakłócenia w odbiorze sygnału radiowego lub telewizyjnego, co można stwierdzić przez wyłączenie i włączenie urządzenia, zaleca się, aby użytkownik spróbował wyeliminować zakłócenia, wykonując jedną lub kilka z niżej wymienionych czynności:

- Zmiana orientacji lub położenia anteny odbiorczej.
- Zwiększenie odległości między urządzeniem i odbiornikiem.
- Podłączenie urządzenia do gniazda sieciowego w innym obwodzie niż ten, do którego podłączony jest odbiornik.
- Skonsultowanie problemu ze sprzedawcą lub z doświadczonym technikiem radiowo-telewizyjnym w celu uzyskania pomocy.

Ten nadajnik nie może być umieszczony lub używany razem z jakkolwiek inną anteną lub nadajnikiem.

### Oświadczenie IC

Niniejsze urządzenie spełnia warunki ujęte w Części 15 Przepisów FCC oraz wymagania licencji Industry Canada z wyłączeniem standardu(-ów) RSS. Działanie urządzenia podlega następującym dwóm warunkom: (1) to urządzenie nie może powodować zakłóceń, i (2) to urządzenie musi przyjmować wszelkie zakłócenia, w tym zakłócenia mogące powodować jego niepożądane działanie.

Le présent appareil est conforme aux la partie 15 des règles de la FCC et CNR d'Udustrie Canada applicables aux appareils radio exempts de licence. L'exploitation est autorisée aux deux conditions suivantes : (1) l'appareil ne doit pas produire de brouillage, et (2) l'utilisateur de l'appareil doit accepter tout brouillage radioélectrique subi, même si le brouillage est susceptible d'en compromettre le fonctionnement.

To urządzenie cyfrowe klasy [B] jest zgodne z kanadyjską normą ICES-003.

Cet appareil numérique de la classe [B] est conforme à la norme NMB-003 du Canada.

### Uwaga (FCC/IC):

Pasma 5,15-5,25GHz ograniczone jest tylko do użytkowania wewnątrz budynków.

La bande 5 150-5 250 MHz est restreints à une utilisation à l'intérieur.

Ten sprzęt zgodny jest z limitami ekspozycji na promieniowanie FCC/IC ustalonymi dla niekontrolowanego środowiska i zgodny jest z Wytycznymi częstotliwości radiowej FCC (RF) oraz RSS-102 według Zasad ekspozycji dla częstotliwości radiowej IC (RF). Sprzęt ten powinien być zainstalowany i używany z zachowaniem co najmniej 20cm odległości od chłodnicy do ciała osoby.

Cet équipement est conforme aux limites d'exposition aux rayonnements énoncées pour un environnement non contrôlé et respecte les règles les radioélectriques (RF) de la FCC lignes directrices d'exposition et d'exposition aux fréquences radioélectriques (RF) CNR-102 de l'IC. Cet équipement doit être installé et utilisé en gardant une distance de 20 cm ou plus entre le dispositif rayonnant et le corps.

### Europa - Deklaracja zgodności CE



Niniejsze urządzenie spełnia podstawowe wymagania dyrektywy Unii Europejskiej 1999/5/EC.

Funkcje telekomunikacyjne tego produktu mogą być używane w następujących krajach UE i EFTA: Austria, Belgia, Bułgaria, Cypr, Czechy, Dania, Estonia, Finlandia, Francja, Niemcy, Grecja, Węgry, Islandia, Irlandia, Włochy, Łotwa, Liechtenstein, Litwa, Luksemburg, Malta,

Holandia, Norwegia, Polska, Portugalia, Rumunia, Słowacja, Słowenia, Hiszpania, Szwecja, Szwajcaria, Turcja i Wielka Brytania.

# Contact Us

## **OKI Systems (UK) Ltd.**

Blays House  
Wick Road  
Egham  
Surrey  
TW20 0HJ  
Tel: +44 (0) 1784 274300  
Website: www.oki.com/uk

## **OKI Systems (Ireland) Ltd**

A7 Calmount Park  
Ballymount  
Dublin 12  
D12 TX94  
Ireland  
Tel: +353 (0) 1 4049590  
Fax: +353 (0) 1 4049591  
Website: www.oki.com/ie

## **OKI Systems (Czech and Slovakia), s.r.o.**

Futurama Business Park -  
Sokolovská 651/136A  
186 00 Praha 8  
Czech Republic  
Tel: +420 224 890158  
Fax: +420 22 232 6621  
Website: www.oki.cz, www.oki.sk

## **Oki Systems (Deutschland) GmbH**

Hansaallee 187  
40549 Düsseldorf  
Tel: +49 (0) 211 / 5266-0  
Fax: +49 (0) 211 59 33 45  
Website: www.oki.de

Albania, Bosnia, Bulgaria, Croatia,  
Cyprus, Estonia, Greece, Israel,  
Latvia, Lithuania, Macedonia,  
Romania, Serbia, Slovenia

## **CEE Export Group: OKI Systems (Poland) Sp. z o.o.**

Platinum Business Park 2, 3rd Floor  
ul. Domaniewska 42, 02-672 Warsaw  
Poland  
Tel: +48 (0) 22 448 65 00  
Fax: +48 (0) 22 448 65 00  
Website: www.oki.pl

## **Oki Systèmes (France) S.A.**

Zone Silic - Immeuble Osaka  
21 rue du Jura  
CS 90277  
94633 RUNGIS Cedex  
Paris  
Tél: Standard 0820 200 410  
(0.09€/min depuis une ligne fixe\*)  
Hotline 01 76 54 21 50 (n° non  
surtaxé)  
Website: www.oki.fr

## **OKI Systems (Magyarország) Kft.**

H-1133 Budapest,  
Váci út 76  
Hungary  
Telefon: +36 1 814 8000  
Telefax: +36 1 814 8009  
Website: www.okihu.hu

## **OKI Systems (Italia) S.p.A.**

via Milano, 11,  
20084 Lacchiarella (MI)  
Tel: +39 (0) 2 900261  
Fax: +39 (0) 2 90026344  
Website: www.oki.it

## **OKI Systems (Polska) Sp. z o.o.**

Platinum Business Park II, 3rd  
Floor  
ul. Domaniewska 42  
02-672 Warsaw  
Poland  
Tel: +48 22 448 65 00  
Fax: +48 22 448 65 01  
Website: www.oki.pl  
E-mail: oki@oki.com.pl  
Hotline: 0800 120066  
E-mail: tech@oki.com.pl

## **OKI Europe Limited, Sucursal em Portugal**

Av. Quinta Grande 53  
7º D Alfragide  
2614-521 Amadora  
Portugal  
Tel: +351 21 470 4200  
Fax: +351 21 470 4201  
Website: www.oki.pt  
E-mail: oki@oki.pt

## **Oki Service Serviço de apoio técnico ao Cliente**

Tel: 214 727 660  
E-mail: okiserv@oki.pt

## **OKI Systems Rus, LLC (Russia)**

Sector B, 3rd Floor, Svyatogor-4  
Business Center10/4, Letnikovskaya  
str.115114, Moscow  
Tel: +7 495 276 5060  
Fax: +7 495 258 6070  
e-mail: info@oki.ru  
Website: www.oki.ru  
Technical support:  
Tel: +7 495 564 8421  
e-mail: tech@oki.ru

## **Oki Systems (Österreich) Kft.**

Campus 21  
Businesszentrum Wien Sued  
Liebermannstrasse A02 603  
22345 Brun am Gebirge  
Tel: +43 223 6677 110  
Service-Hotline:  
+43 (0) 2236/677 110-501  
Website: www.oki.at

## **OKI Europe Ltd. (Ukraine)**

Raisy Opkinoy Street,8  
Building B, 2<sup>nd</sup> Floor,  
Kiev 02002  
Ukraine  
Tel: +380 44 537 5288  
e-mail: event@oki.ua  
Website: www.oki.ua

## **OKI Sistem ve Yazici Çözümleri Tic. Ltd. Şti.**

Harman sok Duran Is Merkezi,  
No:4, Kat:6,  
34394, Levent  
İstanbul  
Tel: +90 212 279 2393  
Faks: +90 212 279 2366  
Web: www.oki.com.tr

## **Oki Systems (Belgium)**

Medialaan 24  
1800 Vilvoorde  
Helpdesk: 02-2574620  
Fax: 02 2531848  
Website: www.oki.be

## **OKI Systems (Denmark) a-s**

Herstedøstervej 27  
2620 Albertslund  
Danmark  
Adm.: +45 43 66 65 00  
Fax: +45 43 66 65 90  
E-mail: salg@oki.dk /  
support@oki.dk  
Website: www.oki.dk

## **OKI Europe Limited, Sucursal en España**

Complejo Vega Norte. C/ Anabel  
Segura, 16. Edif. 3 - 4º Pta.  
28.108, Alcobendas  
Madrid  
Tel +34 91 343 16 20  
Website: www.oki.es

## **OKI Middle East, India and Sub Sahara Africa**

Building 7W A  
Office 2008,  
Dubai Airport Free Zone  
PO Box 54604  
Dubai, UAE  
Tel: +971 4 204 5810  
Website: www.oki.com/me

## **Oki Systems (Finland) Oy**

Vänrikinkuja 3  
02600 Espoo  
Tel: +358 (0) 207 900 800  
Fax: +358 (0) 207 900 809  
Website: www.oki.fi

## **Oki Systems (Holland) b.v.**

Neptunstraat 27-29  
2132 JA Hoofddorp  
Helpdesk: 0800 5667654  
Tel: +31 (0) 23 55 63 740  
Fax: +31 (0) 23 55 63 750  
Website: www.oki.nl

## **Oki Systems (Norway) AS**

Tevlingveien 23  
N-1081 Oslo  
Tel: +47 (0) 63 89 36 00  
Telefax: +47 (0) 63 89 36 01  
Website: www.oki.no

Var vänlig kontakta din  
Återförsäljare i första hand, för  
konsultation. I andra hand kontakta

## **Oki Systems (Sweden) AB**

Box 1193  
164 26 Kista  
Tel. +46 (0) 8 634 37 00  
e-mail: info@oki.se  
Website: www.oki.se

## **Oki Systems (Schweiz)**

Baslerstrasse 15  
CH-4310 Rheinfelden  
Support deutsch +41 61 827 94 81  
Support français +41 61 827 94 82  
Support italiano +41 061 827 9473  
Tel: +41 61 827 9494  
Website: www.oki.ch

## **Oki Data Americas Inc.(United States • États-Unis)**

2000 Bishops Gate Blvd.  
Mt. Laurel, NJ 08054  
USA  
Tel: 1-800-654-3282  
Fax: 1-856-222-5247  
http://www.OKIPRINTINGSOLUTIONS.COM  
http://my.okidata.com

8505 Freeport Pkwy  
Suite 100  
Irving, TX 75063  
http://www.okidata.com

2067 Wineridge Place  
Suite C & D  
Escondido, CA 92029  
Phone: 760-781-5200  
Toll Free: 800-264-1272  
http://www.okidata.com/wide-format

## **Oki Data Americas Inc.(Canada • Canadá)**

4140B Sladeview Crescent Unit 7 & 8  
Mississauga, Ontario  
Canada L5L 6A1

Tél: 1-905-608-5000  
Téléfax: 1-905-608-5040  
http://www.OKIPRINTINGSOLUTIONS.COM

## **Oki Data Americas Inc.(América Latina (OTRO))**

2000 Bishops Gate Blvd.  
Mt. Laurel, NJ 08054  
USA

Tel (Español): 1-856-222-7496  
1-856-222-5276  
Fax: 1-856-222-5260  
Email: LASatisfaction@okidata.com

## **Oki Data de Mexico, S.A. de C.V.**

Mariano Escobedo #748, Piso 8  
Col. Nueva Anzures  
C.P. 11590, México, D.F.

Tel: 52-555-263-8780  
Fax: 52-555-250-3501  
http://www.OKIPRINTINGSOLUTIONS.COM

## **Oki Data do Brasil Informática Ltda.**

Av. Alfredo Egídio de Souza Aranha,  
100 - 5º Andar - Bloco C  
Chácara Santo Antonio - São Paulo,  
SP - Brasil  
CEP: 04726-170

Tel: 55-11-3543-5500  
Fax: 55-11-3444-3501  
email: okidata@okidata.com.br  
HTTP://www.okiprintingsolutions.com

## **Argentina/Chile/Paraguay/Perú/ Uruguay**

**Oki Data Americas, Inc.**  
Sucursal Argentina  
Ugarte 3610 Piso 4º(1605) Olivos  
Buenos Aires, Argentina  
TEL: +54 11 5288 7500  
Fax: +54 11 5288 7599

## **Colombia/Ecuador/Venezuela/ Centroamérica y Caribe Oki Data Americas, Inc.**

Sucursal Colombia  
Carrera 13 #97-51, Oficina 101  
Bogotá Colombia  
TEL: +57 1 704 5159

## **Oki Data (Singapore) Pte. Ltd.**

438A Alexandra Road #02-11/12,  
Lobby 3, Alexandra Technopark  
Singapore(119967)  
Tel: (65) 6221 3722  
Fax: (65) 6594 0609  
http://www.okidata.com.sg

## **Oki Systems (Thailand) Ltd.**

1168/32 Lumpini Tower,  
16th Floor, Rama IV Road,  
Tungmahamek, Sathorn  
Bangkok 10120  
Tel: (662) 679 9235  
Fax: (662) 679 9243/245  
http://www.okisysthai.com

## **Oki Data(Australia) Pty Ltd.**

Level1 67 Epping Road, Macquarie  
Park  
NSW 2113, Australia  
Tel: +61 2 8071 0000  
(Support Tel: 1800 807 472)  
Fax: +61 2 8071 0010  
http://www.oki.com.au

## **OKI Data New Zealand**

8 Antares Place Rosedale,  
Auckland, 0632 New Zealand  
Tel: (64) 9 477 0500  
(Customer Support: 0800 778 800)  
Fax: (64) 9 477 0549  
http://www.oki.co.nz/

## **Oki Data(S) P Ltd. Malaysia Rep Office**

Suite 21.03, 21st Floor Menara IGB,  
Mid Valley City,  
Lingkaran Syed Pura 59200,  
Kuala Lumpur, Malaysia  
Tel: (60) 3 2287 1177  
Fax: (60) 3 2287 1166

