

MC573/ES5473 MFP

Felhasználói kézikönyv



Tartalomjegyzék

1 Kezdés előtt	5	Hálózati beállítások	50
Biztonsági óvintézkedések	6	E-mail beállítás	51
Általános óvintézkedések	7	Tesztnyomtatás	54
Tudnivalók a kézikönyvről	9	Vezeték nélküli helyi hálózathoz kapcsolódás	56
A leírások bemutatása	9	Vezeték nélküli helyi hálózathoz kapcsolódás előtt	56
Védjegyek és egyéb információk	11	Vezeték nélküli helyi hálózati kapcsolat engedélyezése	58
Licenc	13	Hozzáférési ponthoz (infrastrukturális) kapcsolódás	60
2 Beállítás	14	Közvetlenül kapcsolódás a készülékhez	73
Telepítési követelmények	15	Illesztőprogram és szoftver telepítése számítógépen	78
Telepítési környezet	15	Windows operációs rendszer esetén	78
Telepítés helye	16	Mac OS X operációs rendszer esetén	81
A kiegészítők ellenőrzése	18	3 Alapműveletek	85
A készülék kicsomagolása és telepítése	19	Az alkatrészek elnevezései	86
Választható eszköz telepítése	23	Előlnézet	86
Vezeték nélküli helyi hálózati modul telepítése	23	Hátulnézet	87
Kiegészítő tálcagység telepítése	24	A készülék belseje	88
A nyomtatóillesztő-program beállítása	26	Alapvető műveletek a kezelőpanelen	89
Telefonvonal csatlakoztatása	28	Nevek és funkciók	89
Csatlakoztatás nyilvános vonalhoz (csak faxolásra történő használat esetén)	28	Név és funkciók az érintőpanelen	90
Csatlakoztatás nyilvános vonalhoz (ha telefont csatlakoztat a készülékhez)	29	A kezelőpanel szögének beállítása	92
Optikai IP telefon csatlakoztatása	30	Karakterek beville	92
Csatlakoztatás ADSL környezethez	31	A készülék be- és kikapcsolása	95
Telefonközpont, otthoni telefon és üzleti telefon csatlakoztatása	32	A készülék bekapcsolása	95
Csatlakoztatás mellékként	32	A készülék kikapcsolása	96
CS vevő vagy digitális televízió csatlakoztatása	33	Papír betöltése	98
A hálózati kábel csatlakoztatása	34	A betölthető papírtípusok	98
Helyi hálózati/USB-kábel csatlakoztatása	36	Papír betöltése az 1-2. és 3. tálcába	101
Helyi hálózati kábel csatlakoztatása	36	Papír betöltése a többcélú tálcába	102
USB-kábel csatlakoztatása	38	Papírtárolás	104
Töltsön papírt a tálcába	40	Dokumentum elhelyezése	105
A Beállítási adatainak ellenőrzése	42	Az elhelyezhető dokumentumok	105
Ezen készülék beállítása	43	Beállítás az automatikus dokumentumadagolóban	106
Nyelvi beállítás	43	Beállítás a dokumentumúvegen	108
Dátum és idő beállítása	45	4 Másolás	109
A rendszergazdai jelszó beállítása	47	Másolás	110
Fax beállítás	48	A másolás megszakítása	111
		A másolatok számának meghatározása	112
		A Másolási képernyők leírása	113
		A képernyő elemeinek nevei és funkciói másolásnál	113

5 Beolvasás	116
Beolvasott adatok elküldése e-mail mellékletként	117
A Beolvasás e-mailbe funkció használata előtt	117
E-mail cím beírása e-mail küldéshez	118
Beolvasott adatok mentése megosztott mappába	120
Megosztott mappa létrehozása számítógépen	120
Cél rögzítése (profil)	121
A Beolvasás megosztott mappába funkció használata	122
A beolvasás megszakítása	123
A lapolvasási képernyők leírása	124
Beolvasás e-mailbe képernyő	124
Beolvasás megosztott mappába	127
6 Nyomtatás	131
Számítógépről történő nyomtatás (Windows)	132
A Windows operációs rendszerhez való PCL nyomtató-illesztőprogram esetén	132
A Windows operációs rendszerhez való PS nyomtató-illesztőprogram esetén	133
Nyomtatás számítógépről (Mac OS X)	135
Mac OS X operációs rendszer esetén	135
Nyomtatási feladat megszakítása	137
Az egyes nyomtató-illesztőprogramok képernyői és funkciói	138
Windows PCL nyomtató-illesztőprogram	138
Windows PS nyomtató-illesztőprogram	140
Mac OS X PS nyomtató illesztőprogram	142
A képernyő elemeinek nevei és funkciói nyomtatásnál	147
7 Fax	148
A fax funkciók alapműveletei	149
Faxszám beírása egy fax elküldéséhez	149
Faxátvitel megszakítása	150
Beállítás fogadáshoz	152
A fogadási mód beállítása	152
DRD	154
Várakozási idő beállítása a bejövő hívás beérkezésétől számítva a fogadás megkezdéséig (Válasz várakozási ideje)	155
A képernyő elemeinek nevei és funkciói faxolásnál	156
8 Karbantartás	159
Fogyóeszközök cseréje	160
Óvintézkedések fogyóeszköz csere során	160
A festékkazetták cseréje	161

A henger cseréje	165
A henger és a festékkazetta cseréje egyszerre	169
A készülék egyes alkatrészeinek tisztítása	173
A dokumentumüveg tisztítása	173
A LED-fej tisztítása	174
9 Hibaelhárítás	176
Ha papírelakadás történik	177
Ha a hibakód „370”, „371” vagy „372”	177
Ha a hibakód „380”, „381”, „382”, „385”, „389”	182
Ha a hibakód „390”	186
Ha a hibakód „391”, „392” vagy „393”	189
Ha a hibakód „409”	191
Ha elakad egy dokumentum	196
Ha egy dokumentum látható a papír útvonalán	196
Ha nem látható egy dokumentum a papír útvonalán	197
Másolási problémák	199
Nem tud másolni	199
Nyomtatási problémák	201
Nem lehet nyomtatni	201
Beolvasási problémák	203
Nem lehet beolvasni	203
Faxolási problémák	204
Nem lehet faxot küldeni	204
Nem lehet faxot fogadni	205
A kezelőpanelen hibaüzenet jelenik meg	206
Hibaüzenetlista	206
10 Kezelés/ Műszaki adatok	217
A rendszergazdai jelszó módosítása	218
Energiafogyasztás megtakarítása az Energiatakarékos funkcióval	219
A Készenléti idő beállítása az Energiatakarékos módra való áttérés előtt	219
Az Alvó módra áttérés előtt állítsa be a készenléti idő hosszát	220
Az Energiatakarékos funkció korlátozásai	220
A készülék automatikus kikapcsolása (Automatikus kikapcsolás)	221
A készenléti idő beállítása az Automatikus kikapcsolás működésének megkezdése előtt	222
Műszaki adatok	223
Általános jellemzők	223
Másoló – műszaki adatok	224
Fax – műszaki adatok	224
Lapolvasó – műszaki adatok	225

Nyomtató műszaki jellemzők	225
Hálózati jellemzők	226
Vezeték nélküli helyi hálózat műszaki adatai (választható)	227

Contact Us	228
-------------------------	------------

1

Kezdés előtt

Biztonsági óvintézkedések



Általános óvintézkedések

Tudnivalók a kézikönyvről









Védjegyek és egyéb információk









Licenc





Biztonsági óvintézkedések

 VIGYÁZAT!	Olyan további információkat jelöl, melyek figyelmen kívül hagyása, illetve be nem tartása súlyos személyi sérüléshez, vagy halálhoz vezethet.
 FIGYELEM!	Olyan további információkat jelöl, melyek figyelmen kívül hagyása személyi sérüléshez vezethet.

Általános óvintézkedések

 VIGYÁZAT!	
	Ne nyúljon a készülék belsejében található biztonsági kapcsolóhoz. Magas feszültség fordulhat elő, ami áramütést okozhat. Fogaskerék is elfordulhat, ami sérülést okoz.
	Ne használjon gyúlékony spray-t a készülék közelében. A készüléken belül egyes alkatrészek nagyon felhevülnek, ami tüzet is okozhat.
	Ha a fedél nagyon felforrósodik, a készülékből füst vagy szag árad, illetve szokatlan hangot hall, válassza le a tápdugót a fali aljzatból, és forduljon a kereskedőhöz. Tűz keletkezhet.
	Ha a készülékbe folyadék – például víz – kerül, válassza le a tápdugót a fali aljzatból, és forduljon a kereskedőhöz. Tűz keletkezhet.
	Ha iratkapcsot vagy más tárgyat ejt a készülékbe, válassza le a tápdugót a fali aljzatból, és vegye ki ezt a tárgyat. Áramütés, tűz vagy sérülés fordulhat elő.
	Ne végezzen a felhasználói útmutatóban előírtaktól eltérő műveletet és szétszerelést. Áramütés, tűz vagy sérülés fordulhat elő.
	Ha a készüléket leejti vagy fedele megsérül, válassza le a tápdugót a fali aljzatból, és forduljon a kereskedőhöz. Áramütés, tűz vagy sérülés fordulhat elő.
	Rendszeres időközönként válassza le a tápdugót, és tisztítsa meg a csatlakozóvillák alapjait és azok között. Ha a tápdugót sokáig az aljzatba dugva hagyja, por gyúlik fel a csatlakozóvillák alapjain, és rövidzárlat keletkezhet, ami tüzet is okozhat.

 VIGYÁZAT!	
	A kipergett festékport ne takarítsa fel elektromos porszívóval. A kipergett festékpórt elektromos porszívóval való feltakarítása tüzet okozhat az elektromos érintkezésből származó szikrák vagy egyéb okok miatt. Ha a festék a padlóra vagy máshová freccsen, törölje fel óvatosan, nedves kendővel vagy egyéb törölkendővel, ügyelve, hogy ne szórja szét a festékpórt.
	Ne helyezzen semmilyen tárgyat a szellőzőnyílásba. Áramütés, tűz vagy sérülés fordulhat elő.
	Ne tegyen vízzel töltött csészét és más tárgyakat a készülékre. Áramütés vagy tűz keletkezhet.
	Ne hagyja, hogy a készülékbe kisállatok vizelete vagy más folyadék kerüljön, és ne hagyja, hogy a készülék nedves legyen. Áramütés vagy tűz keletkezhet.
	Amikor nyitva van a készülék fedőlapja, akkor ne érintse meg a beégető egységet. Égési sérüléseket okozhat.
	Ne dobja tűzbe a festékkazettákat és a fényhengert. A festékkazetta meggyulladhat és égési sérüléseket okozhat.
	Ne csatlakoztassa a tápvezetékét, a kábeleket és a földelővezetékét a jelen felhasználói útmutatóban előírtaktól eltérő módon. Tűz keletkezhet.
	A szünetmentes tápegység (UPS), vagy az egyen-váltakozó áramú átalakító használata mellett a működés nem garantált. Ne használjon szünetmentes tápegységet vagy invertert. Tűz keletkezhet.

 FIGYELEM!	
	Ne menjen a papírkidó részhez bekapcsoláskor, illetve nyomtatáskor. Ez sérülést okozhat.
	Ne érintse meg a sérült folyadékkristályos kijelzőt. Ez sérülést okozhat. Ha a folyadékkristályos kijelzőből szivárgó folyadék (folyékony kristály) szembe vagy szájba kerül, azonnal öblítse ki bő vízzel. Szükség esetén kérjen orvosi segítséget.
	Ne szerelje szét és ne feszítse fel a hengert és a festékkazettát. Ilyenkor belélegezheti a szétszórt festéket, illetve a festék bepiszkolhatja kezét és ruházatát.

Tudnivalók a kézikönyvről

A kézikönyvvel kapcsolatos különféle információk itt találhatóak. A kézikönyv használata előtt olvassa el ezeket a szakaszokat.

• Jogi nyilatkozat

Mindent megtettünk annak érdekében, hogy a kézikönyvben található adatok teljes körűek, pontosak és naprakészek legyenek. A gyártó nem vállal felelősséget a hatáskörén kívül bekövetkező hibákért. Továbbá, a gyártó nem tudja garantálni, hogy a szoftveren és a felszerelésen más gyártók által végzett változtatások és az erre tett utalások ebben a kézikönyvben nem lennének hatással az említett eszközök információtartalmának alkalmazhatóságára. Az egyéb cégek által gyártott szoftverek megemlítése nem jelenti a gyártó jóváhagyását.

Bár mi megtettünk minden erőfeszítést, hogy ezt a dokumentumot a lehető legpontosabbá és jól használhatóvá tegyük, nem tudunk semmiféle, sem kifejezett, sem beleértett garanciát vállalni arra, hogy ezen dokumentumban található adatok pontosak és teljesek.

• A kézikönyv szerzői joga

Az Oki Data Corporation minden jogot fenntart. Az Oki Data Corporation előzetes írásbeli engedélye nélkül a jelen dokumentum semmilyen része nem reprodukálható semmilyen formában és eszközzel.

© 2016 Oki Data Corporation

• A kézikönyv felépítése

- Felhasználói kézikönyv (PDF) ----- A készülékhez mellékelte DVD-ROM tartalmazza.
- Szakértői kézikönyv (PDF) ----- Az OKI Data weboldaláról töltsse le e kézikönyvet és a letöltött kézikönyvet nézze meg.
- Online kézikönyv ----- Az OKI Data weboldalán böngészheti.

- A leírások bemutatása

A leírások bemutatása

Jelek, szimbólumok, illusztrációk és egyéb leírások találhatóak.

- A jelek bemutatása
- A szimbólumok bemutatása
- Az illusztrációk bemutatása



Amennyiben nincs másképpen jelezve, a jelen kézikönyvben az alábbi képernyők képeit használjuk fel.

- Windows esetén: Windows 7
- Mac OS X operációs rendszer esetén: Mac OS X 10.9

[OKI MFP (OKI többfunkciós készülék)] írható be típusnévként.

A használt operációs rendszertől, nyomtató típusától vagy változatától függően előfordulhat, hogy e dokumentumban szereplő leírás eltér a valós helyzettől.

A jelek bemutatása

A következő jelek találhatóak e kézikönyvben.

Szimbólum	Jelentés
	Óvintézkedéseket és megszorításokat jelöl a készülék helyes kezelésére vonatkozóan. Mindenképpen olvassa el, hogy a készüléket helyesen tudja kezelni.
	A készülék használata szempontjából hasznos információkat jelöl. Célszerű az elolvasása.
	A hivatkozási témaköröket jelzi. Olvassa el, ha további tájékoztatást szeretne.
	Kapcsolódó témaköröket jelez. Olvassa el, ha kapcsolódó tájékoztatást szeretne.

A szimbólumok bemutatása

Ez a szakasz ismerteti a kézikönyvben használt szimbólumokat és azok jelentését.

Szimbólum	Jelentés
Illusztráció (gombnév)	Gombot (gombnevet) jelöl a készülék kezelőpaneljén.

Szimbólum	Jelentés
[]	Menünevet, elemnevet, beállítást vagy a kezelőpanel érintőpanelén megjelenő egyéb elemeket jelez. Számítógép képernyőjén megjelenő menüt, ablakot vagy párbeszédpanel-nevet jelöl. Ezek a leírásokban és az eljárások illusztrációiban világosan megkülönböztethetők.
” ”	A kijelzőn megjelenő üzenetet vagy beírt szöveget jelöl. A számítógépen található fájlok nevét jelzi. Hivatkozás témakörének címét jelzi.
< >	Számítógép billentyűzetén lévő billentyűt jelöl.
>	A készülék vagy a számítógép szükséges menüjének megjelenítési módját jelöli.

Az illusztrációk bemutatása

E kézikönyvben példaként az MC573 ábrái szerepelnek.

E kézikönyvben a gyári alapbeállításoknak megfelelően szerepelnek a kezelőpanel érintőpaneljének ábrái.



A kézikönyvben lévő leírások az adott típus függvényében eltérőek lehetnek.

Védjegyek és egyéb információk

Az OKI az Oki Electric Industry Co., Ltd. egyik bejegyzett védjegye.

Az Energy Star az Egyesült Államok Környezetvédelmi Hivatalának védjegye.

A Microsoft, a Windows, a Windows Server, a Windows Vista és az Internet Explorer a Microsoft Corporation bejegyzett márkanévei.

Az Apple, a Macintosh, a Mac és a Mac OS az Apple Inc. bejegyzett védjegyei.

Az iPad, iPhone, iPod, iPod touch és a Safari az Apple Inc. védjegyei, melyeket az Egyesült Államokban és más országokban jegyeztek be.



Az AirPrint és az AirPrint logo az Apple Inc. védjegyei.

A Google, a Google Docs, az Android és a Gmail a Google Inc. védjegyei.

A Google Felhőalapú Nyomtatás a Google Inc. védjegye.

Az Adobe, az Illustrator, a Photoshop, a PostScript és a Reader védjegyek, illetve az Adobe Systems Incorporated vállalat Amerikai Egyesült Államokban és más országokban bejegyzett védjegyei.

A FeliCa Sony Corporation védjegye.

A MIFARE az NXP Semiconductors védjegye.

Az egyéb termék- és márkanevek tulajdonosuk védjegyei, vagy bejegyzett védjegyei.



A gyártó az Energy Star program résztvevőjeként megállapította, hogy a termék megfelel az Energy Star energiatakarékosságra vonatkozó irányelveinek.

CE	Ez a termék összhangban van a Tanács 2014/30/EK (EMC), 2014/35/EK (LVD), 1999/5/EK(R&TTE), 2009/125/EK (ErP) és 2011/65/EU (RoHS) irányelveivel, amelyek a tagállamok jogszabály-megközelítése szerint korrigálva vannak a következő területekre vonatkozóan: elektromágneses összeférhetőség, kis feszültség, rádióberendezések és távközlő végberendezések, energiával kapcsolatos termékek, egyes veszélyes anyagok elektromos és elektronikus berendezésekben való alkalmazásának korlátozása.
-----------	--

Az elektromágneses összeférhetőségről szóló 2004/108/EK számú irányelvnek való megfelelést a következő kábelek felhasználásával tesztelték.

KÁBELTÍPUS	HOSSZ (MÉTER)	MAG	ÁRNYÉKOLÁS
Tápkábel	1,8	X	X
USB	5,0	X	✓
LAN	10,0	X	X
Telefon	3,0	X	X

• ELSŐSEGÉLYNYÚJTÁS VÉSZHELYZET ESETÉN

Legyen óvatos a festékporral:



Ha lenyelte, igyon kis kortyokban hideg vizet és forduljon orvoshoz. TILOS a hánytatás megindítása.

Ha belélegezte, azonnal menjen friss levegőre. Azonnal forduljon orvoshoz.

Ha a festékpór szembe kerül, öblítse ki a szemet bő vízzel legalább 15 percen keresztül, nyitva tartott szemhéjakkal. Azonnal forduljon orvoshoz.

A festékpór kipergésére hideg vizet és szappant használjon, hogy elkerülje a bőr, vagy a ruhadarab foltosodását.

• GYÁRTÓ

OKI Data Corporation,
4-11-22 Shibaura, Minato-ku,
Tokió 108-8551, Japán

- **EU IMPORTŐR/HIVATALOS KÉPVISELŐ**

OKI Europe Limited
Blays House
Wick Road
Egham
Surrey, TW20 0HJ
Egyesült Királyság

Értékesítési, támogatási és általános kérdéseivel forduljon a helyi viszonteladóhoz.

- **KÖRNYEZETVÉDELMI INFORMÁCIÓK**



Licenc

A termék a Heimdal Project által kifejlesztett szoftvert tartalmaz.

Copyright (c) 1995 - 2008 Kungliga Tekniska Högskolan

(Royal Institute of Technology, Stockholm, Sweden).

Minden jog fenntartva.

Értékesítése, vagy felhasználása forráskód és bináris kód formájában, módosítással, vagy anélkül engedélyezett az alábbi feltételek teljesülése mellett:

- 1 A forráskód értékesítése magában kell, hogy foglalja az alábbi jogi nyilatkozatot, feltételek listáját és a következő lemondó nyilatkozatot.
- 2 A bináris kód értékesítése magában kell, hogy foglalja a dokumentációban és/vagy az egyéb, továbbadásakor biztosított dokumentumokban az alábbi jogi nyilatkozatot, feltételek listáját és a következő lemondó nyilatkozatot.
- 3 Sem az intézet neve, sem a közreműködők nevei nem használhatóak arra, hogy az ezen szoftvertől származtatott termékekhez hozzájáruljanak, vagy reklámozzák azokat, előzőleges írásbeli engedély kérése nélkül.

A SZOFTVERT KIBOCSÁJTÓ INTÉZET ÉS A KÖZREMŰKÖDŐK VISSZAUTASÍTANAK BÁRMILYEN KIFEJEZETT, VAGY TÖRVÉNYI GARANCIA VÁLLALÁSÁT, IDEÉRTVE, DE NEM KORLÁTOZVA AZ ÉRTÉKESÍTHETŐSÉGRE, A KONKRÉT CÉLRA VALÓ ALKALMASSÁGRA VONATKOZÓ GARANCIÁKAT. AZ INTÉZET ÉS A KÖZREMŰKÖDŐK NEM VÁLLALNAK FELELŐSSÉGET SEMMILYEN ÖN ÁLTAL ELSZENVEDETT KÖZVETLEN, KÖZVETETT, JÁRULÉKOS, KÜLÖNLEGES, KÖVETKEZMÉNYI, VAGY PÉLDÁN ALAPULÓ KÁRÉRT, AZ OKOZÁS MÓDJÁTÓL ÉS A FELELŐSSÉG ELMÉLETÉTŐL FÜGGETLENÜL. EZ KITERJED, DE NEM KORLÁTOZÓDIK AZ ESETLEGES ELMARADT KÖZVETLEN, VAGY KÖZVETETT HASZONRA, A CÉG JÓ HÍRNEVÉT, VAGY TEKINTÉLYÉT ÉRT SÉRELEMRE, AZ ADATVESZTÉSRE, A HELYETTESÍTŐ TERMÉKEK, VAGY SZOLGÁLTATÁSOK BESZERZÉSÉNEK KÖLTSÉGÉRE ÉS EGYÉB NEM TÁRGYI KÁROKRA, FÜGGETLENÜL ATTÓL, HOGY A KÁROSODÁS SZERZŐDÉSES, VAGY SZERZŐDÉSEN KÍVÜLI JOGVISZONYBÓL ERED, IDEÉRTVE A GONDATLANSÁGBÓL ELKÖVETETT KÁROKOZÁST, MÉG ABBAN AZ ESETBEN IS, HA AZ INTÉZET ÉS A KÖZREMŰKÖDŐK FIGYELMÉT FELHÍVTÁK EZEN KÁROK BEKÖVETKEZÉSÉNEK LEHETŐSÉGÉRE.

• Nyílt forráskódú licenc felfedése

A következő nyílt forráskódú szoftver is rendelkezésre bocsátásra kerül a Google Felhőalapú Nyomtatási szolgáltatás használatához. Alább található meg a nyílt forráskódú licenc leírása.

json-c

Copyright (c) 2009-2012 Eric Haszlakiewicz

Ezennel ingyenes engedélyt kap a jelen szoftvert és az ahhoz tartozó dokumentációs fájlokat (a „Szoftvert”) megkapó minden személy arra, hogy a Szoftvert megszorítások nélkül kezelje, korlátozás nélkül ideértve a Szoftver használatához, másolásához, módosításához, beolvasztásához, közzétételéhez, forgalmazásához, továbbadásához és/vagy példányainak értékesítéséhez fűződő jogot, valamint ezek engedélyezését a Szoftvert megkapó személyek számára, az alábbi feltételeknek megfelelően:

A fenti szerzői jogi nyilatkozat és a jelen, engedélyezésre vonatkozó közleményt a Szoftver minden példányán, illetve jelentős részén fel kell tüntetni.

A SZOFTVER BIZTOSÍTÁSA ADOTT ÁLLAPOTÁBAN, MINDENFAJTA – KIFEJEZETT ÉS BELEÉRTETT – JÓTÁLLÁS NÉLKÜL TÖRTÉNIK, KORLÁTOZÁS NÉLKÜL IDEÉRTVE AZ ELADHATÓSÁGRA, AZ ADOTT CÉLRA VALÓ ALKALMASSÁGRA ÉS A JOGSÉRTÉSEK ELKERÜLÉSÉRE VONATKOZÓ JÓTÁLLÁST. A SZERZŐK ÉS A SZERZŐI JOGOK TULAJDONOSAI SEMMILYEN ESETBEN NEM FELELŐSEK SEMMIFÉLE KÖVETELÉS, KÁRIGÉNY VAGY EGYÉB FELELŐSSÉGREVONÁS TEKINTETÉBEN, LEGYEN SZÓ SZERZŐDÉSES VAGY SZERZŐDÉSEN KÍVÜLI CSELEKMÉNYRŐL VAGY MÁSRÓL, MELY A SZOFTVERREL, A SZOFTVER HASZNÁLATÁVAL VAGY MÁS KEZELÉSÉVEL KAPCSOLATOS, ILLETVE ABBÓL ERED.

Copyright (c) 2004, 2005 Metaparadigm Pte Ltd

Ezennel ingyenes engedélyt kap a jelen szoftvert és az ahhoz tartozó dokumentációs fájlokat (a „Szoftvert”) megkapó minden személy arra, hogy a Szoftvert megszorítások nélkül kezelje, korlátozás nélkül ideértve a Szoftver használatához, másolásához, módosításához, beolvasztásához, közzétételéhez, forgalmazásához, továbbadásához és/vagy példányainak értékesítéséhez fűződő jogot, valamint ezek engedélyezését a Szoftvert megkapó személyek számára, az alábbi feltételeknek megfelelően:

A fenti szerzői jogi nyilatkozat és a jelen, engedélyezésre vonatkozó közleményt a Szoftver minden példányán, illetve jelentős részén fel kell tüntetni.

A SZOFTVER BIZTOSÍTÁSA ADOTT ÁLLAPOTÁBAN, MINDENFAJTA – KIFEJEZETT ÉS BELEÉRTETT – JÓTÁLLÁS NÉLKÜL TÖRTÉNIK, KORLÁTOZÁS NÉLKÜL IDEÉRTVE AZ ELADHATÓSÁGRA, AZ ADOTT CÉLRA VALÓ ALKALMASSÁGRA ÉS A JOGSÉRTÉSEK ELKERÜLÉSÉRE VONATKOZÓ JÓTÁLLÁST. A SZERZŐK ÉS A SZERZŐI JOGOK TULAJDONOSAI SEMMILYEN ESETBEN NEM FELELŐSEK SEMMIFÉLE KÖVETELÉS, KÁRIGÉNY VAGY EGYÉB FELELŐSSÉGREVONÁS TEKINTETÉBEN, LEGYEN SZÓ SZERZŐDÉSES VAGY SZERZŐDÉSEN KÍVÜLI CSELEKMÉNYRŐL VAGY MÁSRÓL, MELY A SZOFTVERREL, A SZOFTVER HASZNÁLATÁVAL VAGY MÁS KEZELÉSÉVEL KAPCSOLATOS, ILLETVE ABBÓL ERED.

2

Beállítás

Telepítési követelmények

A kiegészítők ellenőrzése

A készülék kicsomagolása és telepítése

Választható eszköz telepítése

Telefonvonal csatlakoztatása

A hálózati kábel csatlakoztatása

Helyi hálózati/USB-kábel csatlakoztatása

Töltsön papírt a tálcába

A Beállítási adatainak ellenőrzése

Ezen készülék beállítása

Vezeték nélküli helyi hálózathoz kapcsolódás

Illesztőprogram és szoftver telepítése számítógépen

Telepítési követelmények

- Telepítési környezet
- Telepítés helye

Telepítési környezet

A készüléket az alábbi környezetben telepítse.

Környezeti hőmérséklet: 10°C – 32°C

Környezeti páratartalom: 20% – 80% (relatív páratartalom)

Maximális nedves hőmérséklet: 25°C



- Ügyeljen a kicsapódás megelőzésére. Meghibásodást okozhat.
- Ha a készüléket 30%-os vagy annál kisebb relatív páratartalmú helyen telepíti, akkor használjon légnedvesítőt vagy sztatikus feltöltődést megelőző lapot.
- A telepítési környezettől függően a működés hangosabb lehet. Ha zavarja a zaj, javasoljuk, hogy telepítse a készüléket egy másik helyiségben, távol Öntől.



VIGYÁZAT!

- Ne telepítse olyan helyre a készüléket, ahol túl magas a hőmérséklet vagy tűz közelébe.
- Ne telepítse a készüléket olyan helyre, ahol vegyi reakciókra kerül sor, például laboratóriumba.
- Ne telepítse a készüléket alkohol, hígítók és egyéb, gyúlékony oldószerek közelébe.
- Ne telepítse a készüléket olyan helyre, ahol gyermekek is elérhetik.
- Ne telepítse a készüléket labilis helyre, például billegő állványra vagy ferde felületre.
- Ne telepítse a készüléket olyan helyre, ahol magas a páratartalom vagy a por, illetve ahol közvetlen napfénynek van kitéve.
- Ne telepítse a készüléket olyan környezetbe, ahol sós levegőnek vagy korrozív gáznak van kitéve.
- Ne telepítse a készüléket olyan környezetbe, ahol erős rezgésnek van kitéve.
- Ne telepítse a készüléket olyan helyre, ahol szellőzőnyílása el van zárva.

FIGYELEM!

- Ne telepítse a készüléket közvetlenül vastag szőnyegre.
- Ne telepítse a készüléket zárt helyiségbe, illetve rossz szellőzésű helyre.
- Ha a készüléket tartósan, folyamatosan kis helyiségben használja, ügyeljen a szellőztetésre.
- Telepítse a készüléket erős mágneses mezőt, illetve zajt kibocsátó forrástól távol.
- Ne telepítse a készüléket televízió vagy monitor közelébe.
- A készüléket mindkét oldalánál fogva, hátsó oldalát kissé lefelé billentve hordozza.

Telepítés helye

A berendezést egyenes felületen helyezze el, amely elég széles a berendezés biztonságos megtartásához.

Az alábbi képeken látható módon hagyjon elegendő szabad helyet a készülék körül.

• Felülnézet

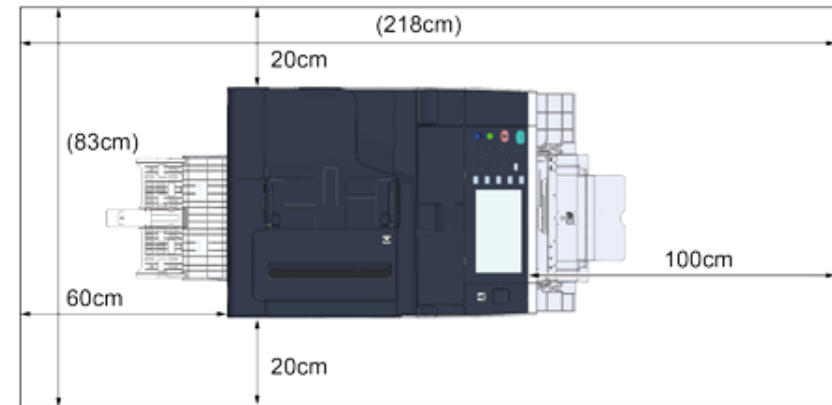

• Oldalnézet

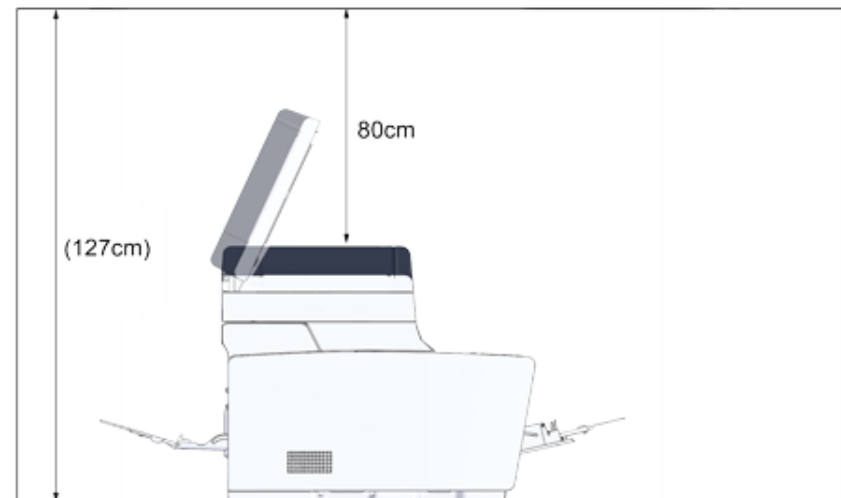

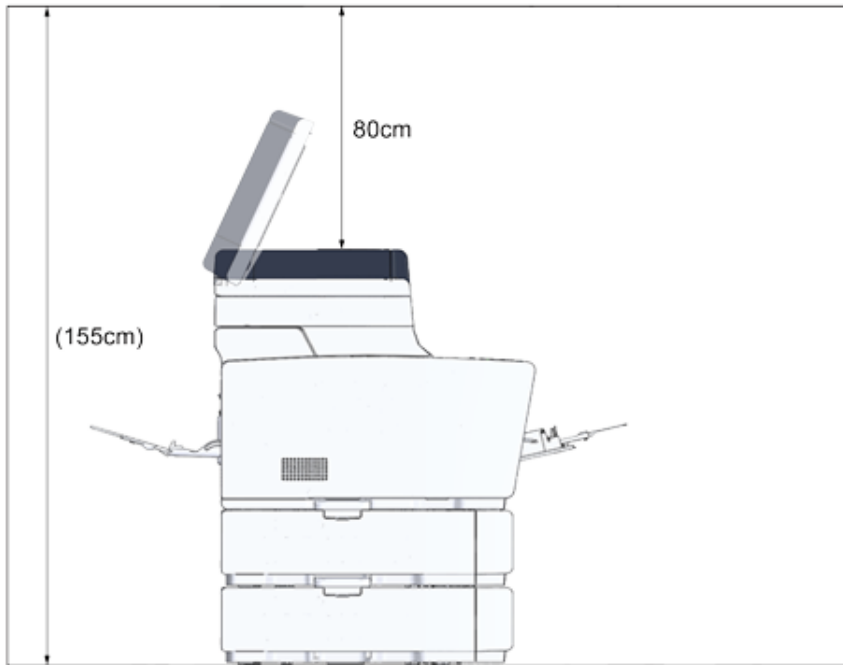

- Oldalnézet (ha a kiegészítő tálca be van téve van)



A kiegészítők ellenőrzése

Ellenőrizze, hogy rendelkezik-e az alább felsoroltak mindegyikével.

 FIGYELEM!	Ez sérülést okozhat.	
A készüléket 2 személy emelje, mert a súlya körülbelül 31 kg.		



Első alkalommal feltétlenül a mellékelt fogyóeszközöket használja. Ha egyéb fogyóeszközöket használ az első alkalommal, akkor előfordulhat, hogy az élettartam nem jelenik meg megfelelően, vagy a felhasznált kellékanyagok nem állnak rendelkezésre.

• Fő test



- **Négy fényérzékeny henger (fekete, cián, magenta és sárga)**
- **Négy induló festékkazetta (fekete, cián, magenta és sárga)**

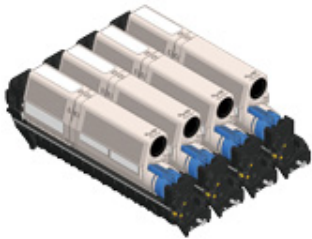

Az MC típusok esetében az induló festékkazetták a fényhengerekben vannak, amelyeket még a szállítás előtt beszereltek a nyomtatóba.



Az induló festékkazetta az ES típusokban nincs telepítve. Telepítse a készülékhez mellékelt festékkazettát. Nézze meg a „A henger cseréje” című részt.

• Szoftver DVD-ROM



• Hálózati kábel

• Telefonkábel



• Borítékkar

A többcélú tálcára van erősítve a borítékkar. Akkor használja a borítékkart, ha a nyomtatást követően ráncosodnak a borítékok.



Útmutatásokért a Szakértői kézikönyvet nézze meg.



- Helyi hálózati és USB-kábeleket nem tartalmaz a csomag. Maga gondoskodjon a csatlakoztatáshoz szükséges kábelekről.
- A készülék szállításához csomagoló- és védőanyagok szükségesek. Ne dobja ki a csomagolóanyagokat, mivel előfordulhat, hogy később szükség lesz azokra.

A készülék kicsomagolása és telepítése

Ez a szakasz ismerteti a készülék kicsomagolását és telepítését.

 FIGYELEM!	Ez sérülést okozhat.	
A készüléket 2 személy emelje, mert a súlya körülbelül 31 kg.		



- Különösen óvatosan járjon el a henger (a zöld színű henger) kezelésekor, mivel az törékeny.
- Ne tegye ki a hengert közvetlen napfénynek és erős (körülbelül 1500 luxnál erősebb) fénynek. A hengert még beltéri megvilágítás esetén se hagyja elől 5 percig és annál hosszabban.
- A készülék szállításához csomagoló- és védőanyagok szükségesek. Ezeket ne semmisítse meg, hanem őrizze meg későbbi felhasználás céljából.

1 Vegye ki a készüléket a dozból és vegye ki a tartozékokat, a kipárnázó anyagokat és a műanyag zsákot a készülékéből.

2 Emelje meg a készülékét és helyezze el ott, ahol majd telepíteni fogja.



Ne nyissa fel a lapolvasó egységet a 4. lépésig.

3 Vegye ki, illetve távolítsa el a kipárnázó anyagokat, védőszalagokat, védőlapokat és a szárítószer csomagot.

4 Fogja meg a fogantyút (B) a lapolvasó egység kinyitásához.

- 5 Nyomja meg az (A) gombot, majd ütközésig hajtsa fel a kimeneti tálcát (a).



- 6 Fogja meg a festékkazetta kék karja végét, majd addig fordítsa előrefelé, amíg a vége egy vonalba nem kerül a kazetta rögzítőfülével.

Fordítsa el mind a 4 festékkazetta karjait.

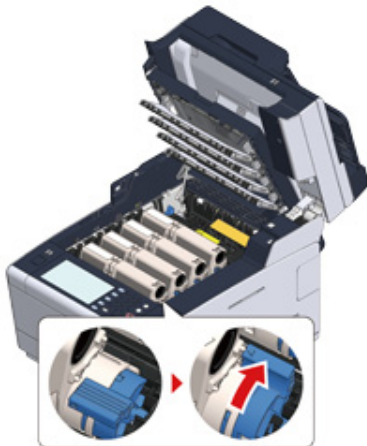

Ha a kék kar elfordítása nélkül zárja be a kimeneti tálcát, akkor az meghibásodást okozhat. Ügyeljen arra, hogy addig fordítsa el a kék kart, amíg a vége egy vonalba nem kerül a festékkazetta hátoldalán található rögzítőfülvel.

- 7 Addig húzza maga felé a Beégető egység rögzítőkarját, amíg ki nem oldódik.

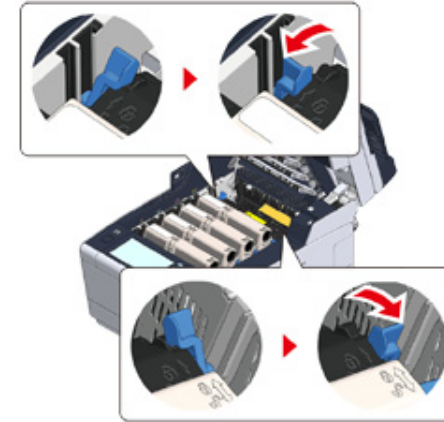

- 8 Fogja meg a beégető egység fogantyúját és emelje ki a beégető egységet a készülékből.



- 9 Nyomja meg a Beégető egység kék karját és vegye ki a narancssárga biztonsági ütközőt és a filmet.

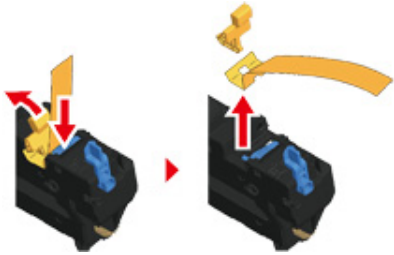

- 10 Fogja a Beégető egység karját és állítsa Beégető egységet egy vonalba a festékkazetta mögött található hornyokkal, tegye a Beégető egységet a készülékbe.

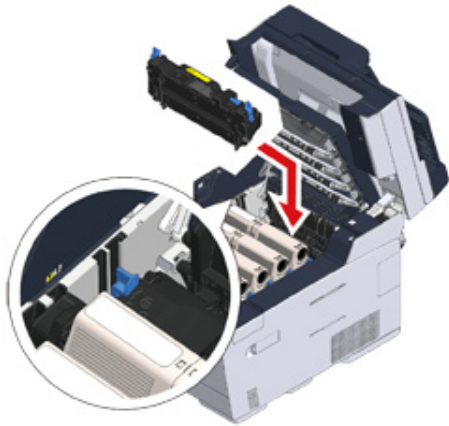

- 11 Nyomja meg a Beégető egység karjait a reteszeléshez.

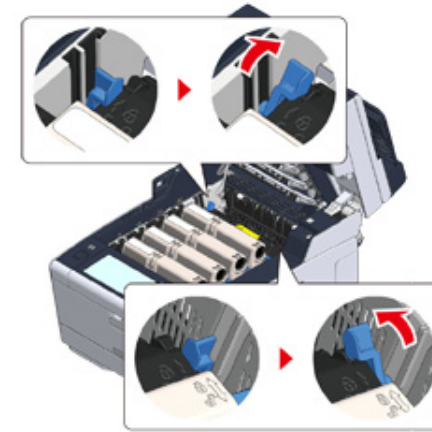

- 12 Lassan hajtsa le a kimeneti tálcát (a), majd nyomja meg a rögzítéshez a kimeneti tálca közepét.

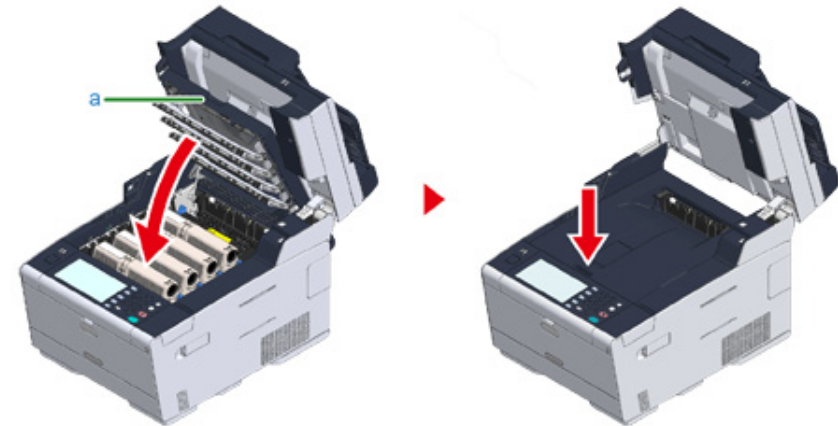

Ha nem tűnik el a Nyitva van a Kimeneti tálca hibaüzenet, akkor ellenőrizze, hogy biztonságosan zárva van-e a Kimeneti tálca.

13 Fogja meg a fogantyút (B) a lapolvasó egysége lezárásához.



Választható eszköz telepítése

E rész ismerteti a választható eszköz telepítését.

- Vezeték nélküli helyi hálózati modul telepítése
- Kiegészítő tálcaegység telepítése
- A nyomtatóillesztő-program beállítása

Vezeték nélküli helyi hálózati modul telepítése

Akkor vezeték nélküli helyi hálózati modult, ha vezeték nélküli kapcsolatot akar használni.

A telepítést követően, a vezeték nélküli helyi hálózat [DISABLE (TILT)] beállítását feltétlenül [ENABLE (ENGEDÉLYEZ)] beállításra változtass meg a kezelőpanelen.

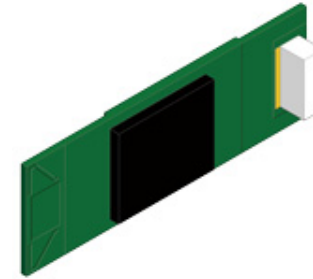

- 1 Ellenőrizze, hogy ki van-e kapcsolva a készülék és bontva van-e a hálózati kábel csatlakozása.



Ha a készülék bekapcsolt állapotában végzi a telepítést, akkor előfordulhat, hogy hibásan működik a készülék és helyi hálózati modul.

- 2 Nyissa ki a vezeték nélküli helyi hálózati modul fedelét.



- 3 Nyissa ki a csatlakozó fedelét és csatlakoztassa a vezeték nélküli helyi hálózati modult.

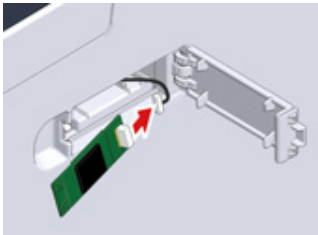

- 4 Végezze el a vezeték nélküli helyi hálózati modul telepítését a készülékben.

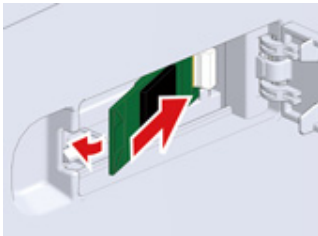

- 5 Zárja be a vezeték nélküli helyi hálózati modul fedelét.

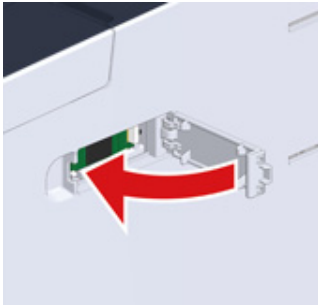

Ugorjon „A hálózati kábel csatlakoztatása” című részre.

Kiegészítő tálcagység telepítése

Akkor telepítse a kiegészítő tálcát, ha növelni kell a beállítandó lapok vagy papírtípusok számát.

Maximum 2 tálcát telepíthető.

A beszerelést követően a nyomtató illesztőprogramban állítsa be a tálcák számát.

Típuszám N36501

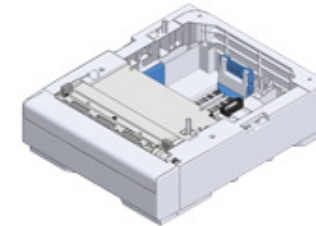

FIGYELEM!

Ez sérülést okozhat.



A készüléket 2 személy emelje, mert a súlya körülbelül 31 kg.

- 1 Ellenőrizze, hogy ki van-e kapcsolva a készülék és bontva van-e a hálózati kábel csatlakozása.



Ha a készülék bekapcsolt állapotában végzi a kiegészítő tálcát telepítését, akkor előfordulhat, hogy hibásan működik a készülék és kiegészítő tálcák.

- 2** Ha két kiegészítő tálcát akar telepíteni, akkor rögzítőelemekkel rögzítse azokat egymáshoz.

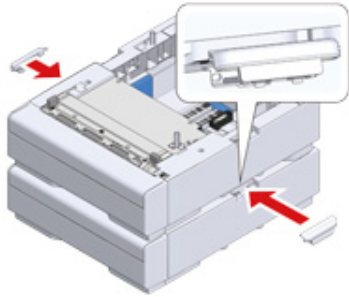

- 3** A hát- és jobb oldalakat egy vonalba állítva, lassan helyezze a készüléket a kiegészítő tálcára.



- 4** A rögzítőelemek segítségével csavarozza össze a készüléket és a kiegészítő tálcát.



A nyomtatóillesztő-program beállítása

Ha telepítve van a kiegészítő tálca, akkor a nyomtatóillesztő-program telepítését követően ellenőrizze a tálcák számát.

A nyomtatóillesztő-program telepítésére vonatkozó tudnivalóért az „illesztőprogram és szoftver telepítése számítógépen” című részt nézze meg.



- Az eljárás elvégzéséhez a számítógépen rendszergazdaként kell belépnie.
- Ha a Mac OS az alábbi feltételeket alkalmazza, akkor a telepített opció adatait a rendszer automatikusan lekérdezi, így a nyomtató-illesztőprogramot nem szükséges beállítani.
 - Ha a nyomtatóillesztő-program telepítését megelőzően történt a kiegészítő egység telepítése
 - Ha Bonjour szolgáltatás használatával kapcsolódik a készülék egy hálózatra
 - Ha USB-interfészen keresztül kapcsolódik a készülék

• Kiegészítő tálca vagy tálcák beállítása a Windows PCL nyomtatóillesztő-program esetén

- 1 Kattintson a [Start] menüre, majd válassza ki az [Eszközök és nyomtatók] lehetőséget.
- 2 Kattintson a jobb egérgombbal az [OKI MC573 (OKI MC573)] ikonra, majd válassza ki [Printer properties (Nyomtató tulajdonságai)] menüből az [OKI MC573(PCL6) (OKI MC573(PCL6)))] menüpontot.
- 3 Válassza ki az [Eszközbeállítások] lapot.

4 Írja be a tálcaszámot, majd kattintson az [OK] gombra.

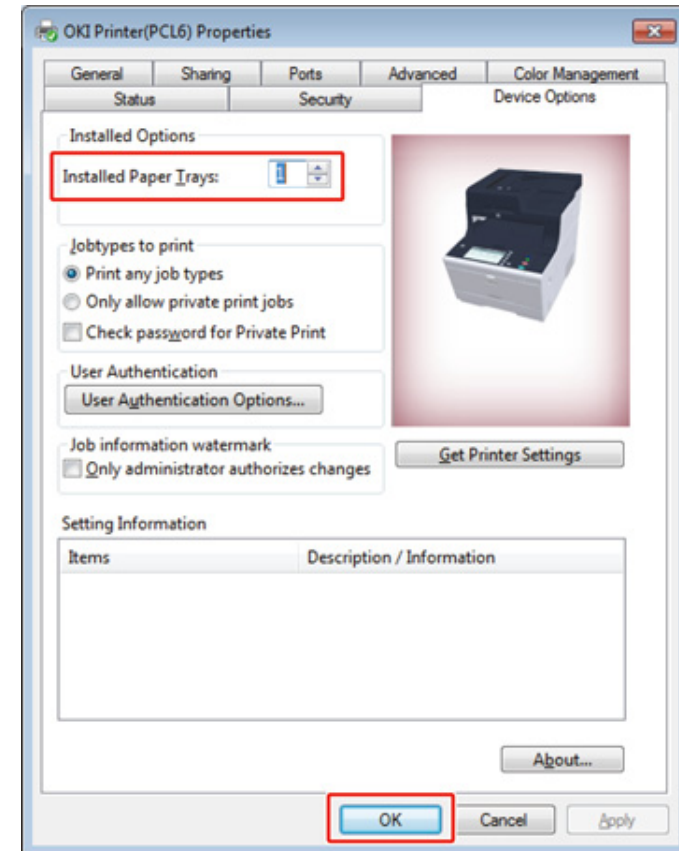

TCP/IP hálózati kapcsolat használata esetén kattintson a [Get Printer Settings (Nyomtatóbeállítások lekérése)] gombra a tálcaszám automatikus beállításához.

• Kiegészítő tálca vagy tálcák beállítása a Windows PS nyomtatóillesztő-program esetén

- 1 Kattintson a [Start] menüre, majd válassza ki az [Eszközök és nyomtatók] lehetőséget.

- 2 Kattintson a jobb egérgombbal az [OKI MC573 (OKI MC573)] ikonra, válassza ki [Printer properties (Nyomtató tulajdonságai)] menüből az [OKI MC573(PS) (OKI MC573(PS))] menüpontot.
- 3 Válassza ki az [Eszközbeállítás] lapot.
- 4 Válassza ki a [Telepített opciók automatikus beszerzése] értéket a [Telepíthető opciók] lehetőségnél, majd kattintson a [Beállítás] lehetőségre.

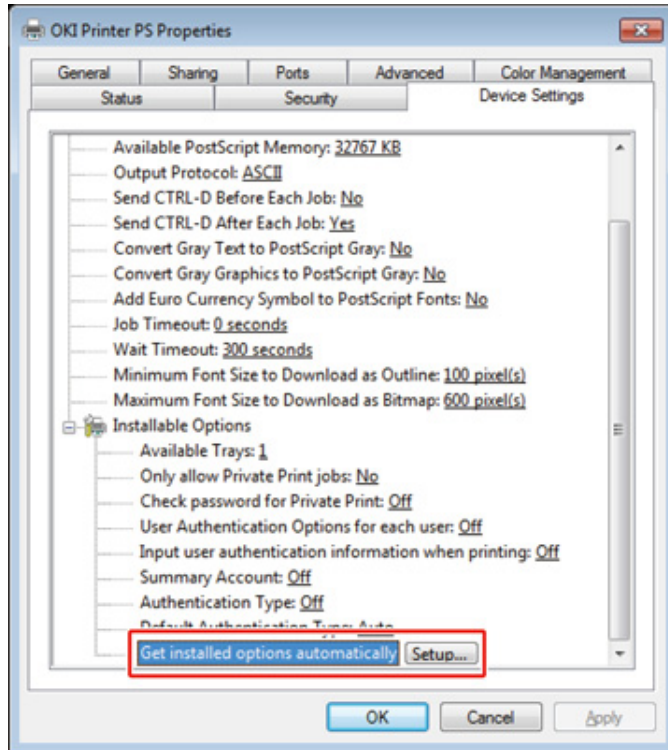

USB kapcsolat esetén jelölje ki a [Telepíthető opciók] menüből az [Elérhető tálcák] menüpontot.

- 5 Kattintson az [OK] gombra.

• Kiegészítő tálca vagy tálcák beállítása a Mac OS X nyomtatóillesztő-program esetén

- 1 Válassza ki az Alma menü [Rendszerbeállítások] elemét.
- 2 Kattintson a [Printers & Scanners (Nyomtatók és lapolvasók)] gombra.
- 3 Válassza ki a készüléket, majd kattintson az [Opciók és fogyóeszközök] lehetőségre.
- 4 Válassza ki a [Options (Opciók)] lapot.
- 5 Jelölje ki az [Elérhető tálcák] tálcaszámát, majd kattintson az [OK] gombra.

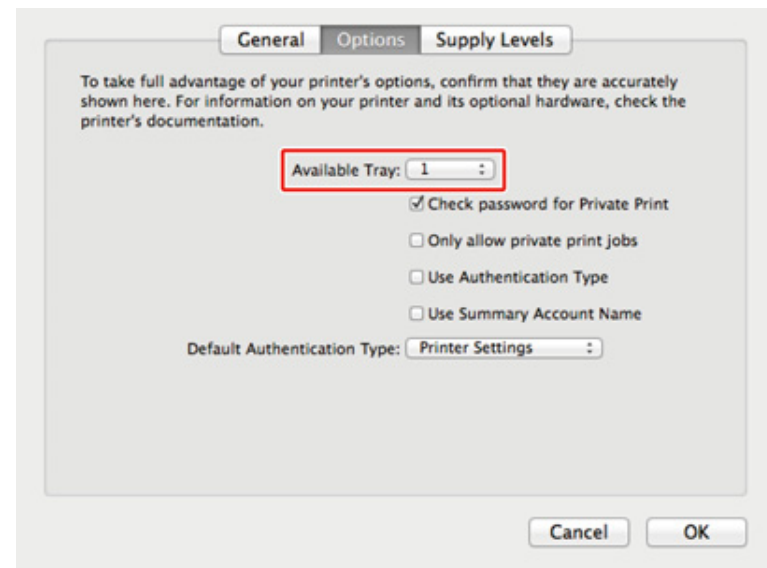

Telefonvonal csatlakoztatása

E rlsz ismerteti a telefonvonal csatlakoztatását faxátvitel céljából.

A telefonvonal csatlakozási módszere az adott környezet függvényében változik. Csatlakoztassa a környezetéhez illő telefonkábel a kézikönyvben lévő ábrák alapján.

Tegye a telefonkábel a készülék hornyába, hogy ne legyen laza.

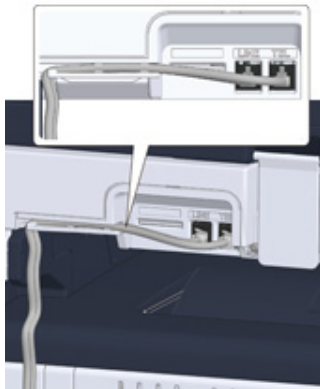

- Mindig a készülékhez mellékelt telefonkábel használja. Előfordulhat, hogy hibás működést okoz más telefonkábel használata.
- Ha fax küldése vagy fogadása nem sikerül, akkor a [Super G3 (Super G3)] számára [OFF (KI)] beállítást állítson be.
- ISDN vonalat nem lehet közvetlenül csatlakoztatni. Terminálkártyát (TA) használjon a csatlakoztatáshoz, melyet készülék VONAL csatlakozójához csatlakoztasson.

- Csatlakoztatás nyilvános vonalhoz (csak faxolásra történő használat esetén)
- Csatlakoztatás nyilvános vonalhoz (ha telefont csatlakoztat a készülékhez)
- Optikai IP telefon csatlakoztatása
- Csatlakoztatás ADSL környezethez
- Telefonközpont, otthoni telefon és üzleti telefon csatlakoztatása
- Csatlakoztatás mellékként
- CS vevő vagy digitális televízió csatlakoztatása

Csatlakoztatás nyilvános vonalhoz (csak faxolásra történő használat esetén)

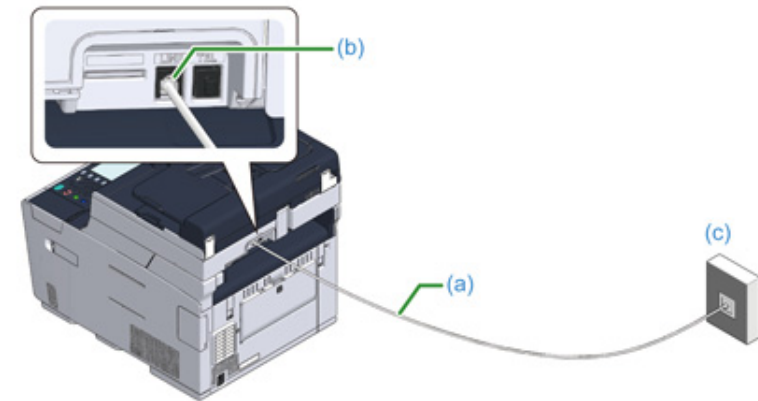

- 1 Dugja be a mellékelt telefonkábel (a) egyik végét a készülék VONAL csatlakozójába (b), a másik végét pedig a nyilvános vonalba (analóg) (c).



Tartsa bedugva a „TEL csatlakozó” fedelét.

Csatlakoztatás nyilvános vonalhoz (ha telefont csatlakoztat a készülékhez)

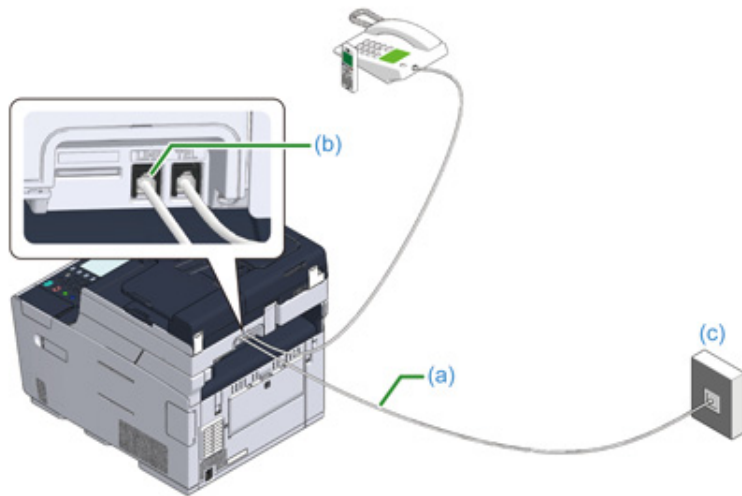

1 Dugja be a mellékelt telefonkábel (a) egyik végét a készülék VONAL csatlakozójába (b), a másik végét pedig a nyilvános vonalba (analóg) (c).

2 Vegye le a telefon csatlakozó fedelet (d).

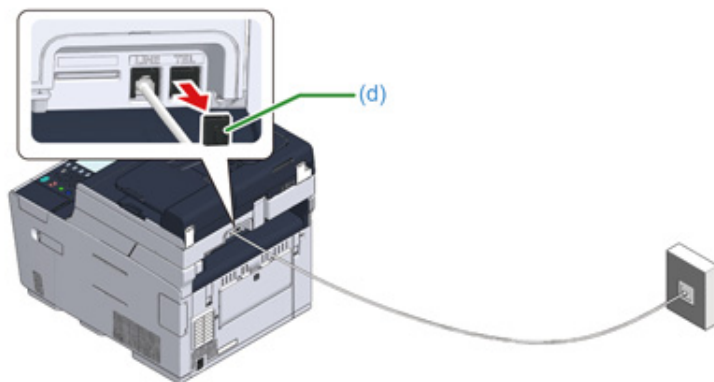

3 Dugja a külső telefonkészülékhez csatlakoztatott telefonkábel (f) a készülék TEL csatlakozójába (e).

A készülékhez csatlakoztatott telefont külső telefonnak nevezzük.

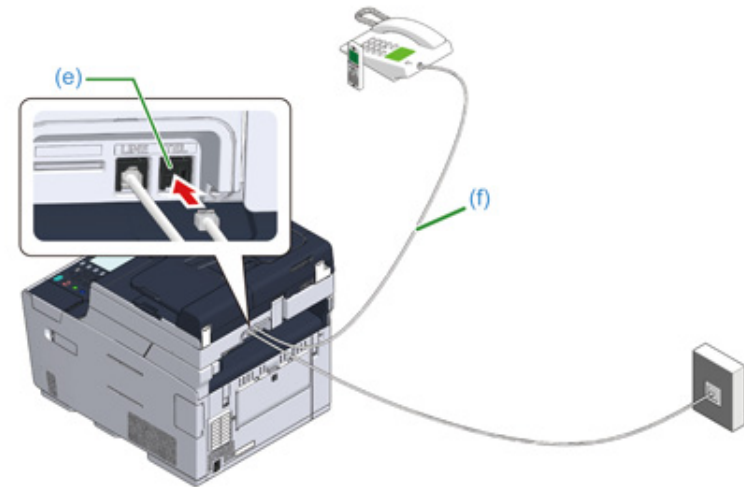



- Csak egy telefont lehet csatlakoztatni a készülékhez.
- Ne csatlakoztasson párhuzamosan telefont a készülékhez. Ha a telefont a készülékhez párhuzamosan csatlakoztatja, az alábbi problémák lépnek fel, melyek miatt a készülék nem működik megfelelően.
 - Ha a csatlakoztatott telefon kézibeszélőjét felveszi, miközben a készülék faxot küld vagy fogad, fax képe torzulhat, illetve kommunikációs hiba léphet fel.
 - Ha a bejövő hívás hanghívás, akkor lehetséges, hogy a telefon csörög vagy menet közben abbahagyja, ha pedig a bejövő hívás fax, lehetséges, hogy a készülék nem tudja fogadni azt.

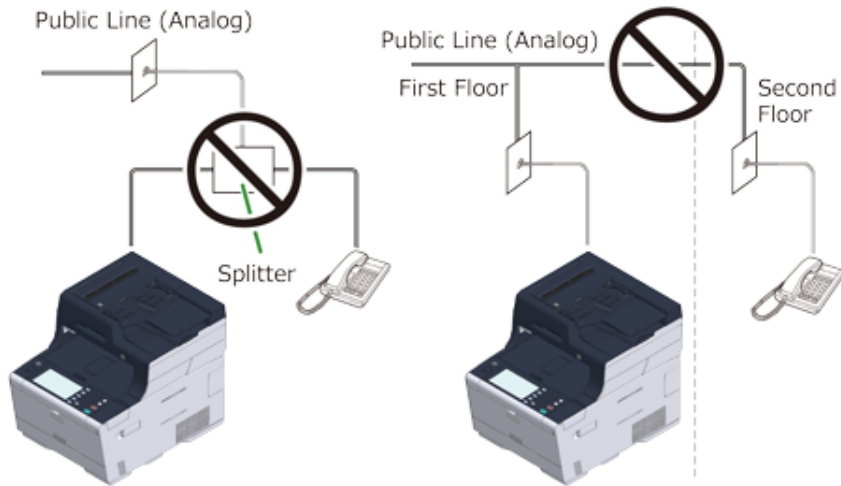

- Ha telefont csatlakoztat a fax funkcióval együtt, akkor használat előtt tiltsa le a telefon fax funkcióját (tiltsa le a faxfogadást).



Közvetlen összekötés esetén külön-külön felépítési munka szükséges. Forduljon a telefontársasághoz.

Optikai IP telefon csatlakoztatása

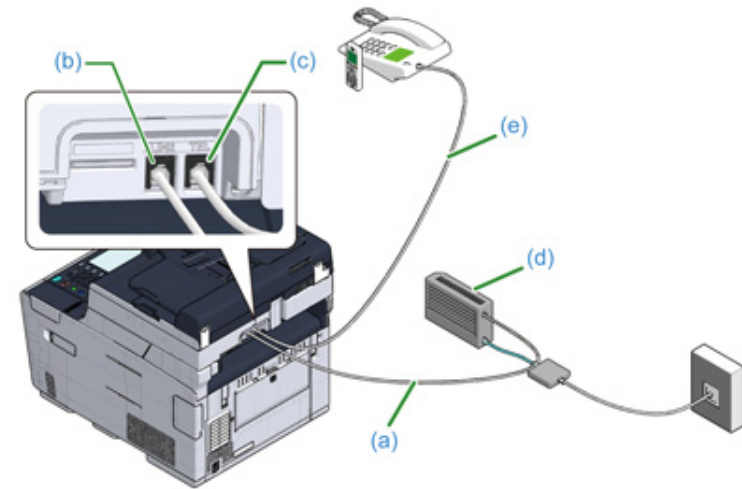

- 1 Dugja be az optikai eszközhöz (IP-telefon) (d) csatlakoztatott mellékelt telefonkábel csatlakozódugóját (a) a készülék VONAL csatlakozójába (b).
- 2 Távolítsa el a telefon csatlakozó fedelet.
- 3 Dugja a külső telefonkészülékhez csatlakoztatott telefonkábel csatlakozódugóját (e) a készülék TEL csatlakozójába (c).



- Ha nem sikerül a fax tárcsázás, akkor [ON (BE)] beállítást válasszon az alközponti hálózat számára.
 - 🔗 Felhasználói telepítés (Szakértői útmutató)
- Ha fax küldése vagy fogadása nem sikerül, állítsa a [Super G3] lehetőséget [KI] állásba.
 - 🔗 Felhasználói telepítés (Szakértői útmutató)

Csatlakoztatás ADSL környezethez

A mellékelt telefonkábele kívül egy ugyanolyan típusú telefonkábelre is szükség van.

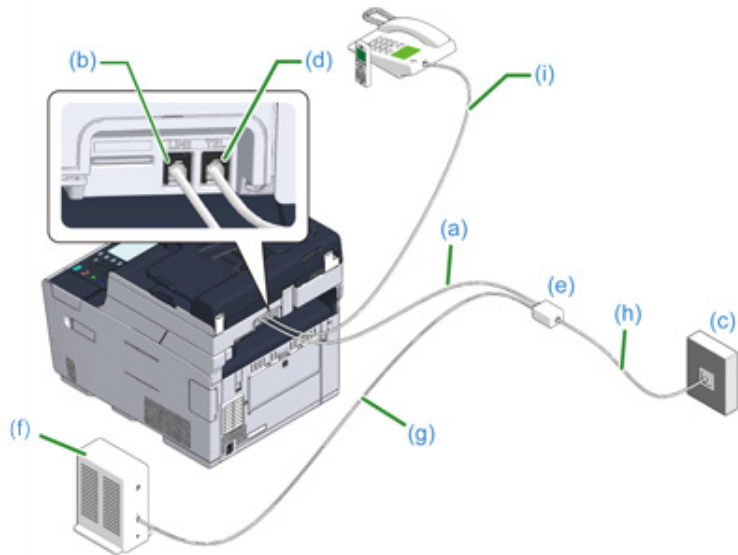

- Ha nem sikerül a fax tárcsázás, akkor [ON (BE)] beállítást válasszon az alközponti hálózat számára.
 - 🔗 Felhasználói telepítés (Szakértői útmutató)
- Ha fax küldése vagy fogadása nem sikerül, állítsa a [Super G3] lehetőséget [KI] állásba.
 - 🔗 Felhasználói telepítés (Szakértői útmutató)

1 Dugja be a mellékelt telefonkábel (a) egyik végét a készülék VONAL csatlakozójába (b), a másik végét pedig a telefonvonal szétosztóba (e).

Ha ADSL-modembe épített telefonvonal szétosztót használ, akkor dugja az ADSL-modemhez (f) csatlakoztatott mellékelt telefonkábel csatlakozódugóját (a) a készülék VONAL csatlakozójába (b).

2 Egy telefonkábelrel (g) csatlakoztassa a telefonvonal szétosztót (e) az ADSL modemhez (f), majd dugja a telefonkábel másik csatlakozódugóját (h) egy nyilvános telefonvonal (analóg) csatlakozóhüvelyébe (c).

3 Távolítsa el a telefon csatlakozó fedelet.

4 Dugja a külső telefonkészülékhez csatlakoztatott telefonkábel csatlakozódugóját (i) a készülék TEL csatlakozójába (d).

Telefonközpont, otthoni telefon és üzleti telefon csatlakoztatása

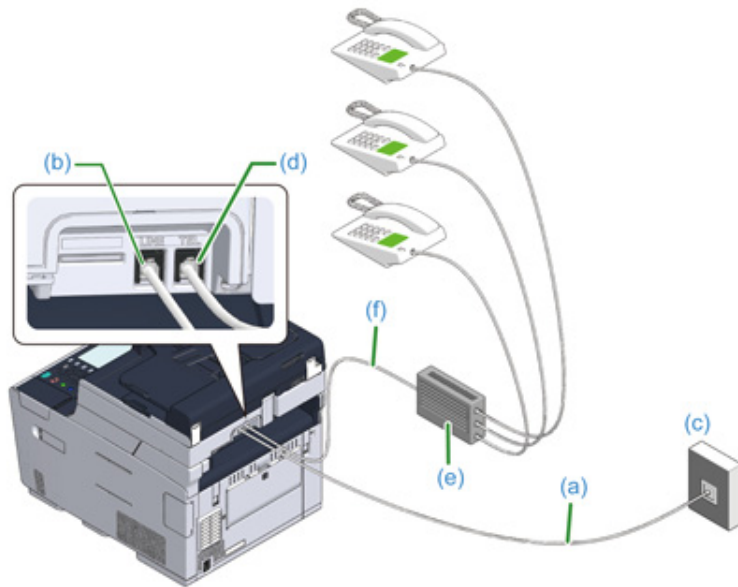

- 1 Dugja az egyik végével a nyilvános (analóg) vonalhoz (c) csatlakoztatott mellékelt telefonkábel (a) másik végén található csatlakozódugót a készülék VONAL csatlakozóhüvelyébe (b).
- 2 Dugja az egyik végével olyan vezérlőeszközhöz, mint telefonközpont (e) csatlakoztatott telefonkábel (f) másik végén található csatlakozódugót a készülék TEL csatlakozóhüvelyébe (d).



- Az otthoni telefon egy egyszerű kapcsoló otthoni felhasználásra, mely több telefont kapcsol össze egy vagy két telefonvonallal, így mellékeket és kaputelefonokat lehet használni.
- Az üzleti telefon egy egyszerű kapcsoló, mely három vagy több telefonvonalat tud kezelni, és segítségével számos telefont lehet megosztani, ami lehetővé teszi a mellékeket és egyéb felhasználást.

Csatlakoztatás mellékként

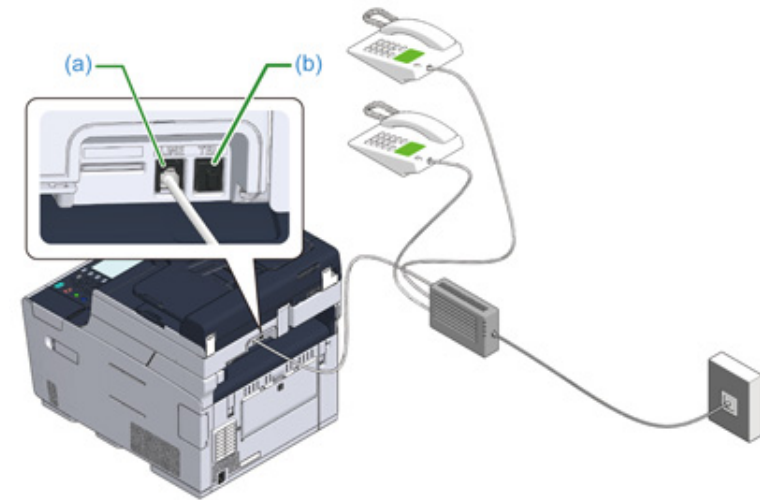

- 1 Dugja be az olyan vezérlőeszközhöz, mint telefonközpont csatlakoztatott telefonkábel, a készülék TEL csatlakozójába (a).
- 2 Ha mind fax, mint telefon céljára használja a telefonvonalat, akkor a TEL csatlakozóba (b) dugja a külső telefon kábelének csatlakozóját.



Ha alközpont (magán alközpont) csatlakozik, akkor a [ON (BE)] beállítást válassza az alközponti vonal számára.



Fax beállítás (Szakértői útmutató)

CS vevő vagy digitális televízió csatlakoztatása

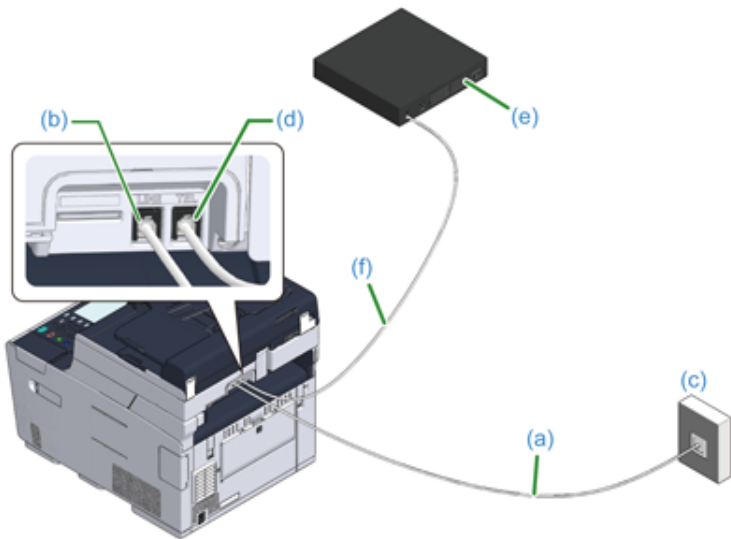

- 1** Dugja az egyik végével a nyilvános (analóg) vonalhoz (c) csatlakoztatott mellékelt telefonkábel (a) másik végén található csatlakozódugót a készülék VONAL csatlakozóhüvelyébe (b)
- 2** Távolítsa el a telefon csatlakozó fedelelet.
- 3** Dugja az egyik végével a CS vevőhöz vagy digitális televízióhoz (e) csatlakoztatott telefonkábel (f) másik végén található csatlakozódugót a készülék TEL csatlakozóhüvelyébe (d).

A hálózati kábel csatlakoztatása



A tápellátásnak az alábbi feltételeknek kell megfelelnie.

Váltakozó áram: 110 - 127 V AC (99 - 140V AC tartomány) / 220 - 240V AC (198 - 264V AC tartomány)

Frekvencia: 50/60 Hz \pm 2%



- Ha a tápellátás egyenetlen, használjon feszültség szabályozót.
- 1240 W (120V AC) / 1270 W (230V AC) a készülék maximális teljesítményfelvétele. Ellenőrizze, hogy tudja-e biztosítani a tápellátás.
- A szünetmentes tápegység (UPS), vagy az egyen-váltakozó áramú átalakító használata mellett a működés nem garantált. Ne használjon szünetmentes tápegységet (UPS) és invertert.

 VIGYÁZAT!	Tűz vagy áramütés keletkezhet.	
<ul style="list-style-type: none"> • A tápvezeték és a földelővezeték csatlakoztatása és leválasztása előtt mindenképpen kapcsolja ki a készüléket. • Ügyeljen arra, hogy a földelővezetékét külön erre szolgáló földelővégződéshez csatlakoztassa. Ha a készüléket nem lehet földelni, akkor forduljon a kereskedőhöz. • Ügyeljen arra, hogy a földelővezetékét ne csatlakoztassa vízcső, gázcső és telefonvezeték földjéhez, illetve villámhárítóhoz. • A tápkábel konnektorhoz való csatlakoztatása előtt mindenképpen csatlakoztassa a földvezetékét. A tápvezetékét is mindenképpen válassza le a konnektorról, mielőtt leválasztja a földelővezetékét. • A tápvezetékét mindig a tápdugónál fogva csatlakoztassa és válassza le. • Dugja be erősen a tápvezetékét az aljzatba. • Ne csatlakoztassa és ne válassza le a tápvezetékét nedves kézzel. • Olyan helyre tegye a tápkábelt, ahol nem lépnek rá, és ne tegyen rá semmilyen tárgyat. • A tápkábelt ne csavarja és ne csomózza össze. • Ne használjon sérült tápkábelt. • Ne terhelje túl a konnektort. • Ne csatlakoztassa közös fali aljzathoz a berendezés tápvezetékét és más elektromos készülékeket. Ha a készülék tápvezetékét ugyanahhoz a konnektorhoz csatlakoztatja, mint más elektromos készülékeket – különösen légkondicionáló berendezést, fénymásolót vagy iratmegsemmisítőt –, akkor a készülék az elektromos zaj miatt meghibásodhat. Ha a készülék tápvezetékét más készülékekkel közös konnektorra kell csatlakoztatnia, használjon a kereskedelemben kapható zajsűrőt vagy zajvágó transzformátort. • Használja a készülékhez mellékelte tápvezetékét, és dugja be közvetlenül a vezetékét az aljzatba. A készülékhez ne használja más termék tápkábelét. • Ne használjon hosszabb kábelt. Ha hosszabbítókábele van, használjon 15 A vagy magasabb névleges áramerősségű kábelt. • A hosszabbítókábel használata miatt a készülék a váltakozóáramú feszültségesés miatt meghibásodhat. • Nyomtatás közben ne kapcsolja ki a készüléket és ne húzza ki a tápvezetékét. • Ha a készüléket nyaralás, utazás vagy egyéb ok miatt tartósan nem használja, akkor húzza ki a tápvezetékét. • Ne használja a termékhez mellékelte tápkábelt más termékekkel. 		

1 Dugja be a tápkábelt a tápcsatlakozóba.

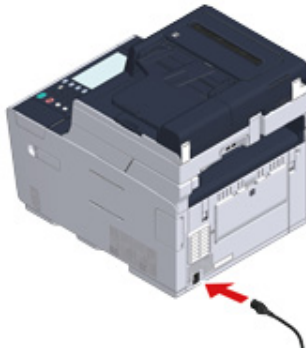

2 Dugja be a tápkábelt az aljzatba.

Helyi hálózati/USB-kábel csatlakoztatása

Ha vezetékes hálózatban használja vagy USB-kábelen keresztül csatlakoztatja egy számítógéphez a készüléket, akkor a következő lépéseket végezze el.

- Helyi hálózati kábel csatlakoztatása
- USB-kábel csatlakoztatása

Helyi hálózati kábel csatlakoztatása



Nem támogatott egy helyi hálózati kábel használata (5e vagy magasabb kategóriájú, csavart érpárú kábel, egyenes).

- 1 Készítsen elő egy helyi hálózati kábelt (5e vagy magasabb kategóriájú, csavart érpárú kábel, egyenes) és egy központot.

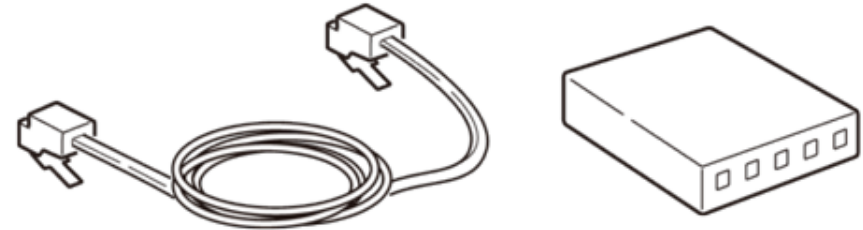

- 2 Ellenőrizze, hogy a készülék és a számítógép kikapcsolt állapotban van-e.
- 3 A közepét megnyomva nyissa ki a készülék hátoldalán található interfész fedőlapot.



- 4 Dugja a helyi hálózati kábel egyik végén található csatlakozót a hálózati csatlakozóba.

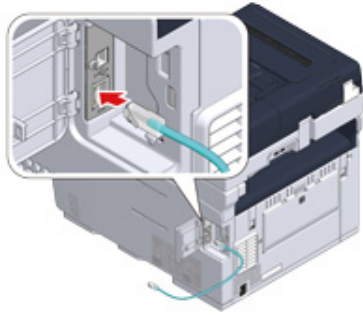

- 5 Illessze a helyi kábelt a fül alá, majd zárja be a interfész fedelét.

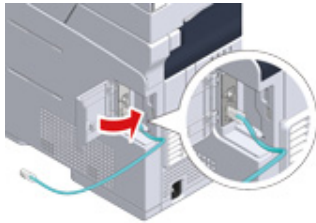

- 6 A helyi hálózati kábel másik végét a központba.

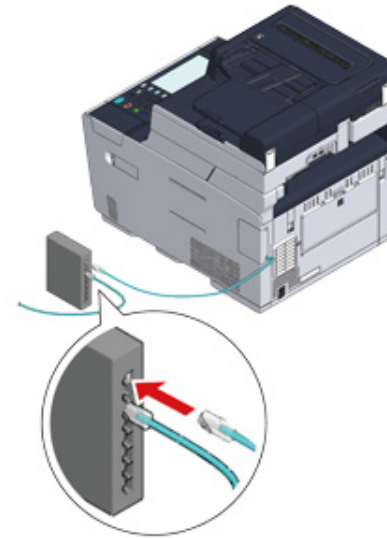

Ugorjon az eljárásra „Töltsön papírt a tálcába”.

USB-kábel csatlakoztatása

Nincs mellékelve USB-kábel (Hi-Speed USB 2.0).

- 1 Készítsen elő egy USB-kábelt.



Ha USB 2.0 Hi-Speed módban szeretne csatlakozni, használjon Hi-Speed USB 2.0 USB kábelt.



- 2 Ellenőrizze, hogy a készülék és a számítógép kikapcsolt állapotban van-e.
- 3 A közepét megnyomva nyissa ki a készülék hátoldalán található interfész fedőlapot.



- 4 Dugja az USB kábel egyik végén található csatlakozódugót a készülék USB-csatlakozójába.



Ne hálózati interfész csatlakozójába dugja az USB-kábelt. Meghibásodást okozhat.

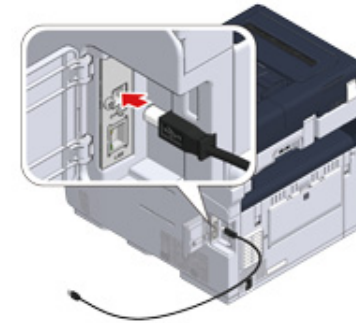

- 5 Illessze az USB kábelt a fül alá, majd zárja be a interfész fedelét.

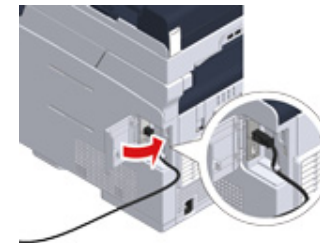

- 6 Dugja az USB-kábel másik végén található csatlakozódugót a számítógép USB-csatlakozójába.



Windows operációs rendszer esetén csak akkor csatlakoztassa az USB-kábel másik végét a számítógépbe, amikor az illesztőprogram telepítése közben a program arra kéri.

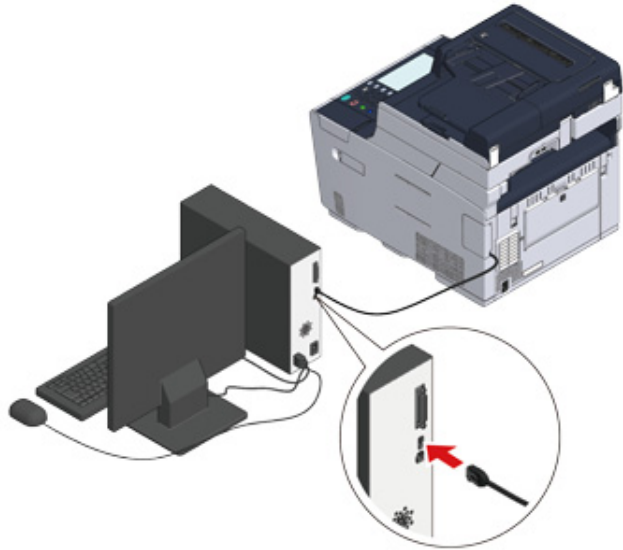

Ugorjon az eljárásra „Töltsön papírt a tálcába”.

Töltsön papírt a tálcába

Példaként szolgál az 1. tálcába való papír behelyezési eljárás.

Azonos eljárás vonatkozik a 2/3 tálcára (választható) esetében.

A rendelkezésre álló papírokra vonatkozó részletekért, lásd a „A betölthető papírtípusok” című részt.

- 1 Húzza ki a papírkazettát.



- 2 Csúsztatva állítsa a papírvezetőt (a) a betölteni kívánt papír szélességének megfelelően.

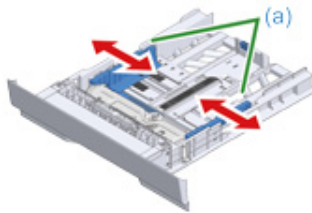

- 3 Csúsztatva állítsa a papírűtközőt (b) a betölteni kívánt papír hosszának megfelelően.

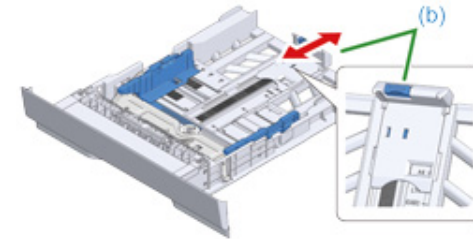

- 4 Pörgesse át alaposan a papírköteget, majd igazítsa a széleit.

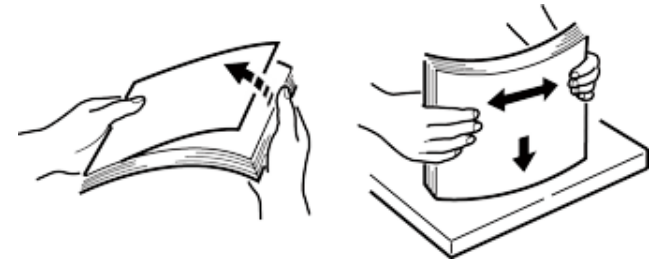

- 5 A papírokat a nyomtatható oldallal lefelé töltsse be.



Ne töltsön be több papírt a „▽” jel fölé a papírvezetőn.

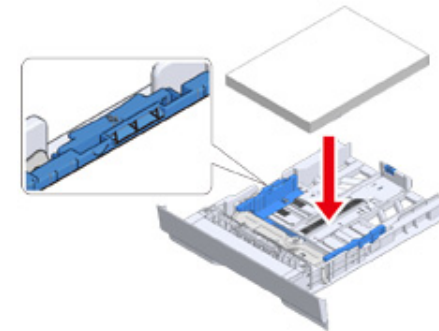

- 6 A papírvezetővel rögzítse a helyén a betöltött papírt.

- 7 Tegye vissza a papírkazettát a készülékbe.
Nyomja be a papírkazettát ütközésig.



A Beállítási adatainak ellenőrzése

A készülék első bekapcsolásakor az „Egyszerű beállítás” kijelzés jelenik meg.

A képernyő kérdés jelzi a beírandó adatokat. Előtte ellenőrizze az alább található beállítási adatokkal kapcsolatos információkat.

Ha a készülék első bekapcsolásakor kihagyja e beállításokat, akkor ezeket később beállíthatja a kezelőpanelről vagy számítógépről.

• Rendszergazdai jelszó

„999999” a gyári beállítás. Saját védelme érdekében ajánlott a rendszergazdai jelszót megváltoztatni.

Param	Leírás	Beállítási érték
Rendszergazdai jelszó	A készülék rendszergazda jelszava. 6–12 karaktert adhat meg. Ügyeljen arra, hogy ne felejtse el a jelszót.	

• Fax beállítás

A következő adatok szükségesek a Faxfunkció használatához.

Param	Leírás	Beállítási érték
Faxszám	E készülék faxszámát írja be. Maximum 20 számjegyet írhat be.	
Küldőazonosító	Írja be a küldő adatait. Maximum 22 karaktert írhat be.	

• Hálózati beállítások

A következő adatok szükségesek a készüléknek egy helyi hálózati kábel segítségével történő hálózati csatlakoztatásához.

Param	Leírás	Beállítási érték
IP-cím	A készülék IP-címét írja be.	
Alhálózati maszk	Állítson be egy alhálózati maszkot.	
Alapértelmezett átjáró	Állítson be egy átjáró címet.	
DNS-kiszolgáló (elsődleges)	Beállítja az elsődleges DNS-kiszolgáló IP-címét.	
DNS-kiszolgáló (másodlagos)	Beállítja a másodlagos DNS-kiszolgáló IP-címét.	
WINS-kiszolgáló (elsődleges)	Beállítja az elsődleges WINS-kiszolgáló nevét (maximum 15 karakter) vagy IP-címét.	
WINS-kiszolgáló (másodlagos)	Beállítja a másodlagos WINS-kiszolgáló nevét (maximum 15 karakter) vagy IP-címét.	

• E-mail beállítás

A következő információk szükségesek olyan funkció használatához, mint Beolvasás e-mailbe és Internetes fax, melyekhez e-mail küldése és fogadása szükséges.

Param	Leírás	Beállítási érték
Levelezőkiszolgáló címe	Az SMTP-kiszolgálóhoz tartozó IP cím vagy gazdanév beállítása. Maximum 64 karaktert írhat be.	
SMTP-port	Beállítja az SMTP port számát.	
SMTP titkosítás	[None (Nincs)], [SMTP (SMTP)] vagy [STARTTLS (STARTTLS)] beállítást válasszon ki.	
Küldő címének beállítása (Küldő)	E-mail küldésekor jelenik meg.	
Fogadás beállítása	[POP3 (POP3)], [SMTP (SMTP)] vagy [Disable (Tilt)] beállítást válasszon ki. [POP3 (POP3)] kiválasztása esetén, ellenőrizze a POP3-kiszolgáló címét.	
Hitelesítési módszer	[No Authentication (Nincs hitelesítés)], [SMTP Auth (SMTP-hitelesítés)] vagy [POP Before SMTP (POP SMTP előtt)] beállítást válasszon ki. [SMTP Auth (SMTP-hitelesítés)] vagy [POP Before SMTP (POP SMTP előtt)] kiválasztása esetén, ellenőrizze a felhasználónevet és jelszót.	
(SMTP-hitelesítés/POP SMTP előtt) hitelesítési módszer: Felhasználónév	Állítson be egy felhasználónevet a hitelesítéshez. Legfeljebb 64 karakter regisztrálható.	
(SMTP-hitelesítés/POP SMTP előtt) hitelesítési módszer: Jelszó	Állítson be egy jelszót a hitelesítéshez. Legfeljebb 64 karakter regisztrálható.	

Ezen készülék beállítása

A készülék első bekapcsolását vagy a beállítások inicializálást követően az [Easy Setup (Egyszerű beállítás)] kijelzés jelenik meg. A szükséges adatok beállításához kövesse a képernyőn megjelenő utasításokat. A [Skip>> (Kihagyás>>)] gomb megnyomásával kihagyhatja a lépést.



Itt láthatóak a legegyszerűbb lépések.

- Nyelvi beállítás
- Dátum és idő beállítása
- A rendszergazdai jelszó beállítása
- Fax beállítás
- Hálózati beállítások
- E-mail beállítás
- Tesztnyomtatás

Nyelvi beállítás

- 1 Tartsa egy másodpercig megnyomva a kezelőpanel hálózati kapcsoló gombját a készülék bekapcsolására.

A készülék bekapcsolásakor a hálózati kapcsoló LED kijelzője kivilágít.



- 2 Ha az [Easy Setup (Egyszerű beállítás)] használatkor jelenik meg a nyelvválasztás képernyő, akkor nyomja meg a használni kívánt nyelv gombját.



A [▲][▼] gombot nyomja meg képernyőkép váltáshoz.

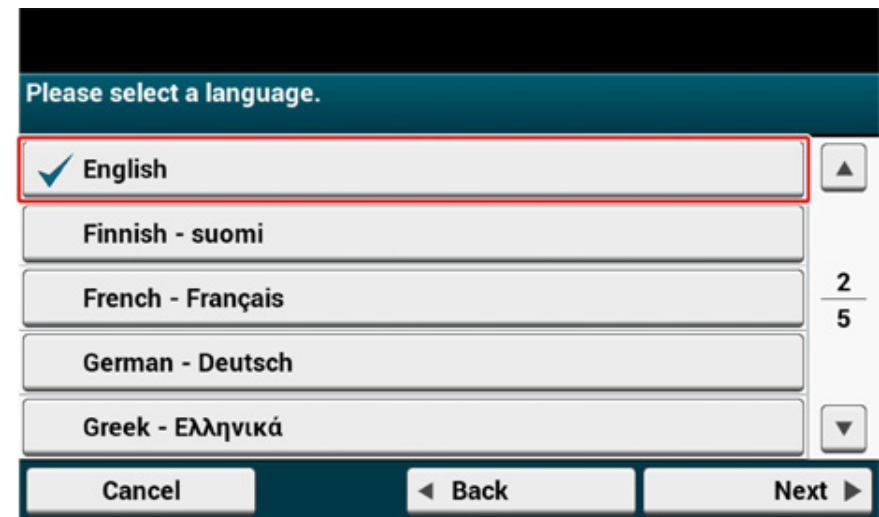

- 3 Válassza ki a kívánt billentyűzetkiosztást.

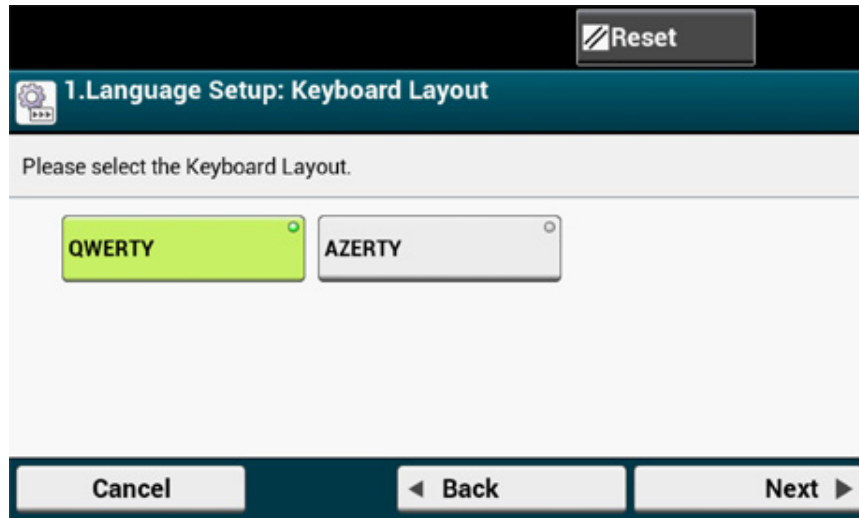

- 4 Nyomja meg a [Close (Bezárás)] gombot.



Körülbelül 7 másodperc elteltével, a [Close (Bezárás)] gomb megnyomása nélkül automatikusan megtörténik a képernyő váltás.

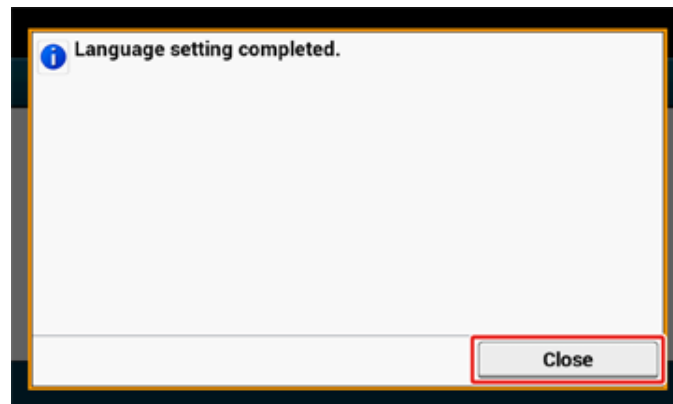

- 5 Nyomja meg a [Continue with default settings (Folytassa az alapértelmezett beállításokkal)] gombot.

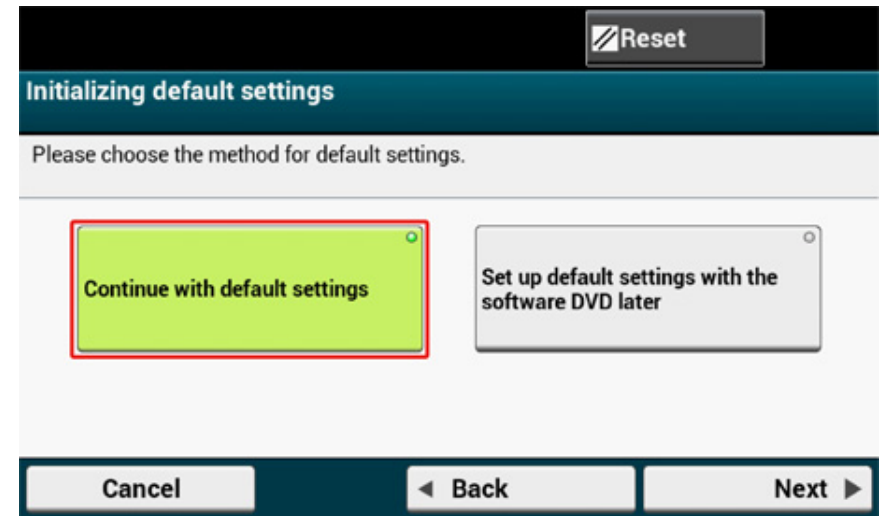

- 6 Ellenőrizze, hogy be vannak-e állítva a kellékanyagok és a vezetékvezés, majd nyomja meg a [Next (Tovább)] gombot.

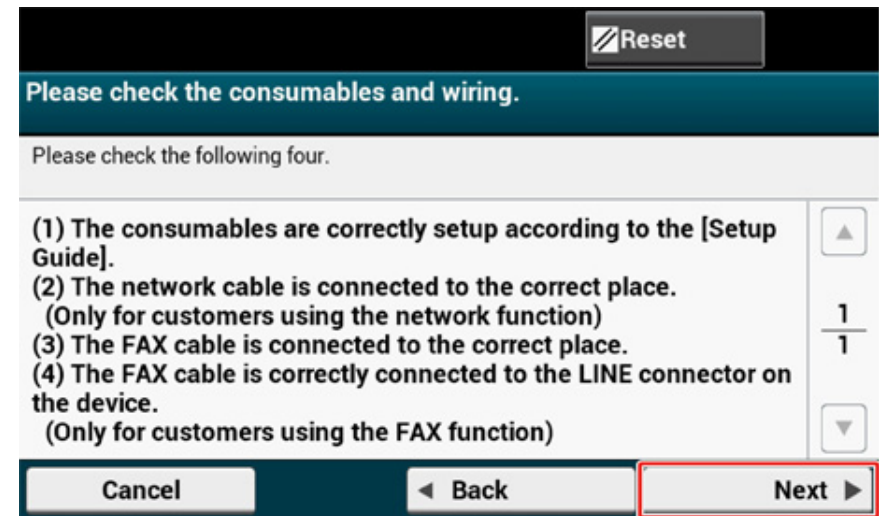

Dátum és idő beállítása

- 1 Ellenőrizze, hogy megjelent-e a [2. Date/Time Setting (2. Dátum/Idő beállítás)] képernyő, majd nyomja meg a [Next (Tovább)] gombot.

Megjelenik az időzóna beállítás képernyő.

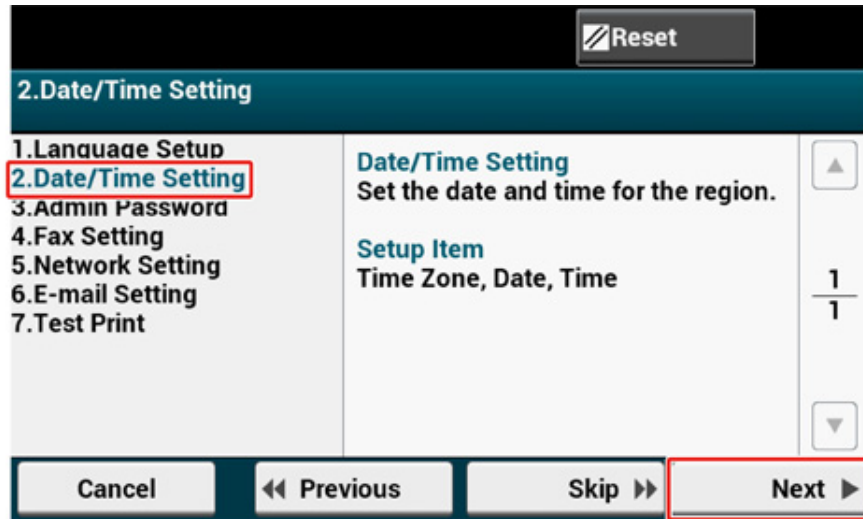

- 2 Nyomja meg a használni kívánt időzóna esetében a [Select (Kiválasztás)] gombot.



A [▲][▼] gombot nyomja meg képernyőkép váltáshoz.

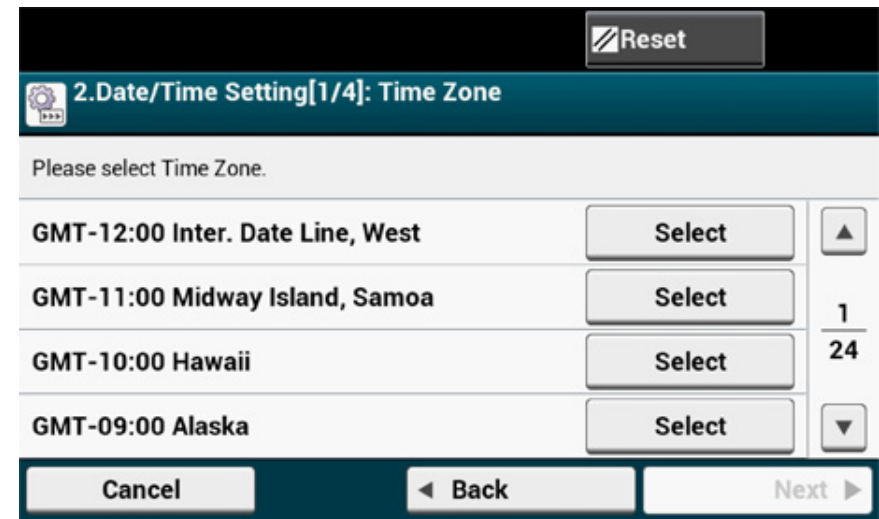

- 3 Nyomja meg a [Manual (Kézi)] lehetőséget.

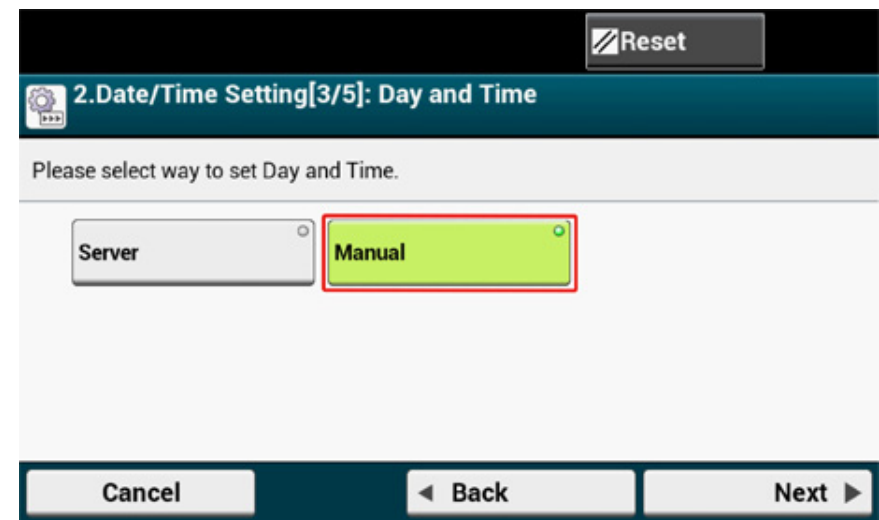

- 4 A [▲][▼] gombok vagy kezelőpanel számgombjai használatával írja be a hónapot.

A kezelőpanel számgombjai használatával írjon be egy értéket a  (számbillentyűzet) ikonnal jelzett mezőbe.

- 5 A nap beírását követően nyomja meg a [Day (Nap)] beviteli mezőt.
- 6 Az év beírását követően nyomja meg az [Year (Év)] beviteli mezőt, majd nyomja meg a [Next (Tovább)] gombot.

- 7 A [▲][▼] gombok vagy kezelőpanel számgombjai használatával, a dátum beírásával egyező módon írja be a pontos időt, majd nyomja meg a [Next (Tovább)] gombot.

Megtörtént a beállítási érték frissítése.

- 8 Nyomja meg a [Close (Bezárás)] gombot.



Körülbelül 7 másodperc elteltével, a [Close (Bezárás)] gomb megnyomása nélkül automatikusan megtörténik a képernyő váltás.

A rendszergazdai jelszó beállítása



A gyári alapértelmezett rendszergazdai jelszó „999999”, azonban nyomtatékosan ajánlott a saját rendszergazdai jelszava beállítása, hogy harmadik fél ne férhessen könnyen a készülékhez.

- 1 Ellenőrizze, hogy megjelent-e a [3. Admin Password (3. Rendszergazdai jelszó)] képernyő, majd nyomja meg a [Next (Tovább)] gombot. Megjelenik az új rendszergazdai jelszó beírása képernyő.

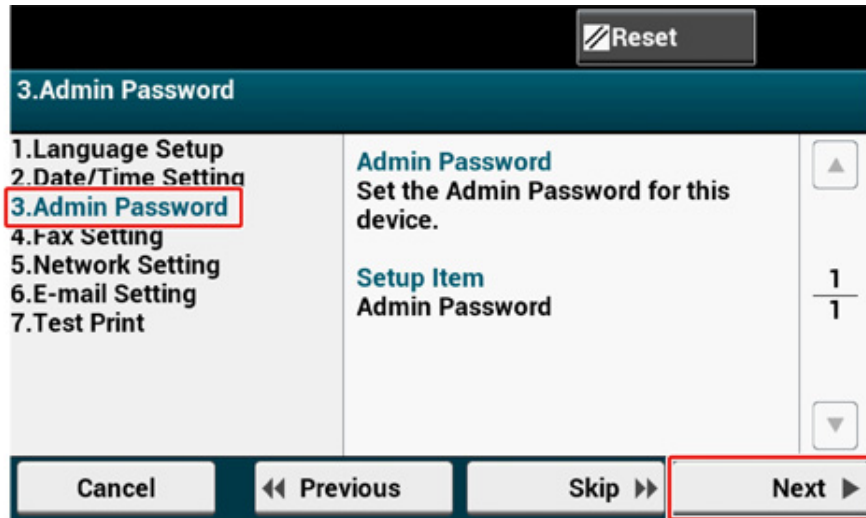

- 2 Írjon be új rendszergazdai jelszót, majd nyomja meg a [Next (Tovább)] gombot.



- Javasoljuk, hogy írja be a beállított jelszót, hogy ne felejtse el.
- Akkor szükséges a rendszergazdai jelszó, amikor beállításokat változtat meg stb.
- Ne feledkezzen meg arról, hogy elfelejtés vagy elvesztés esetén nem tudja elvégezni az [Admin Setup (Admin beállítás)] vagy az [Easy Setup (Egyszerű beállítás)] változtatását.



- 6 - 12 alfanumerikus karakter használatával állítsa be a rendszergazda jelszót.
- A jelszónál van különbség a kis- és a nagybetűk között.

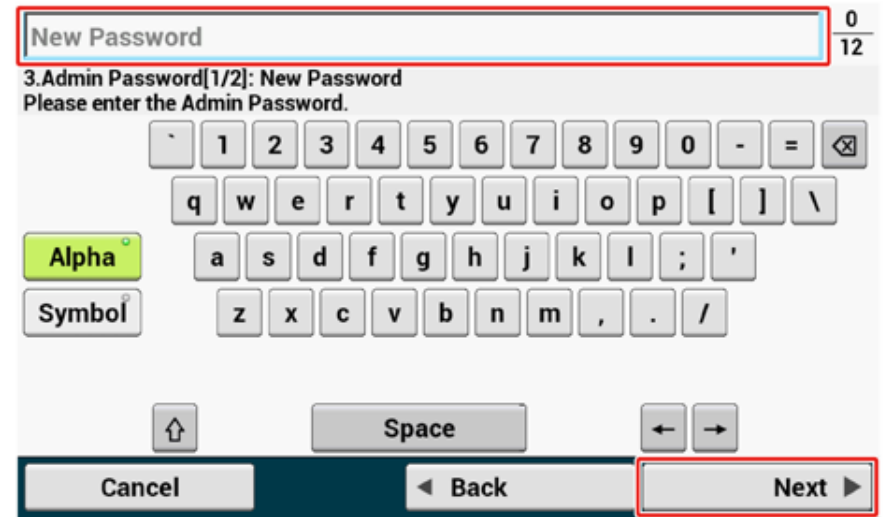

- 3 Írja be ismét a jelszót megerősítésként.



4 Nyomja meg a [Next (Tovább)] gombot.
Megtörtént a beállítási érték frissítése.

5 Nyomja meg a [Close (Bezárás)] gombot.



Körülbelül 7 másodperc elteltével, a [Close (Bezárás)] gomb megnyomása nélkül automatikusan megtörténik a képernyő váltás.

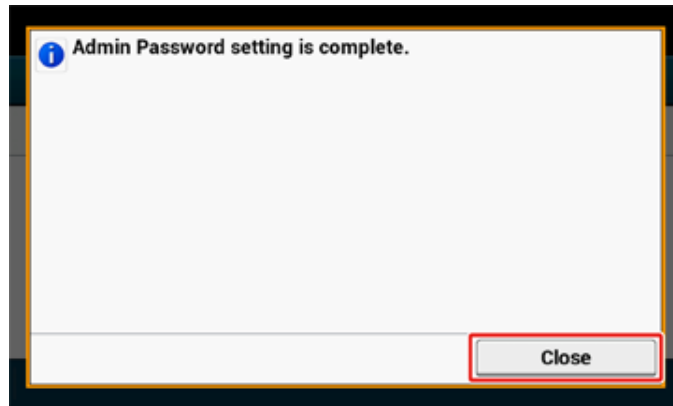

Fax beállítás



Ha nem akarja használni a fax funkciót, akkor nyomja meg a [Skip>> (Kihagyás>>)] gombot a Hálózati beállításokműveletre ugráshoz.

1 Ellenőrizze, hogy megjelent-e a [4. Fax Setting (4. Fax beállítás)] képernyő, majd nyomja meg a [Next (Tovább)] gombot. Megjelenik a faxszám beírását kérő képernyő.

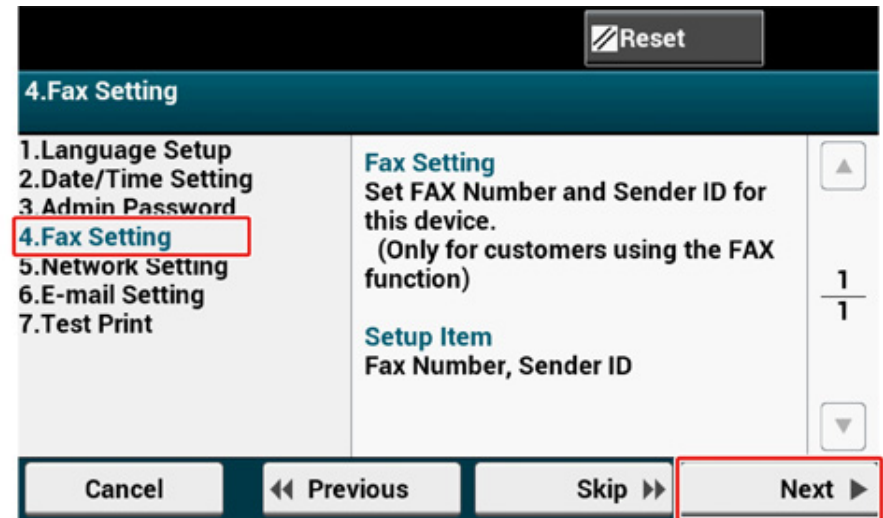

- 2 A kezelőpanelen lévő számbillentyűzetet használja a faxszám beírására, majd nyomja meg [Next (Tovább)] gombot.

- 3 Írja be a küldő adatait (küldő neve), majd nyomja meg az érintőpanel [Next (Tovább)] gombját. Megtörtént a beállítási érték frissítése.



Az itt beállított információk kerülnek a faxot fogadó másik fél számára elküldésre.

- 4 Nyomja meg a [Close (Bezárás)] gombot.



Körülbelül 7 másodperc elteltével, a [Close (Bezárás)] gomb megnyomása nélkül automatikusan megtörténik a képernyő váltás.

Hálózati beállítások



- Ha nem akar kapcsolódni egy hálózathoz, akkor nyomja meg a [Skip>> (Kihagyás>>)] gombot az E-mail beállításműveletre ugráshoz.
- Mivel a nyomtatás, fax és beolvasás funkció használata előtt el kell végezni a hálózati beállításokat, ezért itt célszerű elvégezni a hálózati beállításokat.

1 Ellenőrizze, hogy megjelent-e a [5. Network Setting (5. Hálózati beállítás)] képernyő, majd nyomja meg a [Next (Tovább)] gombot a helyi hálózati kábel csatlakoztatásához.

Vezeték nélküli kapcsolat esetén itt nem szükséges elvégeznie a hálózati beállításokat. Nyomja meg a [Skip>> (Kihagyás>>)] gombot az E-mail beállítás műveletre. Az [Easy Setup (Egyszerű beállítás)] elvégzését követően kell a vezeték nélküli kapcsolat beállításait elvégezni.

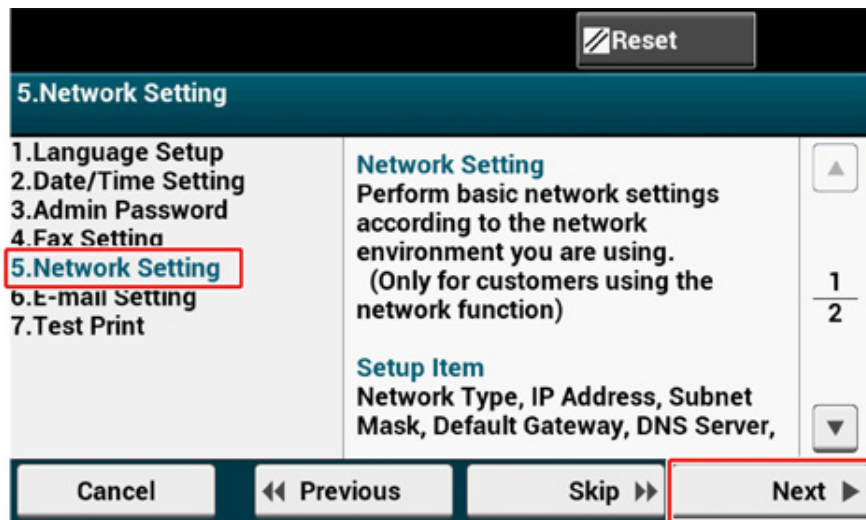

2 Ellenőrizze, hogy megfelelő-e a vezetékvezés.

3 Állítson be egy IP-címet. Nyomja meg az [Auto (Automatikus)] lehetőséget.

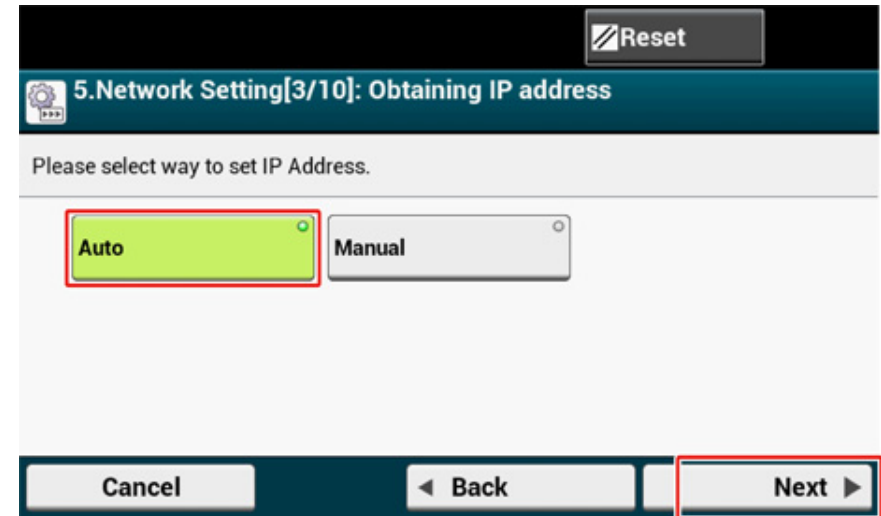

A Kézi beállítás, esetén ellenőrizze a szolgáltatója vagy a hálózati rendszergazdája által megadott következő értékeket.

IP-cím

Alhálózati maszk

Alapértelmezett átjáró

DNS-kiszolgáló (elsődleges)

DNS-kiszolgáló (másodlagos)

WINS-kiszolgáló (elsődleges)

WINS-kiszolgáló (másodlagos)

4 A beállítás frissítését követően megjelenő képernyőn nyomja meg a [Close (Bezárás)] gombot.



- Várjon, amíg befejeződik a frissítés.
- Körülbelül 7 másodperc elteltével, a [Close (Bezárás)] gomb megnyomása nélkül automatikusan megtörténik a képernyő váltás.

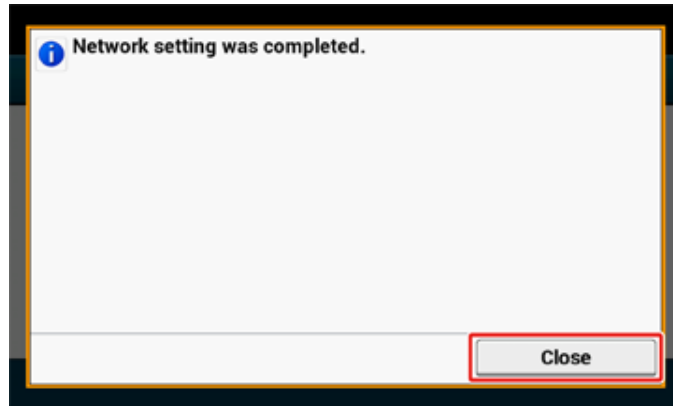

E-mail beállítás

E-mail beállítás végzése szükséges „Beolvasás e-mailbe”, „Internetes fax” és „Beolvasás faxkiszolgálóra” funkció használatakor.

Beállítás előtt a „Beállítási adatok” mezőbe írja be a szükséges adatokat.



- Készítse elő e készülék számára kiosztott e-mail címet. Ha nincs a készülék által használt e-mail cím, akkor szerezzon egyet úgy, hogy szolgáltatóval szerződést köt, illetve egyéb módon.
- E funkció használata előtt végezze el a „Hálózati beállítások” beállítást.
- Ha a készülékre küldött e-mail mellékletfájlokat fogadni és nyomtatni szeretné, válassza ki az adott e-mail beállítási környezethez illően a [POP3 (POP3)] vagy [SMTP (SMTP)] lehetőséget.
- Ha nem akar e-mail beállításokat igénylő funkciókat használni, akkor nyomja meg a [Skip>> (Kihagyás>>)] gombot a Tesztnyomatásműveletre ugráshoz.

1 Ellenőrizze, hogy megjelent-e a [6. E-mail Setting (6. E-mail beállítás)] képernyő, majd nyomja meg a [Next (Tovább)] gombot.

Megjelenik a levelezési kiszolgáló címének beírását kérő képernyő.

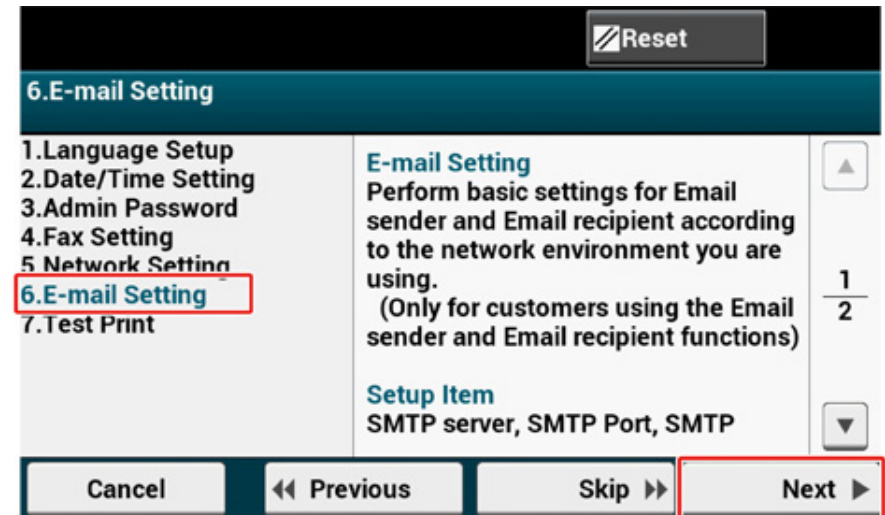

- 2 Írja be a levelezési kiszolgáló címét, majd nyomja meg az érintőpanel [Next (Tovább)].gombját.

- 3 A kezelőpanelen lévő számbillentyűzetet használja az SMTP-port beírására, majd nyomja meg [Next (Tovább)] gombot.

- 4 Válassza ki az SMTP-titkosítást.

- 5 Írja be a küldő címét, majd nyomja meg az érintőpanel [Next (Tovább)].gombját.

- 6 Állítsa be a fogadási protokollt.



[POP3 (POP3)] kiválasztása esetén, írja be a POP3-kiszolgáló címét.

7 Jelölje ki hitelesítési módszert.



[SMTP Auth (SMTP-hitelesítés)] vagy [POP Before SMTP (POP SMTP előtt)] kiválasztása esetén, írja be a felhasználónevet és jelszót, majd nyomja meg a [Next (Tovább)] gombot.

8 Állítsa be, hogy küldjön e teszt e-mailt.



Egy teszt test mail küldéséhez írjon be egy olyan címet, melyen fogadásra képes készülék található.

9 A beállítások frissítését követően nyomja meg a [Close (Bezárás)] gombot.



A beállítások frissítését követően nyomja meg a [Close (Bezárás)] gombot.

Tesztnyomtatás



Ha nem akar tesztoldalt nyomtatni, akkor nyomja meg a [Skip>> (Kihagyás>>)] gombot. Befejeződött az Egyszerű beállítás és megjelenik a kezdőlap.

- 1 Ellenőrizze, hogy megjelent-e a [7. Print Test (7. Tesztnyomtatás)] képernyő, majd nyomja meg a [Next (Tovább)] gombot.

Megjelent a Tesztnyomtatás képernyő.

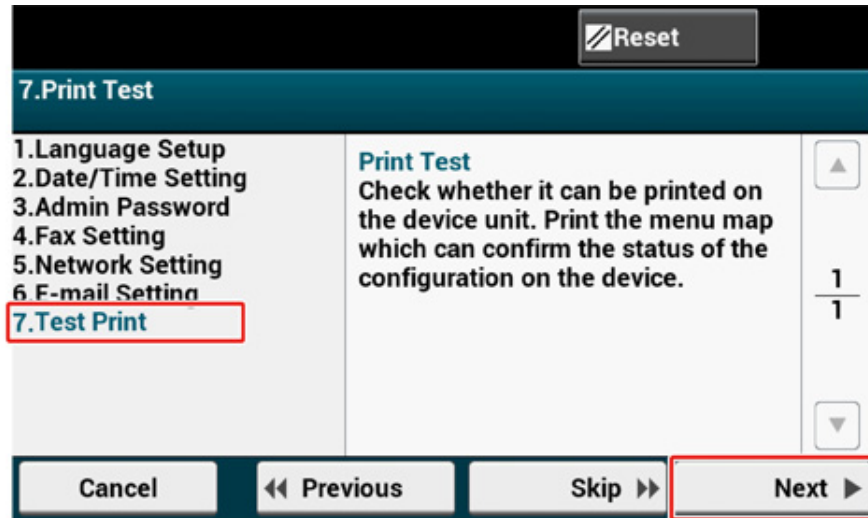

- 2 Kattintson a [Print Test (Tesztnyomtatás)] gombra.

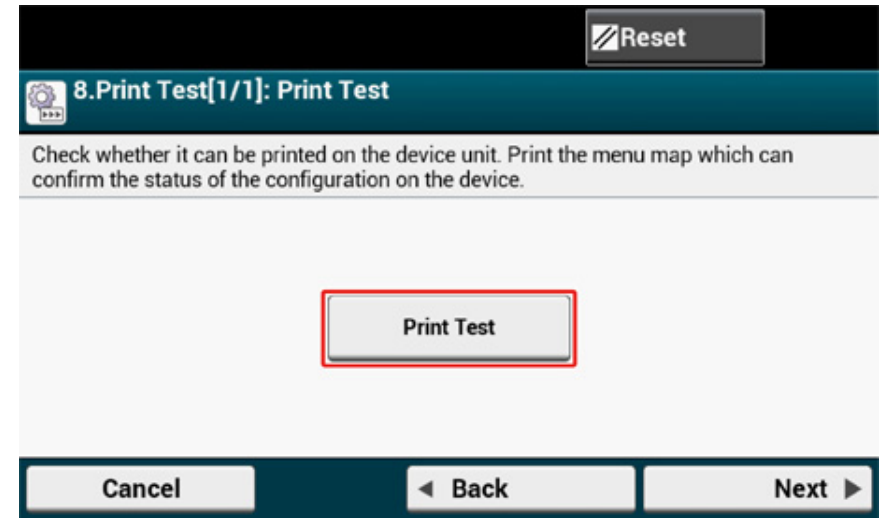

- 3 Nyomja meg az [Yes (Igen)] gombot.

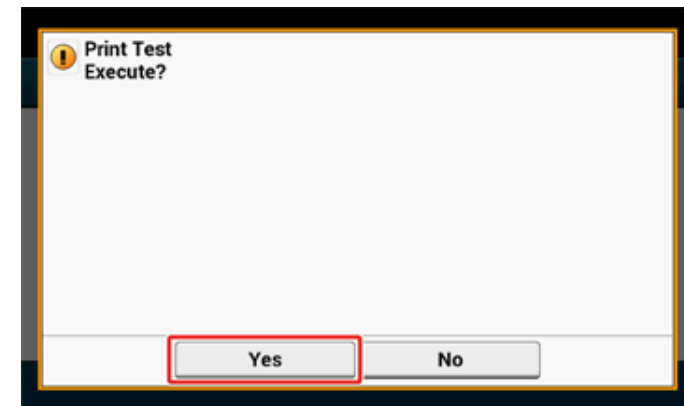

- 4 Ellenőrizze, hogy megtörtént-e a menüterkép kinyomtatása, majd nyomja meg a [Close (Bezárás)] gombot.

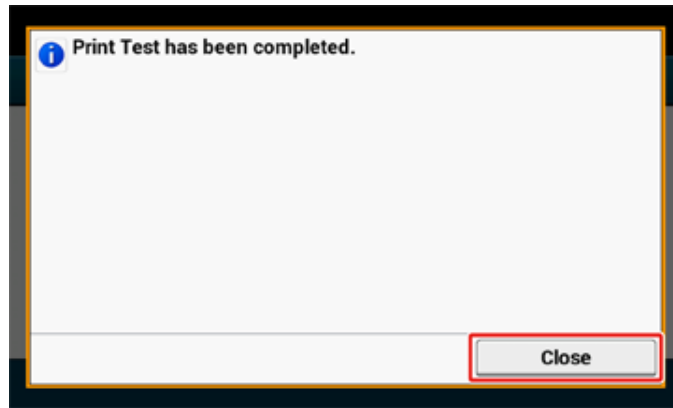

- 5 Nyomja meg a [Complete (Kész)] gombot.
Befejeződött az Egyszerű beállítás és megjelenik a kezdőlap.

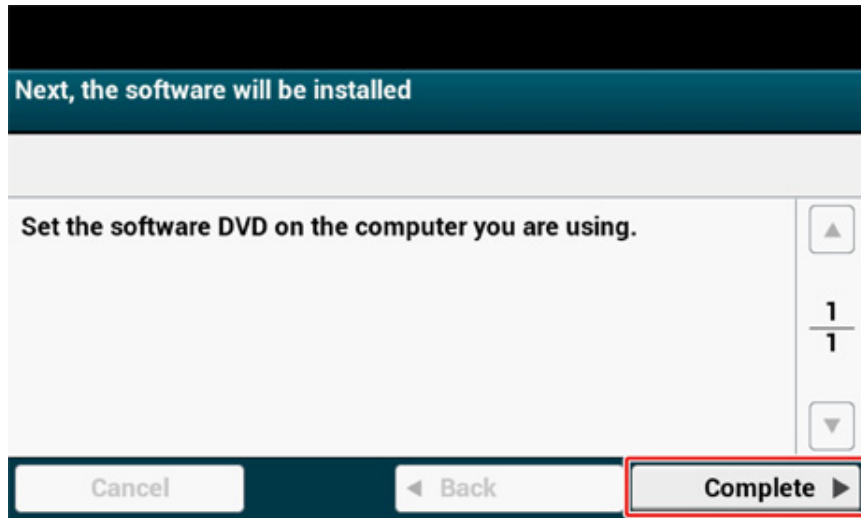

Bármikor megváltoztathatja a főképernyő tetején látható [Device Settings (Eszközbeállítások)] > [Easy Setup (Egyszerű beállítás)] menüpont segítségével a beállításokat.

Vezeték nélküli helyi hálózathoz kapcsolódás

Alapértelmezés szerint le van tiltva a vezeték nélküli helyi hálózati kapcsolat. A vezeték nélküli helyi hálózati kapcsolat használatához az Admin beállításoknál engedélyezze a Vezeték nélküli kapcsolatot.

- Vezeték nélküli helyi hálózathoz kapcsolódás előtt
- Vezeték nélküli helyi hálózati kapcsolat engedélyezése
- Hozzáférési ponthoz (infrastrukturális) kapcsolódás
- Közvetlenül kapcsolódás a készülékhez

Vezeték nélküli helyi hálózathoz kapcsolódás előtt



- Nem engedélyezhető egyidejűleg vezeték nélküli (infrastrukturális) és vezeték nélküli (AP módú) kapcsolódás.
- Ha a készüléket vezeték nélküli hálózati környezetben használja, akkor az nem lép be mély Alvó módba, hanem csak Alvó módba.
- Ne helyezzen a készülék közelébe gyenge rádióhullámokat kibocsátó elektromos termékeket (például mikrohullámú sütőt és digitális vezeték nélküli telefont).
- A vezeték nélküli helyi hálózat kommunikációs sebessége az adott környezettől függően a vezetékes LAN és az USB kapcsolat sebességénél alacsonyabb lehet. Ha nagy adatmennyiséget – például fényképet – szeretne nyomtatni, akkor ajánlott vezetékes LAN vagy USB kapcsolat segítségével nyomtatni.

Hozzáférési ponthoz kapcsolódás

E készülék vezeték nélküli helyi hálózat hozzáférési ponthoz kapcsolódás előtt ellenőrizze a következőket.

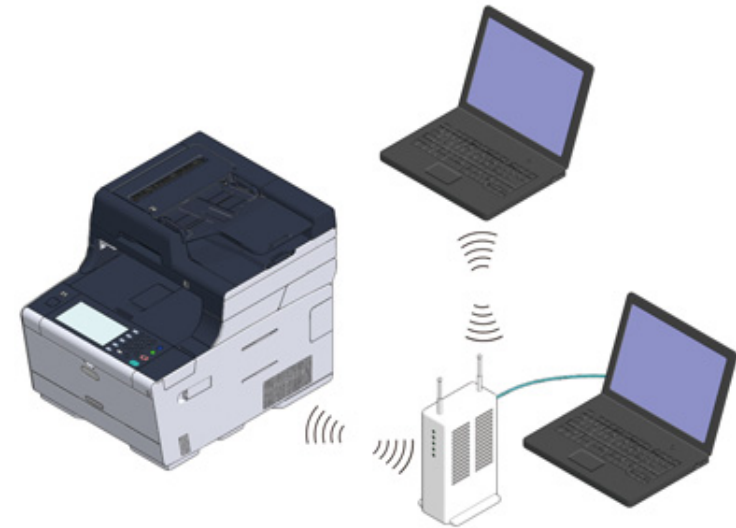

- 1 Ellenőrizze, hogy a megfelel-e a vezeték nélküli helyi hálózat hozzáférési pont a következő követelményeknek.

Szabványok: IEEE 802.11 a/b/g/n

Hozzáférési módszer: Infrastrukturális mód

2 Ellenőrizze, hogy a vezeték nélküli hozzáférési pont támogatja-e WPS-funkciót.

Ha nem támogatja a WPS-funkció használatát, akkor ellenőrizze az SSID és titkosítás gomb elhelyezkedését a vezeték nélküli hozzáférési ponthoz mellékelt kézikönyvben vagy egyéb dokumentációban.



- Az SSID mellett a hálózati név, ESSID vagy ESS-ID elnevezést is használják.
- A titkosítási kulcs mellett a hálózati kulcs, biztonsági kulcs, jelszó vagy előmegosztott kulcs elnevezést is használják.

Közvetlenül kapcsolódás a készülékhez

Vezeték nélküli eszközök (számítógépek, táblagépek, okostelefonok stb.) kapcsolódása céljából vezeték nélküli hozzáférési pontként használhatja a készüléket. Ellenőrizze a következőket.

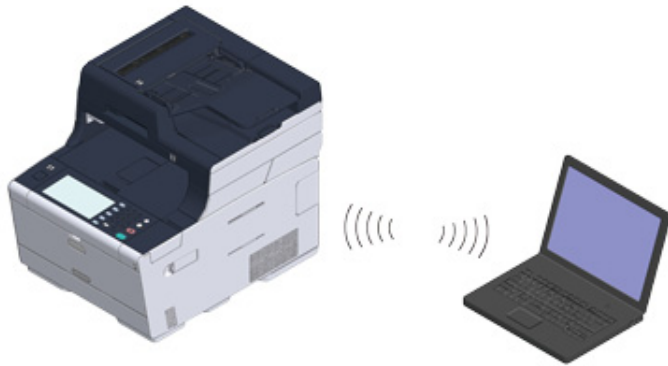

1 Ellenőrizze, hogy a megfelelnek-e a vezeték nélküli eszközök a következő szabványoknak.

Szabványok: IEEE 802.11 b/g/n

Biztonság: WPA2-PSK(AES)

2 Ellenőrizze, hogy a vezeték nélküli eszközök támogatják-e WPS-PBC (nyomógomb) használatát.



Ha nem biztos abban, hogy az eszköz támogatja-e a WPS-PBC használatát, akkor a készülék bekapcsolása után kéz hozza létre a kapcsolatot.

Vezeték nélküli helyi hálózati kapcsolat engedélyezése

- 1 Ellenőrizze, hogy a készülék be van-e kapcsolva.
- 2 Nyomja meg a kezdőképernyőn az [Device Settings (Eszközbeállítások)] gombot.

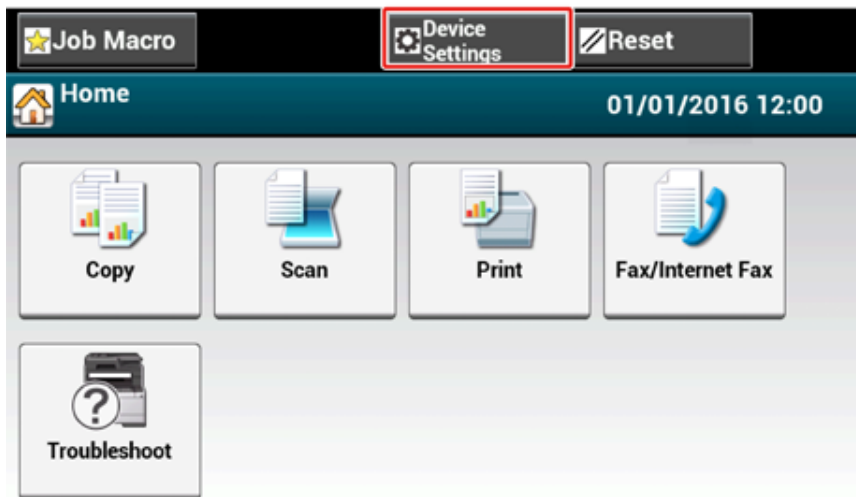

- 3 Egyszer nyomja meg a [▲] gombot, majd nyomja meg az [Admin Setup (Admin beállítás)] gombot.

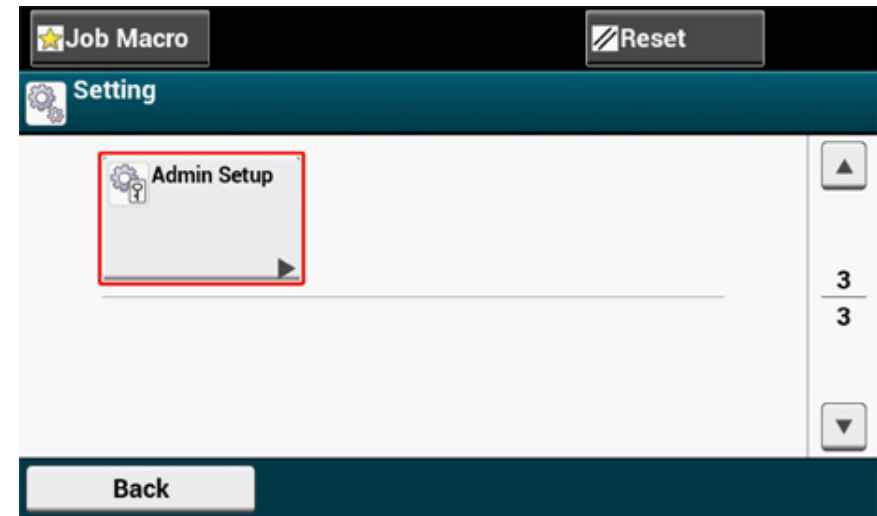

- 4 Írja be a rendszergazdai jelszót, majd nyomja meg az [OK (OK)] gombot.



Az „admin” és „999999” a gyári beállítás szerinti rendszergazdanév és jelszó. Ha megváltoztatták a rendszergazdai jelszót Egyszerű beállítás használatával, akkor a frissített jelszót írja be.

Administrator Login
Enter the Admin Name and Admin Password and press [OK].

<p>Admin Name</p> <input type="text" value="admin"/>	<p>Authentication Type: Local</p>
<p>Admin Password</p> <input type="text" value="---No Setting---"/>	<p>Authentication Method</p> <input type="text"/>

- 5 A rendszergazda bejelentkezési képernyőn nyomja meg az [OK (OK)] gombot.
- 6 Egyszer nyomja meg a [▲] gombot, majd nyomja meg az [User Install (Felhasználói telepítés)] gombot.

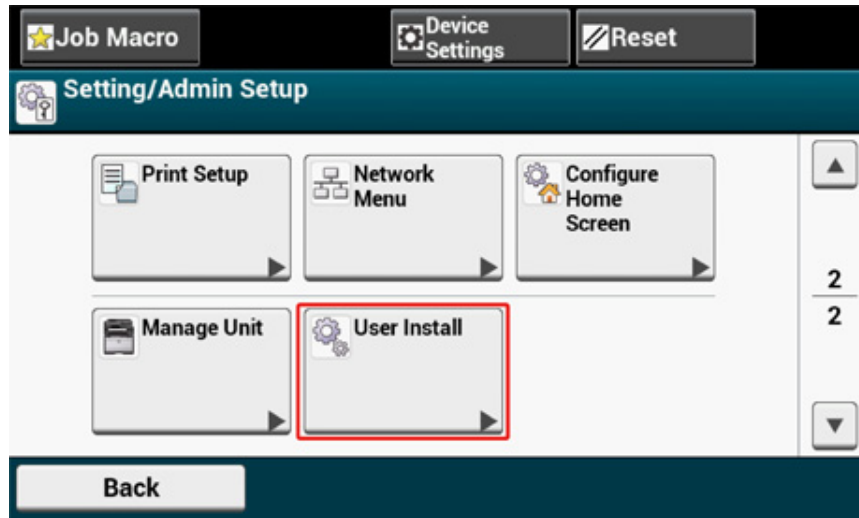

- 7 Egyszer nyomja meg a [▲] gombot, majd nyomja meg a [Wireless Module (Vezeték nélküli modul)] gombot.

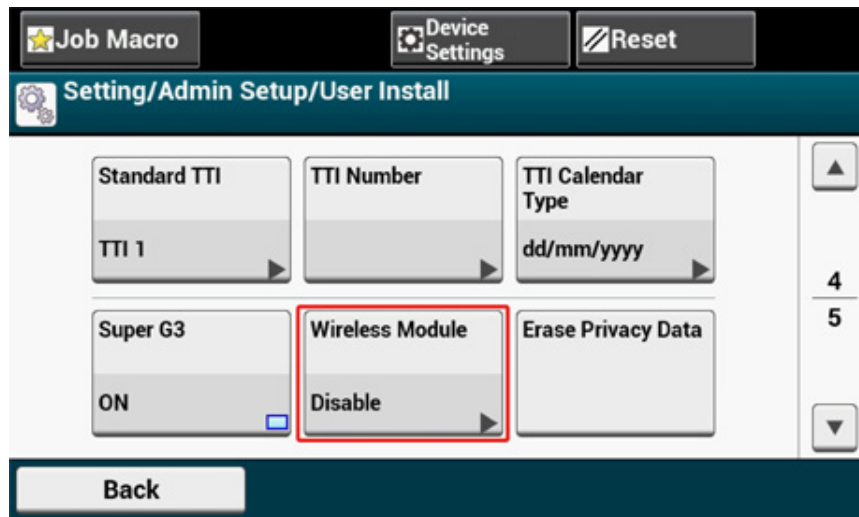

- 8 Nyomja meg az [ENABLE (ENGEDÉLYEZ)] gombot.

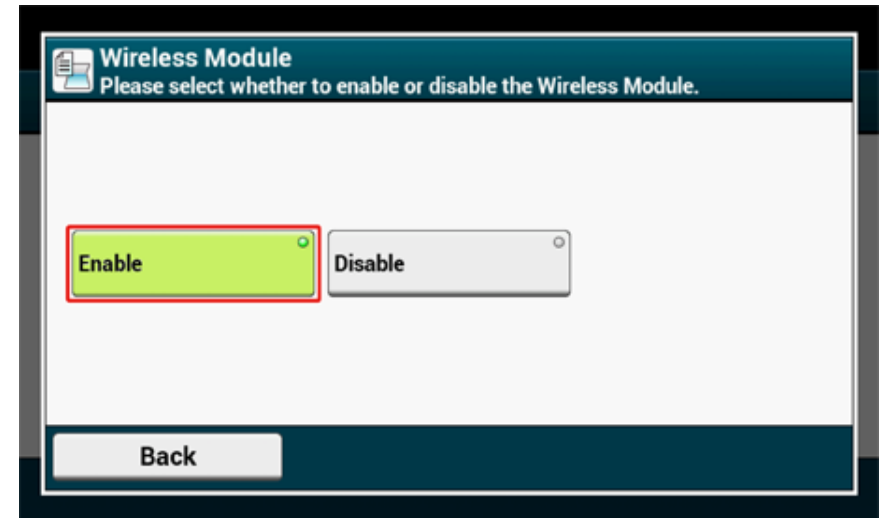

- 9 Nyomja meg mindaddig a [Back (Vissza)] gombot, amíg meg nem jelenik a kezdőképernyő.
- 10 Nyomja meg a hálózati kapcsoló gombot a készülék kikapcsolásához.
- 11 Nyomja meg a hálózati kapcsoló gombot a készülék bekapcsolásához.
- 12 Nyomja meg az „Igen” gombot, ha a „Be akarja állítani a vezeték nélküli kapcsolatot?” kijelzés jelenik meg az érintőpanelen.

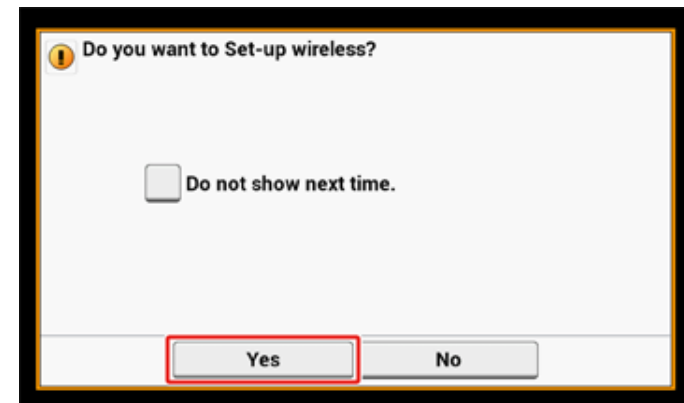

És ugorjon a „Hozzáférési ponthoz (infrastrukturális) kapcsolódás” című részre.

Hozzáférési ponthoz (infrastrukturális) kapcsolódás



- Helyezze ezt a nyomtatót olyan helyre, ahol jól látható, és közel van a vezeték nélküli hozzáférési ponthoz. (Javasoljuk, hogy a készülék és a vezeték nélküli eszköz közötti távolság maximum 30 m legyen.)
- Ha a készülék és a vezeték nélküli hozzáférési pontok között fém, alumíniumkeret vagy vasbeton fal helyezkedik el, akkor előfordulhat, hogy nehezebb kapcsolatot létesíteni.
- Az IEEE802.11a (W52/W53) szabvány szerinti eszköz kültéri használat tiltott a Rádió törvény szerint. Az IEEE802.11a (W52/W53) szabvány szerinti eszközök csak beltérben használhatóak.

• Csatlakozás WPS-sel

Ha a vezeték nélküli hozzáférési pont támogatja a WPS-t, akkor a vezeték nélküli helyi hálózathoz a WPS gombbal csatlakozhat.

• Vezeték nélküli hozzáférési pont kiválasztása a kezelőpanelen csatlakozás céljából

Ha a vezeték nélküli hozzáférési pont nem támogatja a WPS-t, akkor megadhatja a használni kívánt vezeték nélküli hozzáférési pontot azok közül, amelyeket a nyomtató észlel.

• A csatlakozás kézi beállítása a kezelőpanelen

Kézzel végezze a vezeték nélküli helyi hálózat hozzáférési pont konfigurálását (SSID, titkosítási módszer és titkosítási kulcs), majd kapcsolódjon a vezeték nélküli helyi hálózathoz.

Csatlakozás WPS-sel

Ha a vezeték nélküli hozzáférési pont támogatja a WPS-t, akkor a vezeték nélküli helyi hálózathoz a könnyű beállításra szolgáló (WPS) gombbal könnyűszerrel csatlakozhat.

Az alábbi eljárással végezze el a csatlakozást.

- 1 Ellenőrizze a WPS gomb elhelyezkedését a vezeték nélküli hozzáférési ponthoz mellékelt kézikönyvben vagy egyéb dokumentációban.
- 2 Ellenőrizze, hogy a vezeték nélküli hozzáférési pont elindul-e, és megfelelően működik-e.
- 3 Kapcsolja be a készüléket.



Ha az alábbi képernyő megjelenik, nyomja meg az [Igen] gombot, majd lépjen tovább a 6. lépésre.

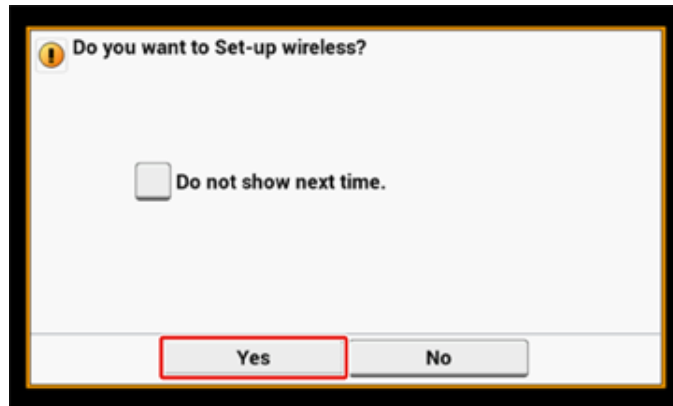

4 Nyomja meg az érintőpanelen az [Device Settings (Eszközbeállítások)] gombot.

5 Egyszer nyomja meg a [▲] gombot, majd nyomja meg a [Wireless(Infrastructure) Setting (Vezeték nélküli (infrastrukturális) beállítás)] gombot.

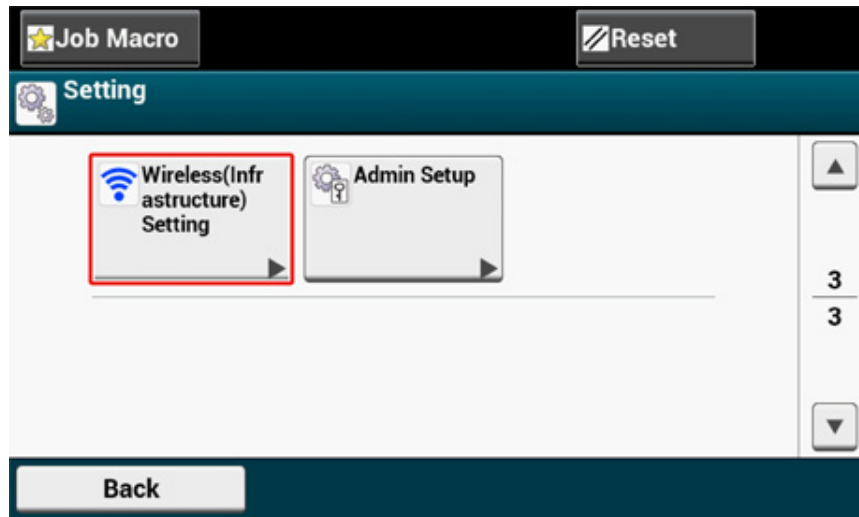

6 Adja meg a rendszergazda nevét és jelszavát, majd kattintson az [OK (OK)] lehetőségre.

Az „admin” és „999999” a gyári beállítás szerinti rendszergazdanév és jelszó.

A következő üzenet jelenik meg körülbelül 5 másodpercre.

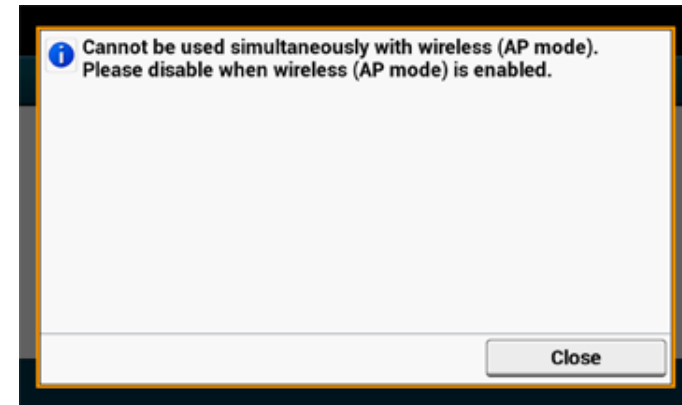

7 Nyomja meg az [Enable (Engedélyezés)] gombot.

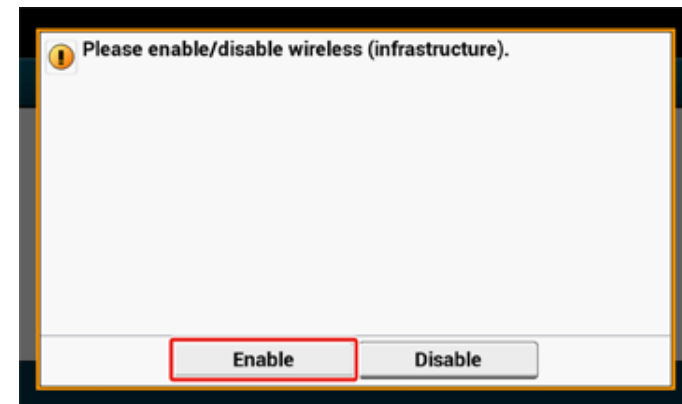

- 8 Ha a környezet megkívánja a IP-cím stb. kézi beállítását, akkor nyomja meg a [Network Setting (Hálózati beállítás)] gombot. Ha nincs szükség kézi beállítás végzésére, akkor ugorjon a 12. lépésre.

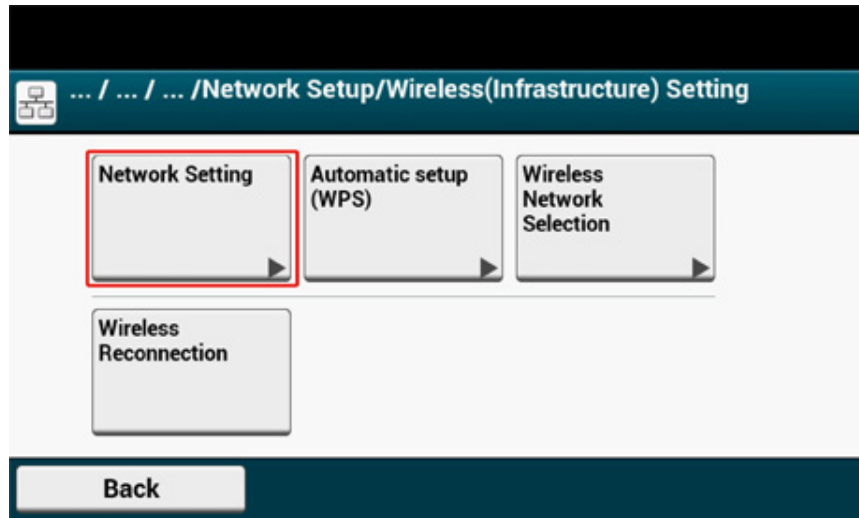

- 9 A [Wireless (infrastructure) settings (Vezeték nélküli (infrastrukturális) beállítások)] képernyőn nyomja meg a [Manual (Kézi)] gombot.

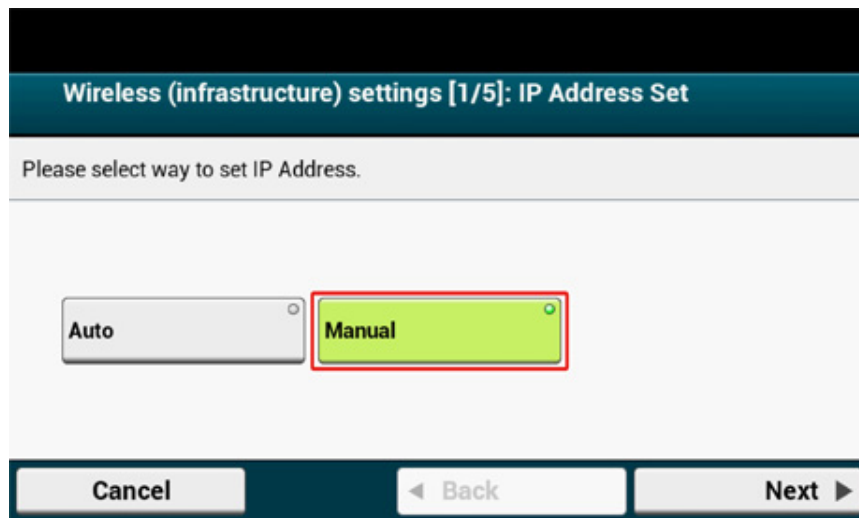

- 10 Kövesse a képernyőn megjelenő útmutatásokat az IP-cím, alhálózati maszk, alapértelmezett átjáró és DHCP v6 beállítására.



A beállítási értéket a szolgáltatójától vagy a hálózati rendszergazdájától kérdezze meg.

- 11 Amikor befejeződtek a vezeték nélküli (infrastrukturális) beállítások, nyomja meg a [Close (Bezárás)] gombot.



Egy idő elteltével, a [Close (Bezárás)] gomb megnyomása nélkül automatikusan megtörténik a képernyő váltás.

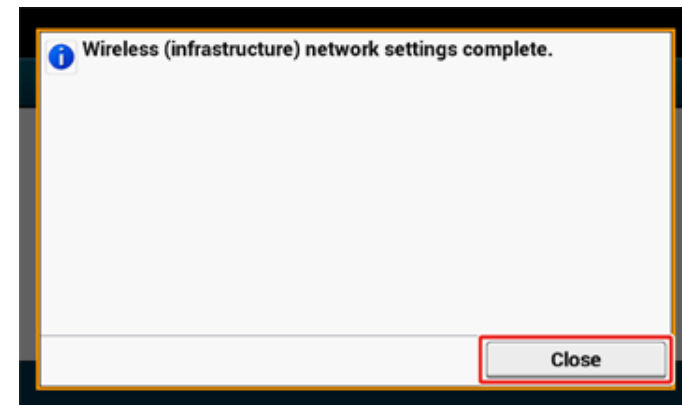

12 Nyomja meg az [Automatic setup (WPS) (Automatikus beáll. (WPS))] gombot.

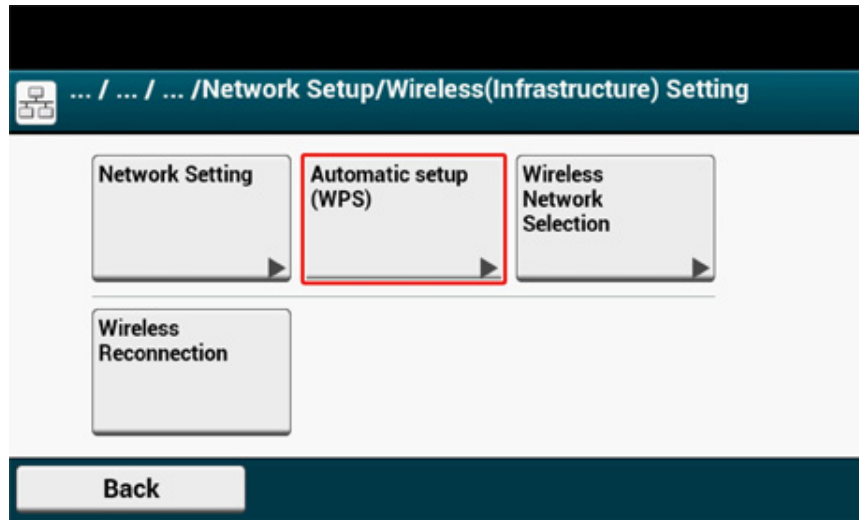

13 Nyomja meg a [WPS-PBC] lehetőséget.

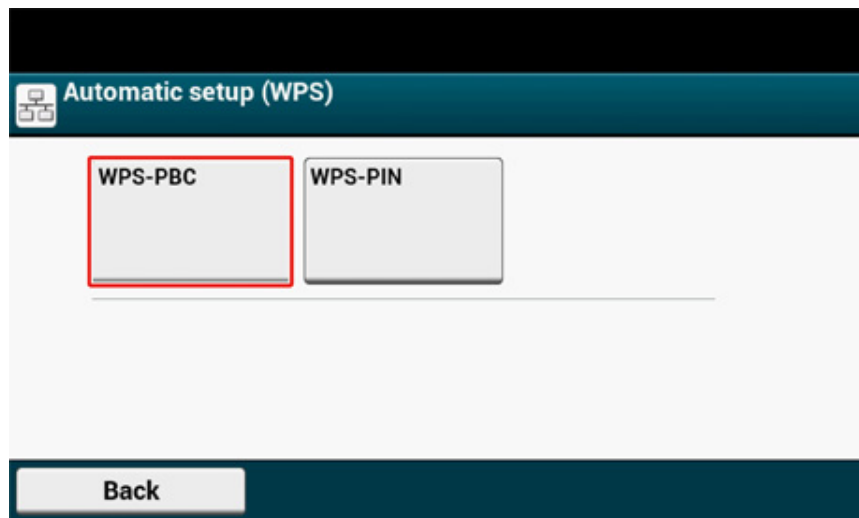

14 Nyomja meg az [Igen] gombot.

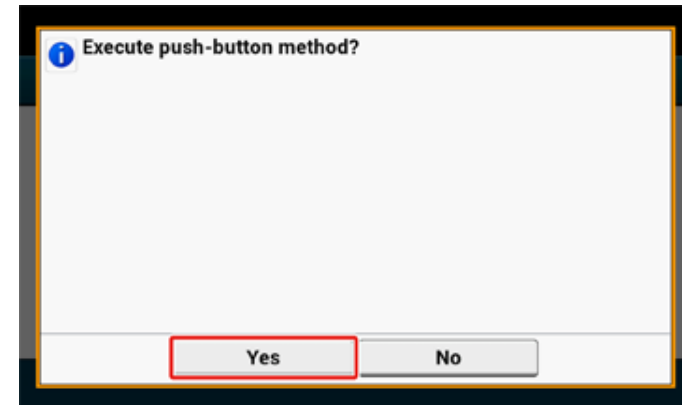

A készülék megkezdí a vezeték nélküli helyi hálózat hozzáférési pontok keresését. Az alábbi képernyő megjelenik körülbelül 2 percre, és eközben nyomja meg és tartsa nyomva néhány másodpercre a vezeték nélküli hozzáférési pont WPS gombját.

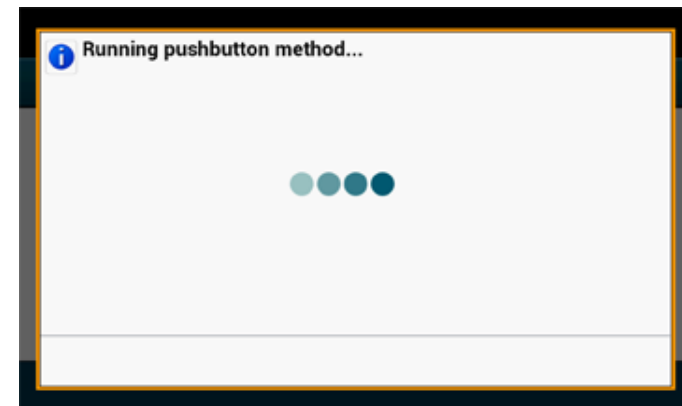

A WPS során a panelt nem lehet használni.

Amikor a következő képernyő megjelenik, nyomja meg a [Close (Bezárás)] lehetőséget.

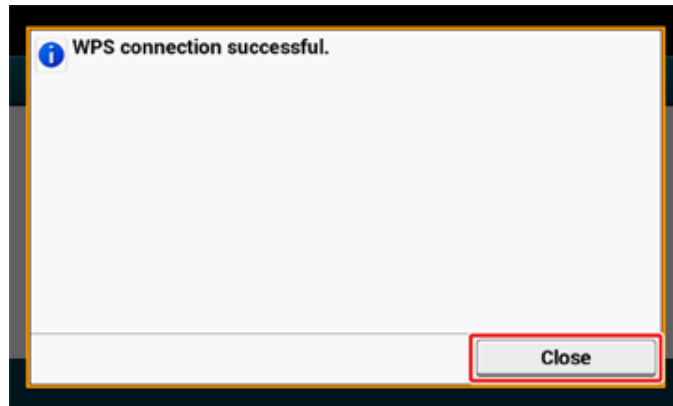

- Ha az alábbi képernyő jelenik meg, ismétlje meg az eljárást a 13. lépéstől.

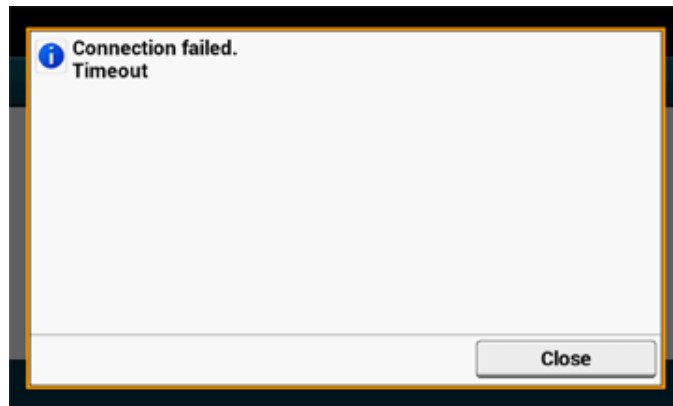

- Az [Átfedés] akkor jelenik meg, ha majdnem egyidejűleg több WPS nyomógombot nyom meg két vagy több vezeték nélküli hozzáférési ponton, és nem létesül kapcsolat. Várjon egy ideig, majd próbálja újra.

- 15** Ha a kezelőpanel jobb felső sarkában megjelenik az antenna jel, a kapcsolat létesítése megfelelően sikerült.

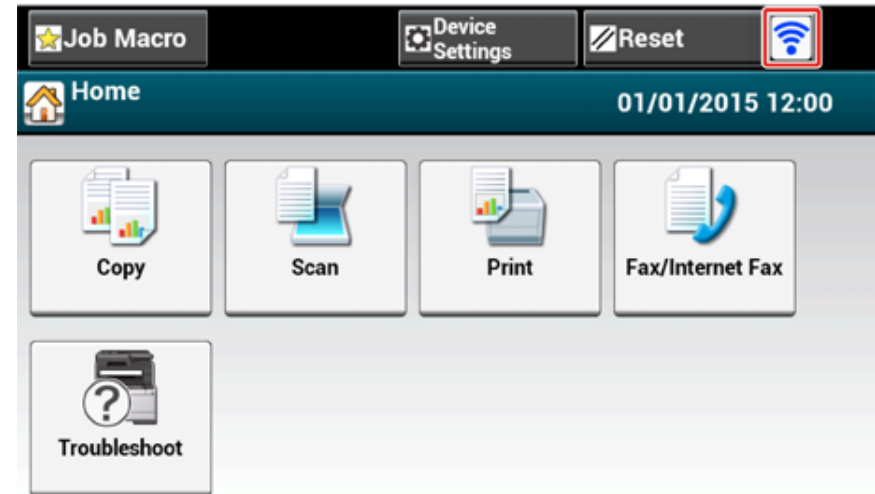

Egyes képernyőkön – például a másolás felső képernyőjén – előfordulhat, hogy az antennajel nem jelenik meg.

Vezeték nélküli hozzáférési pont kiválasztása a kezelőpanelen csatlakozás céljából

Ha a vezeték nélküli hozzáférési pont nem támogatja a WPS-t, akkor megadhatja a használni kívánt vezeték nélküli hozzáférési pontot azok közül, amelyeket a készülék észlel. Ilyen esetben meg kell adni a titkosítási kulcsot.

- 1 Ellenőrizze az SSID-t és a titkosítási kulcsot a vezeték nélküli hozzáférési ponthoz mellékelte kézikönyvben vagy egyéb dokumentációban, és írja le ezeket az adatokat.



Nem végezhető el az érintőpanelen a WPA-EAP és a WPA2-EAP beállítása. E készülék weboldaláról végezze el a beállításokat.



Nyissa meg a készülék weboldalát (Szakértői útmutató)



- Az SSID mellett a hálózathév, ESSID vagy ESS-ID elnevezést is használják.
- A titkosítási kulcs mellett a hálózati kulcs, biztonsági kulcs, jelszó vagy előmegosztott kulcs elnevezést is használják.

2 Ellenőrizze, hogy a vezeték nélküli hozzáférési pont elindul-e, és megfelelően működik-e.

3 Kapcsolja be a készüléket.



Ha az alábbi képernyő megjelenik, nyomja meg az [Igen] gombot, majd lépjen tovább a 6. lépésre.



4 Nyomja meg az érintőpanelen az [Device Settings (Eszközbeállítások)] gombot.

5 Nyomja meg a [Wireless(Infrastructure) Setting (Vezeték nélküli (infrastrukturális) beállítás)] gombot.

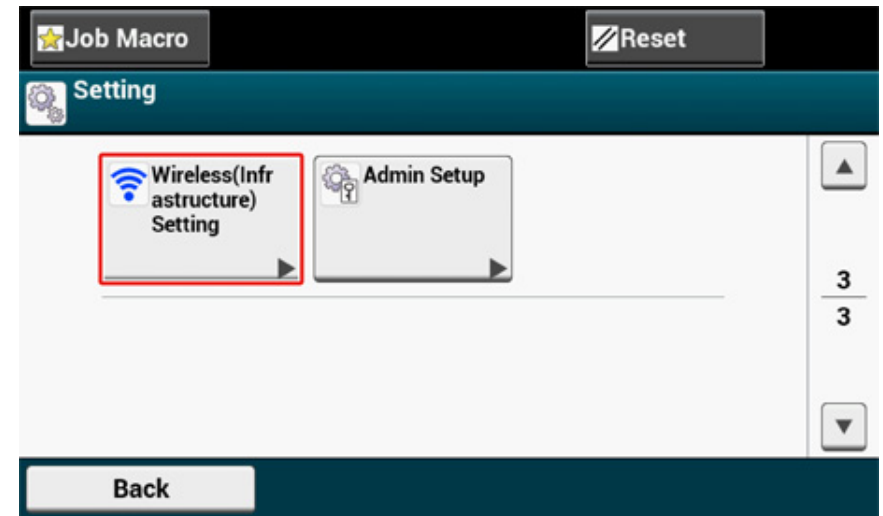

6 Adja meg a rendszergazda nevét és jelszavát, majd kattintson az [OK (OK)] lehetőségre.

Az „admin” és „999999” a gyári beállítás szerinti rendszergazdanév és jelszó.

A következő üzenet jelenik meg körülbelül 5 másodpercre.

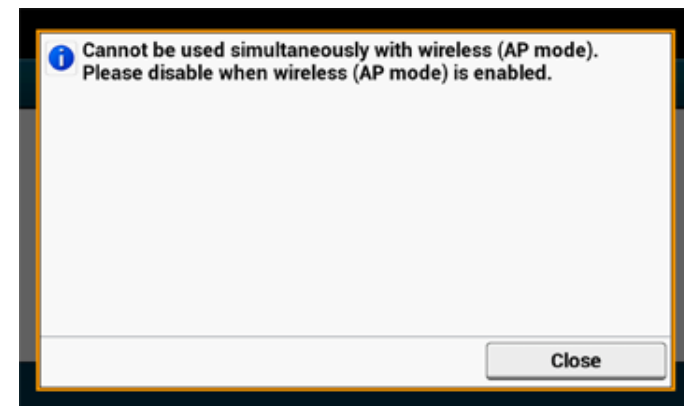

- 7 Nyomja meg az [Enable (Engedélyezés)] gombot.

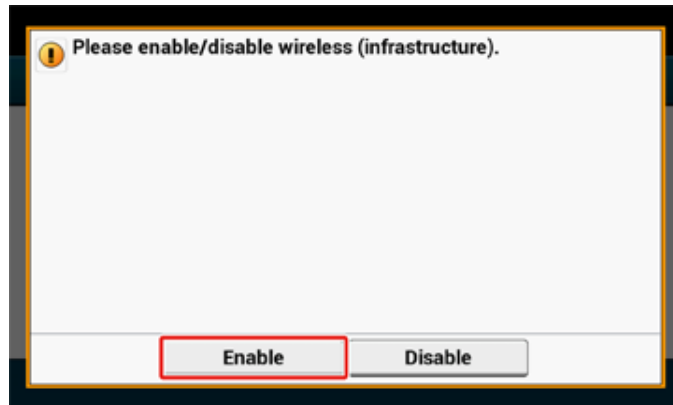

- 8 Ha a környezet megkívánja a IP-cím stb. kézi beállítását, akkor nyomja meg a [Network Setting (Hálózati beállítás)] gombot. Ha nincs szükség kézi beállítás végzésére, akkor ugorjon a 12. lépésre.

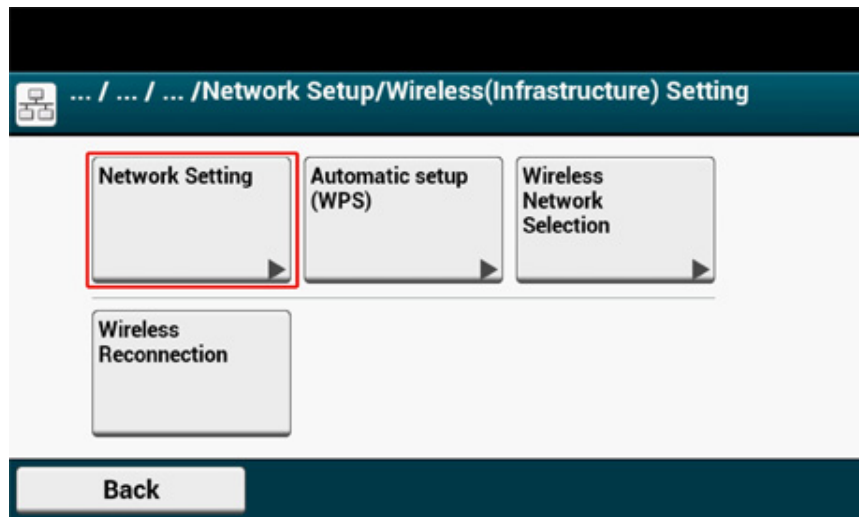

- 9 A [Wireless (infrastructure) settings (Vezeték nélküli (infrastrukturális) beállítások)] képernyőn nyomja meg a [Manual (Kézi)] gombot.

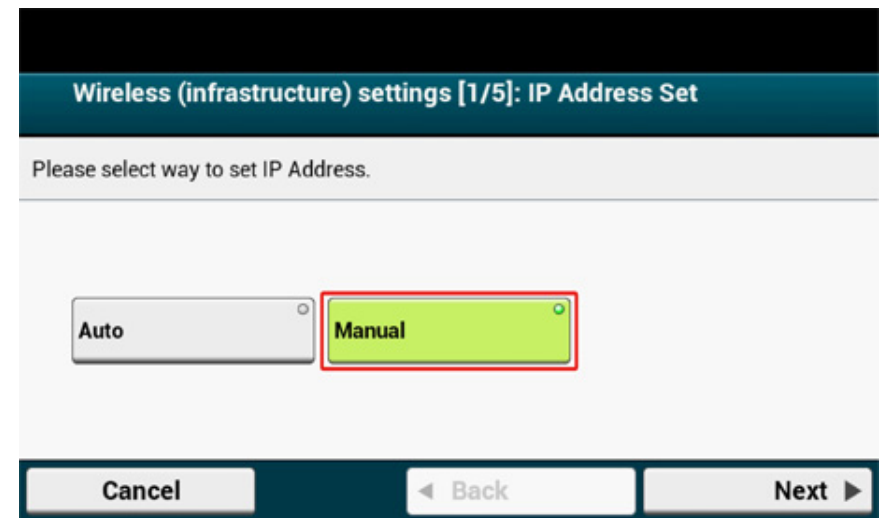

- 10 Kövesse a képernyőn megjelenő útmutatásokat az IP-cím, alhálózati maszk, alapértelmezett átjáró és DHCP v6 beállítására.



A beállítási értéket a szolgáltatójától vagy a hálózati rendszergazdájától kérdezze meg.

- 11 Amikor befejeződtek a vezeték nélküli (infrastrukturális) beállítások, nyomja meg a [Close (Bezárás)] gombot.



Egy idő elteltével, a [Close (Bezárás)] gomb megnyomása nélkül automatikusan megtörténik a képernyő váltás.

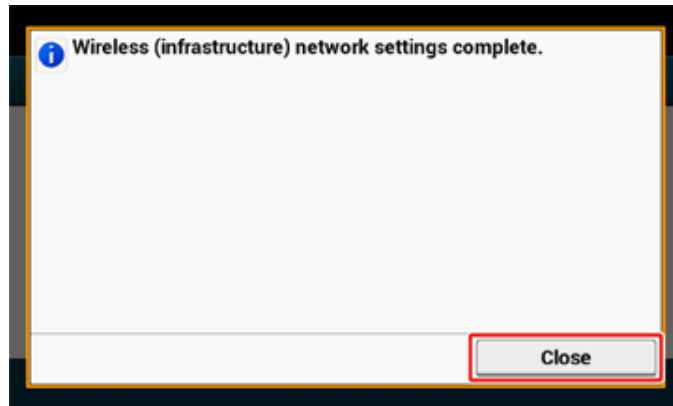

12 Nyomja meg a [WIFI hálózat választás] lehetőséget.

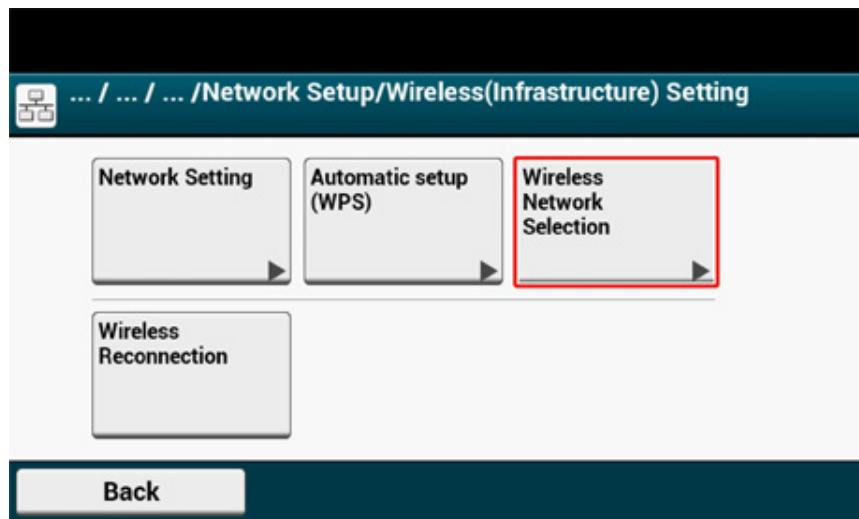

A készülék megkezdi a vezeték nélküli helyi hálózat hozzáférési pontok keresését. Várjon egy kis ideig.

13 Válassza ki a csatlakoztatni kívánt vezeték nélküli helyi hálózati hozzáférési pontot, majd nyomja meg a [Kiválasztás] lehetőséget.



Ha csak a [Kézi beállítás] jelenik meg, illetve ha a használni kívánt vezeték nélküli hozzáférési pont SSID-je nem szerepel a listán, állítsa be ezt úgy, hogy követi „A csatlakozás kézi beállítása a kezelőpanelen” című részt.

Megjelenik a titkosítási kulcs megadására szolgáló képernyő, amely a kiválasztott vezeték nélküli hozzáférési pont titkosítási módszeréhez illik.

14 Adja meg a titkosítási kulcsot, amelyet az 1. lépésben beállított, majd nyomja meg az [OK (OK)] gombot.



A vezeték nélküli helyi hálózat hozzáférési ponttól vagy biztonságtól függően tér el a titkosítási kulcs.

- Ha megjelenik a [WPA Pre-shared Key (WPA előmegosztott kulcs)] üzenet

Paraméter	Leírás
Biztonság	WPA/WPA2-PSK
Titkosítási kulcs	Gépelje be az előmegosztott kulcsot.

- Ha megjelenik a [WEP Key (WEP-kulcs)] kijelzése

Paraméter	Leírás
Biztonság	WEP
Titkosítási kulcs	Gépelje be a WEP kulcsot.

- Ha nem áll fenn a fenti két eset

Paraméter	Leírás
Biztonság	Tilt
Titkosítási kulcs	Nem szükséges bevitel.

- 15** Ha a megjelenő SSID azonos az 1. lépésben beállítottal, nyomja meg az [Yes (Igen)] gombot.

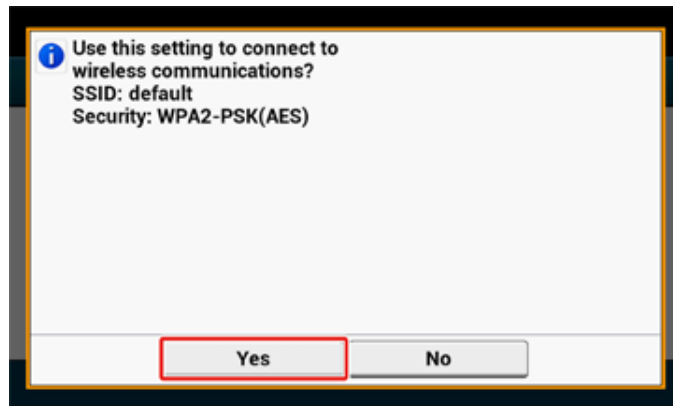

Ha megjelenik a „A csatlakozás sikeres.” kijelzés, akkor nyomja meg a [Close (Bezárás)] gombot.

Az 5. lépéstől ismétlje meg az eljárást, ha a „Nem sikerült a csatlakozás.” üzenet jelenik meg.

- 16** Ha az érintőpanel jobb felső sarkában megjelenik az antenna jel, a kapcsolat létesítése megfelelően sikerült.

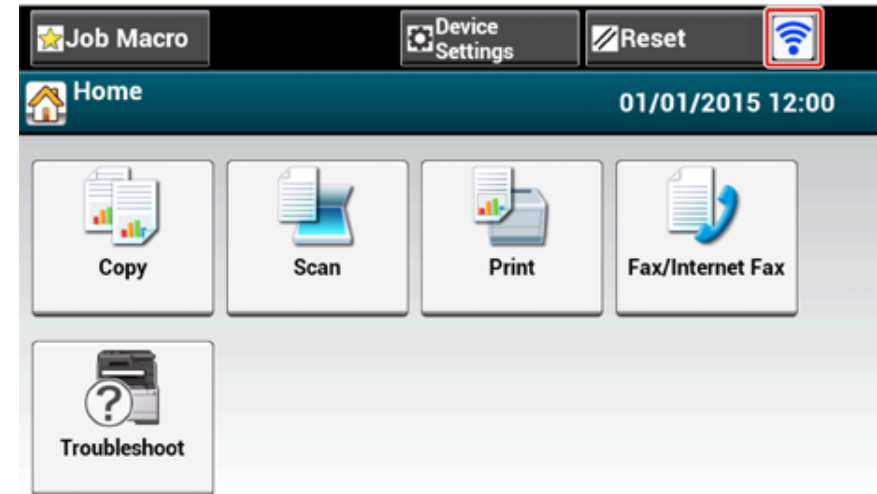

Egyes képernyőkön – például a másolás felső képernyőjén – előfordulhat, hogy az antennajel nem jelenik meg.

A csatlakozás kézi beállítása a kezelőpanelen

Kézzel végezze a vezeték nélküli helyi hálózat hozzáférési pont konfigurálását (SSID, titkosítási módszer és titkosítási kulcs), majd kapcsolódjon a vezeték nélküli helyi hálózathoz.

- 1 Ellenőrizze az SSID-t, a titkosítási kulcsot és biztonsági beállítását a vezeték nélküli hozzáférési ponthoz mellékelte kézikönyvben vagy egyéb dokumentációban, és írja le ezeket az adatokat.



Ha WPA-EAP és WPA2-EAP a titkosítási módszer, akkor állítsa be a készülék weboldalán.

A részletekért nyissa meg a készülék weblapját, majd kattintson a következőre: [Admin beállítás] > [Hálózat] > [Vezeték nélküli beállítás] > [Kézi beállítás].

 Open the Web Page of This Machine (Szakértői útmutató)



- Az SSID mellett a hálózati név, ESSID vagy ESS-ID elnevezést is használják.
- A titkosítási kulcs mellett a hálózati kulcs, biztonsági kulcs, jelszó vagy előmegosztott kulcs elnevezést is használják.

2 Ellenőrizze, hogy a vezeték nélküli hozzáférési pont elindul-e, és megfelelően működik-e.

3 Kapcsolja be a készüléket.



Ha az alábbi képernyő megjelenik, nyomja meg az [Igen] gombot, majd lépjen tovább a 6. lépésre.



4 Nyomja meg az érintőpanelen az [Device Settings (Eszközbeállítások)] gombot.

5 Nyomja meg a [Wireless(Infrastructure) Setting (Vezeték nélküli (infrastrukturális) beállítás)] gombot.

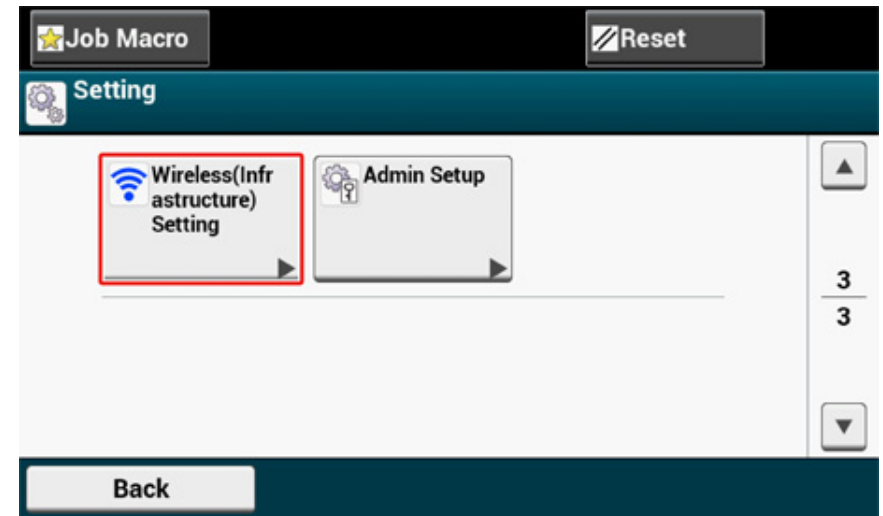

6 Adja meg a rendszergazda nevét és jelszavát, majd kattintson az [OK (OK)] lehetőségre.

Az „admin” és „999999” a gyári beállítás szerinti rendszergazdanév és jelszó.

A következő üzenet jelenik meg körülbelül 5 másodpercre.

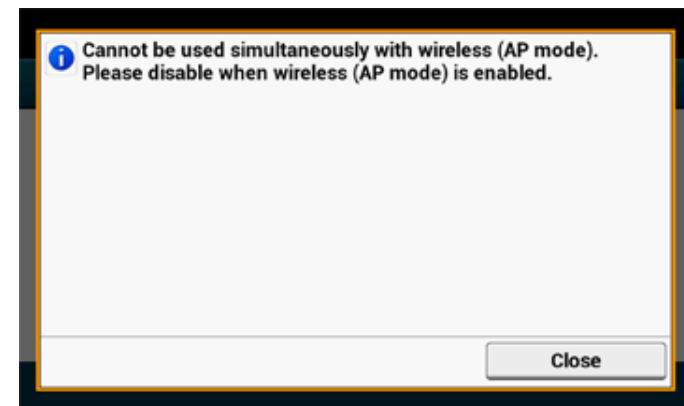

- 7 Nyomja meg az [Enable (Engedélyezés)] gombot.

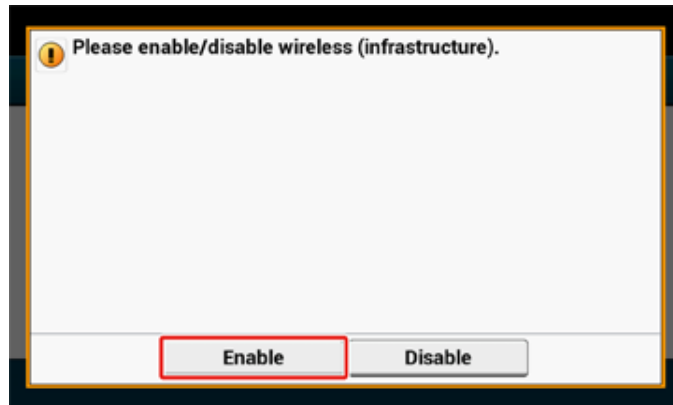

- 8 Ha a környezet megkívánja a IP-cím stb. kézi beállítását, akkor nyomja meg a [Network Setting (Hálózati beállítás)] gombot. Ha nincs szükség kézi beállítás végzésére, akkor ugorjon a 12. lépésre.

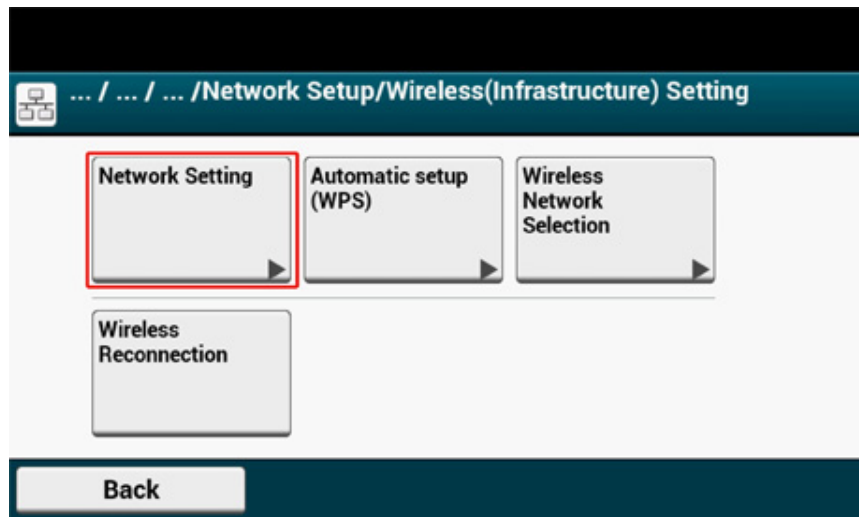

- 9 A [Wireless (infrastructure) settings (Vezeték nélküli (infrastrukturális) beállítások)] képernyőn nyomja meg a [Manual (Kézi)] gombot.

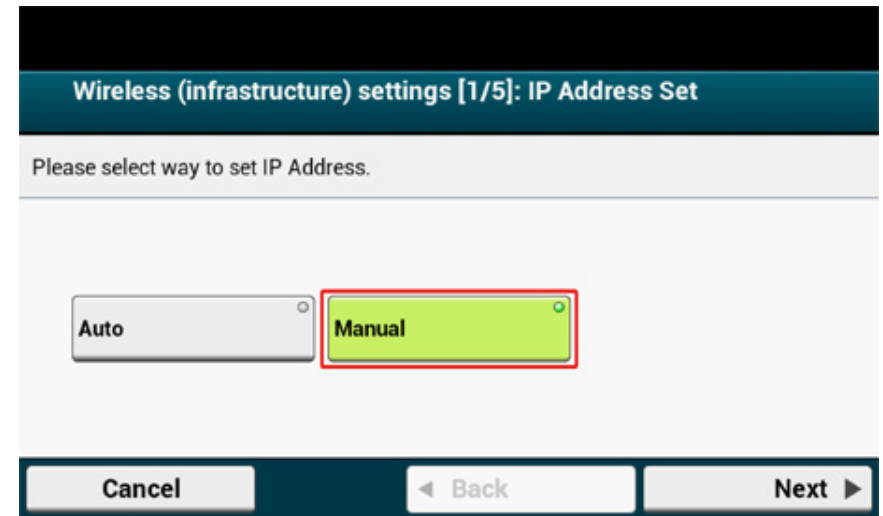

- 10 Kövesse a képernyőn megjelenő útmutatásokat az IP-cím, alhálózati maszk, alapértelmezett átjáró és DHCP v6 beállítására.



A beállítási értéket a szolgáltatójától vagy a hálózati rendszergazdájától kérdezze meg.

- 11 Amikor befejeződtek a vezeték nélküli (infrastrukturális) beállítások, nyomja meg a [Close (Bezárás)] gombot.



Egy idő elteltével, a [Close (Bezárás)] gomb megnyomása nélkül automatikusan megtörténik a képernyő váltás.

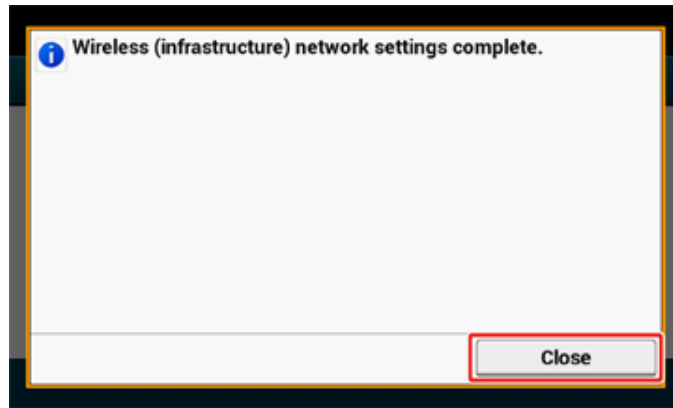

12 Nyomja meg a [WIFI hálózat választás] lehetőséget.

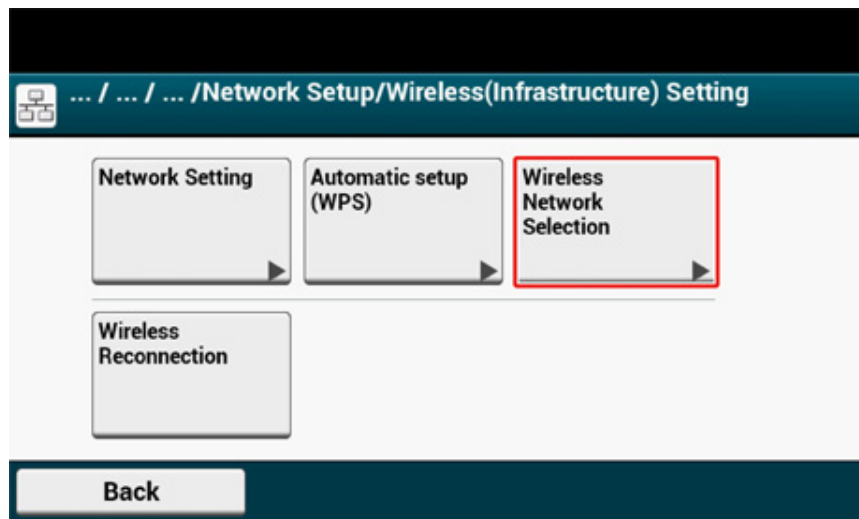

A készülék megkezdí a vezeték nélküli helyi hálózat hozzáférési pontok keresését. Várjon egy kis ideig.

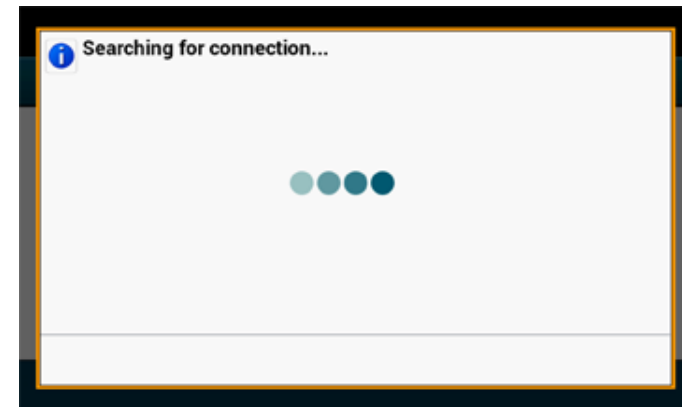

13 Nyomja meg a [Kézi beállítás] lehetőséget.



14 Írja be az SSID-t amelyet az 1. lépésben beállított, majd nyomja meg a [Next (Tovább)] gombot.



Az SSID-nél van különbség a kis- és a nagybetűk között. Gépelje be helyesen az SSID-t.

- 15 Válassza ki az 1. lépésben kiválasztott titkosítási módszert, majd nyomja meg a [Next (Tovább)] gombot.

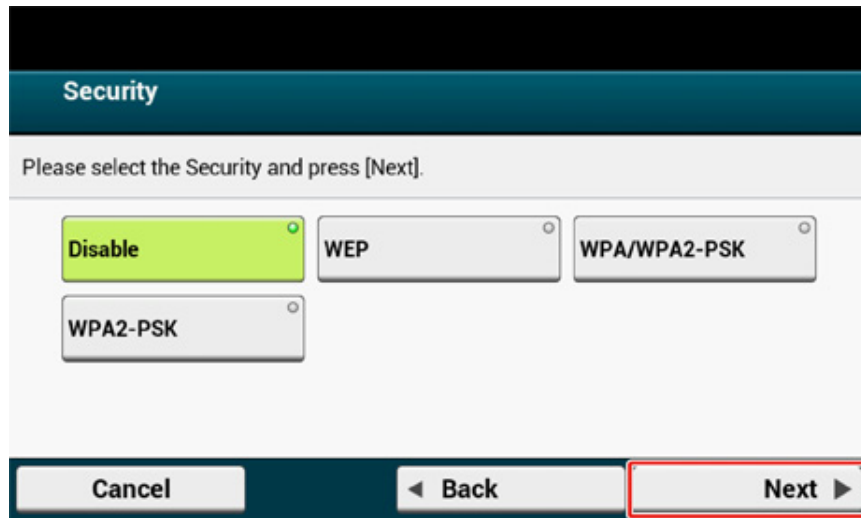

A vezeték nélküli helyi hálózat hozzáférési ponttól vagy biztonságtól függően tér el a titkosítási kulcs.

- 16 A 15. lépésben kiválasztott titkosítási módszertől függ az eljárás.
- [WPA/WPA2-PSK (WPA/WPA2-PSK)] választása esetén válassza ki a [TKIP/AES (TKIP/AES)] beállítást, majd nyomja meg a [Next (Tovább)] gombot. Adja meg az előre megosztott kulcsot, majd nyomja meg a [Next (Tovább)] gombot.
- [WPA2-PSK (WPA2-PSK)] választása esetén válassza ki a [AES (AES)] beállítást, majd nyomja meg a [Next (Tovább)] gombot. Adja meg az előre megosztott kulcsot, majd nyomja meg a [Next (Tovább)] gombot.
- [WEP (WEP)] választása esetén írja be a WEP-kulcsot, majd nyomja meg a [Next (Tovább)] gombot.

- 17 Ha a megjelenő tartalom azonos az 1. lépésben beállítottal, akkor nyomja meg az [Yes (Igen)] gombot.

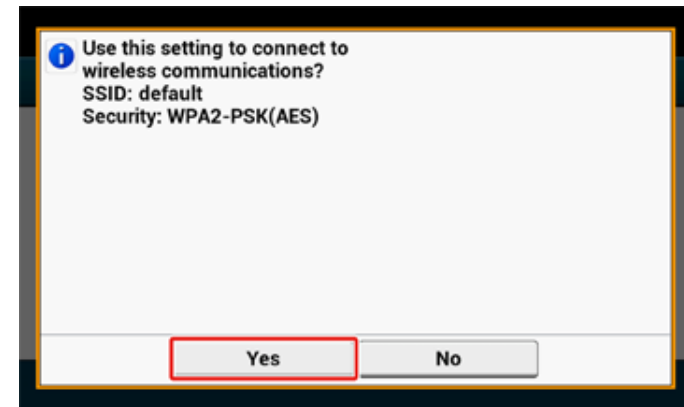

Körülbelül 30 másodperc szükséges a készülék számára vezeték nélküli helyi hálózat hozzáférési pont észleléséhez.

Ha a kapcsolat lérejöttét jelzi a képernyő, akkor nyomja meg a [Close (Bezárás)] gombot.

Ha a kapcsolódás nem sikerült kijelzés látható a képernyőn, akkor nyomja meg a [Close (Bezárás)] gombot és ugorjon vissza az 5. pontra.

- 18** Ha az érintőpanel jobb felső sarkában megjelenik az antenna jel, a kapcsolat létesítése megfelelően sikerült.



Egyes képernyőkön – például a másolás felső képernyőjén – előfordulhat, hogy az antennajel nem jelenik meg.

• **Ha a vezeték nélküli helyi hálózati kapcsolat instabil**

Ha a vezeték nélküli helyi hálózati kapcsolat instabil, olvassa el ezen kézikönyv „Vezeték nélküli helyi hálózathoz kapcsolódás előtt” című részében lévő óvintézkedéseket, majd helyezze át vezeték nélküli helyi hálózati hozzáférési pontot. Ha az óvintézkedések elolvasásával sem talál megoldást, akkor hozza közelebb egymáshoz a készüléket és a vezeték nélküli hozzáférési pontot.

Közvetlenül kapcsolódás a készülékhez

A vezeték nélküli helyi hálózat (AP módú), vezeték nélküli hálózat hozzáférési pont nélkül, közvetlenül kapcsolja a vezeték nélküli eszközöket (számítógépek, táblagépek, okostelefonok stb.) a készülékhez.



- Ha a készülék és a vezeték nélküli hozzáférési pontok között fém, alumíniumkeret vagy vasbeton fal helyezkedik el, akkor előfordulhat, hogy nehezebb kapcsolatot létesíteni.
- Maximum négy eszköz kapcsolódhat vezeték nélküli helyi hálózaton keresztül (AP módú) a készülékhez. Elutasításra kerül az ötödik eszköz.

• **Automatikus kapcsolódás (nyomógomb)**

Ha a vezeték nélküli eszközei támogatják a WPS-PBC (nyomógomb) funkciót, akkor WPS-gomb segítségével kapcsolódhat a vezeték nélküli helyi hálózathoz (AP módú).

• **Kézi beállítás**

Ha a vezeték nélküli eszközei nem támogatják a WPS-PBC (nyomógomb) funkciót, akkor beírhatja a vezeték nélküli eszközébe a készülék [SSID (SSID)] és [Password (Jelszó)] bejelentkezési adatait a vezeték nélküli helyi hálózathoz (AP módú) kapcsolódás céljából.

Automatikus kapcsolódás (nyomógomb)

Ha a vezeték nélküli eszközei támogatják a WPS-PBC (nyomógomb) funkciót, akkor WPS-gomb segítségével kapcsolódhat a vezeték nélküli helyi hálózathoz (AP módú).

- 1 Az eszközhöz mellékelt kézikönyv segítségével keresse meg a vezeték nélküli eszközén a WPS-gomb helyét.
- 2 Kapcsolja be a készüléket.



Ha a [Do you want to Set-up wireless? (Be akarja állítani a vezeték nélküli kapcsolatot?)] üzenet jelenik meg, akkor a [Do not show next time. (Ne mutassa legközelebb.)] jelölőnégyzetet jelölje be, majd nyomja meg a [No (Nem)] gombot.

- 3 Nyomja meg az érintőpanelen az [Device Settings (Eszközbeállítások)] gombot.
- 4 Nyomja meg az [Admin Setup (Admin beállítás)] gombot.

5 Írja be a rendszergazdai nevet és jelszót, majd nyomja meg az [OK (OK)] gombot.

Az „admin” és „999999” a gyári beállítás szerinti rendszergazdanév és jelszó.

6 Nyomja meg a [Network Menu (Hálózati menü)] gombot.

7 Nyomja meg a [Network Setup (Hálózat beállítás)] gombot.

8 Nyomja meg a [Wireless(AP Mode) Setting (Vezeték nélküli (AP módú) beállítás)] gombot.

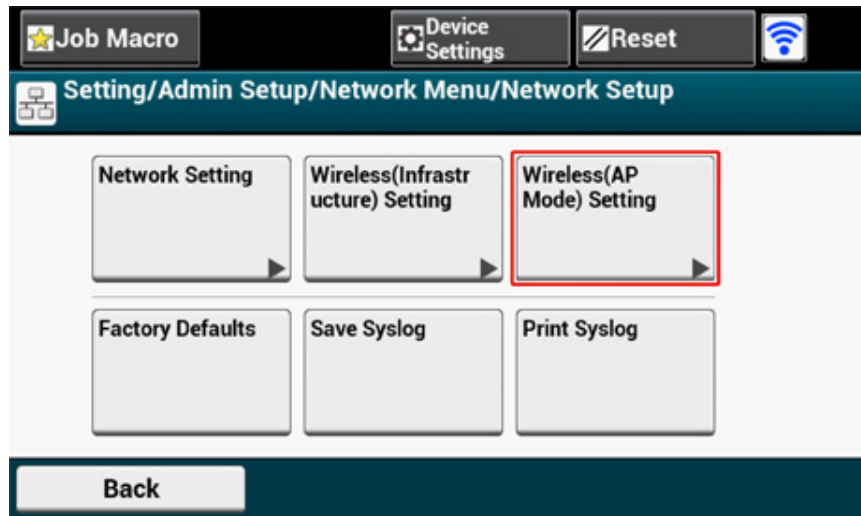

Az alábbi üzenet jelenik meg körülbelül öt másodpercre.

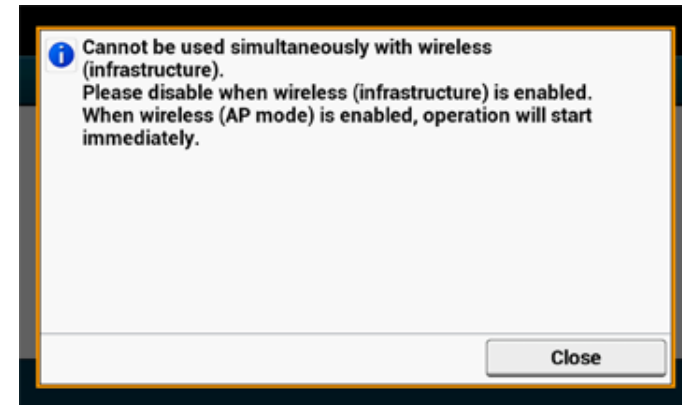

9 Nyomja meg az [Enable (Engedélyezés)] gombot.

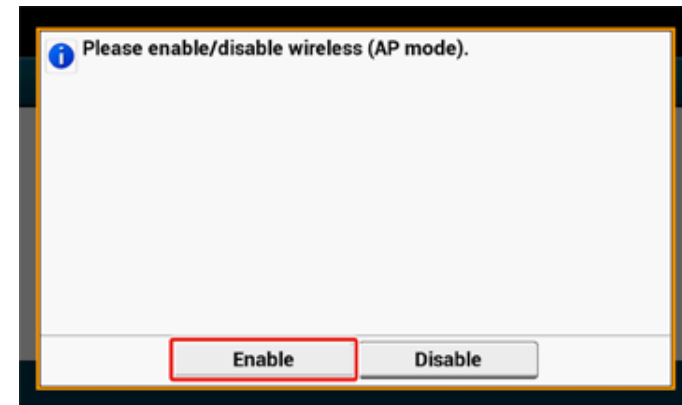

- 10 Nyomja meg az [Automatic connection (push-button) (Automatikus kapcsolódás (nyomógomb))] gombot.

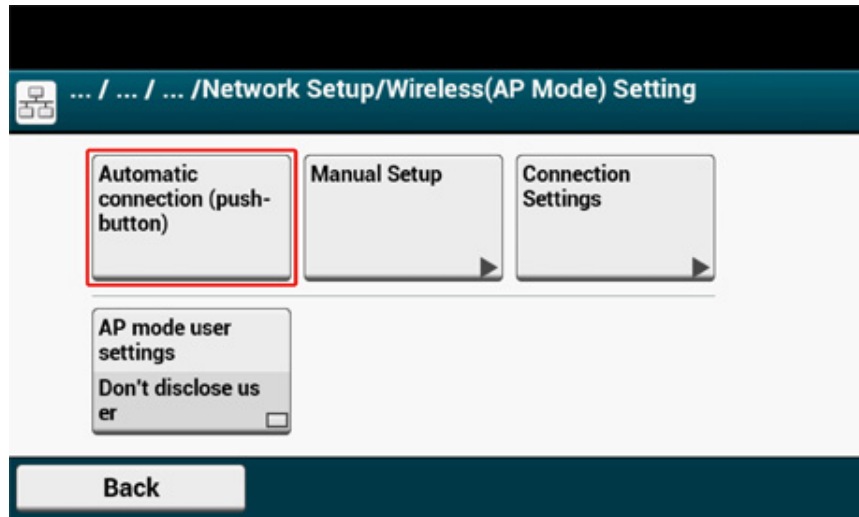

- 11 Nyomja meg az [Yes (Igen)] gombot.

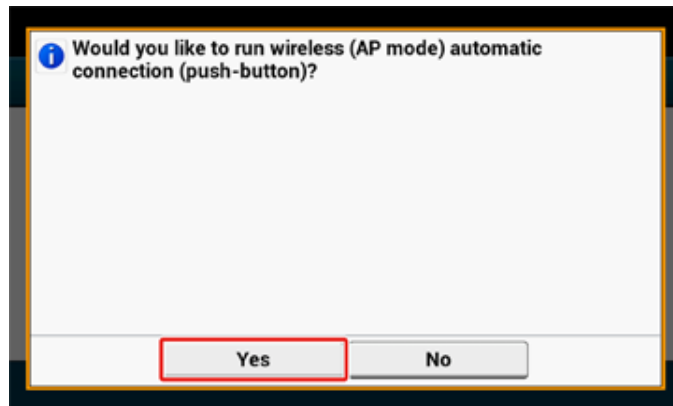

- 12 Indítsa el a vezeték nélküli eszközén a WPS-PBC (nyomógomb) műveletet a készülékhez kapcsolódás céljából.

Amikor megjelenik a következő képernyő, akkor befejeződött a vezeték nélküli helyi hálózat beállítása.

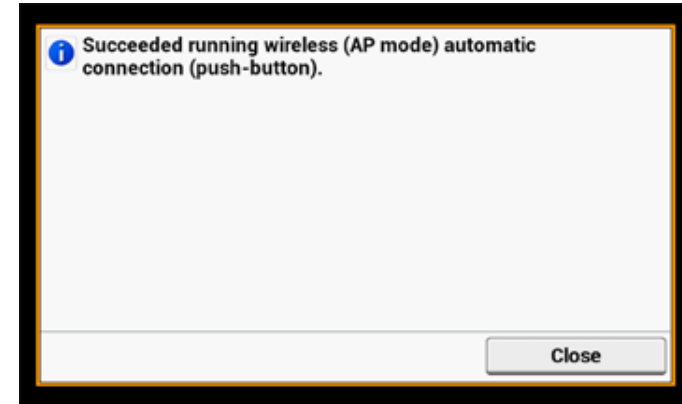

Kapcsolódási hiba esetén nézze meg a „Kézi beállítás” című részt, majd próbálja meg újból.

Kézi beállítás

Ha a vezeték nélküli eszközei nem támogatják a WPS-PBC (nyomógomb) funkciót, akkor beírhatja a vezeték nélküli eszközébe a készülék [SSID (SSID)] és [Password (Jelszó)] bejelentkezési adatait a vezeték nélküli helyi hálózathoz.

- 1 Kapcsolja be a készüléket.



Ha a [Do you want to Set-up wireless? (Be akarja állítani a vezeték nélküli kapcsolatot?)] üzenet jelenik meg, akkor a [Do not show next time. (Ne mutassa legközelebb.)] jelölőnégyzetet jelölje be, majd nyomja meg a [No (Nem)] gombot.

- 2 Nyomja meg az érintőpanelen az [Device Settings (Eszközbeállítások)] gombot.

- 3 Nyomja meg az érintőpanel [Admin Setup (Admin beállítás)] gombját.

4 Írja be a rendszergazdai nevet és jelszót, majd nyomja meg az [OK (OK)] gombot.

Az „admin” és „999999” a gyári beállítás szerinti rendszergazdanév és jelszó.

5 Nyomja meg a [Network Menu (Hálózati menü)] gombot.

6 Nyomja meg a [Network Setup (Hálózat beállítás)] gombot.

7 Nyomja meg a [Wireless(AP Mode) Setting (Vezeték nélküli (AP módú) beállítás)] gombot.

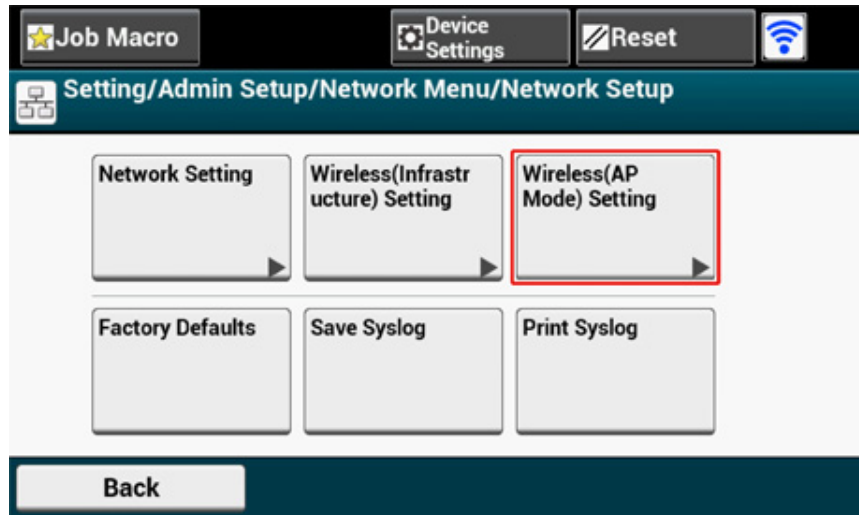

Az alábbi üzenet jelenik meg körülbelül öt másodpercre.

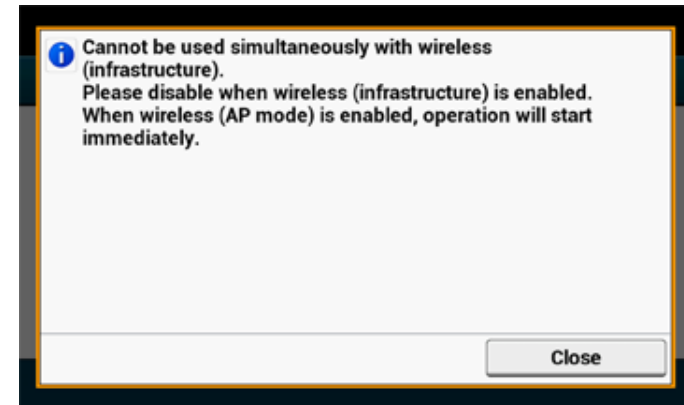

8 Nyomja meg az [Enable (Engedélyezés)] gombot.

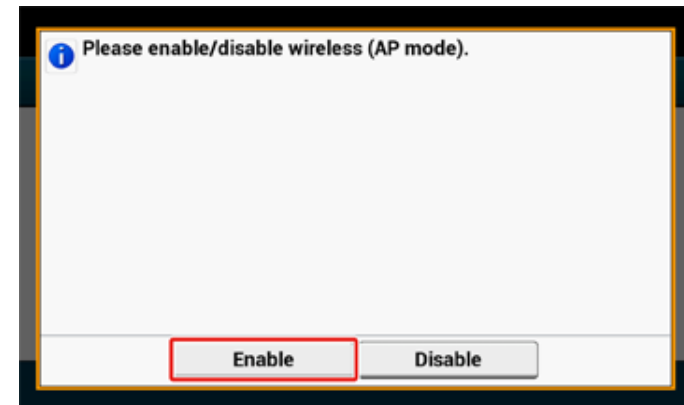

9 Nyomja meg a [Manual Setup (Kézi beállítás)] gombot.

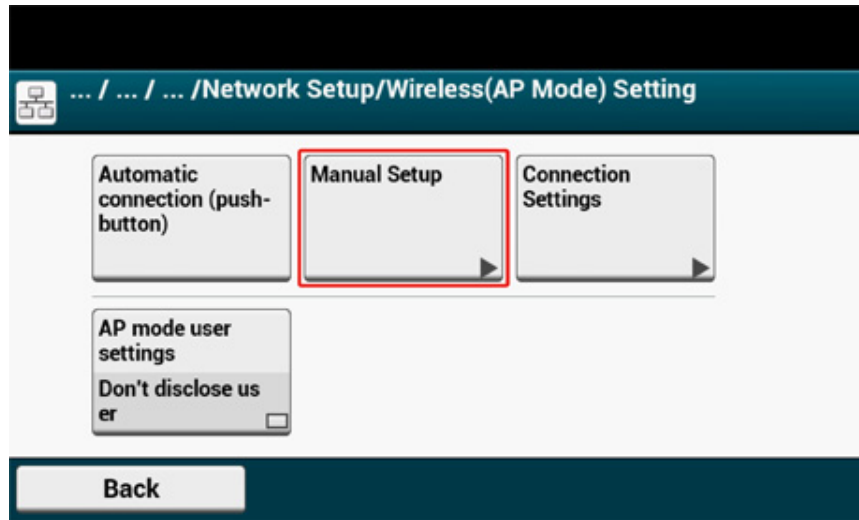

10 Ellenőrizze a készülék állapotát és információit.

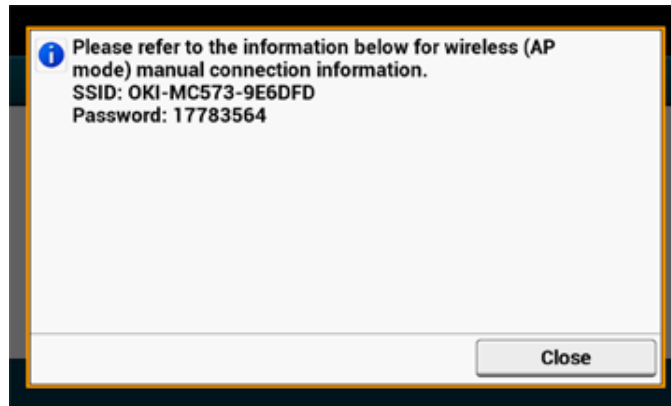

11 Írja be a 10. pontban ellenőrzött [SSID (SSID)] és [Password (Jelszó)] bejelentkezési azonosítókat a készülék és a vezeték nélküli eszköze közötti kapcsolat létesítésére.

Illesztőprogram és szoftver telepítése számítógépen

Végezze el a „Szoftvet DVD-ROM” hordozóról a nyomtatóillesztő-program, lapolvasó illesztőprogram, fax illesztőprogram stb telepítését a számítógépre.

Ekkor más segédprogram telepítését is el lehet végezni.

- Windows operációs rendszer esetén
- Mac OS X operációs rendszer esetén

Windows operációs rendszer esetén

Egy hálózaton vagy USB-kábelen keresztül csatlakoztassa a készüléket és a számítógépet, majd kezdje meg a telepítést.



A telepítés előtt ellenőrizze a készülék állapotát.

- Ez a készülék be van kapcsolva.
- A hálózati csatlakozás érdekében e készülék a hálózathoz egy helyi hálózati kábellel csatlakozik, és a szükséges információ, például az IP-cím, már be van állítva.

- 1 Helyezze be a mellékelt „Software DVD-ROM”-ot a számítógépbe.
- 2 Amikor megjelenik az [Auto Play (Automatikus lejátszás)], kattintson a [Run setup.exe (A setup.exe futtatása)] lehetőségre.

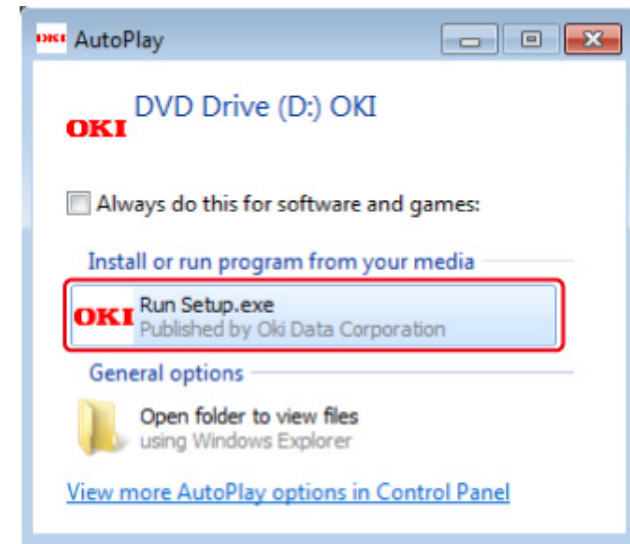

Amikor megjelenik a [User Account Control (Felhasználói fiók vezérlése)] párbeszédpanel, kattintson a [Yes (Igen)] lehetőségre.

- 3 A legördülő listából válassza ki a nyelvet.
- 4 Olvassa el a licenyszerződést, majd kattintson az [Accept (Elfogadás)] gombra.

- 5 Olvassa el az [Environment advice (Környezetvédelmi tanácsok)] részt, majd kattintson a [Next (Tovább)] gombra.
- 6 Válassza ki a készülék és a számítógép közötti csatlakozási módnak jobban megfelelő [Network (Hálózat)] vagy [USB connection (USB-kapcsolat)] beállítást, majd nyomja meg a [Next (Tovább)] gombot.
- Ha a [Windows Security Alert (Windows biztonsági riasztás)] párbeszédpanel van megjelenítve, akkor kattintson a [Allow access (Elérés engedélyezése)] gombra.
- 7 Válassza ki készülékének típusnevét, ezután kattintson a [Next (Tovább)] lehetőségre.

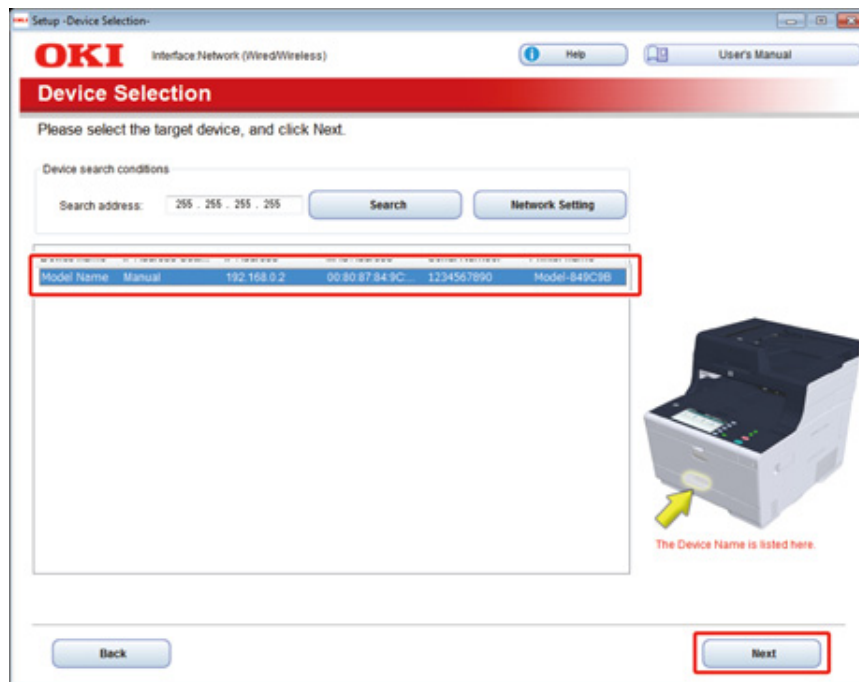

- 8 Kattintson az [Install Optional Software (Opcionális szoftver telepítése)] lehetőségre.

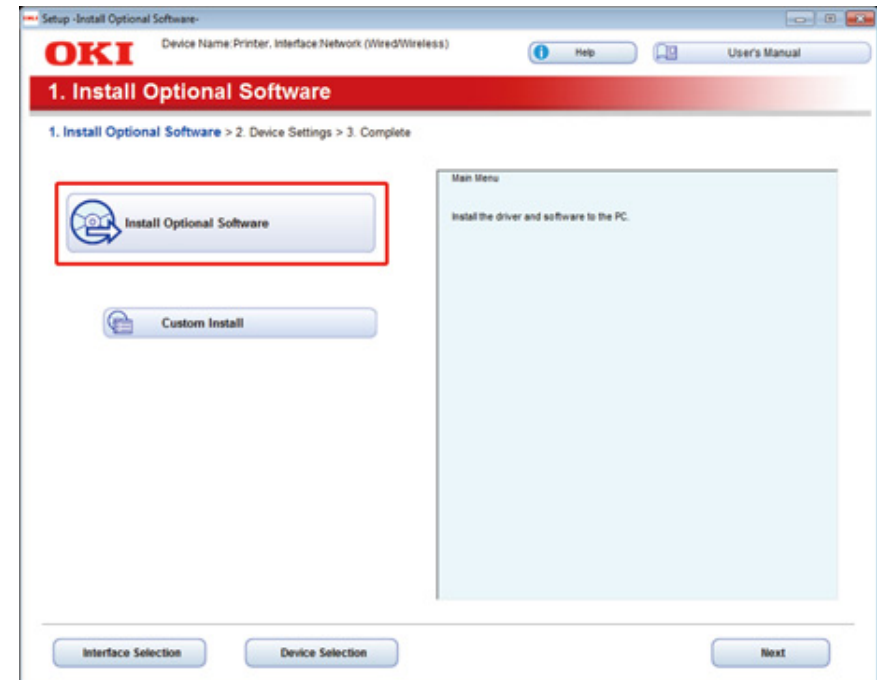

Megkezdődik a telepítés.



Az alábbi szoftver települ.

- PCL6 nyomtatóillesztő-program (Hálózati bővítést és Szintár segédprogramot beleértve)
- Lapolvasó-illesztőprogram
- ActKey
- FAQ

Egyéb szoftver telepítése a Custom Install (Egyéni telepítés) résnről.

 Installera programvara (Szakértői útmutató)

- 9 Ellenőrizze, hogy sikerült-e a szoftver telepítése, majd kattintson a [Printing Test (Tesztnyomtatás)] gombra.

Válassza tesztnyomtatásra a nyomtatót, majd kattintson a [Printing Test (Tesztnyomtatás)] gombra.

Ellenőrizze, hogy sikeres volt-e a tesztnyomatás, majd kattintson az [OK (OK)] gombra.

10 Kattintson a [Complete (Kész)] gombra.

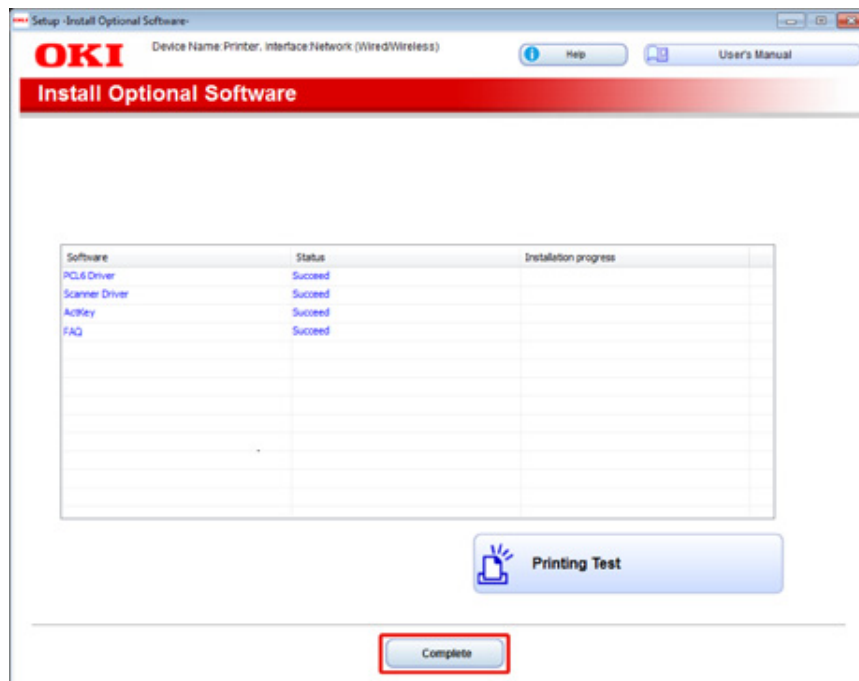

11 Kattintson a [Next (Tovább)] gombra.

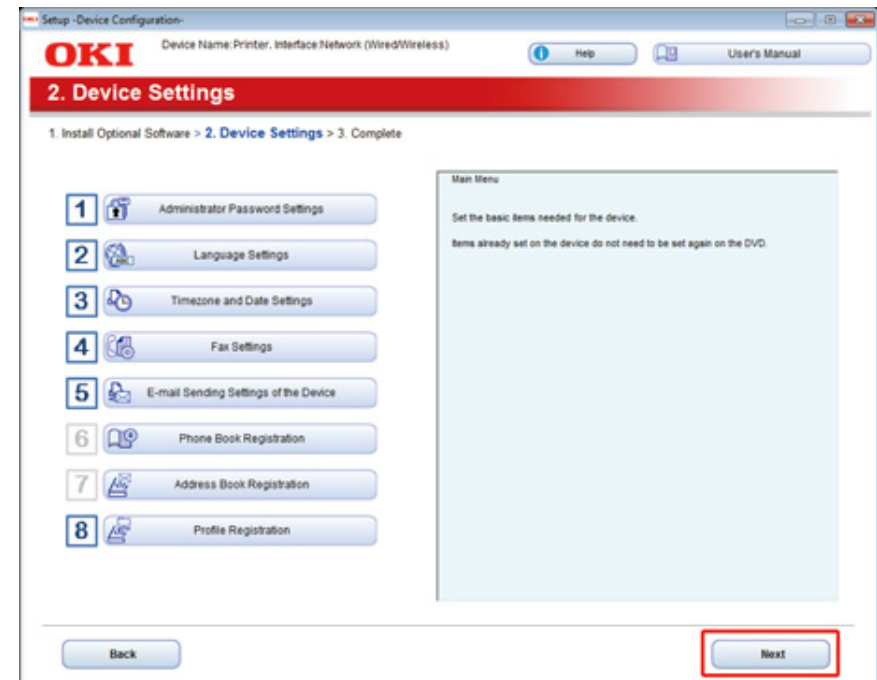

Amikor megjelenik a következő párbeszédpanel nyomja meg az [Yes (Igen)] gombot.

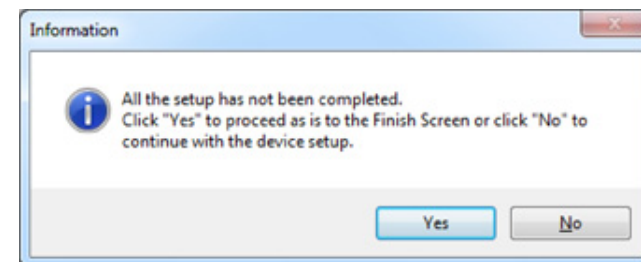

12 Kattintson az [Exit (Kilépés)] lehetőségre.

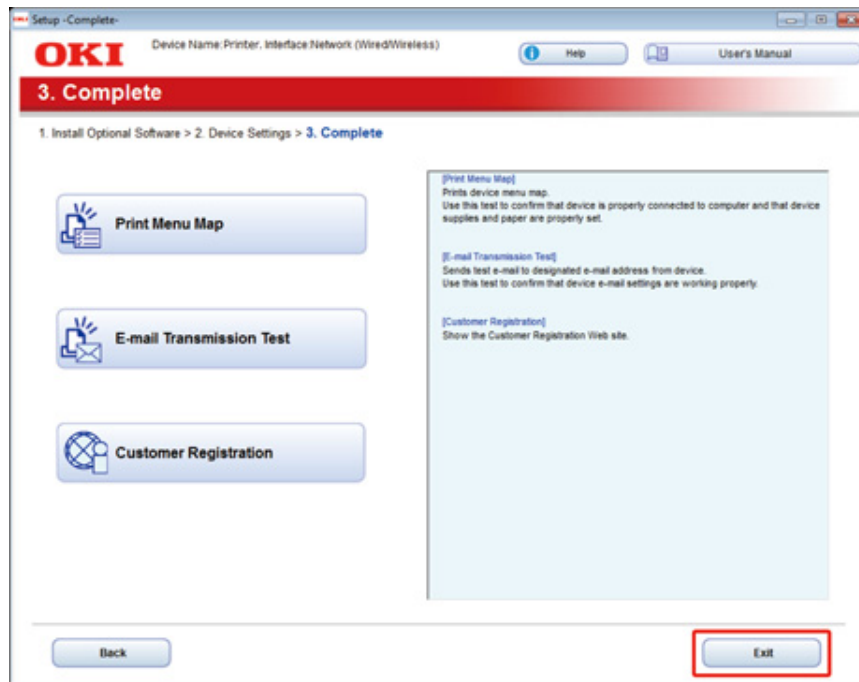

Mac OS X operációs rendszer esetén

Ez a rész azt ismereti, hogy hogyan kell a PS nyomtató-illesztőprogramot és lapolvasó-illesztőprogramot telepíteni.

A segédprogramok telepítéséhez lásd az alábbiakat.

 [Installera programvara \(Szakértői útmutató\)](#)

• A Mac OS X lapolvasó-illesztőprogram telepítése.

- 1 Ellenőrizze, hogy a készülék és a számítógép csatlakoztatva van-e és hogy a készülék be van-e kapcsolva, majd helyezze be a számítógépbe a „Software DVD-ROM” DVD-lemezt.
- 2 Kattintson duplán az asztalon lévő [OKI] ikonra.
- 3 [Drivers (Illesztőprogramok)] > [Scanner (Lapolvasó)] > két kattintás [Installer for OSX (Telepítő OSX-hez)].
- 4 Kattintson a [Continue (Folytatás)] gombra.

- 5 Ellenőrizze a megjelenő tartalmat, majd kattintson a [Continue (Folytatás)] gombra.

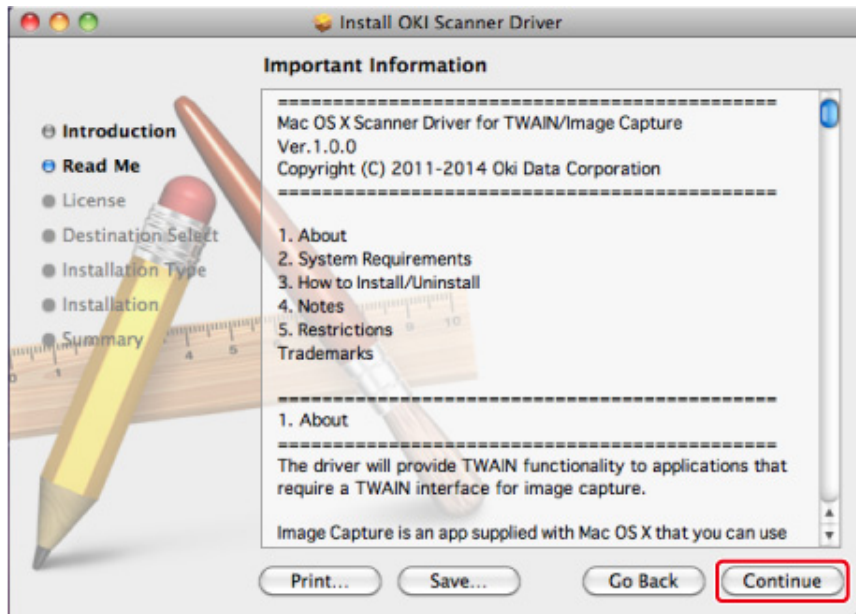

- 6 Olvassa el a licencszerződést, majd kattintson a [Continue (Folytatás)] gombra.

- 7 Kattintson az [Agree (Beleegyezés)] lehetőségre.

- 8 Kattintson az [Install (Telepítés)] lehetőségre.

Az illesztőprogram telepítési helyének módosításához kattintson a [Change Install Location (Telepítési hely módosítása)] lehetőségre.

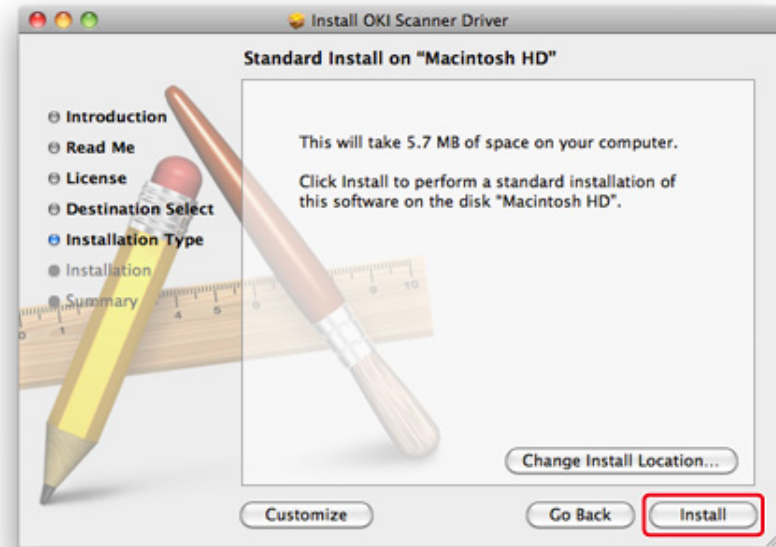

- 9 Írja be a rendszergazdai nevét és a jelszót, majd kattintson a [Install Software (Szoftver telepítése)] gombra.

- 10 Kattintson a [Continue Installation (Telepítés folytatása)] gombra.

- 11 Kattintson a [Restart (Újraindítás)] lehetőségre.

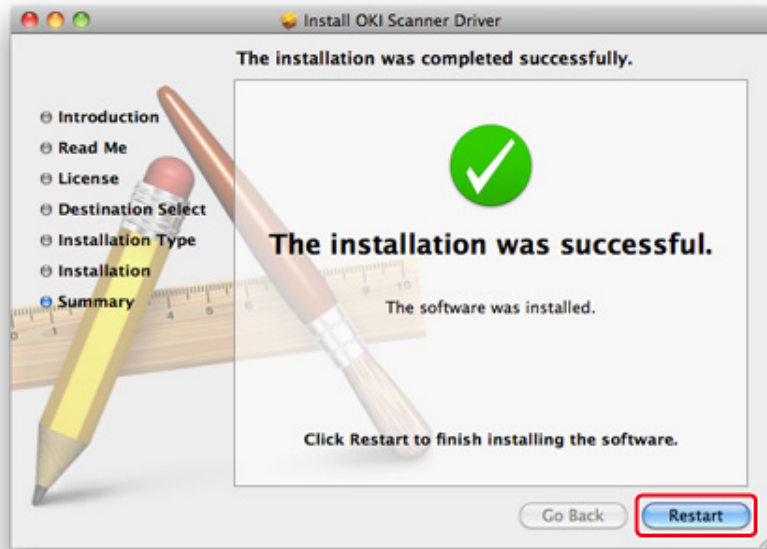

• **Végezze el a Mac OS X PS nyomtatóillesztő-program telepítését.**

Ha a telepítés befejeződött, nyomtasson ki egy tesztoldalt a 15. lépésben.

- 1 Ellenőrizze, hogy a készülék és a számítógép egymáshoz csatlakoztatva van-e, és a készülék be van-e kapcsolva.
- 2 Helyezze be a „Software DVD-ROM” DVD-lemezt a számítógépbe.
- 3 Kattintson duplán az asztalon lévő [OKI] ikonra.
- 4 Kattintson kétszer a következőre: [Drivers (Illesztőprogramok)] > [PS (PS)] > [Installer for OSX (Telepítő OSX-hez)].
- 5 Adja meg a rendszergazda jelszavát, majd kattintson az [OK (OK)] lehetőségre.
A telepítés befejezéséhez kövesse a képernyőn megjelenő utasításokat.

- 6 Válassza ki az Apple menü [System Preferences (Rendszerbeállítások)] elemét.

- 7 Kattintson a [Printers & Scanners (Nyomtatók és lapolvasók)] gombra.

- 8 Kattintson a [+] elemre.

Válassz aki a [Add Printer or Scanner... (Nyomtató vagy lapolvasó hozzáadása)] műveletet, amikor megjelenik a képernyőn a kijelzés.

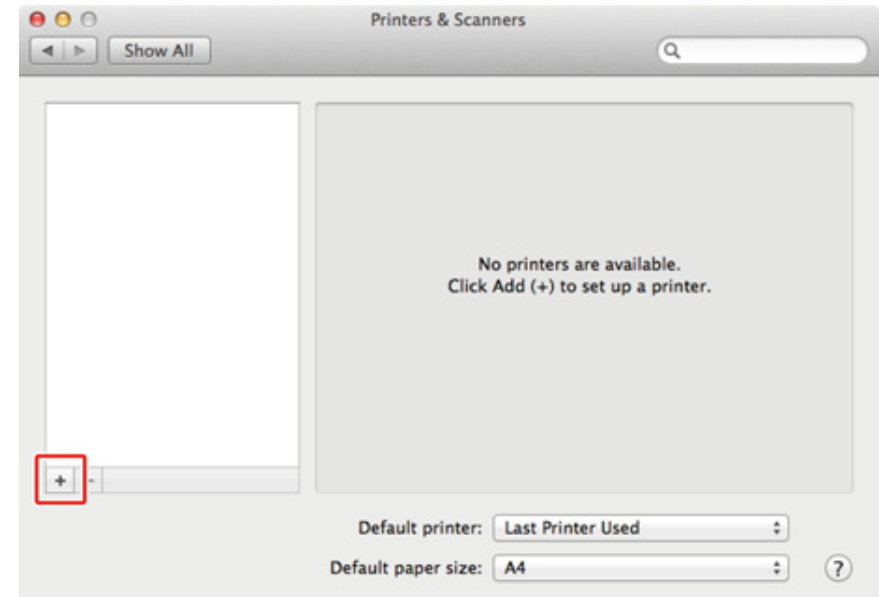

- 9 Kattintson a [Default (Alapértelmezett)] lehetőségre.

- 10 Válassza ki a készüléket, majd ellenőrizze, hogy [OKI MC573 PS (OKI MC573 PS)] jelenik-e meg a [Use (Használat)] kijelzés mellett.

Nevek típusai	Megjelenítve a csatlakozásban	Módszerek lista
Hálózat	OKI-MC573 (a MAC-cím utolsó hat számjegye)	Bonjour
USB	OKI DATA CORP MC573	USB



A név módosításához adjon meg egy új nevet itt: [Name: (Név:)].

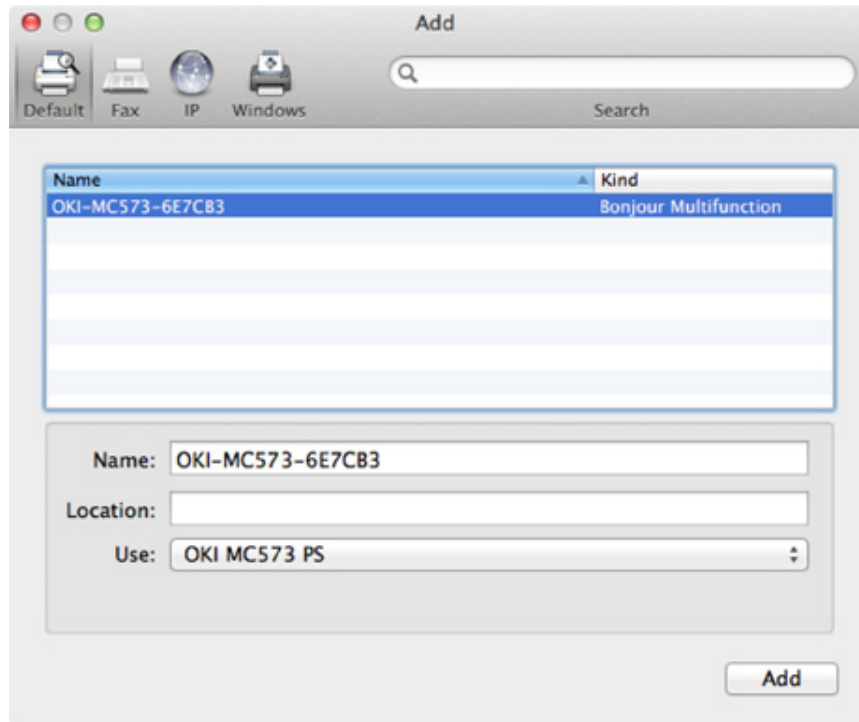

- 11 Kattintson az [Add (Hozzáadás)] gombra.
- 12 Ha megjelenik az [Installable options (Telepíthető opciók)], akkor kattintson a [Continue (Tovább)] gombra.

- 13 Ellenőrizze, hogy a készülék bekerült-e a [Printers (Nyomtatók)] közé, és hogy az [OKI MC573 PS (OKI MC573 PS)] jelenik-e meg a [Kind (Fajta)] beállításnál.

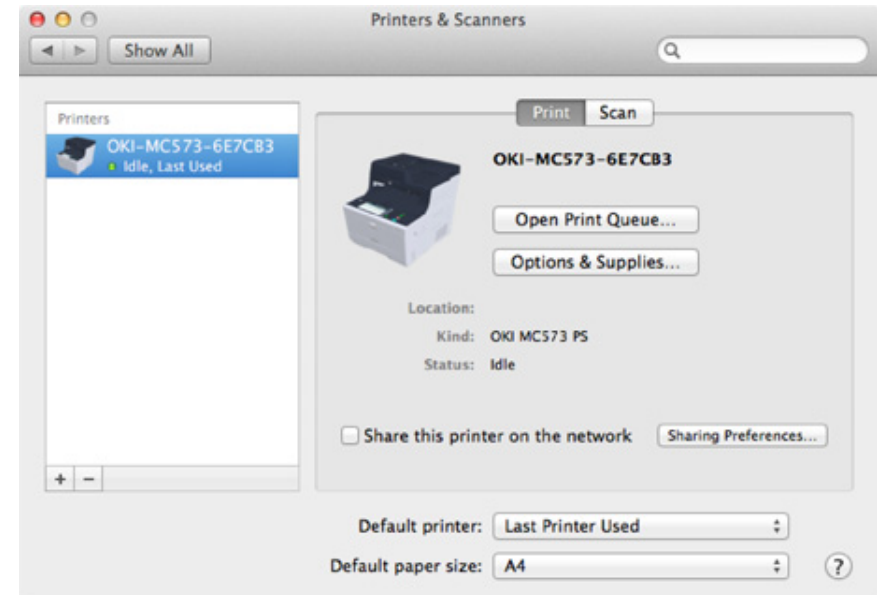

Ha az [OKI MC573 PS (OKI MC573 PS)] nem jelenik meg a [Kind (Fajta)] résznél helyesen, kattintson a [- (-)] jelre, törölje a készüléket a [Printers (Nyomtatók)] közül, majd végezze el újra a 8–12. lépéseket.

- 14 Kattintson az [Open Print Queue... (Nyomatási sor megnyitása...)] lehetőségre.
- 15 Válassza ki a [Print Test Page (Tesztoldal nyomtatása)] lehetőséget a [Printer (Nyomtató)] menüből.

3

Alapműveletek

Az alkatrészek elnevezései

Alapvető műveletek a kezelőpanelen

A készülék be- és kikapcsolása

Papír betöltése

Dokumentum elhelyezése

E rész a készülék alapműveleteit ismerteti.

Az alkatrészek elnevezései

Ez a fejezet ismerteti az egyes összetevők nevét.

- Előnézet
- Hátnézet
- A készülék belseje

Előnézet

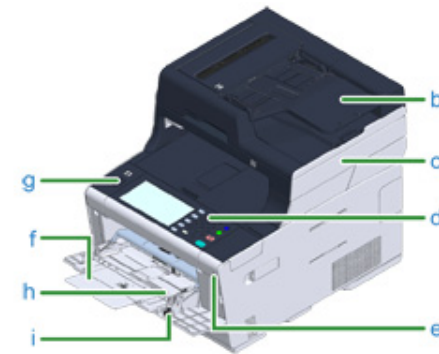

Szimbólum	Név
a	Automata dokumentumadagoló (ADF)
b	Dokumentum tálca
c	Lapolvasó egység
d	Kezelőpanel 🔗 Alapvető műveletek a kezelőpanelen
e	USB port
f	TF-tálca (többfunkciós tálca)
g	Nyitás gomb
h	Papírtámasz
i	Boríték kar (Borítékokra nyomtatáskor használja. Útmutatásokért a Szakértői kézikönyvet nézze meg.)



Szimbólum	Név
j	Dokumentumüveg
k	Dokumentumüveg fedél
l	Vezeték nélküli helyi hálózati modul fedél

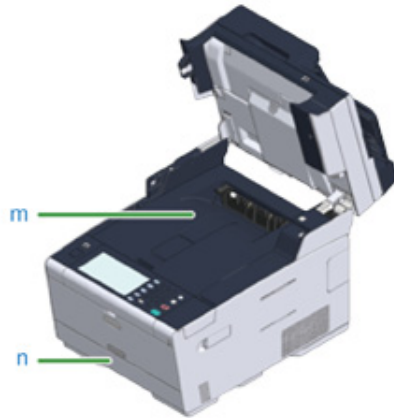

Szimbólum	Név
m	Kimeneti tálca
n	Tálca 1

Hátulnézet

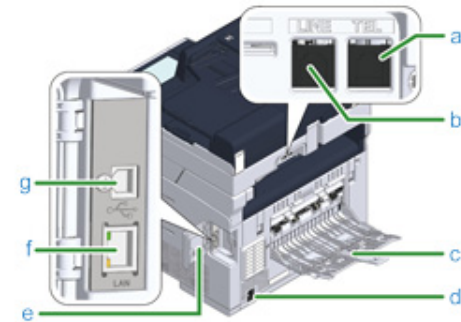

Szimbólum	Név
a	Telefoncsatlakozó (külső telefonkészülék csatlakoztatásához)
b	VONAL csatlakozó
c	Hátsó kimeneti tálca
d	Hálózati csatlakozó
e	Illesztő csatlakozó fedél
f	Hálózati csatlakozóaljzat
g	USB-csatlakozó

A készülék belseje

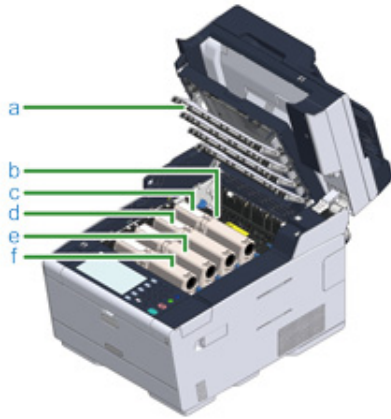

Szimbólum	Név
a	LED-fej
b	Beégető egység
c	Festékkazetta/fényhenger (Y: sárga)
d	Festékkazetta/fényhenger (M: magenta)
e	Festékkazetta/fényhenger (C: cián)
f	Festékkazetta/fényhenger (K: fekete)

Alapvető műveletek a kezelőpanelen

Ez a rész készülék vezérlőpaneljét ismerteti.

- Nevek és funkciók
- Név és funkciók az érintőpanelen
- A kezelőpanel szögének beállítása
- Karakterek bevitele

Nevek és funkciók

Ez a szakasz a kezelőpanel összetevőinek nevét és funkcióját ismerteti.

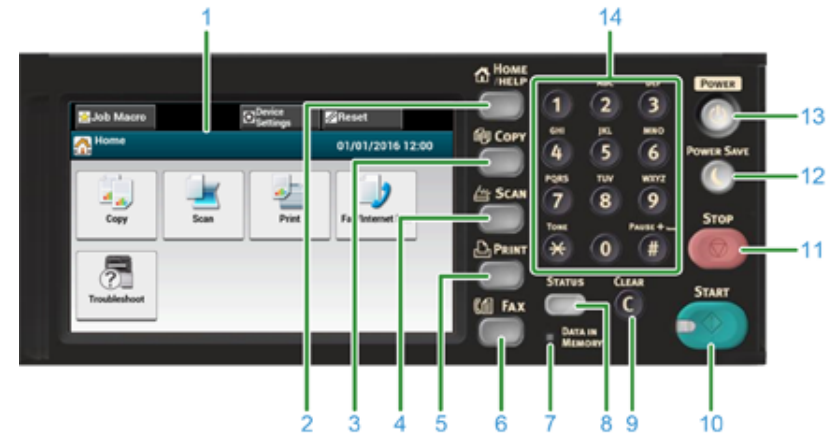

Szám	Név	Funkció
1	Érintőpanel	Lehetővé teszi elem kiválasztását vagy beállítását egy megjelenő ikon megnyomásával.
2	KEZDŐLAP/SÚGÓ gomb	Megjeleníti a kezdőképernyőt.
3	MÁSOLÁS gomb	Megjeleníti a másolási funkció képernyőjét.
4	BEOLVASÁS gomb	Megjeleníti a beolvasási funkció képernyőjét.
5	NYOMTATÁS gomb	Megjeleníti a nyomtatási funkció képernyőjét.
6	FAX gomb	Megjeleníti a faxfunkció képernyőjét.
7	ADAT A MAMÓRIÁBAN jelző	Világít, amikor adatok vannak a memóriában.
8	ÁLLAPOT gomb	Megjeleníti az állapot menüt. Villog/világít hiba esetén. A fogyóeszközök fennmaradó mennyiségét és a faxkommunikáció állapotát ellenőrizheti.
9	TÖRLÉS gomb	Törli a beírt értéket.
10	START gomb	Másolás, lapbeolvasás, faxolás, vagy nyomtatás indítása USB memóriáról.
11	STOP gomb	Megszakítja a másolási, faxküldési és egyéb feladatokat.
12	ENERGIATAKARÉKOS gomb	A nyomtatót energiatakarékos módba lépteti vagy abból kilépteti. Energiatakarékos módban zölden világít; Alvó módban zölden villog (3 másodpercenként); Mély alvó módban zölden villog (6 másodpercenként).
13	TÁPKAPCSOLÓ gomb	A készüléket be- és kikapcsolja.
14	Számbillentyűzet	Számok és szimbólumok beírására szolgál.



- A kezelőpanel szögének módosításakor ügyeljen arra, hogy keze ne szoruljon be a berendezés és a kezelőpanel közé. Ez sérülést okozhat.
- Ne nyomja meg keményen az érintőpanelt, és ne nyomkodja hegyes tárggyal. Károsíthatja az érintőpanelt és működési hibát okozhat.

Név és funkciók az érintőpanelen





A készülék bekapcsolásakor az érintőpanelen a kezdőképernyő jelenik meg.

• Kezdőképernyő



A képernyőn a gyári alapértelmezett beállítás látható. A készülék bekapcsolásakor megjelenő képernyő az érintőképernyő [Device Settings (Eszközbeállítások)] > [Admin Setup (Admin beállítás)] > [Manage Unit (Kezelés)] > [Default Mode (Alapértelmezett mód)] menüpontjánál változtatható meg.

	Paraméter	Leírás
1	Állandó gombterület	<p>A képernyőn mindig látható gombokat jeleníti meg.</p> <p>Az alábbi elemeket jeleníti meg.</p> <ul style="list-style-type: none"> • [Feladat makró] • [Funkció beállítások] • [Eszközbeállítások] • [ÚJRAINDÍTÁS] • [Kijelentkezés] • Antenna jel: a vezeték nélküli helyi hálózat engedélyezett állapotában jelenik meg. • [?] <p>A kiválasztott menüben csak az elérhető gombok jelennek meg.</p>
2	Cím és kezelési útmutató területe	Megjeleníti a jelenlegi képernyő címét, és útmutatással szolgál a lehetséges műveletekkel kapcsolatban.

Paraméter	Leírás
3	Főterület
	Nyomja meg a másolási funkciók használatához.
	Nyomja meg a lapolvasási funkciók használatához.
	Nyomja meg a nyomtatási funkciók használatához.
	Nyomja meg a faxolási funkciók használatához.
	Az alábbi lépések és funkciók jelennek meg. <ul style="list-style-type: none"> • Kellékanyagok cseréje és karbantartás (Festékkazetták, fényhengerek, Szalagegység, Beégető egység) • A részegység karbantartása és ápolása (Adagoló görgők, LED fej, lapolvasóegység)

• Az egyes funkciók képernyőjének megtekintése

Az alábbi leírásokban a másolás [Alapvető] lapját használjuk példaként.

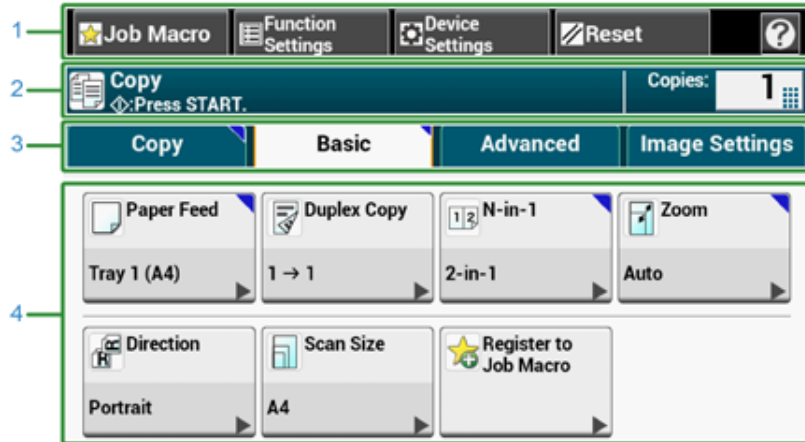





Paraméter	Leírás
1	Állandó gombterület
2	Cím és kezelési útmutató területe

Paraméter	Leírás
3	Lapcímkek
4	Főterület



A megjelenő  gomb segítségével, a számbillentyűzet használatával írhat be egy értéket a mezőbe.



-  A Másolási képernyők leírása
-  A lapolvasási képernyők leírása
-  A képernyő elemeinek nevei és funkciói nyomtatásnál
-  A képernyő elemeinek nevei és funkciói faxolásnál

A kezelőpanel szögének beállítása

A jobb láthatóság érdekében dönthető a kezelőpanel.

- 1 Fogja meg a kezelőpanel felső részét és húzza előrefelé.



A kezelőpanel eredeti helyzetébe való visszaállításhoz először ütközésig húzza a kezelőpanelt előre, majd lassan nyomja visszafelé.

Karakterek bevitele

- Bevitel az érintőpanelen
- A számbillentyűzettel történő beírás

Bevitel az érintőpanelen

Ha egy elem beállításakor karaktereket kell beírnia, megjelenik az alábbi beviteli képernyő.

Nagy- és kisbetűket, számokat és szimbólumokat írhat be.

• A beviteli képernyő bemutatása

A beviteli képernyőn a gombok száma a bevittől függően változik.

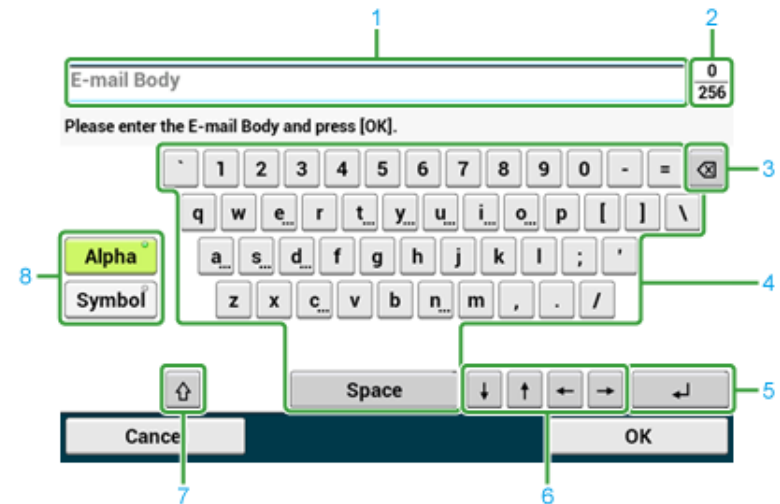

	Paraméter	Leírás
1	Szövegbeviteli mező	Megjeleníti a bevitt karaktereket.
2	A bevitt karakterek száma/a maximálisan bevihető karakterek száma.	A maximálisan bevihető karakterek számát és a jelenleg bevitt karakterek számát jelzi.
3	Visszatörlés gomb	Törli a kurzor előtt lévő karaktert.
4	Karakterpanel	Karakterek bevitelére szolgál. A karaktertípus a beviteli mód függvényében vált át.
5	Return gomb	Sortörést helyez el. Ez a gomb e-mail törzsszövegének beírásakor jelenik meg.

	Paraméter	Leírás
6	Bal gomb/jobb gomb/fel gomb/le gomb	A kurzor mozgatása balra, jobbra, fel vagy le.
7	Nagybetű átváltása	Kis- és nagybetűk között vált át.
8	Beviteli mód átváltása	Átváltja a beviteli módot (karaktertípusokat) szöveg beviteléhez.



Az AZERTY billentyűzetre kapcsolható át az alapértelmezés szerint beállított QWERTY billentyűzet. Az AZERTY billentyűzetre átváltáshoz az érintőpanel [Manage Unit (Kezelés)] > [Keyboard Layout (Billentyűzetkiosztás)] > [AZERTY (AZERTY)] menüpontját válassza ki.

• Karakterek bevitel

- 1 Nyomja meg az érintőpanelt.
- 2 A bevitel befejezésével nyomja meg az [OK] vagy [Tovább] gombot.



Ékezet beírásához nyomjon meg és tartson nyomva egy [...] jelű karaktergombot. Az ékezet megjelenésekor nyomja meg a beírni kívánt karaktert.

Az alábbi képernyőn az „a” gomb lenyomva tartása közben megjelenő kép látható.

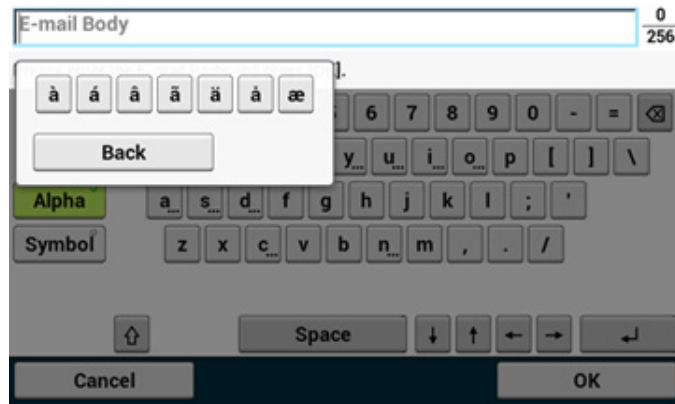

• Váltás a Beviteli módok között (Számok ↔ Betűk)

- 1 Nyomja meg az [Alfan.] vagy a [Szimbólum] lehetőséget.





Az orosz esetén a [RU], a görög esetén pedig az [EL] felirat jelenhet meg. Egyéb nyelvek esetén előfordulhat, hogy csak az [Alfan.] és a [Szimbólum] jelenik meg.

• Váltás a Beviteli módok között (Nagybetű ↔ Kisbetű)





- 1 Nyomja meg a gombot a kis- és nagybetűs karakterek közti átváltáshoz.

• Beírt karakter törlése

- 1 Az érintőpanel  (visszatörlés) vagy a kezelőpanel  (TÖRLÉS) gombját használja.

A kurzor (|) előtti karakter törlődik.



Egy beírt karakter törlésére állítsa a karakter jobb oldalára a kurzort. A [, , [, [] vagy [] gombot nyomja meg a kurzor mozgatására.

A számbillentyűzettel történő beírás



A gombok billentyű feliratainak megfelelően írhatja be a számokat.



Nem lehet az ábécé betűit beírni.

Az érintőpanelről írja be az ábécé betűit.

- **Beírt karakter törlése**

A kurzortól balra álló karakter törléséhez nyomja meg a(z) **C** (TÖRLÉS) gombot. Az egy sorban bevitt karakterek törléséhez nyomja meg és tartsa lenyomva a(z) **C** (TÖRLÉS) gombot.



A készülék be- és kikapcsolása

E rész ismerteti a készülék be- és kikapcsolását.

- A készülék bekapcsolása
- A készülék kikapcsolása

A készülék bekapcsolása

- 1 Ellenőrizze, hogy nincs dokumentum az üveglapon vagy az automatikus dokumentumadagolóban, illetve az automatikus dokumentumadagoló fedele zárva van e.
- 2 Tartsa lenyomva a kapcsológombot körülbelül egy másodpercig.



A készülék bekapcsolásakor a hálózati kapcsoló LED kijelzője kivilágít.



3 Megjelenik a kezdőképernyő, amikor működésre kész a készülék.

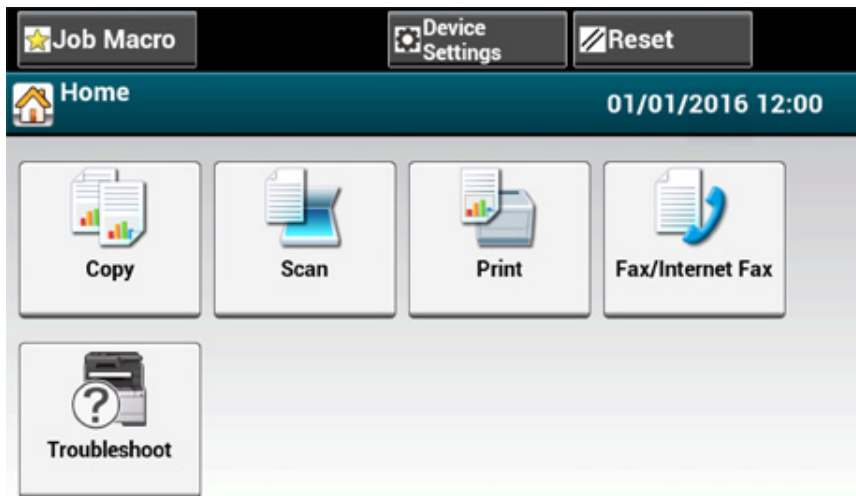

A készülék kikapcsolása



- Leállítás előtt ellenőrizze, hogy a készülék nem fogad-e éppen adatokat.
- Nyomja meg és tartsa lenyomva 5 másodpercnél hosszabban a főkapcsoló gombot, hogy kényszerrel leállítsa a készüléket. Ezt a módszert csak probléma esetén használja.

A készülék hibaelhárításával kapcsolatban lásd a „Hibaelhárítás” című részt.

1 Tartsa lenyomva a kapcsológombot körülbelül egy másodpercig.



„Leáll a rendszer. Erősítse meg az állapotot, ha villog az állapot LED.” üzenet jelenik meg az érintőpanelen, a hálózati kapcsoló LED lámpája pedig nagyjából egy másodperces időközönként felvillan.

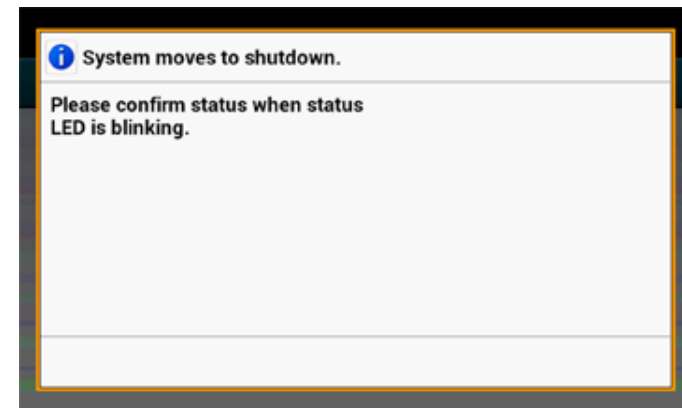

Egy idő elteltével a készülék automatikusan kikapcsol, a tápkapcsoló LED lámpája pedig kialszik.

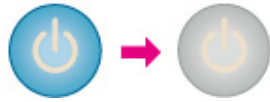

Teendők a készülék tartós használaton kívüli tárolása esetén

Ha a készüléket nyaralás, utazás vagy egyéb ok miatt tartósan nem használja, akkor húzza ki a tápvezetéket az aljzatból.



A készülék funkciói nem hibásodnak meg, ha a tápkábelt hosszabb ideig (négy hétig vagy tovább) leválasztja.

Papír betöltése

Ez a fejezet ismerteti a készülék papírtálcájába tölthető papírra vonatkozó különféle információkat.

A papír típusának és súlyának megadásához nyomja meg a [Device Settings (Eszközbeállítások)] > [Paper Setup (Papírbeállítás)] lehetőségeket, majd nyomja meg a használni kívánt tálcát, és válasszon a [Media Type (Média típusa)] és a [Media Weight (Média súlya)] lehetőségek között.

- A betölthető papírtípusok
- Papír betöltése az 1-2. és 3. tálcába
- Papír betöltése a többcélú tálcába
- Papírtárolás

A betölthető papírtípusok

- Rendelkezésre álló papírtípusok
- A betölthető papírméretek, -súlyok és lapszámok
- Ajánlott papír

Rendelkezésre álló papírtípusok

A jó minőségű nyomtatás érdekében az anyagminőségre, a tömegre és a felületi simaságra vonatkozó követelményeknek megfelelő típusú támogatott papírt használjon. Digitális fényképnymtatáshoz való papírt használjon.

Ha olyan papírra nyomtat, amely nem rendelkezik az Oki Data ajánlásával, akkor előzetesen ellenőrizze alaposan a papír nyomtatás minőségét és mozgását, hogy ne adódjanak problémák.

• Papírtípus

Papírtípus	Papírméret	Hordozótípus
A4	210 x 297	64 - 220 g/m ² (17 - 58 font) Kétoldalas nyomtatáshoz, 64 - 176 g/m ² (17 - 47 font)
A5	148 x 210	
A6	105 x 148	 Ha 148 mm (5,8 hüvelyk) széles vagy keskenyebb papírt tesz be, akkor lelassul a nyomtatás.
B5	182 x 257	
B6	128 x 182	
B6 Half	64 x 182	
Letter méret	215,9 x 279,4 (8,5 x 11)	
Legal 13	215,9 x 330,2 (8,5 x 13)	
Legal 13,5	215,9 x 342,9 (8,5 x 13,5)	
Legal 14	215,9 x 355,6 (8,5 x 14)	
Executive	184,2 x 266,7 (7,25 x 10,5)	
Statement	(5,5 x 8,5)	
8,5"SQ	(8,5 x 8,5)	
Folio (210 x 330 mm)	210 x 330	
16K (184 x 260 mm)	184 x 260	
16K (195 x 270 mm)	195 x 270	
16K (197 x 273 mm)	197 x 273	
Kartotéklap	(3 x 5)	
4x6 hüvelyk	(4 x 6)	
5x7 hüvelyk	(5 x 7)	

Papírtípus	Papírméret	Hordozótípus
Egyéni méret	Szélesség: 64 - 216 Hossz: 90 - 1321	64 - 220 g/m ² (17 - 58 font)

• Boríték

Papírtípus	Papírméret	Hordozótípus
Monarch	98,4 x 190,5 (3,875 x 7,5)	A borítékok készüljenek 85 g/m ² (24 lb) papírból, és hajtókájuk legyen behajtvva.
Com-9	98,4 x 225,4 (3,875 x 8,875)	
Com-10	104,8 x 241,3 (4,125 x 9,5)	
DL	110 x 220 (4,33 x 8,66)	
C5	162 x 229 (6,4 x 9)	

• Címke

Papírtípus	Papírméret	Hordozótípus
A4	210 x 297	0,1 és 0,2 mm között
Letter méret	8,5 x 11 (215,9 x 279,4)	

• Egyéb papírtípus

Papírtípus	Papírméret	Hordozótípus
Részben nyomtatható papír	A sima papírnak megfelelően	64 - 220 g/m ² (17 - 58 font)
Színes papír	A sima papírnak megfelelően	64 - 220 g/m ² (17 - 58 font)

A betölthető papírméreték, -súlyok és lapszámok

Rendelkezésre álló papírméreték és típusok, valamint a tálcakapacitások a következők.

• 1. tálca

Elérhető papírméret	Tálca kapacitása	Hordozótípus
A4 A5 A6* ¹ B5 B6* ¹ Letter méret Legal (13 hüvelykes) Legal (13,5 hüvelykes) Legal (14 hüvelykes) Executive Statement* ¹ 8,5" SQ (8,5 x 8,5 hüvelyk) Félv méretű (210 x 330 mm) 16K (184 x 260 mm) 16K (195 x 270 mm) 16K (197 x 273 mm) Egyéni méret * ²	250 lap (ha a papírsúly 80 g/m ²)	Világos (64 - 74 g/m ²) Középkönnnyű (75 - 82 g/m ²) Közepes (83 - 90 g/m ²) Középhehé (91 - 104 g/m ²) Nehéz (105 - 120 g/m ²) Ultranehé ¹ (121 - 176 g/m ²)

*1 A papír nem használható kétoldalas nyomtatásra.

*2 Szélesség: 100 - 216 mm (3,9 - 8,5 hüvelyk), Hossz: 148 - 356 mm (5,8 - 14 hüvelyk)

• 2/3 tálca (választható)

Elérhető papírméret	Tálca kapacitása	Hordozótípus
A4 A5 B5 Letter méret Legal (13 hüvelykes) Legal (13,5 hüvelykes) Legal (14 hüvelykes) Executive 8.5 SQ (8,5 x 8,5 hüvelyk) Folio (210 x 330 mm) 16K (184 x 260 mm) 16K (195 x 270 mm) 16K (197 x 273 mm) Egyéni méret * ¹	530 lap (ha a papírsúly 80 g/m ²)	Világos (64 - 74 g/m ²) Középkönnnyű (75 - 82 g/m ²) Közepes (83 - 90 g/m ²) Középhehé (91 - 104 g/m ²) Nehéz (105 - 120 g/m ²) Ultranehé ¹ (121 - 176 g/m ²)

*1 Szélesség: 148 - 216 mm (5,8 - 8,5 hüvelyk), Hossz: 210 - 356 mm (8,3 - 14 hüvelyk)

• Többfunkciós tálca

Elérhető papírméret	Tálca kapacitása	Hordozótípus
A4	100 lap	Világos
A5	(ha a papírsúly 80 g/m ²)	(64 - 74 g/m ²)
A6 ^{*1}	10 lap (boríték)	Középkönnyű
B5		(75 - 82 g/m ²)
B6 ^{*1}		Közepes
B6 Half ^{*1}		(83 - 90 g/m ²)
Letter méret		Középnéz
Legal (13 hüvelykes)		(91 - 104 g/m ²)
Legal (13,5 hüvelykes)		Nehéz
Legal (14 hüvelykes)		(105 - 120 g/m ²)
Executive		Ultranehez1
Statement ^{*1}		(121 - 176 g/m ²)
8.5 SQ (8,5 x 8,5 hüvelyk)		Ultranehez 2
Folio (210 x 330 mm)		(177 - 220 g/m ²)
16K (184 x 260 mm)		
16K (195 x 270 mm)		
16K (197 x 273 mm)		
Kartotéklap (3x5 hüvelyk) ^{*1}		
4x6inch ^{*1}		
5x7inch ^{*1}		
Egyéni méret ^{*2}		
Com-9 ^{*1}		
Com-10 ^{*1}		
Monarch ^{*1}		
DL ^{*1}		
C5 ^{*1}		

*1 A papír nem használható kétoldalas nyomtatásra.

*2 Szélesség: 64 - 216 mm (2,5 - 8,5 hüvelyk), Hossz: 90 - 1 321 mm (3,5 - 52 hüvelyk)

Ajánlott papír

A berendezés számos különböző hordozót támogat, többek között különféle méretű és tömegű papírokat. Ez a szakasz ismerteti az adathordozók kiválasztását és használatát. A legjobb teljesítmény érdekében használjon 75 – 90 g/m² sima papírt, amelyek másológépekhez és lézernyomtatókhoz szántak. Erősen mintázott vagy markáns dombornyomással ellátott papír használata nem ajánlott. Előre nyomtatott papírt is használhat, ám ügyeljen rá, hogy a tinta ne mosódjon el, amikor nyomtatás közben a papír magas hőmérsékletnek van kitéve.

• Borítékok

A borítékoknak simáknak, egyeneseknek és épeknek kell lenniük. Emellett négyszög alakú, borítékfüles típusú borítékok használata ajánlott, amelyeken a ragasztóréteg a nyomtatási

eljárás során használt magas hőmérséklet hatására nem károsodik. Ablakos borítékok nem használhatók.

• Címkék

Szintén kizárólag fénymásolóban és lézernyomtatóban használható címkéket alkalmazzon, amelyekben az alap hordozóoldalt a címkék teljes egészében befedik. Ettől eltérő címkelapok használata a berendezés károsodását okozhatja, mivel a nyomtatási folyamat közben a címkék leválhatnak az alapról.

Papír betöltése az 1-2. és 3. tálcába

A következő eljárásban az 1. tálcát szerepel példaként, de ugyanúgy kell a 2/3. (választható) tálcát is betölteni.

- 1 Húzza ki a papírkazettát.



- 2 Csúsztatva állítsa a papírvezetőt (a) a betölteni kívánt papír szélességének megfelelően.

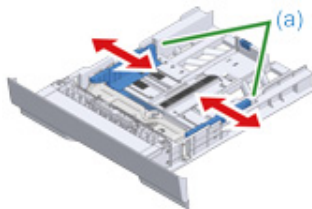

- 3 Csúsztatva állítsa a papírűtközőt (b) a betölteni kívánt papír hosszának megfelelően.

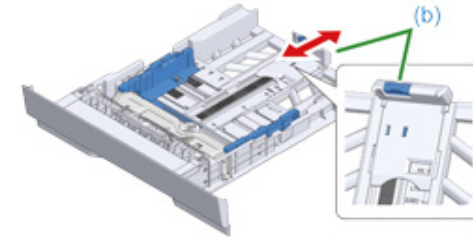

- 4 Pörgesse át alaposan a papírköteget, majd igazítsa a széleit.

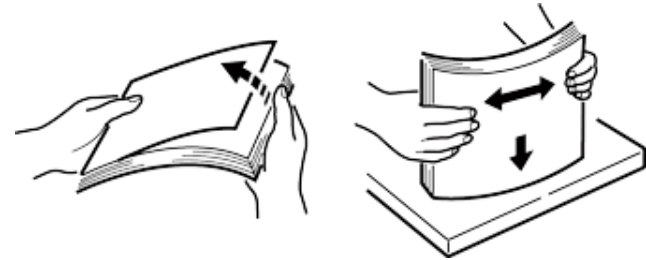

- 5 A papírokat a nyomtatható oldallal lefelé töltsé be.



Ne töltsön be több papírt a „▽” jel fölé a papírvezetőn.

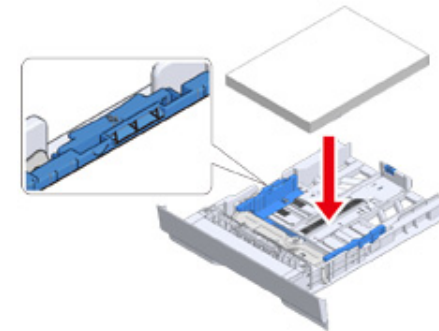

- 6 A papírvezetővel rögzítse a helyén a betöltött papírt.

7 Nyomja be a papírkazettát ütközésig.



8 Nyomja meg az érintőpanelen az [Device Settings (Eszközbeállítások)] gombot.

9 Nyomja meg az [Paper Setup (Papírbeállítás)] lehetőséget.

10 Nyomja meg a tálcát, amelyikbe betöltötte a papírt.

11 Állítsa be a [Paper Size (Papírméret)], [Media Type (Médiatípus)] és a [Media Weight (Média súlya)] értékeket.

12 Nyomja meg mindaddig a [Back (Vissza)] gombot, amíg meg nem jelenik a kezdőképernyő.

Papír betöltése a többcélyú tálcába



- A többcélyú tálcából történő nyomtatás közben ne nyomja kefelé vagy húzza a papírt. Ha le akarja állítani a nyomtatást, akkor hajtsa fel a kimeneti tálcát.
A papír eltávolítására vonatkozó információkért a „Ha papírelakadás történik” című részt nézze meg.
- Ha túl erőteljesen nyitja vagy zárja a többcélyú tálcát, akkor előfordulhat, hogy a többcélyú tálcá papíradagoló görgője leesik és a papír betöltésének az útjába kerül. Ha leesett a többcélyú tálcá papíradagoló görgője, akkor a papír betöltése előtt emelje fel a többcélyú tálcá papíradagoló görgőjét.

1 Az ujjait az előlapon lévő mélyedésbe illesztve nyissa előrefelé a többfunkciós tálcát.



2 A közepénél fogva húzza ki a papírtámaszt.



- 3 Hajtsa ki a kiegészítő támaszt.



- 4 Állítsa be a kézi adagoló papír vezetőt a betölteni kívánt papír szélességének megfelelő nagyságúra.

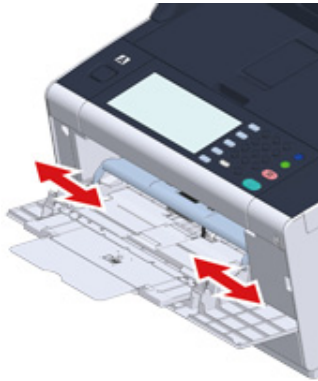

- 5 Ellenőrizze, hogy a megfelelő helyzetben maradjon-e a papíradagoló görgő. Ha leesett a papíradagoló görgő, akkor nyomja felfelé és rögzítse azt.

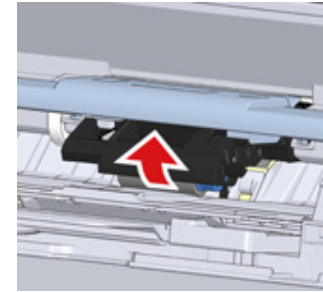

- 6 Helyezze be a papírt a nyomtatható oldallal felfelé úgy, hogy a széle érintse a papíradagoló elejét.



Ne töltsön be több papírt a „▽” jelnél.



Ha a nyomtató energiatakarékos módban üzemel, a módból való kilépéshez nyomja meg az  (Energiatakarékos) gombot a módból történő visszalépéshez.

- 7 Állítsa be a [Paper Size (Papírméret)], [Media Type (Médiatípus)] és a [Media Weight (Média súlya)] értékeket a papírbeállítás képernyőn.

- 8 Nyomja meg a [Close (Bezárás)] gombot.



- Ne töltsön be különböző méretű, típusú és súlyú papírokat.
- Egy lap hozzáadásakor vegye ki a többfunkciós tálcában lévő lapokat, fogja össze az egész köteget, majd igazítsa egy vonalba a széleiket a betöltéshez.
- A többfunkciós tálcába csak nyomtatásra való papírt tegyen.

Papírtárolás

A minőség megőrzése érdekében a papírt a következő körülmények között tárolja.

- szekrényben vagy más száraz, sötét helyen;
- sík felületen;
- Hőmérséklet: 20°C
- Páratartalom: 50% (relatív páratartalom);

Ne tároljon papírt az alább feltüntetett helyeken:

- közvetlenül a padlón;
- ahol a papír közvetlen napfénynek van kitéve;
- külső fal belső része közelében;
- egyenetlen felületen;
- ahol statikus elektromosság keletkezhet;
- ahol a hőmérséklet szélsőségesen megnövekszik és gyorsan változik
- A készülék, légkondicionáló berendezés, fűtőtest vagy vezeték mellett



- A papírt csak közvetlenül használat előtt bontsa ki.
- A papírcsomagot ne hagyja sokáig kibontva. Ha így tesz, nyomtatási problémák adódhatnak.
- A nyomtatási hordozótól, környezeti, tárolási feltételektől függően előfordulhat, hogy romlik a nyomtatás minősége vagy felcsavarodik a hordozó

Dokumentum elhelyezése

Ez a fejezet ismerteti a dokumentum elhelyezését a készüléken.

- Az elhelyezhető dokumentumok
- Beállítás az automatikus dokumentumadagolóban
- Beállítás a dokumentumüvegen

Az elhelyezhető dokumentumok

• A dokumentum elhelyezésének helye

Másoláskor, beolvasáskor vagy faxoláskor tegye a dokumentumot az automatikus dokumentumadagolóba vagy a dokumentumüvegre.

• Automata dokumentumadagoló

Beolvasható méret	A4, A5, A6, B5, B6, Letter, Legal 13/13.5/14, Executive, Statement, 8.5 SQ, Folio
Papírkapacitás	50 lap (80 g/m ²) vagy maximum 5 mm (0,2 hüvelyk) magas
Hordozótípus	60 - 105 g/m ² (16 - 28 font)

• Dokumentumüveg

Beolvasható méret	A4, A5, A6, B5, B6, Letter, Executive, Statement, 8.5 SQ
Dokumentumvastagság	Maximum 20 mm



A6 méret esetén kétoldalas beolvasás nem végezhető.



Az olyan dokumentumokat, melyeken ragasztó, tinta, vagy javítófesték van, a behelyezés előtt először ellenőrizze, hogy már teljesen megszáradtak-e.

• Az automatikus dokumentumadagolóba nem tehető dokumentumok

Nem lehet a következő dokumentumokat az automatikus dokumentumadagolóba tenni. Helyezzen dokumentumot a dokumentumüvegre.

- Lyukakat vagy szakadásokat tartalmazó dokumentumok
- Meghajtott vagy sérült dokumentumok
- Összehajtási vonalakkal rendelkező, erősen felcsavarodott vagy összetekert dokumentumok.
- Nedves dokumentumok
- Sztatikus elektromosság miatt összeragadt dokumentumok
- Indigós hátoldalú dokumentumok
- Ruhaanyag, fémlemez és írásvetítő film
- Tűzött, gemkapcsos, ragasztószalagos dokumentumok vagy öntapadó jegyzettel ellátott dokumentumok
- Egymásra illesztett vagy ragasztott dokumentumok

- Fényes dokumentumok
- Bevonatos dokumentumok
- Még nedves a festék vagy a javítófesték a dokumentumokon

Mindig tartsa szem előtt a következőket, hogy elkerülje a dokumentumüveg sérülését.

- A vastag dokumentumokat másolásakor ne nyomja a dokumentumüvegre.
- A kemény dokumentumokat óvatosan helyezze el.
- Ne helyezzen be éles kinyúlásokat tartalmazó dokumentumot.

• A beolvasható terület

Nem olvashatóak be a szabványos papír széleitől számított 2 mm-es területen belül található a szövegek és képek.

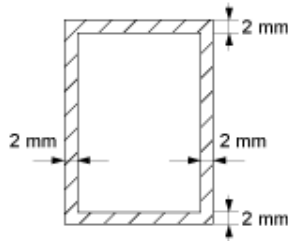

Beállítás az automatikus dokumentumadagolóban



Ne mozgassa az automatikus dokumentumadagolóban lévő dokumentum köteget.

Előfordulhat, hogy az automatikus dokumentumadagoló adagológörgője leesik és a dokumentumok betöltésének az útjába kerül.

- 1 Nyissa fel az automatikus dokumentumadagoló fedelét.



- 2 Nyomja a dokumentumadagoló hengert az automatikus dokumentumadagolóba.



3 Hajtsa le az automatikus dokumentumadagoló fedelét.



4 Helyezze a dokumentumot az írásos oldallal felfelé az automatikus dokumentumadagolóba.

Ha a [Direction (Írány)] beállítása [Landscape (Fekvő)], akkor állítsa be úgy a dokumentumot, hogy bal élét húzza be először az ADF.



Ha a [Direction (Írány)] beállítása [Portrait (Álló)], akkor állítsa be úgy a dokumentumot, hogy az elejét húzza be először az ADF.



5 Állítsa be a dokumentumterelőt a dokumentum szélességének megfelelően.



- Ha gyakran jelentkezik dokumentumadagolási probléma az automatikus dokumentumadagolóból történő küldés során, akkor csökkentse a dokumentumlapok számát.
- Mérettől függetlenül legfeljebb 50 lapos dokumentumok (80 g/m²) és 5 mm magas köteg tölthető be.
- Ha felcsavarodtak az automatikus dokumentumadagolóba töltött dokumentumok, akkor dokumentum szélességének megfelelően állítsa be a dokumentumvezetőket.



Beállítás a dokumentumüvegen

- 1 Nyissa fel a dokumentumüveg fedelet.
- 2 Helyezzen egy dokumentumot nyomtatott oldalal lefelé a dokumentumüvegre.

Ha a [Direction (Irány)] beállítása [Portrait (Álló)], akkor igazítsa a dokumentum elejét az üveg bal felső sarkához.



Ha a [Direction (Irány)] beállítása [Landscape (Fekvő)], akkor igazítsa a dokumentum jobb szélét az üveg bal felső sarkához.



Ne nyomja meg erővel a dokumentumüveget.



- 3 Csukja be a dokumentumüveg fedelét óvatosan.



Ne zárja le túl nagy erővel a dokumentum fedelet.

Előfordulhat, hogy az automatikus dokumentumadagoló adagológörgője leesik és a dokumentumok betöltésének az útjába kerül.

Ha leesett a az automatikus dokumentumadagoló görgője, akkor hajtsa fel, majd le az automatikus dokumentumadagoló fedelét.

4

Másolás

Másolás

A másolás megszakítása

A másolatok számának meghatározása

A Másolási képernyők leírása



Másolás

- 1 Nyomja meg az érintőpanel [Copy (Másolás)] gombját vagy a  (MÁSOLÁS) gombot a kezelőpanelen.

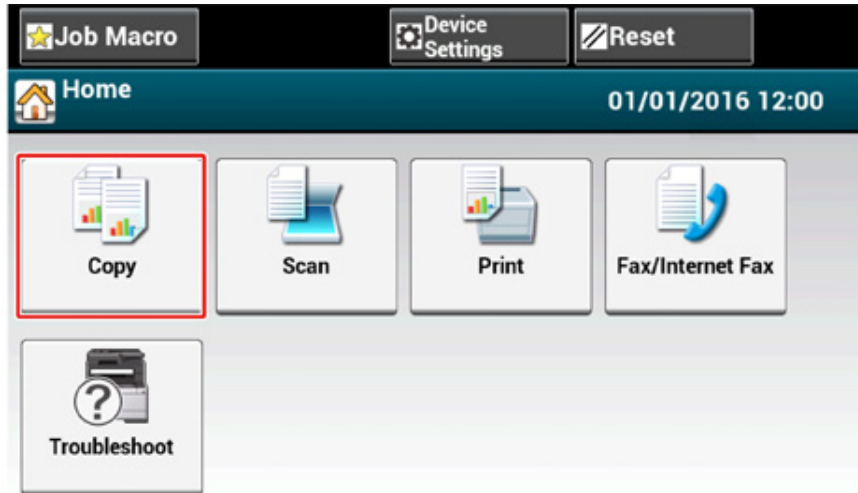
Az érintőpanel kijelzője átvált a másolás felső képernyőjére.



- 2 Helyezzen dokumentumot az automatikus dokumentumadagolóba vagy a dokumentumüvegre.
- 3 Szükség szerint adja meg a másolási beállítást.

-  Användbara funktioner (Szakértői útmutató)
-  För en bättre yta (Szakértői útmutató)
-  Färginställningar (Szakértői útmutató)

 Avancerad kopieringsinställning (Szakértői útmutató)

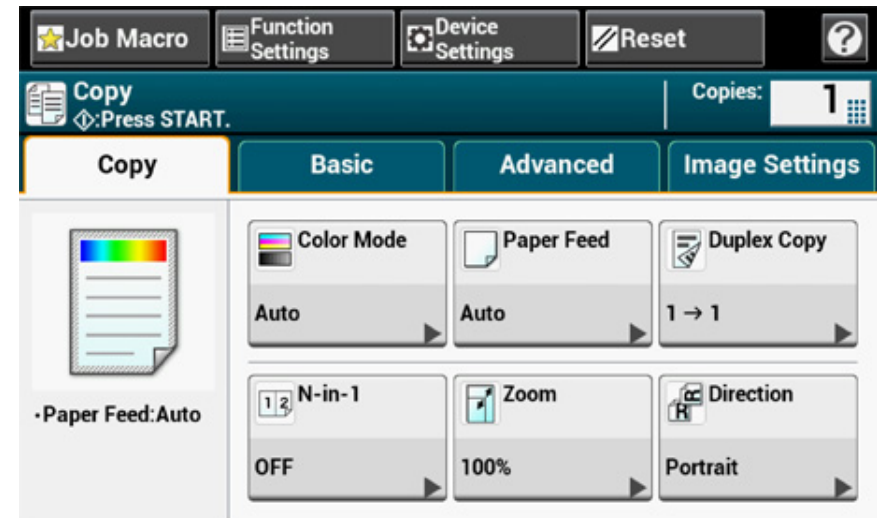

- 4 Nyomja meg a  (START) gombot.

A másolás megszakítása

A másolás elkészültéről tájékoztató üzenet megjelenéséig megszakíthatja a másolást.

- 1 Nyomja meg a  (STOP) gombot a dokumentum beolvasása közben.



A másolatok számának meghatározása

- 1 Nyomja meg az érintőpanel [Copy (Másolás)] gombját vagy  (MÁSOLÁS) gombot a kezelőpanelen.
- 2 Helyezzen dokumentumot az automatikus dokumentumadagolóba vagy a dokumentumüvegre.
- 3 A számbillentyűzet vagy a számgombok segítségével írja be a másolatok számát.



- A másolatok számát 1 és 999 között lehet beállítani.
- Ha helytelen értéket ír be, nyomja meg a  (TÖRLÉS) gombot, majd írja be a helyes értéket.

- 4 Nyomja meg a  (START) gombot.



-  Az egyes készülékek rendezése oldalsorrendben (Rendezés) (Szakértői útmutató)

A Másolási képernyők leírása

- A képernyő elemeinek nevei és funkciói másolásnál

A képernyő elemeinek nevei és funkciói másolásnál

- [Másolás] lap

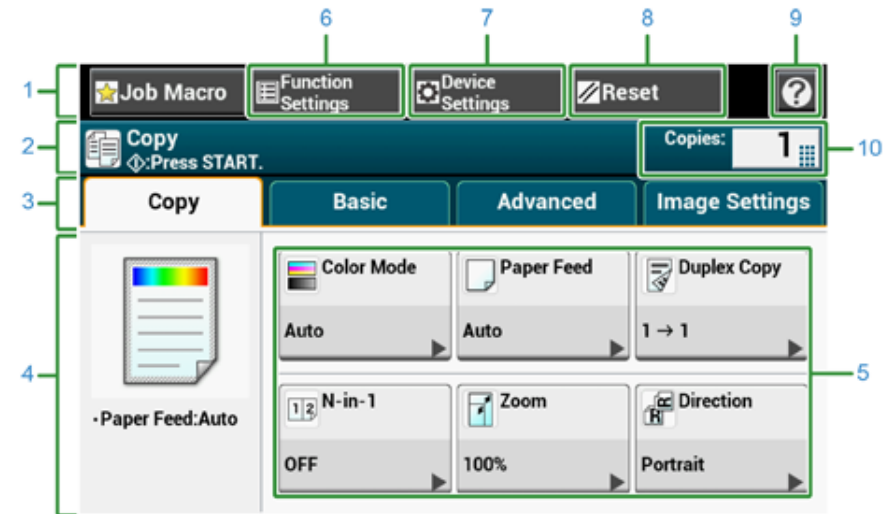

	Paraméter	Leírás
1	Állandó gombterület	A képernyőn mindig látható gombokat jeleníti meg.
2	Cím és kezelési útmutató területe	Megjeleníti a jelenlegi képernyő címét, és útmutatással szolgál a lehetséges műveletekkel kapcsolatban.
3	Lapcímkek	Megjeleníti a lapok címkeit. A lapok közti átváltáshoz nyomja meg valamelyik címkét.
4	Főterület	Megjeleníti a jelenlegi beállítások mellett készítendő másolási kimenet előnézetét.
5	Gyorsbillentyűk	Bizonyos másolási funkciók használatára szolgáló gyorsbillentyűket jeleníti meg. A képernyőn a gyári alapértelmezett beállítás látható. Az igényeinek megfelelően szabhatja testre a képernyő gyorsbillentyűit. Nézzze meg a című részt Az érintőpanel testreszabása (Szakértői útmutató).
6	Funkció beállítások	Megjeleníti a jelenlegi beállításokat. A beállítást bizonyos funkciók esetén módosítani lehet.
7	Eszközbeállítások	Különbféle beállításokat – például a rendszergazdai beállítást – ad meg.
8	Visszaállítás	A jelenlegi másolási feladat beállításait visszaállítja az alapértelmezett értékekre.

	Paraméter	Leírás
9		Megjeleníti a súgótemaköröket.
10	Példányszám	Megadja a másolandó példányok számát.

• [Alapbeállítások] lap

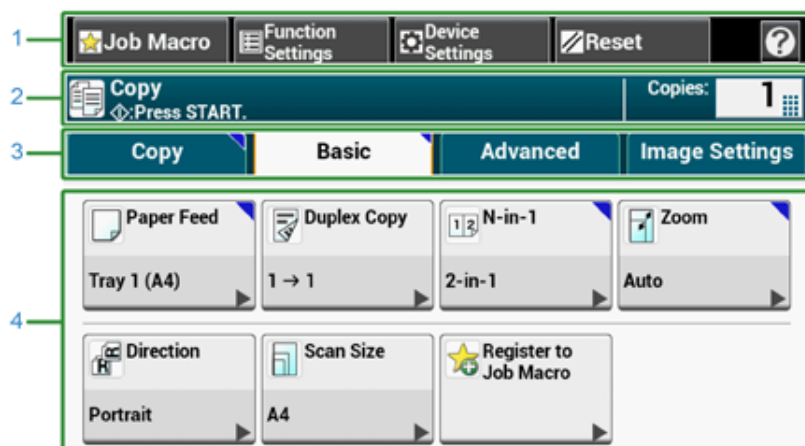

	Paraméter	Leírás
1	Papíradagolás	Megadja a másolópapírt tartalmazó tálcát.
2	Kétoldalas másolás	Másolás a papír mindkét oldalára.
3	N az egyben	Több oldalt nyomtat ki egy papírlapra.
4	Nagyítás	Nagyítási arányt ad meg, így nagyított és kicsinyített másolatokat lehet készíteni.
5	Irány	A dokumentum tájolásának megfelelően az Eleje van felül vagy az Eleje a bal oldalon beállítást adja meg.
6	Lapolvasási méret	A dokumentum mérete alapján megadja a beolvasási méretet.
7	Feladatmakróba írás	A jelenlegi beállításokat feladatmakróba rögzíti.

• [Speciális] lap

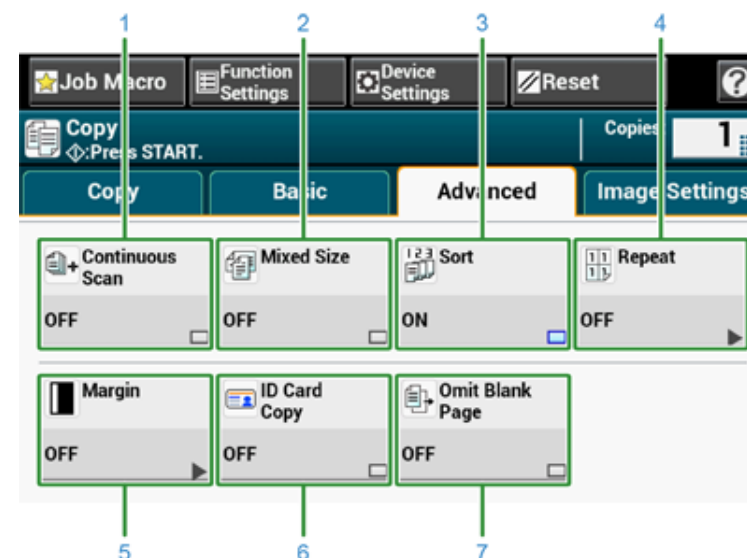

	Paraméter	Leírás
1	Folyamatos beolvasás	Egyetlen másolási feladatként több dokumentumot olvas be.
2	Vegyes méretű dokumentumok	Az automatikus dokumentumadagolóban több, azonos szélességű, de eltérő hosszúságú dokumentumot olvas be, így azokat a megfelelő méretű papírra lehet másolni.
3	Rendezés	Több másolatkészletet a dokumentumnak megfelelő oldalsorrendbe rendez.
4	Ismét.	Ugyanazt a dokumentumot ismételtelen egy papírlap egyik oldalára másolja (2/4/8 alkalommal).
5	Margó	Megadja a nyomtatott másolat felső, alsó, jobb és bal margóját.
6	Igazolvány másolás	Igazolvány – például jogosítvány – mindkét oldalát másolja egy papírlap egyetlen oldalára.
7	Fehér oldal kihagyása	Másolásakor kihagyja az üres oldalt.

• [Képbeállítások] lap

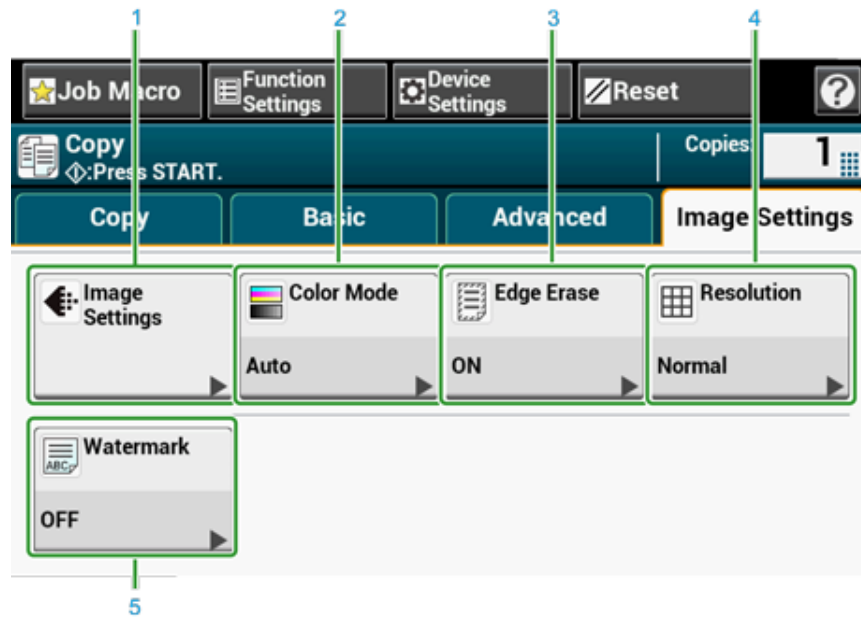

	Paraméter	Leírás
1	Képbeállítások	A következő képbeállításokat adja meg: Dokumentum típus, Háttér eltávolítása, Diavetítés-eltávolítás, Árnyalat, Kontraszt, Színezet, Telítettség és RGB.
2	Színes mód	Megadja a színes módot a dokumentum másolásához.
3	Széltörítés	Törli a beolvasáskor a beolvasott kép szélein esetleg megjelenő fekete árnyékokat, például egy könyv esetén.
4	Felbontás	Megadja a felbontást a dokumentum beolvasásához.
5	Vízjel	Szövegbélyegzést végez másoláskor.

• [Funkció beállítások] képernyő

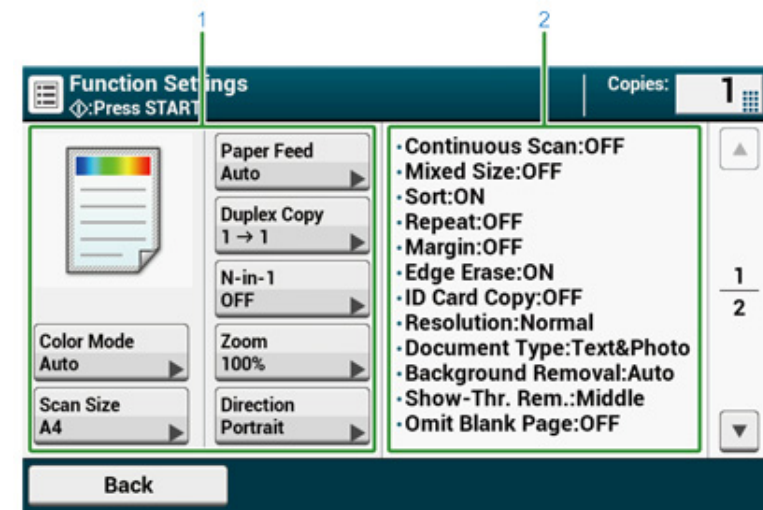

	Paraméter	Leírás
1	1. beállítási kijelzőterület	Megjeleníti a megjelenített elemek jelenlegi beállításait.
2	2. beállítási kijelzőterület	Megjeleníti azon beállítások listáját, melyek nem jelennek meg a beállítás 1. kijelzőterületén.

5

Beolvasás

Beolvasott adatok elküldése e-mail mellékletként

Beolvasott adatok mentése megosztott mappába

A beolvasás megszakítása

A lapolvasási képernyők leírása

Beolvasott adatok elküldése e-mail mellékletként

E rész ismerteti a beolvasott adatok e-mail mellékletként történő küldésének menetét.

- A Beolvasás e-mailbe funkció használata előtt
- E-mail cím beírása e-mail küldéshez

A Beolvasás e-mailbe funkció használata előtt

Ha az [Easy Setup (Egyszerű beállítás)] > [E-mail Setting (E-mail beállítás)] menüpont használatával állította be a készüléket, akkor hagyja ki beolvasást a Beolvasás e-mailbe funkció használata előtt. Ha nincsenek az adatok beállítva, akkor a következő eljárás segítségével végezze el azok beállítását.

- 1 „A Beállítási adatainak ellenőrzése” következő lépéseinek elvégzésével ellenőrizze az e-mail használatával kapcsolatos adatokat.
- 2 Nyomja meg az érintőpanelen az [Device Settings (Eszközbeállítások)] gombot.
- 3 Nyomja meg az [Easy Setup (Egyszerű beállítás)] lehetőséget.
- 4 Adja meg a rendszergazda nevét és jelszavát, majd kattintson az [OK (OK)] lehetőségre.



Az „admin” és „999999” a gyári beállítás szerinti rendszergazdanév és jelszó. Ha a készülék telepítését követően megváltoztatták a jelszót, akkor a frissített jelszót írja.

- 5 Többször nyomja meg a [Skip>> (Kihagyás>>)] gombot az [E-mail Setting (E-mail beállítás)] megjelenítésére.
- 6 Nyomja meg a [Next (Tovább)] gombot.
- 7 Az 1. lépésben ellenőrzött adatok beírását a képernyőn megjelenő útmutatások szerint végezze.



 E-mail beállítás (Szakértői útmutató)

E-mail cím beírása e-mail küldéshez

- 1 Nyomja meg az érintőpanel [Scan (Beolvasás)] vagy a  kezelőpanel (BEOLVASÁS) gombját.
- 2 Helyezzen dokumentumot az automatikus dokumentumadagolóba vagy a dokumentumüvegre.
- 3 Nyomja meg a [Beolvasás e-mailbe] lehetőséget.

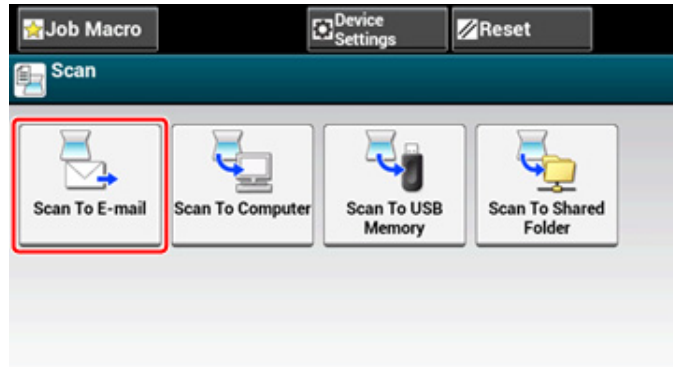

Ha a hozzáférés-szabályozás engedélyezett, és az éppen bejelentkezett felhasználó e-mail címe regisztrálva van, a felhasználó e-mail címe automatikusan bekerül a [To (Címzett)] mezőbe.

- 4 Ellenőrizze, hogy a [Beolvasás e-mailbe] lap van-e kiválasztva.
A [Másolatot kap] vagy a [Titkos másolat] kiválasztásához nyomja meg a [Címzett] lehetőséget többször.

- 5 Nyomja meg a [Manual Input (Kézi bevitel)] gombot.

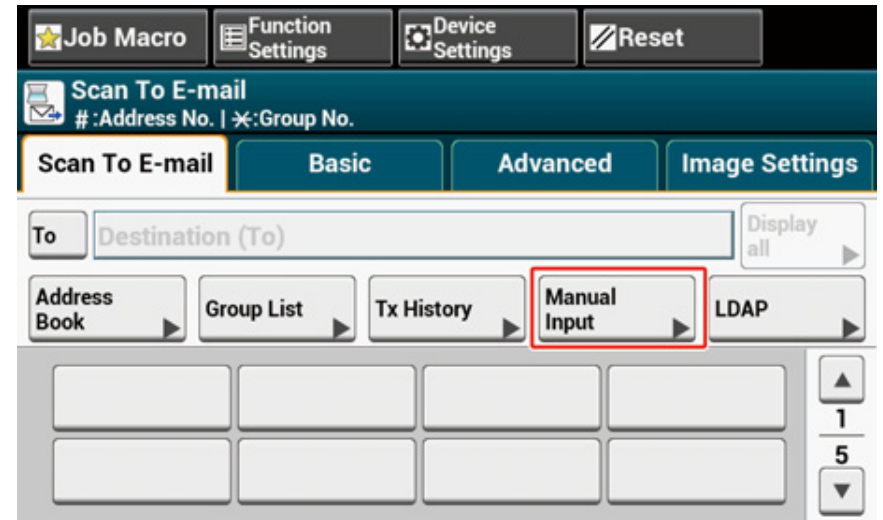

- 6 Írjon be egy e-mail címet.
A név legfeljebb 80 karakterből állhat.

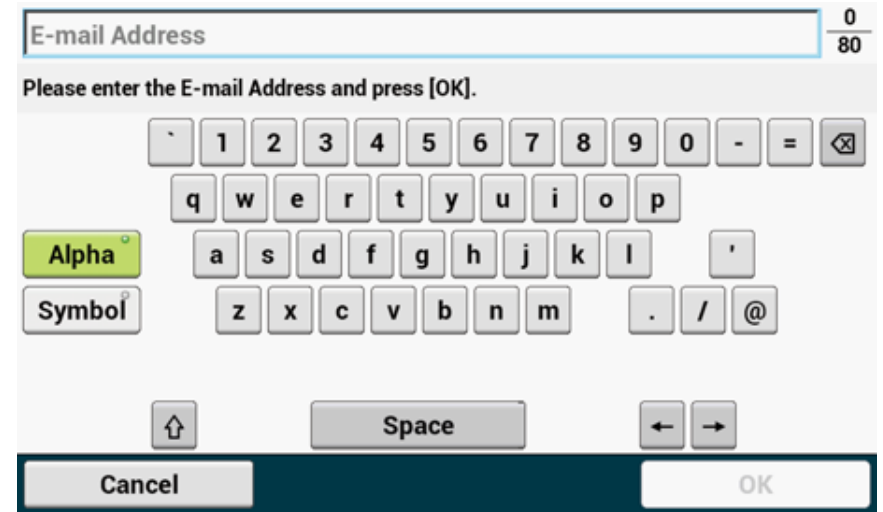



7 Ha szükséges, adja meg a beolvasási beállításokat is.



8 Nyomja meg az [OK (OK)] gombot.

9 Nyomja meg a  (START) gombot.



-  Címzett Címjegyzékből vagy Csoportlistából való megadása (Szakértői útmutató)
-  Adjon meg egy címzettet Egyérintéses gomb használatával (Szakértői útmutató)
-  Címzett LDAP-kiszolgáló keresésével való megadása (Szakértői útmutató)

Beolvasott adatok mentése megosztott mappába

E rész ismerteti a beolvasott adatoknak egy hálózaton létrehozott megosztott mappába történő mentésének a menetét.

- Megosztott mappa létrehozása számítógépen
- Cél rögzítése (profil)
- A Beolvasás megosztott mappába funkció használata

Megosztott mappa létrehozása számítógépen



Ha a következő lépések végrehajtásával egy megosztott mappát hoz létre, akkor az összes olyan felhasználó akinek a számlája be van állítva a számítógépen hozzáférhet a megosztott mappához.

Hozzon létre megosztott mappát a számítógépen, ahol a beolvasott dokumentumot menti.

- 1 Kattintson a Windows tálcán a [Start (Start)] gombra, majd kattintson a jobb egérgombbal a [Computer (Számítógép)] lehetőségre, majd kattintson a [Properties (Tulajdonságok)] lehetőségre.
- 2 Ellenőrizze a [Computer name (Számítógépnév)] értékét.
A cél készüléken való rögzítésekor ellenőrzött számítógépnév szükséges. Írja le.
- 3 Zárja be az ablakot.
- 4 Hozzon létre a számítógépen egy mappát, ahol a dokumentumokat menti.
- 5 Az egér jobb gombjával kattintson a létrehozott mappára, majd kattintson a [Properties (Tulajdonságok)] lehetőségre.
- 6 Kattintson a [Sharing (Megosztás)] fülre, majd kattintson a [Advanced Sharing (Speciális megosztás)] lehetőségre.
- 7 Jelölje be az [Share this folder (Mappa megosztása)] jelölőnégyzetet, majd kattintson az [Permissions (Engedélyek)] lehetőségre.
- 8 Jelölje be az [Allow (Engedélyezés)] jelölőnégyzetet a [Change (Módosítás)] elemnél a [Permissions for Everyone (Mindenki engedélyei)] lehetőségnél, majd kattintson az [OK (OK)] gombra.
- 9 Kattintson az [OK (OK)] gombra.

Cél rögzítése (profil)

Hozzon létre egy megosztott mappát célként regisztráljon a készülék esetében.

Maximum 50 profil regisztrálható.

- 1 Nyomja meg az érintőpanelen az [Eszközbeállítások] gombot.
- 2 Nyomja meg a [Profil] lehetőséget.

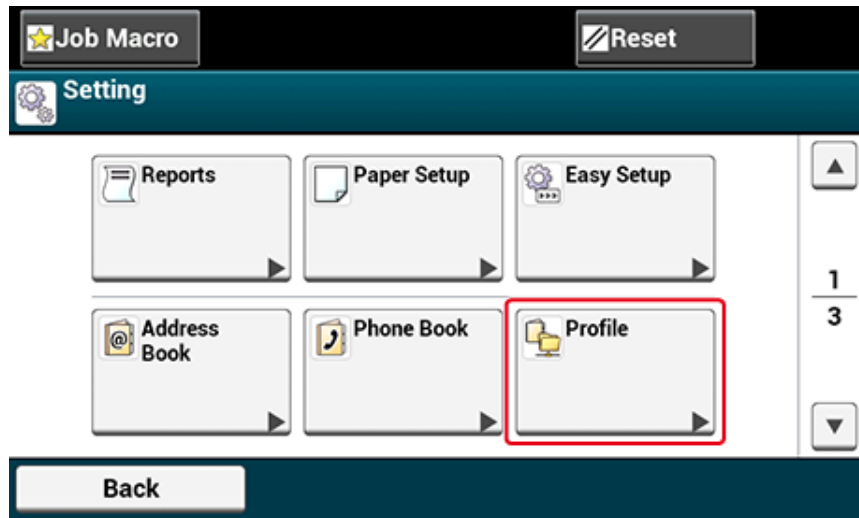

- 3 Válasszon számot, majd nyomja meg a [Rögzítés] lehetőséget.
- 4 Adja meg a profilnevet, majd nyomja meg a [Tovább] lehetőséget.
- 5 Válasszon beállítást, majd nyomja meg a [Tovább] lehetőséget.
- 6 Adja meg a célszámítógép nevét és a megosztott mappa nevét „\\célszámítógép neve \megosztott mappa neve” formátumban.
Példa: \\PC1 \megosztás



- Ha a hálózatban nincs DNS szerver, a számítógépet (a célszámítógép nevét) nem tudja a neve alapján meghatározni. Ilyenkor a beállításhoz használja a számítógép IP-címét.

Példa: \\192.168.0.3 \megosztás

7 Nyomja meg a [Tovább] lehetőséget.

8 Ha a megosztott mappa hozzáférési jogosultságai be vannak állítva, akkor adja meg a felhasználónevet és a jelszót a [Felhasználónév] és [Jelszó] lehetőségeknél.



- Ha van tartománykezelés, a név legyen „Felhasználónév@tartománynév”.
- Ha van tartománykezelés, de nem tud kapcsolatot létesíteni a „Felhasználónév@tartománynév” név megadását követően sem, törölje a „@tartománynév” részt.
- Ezenkívül menjen a készülék weblapjára, válassza ki az [Admin beállítás] > [Hálózati menü] lehetőséget, majd állítsa be a NetBIOS tartománynevet a [Munkacsoport neve] elemben az [NBT] lehetőségnél.
 - A tartománynév tekintetében kérdezze meg a hálózati rendszergazdát.

9 Nyomja meg a [Close (Bezárás)] gombot.

10 Ha szükséges, állítsa be az egyéb elemeket is.

11 Nyomja meg az [OK] gombot.

A Beolvasás megosztott mappába funkció használata

A beolvasott adatok PDF, JPEG, TIFF vagy XPS fájlá kerülnek átalakításra, majd a megosztott mappába küldésre. A gyári alapértelmezett érték a PDF.

A Beolvasás megosztott mappába funkció használata előtt, csatlakoztassa a készüléket a hálózathoz és hozzon létre a számítógépen egy megosztott mappát.

 Helyi hálózati/USB-kábel csatlakoztatása

 Megosztott mappa létrehozása számítógépen



Az alábbi eljárás az alapértelmezett gyári beállításokat használja.

- 1 Nyomja meg az érintőpanel [Scan (Beolvasás)] vagy a  kezelőpanel (BEOLVASÁS) gombját.
- 2 Helyezzen dokumentumot az automatikus dokumentumadagolóba vagy a dokumentumüvegre.
- 3 Nyomja meg a [Beolvasás megosztott mappába] lehetőséget.
- 4 Nyomja meg a [Profil kiválasztása] lehetőséget.
Ha nem jelenik meg profil, ellenőrizze a Beolvasás megosztott mappába funkció beállításait.

 Megosztott mappa létrehozása számítógépen

- 5 Válasszon ki egy profilt.



Engedélyezze a [Advanced (Speciális)] lapon az [Preview (Előnézet)] beállítást a beolvasott kép előnézetéhez.

- 6 Ha szükséges, adja meg a beolvasási beállításokat is.
- 7 Nyomja meg a  (START) gombot.

A beolvasás megszakítása

A beolvasás zajlását jelző üzenet megjelenése közben megszakíthatja a beolvasást.

- 1 Nyomja meg a kezelőpanel  (STOP) gombját.



A lapolvasási képernyők leírása

Ez a szakasz ismerteti a képernyő elemeit.

- Beolvasás e-mailbe képernyő
- Beolvasás megosztott mappába

Beolvasás e-mailbe képernyő

- [Scan To E-mail (Beolvasás e-mailbe)] lap

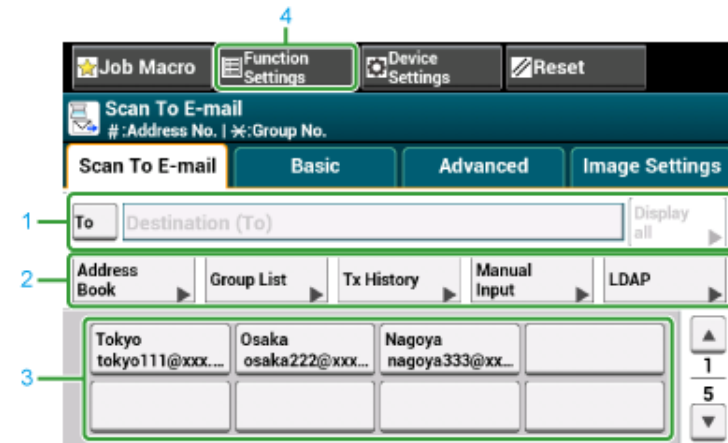

	Paraméter	Leírás
1	Címzett területe	Válassza ki a címzett e-mail címét. A kiválasztott e-mail cím megjelenik ezen a területen. Ha megad legalább egy címzettet, akkor annak szerkesztéséhez, hozzáadásához és törléséhez megnyomhatja az [Össz. megjel.] lehetőséget.
2	Gyorsbillentyűk	Bizonyos beolvasási funkciók használatára szolgáló gyorsbillentyűket jeleníti meg. A képernyőn a gyári alapértelmezett beállítás látható. Az igényeinek megfelelően szabhatja testre a képernyő gyorsbillentyűit. Nézze meg a című részt Az érintőpanel testreszabása (Szakértői útmutató).
3	Egyérintéses gombok	Az egyérintéses gombokhoz hozzárendelt címzetteket jeleníti meg. Címzett hozzáadásához nyomja meg valamelyik gombot.
4	Funkció beállítások	Megjeleníti a jelenlegi beállításokat. A beállítást bizonyos funkciók esetén módosítani lehet.

• [Basic (Alapbeállítások)] lap

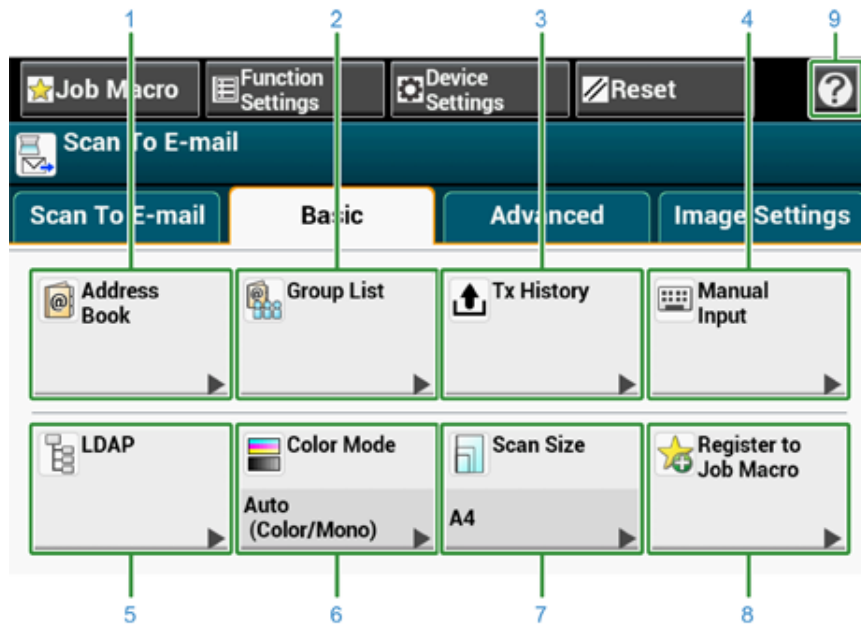

	Paraméter	Leírás
1	Címjegyzék	Megjeleníti a címjegyzékben rögzített e-mail címeket. Válasszon ki címzettként e-mail címet a címjegyzékből.
2	Csoportlista	Megjeleníti azon csoportok listáját, ahol e-mail címek vannak rögzítve. Válasszon a Csoportlistáról csoportot címzettként.
3	Küldési előzmények	Megjeleníti a küldési előzményeket. Címzettet kiválaszthat a küldési előzményekből is.
4	Kézi bevétel	Adjon meg címzettként használni kívánt e-mail címet.
5	LDAP	Címzettként használandó e-mail cím keresése LDAP-kiszolgálón. Két keresési módszer létezik: Egyszerű keresés és Bővített keresés.
6	Színes mód	Megadja a színes módot a dokumentum beolvasásához.
7	Lapolvasási méret	Megadja a beolvasási méretet egy dokumentum beolvasásakor.
8	Feladatmakróba reg.	A jelenlegi beállításokat feladatmakróba rögzíti.
9		Megjeleníti a súgótemaköröket.

• [Advanced (Speciális)] lap

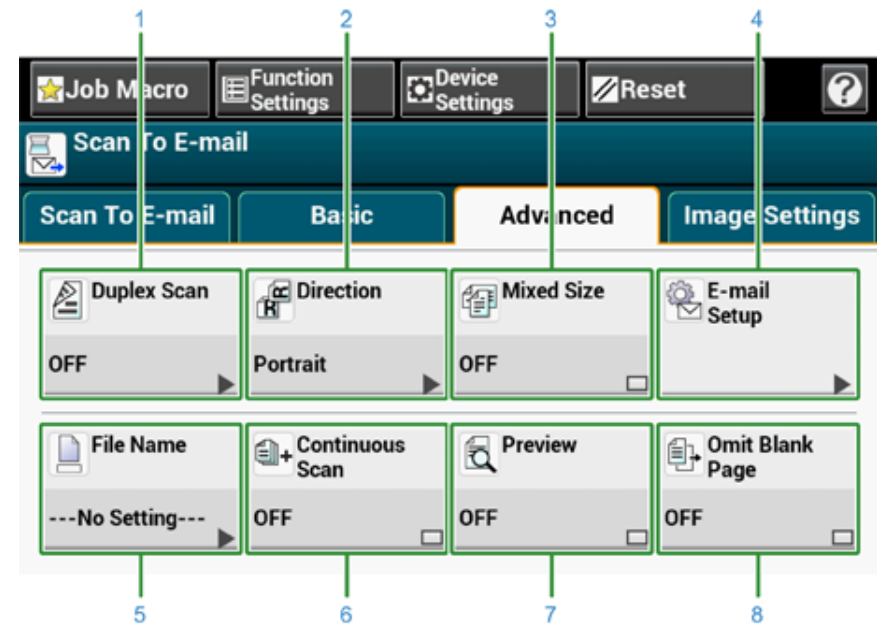

	Paraméter	Leírás
1	Kétoldalas beolvasás	Megadja a kétoldalas beolvasást. Állítsa be ezt a funkciót, ha a dokumentumnak mindkét oldalát beolvasva.
2	Írány	Megadja a képek tájolását.
3	Vegyes méretű dokumentum	Különböző méretű dokumentumok beolvasását végzi.
4	E-mail beállítás	Megadja az e-mail címet válaszcímként. Ha a címzett válaszol a kapott e-maileire, akkor az az itt megadott e-mail címre kerül elküldésre. Megadja az e-mail tárgyát. Megadja az e-mail szövegét.
5	Fájlnév	Megadja a beolvasott fájl nevét. Ha nincs megadva, akkor a gyári alapértelmezett beállítás szerint történik az elnevezés.
6	Folyamatos beolvasás	Egyetlen feladatként több dokumentumot olvas be.
7	Előnézet	Megadja, hogy szükséges-e a beolvasott képek előnézetének megjelenítése.
8	Fehér oldal kihagyása	Beolvasáskor kihagyja az üres oldalát.

- [Image Settings (Képbeállítások)] lap

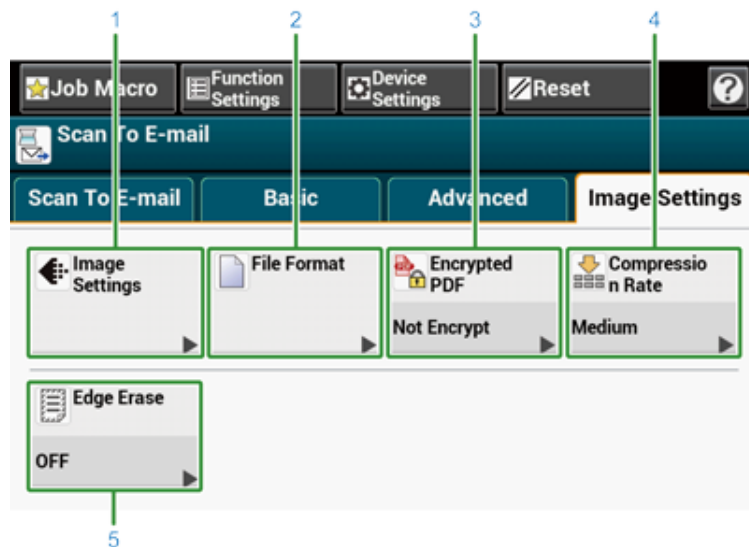

	Paraméter	Leírás
1	Képbeállítások	Megadja a következő képbeállításokat: Sűrűség, Dokumentumtípus, Felbontás, Háttér-eltávolítás, Diavetítés-eltávolítás, Kontraszt, Áryalat, Telítettség és RGB.
2	Fájl formátum	Megadja a beolvasott fájl formátumát.
3	Titkosított PDF	Titkosított (jelszóval védett) beolvasott fájlt hoz létre. Ez a funkció csak akkor érhető el, ha a fájl formátuma PDF vagy HC-PDF.
4	Tömörítési arány	Megadja a beolvasott fájl tömörítés szintjét.
5	Szélőtörlés	Törli a beolvasott fájlok – például könyvek – szélein beolvasáskor esetleg megjelenő fekete árnyékokat.

- [Function Settings (Funkció beállítások)] > [Destination (Cél)] lap

Dokumentum küldési célhelyének hozzáadására, szerkesztésére és törlésére szolgál.

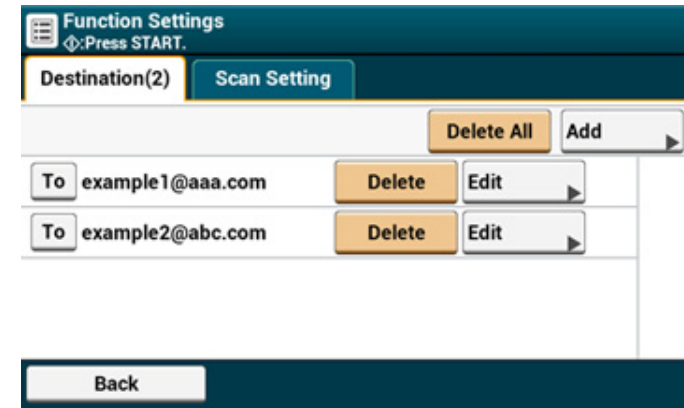

- [Function Settings (Funkció beállítások)] > [Scan Setting (Beolvasási beállítás)] lap

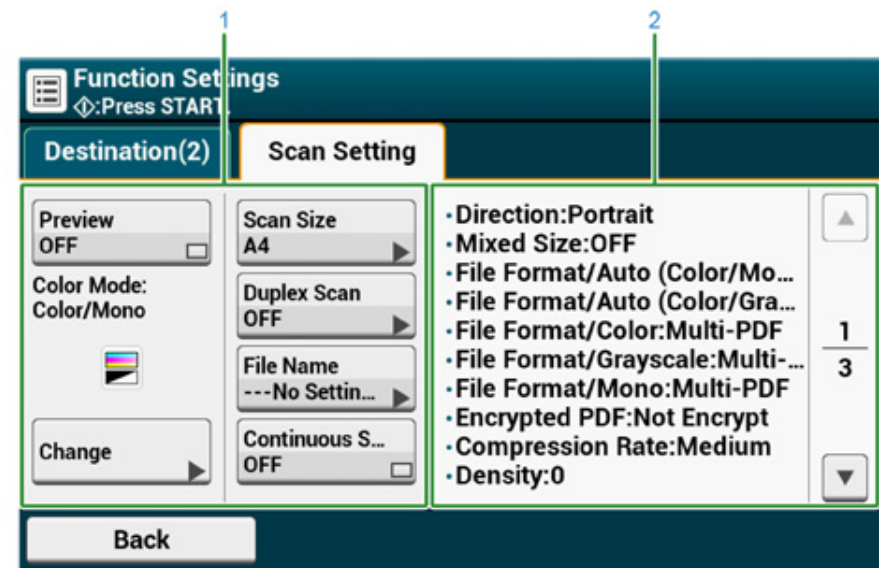



	Paraméter	Leírás
1	1. beállítási kijelzőterület	Megjeleníti a megjelenített elemek jelenlegi beállításait.

	Paraméter	Leírás
2	2. beállítási kijelzőterület	Megjeleníti az 1. kijelzőterületen megjelenő elemek által be nem állított beállítások listáját.

Beolvasás megosztott mappába

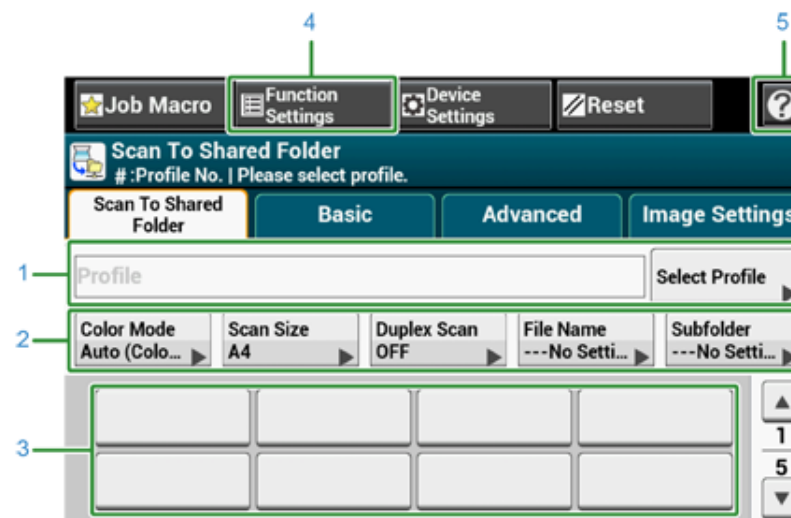
- [Scan To Shared Folder (Beolvasás megosztott mappába)] lap



	Paraméter	Leírás
1	Profil terület	Válasszon célprofil a [Profil kijelölés] lehetőségénél. A kiválasztott profil megjelenik ezen a területen.
2	Gyorsbillentyűk	Bizonyos beolvasási funkciók használatára szolgáló gyorsbillentyűket jeleníti meg. A képernyőn a gyári alapértelmezett beállítás látható. A beállítást rendszergazdai beállítással lehet módosítani.
3	Egyérintéses gombok	Az egyérintéses gombokhoz hozzárendelt címzetteket jeleníti meg. Címzett hozzáadásához nyomja meg valamelyik gombot.
4	Funkció beállítások	Megjeleníti a jelenlegi beállításokat. A beállítást bizonyos funkciók esetén módosítani lehet.
5		Megjeleníti a súgótemaköröket.

• [Basic (Alapbeállítások)] lap

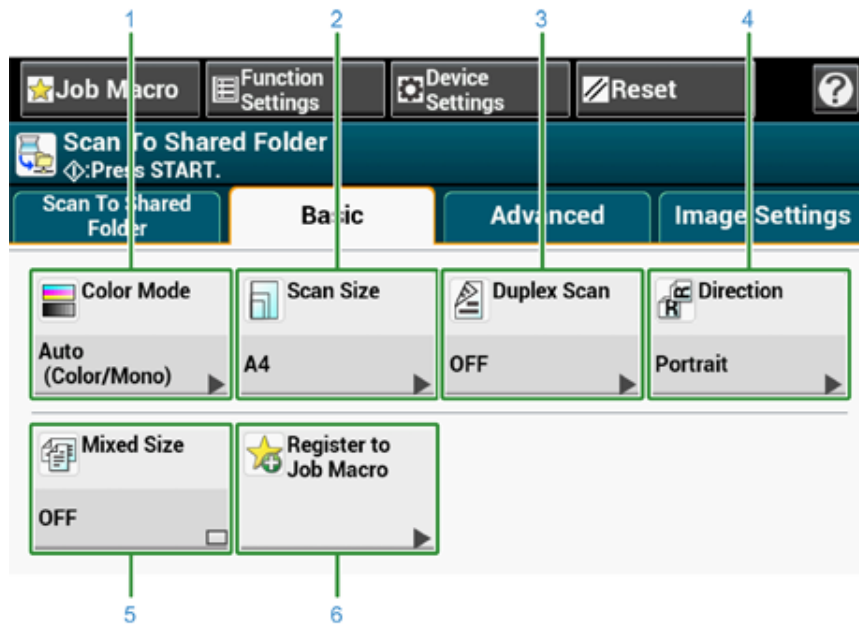

	Paraméter	Leírás
1	Színes mód	Megadja a színes módot a dokumentum beolvasásához.
2	Lapolvasási méret	Megadja a beolvasási méretet egy dokumentum beolvasásakor.
3	Kétoldalas beolvasás	Megadja a kétoldalas beolvasást. Állítsa be ezt a funkciót, ha a dokumentumnak mindkét oldalát beolvassa.
4	Írány	Megadja a képek tájolását.
5	Vegyes méretű dokumentum	Különböző méretű dokumentumok beolvasását végzi.
6	Munka makró	A jelenlegi beállításokat feladatmakróba rögzíti.

• [Advanced (Speciális)] lap

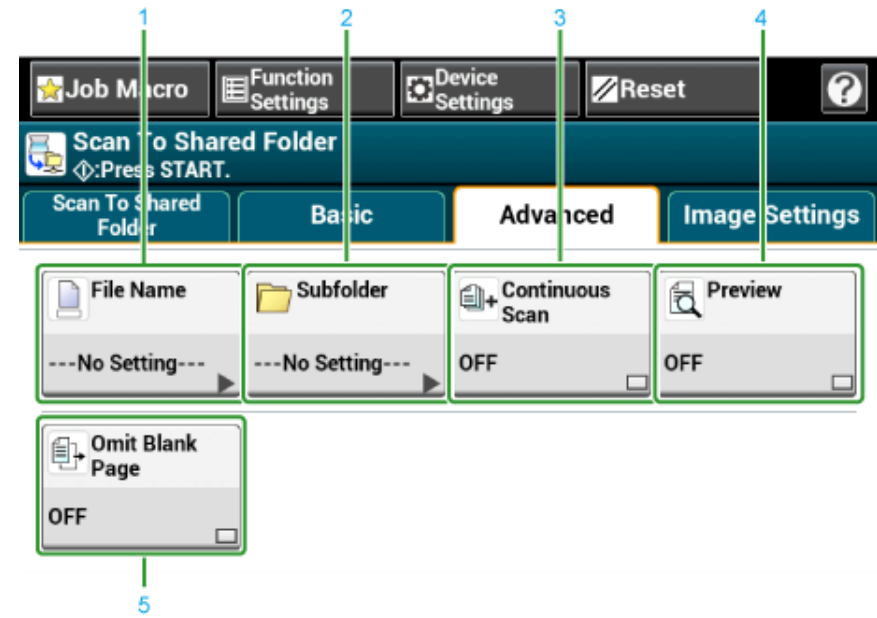

	Paraméter	Leírás
1	Fájlnév	Megadja a beolvasott fájl nevét. Ha nincs megadva, akkor a gyári alapértelmezett beállítás szerint történik az elnevezés.
2	Almappa	Megadja a beolvasott dokumentum mentésének almappáját. Ha nincs megadva, akkor a beolvasott adatok a gyökérmappába kerülnek.
3	Folyamatos beolvasás	Egyetlen feladatként több dokumentumot olvas be.
4	Előnézet	Megadja, hogy szükséges-e a beolvasott képek előnézetének megjelenítése.
5	Fehér oldal kihagyása	Beolvasáskor kihagyja az üres oldalat.

- [Image Settings (Képbeállítások)] lap

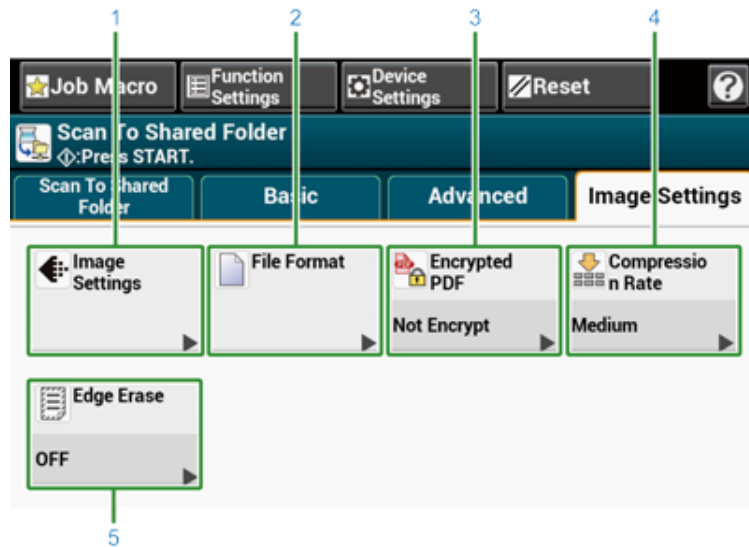

	Paraméter	Leírás
1	Képbeállítások	A következő képbeállításokat adja meg: Sűrűség, Dokumentum típus, Felbontás, Háttér eltávolítása, Diavetítés-eltávolítás, Kontraszt, Színezet, Telítettség és RGB
2	Fájl formátum	Megadja a beolvasott fájl formátumát.
3	Titkosított PDF	Titkosított (jelszóval védett) beolvasott fájlt hoz létre. Ez a funkció csak akkor érhető el, ha a fájl formátuma PDF vagy HC-PDF.
4	Tömörítési arány	Megadja a beolvasott fájl tömörítés szintjét.
5	Széltörlesztés	Törli a beolvasott fájlok – például könyvek – szélein beolvasáskor esetleg megjelenő fekete árnyékokat.

- [Function Settings (Funkció beállítások)] > [Profile (Profil)] lap

Kiválasztott profil törlése a [Profil] lapon.

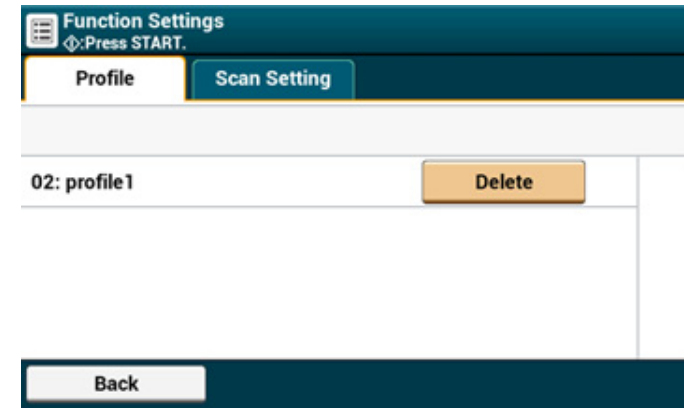

- [Function Settings (Funkció beállítások)] > [Scan Setting (Beolvasási beállítás)] lap

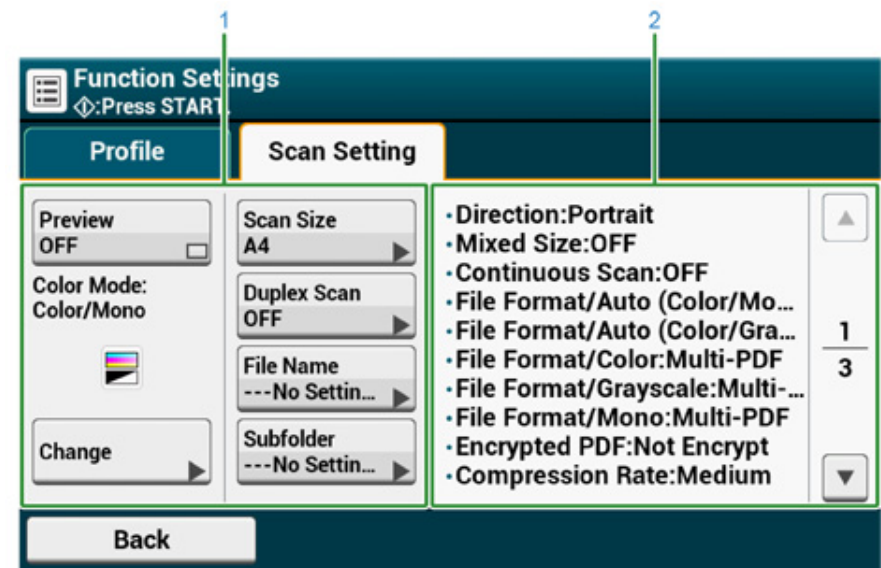

	Paraméter	Leírás
1	1. beállítási kijelzőterület	Megjeleníti a megjelenített elemek jelenlegi beállításait.

	Paraméter	Leírás
2	2. beállítási kijelzőterület	Megjeleníti az 1. kijelzőterületen megjelenő elemek által be nem állított beállítások listáját.

6

Nyomtatás

Számítógépről történő nyomtatás (Windows)

Nyomtatás számítógépről (Mac OS X)

Nyomtatási feladat megszakítása

Az egyes nyomtató-illesztőprogramok képernyői és funkciói

A képernyő elemeinek nevei és funkciói nyomtatásnál

„WordPad” Windows „TextEdit” Mac OS X estén szolgált példaként. A képernyők és az eljárások az adott operációs rendszer függvényében eltérőek lehetnek.

Számítógépről történő nyomtatás (Windows)

- A Windows operációs rendszerhez való PCL nyomtató-illesztőprogram esetén
- A Windows operációs rendszerhez való PS nyomtató-illesztőprogram esetén

A Windows operációs rendszerhez való PCL nyomtató-illesztőprogram esetén

- 1 Nyissa meg a nyomtatni kívánt fájlt.
- 2 Válassza ki a [Nyomtatás] lehetőséget a [Fájl] menüben.
- 3 Válassza ki a nyomtató-illesztőprogramot.

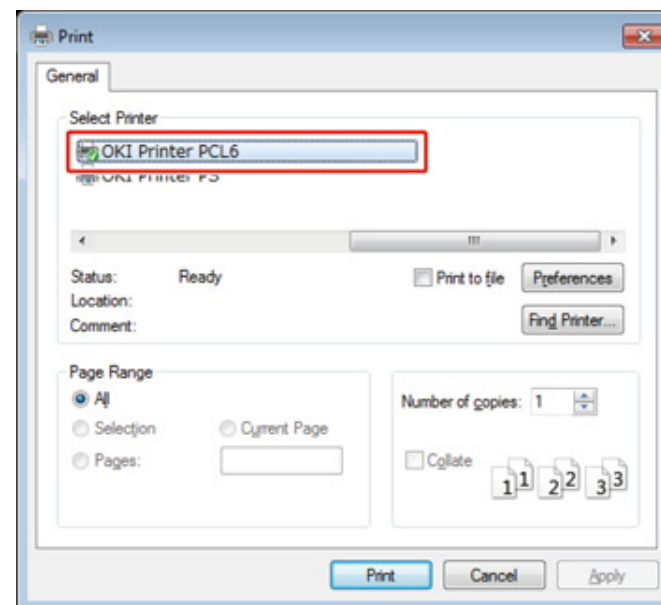

- 4 Kattintson az [Beállítások] lehetőségre.

5 Az igényeinek megfelelően változtassa meg mindegyik lapon a beállításokat.

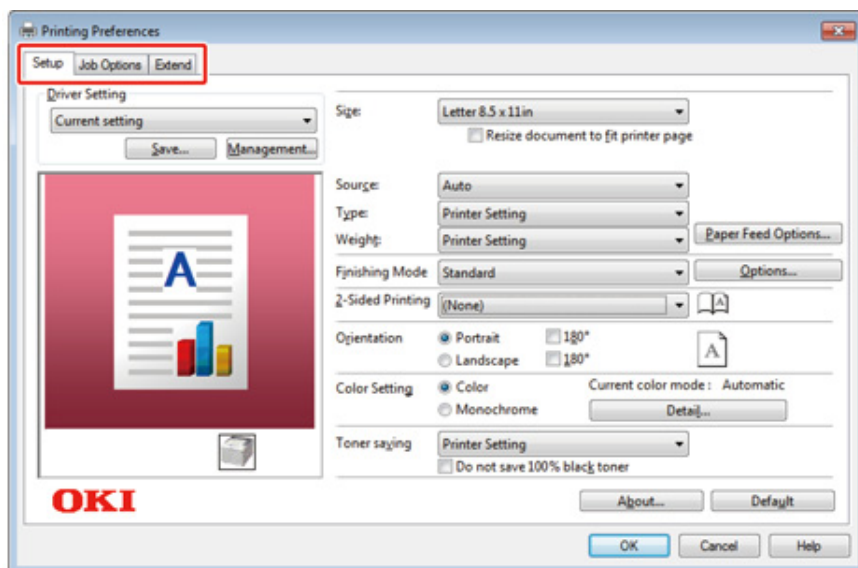

6 Kattintson az [OK] gombra.

7 Kattintson a [Nyomtatás] lehetőségre a [Nyomtatás] képernyőn.

A Windows operációs rendszerhez való PS nyomtató-illesztőprogram esetén

- 1 Nyissa meg a nyomtatni kívánt fájlt.
- 2 Válassza ki a [Nyomtatás] lehetőséget a [Fájl] menüben.
- 3 Válassza ki a PS nyomtató-illesztőprogramot.
- 4 Kattintson az [Beállítások] lehetőségre.

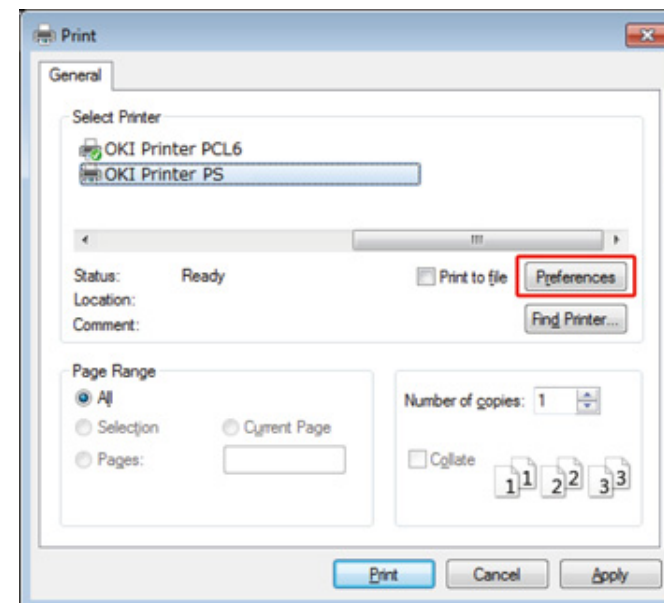

5 Az igényeinek megfelelően változtassa meg mindegyik lapon a beállításokat.

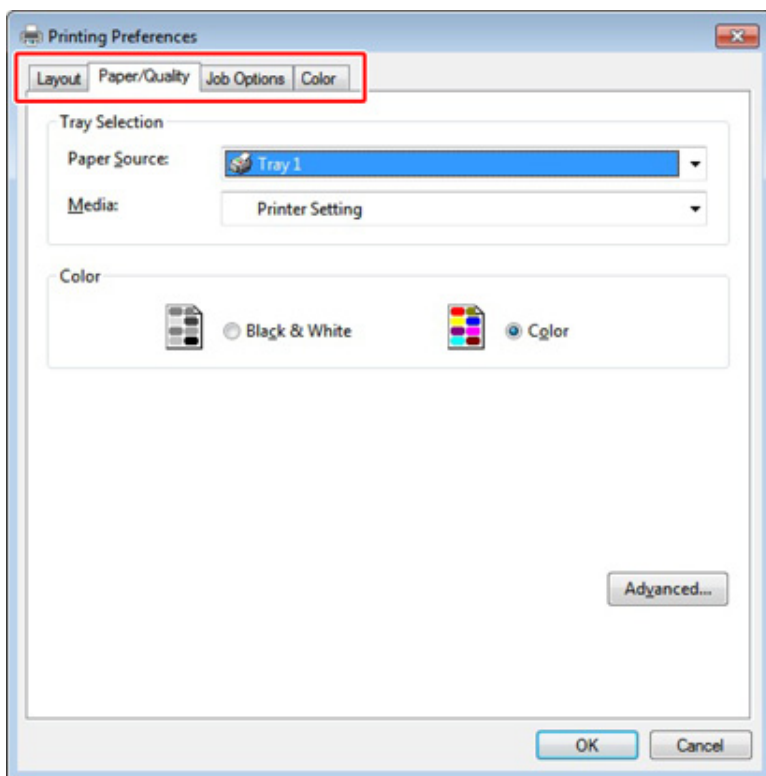

6 Kattintson az [OK (OK)] gombra.

7 Kattintson a [Nyomtatás] lehetőségre a [Nyomtatás] képernyőn.

Nyomtatás számítógépről (Mac OS X)

- Mac OS X operációs rendszer esetén

Mac OS X operációs rendszer esetén

A nyomtató-illesztőprogrammal beállíthatja a papírméretet, a papírtálcát, a papírsúlyt és a papírtípust.

- 1 Nyissa meg a nyomtatni kívánt fájlt.
- 2 Válassza ki a [Nyomtatás] lehetőséget a [Fájl] menüben.

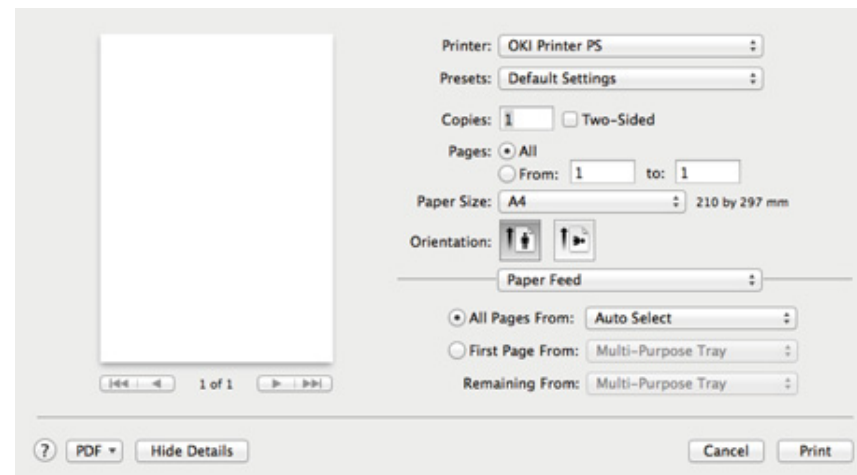

- 3 Válassza ki a készüléket a [Printer (Nyomtató)] listában.
- 4 Válassza ki a papírméretet [Paper Size (Papírméret)].
- 5 Az igényeinek megfelelően változtassa meg mindegyik panelen a beállításokat.



Ha a beállítás részletei nem jelennek meg a nyomtatási párbeszédpanelen Mac OS X 10.8.5 – 10.11 esetén, akkor kattintson a párbeszédpanel alján lévő [Show Details (Részletek megjelenítése)] gombra.

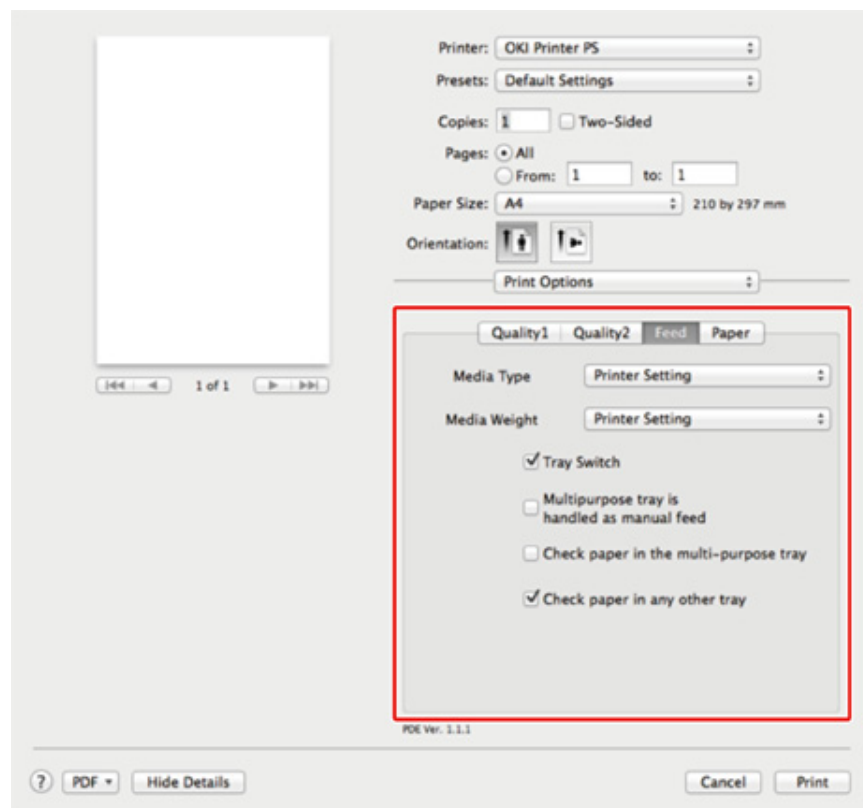

6 Kattintson a [Nyomtatás] gombra.

Nyomtatási feladat megszakítása

Egy folyamatban lévő nyomtatási feladat törléséhez nyomja meg a kezelőpanel  (LEÁLLÍTÁS) gombját.

Megszakíthatja a nyomtatási feladatot a kezelőpanel nyomtatási feladat listájáról való törlésével.



- Nem szakítható meg e készüléken már nyomtatásra kész oldalak nyomtatása.
- Ha az érintőpanel sokáig azt jelzi, hogy éppen nyomtatás zajlik, törölje a nyomtatási feladatot a számítógépen.

- 1 Nyomja meg a kezelőpanel  (ÁLLAPOT) gombját.
- 2 Válassza ki az [Eszközinformáció] lapot.
- 3 Nyomja meg a [Feladat lista] lehetőséget.
- 4 Válassza ki a törölni kívánt feladatot, majd nyomja meg a [Törlés] gombot.
- 5 Nyomja meg az [Yes (Igen)] gombot a megerősítő képernyőn.

Az egyes nyomtató-illesztőprogramok képernyői és funkciói

E rész ismerteti az egyes nyomtatóillesztő-programok képernyőit és funkcióit.

- Windows PCL nyomtató-illesztőprogram
- Windows PS nyomtató-illesztőprogram
- Mac OS X PS nyomtató illesztőprogram

Windows PCL nyomtató-illesztőprogram

• [Beállítás] lap

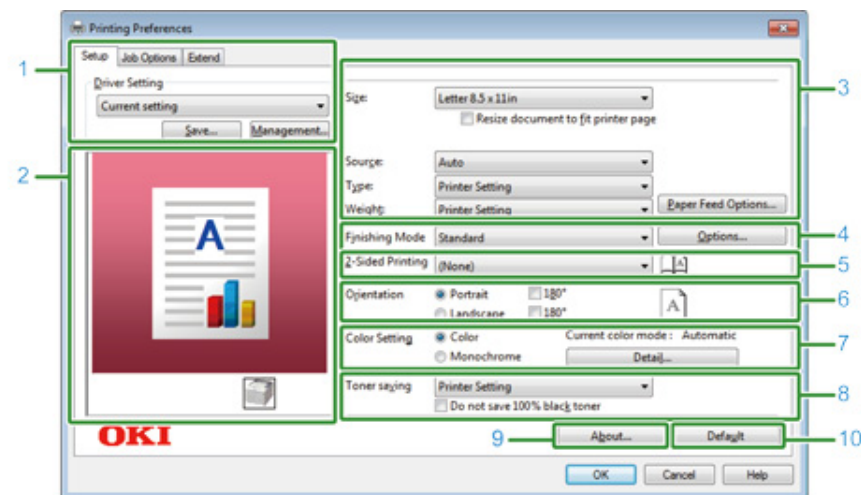

	Paraméter	Leírás
1	Illesztőprogram beállításai	Menti a beállításokat.
2	Képelrendezés	Megjeleníti a beállított elrendezés mintaképét.
3	Papír	Megadja a papír méretét, típusát, súlyát, a papíradagolási módszert, és egyéb beállításokat.
4	Kidolgozási mód	Megadja a többoldalas nyomtatást, a füzetnyomtatást, plakátnyomtatást, és egyéb beállításokat.
5	2-oldalas nyomtatás (duplex)	Megadja ezt a beállítást, ha kétoldalas nyomtatást szeretne végezni.
6	Tájolás	Megadja a nyomtatás irányát.
7	Színbeállítás	A színes és a monokróm nyomtatás közötti váltásra szolgál.
8	Festéktakarékos	Csökkenti a nyomtatási sűrűséget a festékekkel való takarékoság érdekében.
9	Névjegy	Megjeleníti a nyomtató-illesztőprogram verzióját.
10	Alapértelmezett	Alapértelmezett értékeikre állítja vissza a lapon lévő beállításokat.

• [Feladatbeállítások] lap

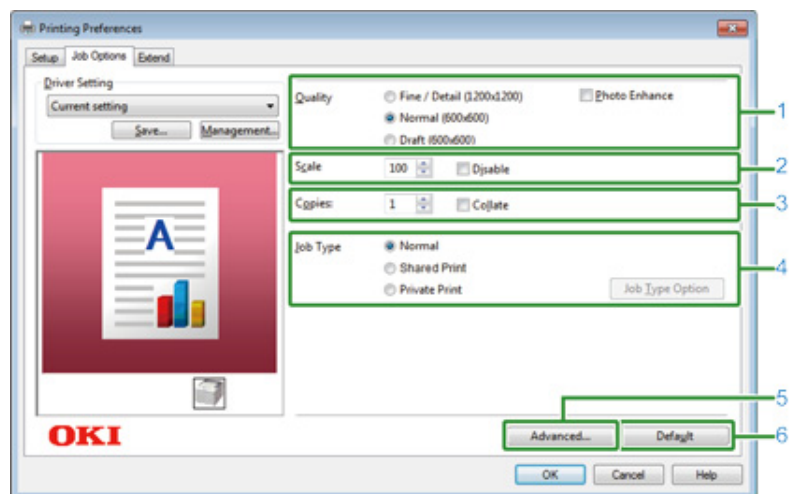

	Param	Leírás
1	Minőség	Megadja a nyomtatás felbontását.
2	Méretezés	Megadja a nyomtatás nagyítási/kicsinyítési arányát.
3	Példányszám	Megadja a nyomtatandó példányok számát.
4	Feladattípus	Megadja a nyomtatás típusát.
5	Speciális	Megadja az egyéb nyomtatási beállításokat.
6	Alapértelmezett	Minden lap esetében az alapértelmezett értékére állítja be a beállítási értéket.

• [Kiterjesztés] lap

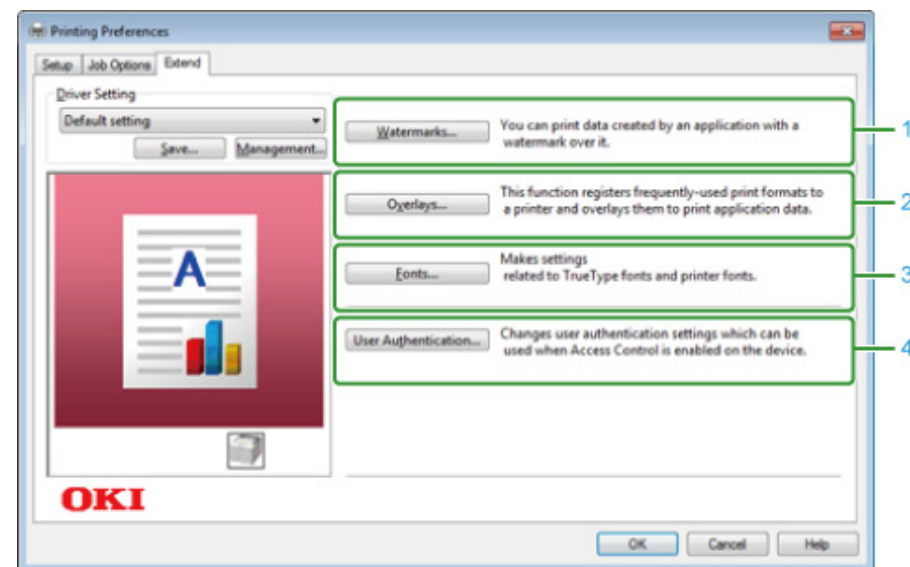

	Paraméter	Leírás
1	Vízjelek	Megadja, hogy szeretne-e bélyegzőnyomatot használni.
2	Rátétek	Beállítja űrlapok nyomtatása esetén, hogy melyeket regisztráltak előzetesen a nyomtatónál felünyomatokként.
3	Betűtípusok	Megadja a TrueType betűtípusokat és a nyomtató betűtípusait.
4	Felhasználói hitelesítés	Megadja a felhasználói hitelesítést.

Windows PS nyomtató-illesztőprogram

• [Elrendezés] lap

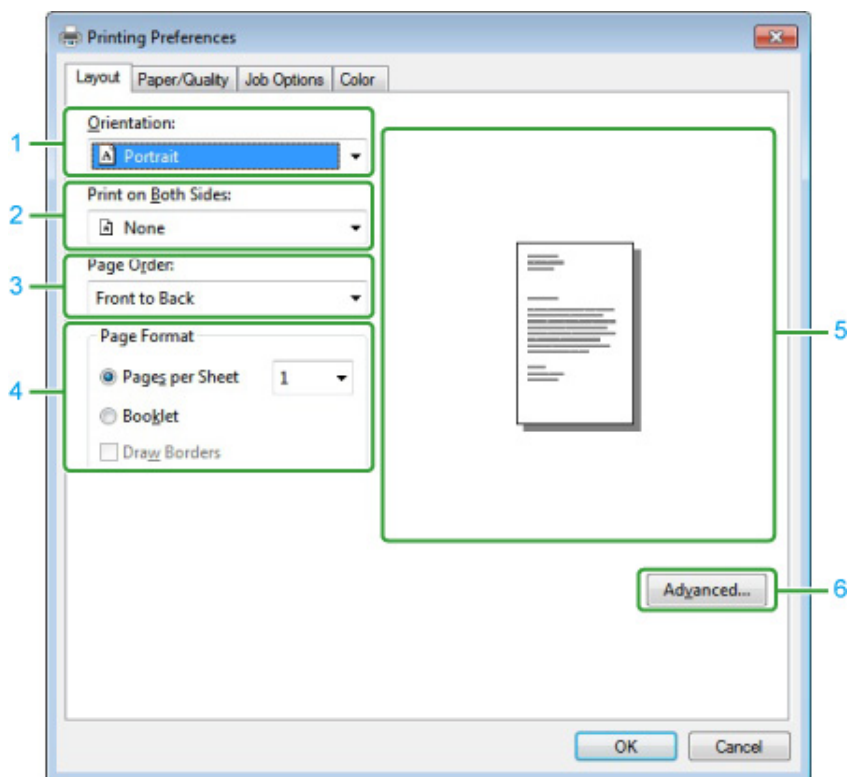

	Paraméter	Leírás
1	Tájolás	Megadja a nyomtatás irányát.
2	Nyomtatás mindkét oldalra	Megadja ezt a beállítást, ha kétoldalas nyomtatást szeretne végezni.
3	Lapsorrend	Megadja a kinyomtatandó oldalak sorrendjét.
4	Oldalformátum	Megadja a laponként nyomtatandó oldalak számát és a füzetnyomtatást.
5	Képelrendezés	Megjeleníti a beállított elrendezés mintaképét.
6	Speciális	Lehetővé teszi a nyomtatási minőség és a papírméret részletes beállításainak megadását.

• [Papír/Minőség] lap

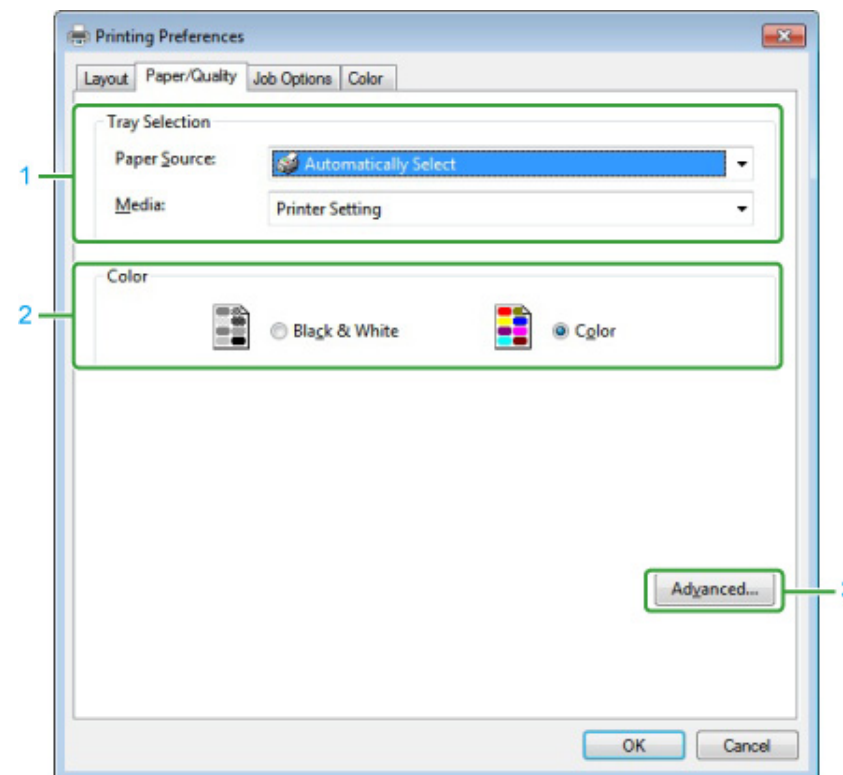

	Paraméter	Leírás
1	Tálcaválasztás	Megváltoztatja a papíradagoló tálcát.
2	Színes	Színes vagy Fekete-fehér módot jelöljön ki.
3	Speciális	Lehetővé teszi a nyomtatási minőség és a papírméret részletes beállításainak megadását.

• [Feladatbeállítások] lap

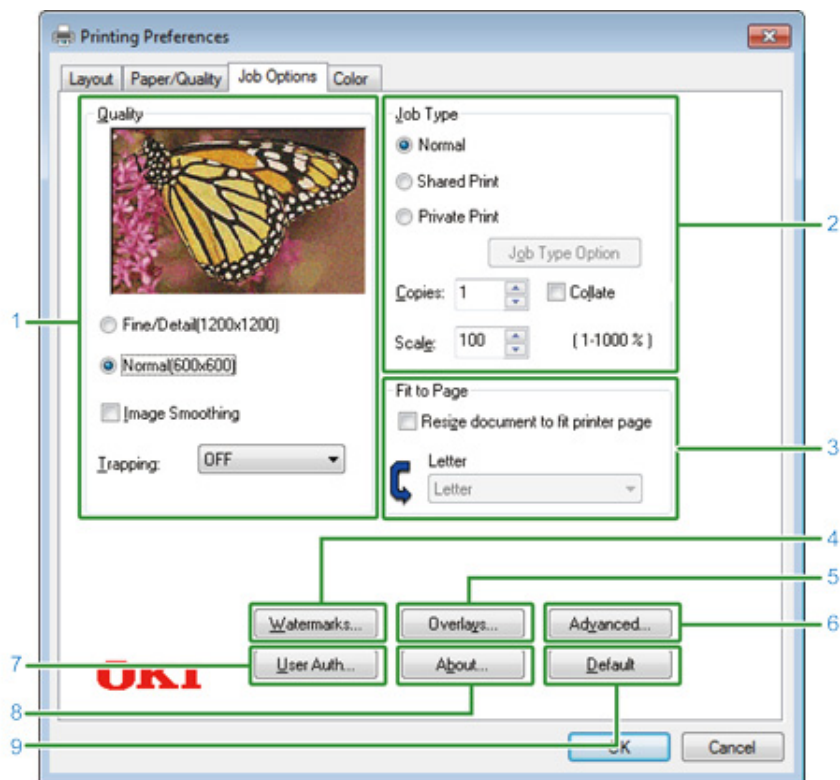

	Paraméter	Leírás
1	Minőség	Megadja a nyomtatás felbontását. Ha beállítja a [Festéktakarékos] lehetőséget, akkor a nyomtatási sűrűség a festéktakarékosság érdekében csökken.
2	Feladattípus	A feladattípus és a nyomtatni kívánt példányszám kiválasztására szolgál. Akkor használható a [Job Type Option (Feladattípus beállítás)], ha a [Store to Shared (Megosztott feladatként tárolás)] vagy a [Private Print (Magánjellegű nyomtatás)] művelet van kiválasztva. Ha bejelöli a [Collate (Leválogatás)] jelölőnégyzetet, akkor egységekben történik több dokumentum nyomtatása.
3	Az oldalnak megfelelően	Ha bejelöli a [Dokumentum átméretezése a nyomtató oldalához igazodóan] jelölőnégyzetet, akkor a dokumentum attól eltérő méretű papíron kerül kinyomtatásra..
4	Vízjelek	Megadja, hogy szeretne-e bélyegzőnyomatot használni.
5	Rátétek	Beállítja úrlapok nyomtatása esetén, hogy melyeket regisztráltak előzetesen a nyomtatónál felülnyomatokként.

	Paraméter	Leírás
6	Speciális	Megadja az egyéb nyomtatási beállításokat.
7	Felhasználói hitelesítés	Megadja a felhasználói hitelesítést.
8	Névjegy	Megjeleníti a nyomtató-illesztőprogram verzióját.
9	Alapértelmezett	Alapértelmezett értékekre állítja vissza a lapon lévő beállításokat.

• [Szín] lap

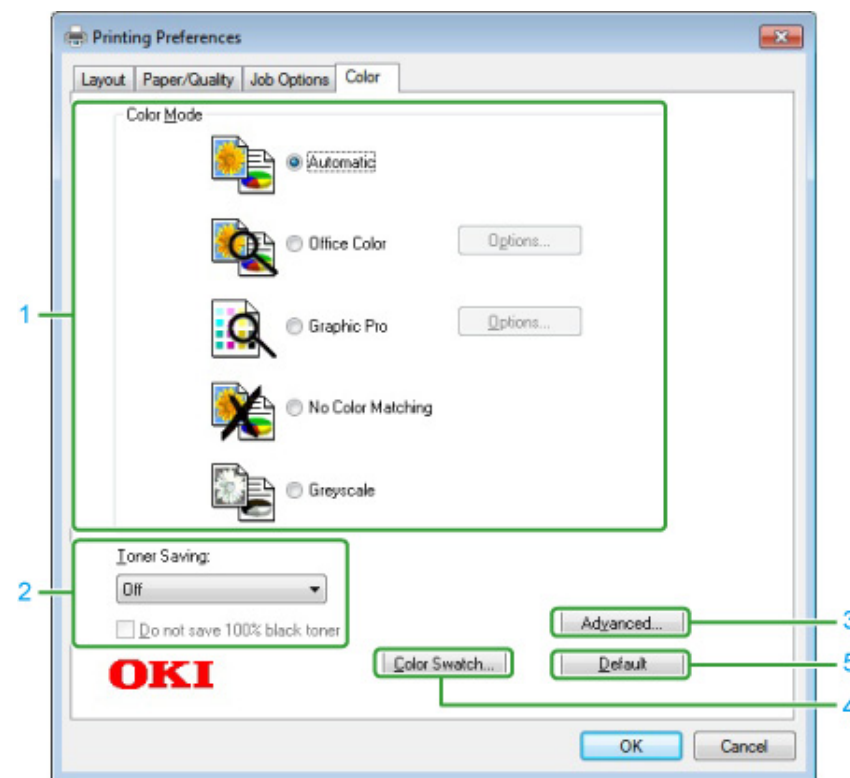

	Paraméter	Leírás
1	Színes mód	A színes nyomtatás színbeállításának kiválasztására szolgál.
2	Festéktakarékos	Nyomatáskor festéket takarít meg.
3	Speciális	Megad néhány egyéb nyomtatási beállítást.
4	Szintár	Szintár segédprogram.
5	Alapértelmezett	Alapértelmezett értékekre állítja vissza a lapon lévő beállításokat.

Mac OS X PS nyomtató illesztőprogram

• [Elrendezés] panel

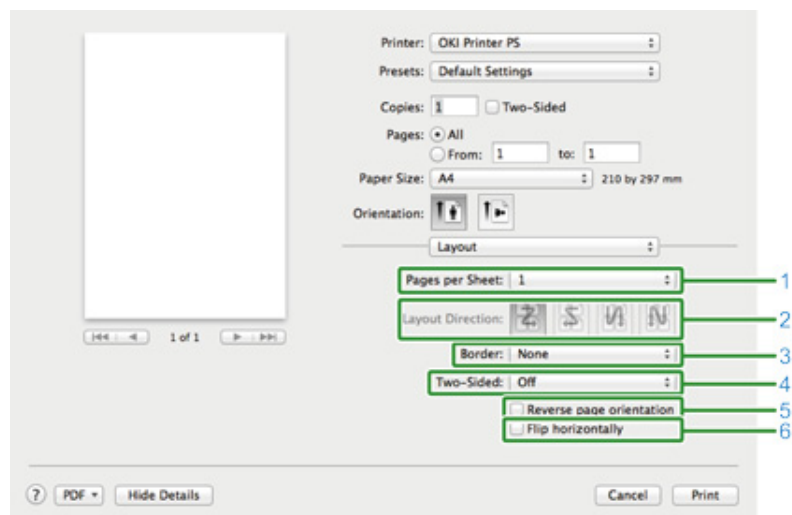

	Paraméter	Leírás
1	Laponkénti oldalszám	Kiválasztja a laponként nyomtatandó oldalak számát.
2	Elrendezés iránya	Több oldal egy lapra való nyomtatásakor az elrendezés meghatározására szolgál.
3	Szegélyezés	Megadja a szegély típusát.
4	Kétoldalas	Megadja, hogy kétoldalas nyomtatást szeretne-e végezni.
5	Fordított oldaltájolás	A jelölőnégyzet bejelölésével megfordul a nyomtatandó oldal iránya.
6	Vízszintes tükrözés	A jelölőnégyzet bejelölésével a nyomtatás tükrözése balra és jobbra.

• [Színmegfeleltetés] panel

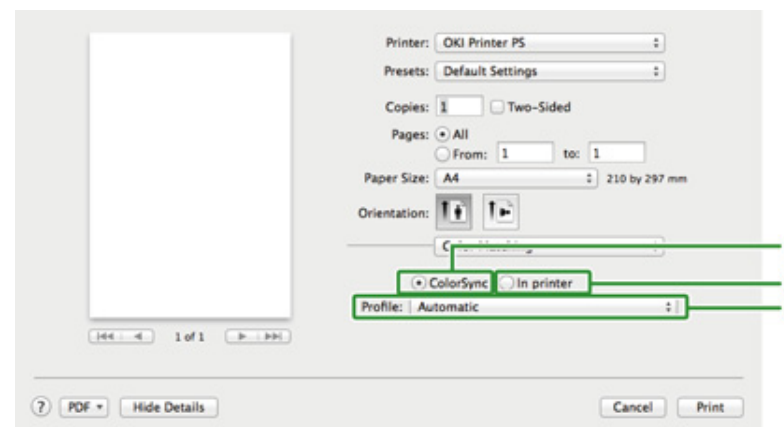

	Paraméter	Leírás
1	ColorSync	A ColorSync funkciók megadására szolgál.
2	Nyomtatóban	A készülékkel színmegfeleltetést végez.
3	Profil	Profil ad meg.

• [Papírkezelés] panel

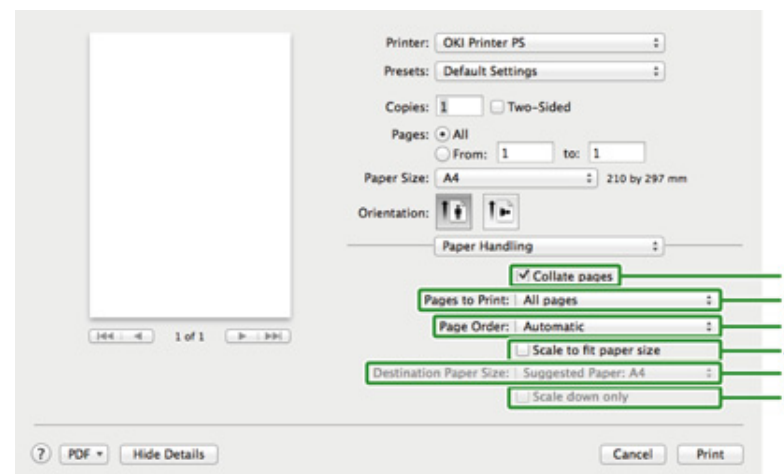

	Paraméter	Leírás
1	Oldalak leválogatása	A jelölőnégyzet bejelölésével másolategységként nyomtat.

	Paraméter	Leírás
2	Nyomtatandó oldalak	Megadja a kinyomtatandó oldalakat.
3	Lapsorrend	Megadja a kinyomtatandó oldalak sorrendjét.
4	Méretezés a papírmérethez igazodóan.	Nyomtatás a papírmérethez igazodóan. A beállítástól függően előfordulhat, hogy a dokumentum nyomtatása nem helyes. A jelölőnégyzet bejelölésével nagyítja vagy kicsinyíti a dokumentumot, hogy az elférjen a kimeneti papírméreten.
5	Cél papírméret	Kiválasztja a kimeneti papírméretet, ha a [Méretezés papírmérethez igazodóan] jelölőnégyzet be van jelölve.
6	Méretezés csak lefelé	A jelölőnégyzet bejelölésével csak kicsinyíti a dokumentumot, hogy az elférjen a kimeneti papírméreten.

• [Papíradagolás] panel

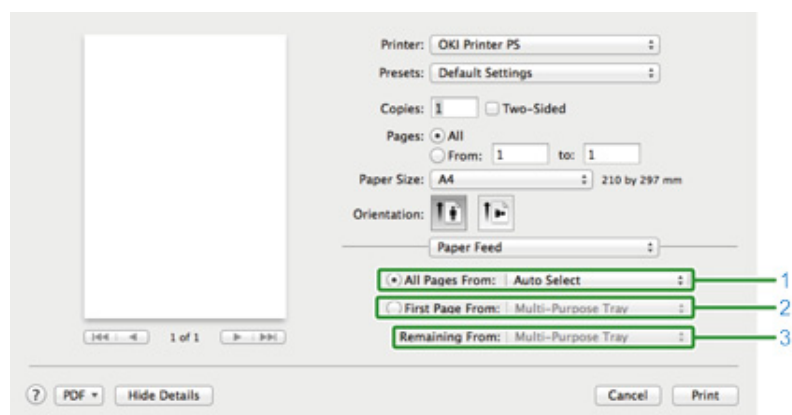

	Paraméter	Leírás
1	Minden oldal innen:	Megadja a papíradagoló tálcát. Ha megadja az [Automatikus kiválasztás] lehetőséget, akkor a tálcá kiválasztása automatikus.
2	Első oldal innen:	Akkor válassza ezt a beállítást, ha csak az első oldalt kívánja a megadott tálcából nyomtatni.
3	Maradék innen:	Akkor válassza ezt a beállítást, ha a többi oldalt kívánja a megadott tálcából nyomtatni.

• [Fedőlap] panel

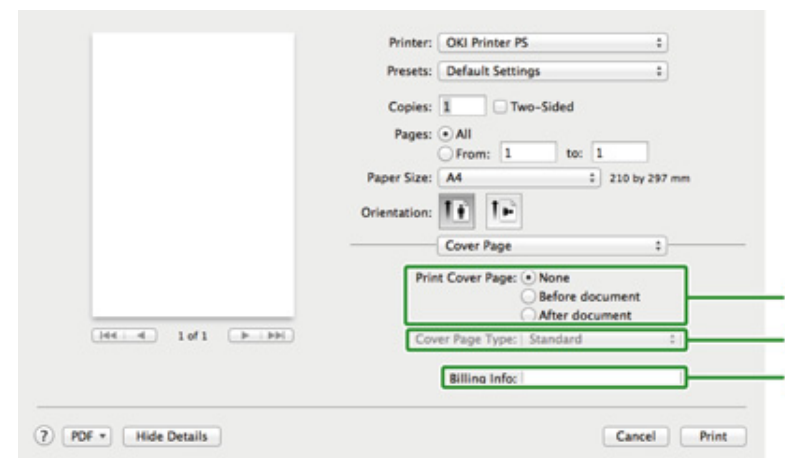

	Paraméter	Leírás
1	Fedőlap nyomtatása	Megadja a fedőlap nyomtatását.
2	Fedőlap típusa	Egy karakterláncot ad meg a fedőlap nyomtatásakor.
3	Számlázási adatok	Nem elérhető funkció.

• [Szín] panel

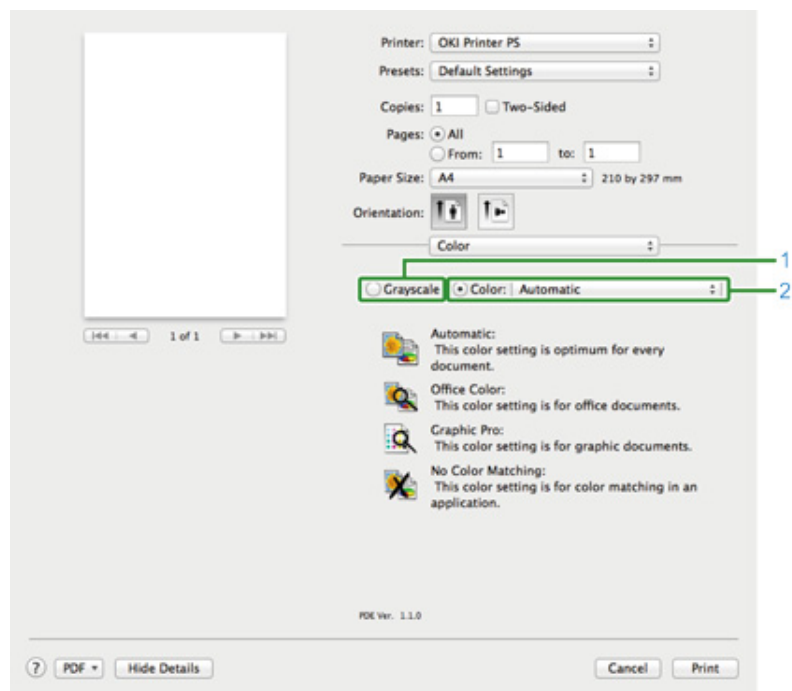

	Paraméter	Leírás
1	Szürkeárnyaltos	A monokróm nyomtatás használatát határozza meg.
2	Színes	Színes nyomtatás során a Színes módhoz való igazítást határozza meg.

• [Nyomtatási beállítások] lap

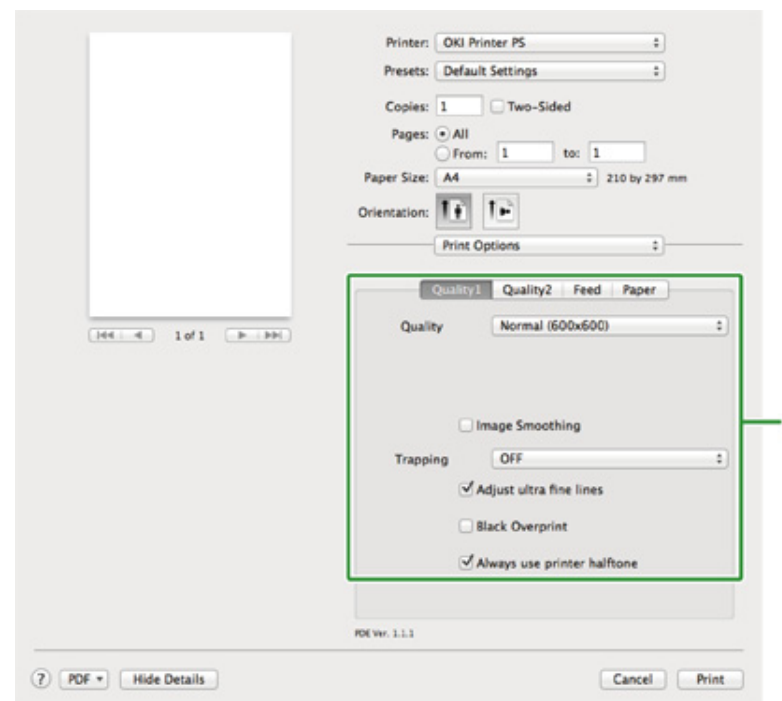

	Paraméter	Leírás
1	1. minőség, 2. minőség, Adagolás, Papír	Meghatározza a nyomtatási minőséget, festéktakarékosságot, papírtípust stb.

- [Felhasználói hitelesítés] panel

	Paraméter	Leírás
1	Felhasználói hitelesítés használata	Jelölje be ezt a jelölőnégyzetet, ha nyomtatáskor felhasználói hitelesítést állít be.
2	Felhasználónév	A felhasználónév a felhasználói hitelesítésnél.
3	Jelszó	A jelszó a felhasználói hitelesítésnél.
4	Hitelesítési típusa	Megad egy használandó hitelesítési típust.
5	Összegzőszámla	Megad egy számlanevet és típust.

- [Secure Print (Biztonságos nyomtatás)] panel

	Param.	Leírás
1	Feladattípus	Megadja a feladattípust. Akkor használható a [Job Type Option (Feladattípus beállítás)], ha a [Secure as Shared Job (Biztonságos megosztott feladat)] vagy a [Private Print (Magánjellegű nyomtatás)] művelet van kiválasztva.
2	Feladatjegy beállítás	Megadja a kezelőpanelen megjelenítendő feladatnevet és a nyomtatáshoz szükséges jelszót.

- [Fogyóeszközök szintje] lap

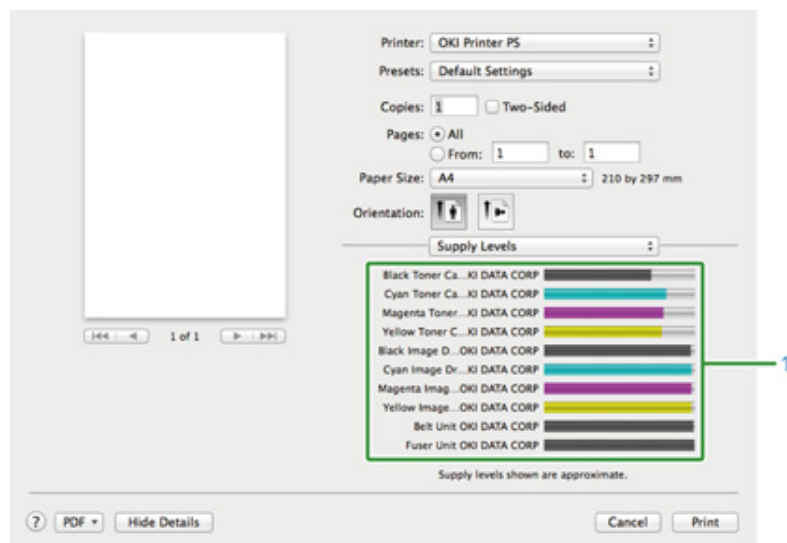

	Paraméter	Leírás
1	Fogyóeszközök	A fogyóeszközök hátralévő mennyiségét jelzi ki.

A képernyő elemeinek nevei és funkciói nyomtatásnál

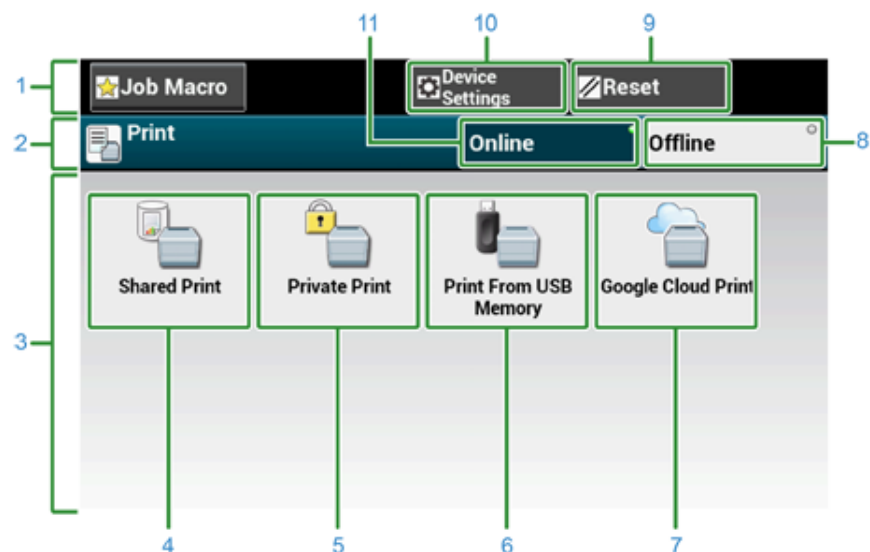

Paraméter	Leírás	
1	Állandó gombterület	A képernyőn mindig látható gombokat jeleníti meg.
2	Cím és kezelési útmutató területe	Megjeleníti a jelenlegi képernyő címét, és útmutatással szolgál a lehetséges műveletekkel kapcsolatban.
3	Főterület	Bizonyos nyomtatási funkciók használatára szolgáló gyorsbillentyűket jeleníti meg.
4	[Shared Print (Megosztott nyomtatás)]	A készülékre mentett megosztott dokumentumok nyomtatását végzi.
5	[Private Print (Magánjellegű nyomtatás)]	A készülékre mentett magánjellegű dokumentumok nyomtatását végzi.
6	[Nyomtatás USB memóriáról]	USB memórián lévő nyomtatási adatokat nyomtat közvetlenül.
7	[Google Cloud Print]	A Google Cloud Print szolgáltatásból kapott nyomtatási adatokat nyomtat kézzel.
8	[Offline]	A készüléket offline módba kapcsolja.
9	[ÚJRÁINDÍTÁS]	A jelenlegi nyomtatási feladat beállításait visszaállítja az alapértelmezett értékekre.
10	[Eszközbeállítások]	Különbféle beállításokat – például a rendszergazdai beállítást – ad meg.
11	[Online]	A készüléket online módba kapcsolja.

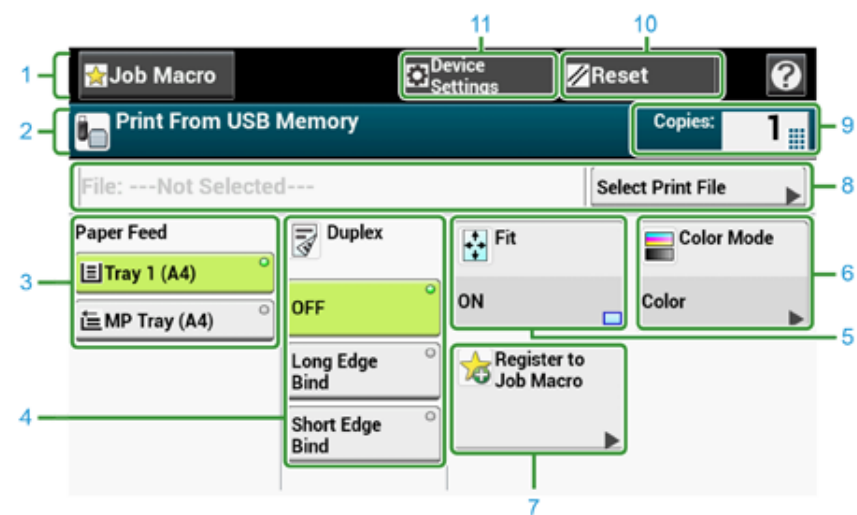

Paraméter	Leírás	
1	Állandó gombterület	A képernyőn mindig látható gombokat jeleníti meg.
2	Cím és kezelési útmutató területe	Megjeleníti a jelenlegi képernyő címét, és útmutatással szolgál a lehetséges műveletekkel kapcsolatban.
3	Papíradagolás	Megadja a másolópapírt tartalmazó tálcát.
4	Kétoldalal	Nyomtatás a papír mindkét oldalára.
5	Kitölt	Az oldal méretének igazításával a kijelölt lapra illeszkedően nyomtat.
6	Színes mód	Megadja a színes módot a dokumentum másolásához.
7	Feladatmakróba reg.	A jelenlegi beállításokat feladatmakróba rögzíti.
8	Válassza ki a nyomtatandó fájlt	Válassza ki a nyomtatandó fájlokat.
9	Példányszám	Megadja a másolandó példányok számát.
10	Visszaállítás	A jelenlegi másolási feladat beállításait visszaállítja az alapértelmezett értékekre.
11	Eszközbeállítások	Különbféle beállításokat például a rendszergazdai beállítást ad meg.

7

Fax

A fax funkciók alaplőveletei

Beállítás fogadáshoz

A képernyő elemeinek nevei és funkciói faxolásnál

A fax funkciók alapszabványai

E rész a fax küldés fogadás alapszabványait ismerteti.

- Faxszám beírása egy fax elküldéséhez
- Faxátvitel megszakítása

Faxszám beírása egy fax elküldéséhez

- 1 Nyomja meg az érintőpanel [Fax/Internet Fax (Fax/internet fax)] gombját vagy a  (FAX) gombot a kezelőpanelen.

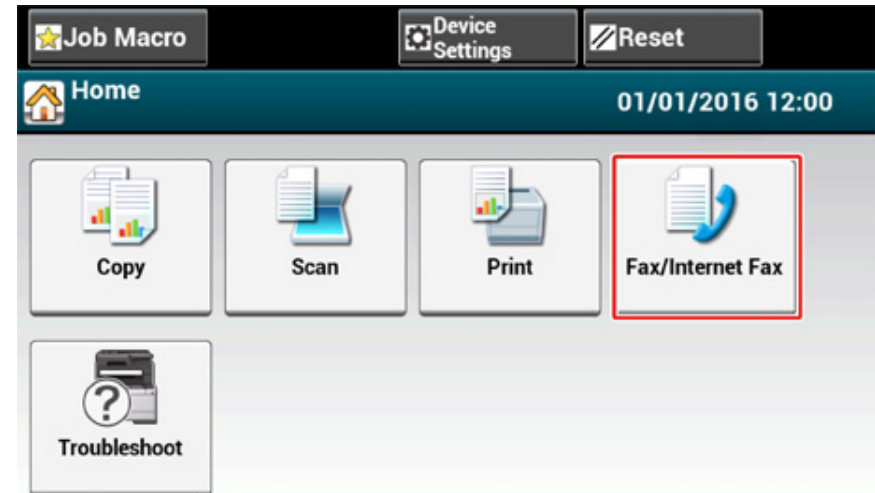

- 2 Helyezzen dokumentumot az automatikus dokumentumadagolóba vagy a dokumentumüvegbe.

3 Nyomja meg a [Fax] lehetőséget.

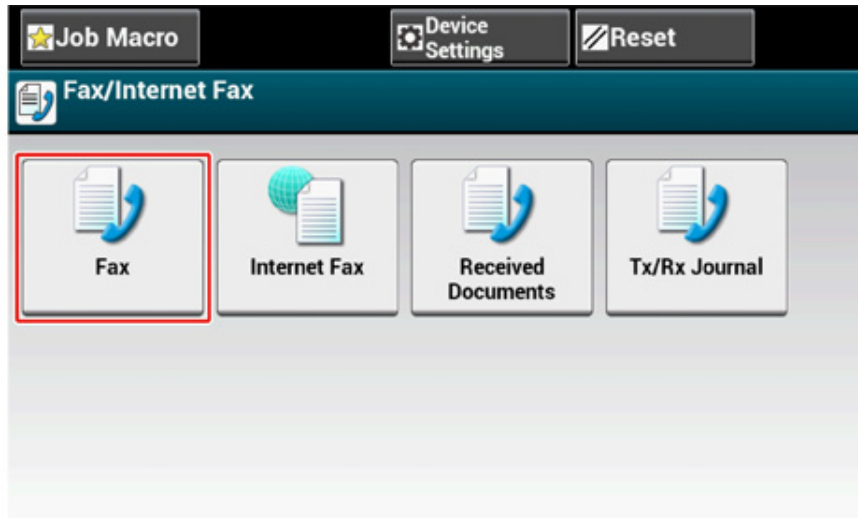

4 Nyomja meg a [Manual Dial (Kézi tárcsázás)] gombot.

5 Írja be a cél telefonszámát, majd nyomja meg az [OK (OK)] gombot.

6 Szükség szerint módosítsa a beállításokat.



- A következők a egy fax küldésének az alapbeállításai.
[Scan Size (Beolvasási méret)]: A4 vagy Letter
[Felbontás]: Normális
[Sűrűség]: 0
- Az érintőpanel [Device Settings (Eszközbeállítások)] > [Admin Setup (Admin beállítás)] gombjának megnyomásával változtathatja meg az alapértelmezett beállításokat.
 Fax beállítás (Szakértői útmutató)
- Engedélyezze a [Advanced (Speciális)] lapon az [Preview (Előnézet)] beállítást a küldendő kép előnézetéhez.

7 Nyomja meg a  (START) gombot.

Faxátvitel megszakítása

- Megszakítás küldés közben
- Fenntartott faxátvitel megszakítása

Megszakítás küldés közben

Visszavonhatja a faxátvitelt, ha megjelenik egy üzenet, és a lapolvasás folyamatban van.

1 Nyomja meg a  (STOP) gombot.



Fenntartott faxátvitel megszakítása



A sugárzás kiválasztása esetén a sugárzott feladat kerül megszakításra.

- Nyomja meg az érintőpanel [Fax/Internet Fax (Fax/internet fax)] gombját vagy a  (FAX) gombot a kezelőpanelen.
- Nyomja meg a [Fax] lehetőséget.
- Nyomja meg a [Fax-munka nézet/Törlés] lapot.
- A törléshez nyomja meg az adott feladat [Törlés] lehetőségét.



Az éppen küldés alatt álló fax a lista elején jelenik meg.

5 Nyomja meg a megerősítést kérő képernyőn az [Igen] lehetőséget.

Beállítás fogadáshoz

E rész a faxfogadás különböző beállításait ismerteti.

- A fogadási mód beállítása
- DRD
- Várakozási idő beállítása a bejövő hívás beérkezésétől számítva a fogadás megkezdéséig (Válasz várakozási ideje)

A fogadási mód beállítása

A [Fax Ready Mode (Faxolási mód)] gyári alapértelmezés szerint van beállítva.

A környezetének megfelelően végezze a beállítás változtatását.

- [Fax Ready Mode (Faxolási mód)] : Akkor válassza ki e módot, ha csupán faxolásra akarja használni a készüléket.
- [Tel/Fax Ready Mode (Telefonálási/faxolási mód)] : Akkor válassza e módot, ha a készülék automatikus észlelésének igénybevételével akar telefonhívásokat és faxokat fogadni.
- [Ans/Fax Ready Mode (Üzenetrögzítő/fax mód)] : Akkor válassza e módot, ha egy külső telefonkészülék üzenetrögzítés és a készülék fax funkcióját akarja használni.
- [Tel Ready Mode (Telefonálási/fax mód)] : Akkor válassza e módot, ha e készülékhez csatlakoztatott külső telefonkészüléket karja használni.
- [DRD (DRD)]: Akkor használja e funkciót, ha a telefontársaság által biztosított megkülönböztető csengőérzékelés (DRD) funkciót akarja használni. Lásd „DRD”.

- 1 Ellenőrizze, hogy a készülék be van-e kapcsolva.
- 2 Nyomja meg a kezdőképernyőn az [Device Settings (Eszközbeállítások)] gombot.

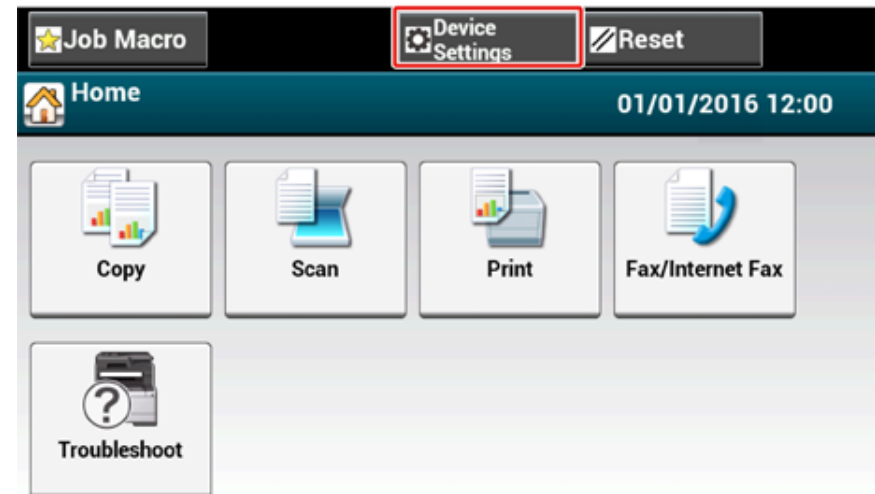

- 3 Nyomja meg egyszer a [▲] gombot a képernyők váltásához, majd nyomja meg az [Admin Setup (Admin beállítás)] gombot.

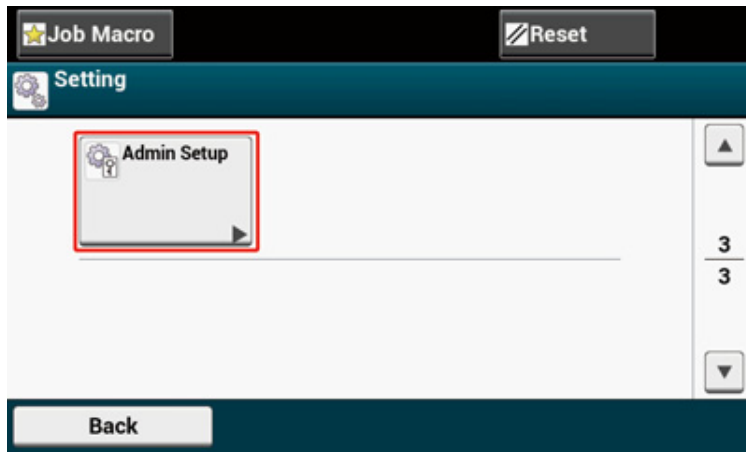

- 4 Írja be a rendszergazdai jelszót, majd nyomja meg az [OK (OK)] gombot.



Az „admin” és „999999” a gyári beállítás szerinti rendszergazdanév és jelszó.

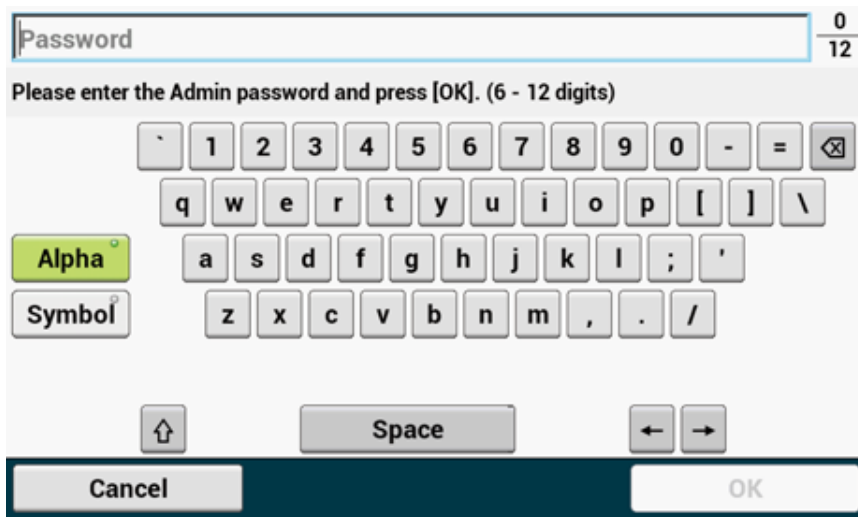

- 5 A rendszergazda bejelentkezési képernyőn nyomja meg az [OK (OK)] gombot.

- 6 Nyomja meg egyszer a [▼] gombot a képernyők váltásához, majd nyomja meg a [User Install (Felhasználó létrehozása)] gombot.

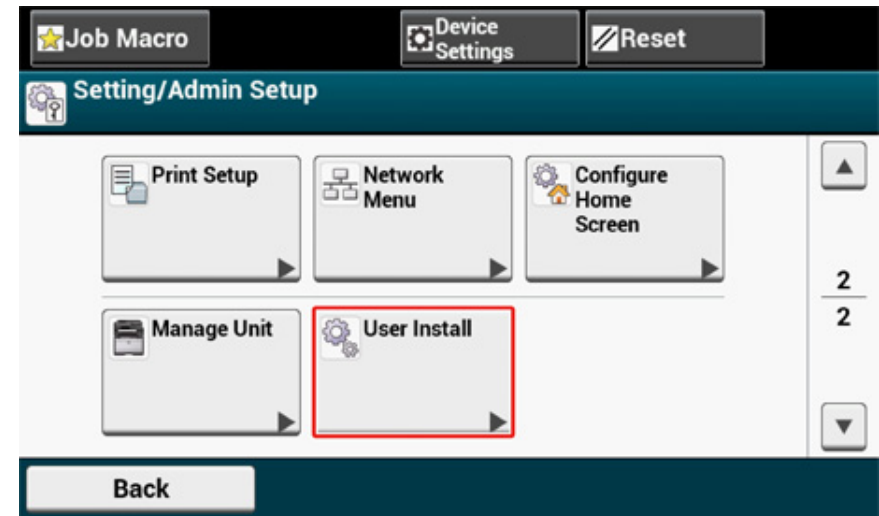

- 7 Nyomja meg egyszer a [▼] gombot a képernyők váltásához, majd nyomja meg a [Reception Mode (Fogadási mód)] gombot.

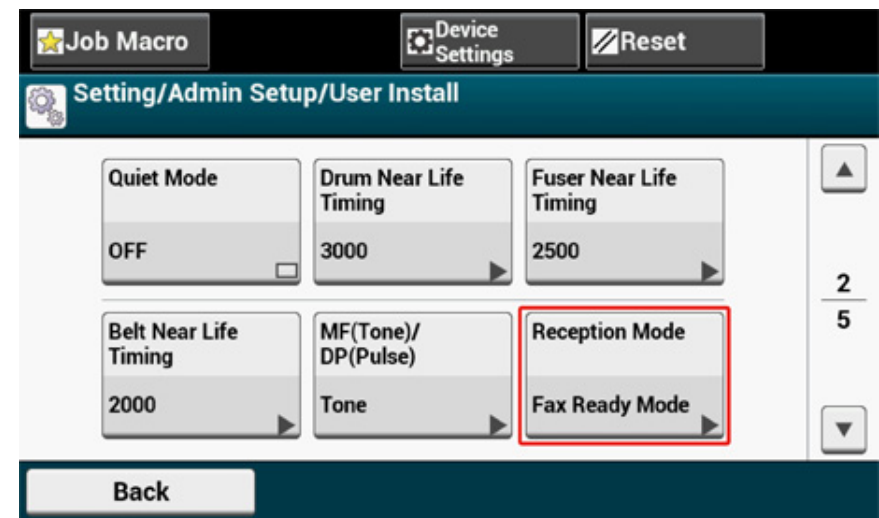

- 8 Jelölje ki a környezetének legjobban megfelelő módot.

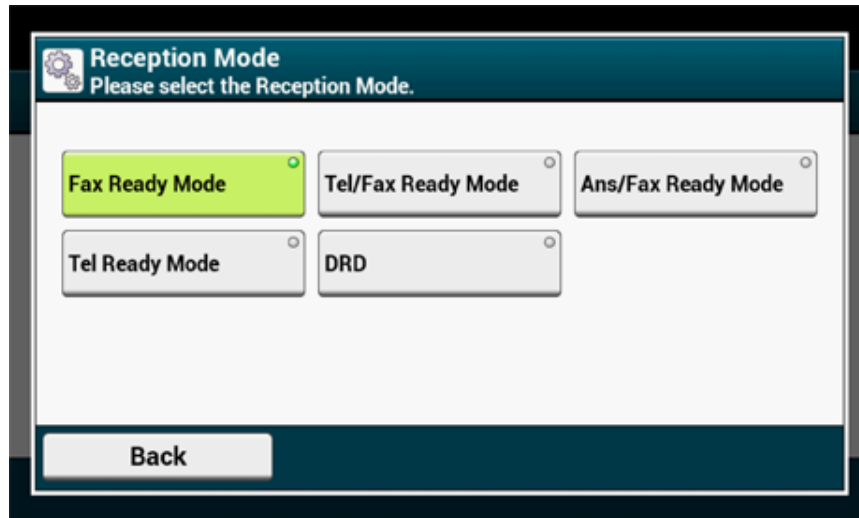

- 9 Nyomja meg mindaddig a [Back (Vissza)] gombot, amíg meg nem jelenik a kezdőképernyő.

DRD

E mód lehetővé teszi, hogy a készülék felismerje az egyedi csengést, ha ez a telefonvonalon engedélyezve lett. Ebben a módban működve a készülék felismeri a feladó DRD-típusát. A készülék csak akkor válaszol, ha ez megegyezik a regisztrált DRD-típussal.

Többféle típusú DRD csengetés áll rendelkezésre. Különbözik a csengés BE és csengés KI idő hossza. Mindez függ az országtódtól. Kérjük, hogy állítsa be az országtódot és DRD-típust az Önnek megfelelő DRD csengési mintához. Legfeljebb 4 DRD-típust regisztrálhat.

Országtódot: kivéve Új-Zéland, Ausztrália és Hongkong (A megadott minta az amerikai DRD rendszer felel meg.)

1. típus : 2 mp BE - 4 mp KI ismétlődve
2. típus : 0,8 mp BE - 0,4 mp KI - 0,8 mp BE - 4 mp KI ismétlődve
3. típus : 0,4 sec BE - 0,2 mp KI - 0,4 mp BE - 0,2 mp KI - 0,8 mp BE - 4 mp KI ismétlődve
4. típus : 0,3 mp BE - 0,2 mp KI - 1 mp BE - 0,2 mp KI - 0,3 mp BE - 4 mp KI ismétlődve

Országtódot: Új-Zéland (A megadott minta Új-Zéland DRD rendszerének felel meg.)

1. típus : 0,4 mp BE - 0,2 mp KI - 0,4 mp BE - 2 mp KI ismétlődve
2. típus : 0,4 mp BE - 2,6 mp KI ismétlődve
3. típus : 0,4 sec BE - 0,2 mp KI - 0,4 mp BE - 0,2 mp KI - 0,4 mp BE - 1,4 mp KI ismétlődve
4. típus : 0,4 mp BE - 0,8 mp KI - 0,4 mp BE - 1,4 mp KI ismétlődve

Országtódot: Ausztrália (A megadott minta Ausztrália DRD rendszerének felel meg.)

1. típus : 0,4 mp BE - 0,2 mp KI - 0,4 mp BE - 2 mp KI ismétlődve
2. típus : 0,2 sec BE - 0,4 mp KI - 0,2 mp BE - 0,4 mp KI - 0,2 mp BE - 1,6 mp KI ismétlődve

Országtódot: Hongkong (A megadott minta Hongkong DRD rendszerének felel meg.)

1. típus : 1,2 mp BE - 3 mp KI ismétlődve
2. típus : 0,4 sec BE - 0,2 mp KI - 0,4 mp BE - 0,2 mp KI - 0,8 mp BE - 0,4 mp KI ismétlődve
3. típus : 0,5 mp BE - 0,5 mp KI - 1 mp BE - 0,5 mp KI - 0,5 mp BE - 3 mp KI ismétlődve

Várakozási idő beállítása a bejövő hívás beérkezésétől számítva a fogadás megkezdéséig (Válasz várakozási ideje)

1 csengetés a gyári alapbeállítás.

Változtassa meg az értéket, ha nem fogadhatóak faxok.

- 1 Nyomja meg az érintőpanelen az [Eszközbeállítások] gombot.
- 2 Nyomja meg többször a(z) ▲ vagy a(z) ▼ lehetőséget, majd nyomja meg az [Admin Setup (Rendszergazda-beállítások)] lehetőséget.
- 3 Adja meg a rendszergazda nevét és jelszavát, majd kattintson az [OK (OK)] lehetőségre.
Az „admin” és „999999” a gyári beállítás szerinti rendszergazdanév és jelszó.
- 4 Válassza ki a [Fax-beállítás] lehetőséget.
- 5 Válassza ki az [Egyéb beállítások] lehetőséget.
- 6 Nyomja meg a [Ring Response (Csengetés válasz)] gombot.
- 7 Válassza ki a várakozási időt.

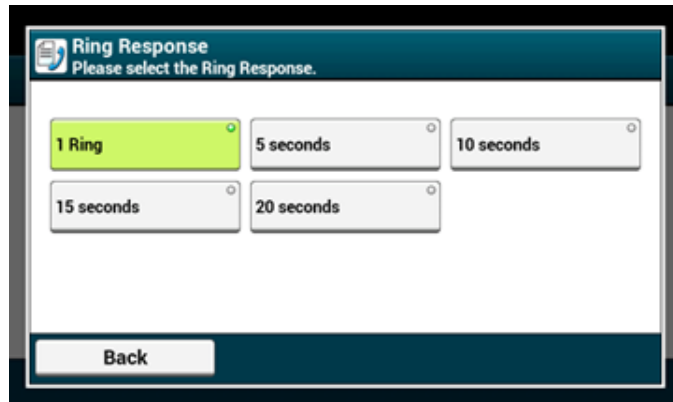

- 8 Nyomja meg mindaddig a [Vissza] gombot, amíg meg nem jelenik a kezdőképernyő.

A képernyő elemeinek nevei és funkciói faxolásnál

• [Fax] lap

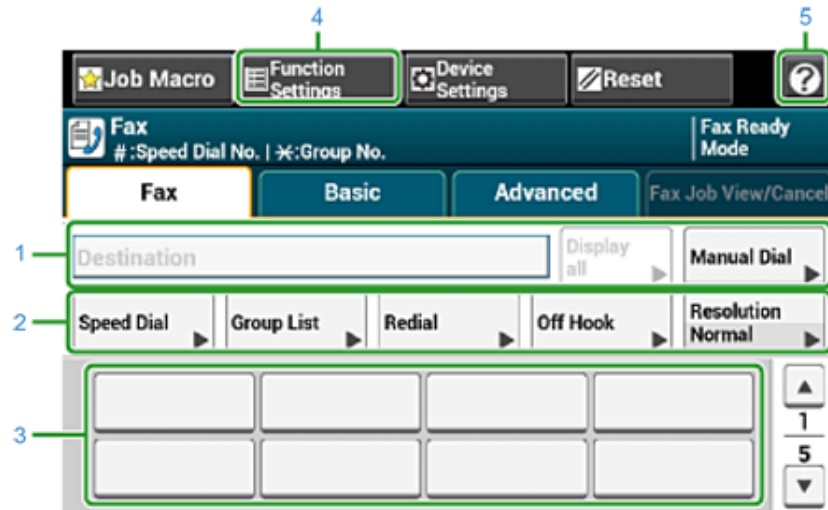

	Paraméter	Leírás
1	Címzett területe	Válasszon faxcímet. A kiválasztott faxcímet megjelenik ezen a területen. Ha megad legalább egy címet, akkor annak szerkesztéséhez, hozzáadásához és törléséhez megnyomhatja az [Össz. megjel.] lehetőséget.
2	Gyorsbillentyűk	A faxfunkciók használatára szolgáló gyorsbillentyűket jeleníti meg. A képernyőn a gyári alapértelmezett beállítás látható. Az igényeinek megfelelően szabhatja teste a képernyő gyorsbillentyűit. Nézze meg aAz érintőpanel testreszabása (Szakértői útmutató)című részt.
3	Egyérintéses gombok	Az egyérintéses gombokhoz hozzárendelt címzetteket jeleníti meg. Címzett hozzáadásához nyomja meg valamelyik gombot.
4	Funkció beállítások	Megjeleníti a jelenlegi beállításokat. A beállítást bizonyos funkciók esetén módosítani lehet.
5		Megjeleníti a súgóemaköröket.

• [Alapbeállítások] lap

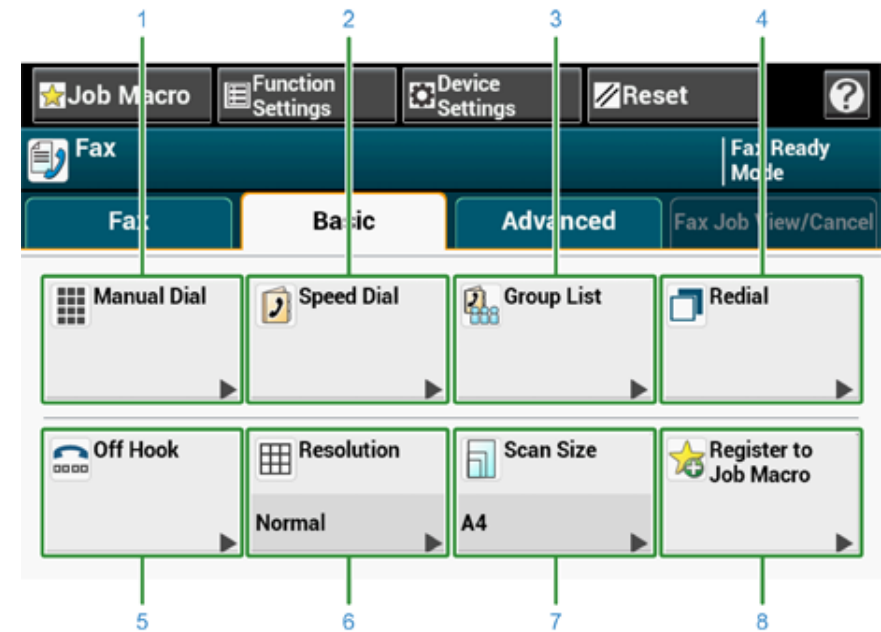

	Paraméter	Leírás
1	Kézi tárcs.	Adjon meg címetként használni kívánt faxszámot.
2	Gyorshívás	Megjeleníti a gyorstárcsázási listán rögzített címzetteket. A gyorstárcsázási listából válasszon címet.
3	Csoportlista	Megjeleníti azon csoportok listáját, ahol faxcímetek vannak rögzítve. Válasszon a Csoportlistáról csoportot címetként.
4	Újratárcsázás	Megjeleníti a legutóbbi címzettek listáját. Válasszon címetet a legutóbbiak közül.
5	Kagyló felvéve	Faxot küld, miközben fel van véve a kagyló. Hívja fel a címetet, majd kezdje meg kézzel a faxküldést akkor, amikor fogadó hangot (sípólást) hall a címzett készülékéről.
6	Felbontás	Megadja a felbontást a dokumentum beolvasásához.
7	Lapolvasási méret	Megadja a beolvasási méretet egy dokumentum beolvasásakor.
8	Feladatmakróba reg.	A jelenlegi beállításokat feladatmakróba rögzíti.

- [Speciális] lap

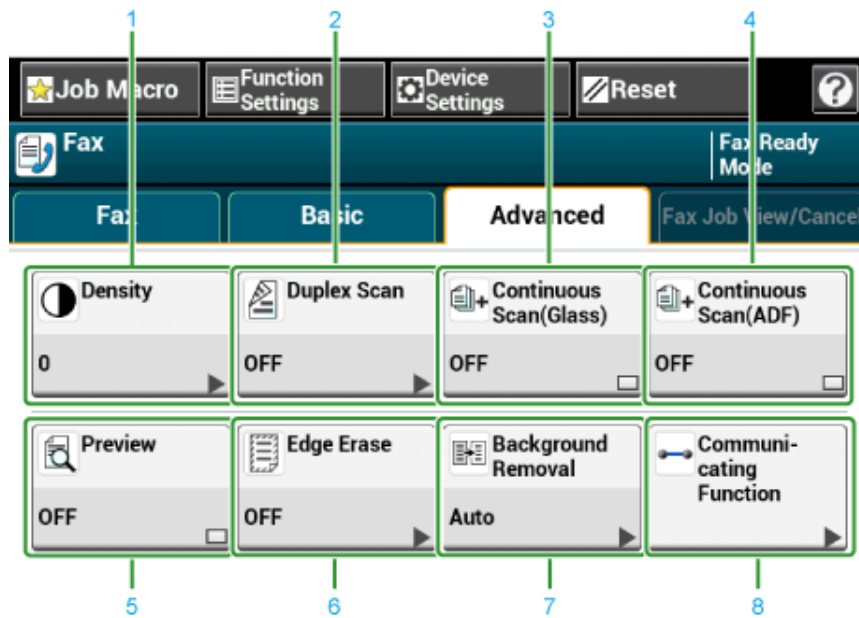

	Paraméter	Leírás
1	Árnyalat	Beállítja a beolvasási árnyalatot.
2	Kétoldalas beolvasás	Megadja a kétoldalas beolvasást. Állítsa be ezt a funkciót, ha a dokumentumnak mindkét oldalát beolvassa.
3	Foly. lapolv (üv)	Egyetlen feladatként több dokumentumot olvas be a dokumentumüveg segítségével.
4	Folyamatos lapolvasás (ADF)	Egyetlen feladatként több dokumentumot olvas be az automatikus dokumentumadagoló segítségével.
5	Előnézet	Megjeleníti a küldendő faxképeket az érintőpanelen.
6	Széltörölés	Törli a beolvasott fájlok – például könyvek – szélein beolvasáskor esetleg megjelenő fekete árnyékot.
7	A háttér eltávolítása	Eltávolítja a háttér.
8	Kommunikációs funkció	Megadja a következő beállításokat: TTI, TTI választás, Küldés megerősítése, Késleltetett küldés, F-kód lehívás, F-kód adás.

- [Fax-munka nézet/Törlés] lap

Megszakítja a küldést, illetve megmutatja a feldolgozás alatt álló feladat részleteit.

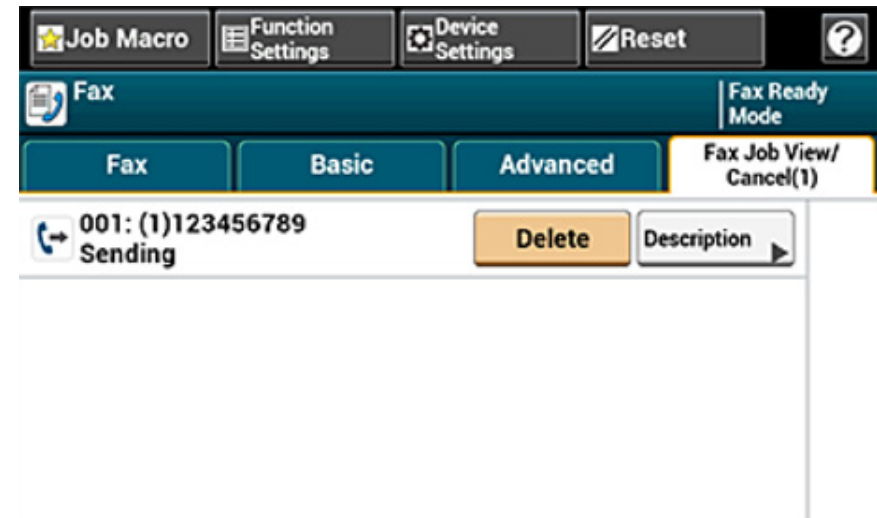

- [Funkció beállítások] > [Cél] lap

Faxküldési címzett hozzáadására, szerkesztésére és törlésére szolgál.

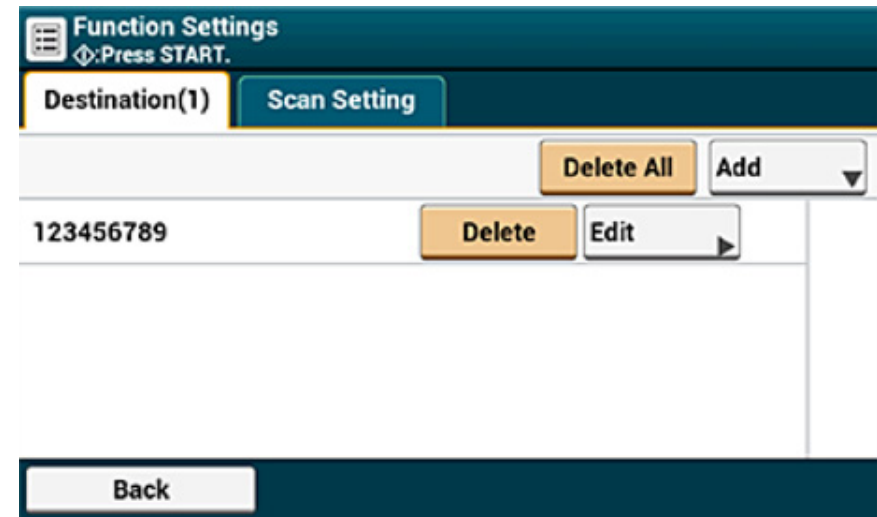

- [Funkció beállítások] > [Beolvasási beállítás] lap

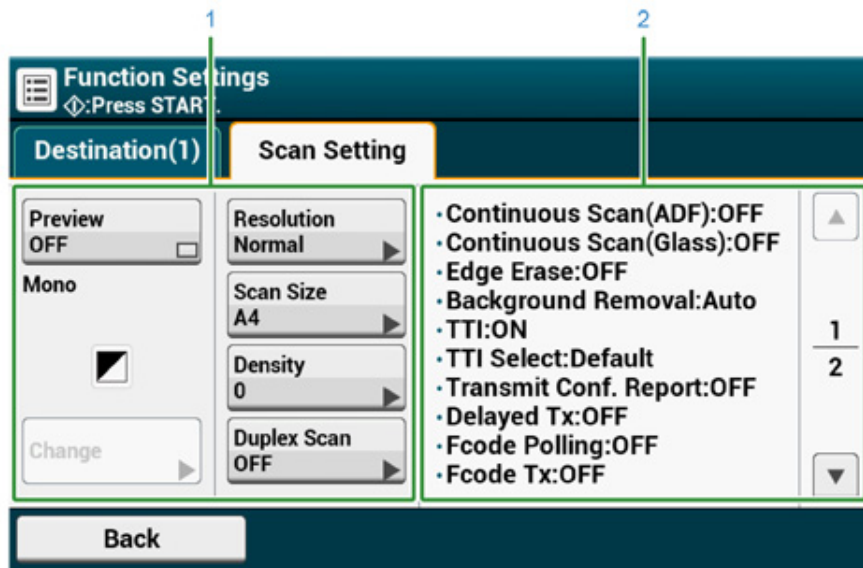

	Paraméter	Leírás
1	1. beállítási kijelzőterület	Megjeleníti a megjelenített elemek jelenlegi beállításait.
2	2. beállítási kijelzőterület	Megjeleníti az 1. kijelzőterületen megjelenő elemek által be nem állított beállítások listáját.

8

Karbantartás

Fogyóeszközök cseréje

A készülék egyes alkatrészeinek tisztítása

Azt ismerteti e rész hogyan végezze úgy a készülék karbantartását, hogy kényelmes legyen a készülék használata és hosszú az élettartama.





Fogyóeszközök cseréje







E rész ismerteti a fogyóeszközök cseréjét.





- Óvintézkedések fogyóeszköz csere során
- A festékkazetták cseréje
- A henger cseréje
- A henger és a festékkazetta cseréje egyszerre

Óvintézkedések fogyóeszköz csere során

Csere során tartsa be az alábbi óvintézkedéseket.

 VIGYÁZAT!	
	A festéket és festékkazettákat ne dobja tűzbe. A festék szétszóródhat és égési sérüléseket okozhat.
	Be tárolja a festékkazettát olyan helyen, ahol nyílt lángnak van kitéve. A festékkazetta meggyulladhat és tüzet vagy égési sérüléseket okozhat.
	A kipergett festékport ne takarítsa fel elektromos porszívóval. A kipergett festékpor elektromos porszívóval való feltakarítása tüzet okozhat az elektromos érintkezésből származó szikrák vagy egyéb okok miatt. Ha a festék a padlóra vagy máshová freccsen, törölje fel óvatosan, nedves kendővel vagy egyéb törlőkendővel.

 FIGYELEM!	
	A készüléken belül egyes alkatrészek nagyon felhevülnek. Ne érintse meg a „CAUTION HOT” címke körüli területeket. Égési sérüléseket okozhat.
	A festékkazettákat tartsa gyermekek számára hozzáférhetetlen helyen. Ha egy gyermek véletlenül festéket nyel le, azonnal kérjen orvosi segítséget.
	Ha festéket nyel le, gargarizáljon bő vízzel, és menjen friss levegőre. Szükség esetén kérjen orvosi segítséget.
	Ha a festék kézre vagy más bőrfelületre kerül, mossa le alaposan szappannal és vízzel.
	Ha a festék szembe kerül, azonnal öblítse ki bő vízzel. Szükség esetén kérjen orvosi segítséget.

 FIGYELEM!	
	Ha festéket nyel le, köpje ki. Szükség esetén kérjen orvosi segítséget.
	Papírelakadás elhárítása vagy a festékkazetta cseréje közben ügyeljen arra, hogy kezeit és ruházatát ne szennyezze be a festék. Ha a ruhájára festékpórr kerül, mossa le hideg vízzel. Ha a festék forró vízzel történő lemosás vagy egyéb módszerek miatt felmelegszik, akkor foltot hagy az anyagban, és eltávolítása lehetetlenné válik.
	Ne szerelje szét a hengert és a festékkazettát. Ilyenkor belélegezheti a szétszórót festéket, illetve a festék bepiszkolhatja kezét és ruházatát.
	A használt festékkazettákat tárolja úgy, hogy zacskóba helyezi őket, ügyelve arra, hogy ne szórja szét a festéket.



- A termékek optimális teljesítménye érdekében eredeti Oki Data fogyóeszközöket használjon.
- Az eredeti Oki Data fogyóeszközöktől eltérő fogyóeszközök használata miatt bekövetkező problémák szervizelése díjköteles, függetlenül a jótállástól, illetve a karbantartási szerződéstől. (Noha a nem eredeti fogyóeszközök nem mindig okoznak problémákat, különösen óvatosan járjon el, ha ilyeneket használ.)

A festékkazetták cseréje

Ha „[SZÍN] Kevés a festék” üzenet jelenik meg a kijelzőn (ahol a „[SZÍN]” C (cián), M (magenta), Y (sárga) vagy K (fekete)), akkor készüljön fel a festékkazetta cseréjére.

Amikor megjelenik a „[COLOR (SZÍN)] Kifogyott a festék” üzenet és a nyomtatás leáll, cserélje ki a festékkazettát.



Ha kifogyott cián (kék), magenta (piros) vagy sárga kazettából a festék, akkor a [Monokróm] vagy [Szürkeárnyalatos] beállítással még végezhet fekete-fehér nyomtatást. Ennek ellenére minél hamarabb cserélje ki a kiürült festékkazettát, mert ha így használja a nyomtatót, károsodhat a fényérzékeny henger.



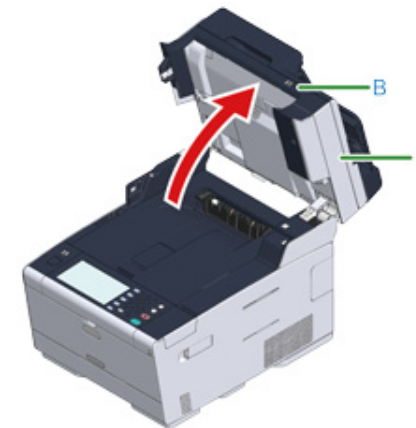

- Mivel a nyomtatás minősége a csomagolás megbontása után egy év elteltével romlani kezd, legyen kéznél új festékkazetta.
- Ha használat közben cseréli ki a festékkazettát/fényhengert, akkor nem helyesen számolja ki a festékfogyasztást.
- Ha a „[COLOR (SZÍN)] Kifogyott a festék” üzenet megjelenése után hajtja fel és le a kimeneti tálcát, akkor tud nyomtatni. Cserélje ki a festékkazettát, ellenkező esetben károsodhat a fényhenger.
- Ha a festékkazettát a festék kifogyása előtt szereli ki, kiömlhet a festékpórr.

- 1 Készítse elő az új festékkazettákat.
- 2 Fogja meg a fogantyút (B) és teljesen hajtsa fel a lapolvasó egységet (a).



- 3 Nyomja meg az (A) gombot, majd teljesen hajtsa fel a kimeneti tálcát (b).

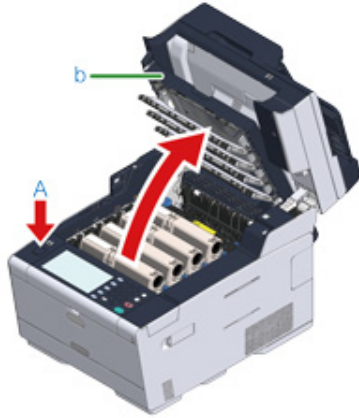

 FIGYELEM!	Égési sérüléseket okozhat.	
A beégető egység rendkívül forró. Ne érintse meg.		



- 4 Az üres tonerkazettát a címkéje színe alapján azonosíthatja.
- 5 Fogja meg a festékkazetta kék karja végét (c), majd addig fordítsa maga felé, amíg a vége egy vonalba nem kerül a kazetta rögzítőfülével.



- 6 Emelje meg a kazetta (d) jobb oldalát és vegye ki a készülékből.

 VIGYÁZAT!	Égési sérüléseket okozhat.	
Ne dobja tűzbe a használt festékkazettákat. Felrobbanhatnak, és a bennük lévő festék szétrepülve égési sérüléseket okozhat.		



A fogyóeszközök kivétele során ügyeljen arra, hogy ne üsse azokat a LED-fejhez.

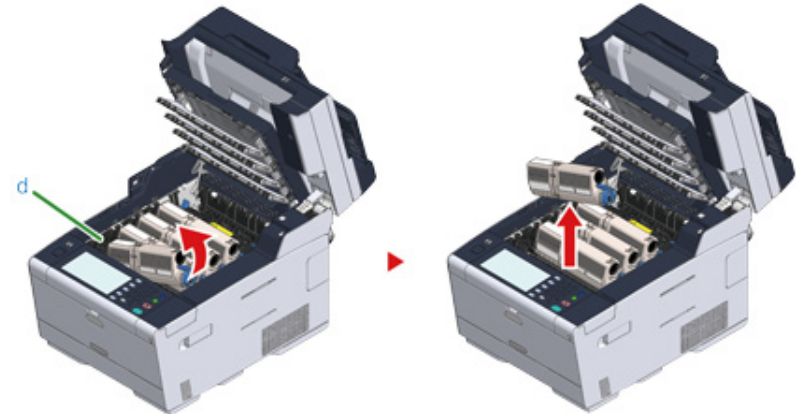

- 7 Csomagolja ki az új festékkazettát.

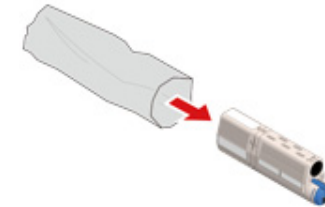

8 Rázogassa meg néhányszor függőlegesen és vízszintesen a kazettát.

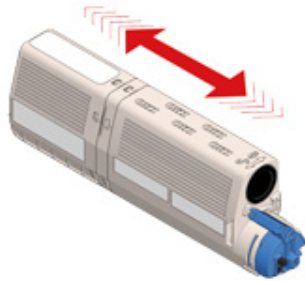

9 Vegye le a szalagot (e) a festékkazettáról.

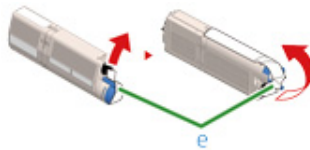

10 Az új festékkazetta (d) bal oldalán lévő mélyedést (f) a fényhenger kiálló részéhez (g) igazítva helyezze be a festékkazettát úgy, hogy a festékkazettán és a fényhengeren lévő színcímke egymás mellé kerüljön. Majd finom mozdulattal illessze be a kazetta jobb oldalát.



A festékkazetta behelyezése előtt mindig vegye le a szalagot.

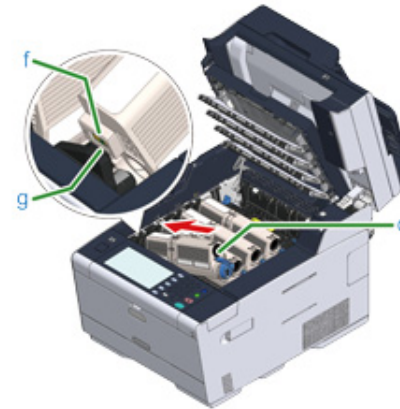

- 11** Fogja meg a festékkazetta kék karja végét (c), majd addig fordítsa előrefelé, amíg a vége egy vonalba nem kerül a kazetta rögzítőfülével.



- Ha a kék kar elfordítása nélkül nyitja ki a kimeneti tálcát, akkor festékkazettának a fényhengerbe tételekor, akkor az hibás működést okozhat. Ügyeljen arra, hogy addig fordítsa el a kék kart, amíg a vége egy vonalba nem kerül a festékkazetta hátoldalán található rögzítőfülével.
- Ha a festékkazetta nincs megfelelően rögzítve, annak a nyomtatási minőség láthatja kárát.

- 12** Puha papírkendővel finoman törölje meg a LED-nyomtatófej lencséjét.

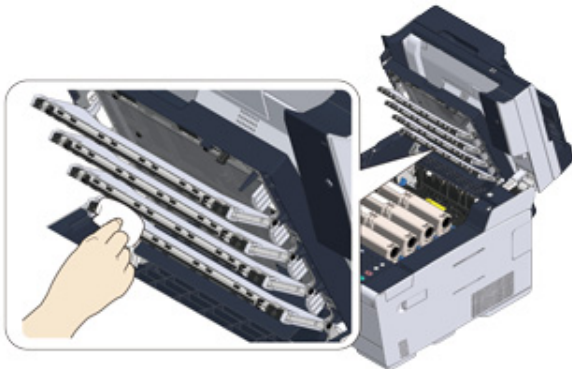

Ne használjon oldószert, például metilalkoholt vagy higítót. Ezek az anyagok károsíthatják a LED fejet.

- 13** Lassan hajtsa le a kimeneti tálcát (b), majd nyomja meg a rögzítéshez a kimeneti tálca közepét.

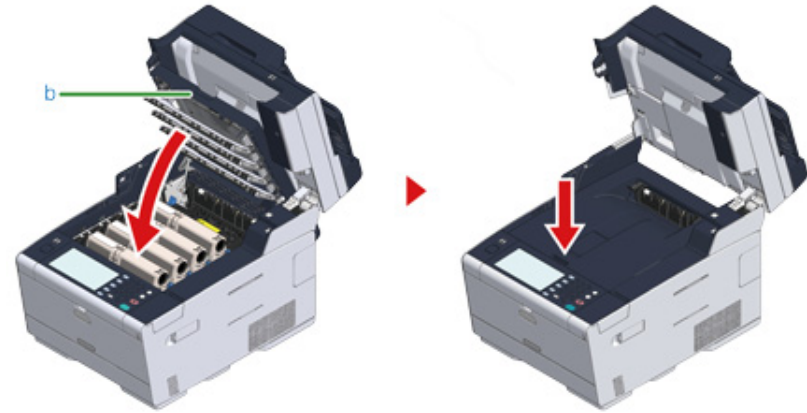

- 14** Fogja meg a fogantyút (B) a lapolvasó egység (a) lehajtásához.



Ne hajtsa le túl nagy erővel a lapolvasót. Előfordulhat, hogy az automatikus dokumentumadagoló adagológörgője leesik és a dokumentumok betöltésének az útjába kerül.

Ha leesett a az automatikus dokumentumadagoló görgője, akkor hajtsa fel, majd le az automatikus dokumentumadagoló fedelét.



- 15** Gondoskodjon a festékkazetták újrahasznosításáról.



Ha a használt festékkazettákat hulladékkezelnie kell, helyezze polietilén zacskóba vagy más tárolóba, és mindenképpen kövesse a helyi kormányzat előírásait, illetve utasításait.

A henger cseréje

Ha a „[SZÍN] fényhenger élettartama vége közeledik” üzenet jelenik meg a kijelzőn, készítsse elő a csere fényhengert. Ha folytatja a nyomtatást, akkor „[SZÍN] fényhenger élettartama” üzenet jelenik meg a kijelzőn és a nyomtatás leáll.

Amikor megjelenik a „Tegyen be egy új hengert” üzenet és a nyomtatás leáll, cserélje ki a hengert.

A4 papír (egyoldalas nyomtatás) használata esetén a henger becsült élettartama 30 000 oldal. A becslés szokásos felhasználási körülményekből indul ki (alkalmanként három oldal nyomtatása). Ha egyszerre csak egy oldalt nyomtat, azzal körülbelül a felére csökkenti a henger élettartamát.

A nyomtatási körülményektől függően a nyomtatható oldalak tényleges száma a fenti becslés felénél kevesebb is lehet.



- A hengerrel nyomtatható oldalak tényleges száma függ a használat módjától. A nyomtatási körülményektől függően a fenti becslés felénél kevesebb is lehet.
- A nyomtatási minőség a festékkazetta kicsomagolását követő 1 év után romolhat. Cserélje ki újra a festékkazettát.
- Bár a kimeneti tálcá fel- és lehajtása némileg meghosszabbíthatja a fényhenger élettartamát, a „Tegyen be új fényhengert” üzenet megjelenése után rövid időn belül célszerű a cserét elvégezni.
- Amikor az érintőpanelon a [Device Settings (Eszközbeállítás)] > [Admin Setup (Admin beállítás)] > [Manage Unit (Kezelés)] > [System Setup (Rendszer beállítás)] > [Near Life Status (Élettartam vége állapot)] menüpont beállítása [Disable (Tilt)], akkor a „[COLOR] fényhenger élettartama vége felé jár” üzenet nem jelenik meg.
- A termékek optimális teljesítménye érdekében eredeti Oki Data fogyóeszközöket használjon.
- Az eredeti Oki Data fogyóeszközöktől eltérő fogyóeszközök használata miatt bekövetkező problémák szervizelése díjköteles, függetlenül a jótállástól, illetve a karbantartási szerződéstől. (Noha a nem eredeti fogyóeszközök nem mindig okoznak problémákat, különösen óvatosan járjon el, ha ilyeneket használ.)

Ez a szakasz ismerteti a henger cseréjét akkor, ha a festékkazettát továbbra is használni szeretné.



- Ha már használatban lévő festékkazetták mellé szerel be új fényérzékeny hengert, helytelen lesz a festékkazettákban lévő festék mennyiségének jelzése. Előfordulhat, hogy a cserét követően hamarosan „[SZÍN] fényhenger élettartama vége közeledik” vagy a „[SZÍN] fényhenger élettartama” üzenet jelenik meg.
- Különösen óvatosan járjon el a henger (a zöld színű henger) kezelésekor, mivel az törékeny.
- Ne tegye ki a hengert közvetlen napfénynek és erős (körülbelül 1500 luxnál erősebb) fénynek. A hengert még beltéri megvilágítás esetén se hagyja elől 5 percig és annál hosszabban.



Beállíthatja, hogy mikor jelenjen meg a „[COLOR] Fényhenger élettartama lejár.” üzenet. Nyomja meg az érintőpanel [Device Settings (Eszközbeállítás)] > [Admin Setup (Rendszergazda-beállítás)] > [User Install (Felhasználói telepítés)] > [Drum Near Life Timing (Fényhenger élettartama lejár időzítés)] gombjait a beállítás megváltoztatására. 500 és 3 000 (500-as lépésekben) közötti érték áll rendelkezésre.

- 1 Készítsen elő egy új fényhengert.
- 2 Fogja meg a fogantyút (B) és teljesen hajtsa fel a lapolvasó egységet (a).



- 3 Nyomja meg az (A) gombot, majd teljesen hajtsa fel a kimeneti tálcát (b).

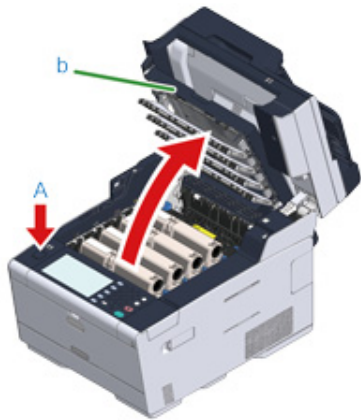

- 4 A címkéjének színe alapján azonosítsa az élettartama végét elért fényhengert.

- 5 Vegye ki a fényhengert (c) a készülékből, és fényhengert a fényhengert egy sík felületre.



A fogyóeszközök kivétele során ügyeljen arra, hogy ne üsse azokat a LED-fejhez.

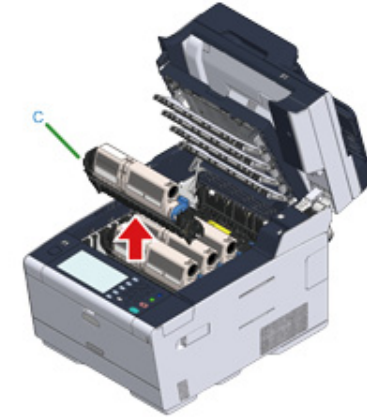

- 6 Fogja meg a festékkazetta kék karjának a végét (d), majd addig fordítsa maga felé, amíg a vége egy vonalba nem kerül a kazetta rögzítőfülével.

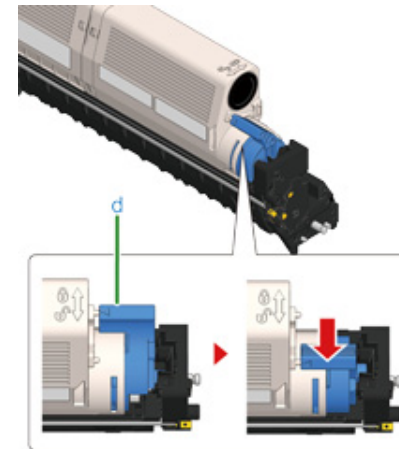

- 7** Emelje meg a festékkazetta (e) jobb oldalát, majd vegye ki a fényhengerből.

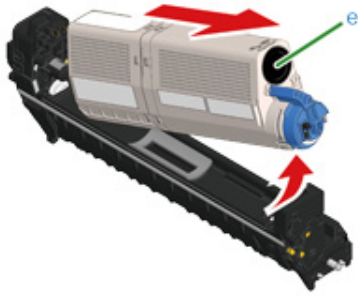

- 8** Csomagolja ki az új fényhengert, és helyezze sík felületre.

- 9** Vegye ki a szárítószer csomagot.

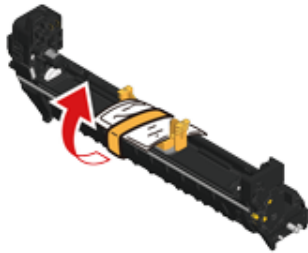

- 10** Távolítsa el a festékfedelelet.

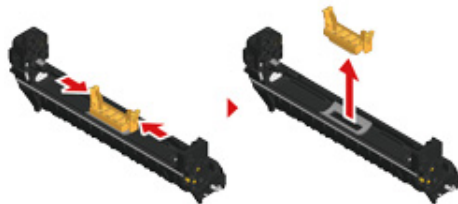

- 11** Tegye be a 7. lépésben kivett festékkazettát (e) a bal oldalán lévő mélyedést (f) a fényhenger kiálló részéhez (g) igazítva, hogy a festékkazettán és a

fényhengeren lévő színcímke egymás mellé kerüljön. Majd finom mozdulattal illessze be a kazetta jobb oldalát.

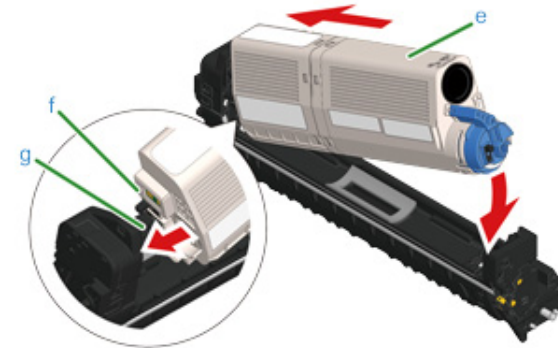

- 12** Fogja meg a festékkazetta kék karjának a végét (d), majd addig fordítsa előrefelé, amíg a vége egy vonalba nem kerül a kazetta rögzítőfülével.

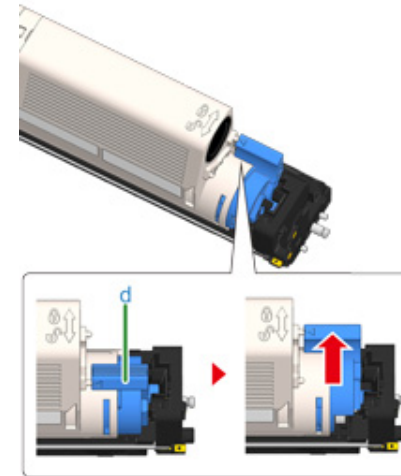

Ha a kék kar elfordítása nélkül nyitja ki a kimeneti tálcát, akkor festékkazettának a fényhengerbe tételekor, akkor az hibás működést okozhat. Ügyeljen arra, hogy addig fordítsa el a kék kart, amíg a vége egy vonalba nem kerül a festékkazetta hátoldalán található rögzítőfülével.

- 13** Ellenőrizze az új fényhenger színcímkejét, majd helyezze a hengert a készülékbe.

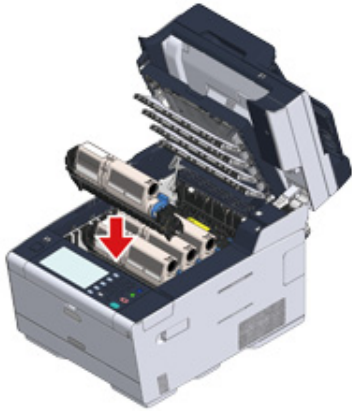

- 14** Lassan hajtsa le a kimeneti tálcát (b), majd nyomja meg a rögzítéshez a kimeneti tálca közepét.

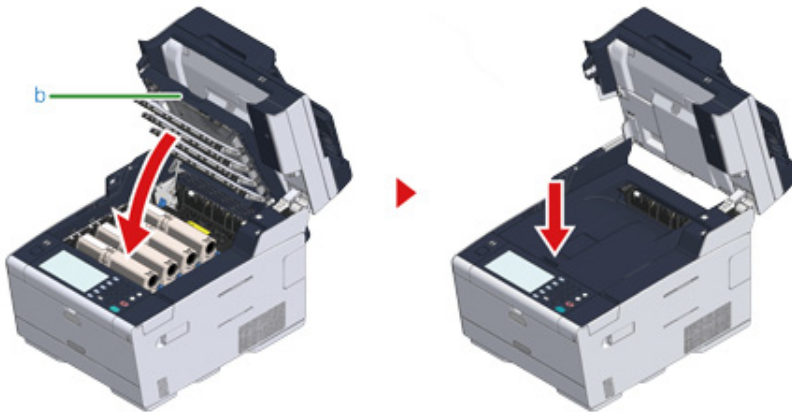

- 15** Fogja meg a fogantyút (B) a lapolvasó egység (a) lehajtásához.



Ne hajtsa le túl nagy erővel a lapolvasót. Előfordulhat, hogy az automatikus dokumentumadagoló adagológörgője leesik és a dokumentumok betöltésének az útjába kerül.

Ha leesett a az automatikus dokumentumadagoló görgője, akkor hajtsa fel, majd le az automatikus dokumentumadagoló fedelét.



- 16** Szelektív hulladékként helyezze el a fényhengert.



Ha mindenképpen szelektív hulladékként kell elhelyeznie a fényhengert, akkor tegye műanyagzacskóba vagy hasonló csomagolásba, majd a helyi hulladékkezelési rendeleteknek és irányelveknek megfelelően ártalmatlanítsa.

A henger és a festékkazetta cseréje egyszerre

Ez a szakasz ismerteti a henger és a festékkazetta újra cserélését egyidejűleg.



- Különösen óvatosan járjon el a henger (a zöld színű henger) kezelésekor, mivel az törékeny.
- Ne tegye ki a hengert közvetlen napfénynek és erős (körülbelül 1500 luxnál erősebb) fénynek. Ne hagyja magára a hengert több mint 5 percen át, még akkor sem, ha fekete papírral le van takarva.

- 1 Cserélje ki újra a hengert és a festékkazettát.
- 2 Fogja meg a fogantyút (B) és teljesen hajtsa fel a lapolvasó egységet (a).



- 3 Nyomja meg az (A) gombot, majd teljesen hajtsa fel a kimeneti tálcát (b).

FIGYELEM!

Égési sérüléseket okozhat.



A beégető egység rendkívül forró. Ne érintse meg.

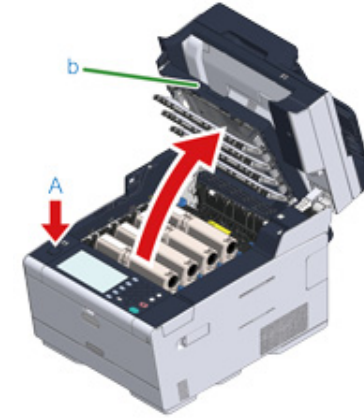

- 4 Az üres tonerkazettát a címkéje színe alapján azonosíthatja.
- 5 Vegye ki a fényhengert (c) a készülékből, és tegye a fényhengert egy sík felületre.



A fogyóeszközök kivétele során ügyeljen arra, hogy ne üsse azokat a LED-fejhez.

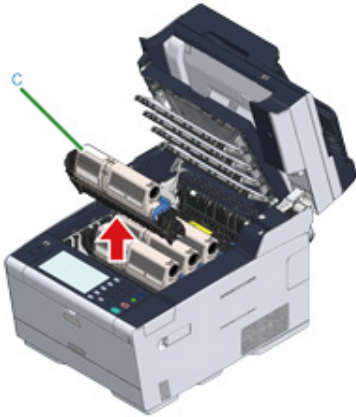

⚠ VIGYÁZAT!

Égési sérüléseket okozhat.



A használt fényérzékeny hengert vagy festékkazettát ne dobja tűzbe. Felrobbanhatnak, és a bennük lévő festék szétrepülve égési sérüléseket okozhat.

6 Csomagolja ki az új fényhengert, és helyezze sík felületre.

7 Vegye ki a szárítószer csomagot.

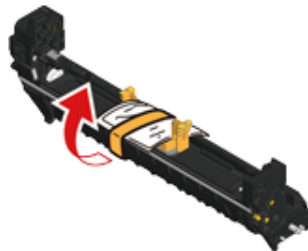

8 Távolítsa el a festékfedelelet.

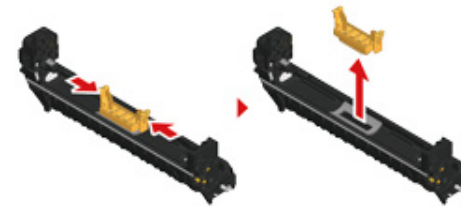

9 Csomagolja ki az új festékkazettát.

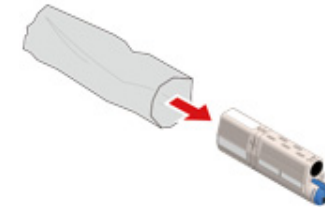

10 Rázogassa meg néhányszor függőlegesen és vízszintesen a kazettát.

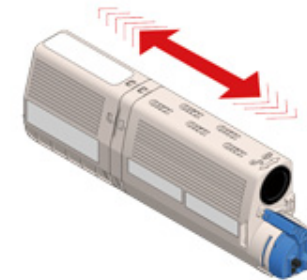

11 Vegye le a szalagot (d) a festékkazettáról.

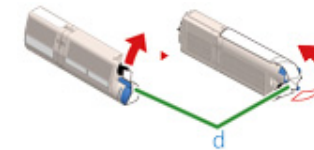

12 Az új festékkazetta (e) bal oldalán lévő mélyedést (f) a fényhenger kiálló részéhez (g) igazítva úgy tegye be a festékkazettát, hogy a festékkazettán és

a fényhengeren lévő színcímke egymás mellé kerüljön. Majd finom mozdulattal illessze be a kazetta jobb oldalát.

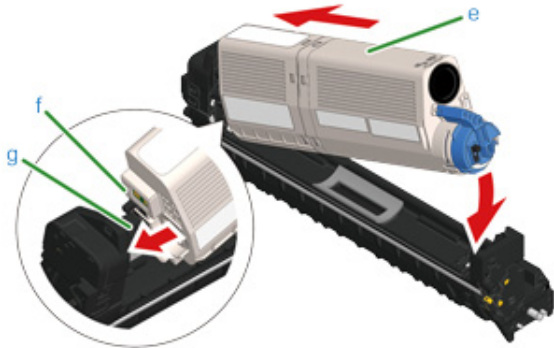

A telepítési módszert illetően lásd „A festékkazetták cseréje” című rész.

- 13** Fogja meg a festékkazetta kék karjának a végét (h), majd addig fordítsa előrefelé, amíg a vége egy vonalba nem kerül a kazetta rögzítőfülével.

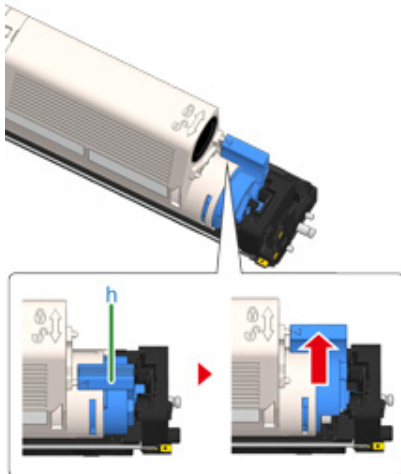

Ha a kék kar elfordítása nélkül nyitja ki a kimeneti tálcát, akkor festékkazettának a fényhengerbe tételekor, akkor az hibás működést okozhat. Ügyeljen arra, hogy addig fordítsa el a kék kart, amíg a vége egy vonalba nem kerül a festékkazetta hátoldalán található rögzítőfülével.

- 14** Ellenőrizze az új fényhenger színcímkéjét, majd helyezze a hengert a készülékbe.



- 15** Lassan hajtsa le a kimeneti tálcát (b), majd nyomja meg a rögzítéshez a kimeneti tálca közepét.

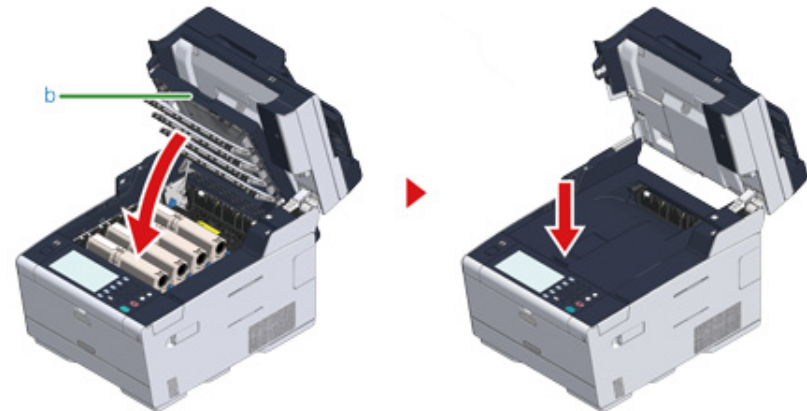

- 16** Fogja meg a fogantyút (B) a lapolvasó egység (a) lehajtásához.



Ne hajtja le túl nagy erővel a lapolvasót. Előfordulhat, hogy az automatikus dokumentumadagoló adagológörgője leesik és a dokumentumok betöltésének útjába kerül.

Ha leesett a az automatikus dokumentumadagoló görgője, akkor hajtja fel, majd le az automatikus dokumentumadagoló fedelét.

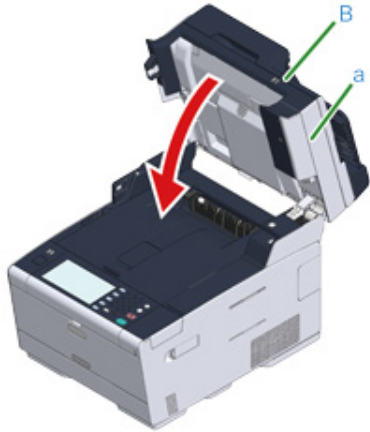

17 Hasznosítsa újra a fényhengereket és a festékkazettákat.



Ha mindenképpen szelektív hulladékként kell elhelyeznie a fényhengert, akkor tegye műanyagzacskóba vagy hasonló csomagolásba, majd a helyi hulladékkezelési rendeleteknek és irányelveknek megfelelően ártalmatlanítsa.

A készülék egyes alkatrészeinek tisztítása

Ez a rész ismerteti a készülék és alkatrészei tisztításának menetét.

- A dokumentumüveg tisztítása
- A LED-fej tisztítása

A dokumentumüveg tisztítása

A nyomatok képminőségének megóvása érdekében a dokumentumüveget havonta egyszer tisztítsa meg.



Ne használjon benzint, hígítót vagy alkoholt. Ezek az anyagok károsíthatják a készülék műanyag alkatrészeit.

- 1 Nyissa fel a dokumentumüveg fedelet.



- 2 Finoman törölje át a dokumentumtartó lemezt (a) és dokumentumüveget (b) egy enyhén megnedvesített és jól kicsavart kendővel.





Ha a dokumentumüveg felülete és a dokumentumtartó lemez nagyon szennyezett, törölje le óvatosan puha, előzőleg semleges tisztítószerrel megnedvesített és jól kicsavart törölkendővel, majd törölje le ismét puha, előzőleg vízzel megnedvesített és jól kicsavart törölkendővel.

3 Csukja le a dokumentumüveg fedelét.



Ne hajtsa le túl nagy erővel a dokumentumfedelel. Előfordulhat, hogy az automatikus dokumentumadagoló adagológörgője leesik és a dokumentumok betöltésének az útjába kerül.

Ha leesett a az automatikus dokumentumadagoló görgője, akkor hajtsa fel, majd le az automatikus dokumentumadagoló fedelét.



A LED-fej tisztítása

Ha a nyomaton függőleges fehér vonalak jelennek meg, a képek fokozatosan elhalványodnak vagy a betűk szélei elmosódottak, tisztítsa meg a LED-nyomtatófejet.





- Ne használjon oldószereket, mint pl. metil-alkoholt, vagy higítókat, mert ezek károsíthatják a LED fejet.
- Ne tegye ki a hengert közvetlen napfénynek és erős (körülbelül 1500 luxnál erősebb) fénynek. A hengert még beltéri megvilágítás esetén se hagyja elől 5 percig és annál hosszabban.

1 Fogja meg a fogantyút (B) és teljesen hajtsa fel a lapolvasó egységet (a).



- 2 Nyomja meg az (A) gombot, majd teljesen hajtsa fel a kimeneti tálcát (b).

 FIGYELEM!	Égési sérüléseket okozhat.	
A beégető egység rendkívül forró. Ne érintse meg.		

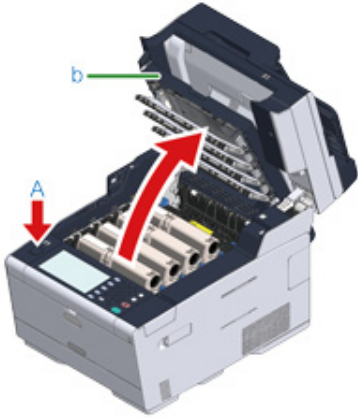

- 3 Puha papírkendővel finoman törölje meg a LED fej négy lencsését.



- 4 Lassan hajtsa le a kimeneti tálcát (b), majd nyomja meg a rögzítéshez a kimeneti tálca közepét.

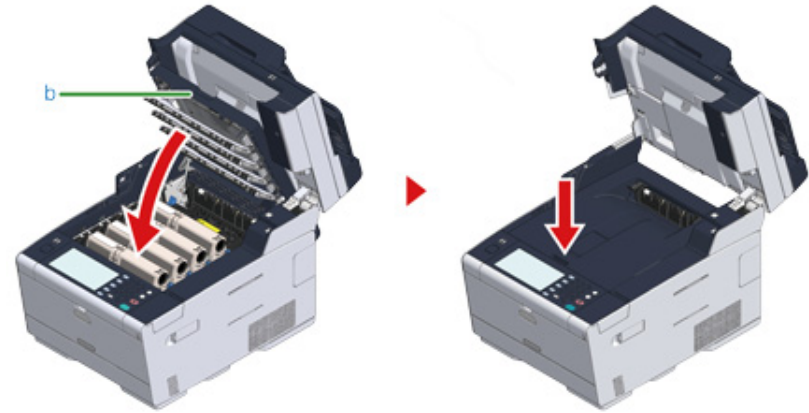

- 5 Fogja meg a fogantyút (B) a lapolvasó egység (a) lehajtásához.



Ne hajtsa le túl nagy erővel a lapolvasót. Előfordulhat, hogy az automatikus dokumentumadagoló adagológörgője leesik és a dokumentumok betöltésének az útjába kerül.

Ha leesett a az automatikus dokumentumadagoló görgője, akkor hajtsa fel, majd le az automatikus dokumentumadagoló fedelét.



9

Hibaelhárítás

Ha papírelakadás történik

Ha elakad egy dokumentum

Másolási problémák

Nyomtatási problémák

Beolvasási problémák

Faxolási problémák

A kezelőpanelen hibaüzenet jelenik meg

Ha papírelakadás történik

E rész ismerteti a papírelakadás esetén szükséges teendőket. Ellenőrizze a vezérlőpanelen a hibakódot és nézze meg a megfelelő oldalt.

- Ha a hibakód „370”, „371” vagy „372”
- Ha a hibakód „380”, „381”, „382”, „385”, „389”
- Ha a hibakód „390”
- Ha a hibakód „391”, „392” vagy „393”
- Ha a hibakód „409”

Ha a hibakód „370”, „371” vagy „372”

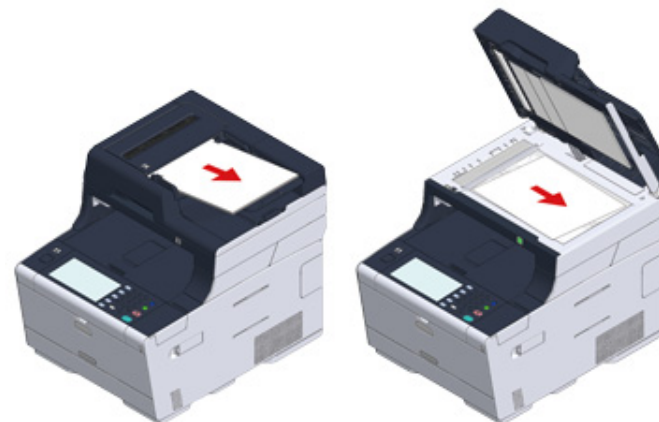

- 1 Ha dokumentumok vannak az automatikus dokumentumadagolóban vagy az üveglapon, akkor távolítsa el azokat.



- 2 Fogja meg a fogantyút (B) és teljesen hajtsa fel a lapolvasó egységet (a).



- 3 Nyomja meg az (A) gombot, majd teljesen hajtsa fel a kimeneti tálcát (b).

 FIGYELEM!	Égési sérüléseket okozhat.	
A beégető egység rendkívül forró. Ne érintse meg.		

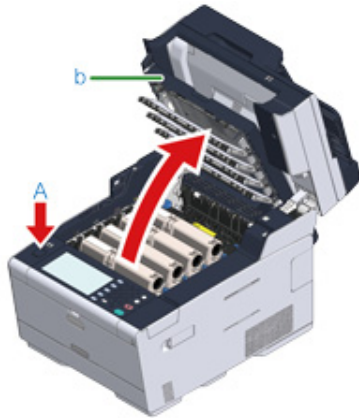

- 4 Vegye ki a négy fényhengert a készülékből, és fényhengereket egy sík felületre.



A fogyóeszközök kivétele során ügyeljen arra, hogy ne üsse azokat a LED-fejhez.

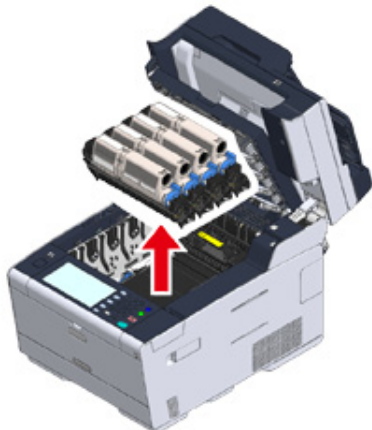

- 5 Takarja le papírral a kiszertelt fényhengereket, hogy ne érje őket fény.

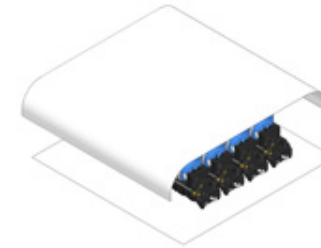

- 6 A papír szélét lassan húzva távolítsa el az elakadt papírt.



- 7** Ha papírelakadás történik a beégető egységben, akkor nyomja meg beégető egység a papírelakadás kioldó karját (c), és lassan húzza maga felé az elakadt papírt.

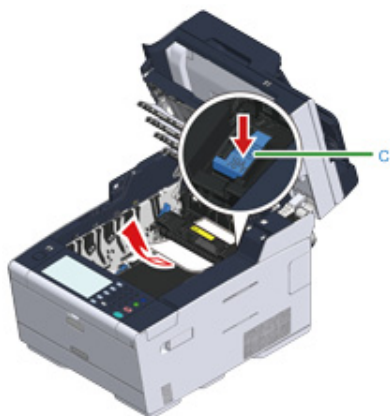

- 8** Billentse maga felé a beégető egység két oldalán található egy-egy rögzítőkart (d).

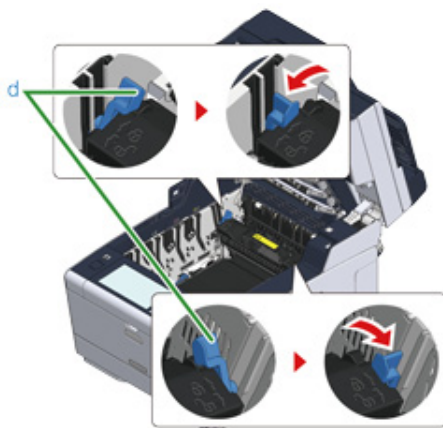

- 9** Fogja meg a beégető egység fogantyúját és emelje ki a beégető egységet a készülékből.



- 10** Fordítsa maga felé a szalagegység két oldalán található egy-egy rögzítőkart (e) és a rögzítőkarokat tartva vegye ki a szalagegységet.

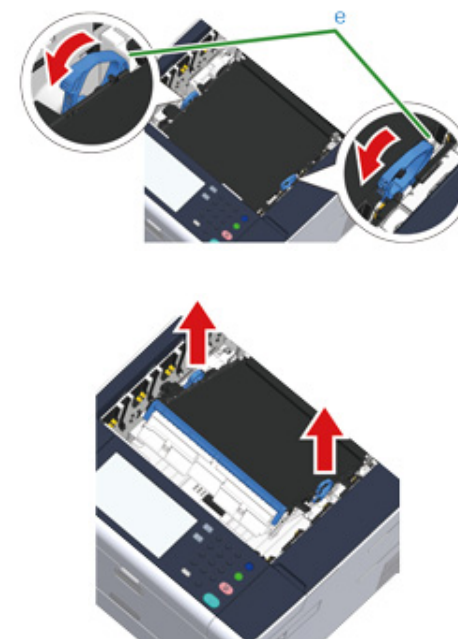

- 11** A papír szélét lassan húzva távolítsa el az elakadt papírt.



- 12** Tartsa a szalagegység rögzítőkarjait és tegye a szalagegységet a készülékbe.

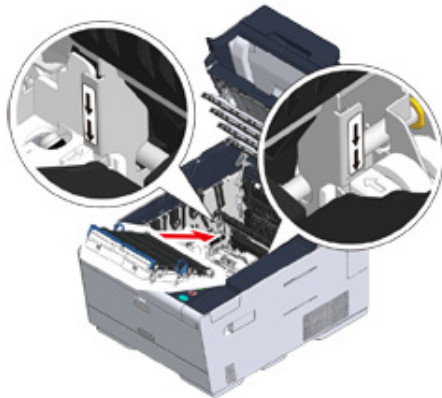

- 13** Fordítsa előrefelé a szalagegység két oldalán található egy-egy rögzítőkart (e).

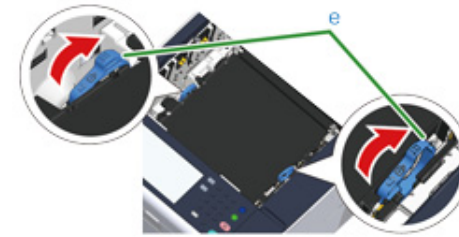

- 14** A fogantyúnál fogva tegye a beégető egységet a készülékbe.

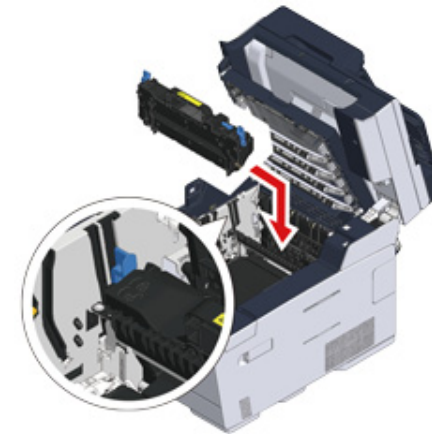

- 15 Fordítsa el a beégető egység két oldalán található egy-egy rögzítőkart (c).

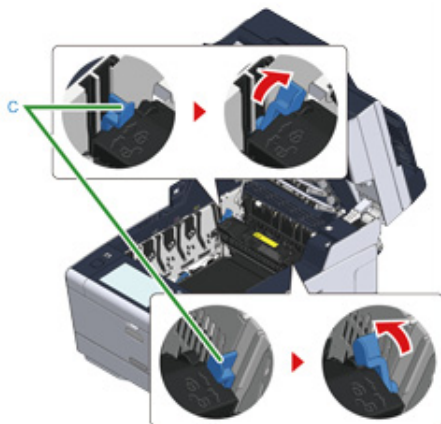

- 16 Tegye vissza a négy fényhengert a készülékbe

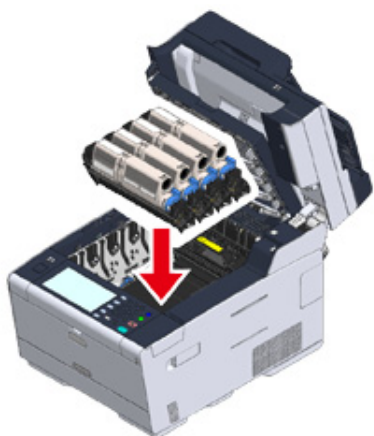

- 17 Lassan hajtsa le a kimeneti tálcát (b), majd nyomja meg a rögzítéshez a kimeneti tálca közepét.

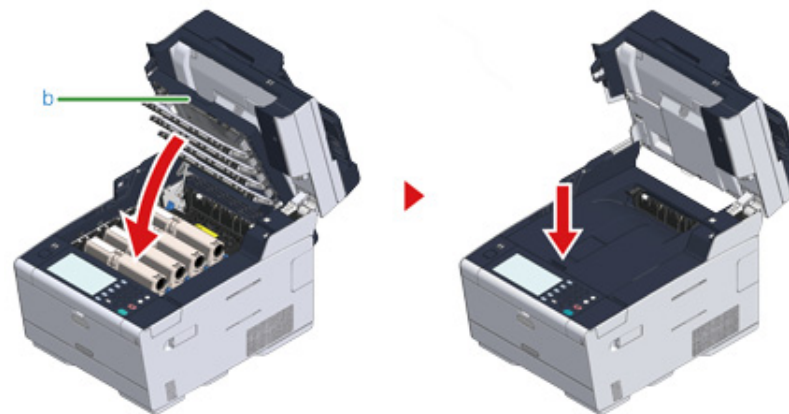

- 18 Fogja meg a fogantyút (B) a lapolvasó egység (a) lehajtásához.



Ne hajtsa le túl nagy erővel a lapolvasót. Előfordulhat, hogy az automatikus dokumentumadagoló adagológörgője leesik és a dokumentumok betöltésének az útjába kerül.

Ha leesett a az automatikus dokumentumadagoló görgője, akkor hajtsa fel, majd le az automatikus dokumentumadagoló fedelét.



Ha a hibakód „380”, „381”, „382”, „385”, „389”

- 1 Ha dokumentumok vannak az automatikus dokumentumadagolóban vagy az üveglapon, akkor távolítsa el azokat.

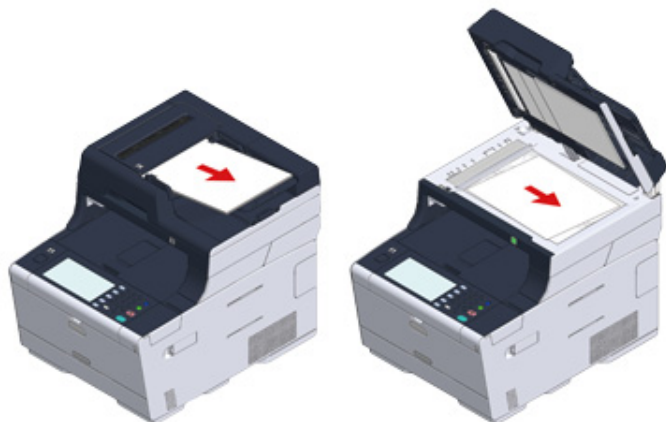

- 2 Fogja meg a fogantyút (B) és teljesen hajtsa fel a lapolvasó egységet (a).



- 3 Nyomja meg az (A) gombot, majd teljesen hajtsa fel a kimeneti tálcát (b).

FIGYELEM!

Égési sérüléseket okozhat.



A beégető egység rendkívül forró. Ne érintse meg.

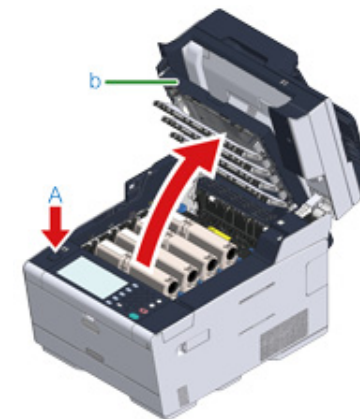

- 4 Vegye ki a négy fényhengert a készülékből, és fényhengereket egy sík felületre.



A fogyóeszközök kivétele során ügyeljen arra, hogy ne üsse azokat a LED-fejhez.

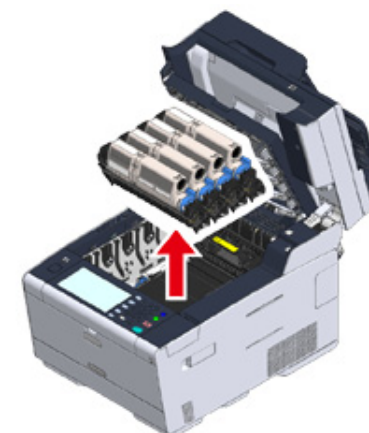

- 5 Takarja le papírral a kiszertelt fényhengereket, hogy ne érje őket fény.

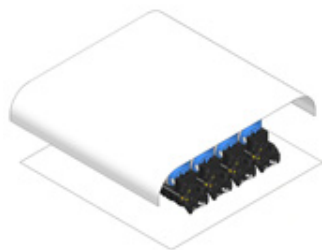

- 6 A papír szélét lassan húzva távolítsa el az elakadt papírt.



- 7 Ha papírelakadás történik a beégető egységben, akkor nyomja meg beégetó egység a papírelakadás kioldó karját (c), és lassan húzza maga felé az elakadt papírt.

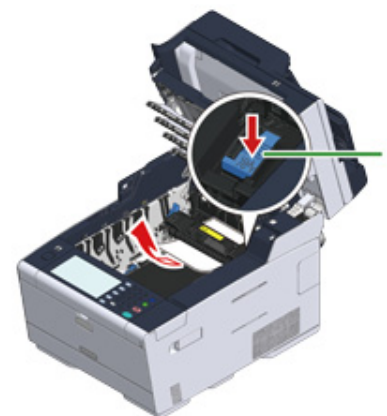

- 8 Billentse maga felé a beégető egység két oldalán található egy-egy rögzítőkart (d).

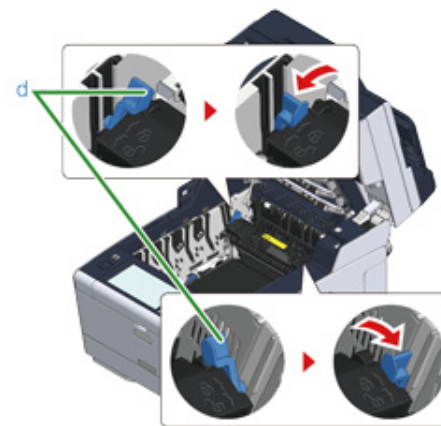

- 9** Fogja meg a beégető egység fogantyúját és emelje ki a beégető egységet a készülékből.



- 10** Ellenőrizze, hogy nem maradtak-e papírdarabok a készülék belsejében.



- 11** A fogantyúnál fogva tegye a beégető egységet a készülékbe.

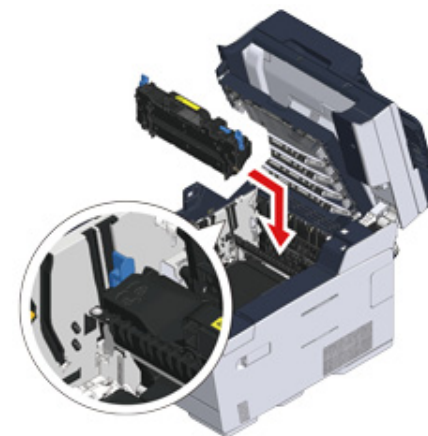

- 12** Fordítsa el a beégető egység két oldalán található egy-egy rögzítőkart (d).

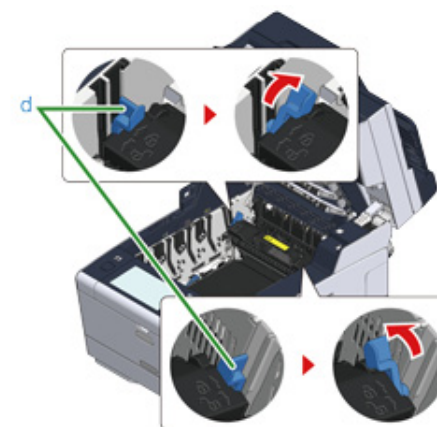

- 13** Tegye vissza mind a négy fényhengert a készülékbe.

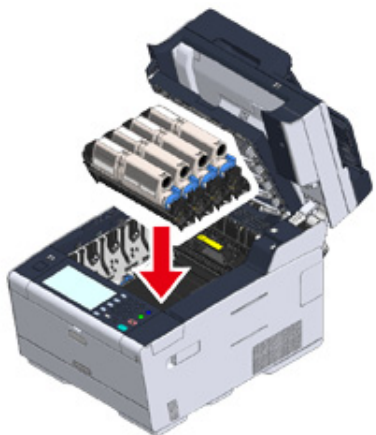

- 14** Lassan hajtsa le a kimeneti tálcát (b), majd nyomja meg a rögzítéshez a kimeneti tálcá közepét.

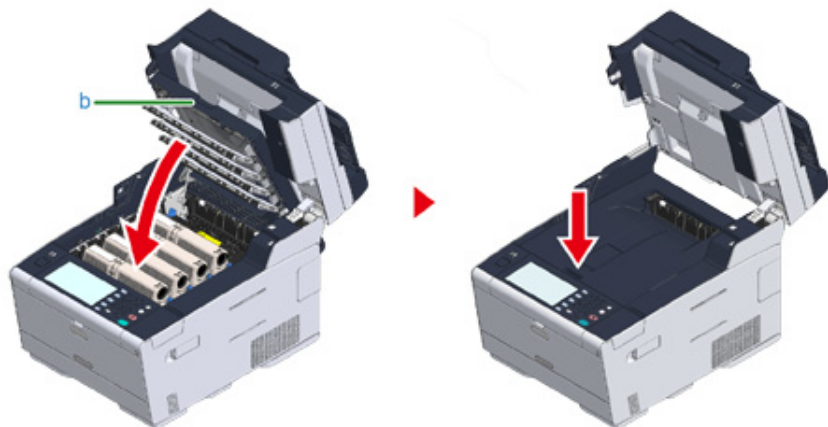

- 15** Fogja meg a fogantyút (B) a lapolvasó egység (a) lehajtásához.



Ne hajtsa le túl nagy erővel a lapolvasót. Előfordulhat, hogy az automatikus dokumentumadagoló adagológörgője leesik és a dokumentumok betöltésének az útjába kerül.

Ha leesett a az automatikus dokumentumadagoló görgője, akkor hajtsa fel, majd le az automatikus dokumentumadagoló fedelét.



Ha a hibakód „390”

- 1 Ha dokumentumok vannak az automatikus dokumentumadagolóban vagy az üveglapon, akkor távolítsa el azokat.

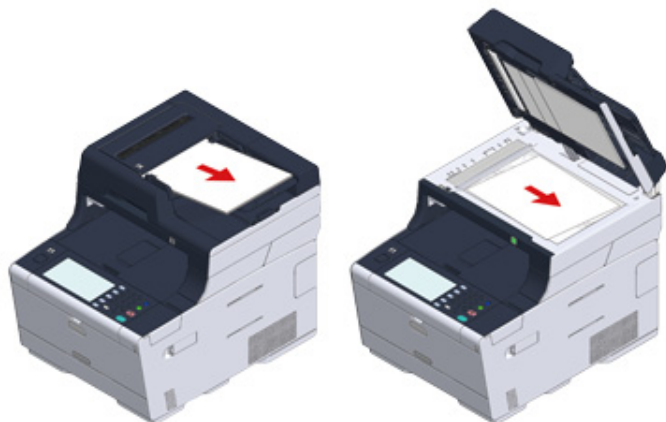

- 2 Ha papírt tett a többcélú tálcába, akkor vegye ki azt.



- 3 Fogja meg a fogantyút (B) és teljesen hajtsa fel a lapolvasó egységet (a).

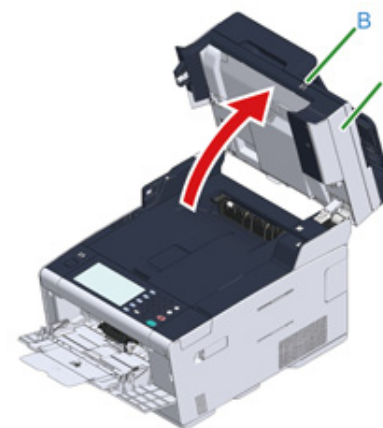

- 4 Nyomja meg az (A) gombot, majd teljesen hajtsa fel a kimeneti tálcát (b).

FIGYELEM!

Égési sérüléseket okozhat.



A beégető egység rendkívül forró. Ne érintse meg.



A fogyóeszközök kivétele során ügyeljen arra, hogy ne üsse azokat a LED-fejhez.

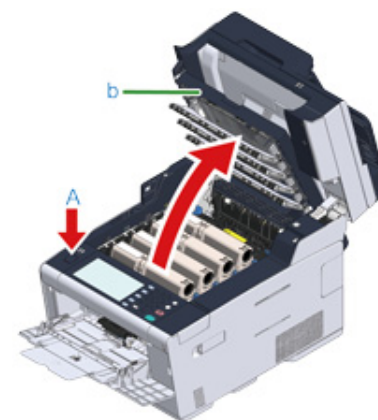

- 5 Vegye ki a négy fényhengert a készülékből, és fényhengereket egy sík felületre.

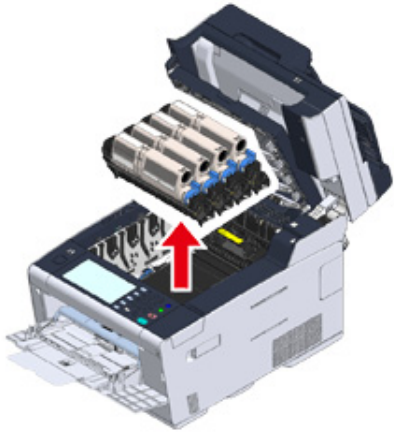

- 6 Takarja le papírral a kiszerezett fényhengereket, hogy ne érje őket fény.

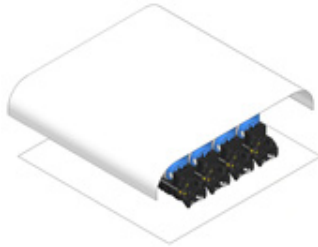

- 7 Nyissa fel a készülék belsejében található átlátszó fedelet (c), a papír szélét lassan húzva távolítsa el az elakadt papírt.

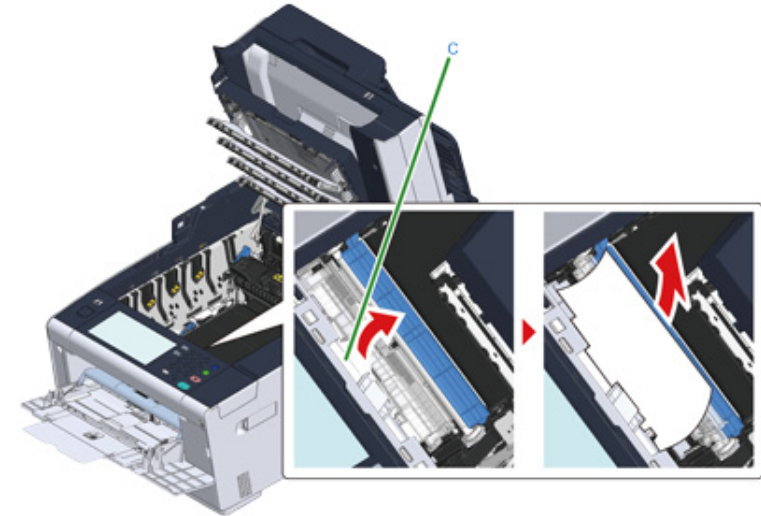

- 8 Tegye vissza mind a négy fényhengert a készülékbe.

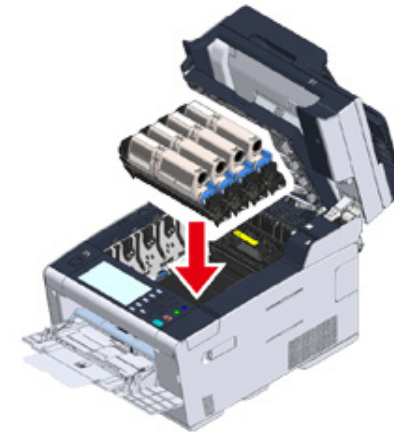

- 9 Lassan hajtsa le a kimeneti tálcát (b), majd nyomja meg a rögzítéshez a kimeneti tálcá közepét.

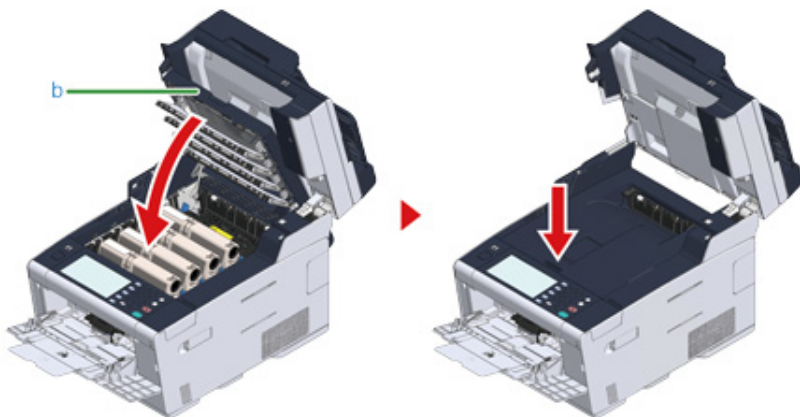

- 10 Amikor papírt tesz a többfunkciós tálcába, akkor a nyomtatási oldallal felfelé fordítva tegye be a papírt.



- 11 Fogja meg a fogantyút (B) a lapolvasó egység (a) lehajtásához.



Ne hajtsa le túl nagy erővel a lapolvasót. Előfordulhat, hogy az automatikus dokumentumadagoló adagológörgője leesik és a dokumentumok betöltésének az útjába kerül.

Ha leesett a az automatikus dokumentumadagoló görgője, akkor hajtsa fel, majd le az automatikus dokumentumadagoló fedelét.

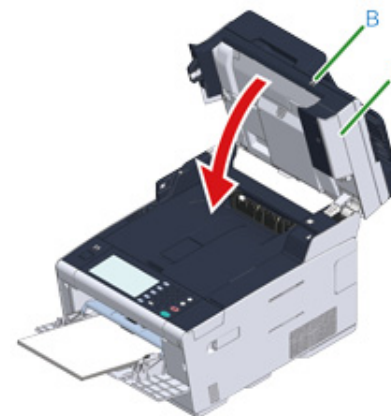

Ha a hibakód „391”, „392” vagy „393”

Papírelakadás történt a papírtálcából való adagolás közben.



Ha gyakran elakad a papír, tisztítsa meg a papíradagoló görgőket. Részletekért lásd „A papíradagoló görgők tisztítása (1./2./3. tábla) (Szakértői útmutató)” című részt.

A példában az 1. tábla leírása szerepel.

1 Húzza ki a jelzett tábla kazettáját.



2 Vegye ki az elakadt papírt.



Ha nincs elakadt papír, ellenőrizze a papírvezetők és a papírütköző helyzetét a tálcában, és azt, hogy a papír megfelelően legyen betöltve.

3 Tegye vissza a papírkazettát a készülékbe.



4 Fogja meg a fogantyút (B) és teljesen hajtsa fel a lapolvasó egységet (a).

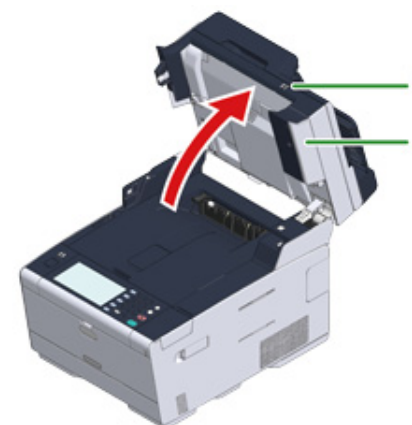

5 Nyomja meg az (A) gombot, majd teljesen hajtsa fel a kimeneti tálcát (b).

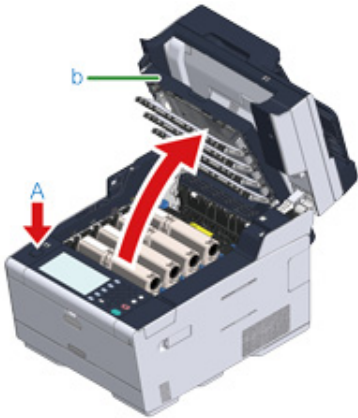

6 Lassan hajtsa le a kimeneti tálcát (b), majd nyomja meg a rögzítéshez a kimeneti tálca közepét.

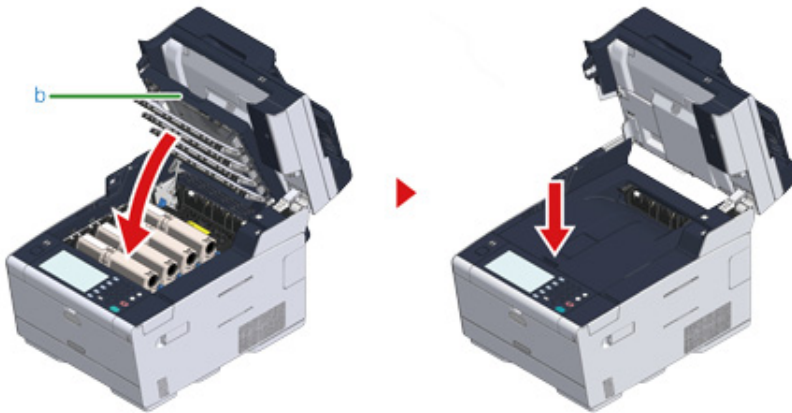

7 Fogja meg a fogantyút (B) és hajtsa le a lapolvasó egységet (a).

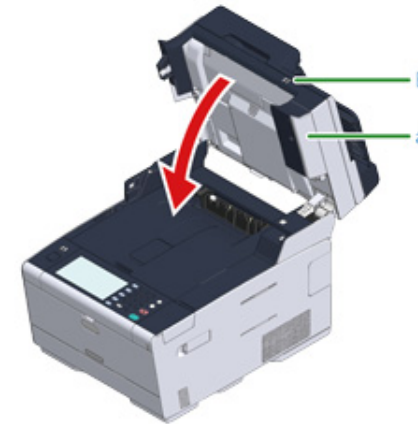

Ne hajtsa le túl nagy erővel a lapolvasót. Előfordulhat, hogy az automatikus dokumentumadagoló adagológörgője leesik és a dokumentumok betöltésének az útjába kerül.

Ha leesett a az automatikus dokumentumadagoló görgője, akkor hajtsa fel, majd le az automatikus dokumentumadagoló fedelét.



A kimeneti tálca fel- és lehajtása indítja a nyomtatást.

Ha a hibakód „409”

- 1 Hajtsa le a hátsó kimeneti tálcát (b).

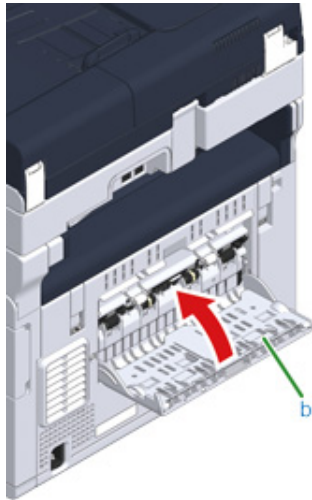

- 2 Fogja meg a fogantyút (B) és teljesen hajtsa fel a lapolvasó egységet (c).



- 3 Nyomja meg az (A) gombot, majd teljesen hajtsa fel a kimeneti tálcát (d).

FIGYELEM!

Égési sérüléseket okozhat.



A beégető egység rendkívül forró. Ne érintse meg.

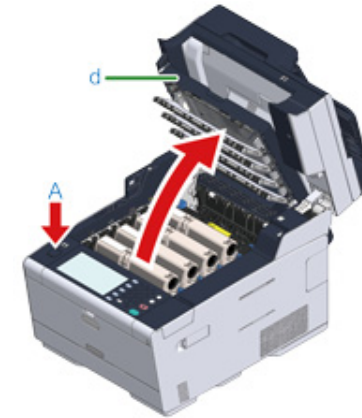

- 4 Vegye ki a négy fényhengert a készülékből, és fényhengereket egy sík felületre.



A fogyóeszközök kivétele során ügyeljen arra, hogy ne üsse azokat a LED-fejhez.

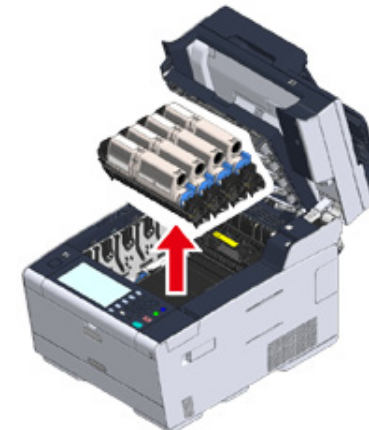

- 5 Takarja le papírral a kiszertelt fényhengereket, hogy ne érje őket fény.

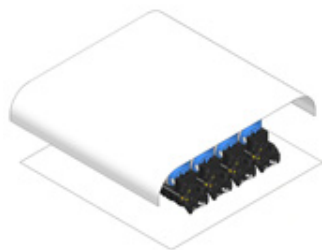

- 6 A papír szélét lassan húzva távolítsa el az elakadt papírt.



- 7 Ha papírelakadás történik a beégető egységben, akkor nyomja meg beégetó egység a papírelakadás kioldó karját (e), és lassan húzza maga felé az elakadt papírt.

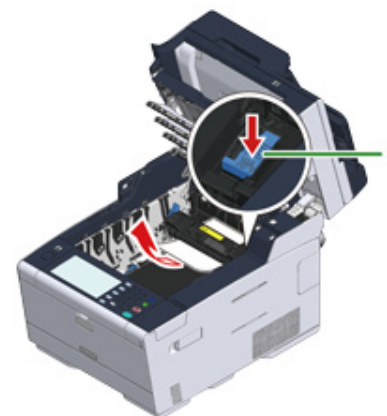

- 8 Billentse maga felé a beégető egység két oldalán található egy-egy rögzítőkart (f).

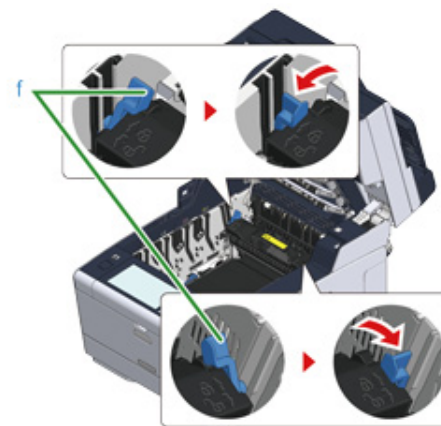

- 9 Fogja meg a beégető egység fogantyúját és emelje ki a beégető egységet a készülékből.



- 10 Fordítsa maga felé a szalagegység két oldalán található egy-egy rögzítőkart (g) és a rögzítőkarokat tartva vegye ki a szalagegységet.

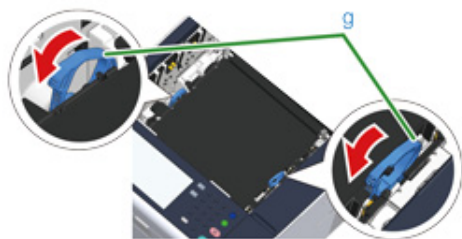

- 11 A papír szélét lassan húzva távolítsa el az elakadt papírt.



- 12 Tartsa a szalagegység rögzítőkarjait és tegye a szalagegységet a készülékbe.

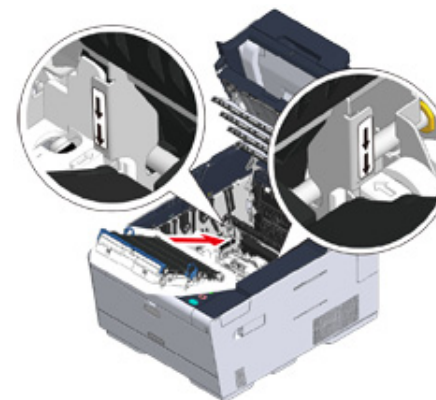

- 13** Fordítsa előrefelé a szalagegység két oldalán található egy-egy rögzítőkart (g).

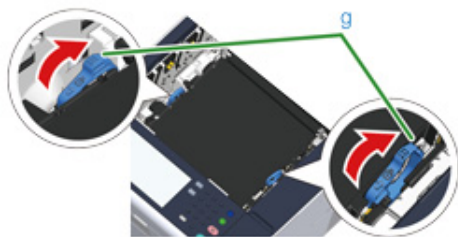

- 14** A fogantyúnál fogva tegye a beégetó egységet a készülékbe.

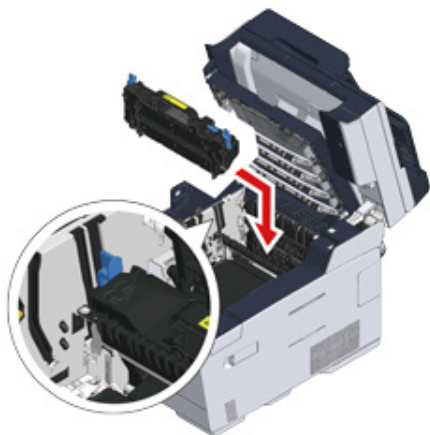

- 15** Fordítsa el a beégetó egység két oldalán található egy-egy rögzítőkart (f).

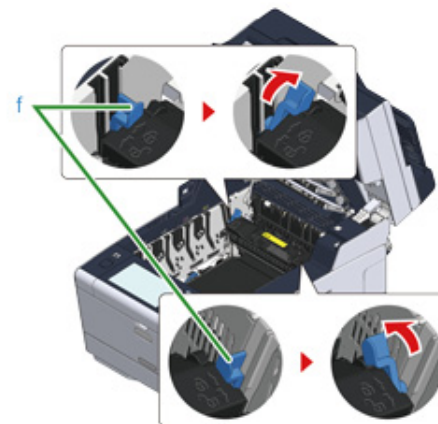

- 16** Tegye vissza mind a négy fényhengert a készülékbe.

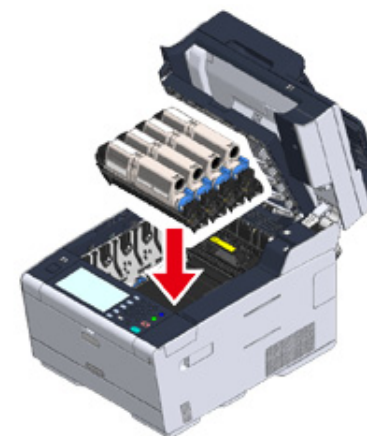

- 17 Lassan hajtsa le a kimeneti tálcát (b), majd nyomja meg a rögzítéshez a kimeneti tálca közepét.

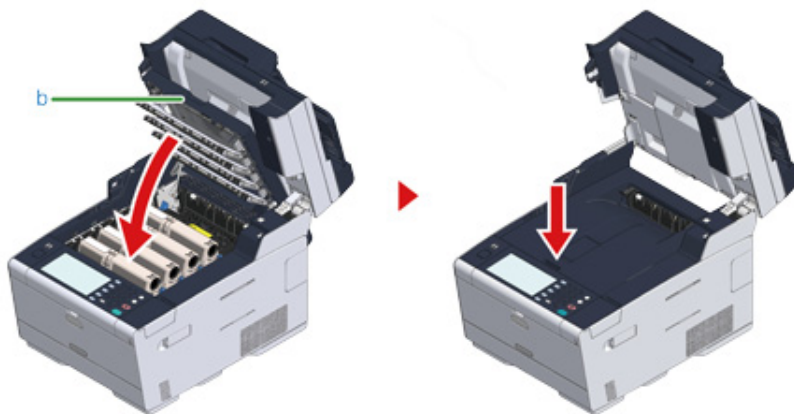

- 18 Fogja meg a fogantyút (B) és hajtsa le a lapolvasó egységet (c).



Ne hajtsa le túl nagy erővel a lapolvasót. Előfordulhat, hogy az automatikus dokumentumadagoló adagológörgője leesik és a dokumentumok betöltésének az útjába kerül.

Ha leesett a az automatikus dokumentumadagoló görgője, akkor hajtsa fel, majd le az automatikus dokumentumadagoló fedelét.



Ha elakad egy dokumentum

E rész ismerteti a dokumentum elakadás esetén szükséges teendőket.

- Ha egy dokumentum látható a papír útvonalán
- Ha nem látható egy dokumentum a papír útvonalán

Ha egy dokumentum látható a papír útvonalán

- 1 Hajtsa fel az automatikus dokumentumadagoló fedelét (a).



- 2 Húzza ki a dokumentumot felfelé.



A dokumentum elakadás okozhatnak a dokumentumokra ragasztott felragasztható jegyzetlapok.

Az ADF használata esetén távolítsa el a felragasztható jegyzetlapokat és címkéket a dokumentumról. Ha nem lehetséges a címkék eltávolítása, akkor a dokumentumműveget használja.

- 3 Hajtsa le az automatikus dokumentumadagoló fedelét (a).

Távolítsa el a dokumentumot a dokumentumtálcáról, majd zárja le az ADF fedelet.

Ha nem így tesz, a dokumentum elszakadhat vagy meghajthat.

Ha nem látható egy dokumentum a papír útvonalán

- 1 Hajtsa fel az automatikus dokumentumadagoló fedelét (a).



- 2 Távolítsa el az elakadt dokumentumot. Ha az elakadt dokumentumot nem tudja kivenni, lépjen tovább a 4. lépésre.



Ne próbálja kierőltetni a dokumentumot.



- 3 Ha az az elakadt dokumentumot ki tudta venni, folytassa a 8. lépéssel.

- 4 Nyissa ki a belső fedelet (b).



- 5 Ha látszik az elakadt dokumentum széle, finoman húzza ki.

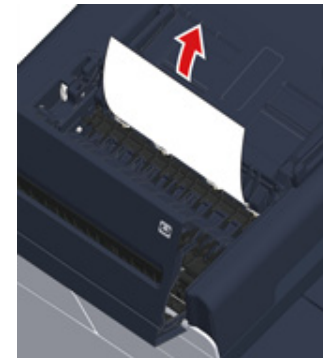

- 6 Ha az elakadt dokumentum a dokumentumtálca (c) alatt látható, akkor emelje fel a dokumentumtálcát és óvatosan húzza ki a dokumentumot.



7 Ha az az elakadt dokumentumot ki tudta venni, zárja be a belső fedélt.



8 Hajtsa le lassan az automatikus dokumentumadagolót.
Távolítsa el a dokumentumot a dokumentumtálcáról, majd zárja le az ADF fedelet.
Ha nem így tesz, a dokumentum elszakadhat vagy meghajtódhat.



Ha másolás közben hiba történik, a másolás megszakításra kerül.

Másolási problémák

E rész ismerteti a másolási funkcióval kapcsolatos problémákat.







Ha az alábbi megoldásokkal nem tudja a problémát megoldani, forduljon a kereskedőhöz.

- Nem tud másolni



Nem tud másolni

• Nem lehet másolni

Lehetséges ok	Megoldás	Referencia
Be van kapcsolva a készülék?	Kapcsolja be a készüléket.	A készülék bekapcsolása
A készülék inicializálás alatt áll?	Várjon, amíg az inicializálás befejeződik.	-
A dokumentum megfelelően van elhelyezve?	Megfelelően helyezze be a dokumentumot.	Dokumentum elhelyezése
Van-e papír a tálcán?	Töltsön papírt a tálcába. Ellenőrizze, hogy a papírkazetta telepítve van-e a készüléken.	Papír betöltése
A dokumentumnak megfelelő méretű papírt töltött a tálcába?	A dokumentumnak megfelelő méretű papírt töltse be.	Papír betöltése
Választható a papírtálca, ha a [Papíradagolás] beállítása [Automatikus]?	Nyomja meg az érintőpanel [Device Settings (Eszközbeállítások)] gombját, majd válassza a [Paper Setup (Papírbeállítás)] > [Select Tray (Tálcaválasztás)] > [Copy (Másolás)] > a papírtálca, amelyre a használandó papír be van töltve menüpontot, majd válassza ki a [ON (BE)] vagy [ON(Prior) (BE (Elsődleges))]] beállítást.	A Papíradagoló tálca megadása (Papíradagolás) (Szakértői útmutató)
A betöltött papír kompatibilis a kétoldalas nyomtatással?	Nem lehet kétoldalas nyomtatást végrehajtani a papírméretétől, a papírtípusától, vagy a papírsúlytól függően. Töltse be a kétoldalas nyomtatásnak megfelelő papírt, majd állítsa be megfelelően a papírméretet, a dokumentum típusát és a dokumentum súlyát.	Papír betöltése
A papírtálca papírtípusa [Sima] vagy [Újrahasznosított]?	Ha a [Papíradagolás] értéke [Automatikus], állítsa a papírtálca papírtípusát [Sima] vagy [Újrahasznosított] értékre.	Papír betöltése
Elakadt a papír?	Olvassa el a hibaüzenetet, majd távolítsa el az elakadt papírt.	Ha papírelakadás történik
Kiürült a festékkazetta?	Cserélje ki újra az üres festékkazettát.	A festékkazetták cseréje
A henger élettartama végére ért?	Cserélje ki a hengert új hengerrel.	A henger cseréje
A Beégető egység élettartama végére ért?	Cserélje ki újra a Beégető egységet.	Byta ut fixeringsenheten (Szakértői útmutató)

Lehetséges ok	Megoldás	Referencia
A Szalagegység élettartama végére ért?	Cserélje ki újra a Szalagegységet.	 Byta ut transportbandet (Szakértői útmutató)
A készüléknek nyitva van valamelyik fedele?	Csukja le az összes fedelet.	-
Történt hiba?	Szüntesse meg a hibát.	 Hibaüzenetlista
Folyamatban van más feladat?	A másolást a másik feladat befejezése után kezdje el.	-
Folyamatban van nyomtatási feladat a számítógépről vagy más eszközzel?	Várjon, míg a nyomtatás befejeződik.	-
Faxátvitel zajlik valós időben?	Várjon, míg az átvitel befejeződik.	-
Működik a folyamatos beolvasás mód?	A kijelző képernyőjén válassza a [Beolvasás elkészült] lehetőséget.	 Folyamatos beolvasás mód engedélyezése (Folyamatos beolvasás) (Szakértői útmutató)
A készülék offline módban van?	Nyomja meg a(z)  (NYOMTATÁS) gombot, majd válassza az [Online/Offline (Online/Offline)] lehetőséget.	-
Jogosult másolatokat készíteni?	Adja meg a feljogosító PIN számot, vagy a felhasználónevet és a jelszót.	 Aktivera átkomtkontroll (Szakértői útmutató)

• Nem lehet a másolási arányokat változtatni



Lehetséges ok	Megoldás	Referencia
A [Cannot found appropriate paper size. Please confirm paper of tray. (Nem található megfelelő papírméret. Erősítse meg a tálcá papírját.)] kijelzés jelenik meg?	Adjon meg egy papíradagoló tálcát. Vagy kézzel adjon meg egy nagyítási arányt.	 Nagyított vagy lekicsinyített másolatok készítése (Méretezés) (Szakértői útmutató)
Megnyomta a Kicsinyítés vagy a Nagyítás gombot?	Megadott méretű papírt töltött a tálcába. Adjon meg egy papíradagoló tálcát. Vagy kézzel adjon meg egy nagyítási arányt.	 Nagyított vagy lekicsinyített másolatok készítése (Méretezés) (Szakértői útmutató)

• Nem lehet eltérő méretű dokumentumokat másolni

Lehetséges ok	Megoldás	Referencia
A [Vegyes méretű dokumentumok] beállítása [KI]?	Állítsa a [Vegyes méretű dokumentumok] lehetőséget [BE] értékre.	 Különböző méretű dokumentumok másolása (Vegyes méretű dokumentumok) (Szakértői útmutató)

Lehetséges ok	Megoldás	Referencia
A dokumentum mérete támogatott az eltérő méretű másolatok készítésénél?	Olyan méretű dokumentumokat használjon, amelyek támogatják az eltérő méretű másolatok készítését.	 Különböző méretű dokumentumok másolása (Vegyes méretű dokumentumok) (Szakértői útmutató)
A szükséges méretű papír van betöltve?	Az egyes papírtálcákra töltsön be szükséges méretű papírt. A papírtálcákat [ON (BE)] vagy [ON(Prior) (BE(Elsődleges))] értékre kell beállítani az érintőpanelen az [Device Settings (Eszközbeállítások)] > [Paper Setup (Papírbeállítás)] > [Select Tray (Tálcaválasztás)] > [Copy (Másolás)] menüpont használatával.	-

• Nem lehet másolatokat rendezni

Lehetséges ok	Megoldás	Referencia
A [Rendezés] beállítása [KI]?	Állítsa a [Rendezés] lehetőséget [BE] értékre.	 Az egyes készülétek rendezése oldalsorrendben (Rendezés) (Szakértői útmutató)
A memória megtelt?	Csökkentse a dokumentumoldalak számát. Ellenőrizze a memóriában a szabad területet. Törölje a felesleges feladatokat a memóriából.	 A szabad terület ellenőrzése a memóriában/merevlemez-meghajtón (Szakértői útmutató)

Nyomtatási problémák

E rész ismerteti a számítógépből történő nyomtatás esetén jelentkező problémákat.











- Ha az alábbi megoldásokkal nem tudja a problémát megoldani, forduljon a kereskedőhöz.
- Az alkalmazások által okozott problémákkal kapcsolatban kérje az alkalmazás gyártójának segítségét.

- Nem lehet nyomtatni

Nem lehet nyomtatni

• Windows és Mac OS X operációs rendszeren egyaránt előforduló problémák

Ok	Megoldás	Referencia
A készülék alvó vagy mély alvó üzemmódban van.	Nyomja meg a  (ENERGIATAKARÉK) gombot a készenléti állapotba való belépéshez.	 Energiafogyasztás megtakarítása az Energiatakarékos funkcióval
A készülék ki van kapcsolva.	Kapcsolja be a készüléket.	 A készülék bekapcsolása
Le van választva egy LAN vagy USB kábel.	Ellenőrizze, hogy a kábel megfelelően van a készülékbe és a számítógépbe dugva.	 Helyi hálózati/USB-kábel csatlakoztatása
Hiba lehet a kábellel.	Cserélje ki a kábelt új kábellel.	-
A készülék offline módban van.	Nyomja meg a  (NYOMTATÁS) gombot, majd válassza ki az [ONLINE (ONLINE)] beállítást.	-
Egy hibaüzenet jelenik meg az érintőpanelen.	Ellenőrizze, hogy az érintőpanelen megjelennek-e hibaüzenetek, vagy nyomja meg az érintőpanelen a [?] gombot.	 Hibaüzenetlista
A csatolófelület beállítása le van tiltva.	Ellenőrizze az érintőpanelen a használatban lévő felület beállításaiiban, hogy megegyeznek-e a készülék beállításai és a hálózati kapcsolat környezete.	 Helyi hálózati/USB-kábel csatlakoztatása
Hibás a nyomtatási funkció.	Ellenőrizze, hogy a menüterképet ki lehet-e nyomtatni.	 A készülék adatainak ellenőrzése (Szakértői útmutató)
A tápkapcsoló LED lámpája gyors, körülbelül 0,3 másodpercenkénti ütemben villog.	A készülék meghibásodhat. Azonnal válassza le a tápkábelt, majd forduljon a kereskedőhöz.	-



- Windows operációs rendszer esetén

Ok	Megoldás	Referencia
A készüléket nem alapértelmezett nyomtatóként állította be.	Állítsa be a készüléket alapértelmezett nyomtatónak. Jobb gombbal kattintson az [Devices and Printers (Eszközök és nyomtatók)] mappában lévő [OKI MC573 * (OKI MC573 *)] ikonra, majd válassza ki a [Set as Default Printer (Beállítás alapértelmezett nyomtatóként)] beállítást. * A nyomtatóillesztő-program típusát jelzi. (pl. PCL6/PS/XPS/FAX)	-
A nyomtató-illesztőprogram kimeneti portja helytelen.	Válassza ki a LAN vagy USB kábel csatlakoztatására szolgáló kimeneti portot.	-
A készülék másik felületről érkező adatokat dolgoz fel éppen.	Várjon, míg a nyomtatás befejeződik.	-
Az érintőképernyőn megjelenik az [Received invalid data (Érvénytelen adatok fogadása)] üzenet, a készülék pedig nem nyomtat.	Nyomja meg az [Device Settings (Eszközbeállítások)] gombot, majd válassza ki a következőt: [Admin Setup (Admin beállítás)] > [Print Setup (Nyomtatási beállítás)] > [Print menu (Nyomtatás menü)] > [Printer Adjust (Nyomtató beállítás)] > [Timeout Injob (Időtűllépés a feladatnál)] menüpontot és írjon be hosszabb időt. A gyári alapbeállítás 40 másodperc.	-

Beolvasási problémák

E rész ismerteti a beolvasási funkcióval kapcsolatos problémákat.



Ha az alábbi megoldásokkal nem tudja a problémát megoldani, forduljon a kereskedőhöz.

- Nem lehet beolvasni

Nem lehet beolvasni

Lehetséges ok	Megoldás	Referencia
Ki van kapcsolva a készülék?	Kapcsolja be a készüléket.	A készülék bekapcsolása
A kábel kapcsolódik-e a készülékhez?	Ellenőrizze a kábelcsatlakozásokat és csatlakoztassa azokat megfelelően.	Helyi hálózati/USB-kábel csatlakoztatása
Sérült-e a kábel?	Cserélje ki a kábelt.	-
Megfelelő a hálózati beállítás?	Adja meg megfelelően a hálózati beállítást.	Helyi hálózati/USB-kábel csatlakoztatása
Történt hiba?	Kövesse a készülék kijelzőjén megjelenő utasításokat. Ha a Beolvasás számítógépre funkciót használja, akkor a „Lapolvasás számítógépre műveleti problémák (Szakértői útmutató)” című részt nézze meg.	Hibaüzenetlista Lapolvasás számítógépre műveleti problémák (Szakértői útmutató)

Faxolási problémák

E rész ismerteti a fax funkcióval kapcsolatos problémákat.



Ha az alábbi megoldásokkal nem tudja a problémát megoldani, forduljon a kereskedőhöz.

- Nem lehet faxot küldeni
- Nem lehet faxot fogadni

Nem lehet faxot küldeni

• Nem lehet faxot küldeni

Lehetséges ok	Megoldás	Referencia
A helyes eljárás során hajtotta végre a küldést?	Ellenőrizze az eljárást, majd próbálja újra.	Faxszám beírása egy fax elküldéséhez
Helyes faxszámot adott meg?	Ha gyorstárcsázást használ, nyomtassa ki a gyorstárcsázási listát és ellenőrizze a bevitt számot.	Faxszám beírása egy fax elküldéséhez Adjon meg egy címzettet a Telefonkönyv segítségével (Szakértői útmutató) Adjon meg egy címzettet Egyérintéses gomb használatával (Szakértői útmutató) Címzett megadása az Átviteli és fogadási előzmények segítségével (Szakértői útmutató)
Megfelelő tárcsázási típust adott meg?	Adja meg a régiónak megfelelő tárcsázási típust.	Felhasználói telepítés (Szakértői útmutató)
A fogadó készüléken történt hiba?	Kérje meg a címzettet, hogy készítse elő készülékét fogadásra.	-
[23 (23)] a Küldési/fogadási naplóban szereplő hibakód?	Nyomja meg az érintőpanel [Device Settings (Eszközbeállítások)] gombját, válassza ki az [Admin Setup (Admin beállítás)] > [User Install (Felhasználó létrehozása)] menüpontot, majd a környezettől függően végezze el a [MF(Tone)/DP(Pulse) (MF(Hang)/DP(impulzus))] tárcsázási mód beállítását.	A készülék adatainak ellenőrzése (Szakértői útmutató) Felhasználói telepítés (Szakértői útmutató)
[26 (26)] a Küldési/fogadási naplóban szereplő hibakód?	Nyomja meg az érintőpanel [Device Settings (Eszközbeállítások)] gombját, jelölje ki az [Admin Setup (Admin beállítás)] > [Fax Setup (Faxbeállítások)] > [Fax Setting (Faxbeállítás)] menüpontot, majd változtassa [PBX Line (Alkőzponti vonal)] beállításra a beállítását.	A készülék adatainak ellenőrzése (Szakértői útmutató) Administrátorsinstállningar (Szakértői útmutató)

• Nem lehet dokumentumot folyamatosan elküldeni

Lehetséges ok	Megoldás	Referencia
Helyesen helyezte el a dokumentumot az automata dokumentumadagolóban?	Helyezze el a dokumentumot a vezető szél igazítását követően.	Dokumentum elhelyezése

• Tárcsázás után, a (START) gomb megnyomása ellenére, sem tud a készülék faxot küldeni

Lehetséges ok	Megoldás	Referencia
Megfelelő tárcsázási típust adott meg?	Adja meg a régióknak megfelelő tárcsázási típust.	Felhasználói telepítés (Szakértői útmutató)
A dokumentum megfelelően van elhelyezve?	Megfelelően helyezze be a dokumentumot.	Dokumentum elhelyezése
Helyes számot tárcsázott?	Tárcsázza a helyes számot.	-
A fogadó vonala foglalt-e?	Várjon, amíg a vonal szabad lesz, majd próbálja újra.	-

• Nem lehet kézzel faxot küldeni

Lehetséges ok	Megoldás	Referencia
Lerakta a kézibeszélőt, mielőtt megnyomta volna a (START) gombot?	Nyomja meg a (START) gombot először.	Fax küldése hívás után (Kézi küldés) (Szakértői útmutató)

• Memóriából való átvitel közben nem lehet dokumentumot beolvasni

Lehetséges ok	Megoldás	Referencia
A dokumentum megfelelően van elhelyezve?	Megfelelően helyezze be a dokumentumot.	Dokumentum elhelyezése
A memória megtelt?	Ellenőrizze a fenntartott átvitelt. Nyomtassa ki a bizalmas átvitelrel fogadott dokumentumokat. Törölje a közleménytárban tárolt dokumentumokat. Törölje a Biztonságos vétel tárban tárolt dokumentumokat.	Küldés megadott napon és időpontban (Késleltetett küldés) (Szakértői útmutató) A készülék bizalmas tárában fogadott dokumentum nyomtatása (Szakértői útmutató) Címzett hirdetőtábla-tárba mentett dokumentum fogadása faxon (F-kód lehívás) (Szakértői útmutató) Ställa Säker mottagning (Szakértői útmutató)

Nem lehet faxot fogadni

• Nem lehet faxot fogadni

Lehetséges ok	Megoldás	Referencia
A megfelelő fogadási módot adta meg?	Ellenőrizze a fogadás módját.	A fogadási mód beállítása
Van-e papír a tálcán?	Töltsön be papírt.	Papír betöltése
Elakadt a papír?	Olvassa el a hibaüzenetet, majd távolítsa el az elakadt papírt.	Ha papírelakadás történik
Helyesen van csatlakoztatva a telefonkábel a készülékhez és a telefonvonalhoz?	Csatlakoztassa megfelelően a telefonkábel.	Telefonvonal csatlakoztatása
A memória megtelt?	Ellenőrizze a fenntartott átvitelt. Ellenőrizze, hogy nem akadt-e el vagy fogyott-e ki a papír.	Faxátvitel megszakítása Ha papírelakadás történik
	Nyomtassa ki a bizalmas átvitelrel fogadott dokumentumokat. Törölje a közleménytárban tárolt dokumentumokat. Törölje a Biztonságos vétel tárban tárolt dokumentumokat.	A készülék bizalmas tárában fogadott dokumentum nyomtatása (Szakértői útmutató) Ställa Säker mottagning (Szakértői útmutató)

• Nem lehet kézzel faxot fogadni

Lehetséges ok	Megoldás	Referencia
Lerakta a kézibeszélőt, mielőtt megnyomta volna a (START) gombot?	Nyomja meg a (START) gombot először.	A fogadási mód beállítása

• Az F-kód lekérdezéses fogadás nem érhető el

Lehetséges ok	Megoldás	Referencia
A küldő tárolta a lehívási dokumentumot közleménytárban?	Kérje meg a feladót, hogy tárolja a lehívási dokumentumot.	-

A kezelőpanelen hibaüzenet jelenik meg

Ha hiba történik e készülékben, akkor hibaüzenet és/vagy hibakód (3 számjegyből álló szám) jelenik meg az érintőpanelen, továbbá villog vagy folyamatosan világít a kezelőpanel  (ÁLLAPOT) jelzőfénye.

Nyomja meg a [Details (Részletek)] gombot és a megjelenő útmutatásoknak megfelelően hárítsa el a hibát.

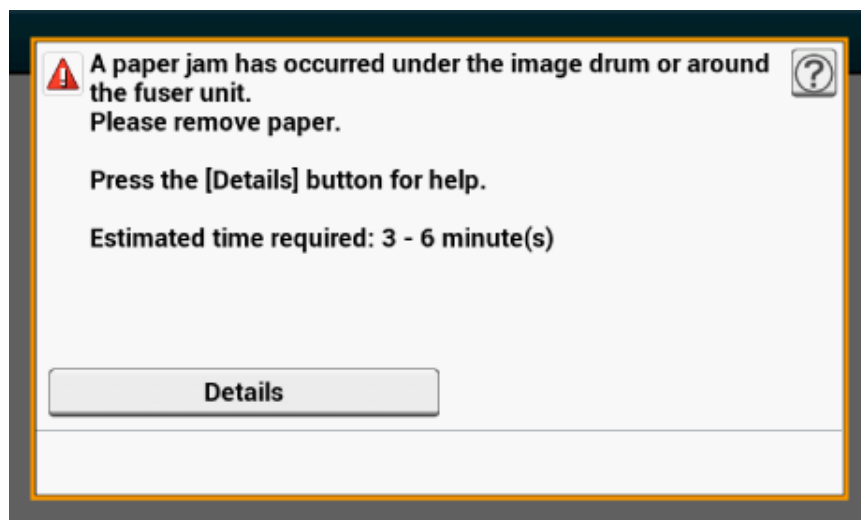

- Hibaüzenetlista

Hibaüzenetlista

Várjon egy pillanatot. Hálózat inicializálása ...

A hálózatot éppen inicializáljákThe network is being initialized.
Várjon egy kicsit, amíg a készülék csatlakozik a hálózathoz.

Fájlrendszer ellenőrzése

A flash memória fájlrendszerének ellenőrzése folyik. Várjon egy kis ideig.

Ellenőrzés szükséges. PU Flash hiba

Kapcsolja ki a készüléket, majd újra be. Ha továbbra is fennáll a hiba, akkor forduljon a kereskedőhöz.

Ellenőrzés szükséges. PU kommunikációs hiba

Kapcsolja ki a készüléket, majd újra be. Ha továbbra is fennáll a hiba, akkor forduljon a kereskedőhöz.

Offline mód

Nyomja meg az érintőpanel [Print (Nyomtatás)] > [Online (Online)] gombját. Az  (ÁLLAPOT) gomb kijelzője kialszik, amikor a készülék Online módra tér át.

Adat található.

Az adatokat továbbra sem mutatja ki a régész. Várjon egy keveset, ha nem tűnik el az üzenet, ellenőrizze az adatokat.

Adattörlés.

A feladatot törölték vagy a felhasználó beazonosíthatatlan. Várjon egy kis ideig.

Bemelegedés.

A készülék éppen beállítja a beégetőmű hőmérsékletét. Várjon egy kis ideig.

Előkész. ...

Színregisztráció és sűrűség. Várjon egy kis ideig.

Várjon egy pillanatot. Karbantartás végzése.

A gépen lévő programokat éppen frissítik.
Ne kapcsolja ki a nyomtatót, amíg frissítés folyik.
A készülék automatikusan újraindul, miután a frissítés befejeződött.

Kevés a festék.

A festék azt jelenti, hogy a képernyő alacsony . Készítsen elő egy új festékkazettát.

Selejtezze le a teljes festéketCserélje új Toner Cartridge-ra.

A hulladékfesték-tartó megtelt. Cserélje ki újra a festékkazettát.
C: Ciánkék (kék), M: Bíborvörös (vörös)

C Nem ajánlott festék.

Az optimális C (cian, kék) színű festékkazetta nincs telepítve.
Használja a azonos mintákat, akár papírra is, hogy illeszkedjenek.

M Nem ajánlott festék.

Az optimális M (cian, kék) színű festékkazetta nincs telepítve.
Használja a azonos mintákat, akár papírra is, hogy illeszkedjenek.

Y Nem ajánlott festék.

Optimális Y (Yellow) festékkazetta nincs telepítve.
Használja a azonos mintákat, akár papírra is, hogy illeszkedjenek.

K Nem ajánlott festék.

Optimális K (Yellow) festékkazetta nincs telepítve.
Használja a azonos mintákat, akár papírra is, hogy illeszkedjenek.

Postscript hiba

PostScript hiba történt. Ellenőrizze az adatokat.

A fényhenger élettartama lejár.

A képernyőn jelzett fényhenger élettartama lejár. Készítsen elő egy új fényhengert.
C: Ciánkék (kék), M: Bíborvörös (vörös), Y: Sárga, K: Fekete

A beégető egység élettartama lejár.

A beégető egység élettartama lejár. Helyezzen készenlétbe egy új beégető egységet.

Átviteli egység élettartama vége felé jár.

A szalagegység élettartama lejár. Helyezzen készenlétbe egy új szalagegységet.

Beégető egység élettartama. ISzer. be az új beégető egységet.

A beégető egység elérte élettartama végét.
Cserélje ki a beégető egységet egy újra.

A szív-egység- élettartama. Szerezze be az új beégető egységet.

A szalagegység elérte élettartama végét.
Cserélje ki a szalagegységet egy újra.

A festékkazetta üres. Cserélje ki új festékkazettára.

A képernyőn jelzett festékkazetta üres. Cserélje ki újra az üres festékkazettát.
C: Ciánkék (kék), M: Bíborvörös (vörös), Y: Sárga, K: Fekete

Nincs festékkazetta betéve.

A képernyőn jelzett színes festékkazetta nincs telepítve.
Helyezzen be új festékkazettát.
C: Ciánkék (kék), M: Bíborvörös (vörös), Y: Sárga, K: Fekete

Henger-élettartam. Installare la nuova Unità Tamburo.

A képernyőn jelzett fényhenger élettartama lejár.
Újra cserélje ki a kazettát.
C: Ciánkék (kék), M: Bíborvörös (vörös), Y: Sárga, K: Fekete

A [TRAY (TÁLCA)] üres.

Nincs papír a jelzett tálcára töltve. Töltsön be papírt.

A Fájrendszer tele van.

A fájlrendszer memóriája megtelt.
Törölje a felesleges fájlokat.

A fájlrendszer írásvédett.

A fájl, amit szeretne felülírni, írásvédett.
Ellenőrizze a fájl nevét.

Nincs elegendő lapmemória leválogatáshoz.

Elégtelen memóriahiba történt a kötegelt nyomtatás során.
Megadja a nyomtatandó példányok számát.

Nincs elegendő memória. Hiba: 014

A PC-Fax fogadás során memória megtelt hiba történt. Nyomja meg a [Close (Bezárás)] gombot.

Jogosulatlan felhasználó, feladat törölve.

A nemengedélyezett feladat el lett küldve, vagy egy meghatalmazás nélküli felhasználó próbált faxot nyomtatni vagy elküldeni. Az adatok törölődtek. Vegye fel a kapcsolatot a rendszergazdával a készülék használata érdekében.

Fájl törlés

Megtörténik a tárolt dokumentum fájlok törlése.
Várjon egy kis ideig.

A törölt adattár megtelt

A törlendő titkos fájlok megteltek. Törölje a fájlokat.

Megtörtént a lejárt mentett fájlok törlése.

Automatikusan megtörténik azon magánjellegű fájlok törlése, melyek tárolási ideje lejárt.

Lemez olvasási/írási hiba

A fájlrendszerben hiba történt. Nyomja meg az [Close (Bezárás)] lehetőséget.

Villogási hiba

Hiba történt a gyári program frissítése során.
Vegye fel a kapcsolatot a rendszergazdával.

Érvénytelenek a fogadott nyomtatási adatok.

Érvénytelen nyomtatási adat vagy számítógépes fax átviteli adatok érkeztek. Az üzenet törléséhez nyomja meg a [Close (Bezárás)] gombot.
Ha magánjellegű nyomtatást végzett, az adatok törölődtek, mert nem voltak teljesek. Nyomtassa ki újra.

A fogadott adatok törölődtek, mivel a Feladat típusa korlátozott.

Olyan adatok érkeztek, melyeknek feladattípusa nincs meghatározva az elfogadható feladattípus beállításokban. Az adatok feldolgozás nélkül törölődtek.
Válasszon egy az elfogadható feladattípus beállításokban meghatározott feladattípust a nyomtató-illesztőprogram [Job Type (Feladattípus)]-ának, és nyomtassa újra.

 Az egyes nyomtató-illesztőprogramok képernyői és funkciói

Kézi kérés.

Nyomtassa kézzel adagolt papírra. Töltsön be papírt a többfunkciós tálcába.

Cserélje ki a(z) [MEDIA_SIZE] [MEDIA_TYPE] papírt a [TRAY] tálcában. Hiba:461, 462, 463, 464

Az adagolt papír mérete és típusa nem egyezik a képernyőn jelzettel. Használja ugyanazt, az alkalmazásban kijelölt méretű és típusú papírt.

Cseréljen [MEDIA_SIZE] [MEDIA_TYPE] papírt a többcélu tálcában Hiba:460

A többfunkciós tálcába betöltött papír mérete és típusa nem egyezik a képernyőn jelzettel. Ellenőrizze, hogy a többfunkciós tálcába betöltött papír mérete és típusa egyezik-e azzal, ami az alkalmazásban lett kijelölve.

Várjon egy pillanatot. Hálózati konfiguráció írása ...

A nyomtató hálózati beállításai módosultak. Az új beállítások el lettek tárolva. Várjon egy kis ideig.

Várjon egy pillanatot. Hálózat inicializálása ...

A nyomtató hálózati beállításai inicializálódnak. Várjon egy kis ideig.

A papír [TRAY (TÁLCA)] üres. Állítsa be [MEDIA_SIZE (MEDIA_SIZE)] Hibakód: 491., 492., 493., 494.

Nincs papír a jelzett tálcára töltve. Töltsön be kijelzett méretű papírt.

A [TRAY (TÁLCA)] kazetta hiányzik. Nyissa ki és zárja be a jelzett kazettát. Hiba: 440, 441, 430, 431, 432, 433

A tálca nincs felszerelve. Helyezze be a papírkazettát. Ha a kazetta már be lett helyezve, húzza ki, majd helyezze vissza újra.

Nincs elegendő memória. Hiba: 420

Az adat túl bonyolult. A memória megtelt hiba történt a feldolgozás során. Csökkentse a nyomtatott adatok térfogatát.

Selejtezze le a teljes festéket/Cserélje új Toner Cartridge-ra. Hiba: 414., 415., 416., 417.

Megtelt a festékkazetta elhasznált-festék gyűjtője. Az előlap nyitása és zárása esetén egy ideig folytatódik a nyomtatás, de előfordulhat, hogy károsodik a fényhenger. Cserélje ki, amint lehet újra a festékkazettát.
C: Ciánkék (kék), M: Bíborvörös (vörös)

A festékkazetta üres. Cserélje ki új festékkazettára. Hiba: 410., 411., 412., 413.

A megjelölt kazettából kifogyott a festék.
Az előlap nyitása és zárása esetén egy ideig folytatódik a nyomtatás, de előfordulhat, hogy károsodik a fényhenger. Cserélje ki, amint lehet újra a festékkazettát.
C: Ciánkék (kék), M: Bíborvörös (vörös), Y: Sárga, K: Fekete

C Nem ajánlott festék. Hiba: 552., 556., 616., 622.

A telepített C (cian, kék) színű festékkazetta nem optimális. Javasoljuk, hogy használjon optimális festékkazettát.

M Nem ajánlott festék.Hiba: 551., 555., 615., 621.

Az telepített M (magenta, vörös) színű festékkazetta nincs telepítve. Javasoljuk, hogy használjon optimális festékkazettát.

Y Nem ajánlott festék.Hiba: 550., 554., 614., 620.

Optimális Y (sárga) festékkazetta nincs telepítve. Javasoljuk, hogy használjon optimális festékkazettát.

K Nem ajánlott festék.Hiba: 553., 557., 617., 623.

Optimális K (Black) festékkazetta nincs telepítve. Javasoljuk, hogy használjon optimális festékkazettát.

Nem megfelelően behelyezett festék. Hiba: 610., 611., 612., 613.

A képernyőn jelzett színes festékkazetta nincs telepítve. Helyezzen be új festékkazettát.
C: Ciánkék (kék), M: Bíborvörös (vörös), Y: Sárga, K: Fekete

Kép dobérzékelő hibaCheck Image Drum. Hiba: 540., 541., 542., 543.

Egy festékkazetta érzékelő hiba történt a képernyőn jelzett fényhengerben. Vegye ki, majd tegye vissza a fényhengert.
Ha az üzenet nem múlik el, akkor telepítse le a festékkazettát, és telepítse újra.
Ha nincs telepítve festékkazetta, akkor telepítse.
C: Ciánkék (kék), M: Bíborvörös (vörös), Y: Sárga, K: Fekete

Egyszerre több papírt adagol a készülék. Visszaállító papír a(z) [TRAY (TRAY)] tálcában. Hiba: 401

A jelzett tálca többszörös papírról énekel egyszerre. Távolítsa el a kazettát a tálcáról, majd tölts be újra a papírt.

Papírméret hiba. Visszaállító papír a(z) [TRAY (TRAY)] tálcában. Hiba: 400

Papírméret hiba történt a jelzett tálcán. Ellenőrizze, hogy a tálcába tett papír mérete egyezik-e a kezelőpanelen beállított [Paper Size (Papírméret)] adattal. A beállított papírméretnek és tájolásának megfelelően töltsön be papírt. Ha helytelen a kezelőpanelen végzett beállítás, akkor először törölje a nyomtatást, állítsa be a helyes papírméretet a kezelőpanel [Paper Size (Papírméret)] gombjával, majd nyomtasson ismét.
Ellenőrizze, hogy a kazetta nem ad ki többszörös papírt egyszerre a nyomtatás megkezdését követően. Ha ez megtörténik, távolítsa el a papírt, majd tölts fel papírral megfelelően.

Papírelakadás történt. Hajtsa fel a Kimeneti tálcát a papír kivételére. Hiba: 390

Papírelakadás a papíradagolón keresztül MP. Távolítsa el az elakadt papírt.
Ha az elakadt papír éle nem látható, akkor nyissa ki az elülső fedelet, és távolítsa el a papírt.

Papírelakadás történt. Húzza ki a [TRAY (TÁLCA)] kazettát, majd vegye ki a papírt. Hiba: 391, 392, 393

Papírelakadás a papíradagolón keresztüli MP elakadt papír az MP tálcáról.
Húzza ki a kazettát, majd távolítsa el a papírt. Ha egyszerre több papírlapot adagol, akkor távolítsa el a papírlapot és töltsse vissza újra a papírt.
Ellenőrizze, hogy a papírútközök a megfelelő helyre kerültek-e.

Papírelakadás történt a fényhenger alatt vagy a beégető egység körül. Vegye ki a papírt. Hiba: 380, 381, 382, 383, 385, 389

Papírelakadás történt a nyomtatóban.
Hajtsa fel a kimeneti tálcát, majd vegye ki az elakadt papírt.

Papírelakadás történt a szalagegység vagy a beégető egység alatt. Vegye ki a papírt. Hiba: 370, 371, 372

Papírelakadás történt a készülékben.
Hajtsa fel a kimeneti tálcát, majd vegye ki az elakadt papírt.

Henger-élettartam. Installare la nuova Unità Tamburo. Hiba: 350., 351., 352., 353.

A képernyőn jelzett fényhenger élettartama lejár.
Újra cserélje ki a kazettát.
A Kimeneti tálcá fel- és lehajtása esetén egy ideig folytatódik a nyomtatás. Azonban amint lehet, cserélje ki egy újra.
C: Ciánkék (kék), M: Bíborvörös (vörös), Y: Sárga, K: Fekete

Henger-élettartam. Installare la nuova Unità Tamburo. Hiba: 560., 561., 562., 563., 564., 565., 566., 567.

A képernyőn jelzett fényhenger élettartama lejár.
Újra cserélje ki a kazettát.
C: Ciánkék (kék), M: Bíborvörös (vörös), Y: Sárga, K: Fekete

Henger-élettartam. Installare la nuova Unità Tamburo. Hiba: 680., 681., 682., 683.

A nyomtatás megállt, mivel képernyőn jelzett fényhenger élettartama lejár. A nyomtatáshoz cserélje ki egy új fényhengerre.
C: Ciánkék (kék), M: Bíborvörös (vörös), Y: Sárga, K: Fekete

Beégető egység élettartama. ISzer. be az új beégető egységet. Hiba: 354

A beégető egység elérte élettartama végét.
Cserélje ki a beégető egységet egy újra.
A Kimeneti tálcá fel- és lehajtása esetén egy ideig folytatódik a nyomtatás. A nyomtatási minőség fenntartása érdekében amilyen hamar csak lehet cserélje ki egy újra.

A szív-egység- élettartama. Szerezze be az új beégető egységet. Hiba: 355

A szalagegység elérte élettartama végét.
Cserélje ki a szalagegységet egy újra.
A Kimeneti tálcá fel- és lehajtása esetén egy ideig folytatódik a nyomtatás. A nyomtatási minőség fenntartása érdekében amilyen hamar csak lehet cserélje ki egy újra.

A beégetőegység nincs megfelelően behelyezve. A beégetőegység visszaállítása. Hiba: 348

A rögzítő egység nincs megfelelően telepítve. Távolítsa el és telepítse újra a beégetőegységet. Ha a hiba az újatelepítést követően is fennáll, akkor cserélje ki a beégető egységet egy újra.

A hulladékfesték-gyűjtő doboz tele van. Szerezze be az új beégető egységet. Hiba: 356

Megtelt a szalagegység elhasznált festék gyűjtője. Cserélje ki a szalagegységet egy újra. A Kimeneti tálcá fel- és lehajtása esetén egy ideig folytatódik a nyomtatás. A nyomtatási minőség fenntartása érdekében amilyen hamar csak lehet cserélje ki egy újra.

Nem megfelelő a festékkazetta elhelyezése. Hiba: 544., 545., 546., 547.

A képernyőn jelzett színes festékkazetta nincs telepítve.
Ellenőrizze, hogy a festékkazettán lévő kar teljesen el legyen fordítva, és a védőszalag el legyen távolítva.
C: Ciánkék (kék), M: Bíborvörös (vörös), Y: Sárga, K: Fekete

Nincs megfelelően betéve a fényhenger. Ellenőrizze a fényérzékeny henger. Hiba: 340., 341., 342., 343.

Nincs megfelelően betéve a jelzett fényhenger.
Vegye ki, majd tegye vissza a fényhengert.
C: Ciánkék (kék), M: Bíborvörös (vörös), Y: Sárga, K: Fekete

A beégetőegység nincs megfelelően behelyezve. A beégetőegység visszaállítása.

Hiba: 320

A rögzítő egység nincs megfelelően telepítve. Távolítsa el és telepítse újra a beégetőegységet.

A szalagegység nincs megfelelően telepítve. Állítsa vissza a szalagegységet. Hiba:

330

A szalagegység nincs megfelelően telepítve. Távolítsa el és telepítse újra a szalagegységet.

[COVER (FEDÉL)] nyitva. Hiba: 310

A jelölt fedél nyitva van. Zárja be a fedőlapot.

Hiba: 310 A kimeneti tálcá.

Accensione/spegnimento

Kapcsolja ki a készüléket, majd újra be.

Ha továbbra is fennáll a hiba, akkor forduljon a kereskedőhöz.

Ellenőrzés szükséges.

Kapcsolja ki a készüléket, majd újra be.

Ha továbbra is fennáll a hiba, akkor forduljon a kereskedőhöz.

Törlés ...

A törlés gomb meg lett nyomva a másolás alatt. A másolási feladatot törölték. Várjon egy kis ideig.

Nyitva van az automatikus dok. adagoló (ADF).

A lapolvasó ADF fedele nyitva van. Zárja be a fedőlapot.

A dokumentum elakadt. Nyissa fel az automatikus dokumentumadagoló (ADF) fedelét a lapolvasón az ellenőrzéshez.

Papírelakadás az ADF beolvasónál.

Nyissa ki az (ADF) fedőlapot, majd vegye ki az elakadt papírt.

Lapolvasó lámpahiba ellenőrizze a lámpát.

A lapolvasó könnyű súlya nagyon alacsony. Forduljon a kereskedőhöz.

Kapcsolja KI/BE Kocsihiba <1>

Hiba történt a lapolvasó kocsián. Kapcsolja ki a készüléket, majd újra be.

Ha továbbra is fennáll a hiba, akkor forduljon a kereskedőhöz.

Memoria USB piena

A beolvasás USB-pendrive-ra törölve lett, mivel az USB-pendrive tele van.

Ellenőrizze az USB memóriájában a szabad területet.

USB memóriára írás nem sikerült.

Az USB pendrive írásvédett. Oldja ki a védelmet.

Az USB memória nincs csatlakoztatva.

Az USB memóriát eltávolították a Scan To USB Memory mód végrehajtása során. Csatlakoztassa az USB-memóriát, majd próbálja újra.

Csatlakoztatás számítógéphez nem sikerült.

Nem találtunk célszámítógépet a Scan to Computer összeomlásával. Ellenőrizze, hogy számítógépe be van kapcsolva és rögzíteni tud.

Az üzenet törléséhez nyomja meg a [Close (Bezárás)] lehetőséget.

 Lapolvasás számítógépre műveleti problémák (Szakértői útmutató)

Nem volt elegendő memória fogadás során.

A memória teljes hibája történt a fax fogadása során. Ellenőrizze a rendelkezésre álló memóriát.

Kommunikációs hiba

Hiba történt a fac adatátvitel és a faxfogadás során.

Telefon

A külső telefon használatban van. A folyamatban lévő hívás befejezését követően használja az eszközt.

Fájlviteli hiba

Egy olyan hiba, mint a kiszolgáló hibája, vagy a helyi hálózati kábel csatlakozásának bontása történt a Beolvasás megosztott mappába funkció használata során.
Ellenőrizze a hálózati csatlakozást.
Az üzenet törléséhez nyomja meg a [Close (Bezárás)] lehetőséget.

Ellenőrizze az SMTP beállításokat.

Nem lehet csatlakozni a nyomtatóhoz. Ellenőrizze a hálózati beállításokat.

Ellenőrizze a POP3 beállításokat.

Nem lehet csatlakozni a POP3 kiszolgáló . Ellenőrizze a hálózati beállításokat.

Nem sikerült az SMTP bejelentkezés.

Az SMTP-szerverre történő bejelentkezési kísérlet hitelesítési hibával végződött.
Ellenőrizze a hálózati beállításokat.

SMTP Hitelesítés Nem támogatott

Az SMTP kiszolgáló nem támogatja a hitelesítési rendszert.
Ellenőrizze a hálózati beállításokat.

Nem sikerült a POP3 bejelentkezés.

A POP3-kiszolgálóra történő bejelentkezési kísérlet hitelesítési hibával végződött.
Ellenőrizze a hálózati beállításokat.

Nem sikerült a cél IP lekérdezése. Ellenőrizze a DHCP beállításokat.

A DHCP-szerver nem érzékelhető. Ellenőrizze a hálózati csatlakozást.

Ellenőrizze és tesse közzé a DNS.

Nem lehet csatlakozni a DNS-kiszolgálóhoz. Ellenőrizze a hálózati csatlakozást.

Ellenőrizze a Kiszolgáló beállításokat.

Nem lehet csatlakozni a fájlkiszolgálóhoz. Ellenőrizze a hálózati beállításokat.

Nem sikerült a bejelentkezés a kiszolgálón.

Nem sikerült csatlakozni a fájl szerverhez. Ellenőrizze a kiszolgáló beállításait.

Nem sikerült könyvtár beírása.

A csatlakozás az FTP kiszolgáló könyvtárhoz sikertelen volt. Ellenőrizze a kiszolgáló beállításait.

Nem sikerült az Adatátvitel típusának megváltoztatása.

A fájlátvitel nem sikerült, mivel a fájlátvitel típusát nem fogadta el az FTP-szerver. Módosítsa az FTP küldés típusát „binárisra”.

Nem sikerült a fájlírás.

A Beolvasás megosztott mappába funkcióval küldött fájlok nem írhatók. Ellenőrizze a megosztott mappa hozzáférési jogait.

Megtelt az FTP rendeltetési hely.

Kevés a memória az FTP kiszolgálón. Törölje a szükségtelen fájlokat, és biztosítson szabad teret.

Változtassa meg a fájlnevet.

A megadott fájlnev nem fogadható el. Ellenőrizze az FTP-kiszolgáló beállításait, és módosítsa a fájl nevét.

A készülék kommunikációs protokollja nem támogatott.

A kiszolgáló nem támogatja a CIFS és FTP funkciót. Ellenőrizze a kiszolgáló beállításait.

Ellenőrizze a Hálózati megosztás nevét.

A hálózati megosztott mappa neve érvénytelen. Ellenőrizze a mappa nevét.

Helyezze be az USB memóriát.

Beolvasás USB-pendrive-ra vagy nyomtatás USB-pendrive-ról úgy, hogy USB-pendrive nem volt behelyezve.
Helyezzen be USB-pendrive-ot.

A [TRAY (TÁLCA)] kazetta hiányzik.

A kazetta a jelölt tálcában ki lett húzva.
Helyezze be a papirkazettát.

Hozzáférés-korlátozási hiba Monokróm nyomtatás történt a színes nyomtatás korlátozása miatt.

Egy színes nyomtatási feladat egyszínű nyomtatási feladattá lett átalakítva illetéktelen felhasználó miatt. Lépjen kapcsolatba a rendszergazdával a színes nyomtatás miatt.

Hozzáférés-korlátozás hiba Adatok törlődtek a színes nyomtatás korlátozása miatt.

Egyszínes nyomtatási feladat törlődött illetéktelen felhasználó miatt. Lépjen kapcsolatba a rendszergazdával a színes nyomtatás miatt.

Korlátozott hozzáférési hiba Adat törlődött a nyomtatási megszorítások miatt.

Egy színes nyomtatási feladat törlődött illetéktelen felhasználó miatt. Lépjen kapcsolatba a rendszergazdával a nyomtatás miatt.

Nem kompatibilis USB-eszköz van csatlakoztatva. Távolítsa el a csatlakoztatott USB eszközt.

Nem támogatott USB eszköz van csatlakoztatva. Távolítsa el az USB eszközt.

Távolítsa el a csatlakoztatott USB eszközt. Nem ismerte fel az USB-eszközt.

A csatlakoztatott USB eszközt nem ismerte fel a nyomtató. Távolítsa el az USB eszközt.

Távolítsa el az USB-elosztót. USB elosztó csatlakoztatva van.

USB-elosztó van csatlakoztatva. Válassza le az USB elosztót. A készülék nem támogatja az USB elosztókat.

Ellenőrzés szükséges. SIP hiba

Kapcsolja ki a készüléket, majd újra be. Ha továbbra is fennáll a hiba, akkor forduljon a kereskedőhöz.

Feladatnapló-adatbázis hiba

Adatbázis-hozzáférési hiba történt a feladat napló írása vagy olvasása során. A készülék ki- és bekapcsolása megoldhatja a problémát.
Az üzenet törléséhez nyomja meg a [Close (Bezárás)] lehetőséget.

Feladatnapló puffere megtelt. (Törölje a régi naplókat.)

Megtörtént a régi naplók törlése, mivel megtelt a feladatnapló puffere.

Dekódolási hiba történt. Ellenőrizze a kép adatait.

Az erre a gépre küldött képadatokban hiba lépett fel. Ellenőrizze a kép adatait.

A folyamatot törölték, nincs spce billentyű ezen az eszközön. Szabadítson fel elég memóriát a használatok csökkentésével.

Az adatok feldolgozását törölték Processing data a memória telítettsége miatt.
Csökkentse a használatát az eszközön, a rendelkezésre álló memória érdekében, majd próbálja meg újra.

A folyamatot egy eszközbiba miatt törölték. Karbantartás, illetve a gép cseréje után próbálja újra.

Az adatok feldolgozását törölték az eszközön felmerült hiba miatt.
Javítsa meg vagy cserélje ki az eszközt, majd próbálja újra.

Hozzáférés megtagadva a számítógéphez. Ellenőrizze a számítógépet.

Sikertelen csatlakozás számítógéphez a Beolvasás számítógépre végrehajtása során. Ellenőrizze a beállításokat a számítógépén.

 Lapolvasás számítógépre műveleti problémák (Szakértői útmutató)

Adattörlés.

Ez a készülék kifogyott a színes festékből. A nyomtatási adatok törlődnek.
Várjon egy kis ideig.

PDF hiba

The PDF fájl megsérült.
Ellenőrizze a fájlt.

Jelszóval védett e PDF-fájl.

Jelszóval védett e PDF-fájl. Írjon be egy jelszót a nyomtatáshoz.

Érvényes jelszó szükséges a dokumentum nyomtatásához.

Ez a PDF hitelesítést igényel. Írjon be egy jelszót a nyomtatáshoz.

Nincs kommu. az SNTP-kiszolgálóval.

Nem sikerült az aktuális időt lekérdezni az SNTP-szerverről. Ellenőrizze a kiszolgálót.

Az USB memória nincs csatlakoztatva.

Az USB-pendrive-ot eltávolították, miközben róla indítottak nyomtatást. Ne távolítsa el a(z) USB pendrive terméket.

Nem nyitható meg a fájl.

A megadott fájl nem elemezhető. Ellenőrizze a fájlt.

Nem lehet a fájlt olvasni.

Nem olvasható a fájl. Ellenőrizze az eszközt.

Fényhenger-Érzékelő hiba.

A festékkazetta érzékelő hiba fordult elő a képernyőn jelzett fényhengernél.
Vegye ki, majd tegye vissza a fényhengert.
Ha az üzenet nem múlik el, akkor telepítse le a festékkazettát, és telepítse újra.

Nyitva van a Hátsó kimeneti tálca, ezért a kétoldalas nyomtatás le van tiltva. Hibakód: 581

Nem sikerült a kétoldalas nyomtatás, mivel nyitva van a Hátsó kimeneti tálca.
Zárja be a Hátsó kimeneti tálcát és próbálja újra.

A nyomtatás leállt. A hátsó kimeneti tálca kinyílt a nyomtatás során. Nyissa ki a kimeneti tálcát. Hibakód: 409

A Hátsó kimeneti tálcát elmozdították a kétoldalas nyomtatás során.
Zárja be a Hátsó kimeneti tálcát és vegye ki a készülék belsejében maradt elakadt papírt.

A festékkazetta üres. Cserélje ki új festékkazettára.

A megjelölt kazettából kifogyott a festék.
Cserélje ki újra az üres festékkazettát.

Le van tiltva a Várakozási időtúllépés. A nyomtatás az USB kivételével le van tiltva. Törölje az oldalpuffert, majd engedélyezze az időtúllépést a menüben.

A várakozási időkorlát le van tiltva.

Nem volt elegendő memória faxküldési helyfogl. során.

Elégtelen memóriahiba történt a Beolvasás faxra során.
Végezze el a következőt a rendelkezésre álló memória növelésére.

- Ellenőrizze a fenntartott átvitelt.
- Nyomtassa ki a bizalmas vétellel fogadott dokumentumokat.
- Törölje a Közleménytárban tárolt dokumentumokat és a biztonságos fogadással érkezett képeket.

Nincs elegendő memória.

Elégtelen memória hiba történt a fax fogadása során.
Végezze el a következőt a rendelkezésre álló memória növelésére.

- Ellenőrizze a fenntartott átvitelt.
- Ellenőrizze, hogy nem akad-e el vagy fogyott-e ki a papír.
- Nyomtassa ki a bizalmas vétellel fogadott dokumentumokat.
- Törölje a Közleménytárban tárolt dokumentumokat és a biztonságos fogadással érkezett képeket.

Az e-mail fogadása megszakításra került.

Törölve lett az e-mail fogadás, mivel nem támogatott az e-mail formátma vagy túl nagy a mellékelt fájl.
Ellenőrizze a mellékelt fájl formátumát és méretét.

Nem teljes a vezeték nélküli beállítás.

Hibás értékek lettek beállítva, vagy az elemek nem lettek beállítva a vezeték nélküli LAN beállításokban. Ellenőrizze a vezeték nélküli beállításokat.

Nem csatlakozik vezeték nélküli hozzáférési ponthoz.

Nem található vezeték nélküli LAN hozzáférési pont.
Győződjön meg arról, hogy a hozzáférési pont bekapcsolt állapotban van.
Válassza le és csatlakoztassa vissza a wireless LAN.

Nem sikerült a vezeték nélküli csatlakozás elindítása.

Kapcsolja ki a készüléket, ellenőrizze, hogy megfelelően van-e a vezeték nélküli helyi hálózati modul betéve, majd indítsa újra a készüléket. Ha továbbra is fennáll a hiba, akkor forduljon a kereskedőhöz.

Firmware-frissítési hiba. Próbálja újra. Ha a hálózat nem működik, próbálja meg USB-ről elvégezni a firmware frissítését.

Nem sikerült a firmware frissíteni. Frissítse újra.

Registrazione con Google Cloud Print. Ne kapcsolja ki az áramot, amíg a regisztráció nem teljes.

Ezt az időgépet a Google Cloud Print szolgáltatással rögzítették. Várjon egy kis ideig.

Google Cloud Print szolgáltatásból törlés.

Ezt a készüléket a Google Cloud Print szolgáltatásból eltávolították. Várjon egy kis ideig.

Figyelem, ism. kelléka. észlelve Ugorjon a felhasználói kézikönyv „Hibaelhárítás” című részére a működés helyreállítása érdekében Hiba: 709

A készülékkel bármilyen fogyóeszközöket használhat, de viselnie kell a kockázatokat, ha nem eredeti fogyóeszközöket használ.

Ha nem eredeti fogyóeszközök használata miatt a készülék károsodik, illetve nem működik a műszaki jellemzőknek megfelelően, akkor erre a jótállás nem terjed ki.

A kockázatok elfogadásához és a működés helyreállításához;

- (1) Kapcsolja ki a készüléket.**
- (2) Nyomja meg és tartsa megnyomva a **C** (TÖRLÉS) gombot és kapcsolja be a készüléket.**
- (3) Indítás után engedje fel a **C** (TÖRLÉS) gombot.**

Megjegyzés: Megtörténik e művelet rögzítése további utánanézés céljából.

Cserélje ki a fényérzékeny hengert. [PAGES (OLDALAK)] Oldalak bal.

A képernyőn jelzett fényhenger élettartama lejár.

Újra cserélje ki a kazettát.

C: Ciánkék (kék), M: Bíborvörös (vörös), Y: Sárga, K: Fekete

Adatfogadási időtűllépés.

Nem lehetett az adatokat fogadni egy bizonyos időszakban.

Nyomja meg az [Device Settings (Eszközbeállítások)] gombot, majd válassza ki a következőt: [Admin Setup (Admin beállítás)] > [Print Setup (Nyomtatási beállítás)] > [Print menu (Nyomtatás menü)] > [Printer Adjust (Nyomtató beállítás)] > [Timeout Injob (Időtűllépés a feladatnál)] menüpontot és írjon be hosszabb nyomtatási időtűllépési időt.

Ütközött az IPv4-cím. Változtassa meg az IPv4-címet.

Az ehhez a géphez rendelt IP-cím egy másik eszköznél másolatban megvan. Ellenőrizze az IP címeket, majd rendeljen hozzá másik IP-címet.

Üres oldalak és szekrények, üres oldalak minden oldalra estek. Ellenőrizze, hogy a dokumentum be lett-e állítva.

A beolvasott oldalak mind üresek. Fordítsa meg a dokumentumot.

Egyoldalas nyomtatást végeztek, mivel a papírbeállítás nem engedte a duplex nyomtatást.

Kétoldalas nyomtatás nem használható a megadott papíronl.

Ellenőrizze a papír méretét és vastagságát.

Nyomja meg az [Close (Bezárás)] lehetőséget.

Változtasson nyelvet. A Panelműveletek le vannak liltva.

Módosult a megjelenés nyelve.

Várjon egy kis ideig.

A nyelv módosítása nem sikerült. Hibakód: %CODE%

A kijelző nyelvének módosítása nem sikerült. Nyomja meg a főkapcsoló gombot a nyomtató kikapcsolásához, majd újra bekapcsolásához.

A belső adatbázis rendellenessége érzékelhető. Az adatokat le kell törölni. A [Format (Formátum)] megnyomása után az adatok törlődnek, és újra kell indítani a rendszert.

Az adatbázis már nem állítható vissza.

Az adatbázis törléséhez nyomja meg a [Format (Formátum)] gombot.

Nem nyomtathat, mivel számlájának összesített egyenlege 0. Nyomtatási felhasználónév: [USERNAME (FELHASZNÁLÓNÉV)] Az elégtelen egyenlegű összesítőszámla neve: [ACCOUNTNAME (SZÁMLANÉV)] A nyomtatási munka folytatásához növelje az egyenleget, és válassza ki a [Start (Start)] gombot. Az egyenleg növeléséhez lépjen kapcsolatba az eszköz rendszergazdájával. A nyomtatási feladat megszakításához válassza ki a [Cancel (Mégse)] lehetőséget.

A nyomtatási feladatok száma túl van a felső határértéken. További nyomtatási munkát nem engedélyeznek. Vegye fel a kapcsolatot a rendszergazdával.

10

Kezelés/ Műszaki adatok

A rendszergazdai jelszó módosítása

Energiafogyasztás megtakarítása az Energiatakarékos funkcióval

Műszaki adatok

A készülék kezelését és műszaki jellemzőit ismerteti e rész.

A rendszergazdai jelszó módosítása

Saját védelme érdekében ajánlott a rendszergazdai jelszót megváltoztatni. 6 - 12 alfanumerikus karakter használatával állítsa be a rendszergazda jelszót. Ügyeljen arra, hogy ne felejtse el a jelszót.

- 1 Nyomja meg az érintőpanelen az [Eszközbeállítások] gombot.
- 2 Nyomja meg többször a(z) ▲ vagy a(z) ▼ lehetőséget, majd nyomja meg az [Admin Setup (Rendszergazda-beállítások)] lehetőséget.
- 3 Adja meg a rendszergazda nevét és jelszavát, majd kattintson az [OK (OK)] lehetőségre.
Az „admin” és „999999” a gyári beállítás szerinti rendszergazdanév és jelszó.
- 4 Nyomja meg többször a ▲ vagy ▼ gombot, majd nyomja meg a [Manage Unit (Kezelés)] gombot.
- 5 Nyomja meg többször a(z) ▲ vagy a(z) ▼ lehetőséget, majd nyomja meg az [Admin Password (Rendszergazda jelszó)] lehetőséget.
- 6 Adja meg az új jelszót, majd nyomja meg az [OK] lehetőséget.
- 7 Adja meg ismét a jelszót.
- 8 Nyomja meg az [OK] gombot.

Energiafogyasztás megtakarítása az Energiatakarékos funkcióval

Három energiatakarékos móddal rendelkezik a készülék: Energiatakarékos, Alvó és Mély alvó.

Energiatakarékos módban kikapcsolódik a képernyő és világít vagy villog az energiatakarékosság jelzőfény.

Nyomja meg az  (ENERGIATAKARÉKOS) gombot az Energiatakarékos módra való áttéréshez.

Ha a készülék adott ideig (gyári alapbeállítás szerint egy percre) üresjáratban van, akkor automatikusan áttér az Energiatakarékos módra.

Ha a készülék adott ideig (gyári alapbeállítás szerint 15 percre) Energiatakarékos módban van, akkor áttér az Alvás vagy Mély alvás módra.



- Az Energiatakarékos módra való áttérés előtt, a készenléti idő változtatására vonatkozó részletekért, lásd „A Készenléti idő beállítása az Energiatakarékos módra való áttérés előtt”.
- Az Alvó módra áttérési előtti készenléti idő megváltoztatására vonatkozó részletekért lásd „Az Alvó módra áttérés előtt állítsa be a készenléti idő hosszát” című részt.

Nyomja meg az  (ENERGIATAKARÉKOS) gombot az Energiatakarékos módból való visszatéréshez. A készülék akkor is visszatér az Energiatakarékos módból, ha adat érkezik egy számítógépről vagy más eszköztől, illetve dokumentum betétele esetén.

- A Készenléti idő beállítása az Energiatakarékos módra való áttérés előtt
- Az Alvó módra áttérés előtt állítsa be a készenléti idő hosszát
- Az Energiatakarékos funkció korlátozásai
- A készülék automatikus kikapcsolása (Automatikus kikapcsolás)
- A készenléti idő beállítása az Automatikus kikapcsolás működésének megkezdése előtt

A Készenléti idő beállítása az Energiatakarékos módra való áttérés előtt

- 1 Nyomja meg az érintőpanelen az [Eszközbeállítások] gombot.
- 2 Nyomja meg többször a(z) ▲ vagy a(z) ▼ lehetőséget, majd nyomja meg az [Admin Setup (Rendszergazda-beállítások)] lehetőséget.
- 3 Adja meg a rendszergazda nevét és jelszavát, majd kattintson az [OK (OK)] lehetőségre.
Az „admin” és „999999” a gyári beállítás szerinti rendszergazdanév és jelszó.
- 4 Nyomja meg többször a ▲ vagy ▼ gombot, majd nyomja meg a [Manage Unit (Kezelés)] gombot.
- 5 Nyomja meg az [Energiatakarékos] lehetőséget.
- 6 Nyomja meg az [Energiatakarékossági idő] lehetőséget.
- 7 Válassza ki z átmeneti időt.

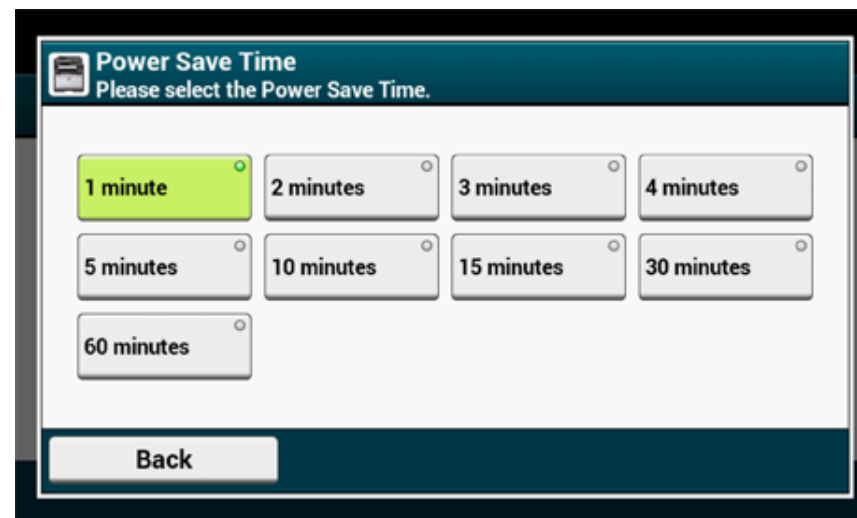

Az Alvó módra áttérés előtt állítsa be a készenléti idő hosszát

- 1 Nyomja meg az érintőpanelen az [Eszközbeállítások] gombot.
- 2 Nyomja meg többször a(z) ▲ vagy a(z) ▼ lehetőséget, majd nyomja meg az [Admin Setup (Rendszergazda-beállítások)] lehetőséget.
- 3 Adja meg a rendszergazda nevét és jelszavát, majd kattintson az [OK (OK)] lehetőségre.
Az „admin” és „999999” a gyári beállítás szerinti rendszergazdanév és jelszó.
- 4 Nyomja meg többször a ▲ vagy ▼ gombot, majd nyomja meg a [Manage Unit (Kezelés)] gombot.
- 5 Nyomja meg az [Energiatakarékos] lehetőséget.
- 6 Nyomja meg az [Alvásba kerülési idő] lehetőséget.
- 7 Válassza ki z átmeneti időt.

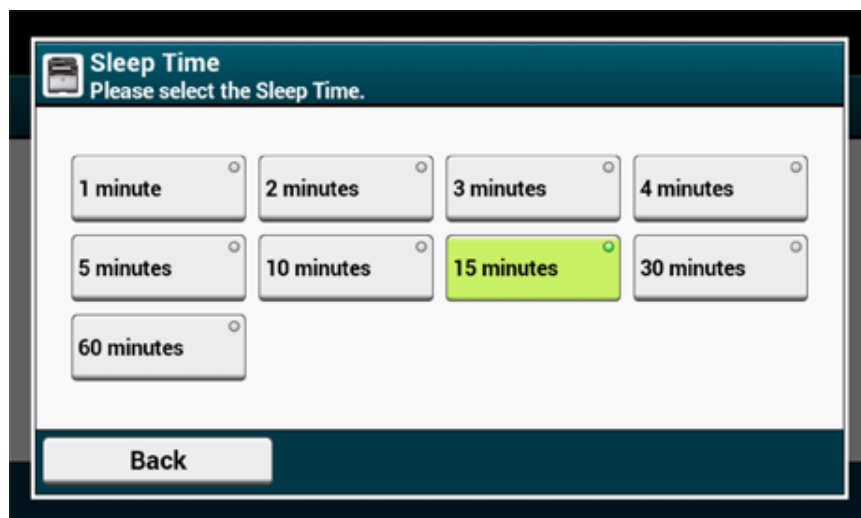

Az Energiatakarékos funkció korlátozásai

A következő esetekben nem tér át az Alvó módra a készülék.

- Ha hiba fordul elő a készülékben
- Egy késleltetett faxátvitel beállítása esetén
- Amikor újratárcsázásra vár egy faxátvitel
- A Hozzáférés-szabályozás a Hozzáférés-szabályozás beállításoknál engedélyezve van, és a helyi IC-kártya vagy az LDAP IC-kártya a hitelesítési módszerben is engedélyezve van.

A következő esetekben nem tér át a Mély alvó módra a készülék.

- Engedélyezve van az IPSec
- TCP-kapcsolat van létrehozva
Példa: Ha a rendszer Telnet vagy FTP-kapcsolatot hozott létre.
Ha letelik az Energiatakarékos módból az Alvó vagy Mély alvó módba való belépés átmeneti időtartama és a kapcsolat megszakad, a készülék belép Alvó módba.
- E-mail fogadása engedélyezve van
- Engedélyezve van a vezeték nélküli helyi hálózat
- Engedélyezve van a Google Cloud Print szolgáltatás
- Engedélyezve van az LLTD
- IPv6 globális cím került hozzárendelésre

Mély alvó módban az alábbi protokollok segítségével nem lehet nyomtatni.

- NBT

Mély alvó módban a következő funkcióknál és protokolloknál nem végezhet keresést és nem adhat meg beállításokat.

- NBT

Mély alvó módban az alábbi, ügyélfunkciókkal rendelkező protokollok nem működnek.

- E-mail riasztás*2
- SNMP-csapda
- WINS*1
- SNTP*2

- *1 A Mély alvó módban eltelt időbe nem tartoznak bele a WINS frissítések közti időtartamok.
Mély alvó módban nem történnek rendszeres WINS frissítések, ami miatt előfordulhat, hogy a WINS kiszolgálón rögzített nevek törlődnek.
- *2 A Mély alvó módban eltelt időbe nem tartoznak bele az e-mail riasztások értesítési időinek időközzei, valamint az NTP kiszolgáló frissítési idejének időközzei.

Olyan hálózati környezetben, ahol nagy számú csomag elküldésére kerül sor, a készülék automatikusan kilép a Mély alvó módból Alvó módba, és választ ad.

Ha pedig ugyanahhoz a hálózathoz Bonjour protokoll segítségével kereséseket végző terminál – például Mac vagy iPhone – is csatlakoztatva van, akkor a készülék automatikusan kilép a Mély alvó módból Alvó módba, és választ ad.

A készülék egy bizonyos időtartam eltelte után automatikusan Mély alvó módra tér át.

A készülék automatikus kikapcsolása (Automatikus kikapcsolás)

A készülék Automatikus kikapcsolás funkcióval van ellátva, mely bizonyos idő elteltével automatikusan kikapcsolja a készüléket, ha azt nem használják.

Háromféle Automatikus kikapcsolás beállítás van és gyárilag be van állítva az [Auto Config (Autom. konf.)].

- [Auto Config (Autom. konf.)]: A következő feltételek kivételével bizonyos idő elteltével automatikusan kikapcsolódik a készülék.
 - A hálózati csatlakozóhoz LAN kábel van csatlakoztatva.
 - A VONAL csatlakozóhoz telefonkábel van csatlakoztatva.
 - A vezeték nélküli helyi hálózat engedélyezve van.
- [Enable (Engedélyezés)]: Ha bizonyos ideig nem használja a készüléket, akkor automatikusan kikapcsolódik a készülék.
- [Disable (Tilt)]: Letiltja az Automatikus kikapcsolás funkció működését. A készülék nem kapcsol ki automatikusan.



A következő esetekben nem kapcsolódik ki automatikusan a készülék.

- Ha hiba történik
- Ha fenntartott a késleltetett küldés
- Amikor újratárcsázásra vár egy faxátvitel

Az alábbi lépéseket kövesse az Automatikus kikapcsolás beállításának változtatására.

- 1 Nyomja meg az érintőpanelen az [Eszközbeállítások] gombot.
- 2 Nyomja meg többször a(z) ▲ vagy a(z) ▼ lehetőséget, majd nyomja meg az [Admin Setup (Rendszergazda-beállítások)] lehetőséget.
- 3 Adja meg a rendszergazda nevét és jelszavát, majd kattintson az [OK (OK)] lehetőségre.
Az „admin” és „999999” a gyári beállítás szerinti rendszergazdanév és jelszó.
- 4 Nyomja meg többször a(z) ▲ vagy a(z) ▼ lehetőséget, majd nyomja meg a [User Install (Felhasználói telepítés)] lehetőséget.
- 5 Nyomja meg a [Tápell. beáll.] lehetőséget.

- 6 Nyomja meg az [Automatikus kikapcsolás] lehetőséget.
- 7 Válassza az értéket.

A készenléti idő beállítása az Automatikus kikapcsolás működésének megkezdése előtt

- 1 Nyomja meg az érintőpanelen az [Eszközbeállítások] gombot.
- 2 Nyomja meg többször a(z) ▲ vagy a(z) ▼ lehetőséget, majd nyomja meg az [Admin Setup (Rendszergazda-beállítások)] lehetőséget.
- 3 Adja meg a rendszergazda nevét és jelszavát, majd kattintson az [OK (OK)] lehetőségre.
Az „admin” és „999999” a gyári beállítás szerinti rendszergazdanév és jelszó.
- 4 Nyomja meg többször a ▲ vagy ▼ gombot, majd nyomja meg a [Manage Unit (Kezelés)] gombot.
- 5 Nyomja meg az [Energiatakarékos] lehetőséget.
- 6 Nyomja meg az [Automatikus kikapcsolási idő] lehetőséget.
- 7 Válassza ki z átmeneti időt.

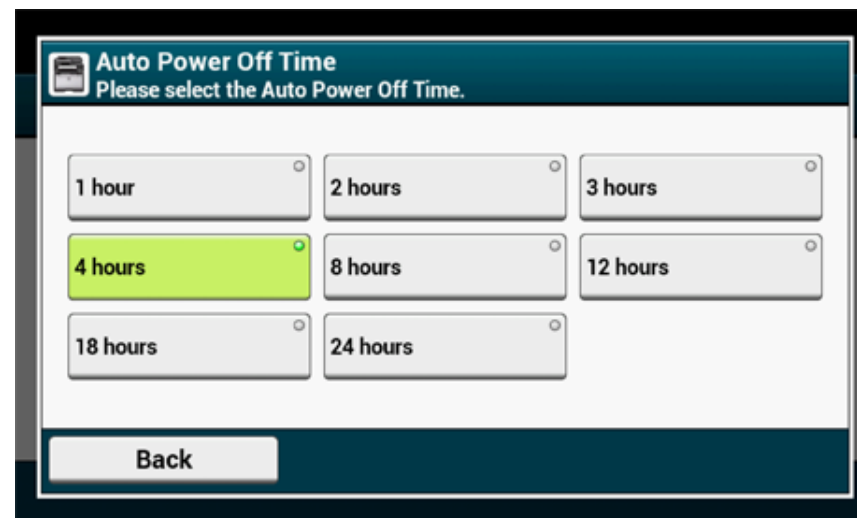

Műszaki adatok

E rész ismerteti a készülék műszaki adatait.

- Általános jellemzők
- Másoló – műszaki adatok
- Fax – műszaki adatok
- Lapolvasó – műszaki adatok
- Nyomtató műszaki jellemzők
- Hálózati jellemzők
- Vezeték nélküli helyi hálózat műszaki adatai (választható)

Általános jellemzők

MFP Model	Típuszám
MC573/ES5473 MFP	N36401A/N36401B

Paraméter	MC573/ES5473 MFP	
Processzor	ARM processzor (667 MHz)	
Memória	DDR3 32 bit 1 GB	
ROM	3 GB	
Tömeg (fogyóeszközökkel)	Kb. 31 kg	
Méret (sz x mé x ma)	427 x 576 x 472 mm	
Tápellátás	N36401A: 120V AC +/-10 N36401B: 230V AC +/-10	
Teljesítményfelvétel	Általános üzem	N36401A: 670 W / N36401B: 640 W
	Üresjárat	100 W
	Csúcsteljesítmény	N36401A: 1240 W / N36401B: 1270 W
	Energiatakarékos mód	Kevesebb mint 20 W
	Alvó mód	Kevesebb mint 7,8 W
	Mély alvás mód	Kevesebb mint 1,5 W
	Automatikus kikapcsolási mód	Kevesebb mint 0,5 W
Működtetési feltételek	Üzemi	Hőmérséklet: 10 - 32°C, Páratartalom: 20–80% (relatív páratartalom)
	Üresjárat	Hőmérséklet: 0 - 43°C, Páratartalom: 10 - 90% (relatív páratartalom)
Illesztő	USB 2.0, Ethernet 10BASE-T/100BASE-TX/1000BASE-T, gazdaszámítógép USB x 2 IEEE802.11 b/g/n/a vezeték nélküli helyi hálózat (választható)	
Megjelenítés	Színes érintőpanel, 7 hüvelyk, WVGA (800 x 480)	
Használható operációs rendszerek	Windows 10/Windows 8.1/Windows Server 2012 R2/ Windows 8/Windows Server 2012/Windows 7/ Windows Vista/Windows Server 2008 R2/Windows Server 2008 Mac OS X 10.8.5 - 10.11	

Másoló – műszaki adatok

Paraméter		MC573/ES5473 MFP
Dokumentumméret	Automata dokumentumadagoló	A4, A5, A6, B5, B6, Letter, Legal 13/13.5/14, Executive, Statement, 8.5 SQ, Folio * A6 méretű papír esetén nem lehetséges kétoldalas beolvasást végezni.
	Dokumentumüveg	A4, A5, A6, B5, B6, B6 Half, Letter, Executive, Statement, 8.5 SQ, 16K (197 x 273 mm, 195 x 270 mm, 184 x 260 mm), Kartotéklap, 4 x 6 hüvelyk, 5 x 7 hüvelyk, Borítékok
Első másolás ideje	Színes	12 másodperc
	Mono	12 másodperc
Példányszám		Legfeljebb 999
Másolási sebesség	Színes	Maximum 30 másolat percenként
	Monokróm	Maximum 30 másolat percenként

Fax – műszaki adatok

Paraméter		MC573/ES5473 MFP
Kompatibilitás		ITU-T G3/Super G3
Tömörítési mód		MH, MR, MMR, JBIG
Modem sebessége		Legfeljebb 33,6 Kbps
Vonalak		PSTN, PBX
Vonal csatolófelülete		RJ11 x 2 (vonal/telefon)
Továbbítási sebesség		Kb. 2 másodperc/oldal (ITU-T no.1, JBIG, normál)
Tárolt dokumentum mérete		256 MB
Dokumentumtárolási kapacitás		Maximum 8192 oldal (1. sz. ITU-T, MMR, normál)
Felbontás	Normális	8 képpont x 3,85 vonal/mm
	Kiváló	8 képpont x 7,7 vonal/mm
	Fotó	8 képpont x 7,7 vonal/mm
	Extrafinom	8 képpont x 15,4 vonal/mm

Lapolvasó – műszaki adatok

Paraméter		MC573/ES5473 MFP
Típus		Dokumentumüveg automata dokumentumadagoló (ADF) funkcióval
Képzékelő		Szines CIS
Fényforrás		LED
Beolvasási felbontás		600 x 600 dpi, 300 x 600 dpi
Dokumentumvastagság	Automata dokumentumadagoló	64 - 105 g/m ² (17 - 28 font)
	Dokumentumüveg	20 mm
Automata dokumentumadagoló dokumentumkapacitása		50 lap (80 g/m ²) és a teljes vastagság 53 mm vagy ennél kevesebb
Beolvasási terület	Automata dokumentumadagoló	Egyoldalas: Maximum 216 × 356 mm (8,5 x 14 hüvelyk) Kétoldalas: Maximum 216 × 356 mm (8,5 x 14 hüvelyk)
	Dokumentumüveg	216 x 297 mm (8,5 x 11,7 hüvelyk) vagy kevesebb
Beolvasási sebesség	Szín	Kb. 30 oldal/perc (A4, 300 x 600 dpi, automatikus dokumentumadagoló, egyoldalas)
	Mono	Kb. 30 oldal/perc (A4, 600 x 600 dpi, automatikus dokumentumadagoló, egyoldalas)

Nyomtató műszaki jellemzők

Paraméter		MC573/ES5473 MFP
Nyomatási mód		Száraz elektro-fotografikus rögzítési mód, LED-ek (fénykibocsátó diódák) felhasználásával
Lapleíró nyelv		PostScript 3, PCL5c, PCL6 (XL), EPSON FX, IBM ProPrinter, XPS, PDF (v1.7 vagy korábbi)
Tárolt betűtípusok		PCL: 91 európai betűtípus PS: 80 európai betűtípus
Felbontás		1200 x 1200 dpi, 600 × 600 dpi
Szín		Sárga, magenta, cián, fekete
Nyomatási sebesség		<ul style="list-style-type: none"> A4 Egyoldalas: Maximum 30 oldal percnként Kétoldalas: Maximum 14 oldal percnként (színes) Letter méret Egyoldalas: Maximum 31 oldal percnként Kétoldalas: Maximum 14 oldal percnként (színes)
Első oldal nyomtatási ideje	Színes	Körülbelül 7,5 másodperc (A4)
	Mono	Körülbelül 7,5 másodperc (A4)
Papírméret	1. tálca	Legal 13/13.5/14, Letter, Executive, A4, A5, A6, B5, B6, Statement, 8.5 SQ, Folio, 16K (197 x 273 mm, 195 x 270 mm, 184 x 260 mm), egyéni méret
	Kiegészítő tálcaegység (választható)	Legal 13/13.5/14, Letter, Executive, A4, A5, B5, 8.5 SQ, Folio, 16K (197 x 273 mm, 195 x 270 mm, 184 x 260 mm), egyéni méret
	Többfunkciós tálca	Legal 13/13.5/14, Letter, Executive, A4, A5, A6, B5, B6, B6 Half, Statement, 8.5 SQ, Folio, Index card (3x5inches), 4 x 6 inches, 5 x 7 inches, Banner up to 1321 mm (52 inches), 16K (197 x 273 mm, 195 x 270 mm, 184 x 260 mm), C5, DL, Com-9, Com-10, Monarch, egyéni méret
	Kétoldalas nyomtatás	Legal 13/13.5/14, Letter, Executive, A4, A5, B5, 8.5 SQ, Folio, 16K (197 x 273 mm, 195 x 270 mm, 184 x 260 mm), egyéni méret
	Egyedi méret	<ul style="list-style-type: none"> 1. tálca 100 - 216 mm (sz), 148 - 356 mm (h) (3,9 - 8,5 hüvelyk (sz), 5,8 - 14,0 hüvelyk (h)) Kiegészítő tálca (választható) 148 - 216 mm (sz), 210 - 356 mm (h) (5,8 - 8,5 hüvelyk (sz), 8,2 - 14,0 hüvelyk (h)) Többfunkciós tálca 64 - 216 mm (sz), 90 - 1321 mm (h) (2,5 - 8,5 hüvelyk (sz), 3,5 - 52 hüvelyk (h)) Kétoldalas 148 - 216 mm (sz), 210 - 356 mm (h) (5,8 - 8,5 hüvelyk (sz), 8,2 - 14,0 hüvelyk (h))
Hordozótípus		Sima papír (64 g/m ² - 220 g/m ²), borítékok, címke

Paraméter	MC573/ES5473 MFP
Adagolási módszer	Automatikus adagolás az 1., a többfunkciós és a kiegészítő tálcából (választható) Kézi adagolás a többfunkciós tálcából
Papírbefogadó képesség	<ul style="list-style-type: none"> 1. tálca 250 lap (kevesebb mint 80 g/m²), teljes vastagság 25 mm vagy ennél kevesebb. Többfunkciós tálca 100 darab normál papírlap (80 g/m²), teljes vastagság legfeljebb 10 mm, 10 boríték (85 g/m²tömegű). Kiegészítő tálca (választható) 530 normál papír lap /80 g/m², továbbá 53 mm vagy kevesebb a teljes vastagság.
Papírkiadás módja	Kimeneti tálca/hátsó kimeneti tálca
Papírkiadási kapacitás	<ul style="list-style-type: none"> Kimeneti tálca 150 lap (kevesebb mint 80 g/m²) Hátsó kimeneti tálca 100 lap (kevesebb mint 80 g/m²)
Biztosan nyomtatható terület	Legalább 6,35 mm-re a papír széleitől (különleges hordozókra, például borítékokra nem vonatkozik)
Nyomatási pontosság	Nyomatás kezdése: ± 2 mm, papírferdeség: ± 1 mm/100 mm Kép kiterjedése: ± 1 mm/100 mm (80 g/m ²)
Bemelegedési idő	<ul style="list-style-type: none"> Bekapcsolástól számítva 35 másodperc (25°C-os szobahőmérsékleten, névleges feszültség esetén) Alvó módból 38 másodperc (25°C-os szobahőmérsékleten, névleges feszültség esetén)
Környezeti feltételek	<ul style="list-style-type: none"> Üzem közben 10–32°C / Relatív páratartalom: 20–80% (maximális nedves hőmérséklet: 25°C, maximális száraz hőmérséklet: 2°C) Üzemen kívül 0–43°C / Relatív páratartalom: 10–90% (maximális nedves hőmérséklet: 26,8°C, maximális száraz hőmérséklet: 2°C)
A nyomtatási minőség garantálhatóságához szükséges feltételek	<ul style="list-style-type: none"> Üzemeltetési tartomány 10 °C-os hőmérséklet, 20–80%-os relatív páratartalom 32°C-os hőmérséklet, 20–60%-os relatív páratartalom 20%-os relatív páratartalom, 10–32°C-os hőmérséklet 80%-os relatív páratartalom, 10–27°C-os hőmérséklet A többszínű nyomtatás minőségének garantálhatóságához szükséges tartomány 17 - 27°C-os hőmérséklet, 50–70%-os relatív páratartalom
Fogyóeszközök	Festékkazetták, fényhengerek, szalagegység, beégető egység

Hálózati jellemzők

Paraméter	MC573/ES5473 MFP
Illesztő	Ethernet 10BASE-T/100BASE-TX/1000BASE-T, IEEE802.11 a/b/g/n vezeték nélküli LAN
Protokoll	TCP/IPv4, TCP/IPv6, NetBIOS over TCP, LPR, Port9100, IPP, FTP, HTTP, TELNET, SMTP, POP3, SNMPv1/v3, DHCP, DHCPv6, DNS, DDNS, UPnP, WINS, Bonjour, SNTP, LLTD, Web Services Discovery (WSD), SSL/TLS, IPSec, CIFS, SMB (Version 1.0), LDAPv3, Kerberos, IEEE802.1X, AirPrint, Google Cloud Print

Vezeték nélküli helyi hálózat műszaki adatai (választható)

Paraméter	MC573/ES5473 MFP
Vezeték nélküli LAN szabvány	IEEE802.11a/b/g/n megfelelés (2,4 GHz/5 GHz)
Biztonság	Letiltás, WEP, WPA-PSK, WPA2-PSK, WPA-EAP, WPA2-EAP

Előírás szerinti vezeték nélküli LAN utasítások

- FCC Megfelelési nyilatkozat
- IC Megfelelési nyilatkozat
- Európai CE-jelölés és Megfelelési nyilatkozat.

FCC Megfelelési nyilatkozat

FCC FIGYELMEZTETÉS

A megfelelésért felelős fél által kifejezetten jóvá nem hagyott módosítások és javítások semmissé tehetik a felhasználónak a készülék működtetésére vonatkozó felhatalmazását.

Megjegyzés: Ezt a készüléket letesztelték, és ez alapján az FCC-szabályok 15. része szerint megfelel a B osztályú digitális eszközökre vonatkozó korlátozásoknak. Ezeket a korlátozásokat úgy alakították ki, hogy ésszerű védelmet biztosítsanak a káros interferenciákkal szemben, lakókörnyezetben történő telepítés esetén. Ez a készülék rádiófrekvenciás energiát hoz létre, használ és bocsáthat ki, és ha nem az utasításoknak megfelelően telepítették és használták, akkor káros interferenciát idézhet elő a rádiókommunikációs eszközökben. Azonban nincsen arra garancia, hogy az interferencia nem fog létrejönni egy adott telepítésnél. Ha a készülék valóban káros interferenciát okoz a rádió- és tévéadások vételében, ami a készülék kikapcsolásával ellenőrizhető, akkor a felhasználó az alábbi intézkedések egyikével javíthat az interferencián:

- A vevőantenna elforgatása vagy áthelyezése.
- A készülék és a jelfogó közötti távolság megnövelése.
- A készüléknek a jelfogótól eltérő, másik áramkörre kötött fali aljzathoz történő csatlakoztatása.
- Segítségért lépjen kapcsolatba a forgalmazóval vagy egy tapasztalt rádió/TV-szerelővel.

E távadó nem helyezhető el közös helyen ill. nem használható együtt más antennával vagy távadóval együtt.

IC Megfelelési nyilatkozat

Ez az eszköz megfelel az FCC szabályok 15. részének, és az Industry Canada licenc alól kivont RSS szabványainak. Az üzemelésnek az alábbi feltételei vannak: (1) ez az eszköz

valószínűleg nem okoz interferenciát, és (2) ennek az eszköznek állnia kell minden interferenciát, beleértve azt az interferenciát, mely ezen eszköz nemkívánt működését eredményezi.

Le présent appareil est conforme aux la partie 15 des règles de la FCC et CNR d'Udustrie Canada applicables aux appareils radio exempts de licence. L'exploitation est autorisée aux deux conditions suivantes : (1) l'appareil ne doit pas produire de brouillage, et (2) l'utilisateur de l'appareil doit accepter tout brouillage radioélectrique subi, même si le brouillage est susceptible d'en compromettre le fonctionnement.

Ez a [B] osztályú digitális készülék megfelel a kanadai ICES-003 számú szabványnak.

Cet appareil numérique de la classe [B] est conforme à la norme NMB-003 du Canada.

Vigyázat (FCC/IC):

Az 5,15 - 5,25 GHz-es hullámsáv használata kizárólag belső térre korlátozott.

La bande 5 150-5 250 MHz est restreints à une utilisation à l'intérieur.

E készülék megfelel egy szabályozatlan környezetre meghatározott FCC/IC expozíciós határértékeknek, továbbá megfelel az FCC Rádiófrekvenciás (RF) expozíciós irányelveknek és az RSS-102 IC Rádiófrekvenciás (RF) expozíciós irányelveknek. Úgy kell telepíteni és működtetni e készüléket, hogy emberi testtől legalább 20 cm-es távolságra legyen a sugárzási forrás.

Cet équipement est conforme aux limites d'exposition aux rayonnements énoncées pour un environnement non contrôlé et respecte les règles les radioélectriques (RF) de la FCC lignes directrices d'exposition et d'exposition aux fréquences radioélectriques (RF) CNR-102 de l'IC. Cet équipement doit être installé et utilisé en gardant une distance de 20 cm ou plus entre le dispositif rayonnant et le corps.

Európai CE-jelölés és Megfelelési nyilatkozat.



Ez a készülék megfelel az Európai Unió 1999/5/EK számú irányelve alapvető követelményeinek.

Ezen termék telekommunikációs funkciója az alábbi EU és EFTA országokban használható: Ausztria, Belgium, Bulgária, Ciprus, Cseh Köztársaság, Dánia, Észtország, Finnország, Franciaország, Németország, Görögország, Magyarország, Izland, Írország, Olaszország, Lettország, Liechtenstein, Litvánia, Luxembourg, Málta, Hollandia, Norvégia, Lengyelország, Portugália, Románia, Szlovák Köztársaság, Szlovénia, Spanyolország, Svédország, Svájc, Törökország és Egyesült Királyság.

Contact Us

OKI Systems (UK) Ltd.

Blays House
Wick Road
Egham
Surrey
TW20 0HJ
Tel: +44 (0) 1784 274300
Website: www.oki.com/uk

OKI Systems (Ireland) Ltd

A7 Calmount Park
Ballymount
Dublin 12
D12 TX94
Ireland
Tel: +353 (0) 1 4049590
Fax: +353 (0) 1 4049591
Website: www.oki.com/ie

OKI Systems (Czech and Slovakia), s.r.o.

Futurama Business Park -
Sokolovská 651/136A
186 00 Praha 8
Czech Republic
Tel: +420 224 890158
Fax: +420 22 232 6621
Website: www.oki.cz, www.oki.sk

Oki Systems (Deutschland) GmbH

Hansaallee 187
40549 Düsseldorf
Tel: +49 (0) 211 / 5266-0
Fax: +49 (0) 211 59 33 45
Website: www.oki.de

Albania, Bosnia, Bulgaria, Croatia,
Cyprus, Estonia, Greece, Israel,
Latvia, Lithuania, Macedonia,
Romania, Serbia, Slovenia

CEE Export Group: OKI Systems (Poland) Sp. z o.o.

Platinum Business Park 2, 3rd Floor
ul. Domaniewska 42, 02-672 Warsaw
Poland
Tel: +48 (0) 22 448 65 00
Fax: +48 (0) 22 448 65 00
Website: www.oki.pl

Oki Systèmes (France) S.A.

Zone Silic - Immeuble Osaka
21 rue du Jura
CS 90277
94633 RUNGIS Cedex
Paris
Tél: Standard 0820 200 410
(0.09€/min depuis une ligne fixe*)
Hotline 01 76 54 21 50 (n° non
surtaxé)
Website: www.oki.fr

OKI Systems (Magyarország) Kft.

H-1133 Budapest,
Váci út 76
Hungary
Telefon: +36 1 814 8000
Telefax: +36 1 814 8009
Website: www.okihu.hu

OKI Systems (Italia) S.p.A.

via Milano, 11,
20084 Lacchiarella (MI)
Tel: +39 (0) 2 900261
Fax: +39 (0) 2 90026344
Website: www.oki.it

OKI Systems (Polska) Sp. z o.o.

Platinum Business Park II, 3rd
Floor
ul. Domaniewska 42
02-672 Warsaw
Poland
Tel: +48 22 448 65 00
Fax: +48 22 448 65 01
Website: www.oki.pl
E-mail: oki@oki.com.pl
Hotline: 0800 120066
E-mail: tech@oki.com.pl

OKI Europe Limited, Sucursal em Portugal

Av. Quinta Grande 53
7º D Alfragide
2614-521 Amadora
Portugal
Tel: +351 21 470 4200
Fax: +351 21 470 4201
Website: www.oki.pt
E-mail: oki@oki.pt

Oki Service Serviço de apoio técnico ao Cliente

Tel: 214 727 660
E-mail: okiserv@oki.pt

OKI Systems Rus, LLC (Russia)

Sector B, 3rd Floor, Svyatogor-4
Business Center10/4, Letnikovskaya
str.115114, Moscow
Tel: +7 495 276 5060
Fax: +7 495 258 6070
e-mail: info@oki.ru
Website: www.oki.ru
Technical support:
Tel: +7 495 564 8421
e-mail: tech@oki.ru

Oki Systems (Österreich) Kft.

Campus 21
Businesszentrum Wien Sued
Liebermannstrasse A02 603
22345 Brun am Gebirge
Tel: +43 223 6677 110
Service-Hotline:
+43 (0) 2236/677 110-501
Website: www.oki.at

OKI Europe Ltd. (Ukraine)

Raisy Opkinoy Street,8
Building B, 2nd Floor,
Kiev 02002
Ukraine
Tel: +380 44 537 5288
e-mail: event@oki.ua
Website: www.oki.ua

OKI Sistem ve Yazıcı Çözümleri Tic. Ltd. Şti.

Harman sok Duran Is Merkezi,
No:4, Kat:6,
34394, Levent
İstanbul
Tel: +90 212 279 2393
Faks: +90 212 279 2366
Web: www.oki.com.tr

Oki Systems (Belgium)

Medialaan 24
1800 Vilvoorde
Helpdesk: 02-2574620
Fax: 02 2531848
Website: www.oki.be

OKI Systems (Denmark) a-s

Herstedøstervej 27
2620 Albertslund
Danmark
Adm.: +45 43 66 65 00
Fax: +45 43 66 65 90
E-mail: salg@oki.dk /
support@oki.dk
Website: www.oki.dk

OKI Europe Limited, Sucursal en España

Complejo Vega Norte. C/ Anabel
Segura, 16. Edif. 3 – 4º Pta.
28.108, Alcobendas
Madrid
Tel +34 91 343 16 20
Website: www.oki.es

OKI Middle East, India and Sub Sahara Africa

Building 7W A
Office 2008,
Dubai Airport Free Zone
PO Box 54604
Dubai, UAE
Tel: +971 4 204 5810
Website: www.oki.com/me

Oki Systems (Finland) Oy

Vänrikinkuja 3
02600 Espoo
Tel: +358 (0) 207 900 800
Fax: +358 (0) 207 900 809
Website: www.oki.fi

Oki Systems (Holland) b.v.

Neptunstraat 27-29
2132 JA Hoofddorp
Helpdesk: 0800 5667654
Tel: +31 (0) 23 55 63 740
Fax: +31 (0) 23 55 63 750
Website: www.oki.nl

Oki Systems (Norway) AS

Tevlingveien 23
N-1081 Oslo
Tel: +47 (0) 63 89 36 00
Telefax: +47 (0) 63 89 36 01
Website: www.oki.no
Var vänlig kontakta din
Återförsäljare i första hand, för
konsultation. I andra hand kontakta

Oki Systems (Sweden) AB

Box 1193
164 26 Kista
Tel. +46 (0) 8 634 37 00
e-mail: info@oki.se
Website: www.oki.se

Oki Systems (Schweiz)

Baslerstrasse 15
CH-4310 Rheinfelden
Support deutsch +41 61 827 94 81
Support français +41 61 827 94 82
Support italiano +41 061 827 9473
Tel: +41 61 827 9494
Website: www.oki.ch

Oki Data Americas Inc.(United States • États-Unis)

2000 Bishops Gate Blvd.
Mt. Laurel, NJ 08054
USA
Tel: 1-800-654-3282
Fax: 1-856-222-5247
http://WWW.OKIPRINTINGSOLUTIONS.COM
http://my.okidata.com

8505 Freeport Pkwy
Suite 100
Irving, TX 75063
http://www.okidata.com

2067 Wineridge Place
Suite C & D
Escondido, CA 92029

Phone: 760-781-5200
Toll Free: 800-264-1272
http://www.okidata.com/wide-format

Oki Data Americas Inc.(Canada • Canadá)

4140B Sladeview Crescent Unit 7 & 8
Mississauga, Ontario
Canada L5L 6A1

Tél: 1-905-608-5000
Téléloc: 1-905-608-5040
http://WWW.OKIPRINTINGSOLUTIONS.COM

Oki Data Americas Inc.(América Latina (OTRO))

2000 Bishops Gate Blvd.
Mt. Laurel, NJ 08054
USA

Tel (Español): 1-856-222-7496
1-856-222-5276
Fax: 1-856-222-5260
Email: LASatisfaction@okidata.com

Oki Data de Mexico, S.A. de C.V.

Mariano Escobedo #748, Piso 8
Col. Nueva Anzures
C.P. 11590, México, D.F.

Tel: 52-555-263-8780
Fax: 52-555-250-3501
http://WWW.OKIPRINTINGSOLUTIONS.COM

Oki Data do Brasil Informática Ltda.

Av. Alfredo Egídio de Souza Aranha,
100 - 5º Andar - Bloco C
Chácara Santo Antonio - São Paulo,
SP - Brasil
CEP: 04726-170

Tel: 55-11-3543-5500
Fax: 55-11-3444-3501
email: okidata@okidata.com.br
HTTP://www.okiprintingsolutions.com

Argentina/Chile/Paraguay/Perú/ Uruguay

Oki Data Americas, Inc.
Sucursal Argentina
Ugarte 3610 Piso 4º(1605) Olivos
Buenos Aires, Argentina
TEL: +54 11 5288 7500
Fax: +54 11 5288 7599

Colombia/Ecuador/Venezuela/ Centroamérica y Caribe Oki Data Americas, Inc.

Sucursal Colombia
Carrera 13 #97-51, Oficina 101
Bogotá Colombia
TEL: +57 1 704 5159

Oki Data (Singapore) Pte. Ltd.

438A Alexandra Road #02-11/12,
Lobby 3, Alexandra Technopark
Singapore(119967)
Tel: (65) 6221 3722
Fax: (65) 6594 0609
http://www.okidata.com.sg

Oki Systems (Thailand) Ltd.

1168/32 Lumpini Tower,
16th Floor, Rama IV Road,
Tungmahamek, Sathorn
Bangkok 10120
Tel: (662) 679 9235
Fax: (662) 679 9243/245
http://www.okisysthai.com

Oki Data(Australia) Pty Ltd.

Level1 67 Epping Road, Macquarie
Park
NSW 2113, Australia
Tel: +61 2 8071 0000
(Support Tel: 1800 807 472)
Fax: +61 2 8071 0010
http://www.oki.com.au

OKI Data New Zealand

8 Antares Place Rosedale,
Auckland, 0632 New Zealand
Tel: (64) 9 477 0500
(Customer Support: 0800 778 800)
Fax: (64) 9 477 0549
http://www.oki.co.nz/

Oki Data(S) P Ltd. Malaysia Rep Office

Suite 21.03, 21st Floor Menara IGB,
Mid Valley City,
Lingkaran Syed Pura 59200,
Kuala Lumpur, Malaysia
Tel: (60) 3 2287 1177
Fax: (60) 3 2287 1166

