

MC573/ES5473 MFP

Benutzerhandbuch



Inhaltsverzeichnis

1 Vor dem Start	5	Netzwerkeinstellungen	50
Vorsichtsmaßnahmen zur Sicherheit	6	E-Mail Einstellung	51
Allgemeine Sicherheitsanweisungen	7	Testdruck	54
Über dieses Handbuch	9	Verbindung mit einem Drahtlosen LAN	56
Über Beschreibungen	9	Vor der Verbindung mit einem Drahtlosen LAN	56
Warenzeichen und andere Informationen	11	Aktivierung drahtlosen LAN Verbindung	58
Lizenz	13	Verbindung mit einem Zugangspunkt (Infrastruktur)	60
		Verbindung direkt mit dem Gerät	73
2 Einrichten	14	Installation eines Treibers und Software auf dem Computer	77
Installationsanforderungen	15	Für Windows	77
Installationsumgebung	15	Für Mac OS X	80
Aufstellraum	16	3 Basisfunktionen	84
Überprüfung des Zubehörs	18	Bezeichnungen der Teile	85
Entpacken und Installieren des Geräts	19	Vorderansicht	85
Installieren der optionalen Ausrüstung	23	Rückansicht	86
Installieren des Drahtlos-LAN-Moduls	23	Geräteinnere	87
Anbringen der zusätzlichen Kassette	24	Grundlegende Funktionen des Bedienfeldes	88
Einstellen des Druckertreibers	26	Bezeichnungen und Funktionen	88
Anschließen einer Telefonleitung	28	Bezeichnungen und Funktionen der Tasten auf dem Bedienfeld	89
Verbindung mit der öffentlichen Leitung (nur für Faxverwendung)	28	Anpassen des Winkels des Bedienfelds	91
Verbinden mit der öffentlichen Leitung (wenn ein Telefon mit dem Gerät verbunden wird)	29	Eingabe von Zeichen	91
Verbinden des Optischen-IP-Telefons	30	An- und Ausschalten des Geräts	94
Anschließen an die ADSL-Umgebung	31	Einschalten des Geräts	94
Anschließen eines PBX, Haustelefons oder Geschäftstelefons	32	Abschalten des Geräts	95
Anschließen als Nebenstellentelefon	32	Papier einlegen	97
Anschließen eines CS-Tuners oder Digitalfernsehers	33	Informationen zu den Papierarten, die eingelegt werden können	97
Anschließen des Netzkabels	34	Papier in Fach 1/2/3 einlegen	100
Verbindung eines LAN-Kabels/USB-Kabels	36	Papier in das Mehrzweckfach einlegen	101
Verbindung eines LAN-Kabels	36	Papierlagerung	103
Verbindung eines USB-Kabels	38	Einlegen eines Dokuments	104
Papier in das Fach einlegen	40	Informationen zu Dokumenten, die eingelegt werden können	104
Überprüfen der Einstellungsinformationen	42	Einrichtung im ADF	105
Einrichtung dieses Geräts	43	Einrichten über das Dokumentenglas	107
Spracheinrichtung	43	4 Kopieren	108
Datum und Uhrzeit einstellen	45	Kopieren	109
Einstellung des Administratorkennworts	47	Kopieren abrechnen	110
Faxinstallation	48	Festlegen der Anzahl an Kopien	111
		Beschreibungen der Kopierbildschirme	112
		Namen und Funktionen der Bildelemente zum Kopieren	112

5 Scannen	115
Versenden gescannter Daten als E-Mail-Anhang	116
Vor Verwendung von Scan an E-Mail	116
Eingeben der E-Mail-Adresse zum Versenden von E-Mails	117
Speichern gescannter Daten in einen gemeinsamen Ordner	119
Erstellen eines gemeinsamen Ordners auf dem Computer	119
Registrieren eines Ziels (Profil)	120
Verwendung von Scan an Gemeinsamen Ordner	121
Scanvorgang abbrechen	122
Beschreibungen der Scanbildschirme	123
Bildschirm Scan an E-Mail	123
Bildschirm Scan an Gemeinsamen Ordner	126
6 Drucken	130
Von einem Computer aus drucken (Windows)	131
Für Windows PCL-Druckertreiber	131
Für Windows PS-Druckertreiber	132
Drucken von einem Computer aus (Mac OS X)	134
Für Mac OS X	134
Abbrechen eines Druckauftrags	136
Über Anzeigen und Funktionen jedes Druckertreibers	137
Windows PCL-Druckertreiber	137
Windows PS Druckertreiber Zweiseitiger Druck	139
Mac OS X PS Druckertreiber	141
Namen und Funktionen der Bildelemente zum Drucken	146
7 Faxen	147
Grundlagen zum Umgang mit Faxfunktionen	148
Eingabe der Faxnummer zum Versenden eines Faxes	148
Abbrechen einer Fax-Übermittlung	149
Einstellungen für Empfänger	151
Einstellen des Empfangsmodus	151
DRD	153
Einstellen der Wartezeit zwischen einem eingehenden Anruf und wann der Empfang beginnt (Wartezeit auf eine Antwort)	154
Namen und Funktionen der Bildelemente zum Faxen	155
8 Wartung	158
Ersetzen von Verbrauchsmaterialien	159
Vorsicht beim Ersetzen von Verbrauchsmaterialien	159
Ersetzen der Tonerkartusche	160

Austauschen der Bildtrommel	164
Austauschen der Bildtrommel und der Tonerkartusche gleichzeitig	168
Reinigung der Geräteteile	172
Reinigung des Dokumentenglases	172
Reinigung LED-Kopfes	173
9 Fehlerbeseitigung	175
Wenn Papierstaus auftreten	176
Wenn der Fehlercode „370“, „371“, „372“ lautet	176
Wenn der Fehlercode „380“, „381“, „382“, „385“, „389“ lautet	181
Wenn der Fehlercode „390“ lautet	185
Wenn der Fehlercode „391“, „392“, „393“ lautet	188
Wenn der Fehlercode „409“ lautet	190
Wenn ein Dokumentenstau auftritt	195
Wenn ein Dokument im Papiertransportweg sichtbar ist	195
Falls ein Dokument im Papierpfad nicht sichtbar ist	196
Probleme beim Kopieren	198
Kopieren nicht möglich	198
Probleme beim Drucken	200
Drucken nicht möglich	200
Probleme beim Scannen	202
Scannen nicht möglich	202
Probleme mit dem Faxen	203
Fax senden nicht möglich	203
Fax kann nicht empfangen werden	205
Wenn auf dem Bedienfeld eine Fehlermeldung angezeigt wird	206
Liste mit Fehlermeldungen	206
10 Betriebsverwaltung/ Technische Daten	217
Ändern des Administratorkennworts	218
Einsparung des Stromverbrauchs mit der Funktion Energiesparmodus	219
Legen Sie die Länge der Leerlaufzeit fest, die vergeht, bis der Energiesparmodus aktiv wird.	219
Festlegen der Länge der Leerlaufzeit, die vergeht, bis der Ruhezustand aktiv wird	220
Einschränkungen bei der Energiesparfunktion	220
Gerät automatisch abschalten (Autom. Abschaltung)	221
Festlegen der Länge der Leerlaufzeit, die vergeht, bis die Autom. Abschaltung funktioniert	222
Technische Daten	223
Allgemeine Spezifikationen	223
Technische Daten des Kopierers	224
Technische Daten des Fax	224
Technische Daten des Scanners	225

Technische Daten des Druckers	225
Technische Daten des Netzwerks	226
Spezifikationen für drahtloses LAN (Option)	227



Contact Us **229**

1

Vor dem Start









Vorsichtsmaßnahmen zur Sicherheit
Allgemeine Sicherheitsanweisungen
Über dieses Handbuch
Warenzeichen und andere Informationen
Lizenz

Vorsichtsmaßnahmen zur Sicherheit





 WARNUNG	Weist auf zusätzliche Informationen hin, die, falls sie nicht beachtet werden oder den Richtlinien nicht gefolgt wird, Verletzungen oder Tod zur Folge haben können.
 ACHTUNG	Weist auf zusätzliche Informationen hin, die bei Nichtbeachten Verletzungen zur Folge haben können.

Allgemeine Sicherheitsanweisungen

 WARNUNG	
	Berühren Sie nicht den Sicherheitsschalter im Inneren dieses Druckers. Hochspannung kann auftreten, was einen elektrischen Schlag zu Folge haben kann. Es kann sich auch ein Zahnrad drehen, was zu Verletzungen führen kann.
	Verwenden Sie kein leicht brennbares Spray in der Nähe dieses Druckers. Einige Teile im Inneren der Maschine können sehr heiß werden, was möglicherweise zu einem Brand führen kann.
	Wenn die Abdeckung sehr heiß wird, das Gerät Rauch ausstößt oder Geruch verströmt oder Sie ein seltsames Geräusch hören, ziehen Sie den Netzstecker aus der Steckdose und kontaktieren Sie Ihren Händler. Es kann zu einem Brand kommen.
	Wenn Flüssigkeiten wie Wasser in das Innere des Druckers gelangen, ziehen Sie den Netzstecker aus der Steckdose und kontaktieren Sie Ihren Händler. Es kann zu einem Brand kommen.
	Wenn Sie eine Büroklammer oder einen anderen Fremdkörper in die Maschine fallen lassen, ziehen Sie den Netzstecker aus der Steckdose, und entfernen Sie die Fremdkörper. Es kann zu einem Stromschlag, Feuer oder zu Verletzungen kommen.
	Führen Sie keine Bedienschritte durch und zerlegen Sie das Gerät nicht, sofern nicht in dieser Bedienungsanleitung angegeben. Es kann zu einem Stromschlag, Feuer oder zu Verletzungen kommen.
	Wenn die Maschine hinfällt oder die Abdeckung beschädigt wird, ziehen Sie den Netzstecker aus der Steckdose und kontaktieren Sie Ihren Händler. Es kann zu einem Stromschlag, Feuer oder zu Verletzungen kommen.

 WARNUNG	
	Trennen Sie das Gerät regelmäßig vom Stromnetz, um die Stecker und die Räume zwischen den Steckern zu reinigen. Wenn der Netzstecker in die Steckdose über einen längeren Zeitraum eingesteckt bleibt, sammelt sich Staub auf den Steckern und es kann zu einem Kurzschluss kommen, was möglicherweise zu einem Brand führen kann.
	Saugen Sie verschütteten Toner nicht mit einem elektronischen Staubsauger auf. Verschütteten Toner mit einem elektrischen Staubsauger aufzusaugen kann aufgrund von Funkenbildung aus elektrischen Kontakten oder aufgrund von anderen Gründen zu Feuer führen. Wenn Toner auf dem Boden oder an anderen Orten verschüttet wird, wischen Sie den Toner vorsichtig mit einem feuchten Lappen oder einem anderen Tuch auf und achten Sie darauf den Toner nicht zu verteilen.
	Stecken Sie keine Gegenstände in das Lüfterloch. Es kann zu einem Stromschlag, Feuer oder zu Verletzungen kommen.
	Stellen Sie keine mit Wasser gefüllten Tassen oder andere Gegenstände auf das Gerät. Es kann zu einem Stromschlag oder Feuer kommen.
	Lassen Sie keinen Haustierurin oder andere Flüssigkeiten in das Innere dieser Maschine geraten und lassen diese Maschine nicht feucht werden. Es kann zu einem Stromschlag oder Feuer kommen.
	Wenn die Druckerabdeckung geöffnet ist, berühren Sie nicht die Fixiereinheit. Dies kann zu Verbrennungen führen.
	Werfen Sie die Tonerkartusche oder die Bildtrommel nicht ins Feuer. Der Toner kann sich entzünden, was Verbrennungen zur Folge hat.
	Verbinden Sie das Netzkabel, weitere Kabel oder das Erdungskabel nur so, wie im Benutzerhandbuch angegeben. Es kann zu einem Brand kommen.

 WARNUNG	
	Der Betrieb von UVS (unterbrechungsfreie Stromversorgung) oder Wechselrichter ist nicht gesichert. Verwenden Sie keine unterbrechungsfreie Stromversorgung oder Inverter. Es kann zu einem Brand kommen.

 ACHTUNG	
	Halten Sie sich nicht in der Nähe der Papierausgabe auf, wenn das Gerät eingeschaltet ist oder wenn der Druckvorgang läuft. Dies kann zu Verletzungen führen.
	Berühren Sie die Flüssigkristallanzeige nicht, wenn diese beschädigt ist. Dies kann zu Verletzungen führen. Sollte auslaufende Flüssigkeit (Flüssigkristall) aus der Flüssigkristallanzeige in die Augen oder in den Mund gelangen, sofort mit reichlich Wasser auswaschen. Falls notwendig, ärztlichen Rat einholen.
	Bildtrommel oder Tonerkartusche nicht auseinander nehmen oder gewaltsam öffnen. Sie könnten verschütteten Toner einatmen oder der Toner gelangt an Ihre Hände oder Kleidung, was diese verschmutzt.

HINWEIS!

Dieses Produkt ist nicht für die Verwendung im unmittelbaren Gesichtsfeld am Bildschirmarbeitsplatz vorgesehen. Um störende Reflexionen am Bildschirmarbeitsplatz zu vermeiden darf dieses produkt nicht im unmittelbaren Gesichtsfeld platziert werden.

Über dieses Handbuch

Hier werden verschiedene Informationen über dieses Handbuch zur Verfügung gestellt. Lesen Sie diese Abschnitte, bevor Sie dieses Handbuch verwenden.

• Haftungsausschluss

Es wurden alle Anstrengungen unternommen, um sicherzustellen, dass die in dieser Veröffentlichung enthaltenen Informationen vollständig und richtig sind und dem aktuellsten Stand entsprechen. Der Hersteller übernimmt keinerlei Verantwortung für die Konsequenzen von Irrtümern außerhalb der Kontrolle des Unternehmens. Zudem kann der Hersteller keine Garantie dafür übernehmen, dass durch andere Hersteller vorgenommene Änderungen an Software und Geräten, die in diesem Handbuch erwähnt werden, die Gültigkeit der hierin enthaltenen Informationen unbeeinträchtigt lassen. Die Erwähnung von Software-Produkten von Drittherstellern lässt nicht notwendigerweise den Schluss zu, dass sie vom Hersteller empfohlen werden.

Obwohl größte Sorgfalt darauf verwendet wurde, die hierin enthaltenen Informationen so akkurat und hilfreich wie möglich weiterzugeben, übernehmen wir keinerlei Garantie hinsichtlich ihrer Genauigkeit und Vollständigkeit.

• Copyright des Handbuchs

Alle Rechte sind der Oki Data Corporation vorbehalten. Kein Teil dieses Dokuments darf in irgendeiner Form oder durch irgendwelche Mittel ohne vorherige schriftliche Genehmigung von Oki Data Corporation reproduziert werden.

© 2016 Oki Data Corporation

• Handbuchverzeichnis

- Benutzerhandbuch (PDF) ----- Wird in der DVD-ROM gespeichert, die im Lieferumfang des Geräts enthalten ist.
- Erweitertes Handbuch (PDF) ----- Laden Sie dieses Handbuch von der Okidata Webseite herunter und nehmen Sie es als Referenz.
- Online-Handbuch ----- Dieses kann auf der Okidata Webseite durchsucht werden.

• Über Beschreibungen

Über Beschreibungen

Markierungen, Symbole, Abbildungen und andere Beschreibungen werden zur Verfügung gestellt.

- Über Markierungen
- Über Symbole
- Über Abbildungen



Wenn nicht anders angegeben verwendet dieses Handbuch Screenshots der folgenden Bildschirme.





- Für Windows: Windows 7
- Für Mac OS X: Mac OS X 10.9

[OKI MFP (OKI-Multifunktionsgerät)] kann als Modellname verwendet werden.

Je nach Version Ihres Betriebssystems, Modells oder Ihrer Version kann die Beschreibung dieses Handbuchs variieren.

Über Markierungen

Dieses Handbuch verwendet die folgenden Markierungen.

Symbol	Bedeutung
	Zeigt die Vorsichtsmaßnahmen und Einschränkungen für den korrekten Betrieb dieses Geräts an. Versichern Sie sich, dass Sie diese durchlesen, um einen korrekten Betrieb des Geräts zu versichern.
	Zeigt für die Verwendung des Geräts nützliche Informationen an. Dies sollte durchgelesen werden.
	Zeigt ein Referenzthema an. Durchlesen, wenn mehr Informationen benötigt werden.
	Zeigt ein bezogenes Thema an. Durchlesen, wenn bezogene Informationen benötigt werden.

Über Symbole

Dieser Abschnitt beschreibt die Symbole und deren Bedeutung in diesem Handbuch.

Symbol	Bedeutung
Abbildung (Bezeichnung der Schaltfläche)	Zeigt eine Schaltfläche (Bezeichnung der Schaltfläche) am Bedienfeld des Geräts an.
□	Zeigt Menüname, Elementname, Option und andere Elemente an, die auf der Anzeige des Bedienfelds zu sehen sind. Zeigt den Namen von Menü, Fenster oder Dialogfeld an, die auf dem Computerbildschirm angezeigt werden. Diese können in Beschreibungen oder Abbildungen in Prozeduren eindeutig unterschieden werden.
" "	Zeigt eine Nachricht auf dem Bildschirm oder einen eingegebenen Text an. Zeigt Dateinamen auf dem Computer an. Zeigt den Titel des Themas eines Linkziels an.
< >	Zeigt eine Taste auf der Computertastatur an.
>	Zeigt an, wie das gewünschte Menü von Gerät oder Computer angezeigt werden kann.

Über Abbildungen

Die Abbildungen von MC573 werden in diesem Handbuch als Beispiele verwendet.

Bei den in diesem Handbuch verwendeten Abbildungen auf der Anzeige des Bedienfelds handelt es sich um die werksseitigen Standardeinstellungen.



Abhängig von Ihrem Modell kann diese Beschreibung abweichend sein.

Warenzeichen und andere Informationen

OKI ist eine eingetragene Marke von Oki Electric Industry Co., Ltd.

Energy Star ist eine Marke der United States Environmental Protection Agency.

Microsoft, Windows, Windows Server, Windows Vista und Internet Explorer sind eingetragene Marken der Microsoft Corporation.

Apple, Macintosh, Mac und Mac OS sind eingetragene Marken von Apple Inc.

iPad, iPhone, iPod, iPod touch und Safari sind eingetragene Warenzeichen der Apple Inc., registriert in den USA und anderen Ländern.



AirPrint und das AirPrint-Logo sind eingetragene Warenzeichen der Apple Inc.

Google, Google Docs, Android, und Gmail sind Marken von Google Inc.

Google Cloud Print ist eine Handelsmarke von Google Inc.

Adobe, Illustrator, Photoshop, PostScript und Reader sind Marken bzw. Marken der Adobe Systems Incorporated in den Vereinigten Staaten und in anderen Ländern.

FeliCa ist ein eingetragenes Warenzeichen der Sony Corporation.

MIFARE ist ein Warenzeichen der NXP Semiconductors.

Andere Produkt- und Markennamen sind eingetragene Marken oder Marken der jeweiligen Unternehmen.

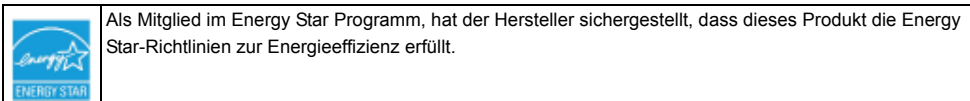

CE	Dieses Produkt entspricht den Anforderungen der Richtlinien des EU-Rates 2014/30/EG (EMV), 2014/35/EG (LVD), 1999/5/EG (R&TTE), 2009/125/EG (ErP) und 2011/65/EU (RoHS), ggf. ergänzt, in der Angleichung der Rechtsvorschriften der Mitgliedsstaaten in Bezug auf elektromagnetische Verträglichkeit, Niederspannung, Funk- und Telekommunikationsendgeräte und energieverbrauchende Produkte sowie Beschränkungen bei der Verwendung bestimmter gefährlicher Substanzen in elektrischen und elektronischen Geräten.
-----------	---

Die folgenden Kabel wurden zur Produktevaluation in Übereinstimmung mit der EMC-Richtlinie 2004/108/EC verwendet. Andere Konfigurationen könnten diese Übereinstimmung beeinträchtigen.

KABELTYP	LÄNGE (METER)	KERN	SCHIRM
Netz	1,8	X	X
USB	5,0	X	✓
LAN	10,0	X	X
Telefon	3,0	X	X

• Erste Hilfe im Notfall

Gehen Sie vorsichtig mit dem Patronenpulver um:



Bei Verschlucken lassen Sie die Person kleine Mengen kaltes Wasser trinken und einen Arzt aufsuchen. Versuchen Sie NICHT, Erbrechen herbeizuführen.

Wenn es eingeatmet wird, bringen Sie die Person an die frische Luft. Begeben Sie sich unverzüglich in ärztliche Behandlung.

Sollte Tonerpulver in die Augen gelangen, spülen Sie es mindestens 15 Minuten mit viel Wasser aus. Schließen Sie die Augenlider nicht. Begeben Sie sich unverzüglich in ärztliche Behandlung.

Verschütteter Toner kann mit kaltem Wasser und Seife abgewaschen werden, damit keine Flecken auf der Haut oder Kleidung bleiben.

- **HERSTELLER**

OKI Data Corporation,
4-11-22 Shibaura, Minato-ku,
Tokio 108-8551, Japan

- **Import in die EU/autorisierter Vertreter**

OKI Europe Limited
Blays House
Wick Road
Egham
Surrey, TW20 0HJ
Großbritannien

Sollten Sie Fragen zu Vertrieb, Support oder allgemeiner Art haben, wenden Sie sich an Ihren Händler vor Ort.

- **Informationen zur Umwelt**



Lizenz

Dieses Produkt enthält Software, die vom Heimdal Projekt entwickelt wurde.

Copyright (c) 1995 - 2008 Kungliga Tekniska Högskolan

(Königlich Technische Hochschule Stockholm, Schweden).

Alle Rechte vorbehalten.

Weiterverbreitung und Nutzung im Quell- und Maschinencode, mit oder ohne Änderungen, sind gestattet, soweit die folgenden Bedingungen eingehalten sind:

- 1 Bei einer Weitergabe der Quellcodes muss der oben aufgeführte Copyright-Hinweis, diese Liste an Bedingungen und der folgende Haftungsausschuss enthalten sein.
- 2 Bei der Weitergabe in binärer Form müssen der obigen Copyright-Hinweis, diese Liste der Bedingungen und den folgenden Haftungsausschluss in der Dokumentation und/oder anderen mitgelieferten Materialien reproduziert werden.
- 3 Weder der Name der Hochschule noch die Namen ihrer Mitarbeiter dürfen benutzt werden, um von dieser Software abgeleitete Produkte zu kennzeichnen oder deren Absatz zu fördern, es sei denn es liegt eine vorherige schriftliche Zustimmung dafür vor.

DIESE SOFTWARE WIRD VOM INSTITUT UND DEN MITARBEITER "WIE SIE SIT" UND OHNE JEDE GARANTIE, EINSCHLIESSLICH, ABER NICHT AUSSCHLIESSLICH, DE GESETZLICHE GEWÄHRLEISTUNG DER EIGNUNG FÜR EINEN BESTIMMTEN ZWECK ZUR VERFÜGUNG GESTELLT. IN KEINEM FALL IST DAS INSTITUT ODER MITARBEITER FÜR DIREKTE, INDIREKTE, BESONDERE, ODER FOLGESCHÄDEN (EINSCHLIESSLICH, ABER NICHT AUSSCHLIESSLICH, AUFTRAG VON ERSATZWAREN ODER DIENSTLEISTUNGEN, VERLUST VON DATEN ODER GEWINNEN ODER GESCHÄFTSAUSFALL) URSACHE UND HAFTUNGSTHEORIE, OB IM VERTRAG, HAFTUNGS ODER SCHULD (EINSCHLIESSLICH FAHRLÄSSIGKEIT), DIE IN KEINER WEISE AUS DER VERWENDUNG DIESER SOFTWARE, AUCH BNEI DER MÖGLICHKEIT EINES SOLCHEN SCHADENS VERANTWORTLICH.

• Offenlegung der Open Source License

Die folgende Open-Source-Software ist für die Verwendung von Google Cloud Print enthalten. Die Beschreibungen der Open-Source-Lizenzen sind nachfolgend enthalten.

json-c

Copyright (c) 2009-2012 Eric Haszlakiewicz

Hiermit wird die Erlaubnis erteilt, kostenlos jeder Person, die eine Kopie dieser Software und der zugehörigen Dokumentationen (die "Software") möchte, die in der Software ohne Einschränkung zu nutzen, einschließlich und ohne Einschränkung der Rechte zu verwenden, kopieren, ändern, fusionieren, zu veröffentlichen, zu verbreiten, Unterlizenzierung und / oder Verkauf von Kopien der Software, und den Personen, denen die Software zur Verfügung, so zu tun erlauben, vorbehaltlich der folgenden Bedingungen:

Der obige Urheberrechtsvermerk und dieser Erlaubnisvermerk sind in allen Kopien oder wesentlichen Teilen der Software enthalten.

DIESE SOFTWARE WIRD VOM INSTITUT UND DEN MITARBEITER "WIE SIE SIT" UND OHNE JEDE GARANTIE, EINSCHLIESSLICH, ABER NICHT AUSSCHLIESSLICH, DE GESETZLICHE GEWÄHRLEISTUNG DER EIGNUNG FÜR EINEN BESTIMMTEN ZWECK ZUR VERFÜGUNG GESTELLT. IN KEINEM FALL SOLLEN AUTOREN ODER INHABER HAFTUNG FÜR SCHADEN ODER SONSTIGE HAFTUNG, OB IN EINEM VERTRAG, SCHADENSERSATZ ODER ANDEREN, DIE AUS ODER IN VERBINDUNG MIT DER SOFTWARE ODER DER VERWENDUNG ODER ANDERER UMGANG SOFTWARE HAFTBAR GEMACHT WERDEN.

Copyright (c) 2004, 2005 Metaparadigm Pte Ltd

Hiermit wird die Erlaubnis erteilt, kostenlos jeder Person, die eine Kopie dieser Software und der zugehörigen Dokumentationen (die "Software") möchte, die in der Software ohne Einschränkung zu nutzen, einschließlich und ohne Einschränkung der Rechte zu verwenden, kopieren, ändern, fusionieren, zu veröffentlichen, zu verbreiten, Unterlizenzierung und / oder Verkauf von Kopien der Software, und den Personen, denen die Software zur Verfügung, so zu tun erlauben, vorbehaltlich der folgenden Bedingungen:

Der obige Urheberrechtsvermerk und dieser Erlaubnisvermerk sind in allen Kopien oder wesentlichen Teilen der Software enthalten.

DIESE SOFTWARE WIRD VOM INSTITUT UND DEN MITARBEITER "WIE SIE SIT" UND OHNE JEDE GARANTIE, EINSCHLIESSLICH, ABER NICHT AUSSCHLIESSLICH, DE GESETZLICHE GEWÄHRLEISTUNG DER EIGNUNG FÜR EINEN BESTIMMTEN ZWECK ZUR VERFÜGUNG GESTELLT. IN KEINEM FALL SOLLEN AUTOREN ODER INHABER HAFTUNG FÜR SCHADEN ODER SONSTIGE HAFTUNG, OB IN EINEM VERTRAG, SCHADENSERSATZ ODER ANDEREN, DIE AUS ODER IN VERBINDUNG MIT DER SOFTWARE ODER DER VERWENDUNG ODER ANDERER UMGANG SOFTWARE HAFTBAR GEMACHT WERDEN.

2

Einrichten

Installationsanforderungen

Überprüfung des Zubehörs

Entpacken und Installieren des Geräts

Installieren der optionalen Ausrüstung

Anschließen einer Telefonleitung

Anschließen des Netzkabels

Verbindung eines LAN-Kabels/USB-Kabels

Papier in das Fach einlegen

Überprüfen der Einstellungsinformationen

Einrichtung dieses Geräts

Verbindung mit einem Drahtlosen LAN

Installation eines Treibers und Software auf dem Computer

Installationsanforderungen

- Installationsumgebung
- Aufstellraum

Installationsumgebung

Installieren Sie das Gerät in folgender Umgebung.

Umgebungstemperatur: 10°C bis 32°C

Umgebungsfeuchtigkeit: 20 % bis 80 % rF (relative Feuchtigkeit)

Maximale Feuchttemperatur: 25°C



- Achten Sie darauf, Kondensation zu vermeiden. Sie könnte zu Fehlfunktionen führen.
- Bei der Installation des Geräts an einem Ort mit 30 % Luftfeuchtigkeit oder weniger verwenden Sie einen Luftbefeuchter oder eine antistatische Matte.
- Je nach Installationsumgebung ist der Betrieb des Druckers lauter. Wenn Sie das Geräusch stört, schlagen wir vor, das Gerät an anderer Stelle oder in einen anderen Raum zu installieren.

WARNUNG

- Gerät nicht an einem Ort mit hohen Temperaturen oder in der Nähe von Feuer installieren.
- Gerät nicht an einem Ort installieren, an dem chemische Reaktionen auftreten können (wie z. B. ein Labor).
- Installieren Sie das Gerät nicht neben Behältern, die Alkohol, Verdünner, oder flammable Flüssigkeiten enthalten.
- Installieren Sie diese Maschine nicht an einem Ort der kleiner Kindern zugänglich ist.
- Installieren Sie diese Maschine nicht an einem instabilen Ort (z.B. wackelige Theken oder geneigte Flächen, usw.).
- Installieren Sie diese Maschine nicht an einem Ort mit hoher Luftfeuchtigkeit oder Staub oder an einem Ort an dem die Maschine direkter Sonneneinstrahlung ausgesetzt ist.
- Installieren Sie diese Maschine nicht in Umgebungen mit salzhaltiger Luft und korrosiven Gasen.
- Installieren Sie diese Maschine nicht an einem Ort an dem es starken Vibrationen ausgesetzt ist.
- Installieren Sie diese Maschine nicht an einem Ort an dem ihr Lüfter blockiert ist.

ACHTUNG

- Installieren Sie diese Maschine nicht direkt auf einem dicken Teppich oder Teppichboden.
- Installieren Sie diese Maschine nicht in einem geschlossenen Raum oder anderen Orten mit schlechter Belüftung.
- Wenn Sie das Gerät über lange Zeit in einem kleinen Raum benutzen, sorgen Sie bitte dafür, dass Sie den Raum lüften.
- Nicht in der Nähe von starken magnetischen Feldern oder Lärmquellen installieren.
- Stellen Sie den Drucker entfernt von Monitoren und Fernsehgeräten auf.
- Tragen Sie diese Maschine, indem beide Seiten halten und ihre Rückseite leicht nach unten neigen.

Aufstellraum

Stellen Sie das Gerät auf eine ebene Fläche, die breit genug ist, um Platz für die Standfüße zu bieten.

Gewährleisten Sie ausreichend Platz um das Gerät herum, wie in den Abbildungen unten dargestellt.

• Ansicht von oben

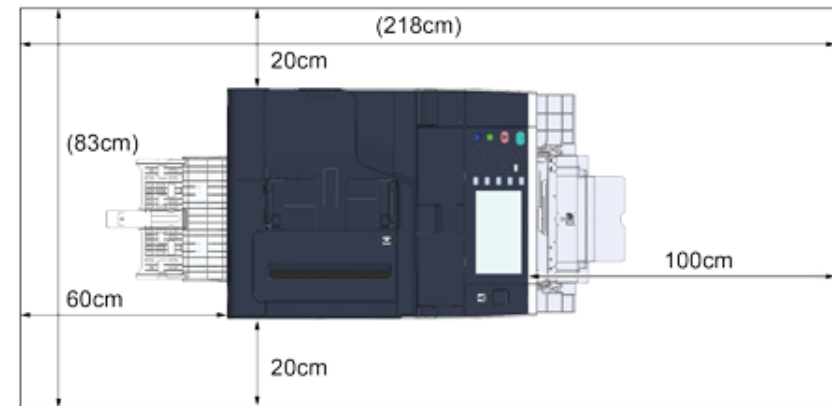

• Seitenansicht

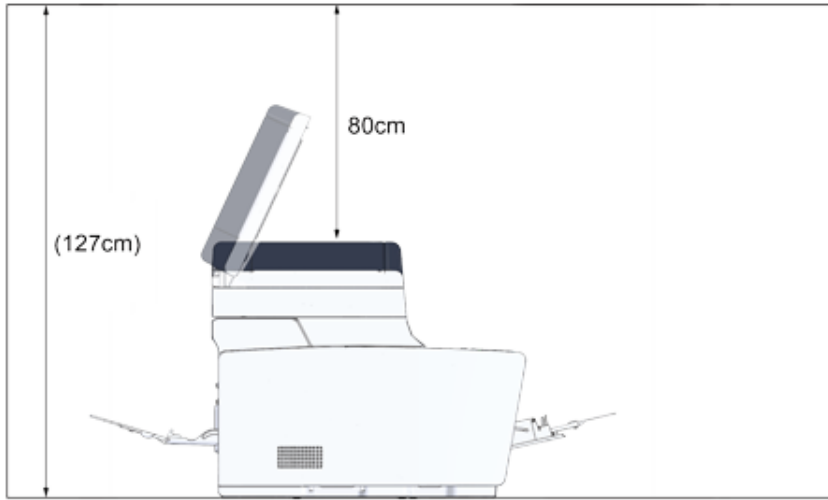

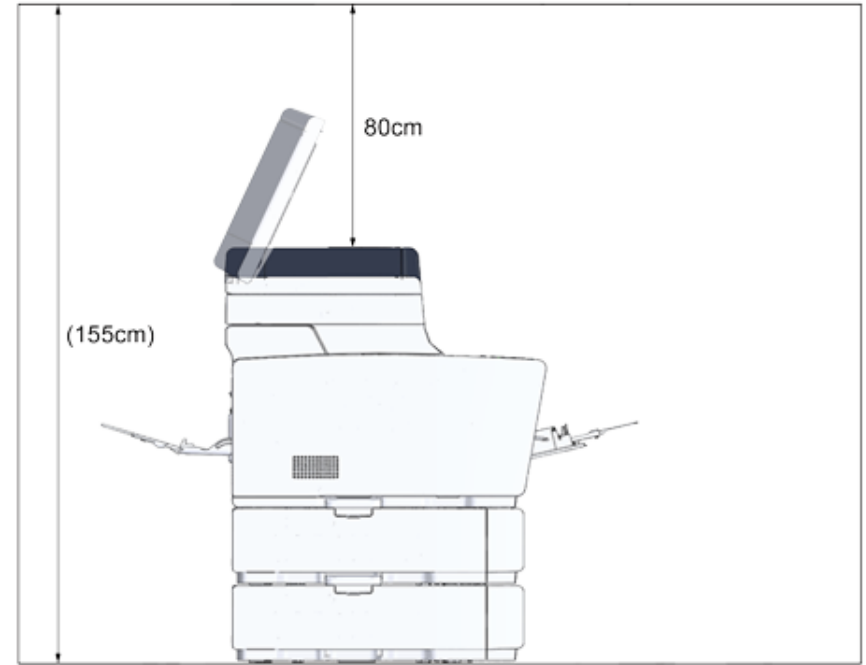

• Seitenansicht (wenn die zusätzliche Kassette installiert ist)



Überprüfung des Zubehörs

Überprüfen Sie, ob alle unten aufgeführten Bestandteile vorhanden sind.

 ACHTUNG	Dies kann zu Verletzungen führen.	
Heben Sie diesen Drucker mit 2 Personen an, weil er etwa 31 kg wiegt.		



Nutzen Sie zuerst die mitgelieferten Verbrauchsmaterialien. Wenn andere Verbrauchsmaterialien zuerst benutzt werden, kann es daran liegen, dass das Haltbarkeitsdatum nicht richtig angezeigt wird oder die mitgelieferten Verbrauchsmaterialien nicht verwendet werden.

• Hauptgerät



- Vier Bildtrommeln (Schwarz, Cyan, Magenta und Gelb)
- Vier Starter-Tonerkartuschen (Schwarz, Cyan, Magenta und Gelb)

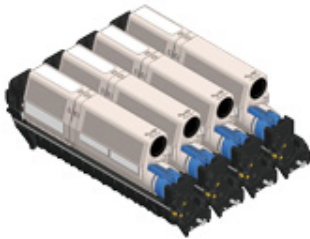

Die Starter-Tonerkartuschen werden für MC-Modelle in die Bildtrommeln, die vor Auslieferung des Geräts bereits eingesetzt werden, integriert.



Die Starter-Tonerkartusche ist im ES-Modell nicht installiert. Installieren Sie die Tonerkartusche, die im Lieferumfang des Geräts enthalten ist. Lesen Sie „Austauschen der Bildtrommel“.

• DVD-ROM mit Software



• Stromkabel

• Telefonkabel



• Umschlaghebel

Der Umschlaghebel ist am Mehrzweckfach angebracht. Verwenden Sie den Umschlaghebel, falls Umschläge nach dem Drucken Knicke aufweisen.



Anweisungen entnehmen Sie dem Erweiterten Handbuch.



- LAN-Kabel oder USB-Kabel sind nicht im Paket enthalten. Bereiten Sie ein für Ihre Verbindungsumgebung passendes Kabel separat vor.
- Beim Transport des Geräts werden Verpackungs- und Polstermaterial verwendet. Werfen Sie Verpackungsmaterial nicht weg, da Sie es künftig noch brauchen könnten.

Entpacken und Installieren des Geräts

Dieser Abschnitt beschreibt, wie Sie das Gerät entpackt und installiert wird.

 ACHTUNG	Dies kann zu Verletzungen führen.	
Heben Sie diesen Drucker mit 2 Personen an, weil er etwa 31 kg wiegt.		



- Geben Sie besonders bei der Handhabung der Bildtrommel acht (der grüne Zylinder), da diese leicht brechen kann.
- Setzen Sie die Lichttrommel nicht direktem Sonnenlicht oder heller Beleuchtung (von mehr als ca. 1500 lux) aus. Setzen Sie die Lichttrommel nicht einmal der Raumbelichtung für mehr als 5 Minuten aus.
- Für den Transport des Geräts werden Verpackungs- und Polstermaterialien benötigt. Entsorgen Sie diese nicht, sondern lagern Sie diese zur späteren Verwendung.

- 1 Entnehmen Sie das Gerät aus dem Karton und entfernen Sie das Zubehör, die Polstermaterialien und die Plastikhülle von Ihrem Gerät.

- 2 Heben Sie das Gerät an und bringen Sie es dorthin, wo es aufgestellt werden soll.



Öffnen Sie die Scannereinheit nicht, bis Sie Schritt 4 erreicht haben.

- 3 Entfernen Sie die Polstermaterialien, die Schutzbänder, das Schutzblatt und die Trockenmittelbeutel.
- 4 Halten Sie den Griff (B), um die Scannereinheit zu öffnen.

- 5 Drücken Sie die Taste (A) und öffnen Sie das Ausgabefach (a), bis dieses stoppt.



- 6 Drücken Sie die Spitze des blauen Hebels der Tonerkartusche zusammen und drehen ihn vorwärts, bis die Spitze mit dem Zapfen der Kartusche zusammentrifft.

Drehen Sie die Hebel aller 4 Tonerkartuschen nach diesem Prinzip.

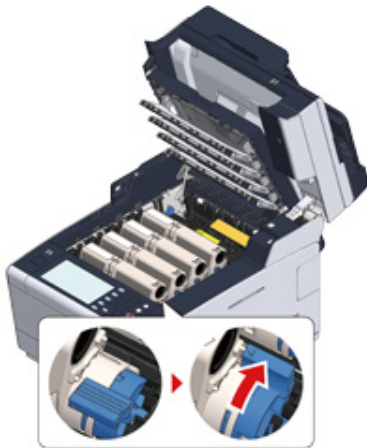

Wenn Sie das Ausgabefach schließen, ohne den blauen Hebel zu drehen, kann dies eine Fehlfunktion verursachen. Stellen Sie sicher, dass Sie den blauen Hebel drehen, bis die Oberseite mit der Lasche auf der Rückseite der Tonerpatrone ausgerichtet ist.

- 7 Ziehen Sie die Verriegelungshebel auf der Fixiereinheit zum Entsperren in Ihre Richtung.

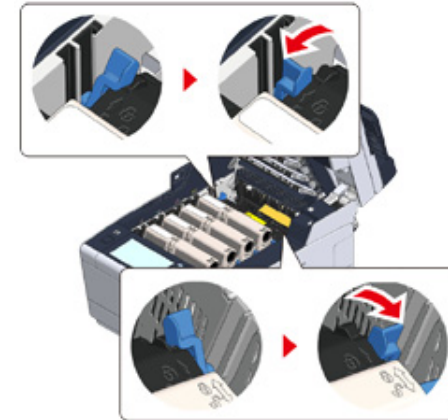

- 8 Halten Sie die Fixiereinheit am Griff fest und heben Sie sie aus dem Gerät.



- 9 Drücken Sie den blauen Hebel auf der Fixiereinheit und entfernen Sie den orangefarbenen Sicherheitsverschluss und -film.

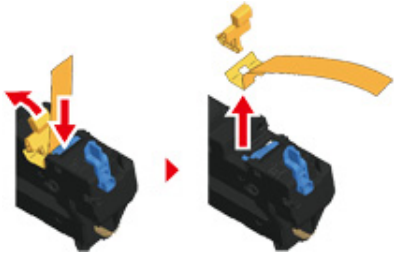

- 10 Halten Sie die Fixiereinheit am Griff fest und richten Sie sie an den Rillen hinter der Tonerkartusche aus. Setzen Sie die Fixiereinheit in das Gerät.

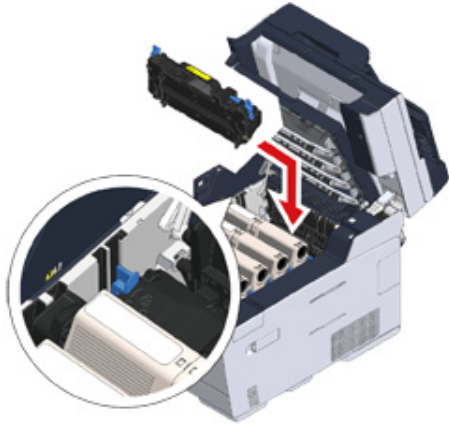

- 11 Zum Verriegeln drücken Sie die Hebel der Fixiereinheit.

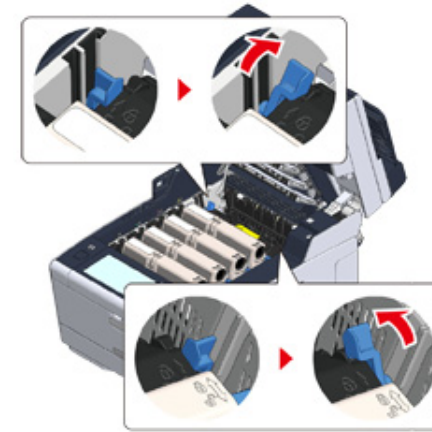

- 12 Schließen Sie das Ausgabefach (a) langsam und drücken Sie zur Bestätigung auf die Mitte des Ausgabefachs.

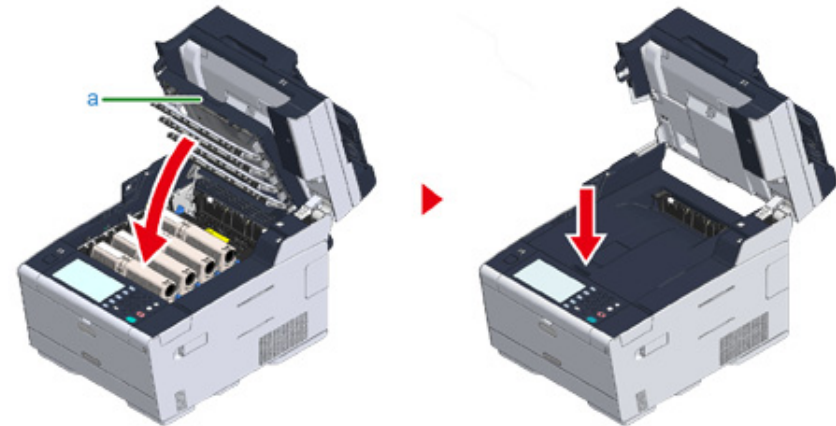

Wenn die Fehlermeldung, dass das Ausgabefach offen ist, nicht verschwindet, stellen Sie sicher, dass das Ausgabefach sicher geschlossen ist.

13 Halten Sie den Griff (B), um die Scannereinheit zu schließen.

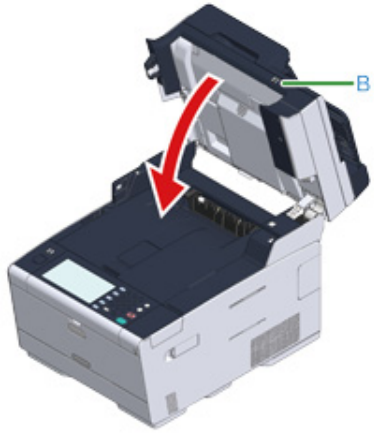

Installieren der optionalen Ausrüstung

In diesem Abschnitt wird beschrieben, wie optionale Zubehörteile installiert werden.

- Installieren des Drahtlos-LAN-Moduls
- Anbringen der zusätzlichen Kassette
- Einstellen des Druckertreibers

Installieren des Drahtlos-LAN-Moduls

Installieren Sie das Drahtlos-LAN-Modul, wenn Sie eine drahtlose Verbindung nutzen möchten.

Stellen Sie nach der Installation sicher, dass Sie die Drahtlose LAN Einstellung von [DISABLE (DEAKTIVIEREN)] auf [ENABLE (AKTIVIEREN)] im Bedienfeld ändern.

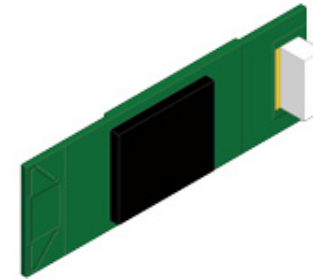

- 1 Überprüfen Sie, dass das Gerät ausgeschaltet ist und dass das Stromkabel und alle anderen Kabel ausgesteckt sind.



Die Installation des Drahtlos-LAN-Moduls mit angeschaltetem Gerät kann zu Fehlfunktionen am Gerät und am Drahtlos-LAN-Modul führen.

- 2 Öffnen Sie die Abdeckung des Drahtlos-LAN-Moduls.



- 3 Entfernen Sie den Anschluss von der Abdeckung und verbinden Sie ihn mit dem Drahtlos-LAN-Modul.

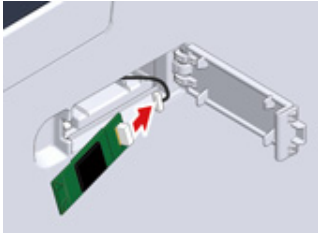

- 4 Schließen Sie das Drahtlos-LAN-Modul an das Gerät an.

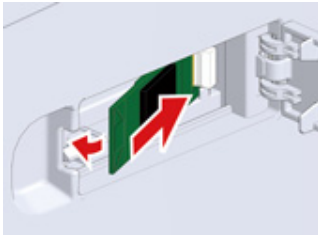

- 5 Schließen Sie die Abdeckung des Drahtlos-LAN-Moduls.

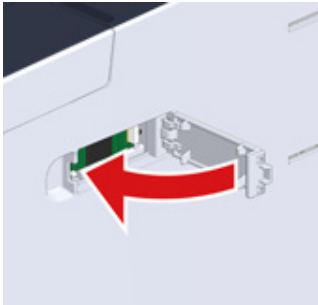

Gehen Sie zu "Anschließen des Netzkabels".

Anbringen der zusätzlichen Kassette

Bringen Sie die zusätzliche Kassette an, wenn Sie die Anzahl der Blätter Papier erhöhen.

Es können bis zu 2 Fächer angebracht werden.

Nach dem Anbringen der Fächer stellen Sie deren Zahl auf dem Druckertreiber ein.

Modell-Nummer N36501

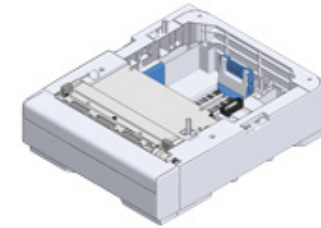

⚠ ACHTUNG

Dies kann zu Verletzungen führen.



Heben Sie diesen Drucker mit 2 Personen an, weil er etwa 31 kg wiegt.

- 1 Überprüfen Sie, dass das Gerät ausgeschaltet ist und dass das Stromkabel und alle anderen Kabel ausgesteckt sind.



Die Installation der zusätzlichen Kassette mit angeschaltetem Gerät kann zu Fehlfunktionen am Gerät und an der zusätzlichen Kassette führen.

- 2** Wenn Sie zwei zusätzliche Kassetten installieren möchten, verbinden Sie sie mit den Verriegelungsstücken.

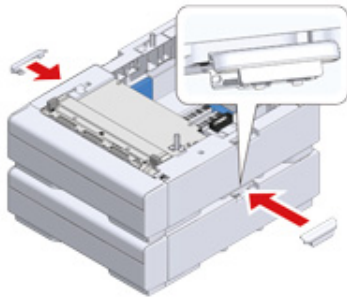

- 3** Stapeln Sie das Gerät langsam auf der zusätzlichen Kassette und richten Sie ihre Rückseiten und rechten Seiten aus.



- 4** Verschrauben Sie das Gerät und die zusätzliche Kassette mit den Verriegelungsstücken.



Einstellen des Druckertreibers

Wenn die zusätzliche Kassette installiert ist, vergewissern Sie sich, die Anzahl der Fächer einzustellen, nachdem der Druckertreiber installiert wurde.

Informationen zur Installation des Druckertreibers finden Sie unter "Installation eines Treibers und Software auf dem Computer".



- Um diese Prozedur durchführen zu können müssen Sie als Administrator am Computer angemeldet sein.
- Wenn Ihr Mac OS die folgenden Bedingungen anwendet wird die Information für die Installationsoption automatisch erhalten, und Sie müssen den Drückertreiber nicht setzen.
 - Wenn das Zusatzgerät vor dem Druckertreiber installiert wird
 - Wenn das Gerät mit einem Netzwerk über Bonjour verbunden ist
 - Wenn das Gerät über USB-Schnittstelle verbunden ist

• Einstellen zusätzliche(n) Kassette(n) im Windows PCL Druckertreiber

- 1 Klicken Sie auf [Start], und wählen Sie dann [Geräte und Drucker].
- 2 Klicken Sie mit der rechten Maustaste auf [OKI MC573 (OKI MC573)] und wählen Sie [OKI C573 PCL6 (OKI C573 PCL6)] in den [Printer Properties (Druckereigenschaften)].
- 3 Wählen Sie die Registerkarte [Geräteoptionen].

4 Geben Sie die Anzahl der Fächer ein und klicken Sie auf [OK].

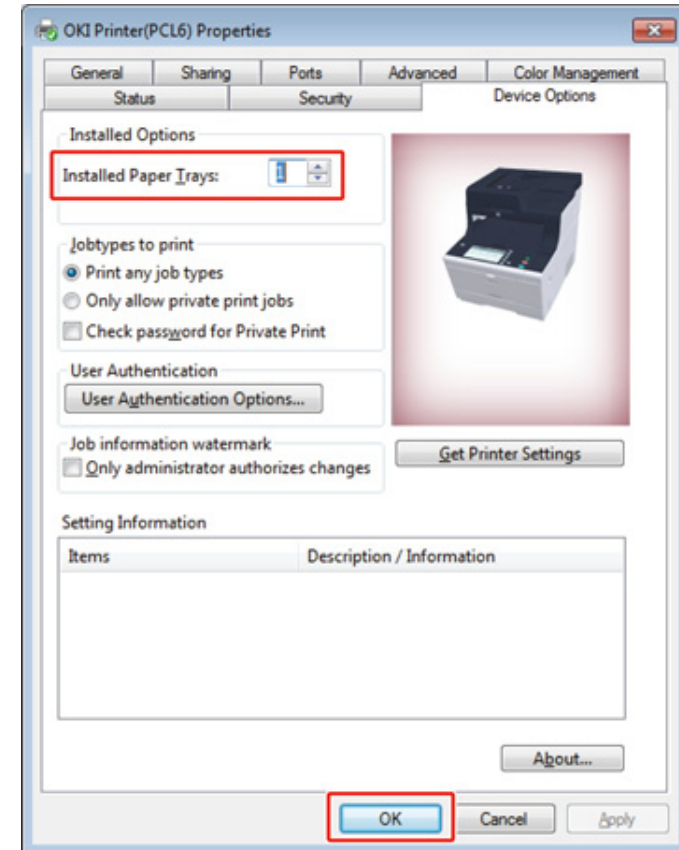

Bei Verwendung einer TCP/IP-Netzwerkverbindung klicken Sie auf [Get Printer Settings (Druckereinstellungen abrufen)], um die Anzahl der Fächer automatisch zu setzen.

• Einstellen zusätzliche(n) Kassette(n) im Windows PS Druckertreiber

- 1 Klicken Sie auf [Start], und wählen Sie dann [Geräte und Drucker].
- 2 Klicken Sie mit der rechten Maustaste auf [OKI MC573 (OKI MC573)] und wählen Sie [OKI C573 PS (OKI C573 PS)] in den [Printer Properties (Druckereigenschaften)].

- 3 Wählen Sie die Registerkarte [Geräte-Einrichtung].
- 4 Wählen Sie [Installierte Optionen automatisch] für [Installierbare Optionen] und klicken Sie dann auf [Setup].

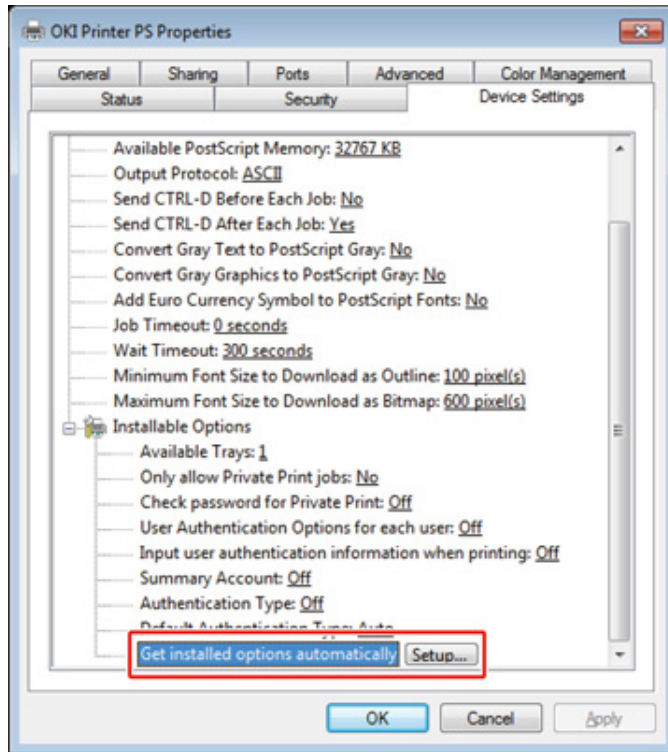

Bei Verwendung eines USB-Anschlusses wählen Sie die Gesamtzahl der Fächer für [Verfügbare Fächer] in [Installierbare Optionen].

- 5 Klicken Sie auf [OK].
- **Einstellen der zusätzliche(n) Kassette(n) im Mac OS X Druckertreiber**

- 1 Wählen Sie [Einrichten der Systemumgebung] aus dem Apple-Menü.
- 2 Klicken Sie auf [Printers & Scanners (Drucker & Scanner)].

- 3 Wählen Sie das Gerät aus und klicken Sie auf [Optionen und Zubehör].
- 4 Wählen Sie die Registerkarte [Options (Optionen)].
- 5 Wählen Sie die Gesamtzahl der Fächer für [Verfügbares Fach] und klicken Sie auf [OK].

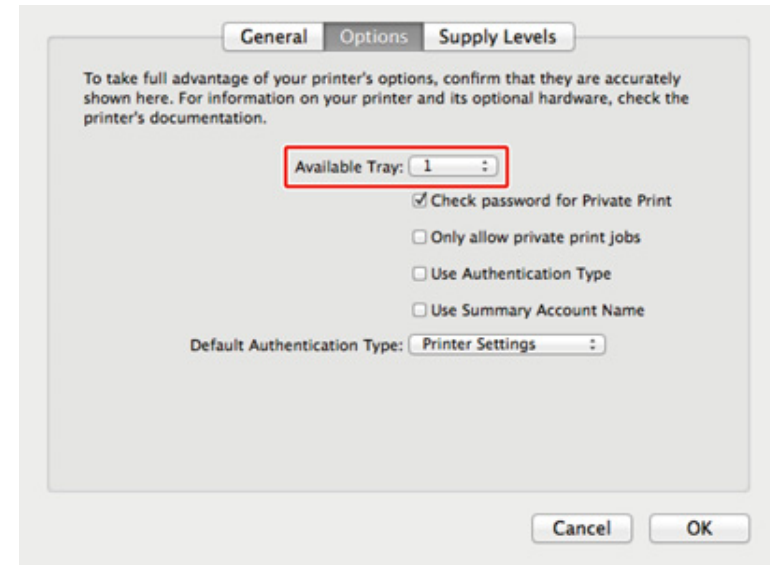

Anschließen einer Telefonleitung

Dieser Abschnitt beschreibt, wie ein Telefonkabel für Faxübermittlungen verbunden werden kann.

Die Verbindungsmethode für die Telefonleitung variiert abhängig von Ihrer Umgebung. Verbinden Sie ein für Ihre Umgebung passendes Telefonkabel, indem Sie sich auf die Abbildungen in diesem Handbuch beziehen.

Befestigen Sie das Telefonkabel im Gerätefach so, dass es nicht locker ist.

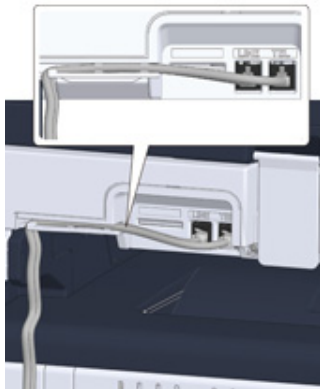

- Verwenden Sie ausschließlich das Telefonkabel, das mit dem Gerät mitgeliefert wird. Die Verwendung eines anderen Telefonkabels kann zu Fehlfunktionen führen.
- Wenn die Faxübertragung oder der Empfang nicht funktioniert, setzen Sie [Super G3 (Super G3)] auf [OFF (AUS)].
- Sie können eine ISDN-Leitung nicht direkt verbinden. Verwenden Sie zur Verbindung einen Anschlussadapter (TA) und verbinden Sie den LINE-Anschluss mit dem Gerät.

- Verbindung mit der öffentlichen Leitung (nur für Faxverwendung)
- Verbinden mit der öffentlichen Leitung (wenn ein Telefon mit dem Gerät verbunden wird).
- Verbinden des Optischen-IP-Telefons
- Anschließen an die ADSL-Umgebung
- Anschließen eines PBX, Haustelefons oder Geschäftstelefons
- Anschließen als Nebenstellentelefon
- Anschließen eines CS-Tuners oder Digitalfernsehers

Verbindung mit der öffentlichen Leitung (nur für Faxverwendung)

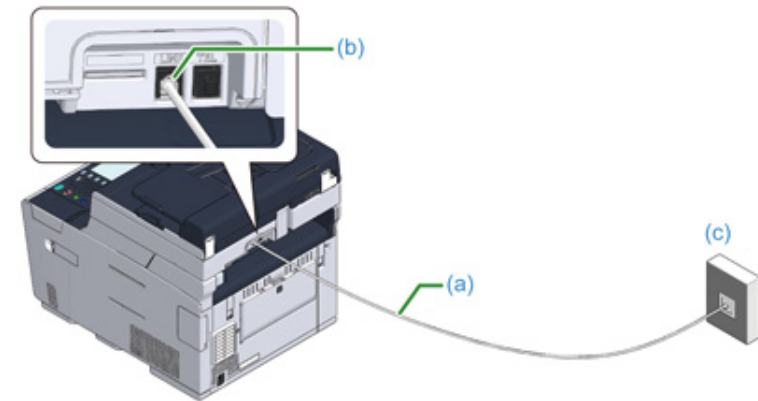

- 1 Stecken Sie ein Ende des im Lieferumfang enthaltenen Telefonkabels (a) in den LINE-Anschluss (b) des Geräts und das andere Ende in die öffentliche Leitung (analog) (c).



Lassen Sie die Abdeckung des „TEL-Anschlusses“ eingesteckt.

Verbinden mit der öffentlichen Leitung (wenn ein Telefon mit dem Gerät verbunden wird).

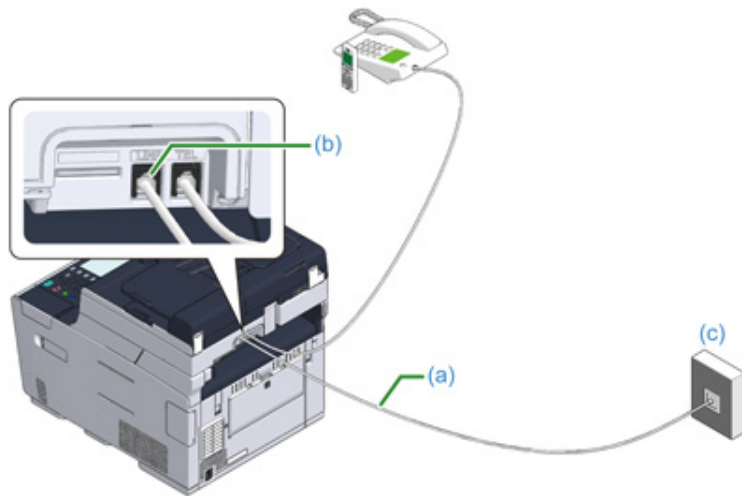

1 Stecken Sie ein Ende des im Lieferumfang enthaltenen Telefonkabels (a) in den LINE-Anschluss (b) des Geräts und das andere Ende in die öffentliche Leitung (analog) (c).

2 Nehmen Sie die Telefonanschluss-Abdeckung (d) ab.

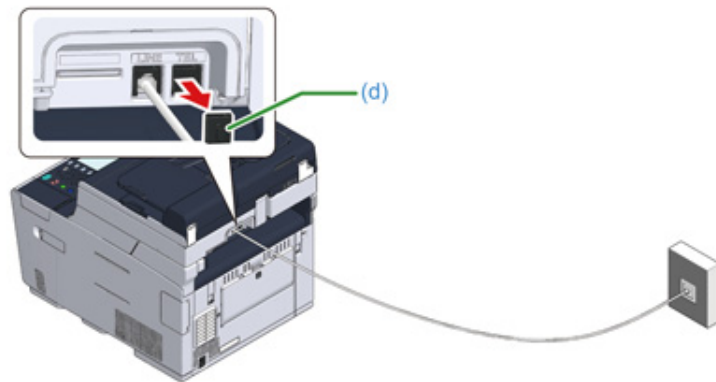

3 Stecken Sie das Telefonkabel (f), das mit dem externen Telefon verbunden ist, in den TEL-Anschluss (e) des Geräts.

Ein Telefon, das an das Gerät angeschlossen ist, wird als externes Telefon bezeichnet.

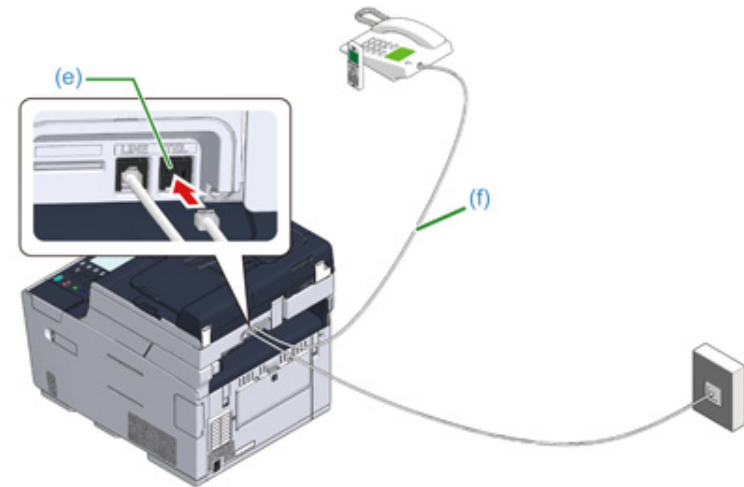



- Nur ein Telefon kann auf einmal angeschlossen werden.
- Verbinden Sie das Telefon und das Gerät nicht mit einem Parallelanschluss. Wenn Sie parallel zum Gerät ein Telefon anschließen, können folgende Fehler auftreten, die die korrekte Funktion des Geräts beeinflussen können.
 - Wenn Sie den Telefonhörer abheben, der parallel zum Gerät verbunden ist, wenn ein Fax gesendet oder empfangen wird, kann das Faxbild beschädigt werden, oder ein Fehler bei der Kommunikation auftreten.
 - Wenn der eingehende Anruf ein Sprachanruf ist, kann es vorkommen, dass das Telefon später klingelt oder auf halben Weg stoppt. Wenn der eingehende Anruf ein Fax ist, dann es vorkommen, dass das Gerät das Fax nicht empfangen kann.

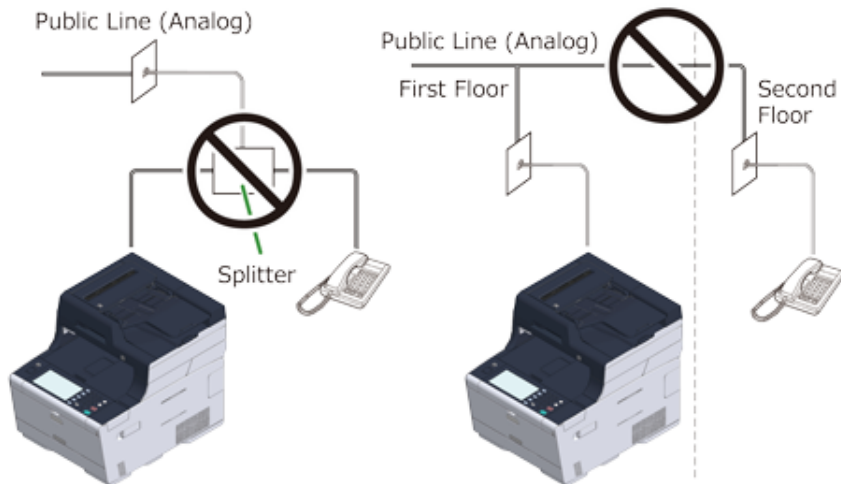

- Wenn Sie ein Telefon mit der Fax-Funktion verbinden, deaktivieren Sie vor der Verwendung die Fax-Funktion des Telefons (Faxempfang deaktivieren).



Im Fall der direkten Zusammenschaltung ist werden weitere Installationsarbeiten benötigt. Setzen Sie sich mit Ihrem Telefonanbieter in Verbindung.

Verbinden des Optischen-IP-Telefons

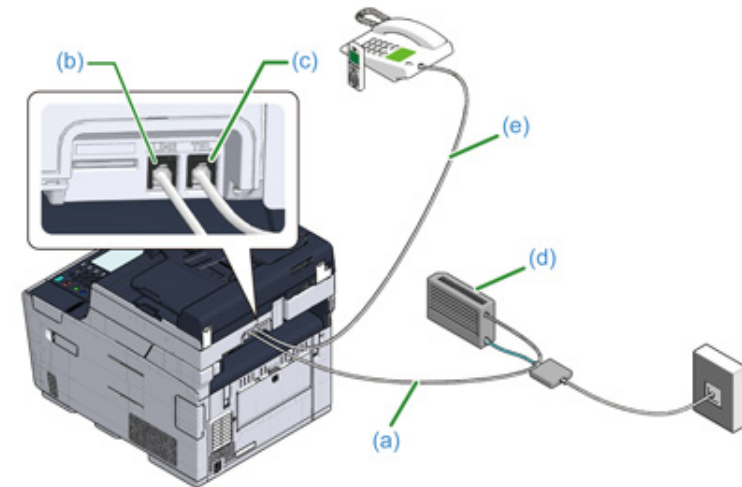

- 1 Stecken Sie das im Lieferumfang enthaltene Telefonkabel (a), das mit dem optischen Gerät (IP-Telefon) (d) verbunden ist, in den LINE-Anschluss (b) des Geräts.
- 2 Nehmen Sie die Telefonanschluss-Abdeckung ab.
- 3 Stecken Sie das Telefonkabel (e), das mit einem externen Telefon verbunden ist, in den TEL-Anschluss (c) des Geräts.



- Falls eine Faxanwahl fehlschlägt, stellen Sie die PBX-Leitung auf [ON (EIN)].
 - Benutzerinstallation (Anleitung für Fortgeschrittene)
- Wenn die Faxübertragung oder der Empfang nicht funktioniert, setzen Sie [Super G3] auf [AUS].
 - Benutzerinstallation (Anleitung für Fortgeschrittene)

Anschließen an die ADSL-Umgebung

Neben dem im Lieferumfang enthaltenen Telefonkabel wird ein Telefonkabel des gleichen Typs benötigt.

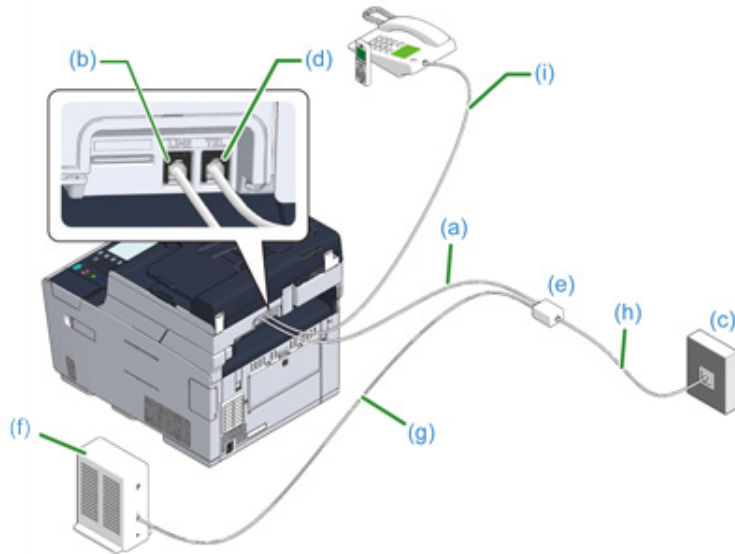

- 1 Stecken Sie ein Ende des im Lieferumfang enthaltenen Telefonkabels (a) in den LINE-Anschluss (b) des Geräts und das andere Ende an den Telefonsplitter (e).

Wenn Sie einen eingebauten Telefonsplitter und ein ADSL-Modem verwenden, stecken Sie das mitgelieferte Telefonkabel (a), das in das ADSL-Modem (f) eingesteckt ist, in den LINE-Anschluss (b) des Geräts.

- 2 Verbinden Sie den Telefonsplitter (e) mit dem ADSL-Modem (f) unter Verwendung eines Telefonkabels (g), und anschließend stecken Sie ein anderes Telefonkabel (h) in die öffentliche Leitung (analog) (c).
- 3 Nehmen Sie die Telefonanschluss-Abdeckung ab.
- 4 Stecken Sie das Telefonkabel (i), das mit einem externen Telefon verbunden ist, in den TEL-Anschluss (d) des Geräts.



- Falls eine Faxanwahl fehlschlägt, stellen Sie die PBX-Leitung auf [ON (EIN)].
 Benutzerinstallation (Anleitung für Fortgeschrittene)
- Wenn die Faxübertragung oder der Empfang nicht funktioniert, setzen Sie [Super G3] auf [AUS].
 Benutzerinstallation (Anleitung für Fortgeschrittene)

Anschließen eines PBX, Haustelefons oder Geschäftstelefons

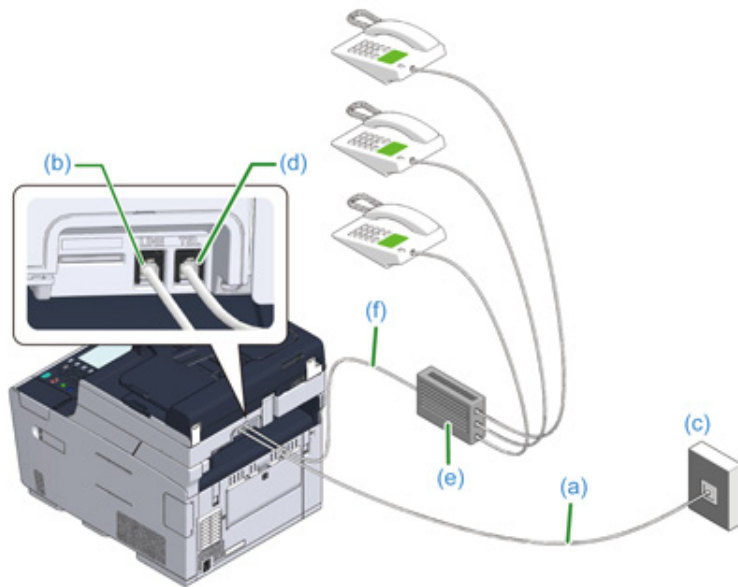

- 1 Stecken Sie das im Lieferumfang enthaltene Telefonkabel (a), das mit der öffentlichen Leitung (analog) (c) verbunden ist, in den LINE-Anschluss (b) des Geräts.
- 2 Stecken Sie das Telefonkabel (f), das mit dem Steuergerät, wie beispielsweise PBX (f), in den TEL-Anschluss (d) des Geräts.



- Haustelefon ist ein einfacher Schalter für die Verwendung zu Hause, der mehrere Telefone mit einer oder zwei Telefonleitungen verbindet, und somit als Erweiterung oder für Türsprechanlagen verwendet werden kann.
- Das Geschäftstelefon ist ein einfacher Schalter, der drei oder mehrere Telefonleitungen verbindet, wobei mehrere Telefone geteilt werden können. Dies ermöglicht die Verwendung von Telefonen mit Nebenstellen oder eine andere Nutzung.

Anschließen als Nebenstellentelefon

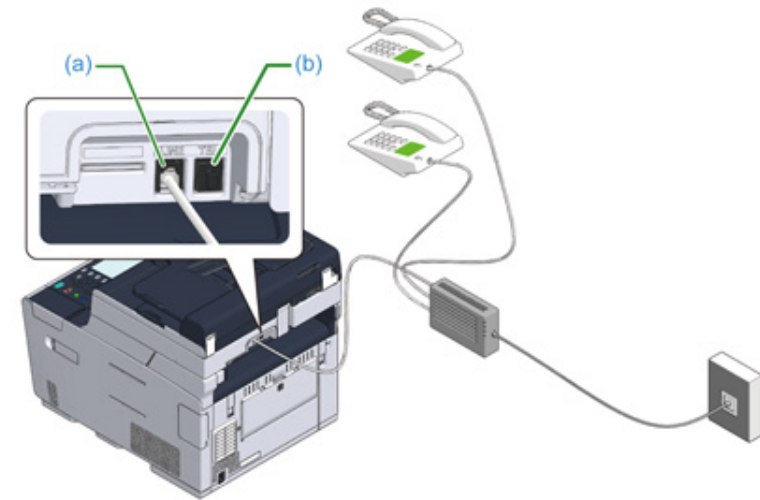

- 1 Stecken Sie das Telefonkabel, das mit dem Steuergerät, wie beispielsweise PBX, in den LINE-Anschluss (a) des Geräts.
- 2 Falls Sie eine Telefonleitung für Fax und Telefon verwenden, stecken Sie das Telefonkabel des externen Telefons in den TEL-Anschluss (b).



Bei der Verbindung eines PBX (private Telefonanlage), setzen Sie die PBX-Leitung auf [ON (EIN)].

Faxeinstellung (Anleitung für Fortgeschrittene)

Anschließen eines CS-Tuners oder Digitalfernsehers

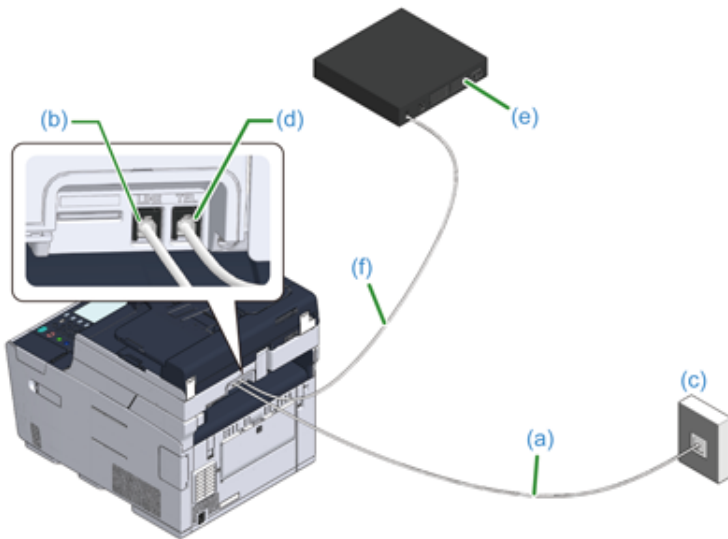

- 1 Stecken Sie das im Lieferumfang enthaltene Telefonkabel (a), das mit der öffentlichen Leitung (analog) (c) verbunden ist, in den LINE-Anschluss (b) des Geräts.
- 2 Nehmen Sie die Telefonanschluss-Abdeckung ab.
- 3 Stecken Sie das Telefonkabel (f), das mit dem CS-Tuner oder Digitalfernseher (e) verbunden ist, in den TEL-Anschluss (d) des Geräts.

Anschließen des Netzkabels



Die Stromversorgung muss den folgenden Bedingungen entsprechen:

AC: 110 bis 127V AC (Bereich 99 bis 140V AC) / 220 bis 240V AC (Bereich 198 bis 264V AC)

Frequenz: 50/60 Hz \pm 2%



- Bei instabiler Spannung sollte ein Spannungsregulator verwendet werden.
- Der maximale Energieverbrauch des Geräts beträgt 1240 W (120V AC) / 1270 W (230V AC). Prüfen Sie, ob die Stromversorgung ausreichend ist.
- Ein Betrieb mit unterbrechungsfreier Stromversorgung (UPS), oder Wechselrichter ist nicht garantiert. Verwenden Sie keine unterbrechungsfreien Stromversorgungen (UPS) oder Inverter.

 WARNUNG	Brand-oder Stromschlaggefahr.	 
<ul style="list-style-type: none"> • Achten Sie darauf diese Maschine auszuschalten, bevor Sie das Netzkabel oder das Erdungskabel. • Stellen Sie sicher, dass Sie das Erdungskabel an den dafür vorgesehenen Masseanschluss anschließen. Wenn diese Maschine nicht geerdet werden kann, wenden Sie sich an Ihren Händler. • Achten Sie darauf, dass Sie das Erdungskabel nicht mit dem Boden einer Wasserleitung, Gasleitung oder Telefonleitung oder mit einem Blitzableiter zu verbinden. • Stellen Sie sicher, dass Sie an den Erdungsanschluss anschließen, bevor Sie das Netzkabel mit der Steckdose verbinden. Stellen Sie auch sicher, dass der Netzstecker aus der Steckdose gezogen ist, bevor Sie das Erdungskabel trennen. • Das Verbinden oder Trennen des Stromkabels von der Spannungsquelle darf nur am Netzstecker erfolgen. Ziehen Sie nicht am Kabel. • Stecken Sie das Netzkabel sicher in die Steckdose. • Stecken Sie das Netzkabel nicht mit nassen Händen ein oder aus. • Legen Sie das Netzkabel an eine Stelle, die von keinem Benutzer betreten wird, und stellen Sie keinerlei Gegenstände auf das Kabel. • Bündeln oder verknoten Sie das Stromkabel nicht. • Verwenden Sie das Netzkabel bitte nicht, wenn es beschädigt ist. • Überlasten Sie die Steckdose nicht. • Schließen Sie die Kabel dieses Geräts und die Kabel anderer elektrischer Geräte nicht an dieselbe Steckdose an. Wenn das Netzkabel dieses Geräts zusammen mit anderen elektrische Geräten, insbesondere einer Klimaanlage, Kopierer oder Aktenvernichter, mit der gleichen Steckdose verbunden ist, können an diesem Gerät wegen elektrischer Störungen Fehlfunktionen auftreten. Wenn Sie das Netzkabel dieses Geräts zusammen mit anderen elektrische Geräten mit der gleichen Steckdose verbinden, verwenden Sie einen im Handel erhältlichen Entstörfilter. • Verwenden Sie das mit diesem Gerät mitgelieferte Netzkabel, und stecken Sie das Kabel direkt in die Steckdose. Verwenden Sie das Stromkabel nicht für andere Produkte als dieses Gerät. • Verwenden Sie kein Verlängerungskabel. Wenn Sie ein Verlängerungskabel verwenden müssen, verwenden Sie ein Verlängerungskabel mit 15A oder mehr. • Bei Verwendung eines Verlängerungskabels können bei dem Gerät aufgrund eines Wechselstrom-Spannungsabfalls möglicherweise Störungen auftreten. • Während des Druckvorgangs sollten Sie davon absehen das das Gerät auszuschalten oder das Netzkabel zu entfernen. • Wenn Sie nicht mit diesem Gerät für längere Zeit wegen Ferien, Ausflüge, oder aus anderen Gründen, nicht arbeiten sollten, ziehen Sie bitte das Netzkabel. • Verwenden Sie das im Lieferumfang enthaltene Stromkabel nicht für andere Produkte als dieses Gerät. 		

1 Stecken Sie das Stromkabel in den Netzanschluss.



2 Stecken Sie das Stromkabel in den Wandstecker.

Verbindung eines LAN-Kabels/USB-Kabels

Wenn Sie das Gerät mit einer verkabelten Netzwerkverbindung oder über USB-Kabel mit einem Computer verbinden, verbinden Sie das Kabel mit den folgenden Schritten.

- Verbindung eines LAN-Kabels
- Verbindung eines USB-Kabels

Verbindung eines LAN-Kabels



Ein LAN-Kabel (Kategorie 5 oder höher, gedreht, gerade) wird nicht mitgeliefert.

- 1 Bereiten Sie ein LAN-Kabel (Kategorie 5e oder höher, gedreht, gerade) und einen Hub vor.

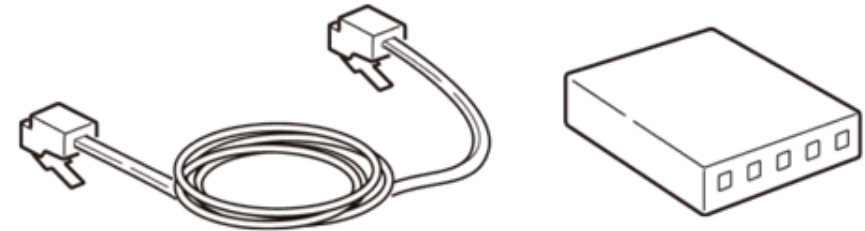

- 2 Prüfen Sie, ob das Gerät und der Computer ausgeschaltet sind.
- 3 Öffnen Sie die Schnittstellenabdeckung auf der Rückseite des Geräts, indem Sie auf dessen Mittelteil drücken.



- 4 Stecken Sie ein Ende des LAN-Kabels in die Verbindung für die Netzwerkschnittstelle.

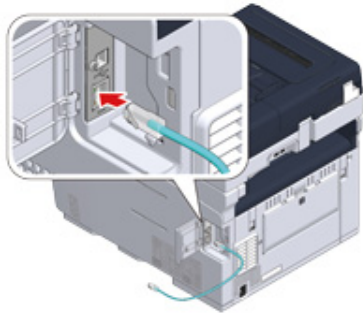

- 5 Führen Sie das LAN-Kabel unterhalb des Etiketts durch und schließen Sie dann die Schnittstellenabdeckung.

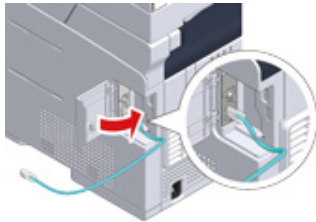

- 6 Führen Sie das andere Ende des LAN-Kabels in den Hub ein.

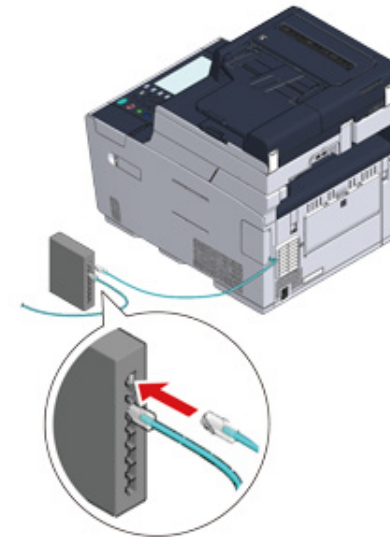

Gehen Sie zum Vorgang „Papier in das Fach einlegen“.

Verbindung eines USB-Kabels

Ein USB-Kabel (Hi-Speed USB 2.0) wird nicht mitgeliefert.

- 1 Halten Sie ein USB-Kabel bereit.



Wenn Sie in USB 2.0 Hochgeschwindigkeitsmodus verbinden möchten, verwenden Sie ein Hochgeschwindigkeits USB 2.0 Kabel.



- 2 Prüfen Sie, ob das Gerät und der Computer ausgeschaltet sind.
- 3 Öffnen Sie die Schnittstellenabdeckung auf der Rückseite des Geräts, indem Sie auf dessen Mittelteil drücken.



- 4 Stecken Sie ein Ende des USB-Kabels in den USB-Schnittstelle auf der Rückseite des Geräts.



Stecken Sie das USB-Kabel nicht in die Netzwerk-Schnittstellenverbindung. Sie könnte zu Fehlfunktionen führen.

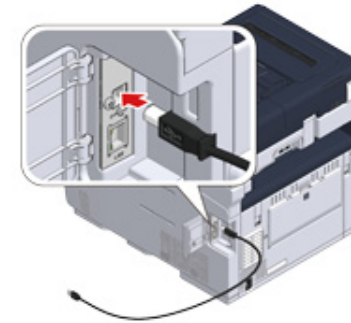

- 5 Führen Sie das USB-Kabel unterhalb des Etiketts durch und schließen Sie dann die Schnittstellenabdeckung.

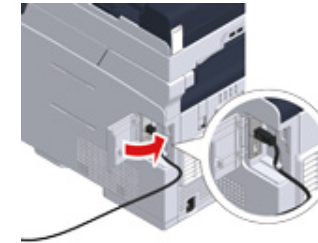

- 6 Stecken Sie ein Ende des USB-Kabels in den USB-Schnittstelle am Computer.



Stecken Sie unter Windows das andere Ende des USB-Kabels nicht in den Computer, bis die Anleitung am Bildschirm angezeigt wird und die Installation des Treibers im Gange ist.

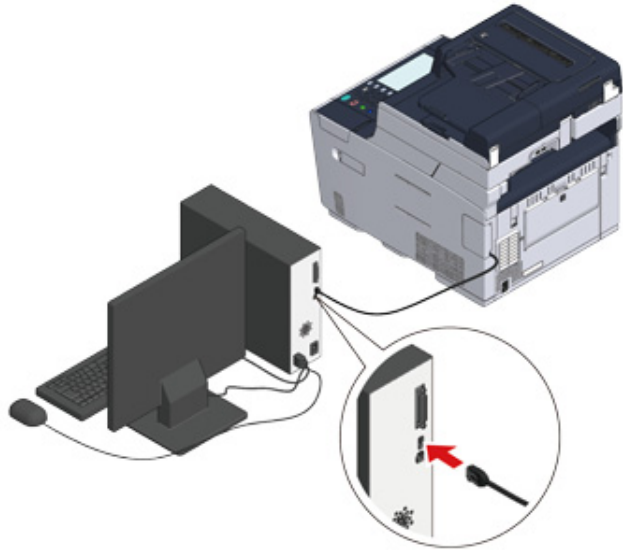

Gehen Sie zum Vorgang „Papier in das Fach einlegen“.

Papier in das Fach einlegen

Dieses Verfahren wird als Beispiel für das Einlegen von Papier in Fach 1 verwendet.

Das gleiche Verfahren gilt für Fach 2/3 (optional).

Details zum verfügbaren Papier, siehe „Informationen zu den Papierarten, die eingelegt werden können“.

- 1 Ziehen Sie die Papierkassette heraus.



- 2 Schieben Sie die Papierführung (a) auf die Breite des einzulegenden Papiers.

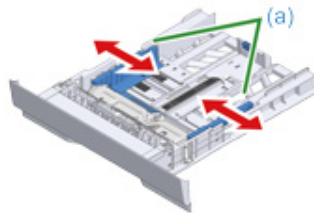

- 3 Schieben Sie den Papierstopper (b) auf die Länge des einzulegenden Papiers.

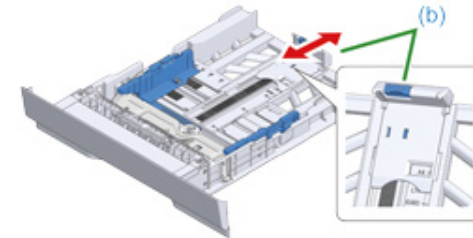

- 4 Fächern Sie einen Stapel Papier auf und richten Sie die Kanten des Papiers aus.

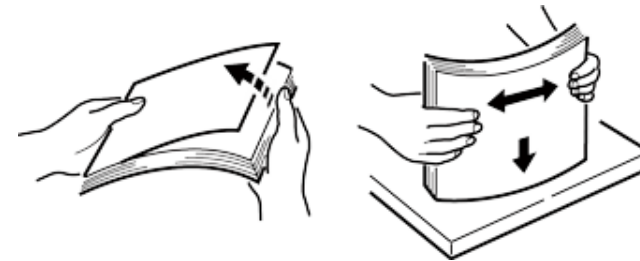

- 5 Legen Sie das Papier mit der Druckseite nach unten ein.



Legen Sie kein Papier über Markierung "▽" an der Papierführung.

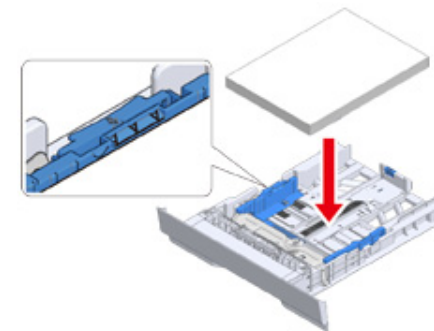

- 6 Sichern Sie das eingelegte Papier mit der Papierführung.

- Die Papierkassette zurück in das Gerät setzen.
Schieben Sie das Papierkassette ein, bis diese stoppt.



Überprüfen der Einstellungsinformationen

Beim ersten Einschalten des Geräts wird „Easy Setup (Netzwerkeinrichtung)“ angezeigt.

Sie werden aufgefordert Informationen einzugeben. Überprüfen Sie vorher die erforderlichen Informationen in der Übersicht zu den Einstellungsinformationen.

Wenn Sie beim ersten Einschalten des Geräts diese Einstellungen überspringen, können Sie sie zu einem späteren Zeitpunkt auf dem Bedienfeld oder Computer vornehmen.

• Admin-Kennwort

„999999“ ist die Werkseinstellung. Zur Verbesserung der Sicherheit wird empfohlen, das Administratorkennwort zu ändern.

Objekt	Beschreibung	Einstellungswert
Admin-Kennwort	Das Administratorkennwort des Geräts. Es können zwischen 6 und 12 Zeichen verwendet werden. Vergessen Sie nicht das Kennwort festzulegen.	

• Fax Grundeinstellung

Zur Verwendung der Fax-Funktion werden folgende Informationen benötigt.

Objekt	Beschreibung	Einstellungswert
Faxnummer	Richten Sie die Faxnummer des Geräts ein. Sie können bis zu 20 Zahlen eingeben.	
Absender-ID	Richten Sie die Informationen des Absenders ein. Sie können bis zu 22 Zeichen eingeben.	

• Netzwerkeinstellung

Um das Gerät mit einem LAN-Kabel an ein Netzwerk anzuschließen, werden folgende Informationen benötigt.

Objekt	Beschreibung	Einstellungswert
IP-Adresse	Richten Sie die IP-Adresse des Geräts ein.	
Teilnetzmaske	Richten Sie eine Teilnetzmaske ein.	
Standard-Gateway	Richten Sie eine Gateway-Adresse ein.	
DNS-Server (primär)	Richten Sie die IP-Adresse für den primären DNS-Server ein.	
DNS-Server (sekundär)	Richten Sie die IP-Adresse für den sekundären DNS-Server ein.	
WIN-Server (primär)	Richten Sie den Namen (bis zu 15 Zeichen) oder eine IP-Adresse für den primären WINS-Server ein.	
WINS-Server (sekundär)	Richten Sie den Namen (bis zu 15 Zeichen) oder eine IP-Adresse für den sekundären WINS-Server ein.	

• E-Mail Grundeinstellung

Um Funktionen zu verwenden, bei denen das Senden und Empfangen von E-Mails erforderlich ist, wie etwa „Scan an E-Mail“ und „Internet-Fax“, werden folgende Informationen benötigt.

Objekt	Beschreibung	Einstellungswert
Adresse des E-Mail-Servers	Richten Sie die IP-Adresse oder den Hostnamen des SMTP-Servers ein. Sie können bis zu 64 Zeichen eingeben.	
SMTP-Anschluss	Zum Einstellen der SMTP-Anschlussnummer.	
SMTP-Verschlüsselung	Stellen Sie [None (Ohne)], [SMTP (SMTP)] oder [STARTTLS (STARTTLS)] ein.	
Absender-E-Mail-Adresse (Von)	Diese erscheint, wenn eine E-Mail gesendet wird.	
Empfangseinstellung	Stellen Sie [POP3 (POP3)], [SMTP (SMTP)] oder [Disable (Deaktivieren)] ein. Wird [POP3 (POP3)] ausgewählt, überprüfen Sie die POP3-Serveradresse.	
Authentifizierungsmethode	Stellen Sie [No Authentication (Keine Authentifizierung)], [SMTP Auth (SMTP-Authentifizierung)] oder [POP Before SMTP (POP bevor SMTP)] ein. Wird [SMTP Auth (SMTP-Authentifizierung)] oder [POP Before SMTP (POP vor SMTP)] ausgewählt, überprüfen Sie den Benutzernamen und das Kennwort.	
(SMTP-Authentifizierung / POP vor SMTP) Authentifizierungsmethode: Benutzername	Benutzernamen für die Authentifizierung einstellen. Bis zu 64 Zeichen können registriert werden.	
(SMTP-Authentifizierung / POP vor SMTP) Authentifizierungsmethode: Kennwort	Passwort für die SMTP-Authentifizierung einstellen. Bis zu 64 Zeichen können registriert werden.	

Einrichtung dieses Geräts

Wenn das Gerät das erste Mal eingeschaltet wird oder wenn die Einstellungen initialisiert werden, wird [Easy Setup (Leichtes Setup)] angezeigt. Folgen Sie den Anweisungen auf dem Bildschirm, um die erforderliche Information festzulegen. Sie können die Einstellung mit [Skip>> (Überspringen>>)] überspringen.



Die einfachsten Schritte werden hier gezeigt.

- Spracheinrichtung
- Datum und Uhrzeit einstellen
- Einstellung des Administratorkennworts
- Faxinstallation
- Netzwerkeinstellungen
- E-Mail Einstellung
- Testdruck

Spracheinrichtung

- 1 Drücken Sie den Netzschalter im Bedienfeld für eine Sekunde, um das Gerät einzuschalten.

Wenn das Gerät eingeschaltet ist, schaltet sich die Netzschalter LED Lampe ein.



- 2 Wenn der Sprachauswahlbildschirm in [Easy Setup (Leichtes Setup)] angezeigt wird, drücken Sie die Sprache, die Sie verwenden möchten.



Drücken Sie [▲] [▼], um Bildschirme zu wechseln.

Please select a language.

✓ English	▲
Finnish - suomi	
French - Français	2
German - Deutsch	5
Greek - Ελληνικά	▼

Cancel ◀ Back Next ▶

- 3 Wählen Sie das gewünschte Tastaturbelegung.

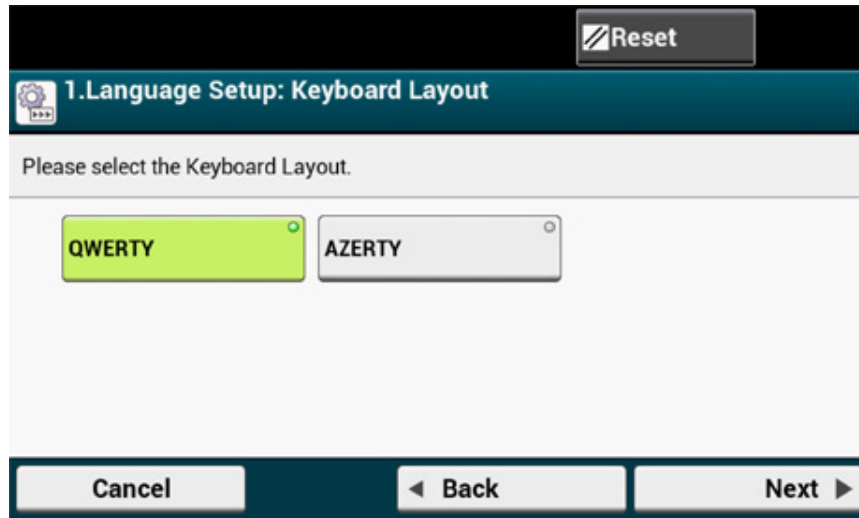

- 4 Drücken Sie [Close (Schließen)].



Der Bildschirm wechselt automatisch in etwa 7 Sekunden, ohne dass Sie [Close (Schließen)] drücken.

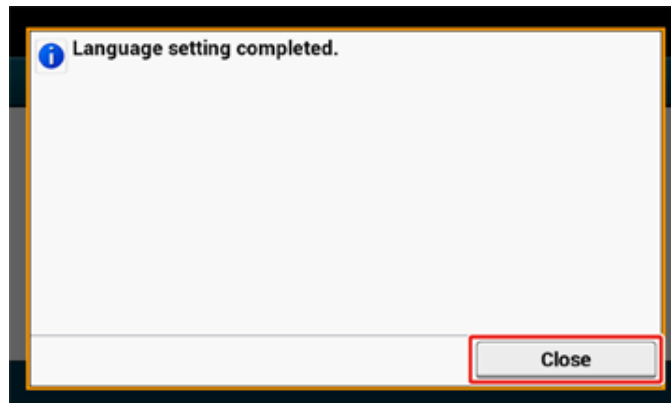

- 5 Drücken Sie [Continue with default settings (Mit Standardeinstellungen fortfahren)].

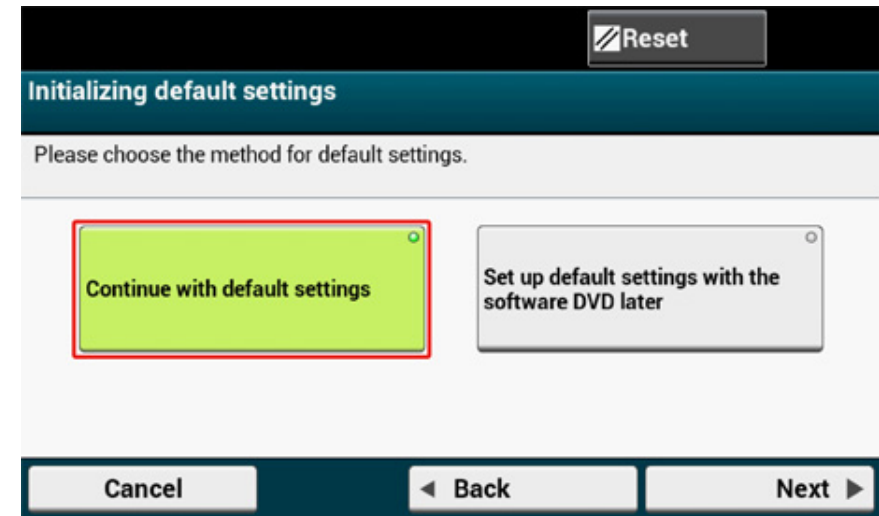

- 6 Prüfen Sie, ob die Verbrauchsmaterialien und Verkabelung eingerichtet sind und drücken Sie dann [Next (Weiter)].

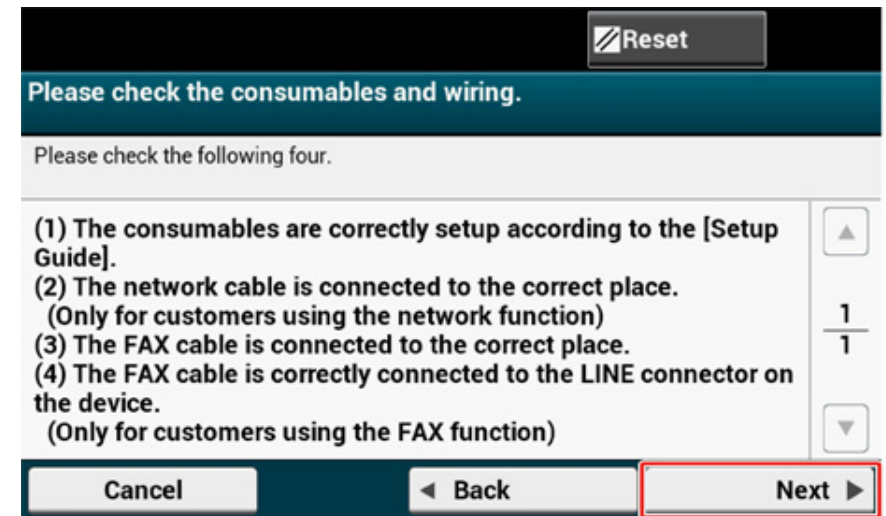

Datum und Uhrzeit einstellen

- 1 Prüfen Sie, ob der [2. Date/Time Setting (2. Einstellung Datum/Uhrzeit)] angezeigt wird und drücken Sie dann [Next (Weiter)].

Der Zeitzone-Einstellungsbildschirm erscheint.

The screenshot shows a settings menu with a 'Reset' button at the top right. The menu items are: 1. Language Setup, 2. Date/Time Setting (highlighted in red), 3. Admin Password, 4. Fax Setting, 5. Network Setting, 6. E-mail Setting, and 7. Test Print. To the right of the menu, the 'Date/Time Setting' section is expanded, showing 'Set the date and time for the region.' and 'Setup Item: Time Zone, Date, Time'. A progress indicator shows '1/1'. At the bottom, there are buttons for 'Cancel', 'Previous', 'Skip', and 'Next' (highlighted in red).

- 2 Drücken Sie [Select (Auswählen)] für die Zeitzone, die Sie verwenden möchten.



Drücken Sie [▲][▼], um Bildschirme zu wechseln.

The screenshot shows the '2. Date/Time Setting [1/4]: Time Zone' screen. It has a 'Reset' button at the top right. The main text says 'Please select Time Zone.' Below this is a list of time zones: GMT-12:00 Inter. Date Line, West; GMT-11:00 Midway Island, Samoa; GMT-10:00 Hawaii; and GMT-09:00 Alaska. Each time zone has a 'Select' button. A progress indicator shows '1/24'. At the bottom, there are buttons for 'Cancel', 'Back', and 'Next'.

- 3 Drücken Sie [Manual (Manuell)].

The screenshot shows the '2. Date/Time Setting [3/5]: Day and Time' screen. It has a 'Reset' button at the top right. The main text says 'Please select way to set Day and Time.' Below this is a selection menu with two options: 'Server' and 'Manual' (highlighted in red). At the bottom, there are buttons for 'Cancel', 'Back', and 'Next'.

- 4 Geben Sie den Monat mit [▲][▼] oder dem Zifferblock auf dem Bedienpanel ein.

Verwenden Sie den Zifferblock auf dem Bedienpanel, um einen Wert in das Feld mit dem  (Zifferblock) Symbol einzutragen.

- 5 Drücken Sie das [Day (Tag)] Werteingabefeld, um den Tag einzugeben.
- 6 Drücken Sie das [Year (Jahr)] Werteingabefeld, um das Jahr einzugeben und drücken Sie dann [Next (Weiter)].

- 7 Verwenden Sie [▲][▼] oder den Zifferblock auf dem Bedienfeld, um die aktuelle Zeit auf die gleiche Weise einzutragen, wie die Datumseingabe und drücken Sie dann [Next (Weiter)].

Die Einstellungswerte wurden aktualisiert.

- 8 Drücken Sie [Close (Schließen)].



Der Bildschirm wechselt automatisch in etwa 7 Sekunden, ohne dass Sie [Close (Schließen)] drücken.

Einstellung des Administratorkennworts



Das ab Werk eingestellte Administratorpasswort ist "999999", wir empfehlen jedoch dringend, Ihr eigenes Administratorpasswort festzulegen, so dass ein Dritter es nicht vermuten kann.

- 1 Prüfen Sie, ob der [3. Admin Passwort (3. Admin-Kennwort)] Bildschirm angezeigt wird und drücken Sie dann [Next (Weiter)]. Der Bildschirm zur Einstellung eines neuen Administratorpassworts erscheint.

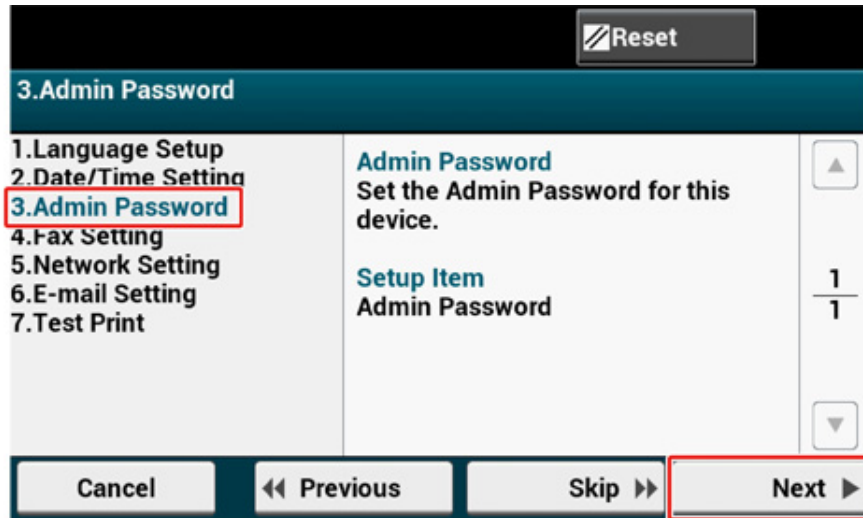

- 2 Geben Sie ein neues Administratorpasswort ein und drücken Sie [Next (Weiter)].



- Wir empfehlen Ihnen, Ihr eingestelltes Passwort aufzuschreiben und nicht zu vergessen.
- Das Administratorpasswort ist erforderlich, wenn die Einstellungen geändert werden usw.
- Bedenken Sie, dass wenn Sie Ihr Administratorpasswort vergessen oder verlieren, Sie die [Admin Setup (Admin-Einrichtung)] oder [Easy Setup (Leichtes Setup)] Einstellungen nicht ändern können.



- Legen Sie das Administratorkennwort mit 6 bis 12 alphanumerischen Zeichen fest.
- Beachten Sie Groß- und Kleinschreibung des Passworts.

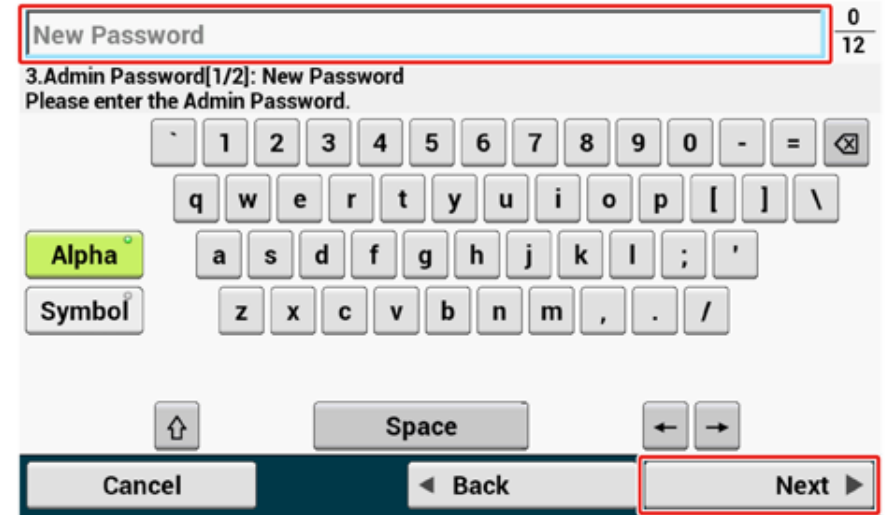

- 3 Geben Sie das Passwort zur Bestätigung erneut ein.

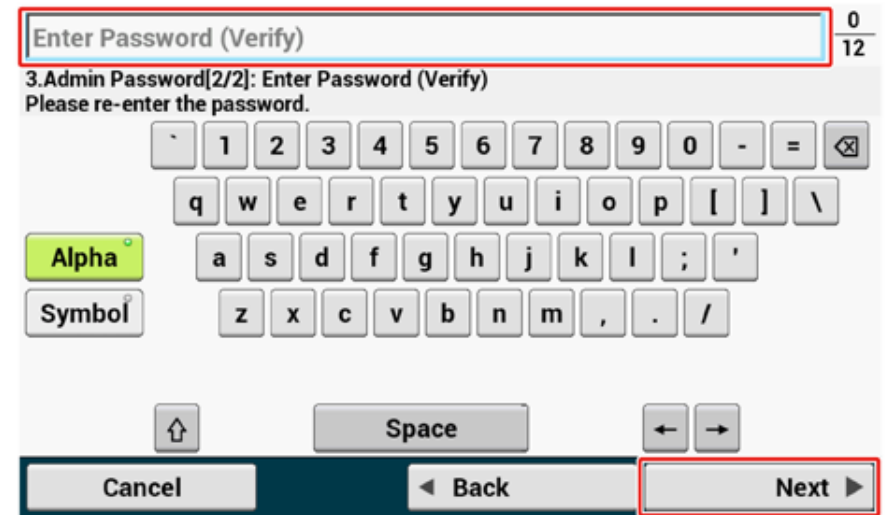

- 4 Drücken Sie [Next (Weiter)].
Die Einstellungswerte wurden aktualisiert.

- 5 Drücken Sie [Close (Schließen)].



Der Bildschirm wechselt automatisch in etwa 7 Sekunden, ohne dass Sie [Close (Schließen)] drücken.

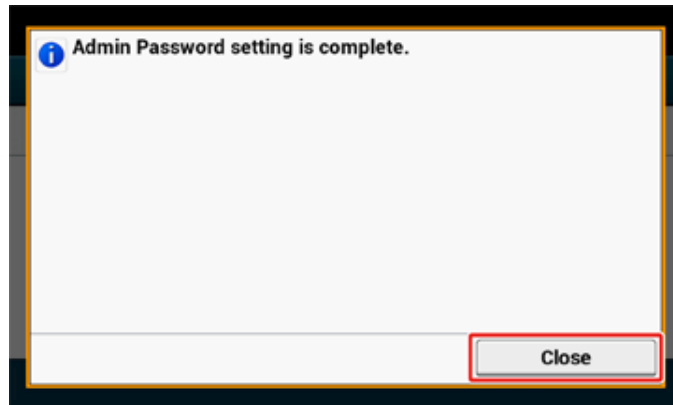

Faxinstallation



Wenn Sie die Faxfunktion nicht verwenden wollen, drücken Sie [Skip>> (Überspringen>>)] um zu Netzwerkeinstellungen zu gehen.

- 1 Prüfen Sie, ob der [4. Fax Setting (4. Faxeinstellung)] Bildschirm angezeigt wird und drücken Sie dann [Next (Weiter)]. Der Bildschirm erscheint, der Sie auffordert, die Faxnummer einzugeben.

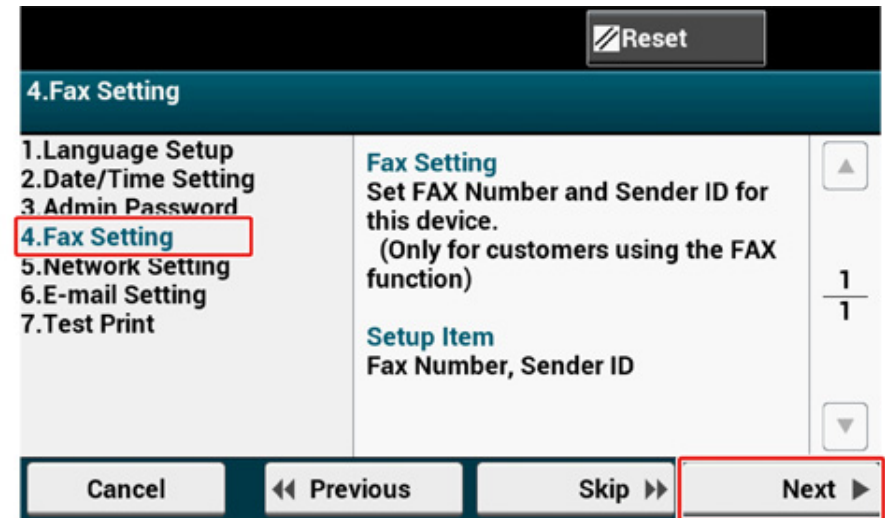

- 2 Verwenden Sie den Ziffernblock auf dem Bedienpanel, um die Faxnummer einzugeben und drücken Sie [Next (Weiter)].

- 3 Geben Sie die Information des Senders ein (Sendername) und drücken Sie [Next (Weiter)] auf dem Touch Panel. Die Einstellungswerte wurden aktualisiert.



Die Information, die hier eingestellt wird, wird an den Empfänger des Faxes gesendet.

- 4 Drücken Sie [Close (Schließen)].



Der Bildschirm wechselt automatisch in etwa 7 Sekunden, ohne dass Sie [Close (Schließen)] drücken.

Netzwerkeinstellungen



- Wenn Sie sich nicht mit einem Netzwerk verbinden wollen, drücken Sie [Skip>> (Überspringen>>)] um zu E-Mail Einstellung zu gehen.
- Da Netzwerkeinstellungen erforderlich sind, wenn Sie die Druckfunktion, Faxfunktion und Scanfunktion verwenden, müssen Sie das Netzwerk hier einstellen.

1 Prüfen Sie, ob der [5. Network Setting (5. Netzwerkeinstellung)] Bildschirm angezeigt wird und drücken Sie dann [Next (Weiter)] zur Verbindung mit einem LAN-Kabel.

Für drahtlose Verbindung müssen Sie die Netzwerkeinstellung hier nicht machen. Drücken Sie [Skip>> (Überspringen>>)] und gehen Sie zu E-Mail Einstellung. Die drahtlose Verbindungseinstellungen werden durchgeführt, wenn [Easy Setup (Leichtes Setup)] beendet wurde.

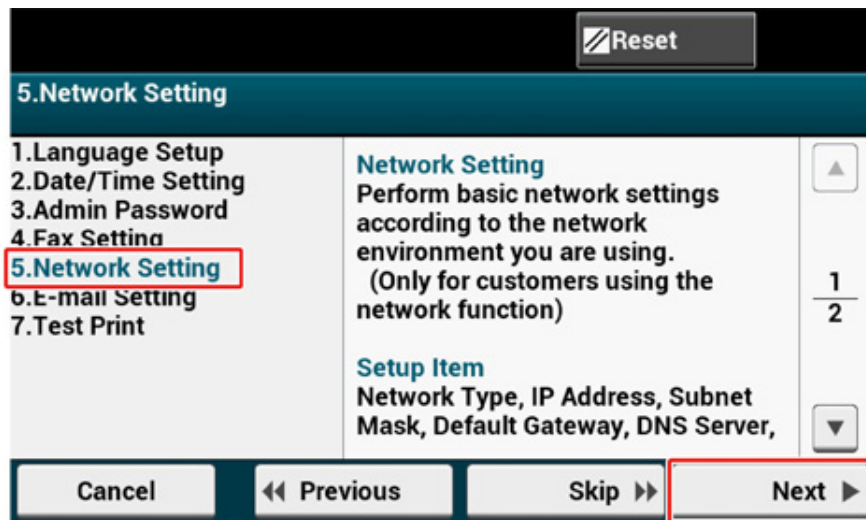

2 Prüfen Sie, ob die Verkabelung korrekt durchgeführt wurde.

3 Festlegen einer IP-Adresse. Drücken Sie [Auto (Automatisch)].

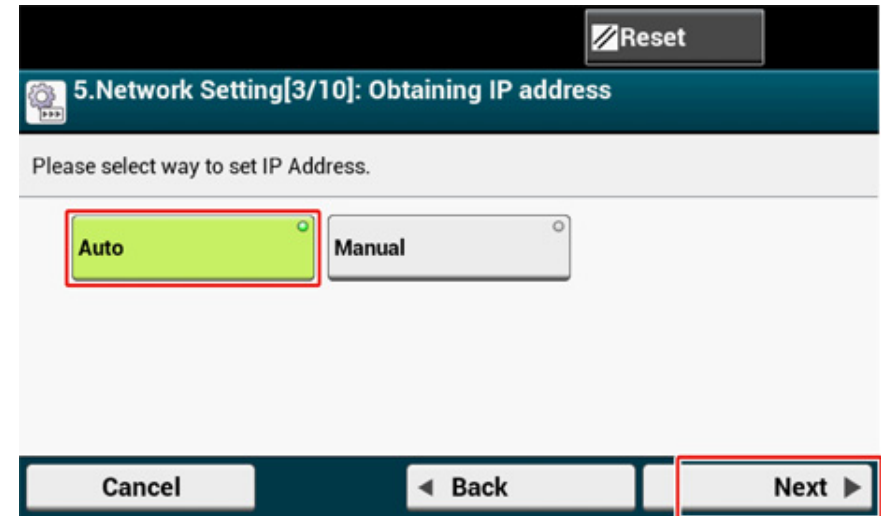

Wenn Sie manuell auswählen, prüfen Sie die folgenden Werte, die von Ihrem Provider oder Netzwerkadministrator bestimmt wurden.

IP-Adresse
Subnetzmaske
Standard-Gateway
DNS-Server (Primär)
DNS-Server (Sekundär)
WINS-Server (Primär)
WINS-Server (Sekundär)

4 Drücken Sie [Close (Schließen)] auf dem folgenden Bildschirm, der angezeigt wird, wenn die Einstellungen aktualisiert wurden.



- Warten Sie, bis die Einstellungsaktualisierung abgeschlossen ist.
- Der Bildschirm wechselt automatisch in etwa 7 Sekunden, ohne dass Sie [Close (Schließen)] drücken.

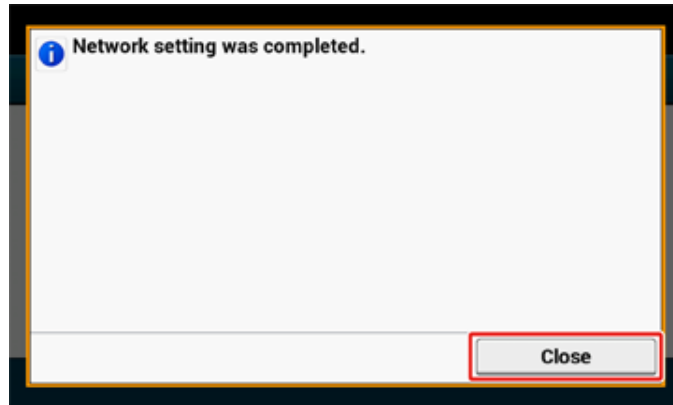

E-Mail Einstellung

E-Mail Einstellung ist erforderlich, wenn Sie "Scan zu E-Mail", "Internet Fax" und "Scan zu Fax Server" verwenden.

Vor der Einstellung, füllen Sie die "Einstellungsinformation" mit den erforderlichen Informationen aus.



- Erstellen Sie eine E-Mail-Adresse für dieses Gerät. Wenn Sie keine E-Mail-Adresse haben, die dieses Gerät verwenden kann, besorgen Sie sich eine E-Mail-Adresse, indem Sie einen Vertrag mit einem Provider abschließen oder auf andere Weise.
- Treffen Sie "Netzwerkeinstellungen" bevor Sie diese Funktion verwenden.
- Wenn Sie E-Mail Anhänge erhalten und drucken möchten, die an dieses Gerät gesendet werden, wählen Sie [POP3 (POP3)] oder [SMTP (SMTP)], um Ihre E-Mail Einstellungs Umgebung anzupassen.
- Wenn Sie diese Funktionen nicht verwenden wollen, die E-Mail Einstellungen benötigen, drücken Sie [Skip>> (Überspringen>>)] um zu "Testdruck" zu gehen.

1 Prüfen Sie, ob der [6. E-mail Setting (6. E-Mail-Einstellung)] Bildschirm angezeigt wird und drücken Sie dann [Next (Weiter)].

Der Bildschirm, der Sie auffordert, die Mailserver-Adresse einzugeben, wird angezeigt.

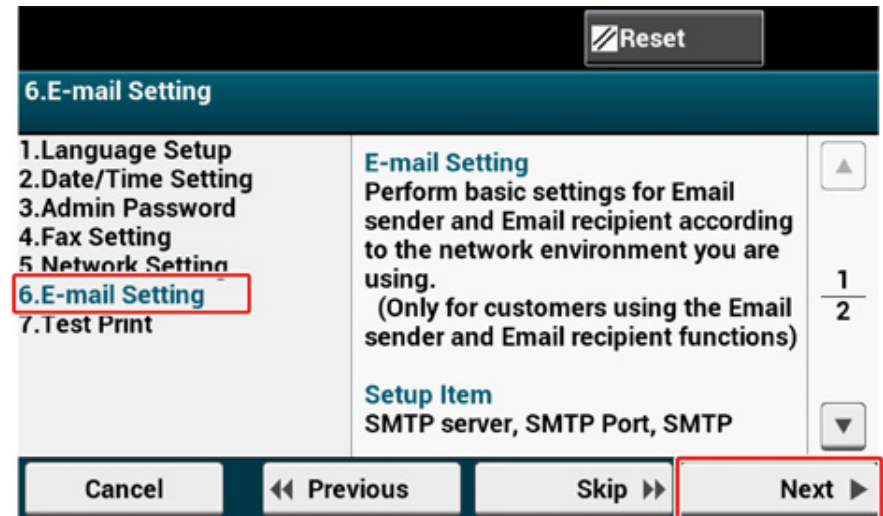

- 2 Geben Sie die Mailserver-Adresse ein und drücken Sie [Next (Weiter)] auf dem Touch Panel.

Mail Server Address 0/64

6.E-mail Setting [1/7]: Mail Server Address
Please enter the Address of Mail Server and press [Next].

Alpha

Symbol

Cancel Back Next

- 3 Verwenden Sie den Ziffernblock auf dem Bedienpanel, um den SMTP Port einzugeben und drücken Sie [Next (Weiter)].

6.E-mail Setting [2/7]: SMTP Port

Please enter the SMTP Port.

#(1 - 65535): 25

Cancel Back Next

- 4 Wählen Sie SMTP Verschlüsselung.

6.E-mail Setting [3/7]: SMTP Encryption

Please select the SMTP Encryption.

None SMTPS STARTTLS

Cancel Back Next

- 5 Geben Sie die Absender-Adresse ein und drücken Sie [Next (Weiter)] auf dem Touch Panel.

Sender's Address(From) 0/80

6.E-mail Setting [4/7]: Sender's Address (From)
Please enter Sender's Address(from). When emailing, the following is displayed.

Alpha

Symbol

Cancel Back Next

- 6 Legen Sie das Empfangsprotokoll fest.



Wenn [POP3 (POP3)] ausgewählt ist, geben Sie die POP3 Server-Adresse ein.

7 Wählen Sie Authentifizierungsmethode.



Wenn [SMTP Auth (SMTP-Authentifizierung)] oder [POP Before SMTP (POP vor SMTP)] ausgewählt ist, geben Sie den Benutzernamen und das Passwort ein und drücken Sie dann [Next (Weiter)].

8 Legen Sie fest, ob Sie eine Testmail senden wollen.



Um eine Testmail zu senden, geben Sie die Empfangsadresse ein, die empfangen kann.

9 Nach Aktualisierung der Einstellungen, drücken Sie [Close (Schließen)].



Nach Aktualisierung der Einstellungen, drücken Sie [Close (Schließen)].

Testdruck



Wenn Sie die Testseite nicht drucken möchten, drücken Sie [Skip>> (Überspringen>>)]. Leichtes Setup ist abgeschlossen und der Startbildschirm erscheint.

- 1 Prüfen Sie, ob der [7. Print Test (7. Test drucken)] Bildschirm angezeigt wird und drücken Sie dann [Next (Weiter)].

Der Drucktest Bildschirm wird angezeigt.

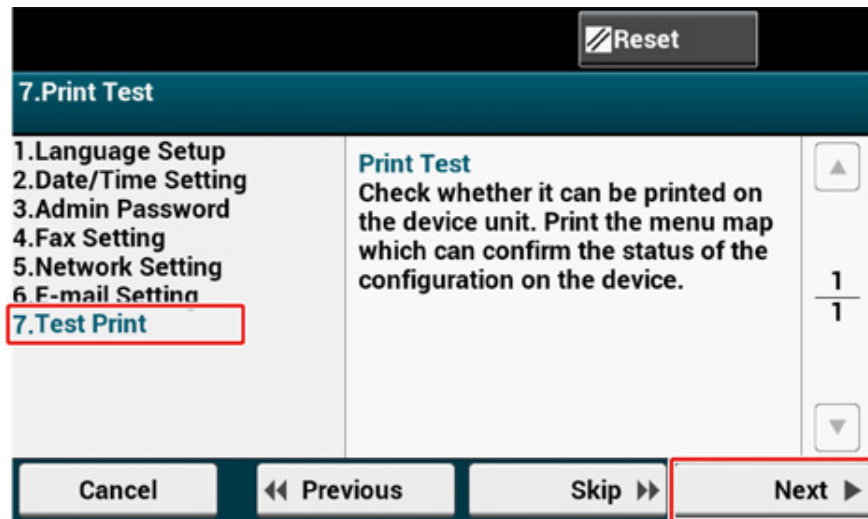

- 2 Klicken Sie [Print Test (Test drucken)].

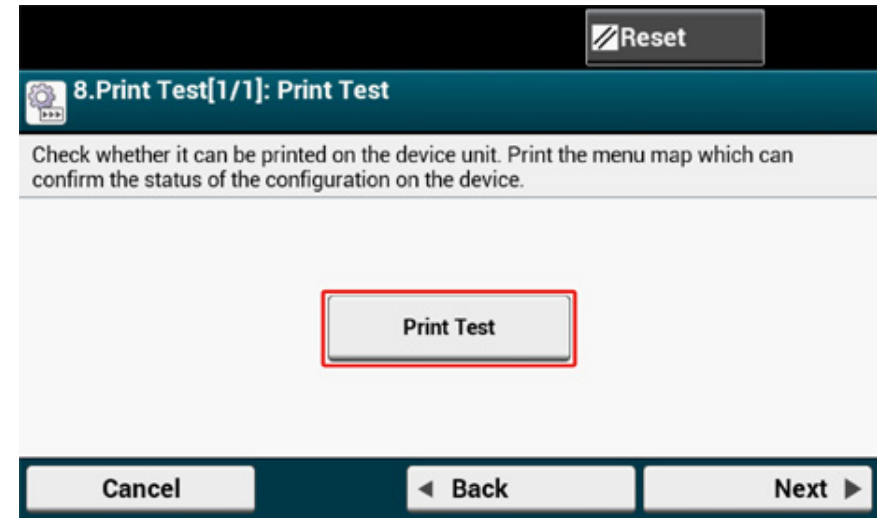

- 3 Drücken Sie [Yes (Ja)].

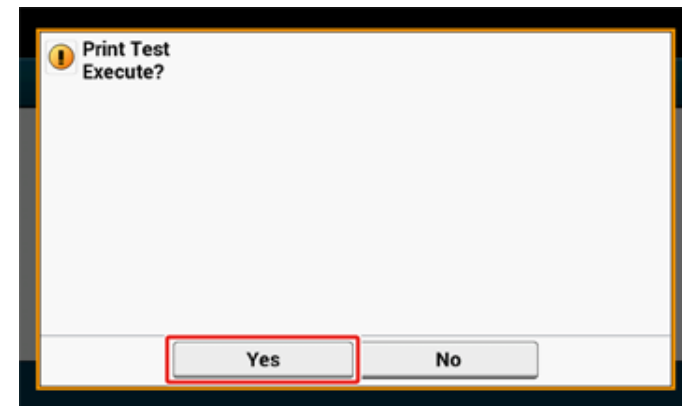

- 4 Prüfen Sie, dass die Menüstruktur gedruckt wird und drücken Sie dann [Close (Schließen)].

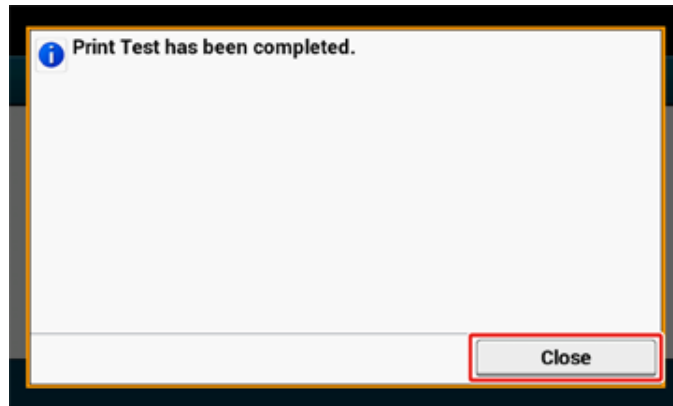

- 5 Drücken Sie [Complete (Abgeschlossen)].
Leichtes Setup ist abgeschlossen und der Startbildschirm erscheint.

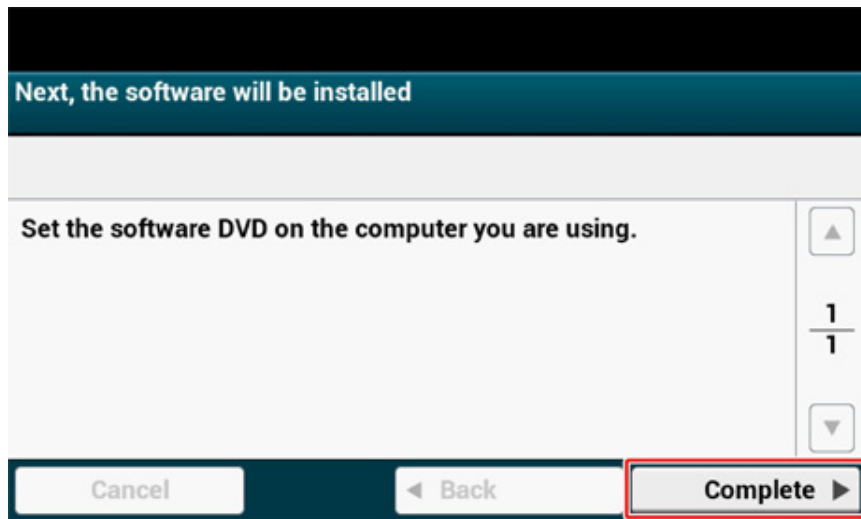

Sie können die Einstellungen über [Device Settings (Geräteeinstellungen)] > [Easy Setup (Leichtes Setup)] oben auf dem Startbildschirm ändern, wann immer Sie möchten.

Verbindung mit einem Drahtlosen LAN

Drahtlosen LAN Verbindung ist standardmäßig deaktiviert. Um die Drahtlosen LAN Verbindung zu verwenden, aktivieren Sie Drahtloses im Admin Setup.

- Vor der Verbindung mit einem Drahtlosen LAN
- Aktivierung drahtlosen LAN Verbindung
- Verbindung mit einem Zugangspunkt (Infrastruktur)
- Verbindung direkt mit dem Gerät

Vor der Verbindung mit einem Drahtlosen LAN



- ?Wireless-(Infrastruktur) und Wireless-(AP-Modus) können nicht gleichzeitig aktiviert sein.
- Wenn das Gerät in einer Drahtlos-Netzwerkverbindung verwendet wird begibt sich das Gerät nicht in den tiefen Ruhezustand, aber in den Ruhezustand.
- Platzieren Sie kein elektrisches Produkte, die schwache Funkwellen erzeugen (z.B. Mikrowellen oder schnurlose Digitaltelefone) neben dem Gerät.
- Die Verbindungsgeschwindigkeit einer drahtlosen LAN-Verbindung kann langsamer sein, als eine verdrahtete LAN- oder USB-Verbindung. Dies ist abhängig von der Umgebung. Wenn Sie große Daten, wie ein Foto, ausdrucken möchten, wird empfohlen, dies mit einer verdrahteten LAN- oder USB-Verbindung durchzuführen.

Verbindung mit einem Zugangspunkt

Bevor Sie dieses Gerät mit einem drahtlose LAN-Zugangspunkt verbinden, prüfen Sie folgendes.

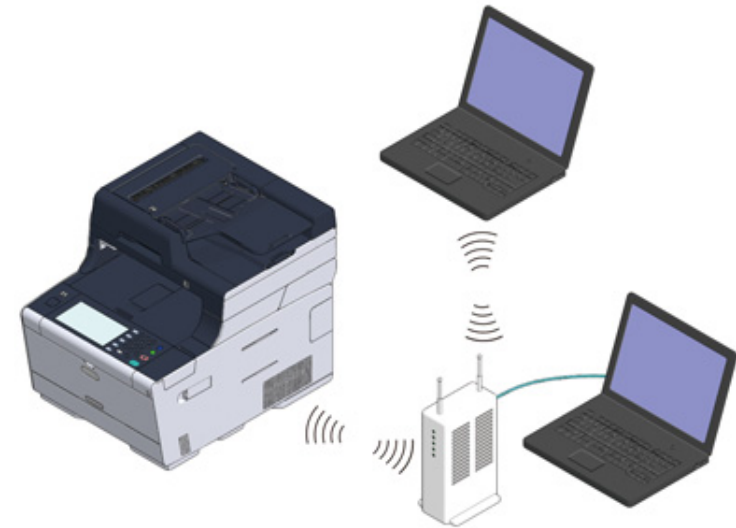

- 1 Überprüfen Sie, ob Ihr Drahtlos-LAN-Zugangspunkt den folgenden Anforderungen entspricht.

Standards: IEEE 802.11 a/b/g/n

Zugriffsmethode: Infrastruktur-Modus

2 Überprüfen Sie, ob der Drahtlos-LAN-Zugangspunkt WPS unterstützt.

Falls nicht, prüfen Sie den SSID und den Schlüssel zur Verschlüsselung. Lesen Sie dazu das Handbuch, das mit dem Drahtlos-LAN-Zugangspunkt mitgeliefert wurde, oder andere Dokumente.



- SSID wird auch als Netzwerkname oder ESSID ESS-ID bezeichnet.
- Ein Schlüssel zur Verschlüsselung wird auch als Netzwerkschlüssel, Sicherheitsschlüssel, Kennwort oder Pre-Shared Key bezeichnet.

Verbindung direkt mit dem Gerät

Sie können das Gerät als einen drahtlose Zugangspunkt verwenden, um kabellose Geräte direkt zu verbinden (Computer, Tablets, Smartphones usw.). Prüfen Sie folgendes.

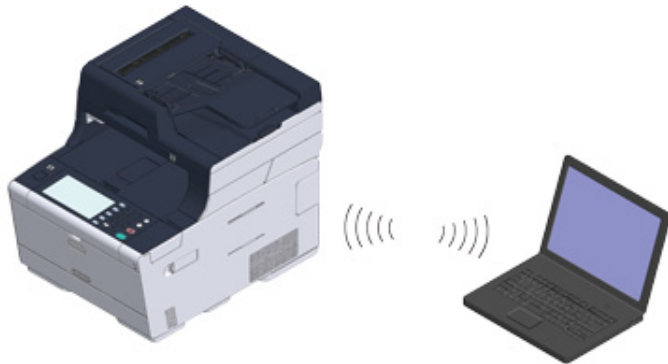

1 Überprüfen Sie, ob Ihre drahtlosen Geräte den folgenden Anforderungen entsprechen.

Standards: IEEE 802.11 b/g/n
Sicherheit: WPA2-PSK(AES)

2 Prüfen Sie, ob Ihre drahtlosen Geräte WPS-PBC (Drucktasten) unterstützen.



Wenn Sie nicht sicher sind, ob das Gerät WPS-PBC unterstützt, verbinden Sie es manuell, nachdem Sie es eingeschaltet haben.

Aktivierung drahtlosen LAN Verbindung

- 1 Prüfen Sie, ob das Gerät eingeschaltet ist.
- 2 Drücken Sie [Device Settings (Geräteeinstellungen)] oben auf dem Startbildschirm.

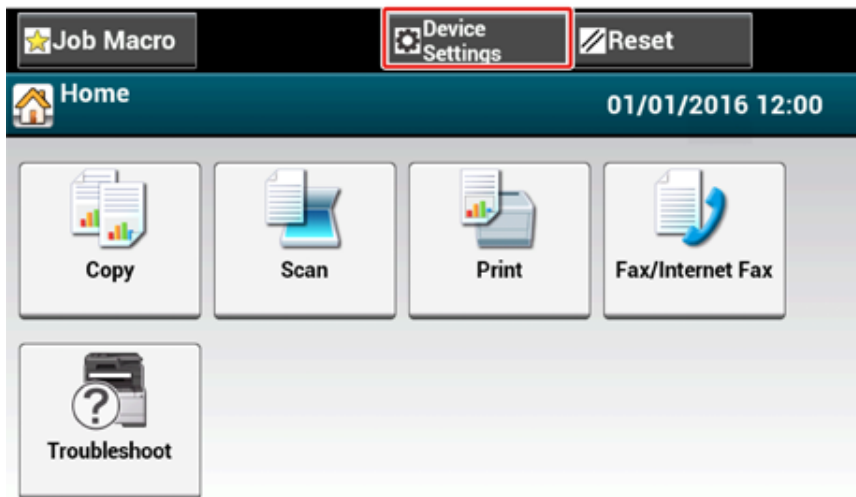

- 3 Drücken Sie [▲] einmal und drücken Sie [Admin Setup (Admin-Einrichtung)].

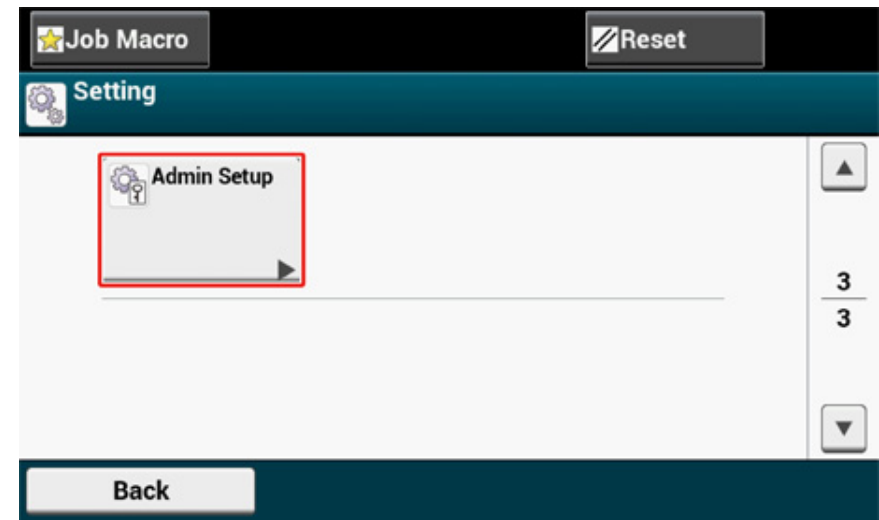

- 4 Geben Sie das Administratorpasswort ein und drücken Sie dann [OK (OK)].



Der Administratorname und das Passwort sind ab Werk "admin" beziehungsweise "999999". Wenn das Administratorpasswort in Leichtes Setup geändert wurde, geben Sie das geänderte Kennwort ein.

Administrator Login
Enter the Admin Name and Admin Password and press [OK].

<p>Admin Name</p> <input type="text" value="admin"/>	<p>Authentication Type: Local</p>
<p>Admin Password</p> <input type="text" value="---No Setting---"/>	<p>Authentication Method</p>

- 5 Im Administrator Log-In Bildschirm, drücken Sie [OK (OK)].
- 6 Drücken Sie [▲] einmal und drücken Sie [User Install (Benutzerinstallation)].

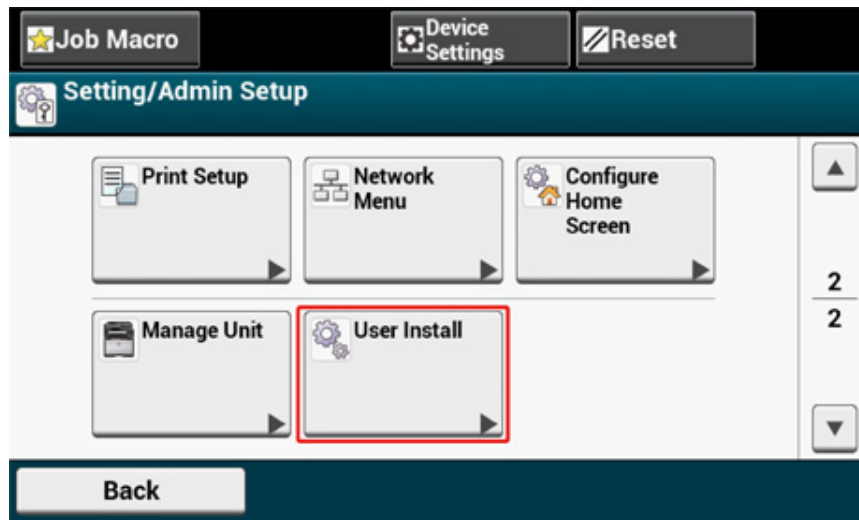

- 7 Drücken Sie [▲] einmal und drücken Sie [Wireless Module (Drahtloses Modul)].

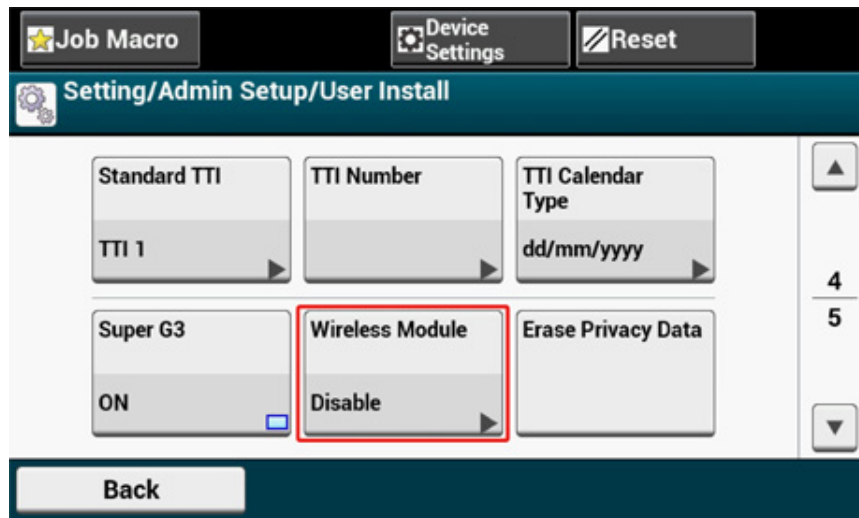

- 8 Drücken Sie [ENABLE (AKTIVIEREN)].

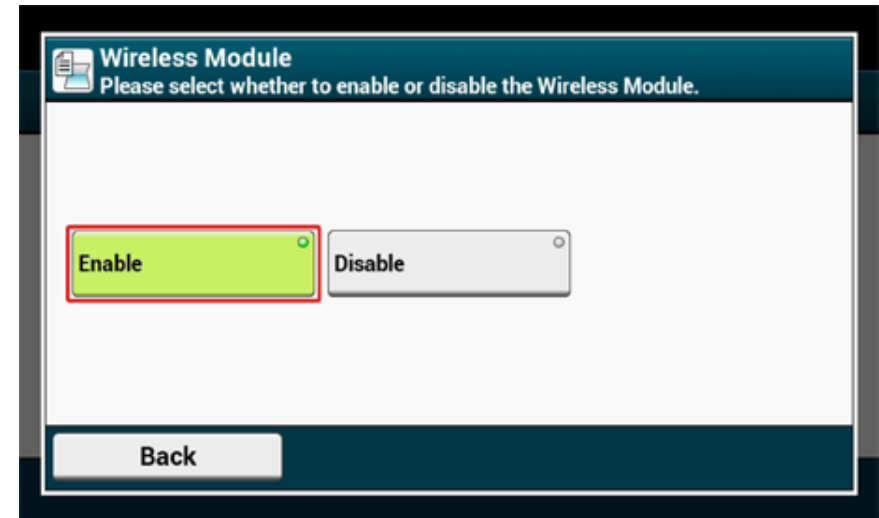

- 9 Drücken Sie [Back (Zurück)], bis der Startbildschirm angezeigt wird.
- 10 Drücken Sie die Power Taste, um das Gerät auszuschalten.
- 11 Drücken Sie den Power Taste, um das Gerät einzuschalten.
- 12 Drücken Sie "Ja", wenn "Möchten Sie Drahtloses einrichten?" auf dem Touch Panel angezeigt wird.

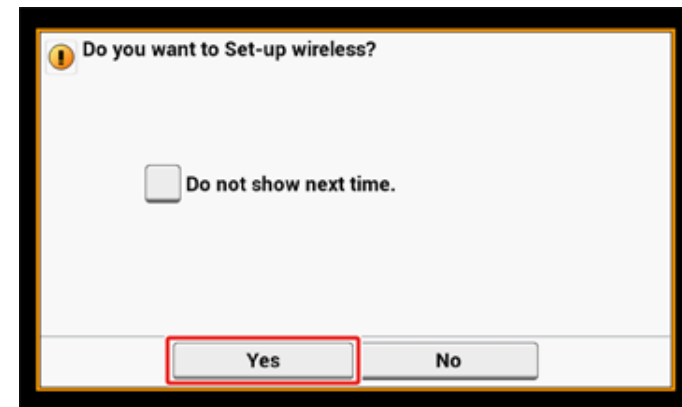

Gehen Sie dann zu "Verbindung mit einem Zugangspunkt (Infrastruktur)".

Verbindung mit einem Zugangspunkt (Infrastruktur)



- Stellen Sie den Drucker an einem Ort mit freier Sicht auf und in der Nähe eines Zugriffspunkts auf das drahtlose LAN. (Wir empfehlen einen Abstand zwischen Drucker und drahtlosem Gerät von weniger als 30 m.)
- Sollte sich Metall, Aluminium oder eine Stahlbetonwand zwischen dem Gerät und den Drahtlos-LAN-Zugriffspunkten befinden kann es sein, dass sich der Verbindungsaufbau schwierig gestaltet.
- Außenanwendung von IEEE802.11a (W52/W53) ist durch das Funkverkehrsgesetz verboten. Verwenden Sie IEEE802.11a (W52/W53) nur innen.

• Verbindung mit WPS

Wenn ein drahtloser LAN-Zugriffspunkt WPS unterstützt können Sie sich über die WPS-Taste mit dem drahtlosen LAN verbinden.

• Auswahl eines Drahtlos-Zugriffspunktes aus dem Bedienfeld zur Verbindung

Sollte ein Drahtlos-Zugriffspunkt WPS nicht unterstützen könne Sie einen drahtlosen LAN-Zugriffspunkt spezifizieren, den Sie verwenden möchten. Dies kann von den drahtlosen LAN-Zugriffspunkten, die der Drucker zum Aufbau einer Verbindung erkennt, vorgenommen werden.

• Manuelle Verbindungseinstellung vom Bedienfeld

Setzen Sie die Informationen des Wireless LAN-Zugangspunktes (SSID, Verschlüsselungsmethode und Verschlüsselungspasswort) manuell und stellen Sie die Verbindung mit Wireless LAN her.

Verbindung mit WPS

Wenn ein drahtloser LAN-Zugriffspunkt WPS unterstützt können Sie sich einfach über die Taste zur Einrichtung (WPS-Taste) mit dem drahtlosen LAN verbinden.

Führen Sie die Verbindung mit der folgenden Prozedur durch.

- 1 Prüfen Sie die Position der WPS-Schaltfläche indem Sie sich auf das Handbuch beziehen, das mit dem drahtlosen LAN-Zugriffspunkt geliefert wurde, oder auf ein anderes Dokument.
- 2 Prüfen Sie, dass der LAN-Zugriffspunkt startet und korrekt arbeitet.
- 3 Schalten Sie das Gerät ein.



Wenn der folgende Bildschirm erscheint, drücken Sie auf [Ja], und fahren dann mit Schritt 6 fort.



- 4 Drücken Sie [Device Settings (Geräteeinstellungen)] auf dem Bedienfeld.
- 5 Drücken Sie [▲] einmal und drücken Sie [Wireless(Infrastruktur) Setting (Einstellung drahtlos(Infrastruktur))].

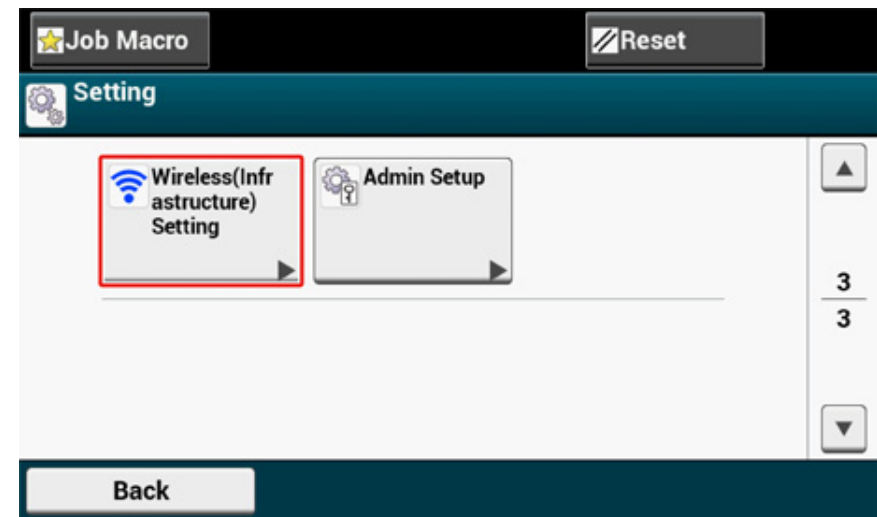

- 6 Geben Sie Administratorname und Kennwort ein und drücken Sie auf [OK (OK)].

Der standardmäßige Administratorname und das Passwort sind jeweils "admin" und "999999".

Die folgende Nachricht wird für ungefähr 5 Sekunden angezeigt werden.

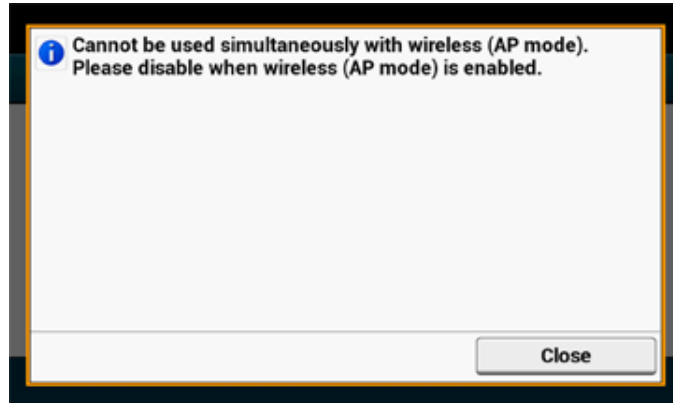

- 7 Drücken Sie auf [Enable (Aktivieren)].



- 8 Wenn Ihre Umgebung es verlangt, IP-Adressen usw. manuell einzustellen, drücken Sie [Network Setting (Netzwerkeinstellung)]. Wenn Sie es nicht manuell einstellen müssen, gehen Sie zu Schritt 12.

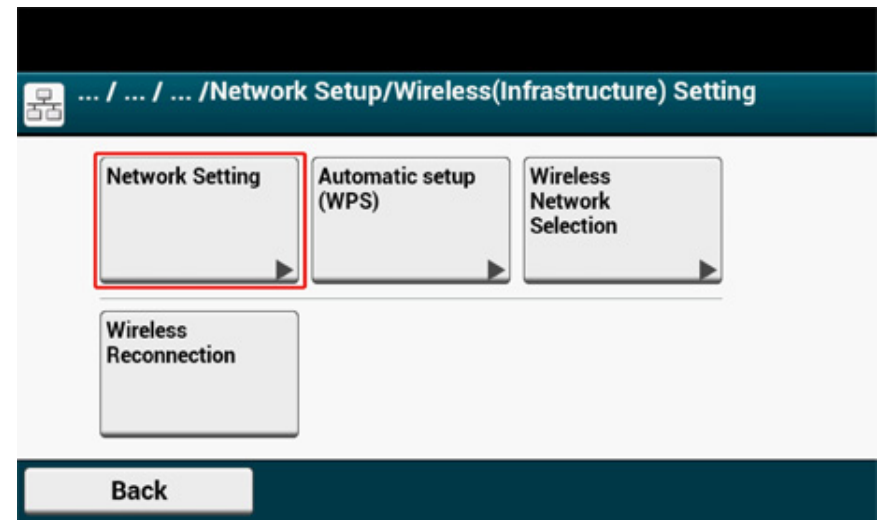

- 9 Drücken Sie [Manual (Manuell)] auf dem [Wireless (infrastructure) settings (Einstellung drahtlos(Infrastruktur))] Bildschirm.

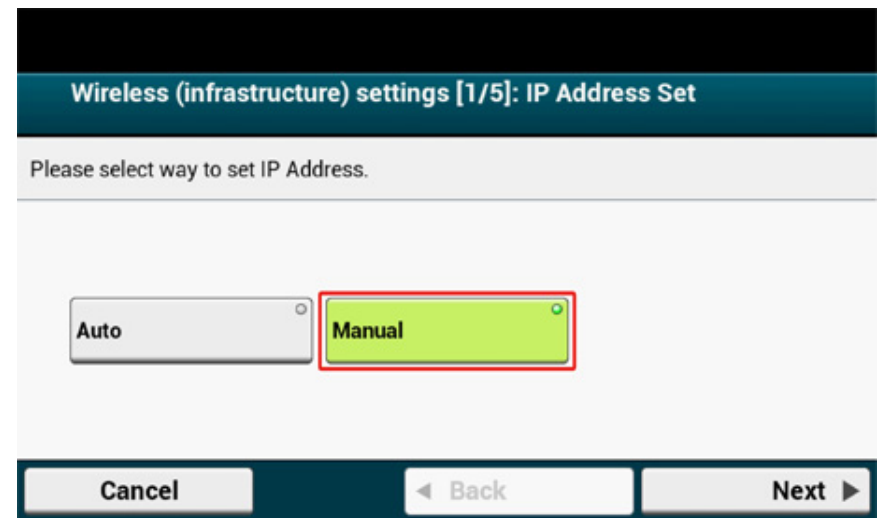

- 10 Befolgen Sie die Bildschirmanweisungen, um die IP-Adresse, Subnetzmaske, Standard-Gateway und DHCP v6 einzustellen.



Fragen Sie Ihren Provider oder Netzwerkadministrator nach den Einstellungswerten.

- 11 Drücken Sie [Close (Schließen)], wenn die Einstellung drahtlos(Infrastruktur) abgeschlossen ist.



Der Bildschirm wechselt automatisch, ohne dass Sie [Close (Schließen)] drücken.

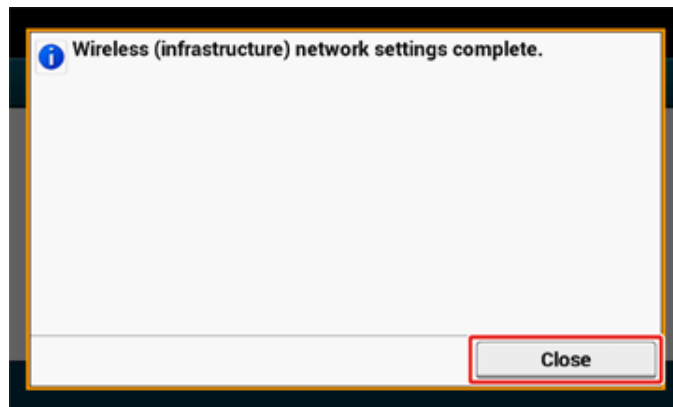

- 12 Drücken Sie auf [Automatic setup (WPS) (Automatische Einrichtung (WPS))].

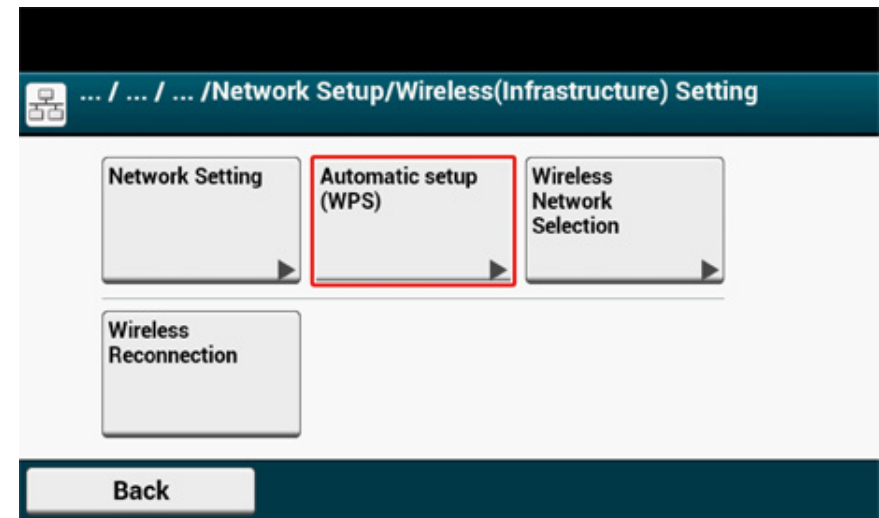

- 13 Drücken Sie auf [WPS-PBC].

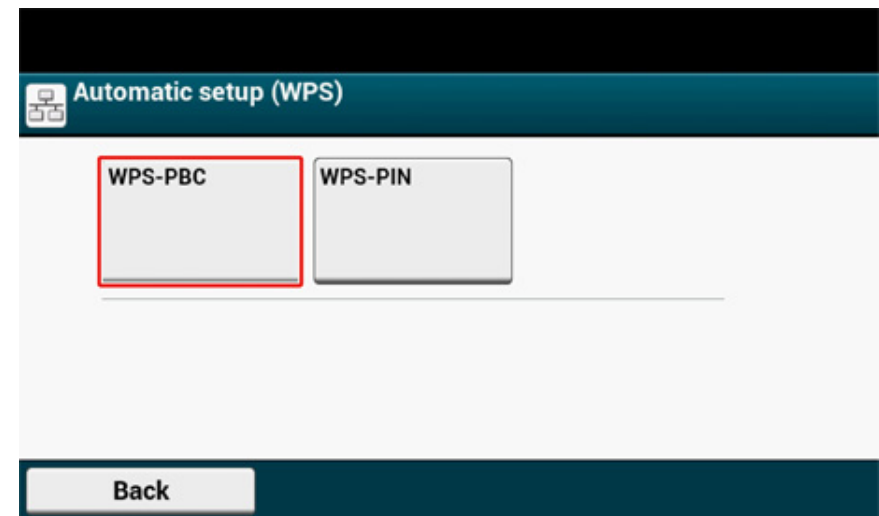

14 Drücken Sie auf [Ja].

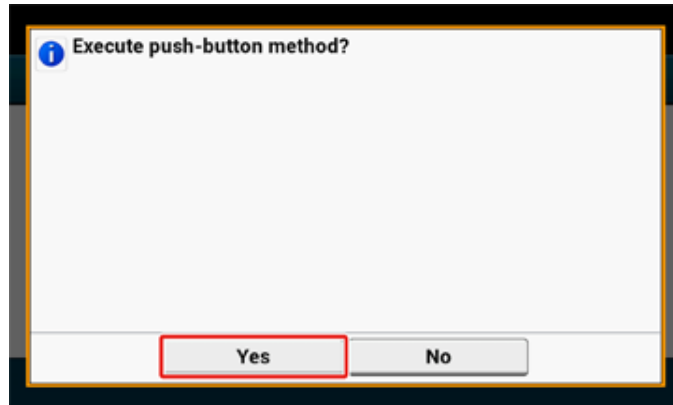

Das Gerät startet, um die Wireless LAN-Zugangspunkte zu suchen. Der folgende Bildschirm wird automatisch für ca. 2 Minuten angezeigt. Drücken und halten Sie in dieser Zeit die WPS-Taste für den drahtlosen LAN-Zugriffspunkt für ein paar Sekunden.



Wenn WPS geführt wird können Sie das Bedienfeld nicht verwenden.

Wenn der folgende Bildschirm angezeigt wird, drücken Sie [Close (Schließen)].

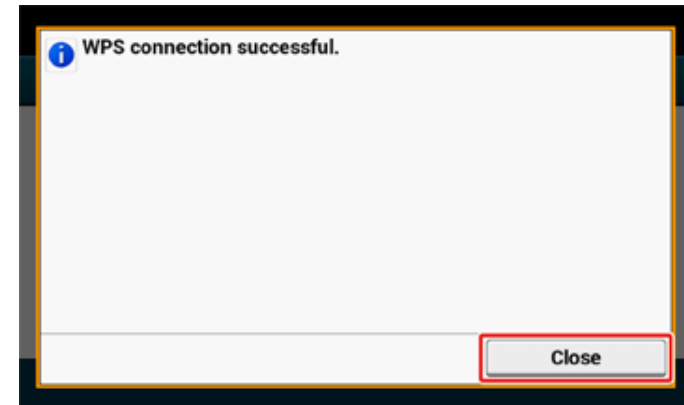

- Wenn der folgende Bildschirm angezeigt wird, wiederholen Sie das Verfahren ab Schritt 13.

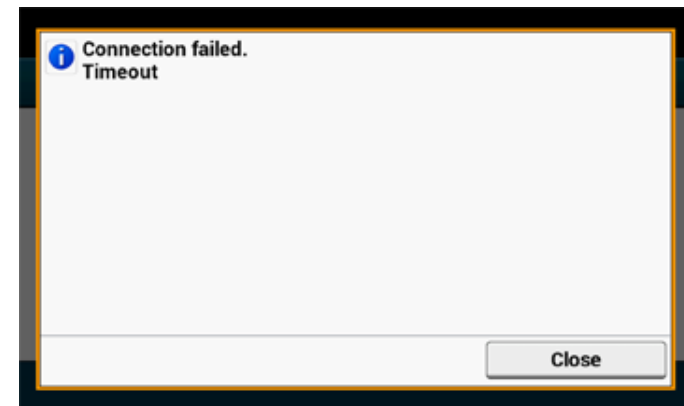

- [Overlap] wird angezeigt, wenn mehrere WPS-Tasten fast zur gleichen Zeit bei 2 oder mehr Drahtlos-LAN-Zugriffspunkt gedrückt werden und keine Verbindung aufgebaut wurde. Warten Sie einen Moment, und versuchen Sie es erneut.

- 15 Wenn das Antennenzeichen oben rechts auf dem Startbildschirm angezeigt wird, ist die Verbindung richtig eingerichtet.

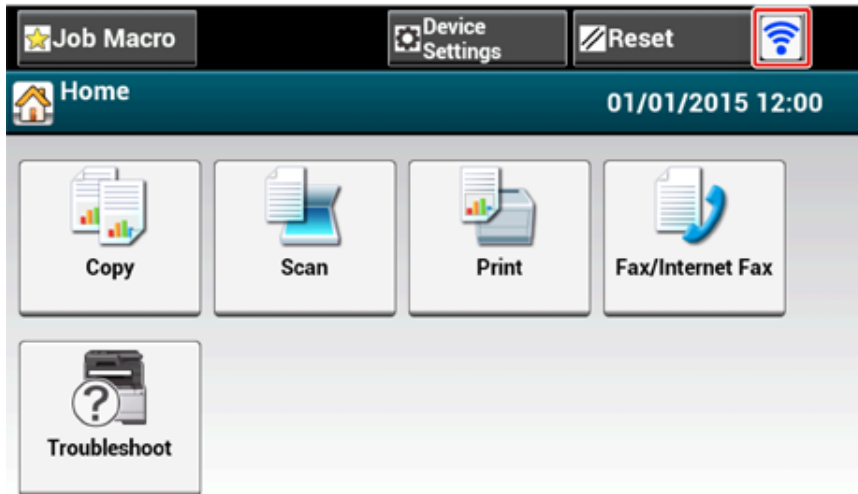

Die Anzeige für die Antenne wird in manchen Bildschirmen, wie dem oberen Bildschirm für Kopieren, nicht angezeigt.

Auswahl eines Drahtlos-Zugriffspunktes aus dem Bedienfeld zur Verbindung

Sollte ein Drahtlos-Zugriffspunkt WPS nicht unterstützen können Sie einen drahtlosen LAN-Zugriffspunkt spezifizieren, den Sie verwenden möchten. Dies kann von den drahtlosen LAN-Zugriffspunkten, die der Drucker zum Aufbau einer Verbindung erkennt, vorgenommen werden. In diesem Fall müssen Sie einen Schlüssel für die Verschlüsselung eingeben.

- 1 Prüfen Sie den Schlüssel für die SSID und Verschlüsselung, indem Sie sich auf das Handbuch beziehen, welches in drahtloser Zugriffspunkt oder einem anderen Dokument enthalten ist, und schreiben Sie die Informationen auf.



WPA-EAP und WPA2-EAP können auf dem Touch Panel nicht festgelegt werden. Legen Sie sie von der Webseite des Geräts fest.

- Öffnen Sie die Webseite dieses Geräts (Anleitung für Fortgeschrittene)



- SSID wird auch als Netzwerkname, ESSID oder ESS-ID bezeichnet.
- Ein Schlüssel zur Verschlüsselung wird auch als Netzwerkschlüssel, Sicherheitsschlüssel, Passwort oder Pre-Shared Key bezeichnet.

- 2 Prüfen Sie, dass der LAN-Zugriffspunkt startet und korrekt arbeitet.
- 3 Schalten Sie das Gerät ein.



Wenn der folgende Bildschirm erscheint, drücken Sie auf [Ja], und fahren dann mit Schritt 6 fort.

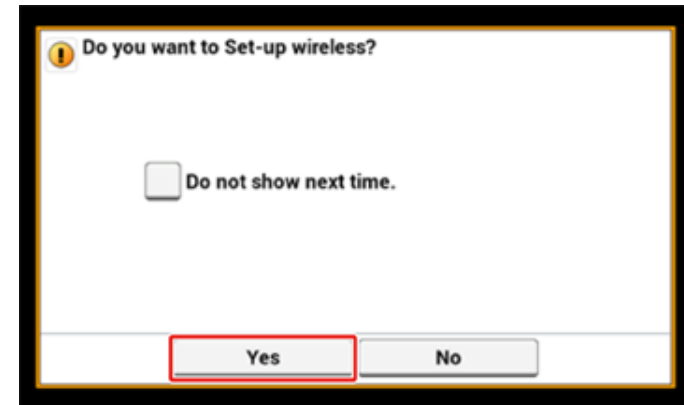

- 4 Drücken Sie [Device Settings (Geräteeinstellungen)] auf dem Bedienfeld.

- 5 Drücken Sie [Wireless(Infrastructure) Setting ((Drahtlose (Infrastruktur) Einstellung))].

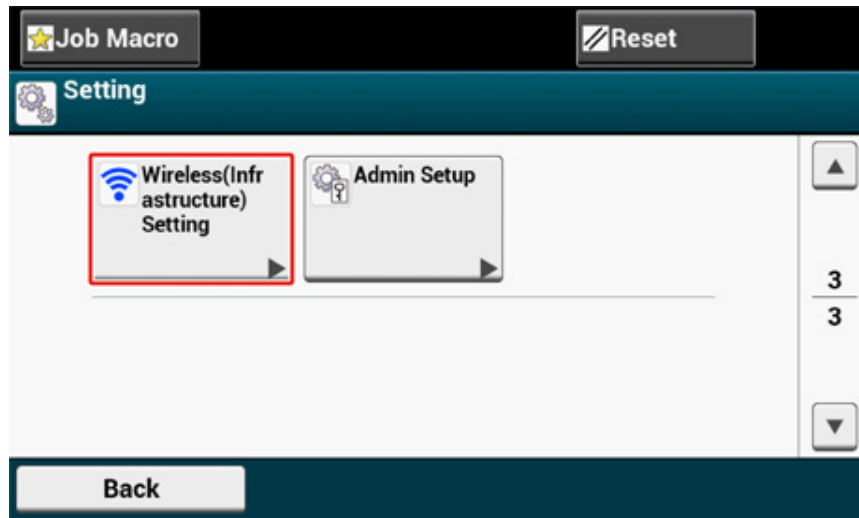

- 6 Geben Sie Administratormenue und Kennwort ein und drücken Sie auf [OK (OK)].

Der standardmäßige Administratormenue und das Passwort sind jeweils "admin" und "999999".

Die folgende Nachricht wird für ungefähr 5 Sekunden angezeigt werden.

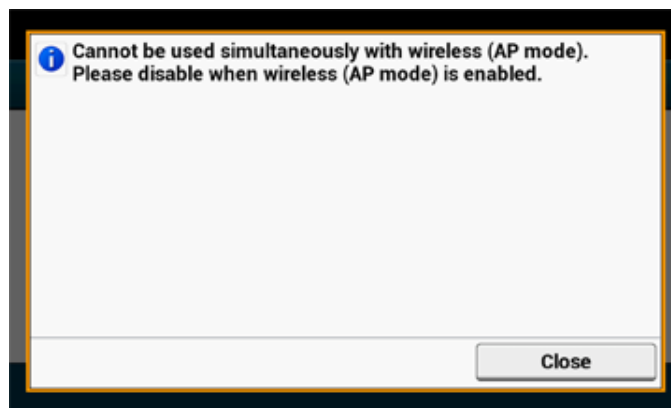

- 7 Drücken Sie auf [Enable (Aktivieren)].

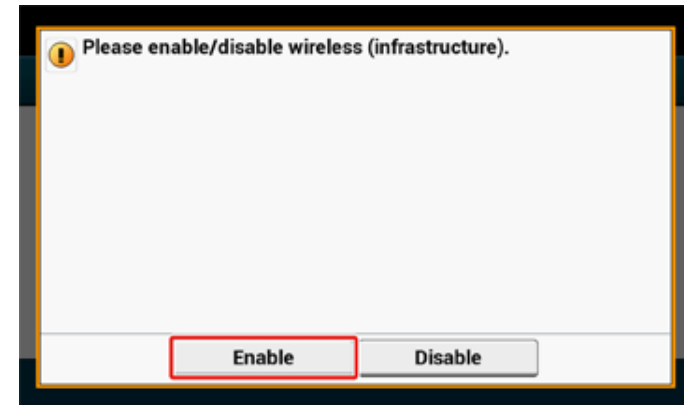

- 8 Wenn Ihre Umgebung es verlangt, IP-Adressen usw. manuell einzustellen, drücken Sie [Network Setting (Netzwerkeinstellung)]. Wenn Sie es nicht manuell einstellen müssen, gehen Sie zu Schritt 12.

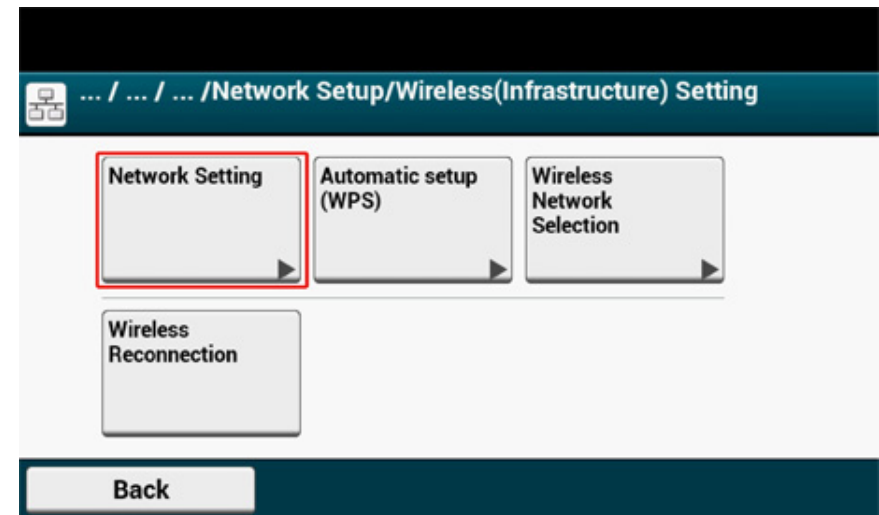

- 9 Drücken Sie [Manual (Manuell)] auf dem [Wireless (infrastructure) settings (Einstellung drahtlos(Infrastruktur))] Bildschirm.

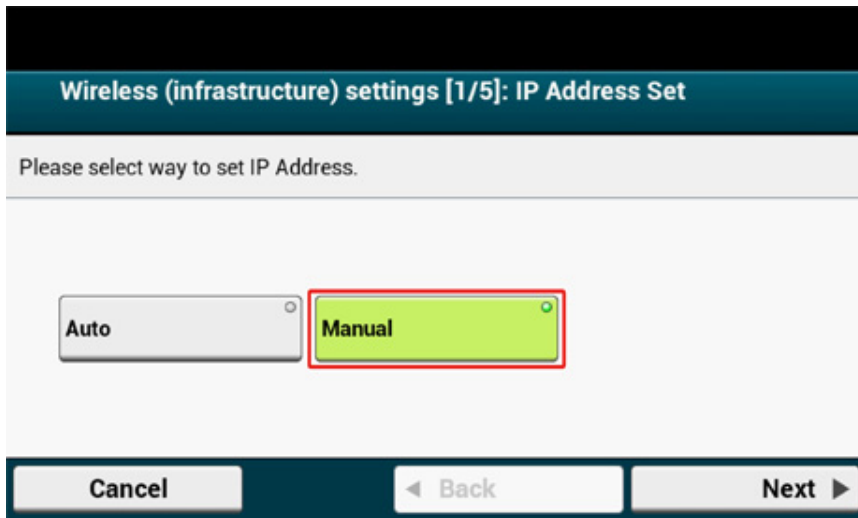

- 10 Befolgen Sie die Bildschirmanweisungen, um die IP-Adresse, Subnetzmaske, Standard-Gateway und DHCP v6 einzustellen.



Fragen Sie Ihren Provider oder Netzwerkadministrator nach den Einstellungswerten.

- 11 Drücken Sie [Close (Schließen)], wenn die Einstellung drahtlos(Infrastruktur) abgeschlossen ist.



Der Bildschirm wechselt automatisch, ohne dass Sie [Close (Schließen)] drücken.

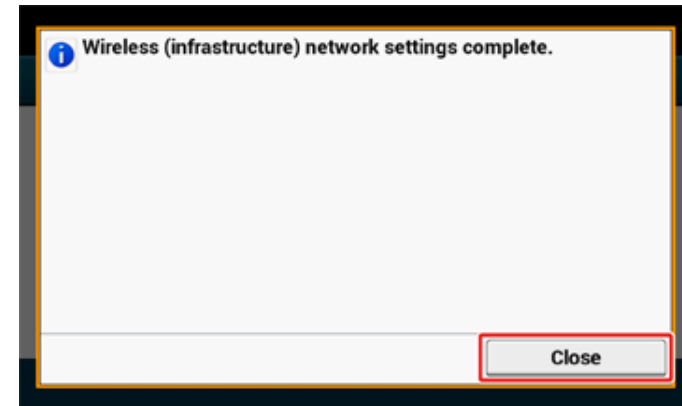

- 12 Drücken Sie [Drahtlos-Netzwerkauswahl].

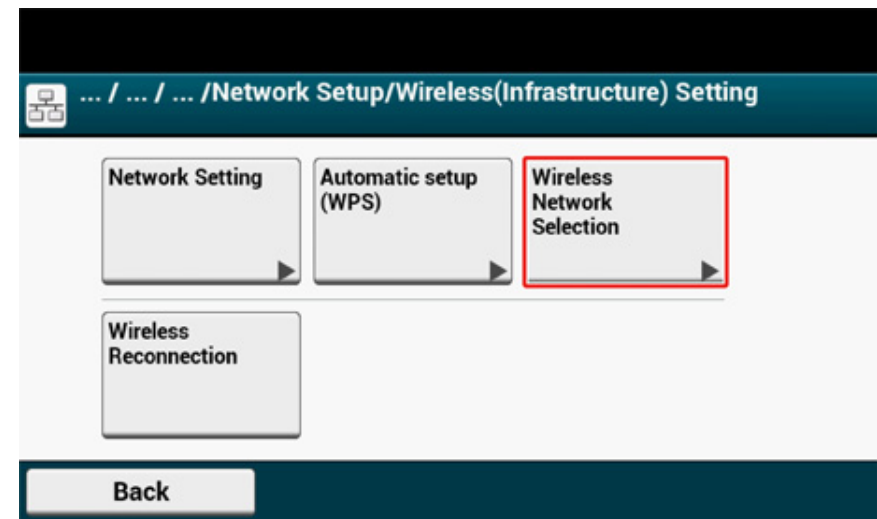

Das Gerät startet, um die Wireless LAN-Zugangspunkte zu suchen. Bitte warten Sie etwas.

- 13 Wählen Sie einen drahtlosen LAN-Zugriffspunkt zur Verbindung und drücken Sie dann auf [Auswählen].

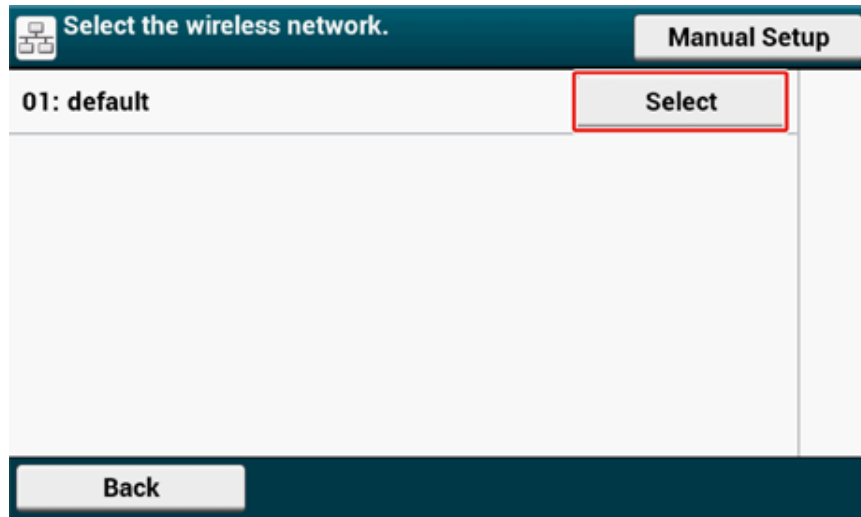

Wenn nur [Manuelle Einrichtung] angezeigt wird, oder der SSID des drahtlos LAN Zugriffspunks, den Sie in der Liste nicht aufgeführt haben möchten, führen Sie die folgende Prozedur in "Manuelle Verbindungseinstellung vom Bedienfeld".

Der für die Verschlüsselungsmethode des ausgewählten drahtlosen LAN-Zugriffspunkt passende Verschlüsselungs-Schlüssel wird angezeigt.

- 14 Geben Sie den Kodierungsschlüssel, den Sie in Schritt 1 geprüft haben ein und drücken Sie dann [OK (OK)].



Das Verschlüsselungspasswort unterscheidet sich in Abhängigkeit von dem Wireless LAN-Zugangspunkt oder der Sicherheit.

- Wenn die [WPA Pre-Shared Key (WPA Vorher vereinbarter Schlüssel)] Nachricht angezeigt wird

Option	Beschreibung
Sicherheit	WPA/WPA2-PSK
Verschlüsselungsschlüssel	Geben Sie den vorinstallierten Schlüssel ein.

- Wenn [WEP Key (WEP-Schlüssel)] angezeigt wird

Item	Beschreibung
Sicherheit	WEP
Kodierungsschlüssel	Geben Sie den WEP-Schlüssel ein.

- Wenn keiner der obigen zwei Fälle auftritt

Option	Beschreibung
Sicherheit	Deaktivieren
Verschlüsselungsschlüssel	Es ist keine Eingabe erforderlich.

- 15 Wenn die angezeigte SSID die gleiche ist, wie die SSID, die Sie in Schritt 1 geprüft haben, drücken Sie [Yes (Ja)].

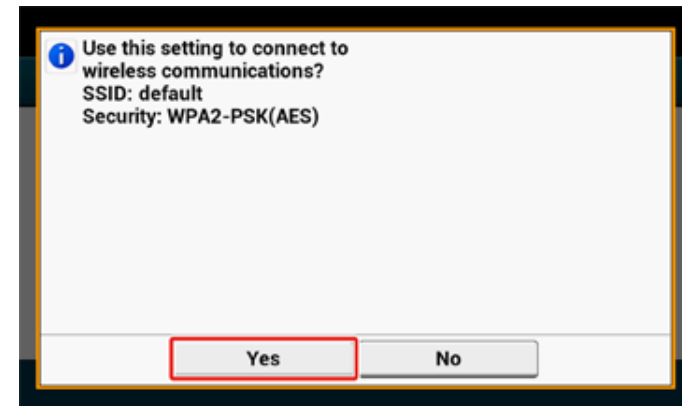

Wenn "Verbindung erfolgreich." angezeigt wird, drücken Sie [Close (Schließen)].
Wird "Anschluss fehlgeschlagen" angezeigt, wiederholen Sie den Vorgang ab Schritt 5.

- 16 Wenn das Symbol für die Antenne auf der oberen rechten Seite des Bedienfeldes angezeigt wird, ist die Verbindung korrekt aufgebaut.

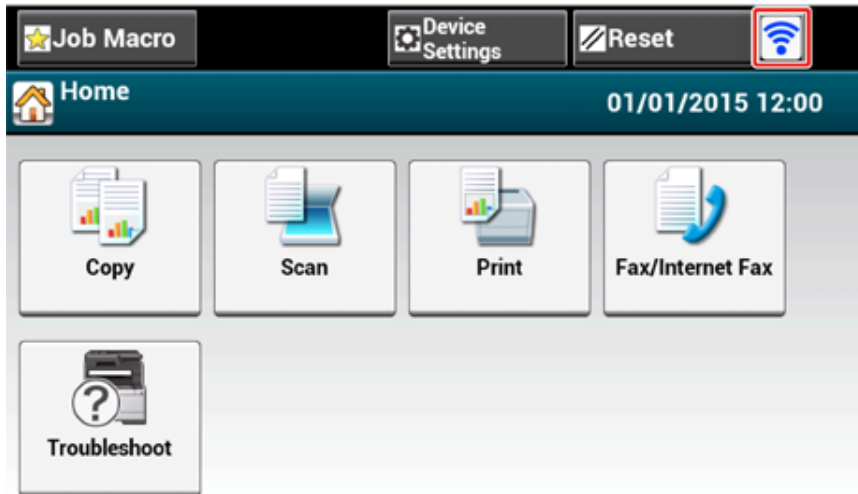

Die Anzeige für die Antenne wird in manchen Bildschirmen, wie dem oberen Bildschirm für Kopieren, nicht angezeigt.

Manuelle Verbindungseinstellung vom Bedienfeld

Legen Sie die Informationen des drahtlosen LAN-Zugangspunktes (SSID, Verschlüsselungsmethode und Verschlüsselungspasswort) manuell fest, um ein kabelloses LAN anzuschließen.

- 1 Prüfen Sie den SSID Kodierungsschlüssel und Sicherheit, indem Sie in das Benutzerhandbuch sehen, dass bei dem Drahtlosen LAN-Zugangspunkt dabei war oder andere Dokumente und schreiben Sie die Information auf.



Wenn die Verschlüsselungsmethode WPA-EAP und WPA2-EAP ist, nehmen Sie die Einstellungen von der Webseite des Geräts vor.

Für Details, öffnen Sie die Website des Geräts und klicken Sie auf [Admin Setup] > [Netzwerk] > [Drahtloseinstellungen] > [Manuelle Einrichtung].

 Open the Web Page of This Machine (Anleitung für Fortgeschrittene)



- SSID wird auch als Netzwerkname oder ESSID, ESS-ID bezeichnet.
- Ein Schlüssel zur Verschlüsselung wird auch als Netzwerkschlüssel, Sicherheitsschlüssel, Kennwort oder Pre-Shared Key bezeichnet.

- 2 Prüfen Sie, dass der LAN-Zugriffspunkt startet und korrekt arbeitet.
- 3 Schalten Sie das Gerät ein.



Wenn der folgende Bildschirm erscheint, drücken Sie auf [Ja], und fahren dann mit Schritt 6 fort.

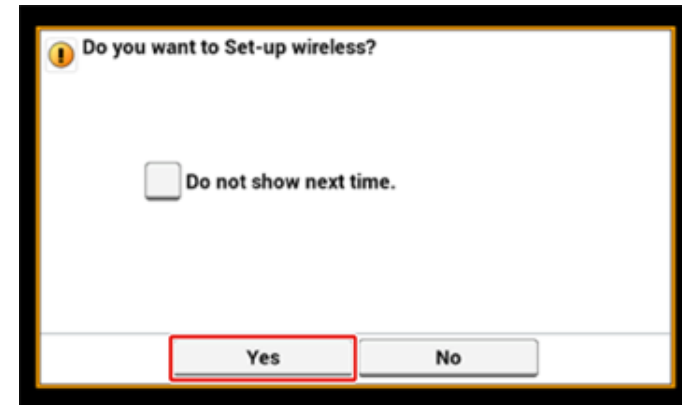

- 4 Drücken Sie [Device Settings (Geräteeinstellungen)] auf dem Bedienfeld.

- 5 Drücken Sie [Wireless(Infrastructure) Setting ((Drahtlose (Infrastruktur) Einstellung))].

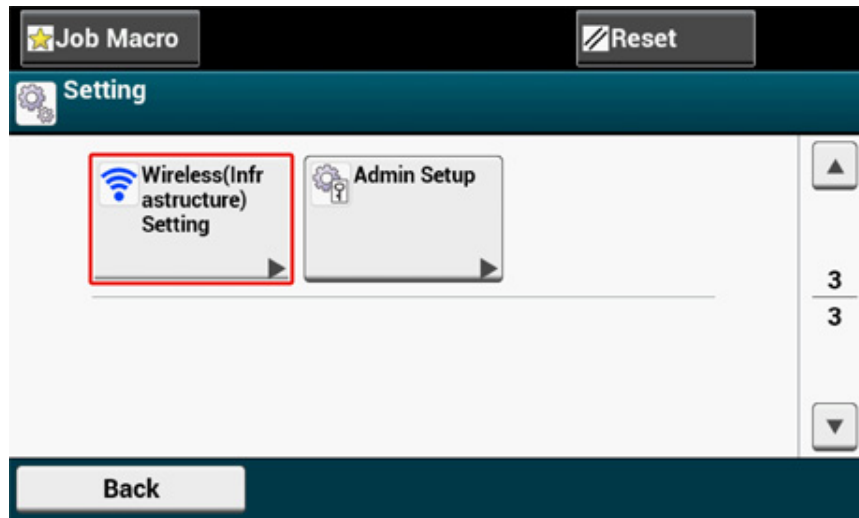

- 6 Geben Sie Administratormame und Kennwort ein und drücken Sie auf [OK (OK)].

Der standardmäßige Administratormame und das Passwort sind jeweils "admin" und "999999".

Die folgende Nachricht wird für ungefähr 5 Sekunden angezeigt werden.

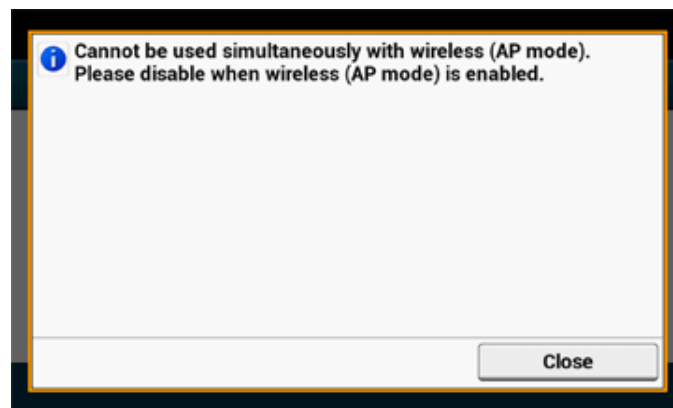

- 7 Drücken Sie auf [Enable (Aktivieren)].

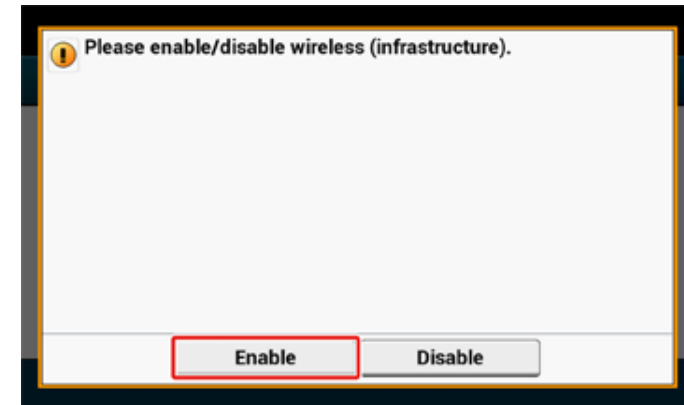

- 8 Wenn Ihre Umgebung es verlangt, IP-Adressen usw. manuell einzustellen, drücken Sie [Network Setting (Netzwerkeinstellung)]. Wenn Sie es nicht manuell einstellen müssen, gehen Sie zu Schritt 12.

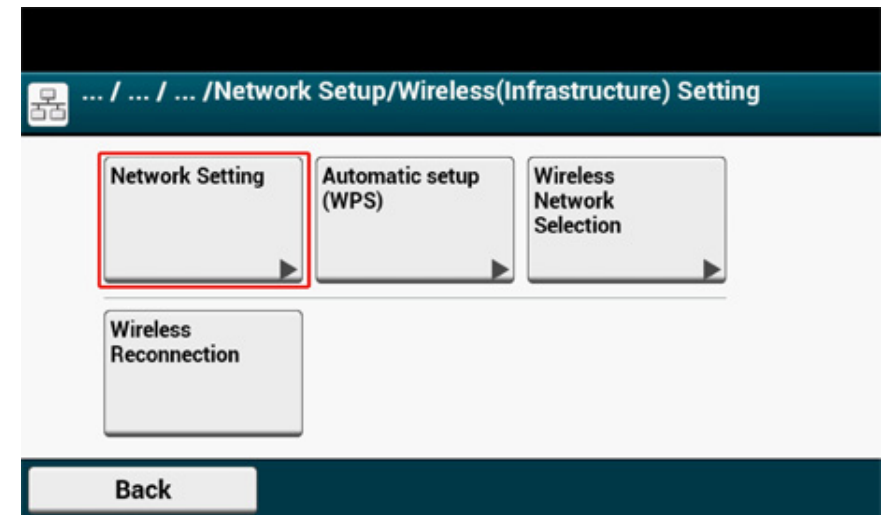

- 9 Drücken Sie [Manual (Manuell)] auf dem [Wireless (infrastructure) settings (Einstellung drahtlos(Infrastruktur))] Bildschirm.

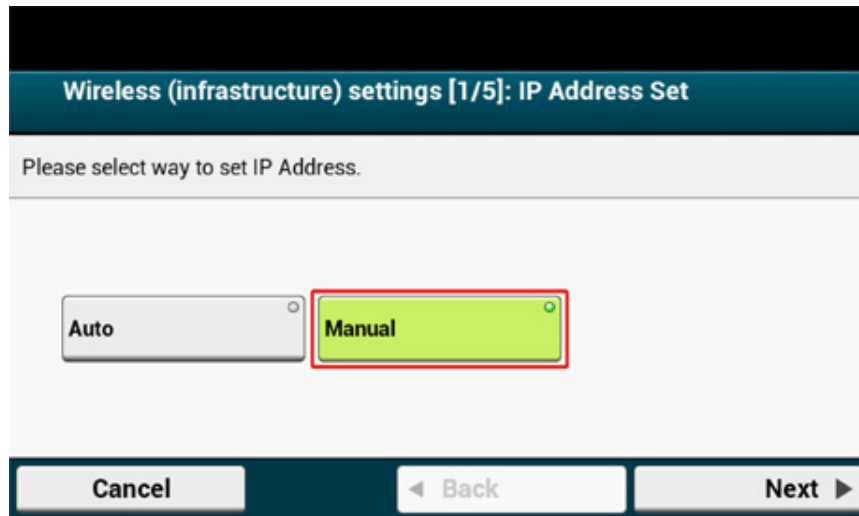

- 10 Befolgen Sie die Bildschirmanweisungen, um die IP-Adresse, Subnetzmaske, Standard-Gateway und DHCP v6 einzustellen.



Fragen Sie Ihren Provider oder Netzwerkadministrator nach den Einstellungswerten.

- 11 Drücken Sie [Close (Schließen)], wenn die Einstellung drahtlos(Infrastruktur) abgeschlossen ist.



Der Bildschirm wechselt automatisch, ohne dass Sie [Close (Schließen)] drücken.

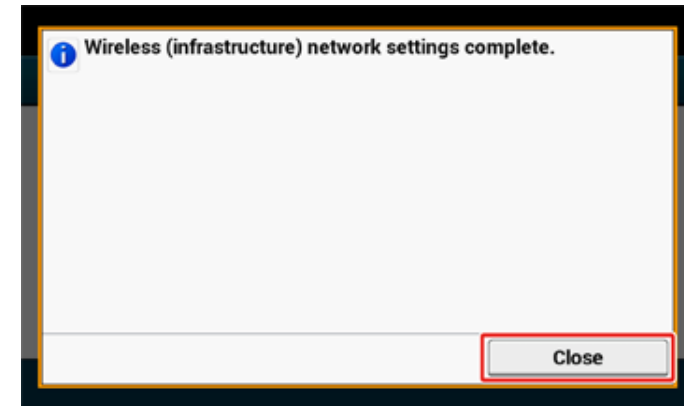

- 12 Drücken Sie [Drahtlos-Netzwerkauswahl].

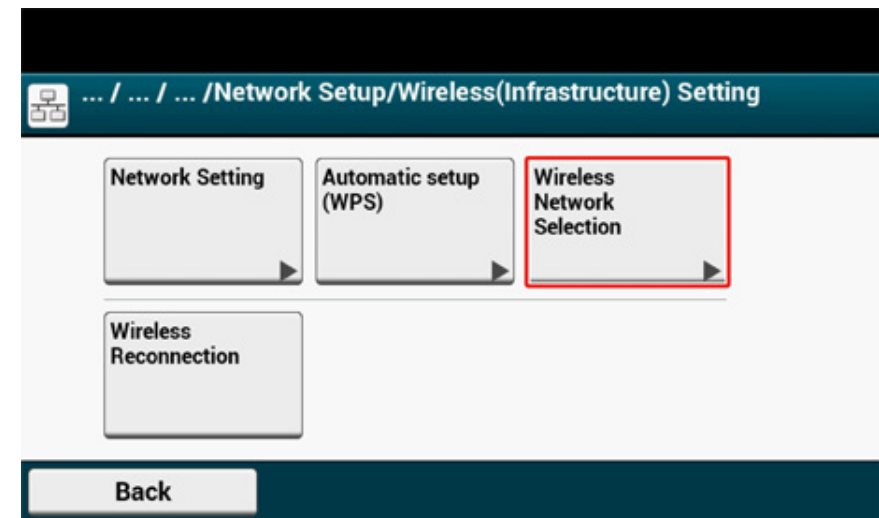

Das Gerät startet, um die Wireless LAN-Zugangspunkte zu suchen. Bitte warten Sie etwas.

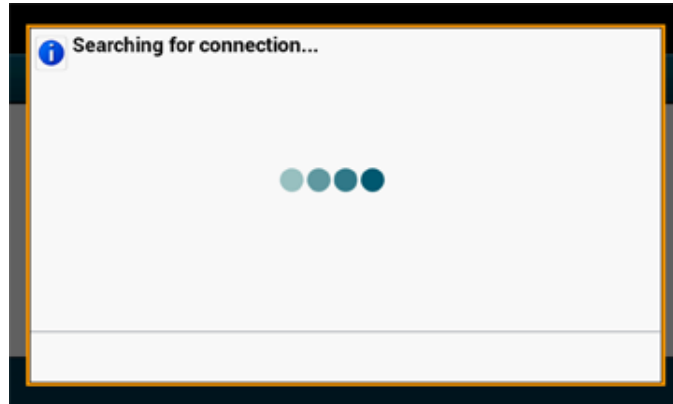

13 Drücken Sie auf [Manuelle Einrichtung].

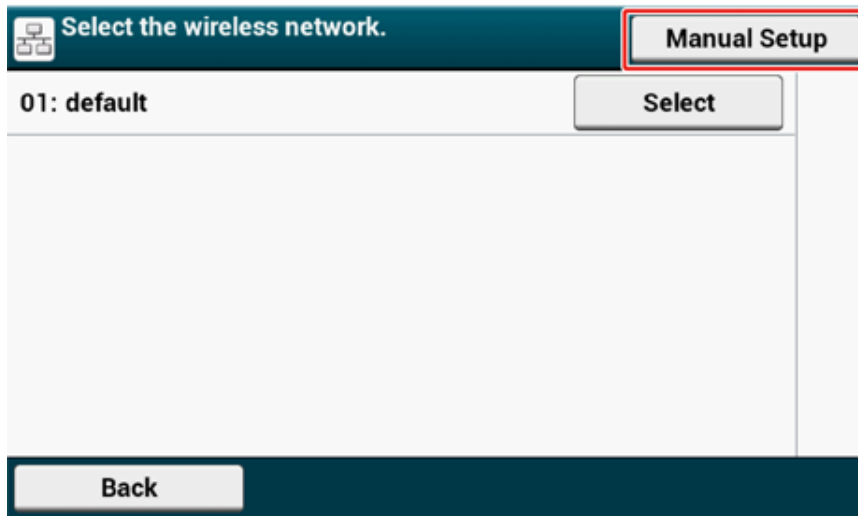

14 Geben Sie die SSID ein, die Sie in Schritt 1 geprüft haben ein und drücken Sie dann [Next (Weiter)].



Für die SSID muss die Groß-/Kleinschreibung beachtet werden. Geben Sie die SSID korrekt ein.

15 Geben Sie die Kodierungsmethode ein, die Sie in Schritt 1 geprüft haben und drücken Sie dann [Next (Weiter)].

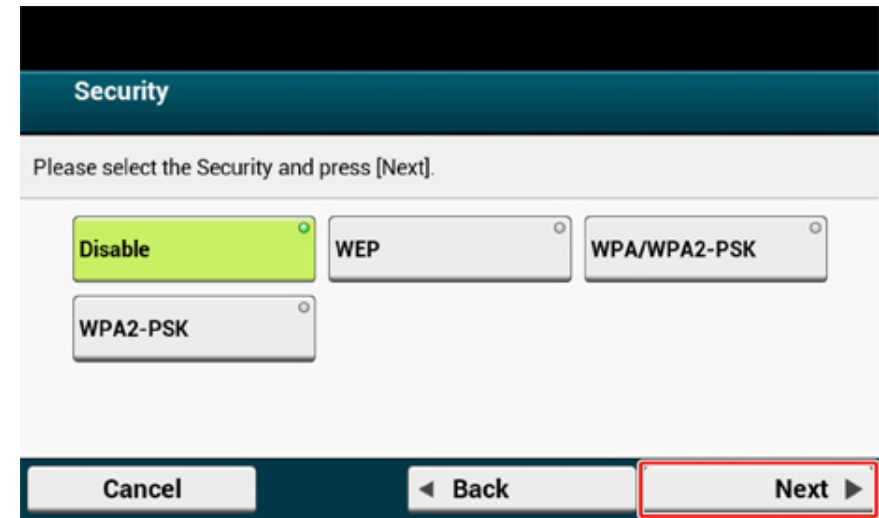

Das Verschlüsselungspasswort unterscheidet sich in Abhängigkeit von dem Wireless LAN-Zugangspunkt oder der Sicherheit.

16 Das Verfahren hängt von der Kodierungsmethode ab, die Sie in Schritt 15 gewählt haben.

Wenn Sie [WPA/WPA2-PSK (WPA/WPA2-PSK)] gewählt haben, wählen Sie [TKIP/AES (TKIP/AES)], und drücken Sie [Next (Weiter)]. Geben Sie danach den Pre-Shared Key ein und wählen Sie [Next (Nächste)].

Wenn Sie [WPA/WPA2-PSK (WPA/WPA2-PSK)] gewählt haben, wählen Sie [AES (AES)], und drücken Sie [Next (Weiter)]. Geben Sie danach den Pre-Shared Key ein und wählen Sie [Next (Nächste)].

Wenn Sie [WEP (WEP)] gewählt haben, geben Sie den WEP-Schlüssel ein und drücken Sie [Next (Weiter)].

- 17 Wenn der angezeigte Inhalt der gleiche ist, wie der, den Sie in Schritt 1 geprüft haben, drücken Sie [Yes (Ja)].

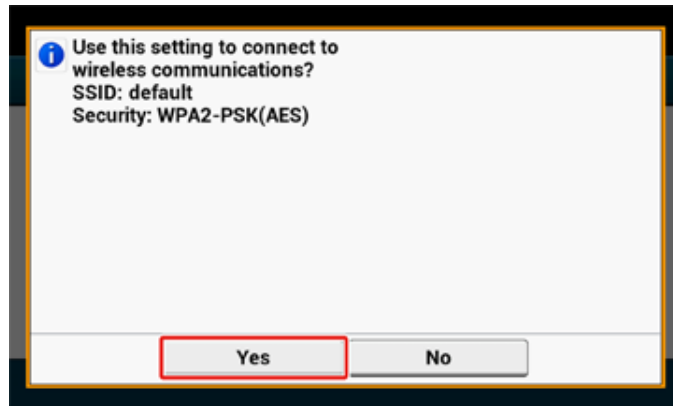

Das Gerät wird ungefähr 30 Sekunden brauchen, um den Wireless LAN-Zugangspunkt zu erkennen.

Wenn der Bildschirm anzeigt, dass die Verbindung aufgebaut wurde, drücken Sie [Close (Schließen)].

Wenn der Bildschirm anzeigt, dass die Verbindung fehlgeschlagen ist, drücken Sie [Close (Schließen)] und gehen zurück zu Schritt 5.

- 18 Wenn das Symbol für die Antenne auf der oberen rechten Seite des Bedienfeldes angezeigt wird, ist die Verbindung korrekt aufgebaut.

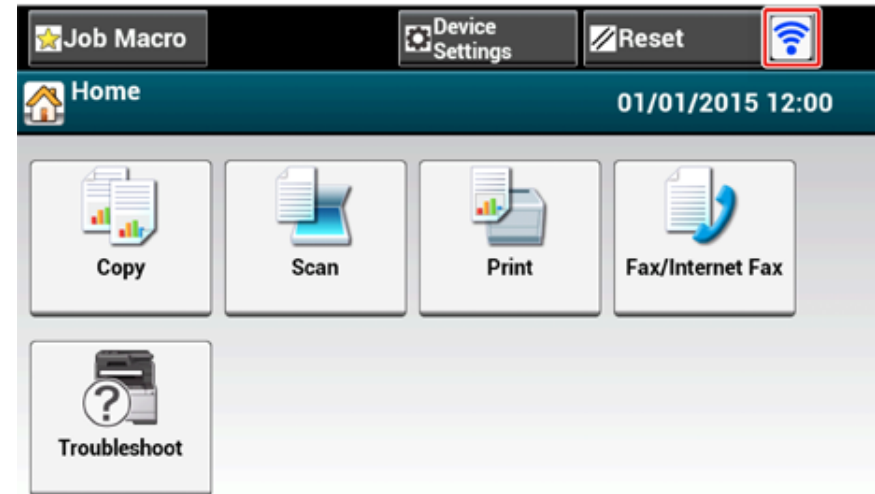

Die Anzeige für die Antenne wird in manchen Bildschirmen, wie dem oberen Bildschirm für Kopieren, nicht angezeigt.

- **Bei einer instabilen LAN-Verbindung**

Wenn eine Drahtloses LAN Verbindung instabil ist, lesen Sie die Warnungen in "Vor der Verbindung mit einem Drahtlosen LAN" und ändern Sie anschließend die Position des Gerät und des drahtlosen LAN-Zugangspunkts. Wenn Sie selbst nach Lesen der Warnungen keine Lösung finden, bringen Sie das Gerät und den Drahtlosen LAN-Zugangspunkt nah zueinander.

Verbindung direkt mit dem Gerät

Wireless LAN-(AP-Modus) verbindet drahtlose Geräte (Computer, Tablets, Smartphones etc.) direkt mit dem Gerät, ohne einen Wireless LAN-Zugangspunkt zu verwenden.



- Wenn Metall, Aluminiumrahmen oder eine verstärkte Betonwand zwischen dem Gerät und den Drahtlosen Geräten liegt, können Verbindungen schwerer herzustellen sein.
- Bis zu vier Geräte können mit dem Gerät über Drahtloses LAN (AP Modus) verbunden werden. Das fünfte Gerät wird abgewiesen.

• Automatische Verbindung (Schaltfläche)

Wenn Ihre Drahtlose Geräte WPS-PBC (Druck-Taste) unterstützen, können Sie sich über den WPS Taste mit dem Drahtloses LAN (AP Modus) verbinden.

• Manuelle Einrichtung

Wenn Ihre Drahtlose Geräte WPS-PBS (Druck-Taste) nicht unterstützen, können Sie die [SSID (SSID)] und das [Password (Kennwort)] des Geräts in Ihre Drahtlose Geräte eingeben, um sich mit dem Drahtlose LAN (AP Modus) verbinden.

Automatische Verbindung (Schaltfläche)

Wenn Ihre Drahtlose Geräte WPS-PBC (Druck-Taste) unterstützen, können Sie sich über den WPS Taste mit dem Drahtloses LAN (AP Modus) verbinden.

1 Bestätigen Sie die Position der WPS-Taste an Ihrem Drahtloses Gerät über das Handbuch, das an Ihrem Gerät befestigt ist.

2 Schalten Sie das Gerät ein.



Wenn die [Do you want to Set-up wireless? (Möchten Sie drahtlos einrichten?)] Nachricht erscheint, wählen Sie das [Do not show next time. (Nächstes Mal nicht mehr anzeigen.)] Kontrollkästchen und drücken Sie [No (Nein)].

3 Drücken Sie [Device Settings (Geräteeinstellungen)] auf dem Touch-Panel.

4 Drücken Sie auf [Admin Setup (Admin-Einrichtung)].

5 Geben Sie Administratormenue und Kennwort ein und drücken Sie auf [OK (OK)].

Der standardmäßige Administratormenue und das Passwort sind jeweils "admin" und "999999".

6 Drücken Sie [Network Menu (Netzwerk-Menü)].

7 Drücken Sie [Network Setup (Netzwerk-Setup)].

8 Drücken Sie [Wireless(AP Mode) Setting (Wireless-(AP-Modus)-Einstellung)]

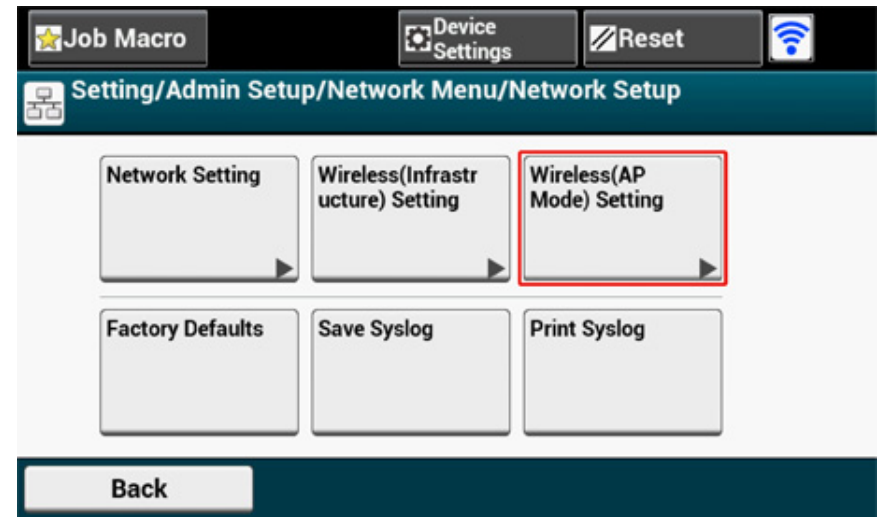

Die folgende Nachricht wird für etwa fünf Sekunden angezeigt.

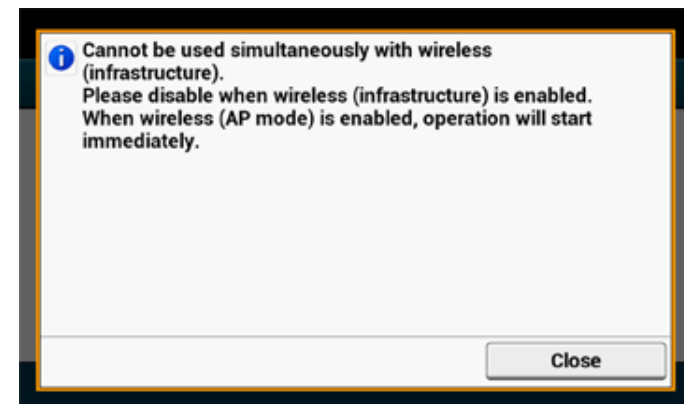

9 Drücken Sie auf [Enable (Aktivieren)].

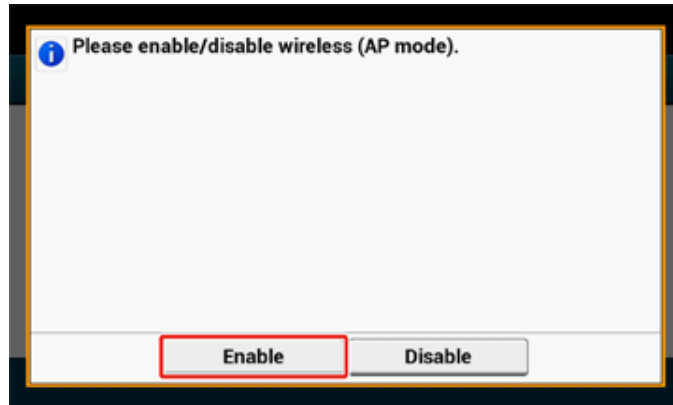

10 Drücken Sie [Automatic connection (push-button) (Automatische Verbindung (Drucktasten))].

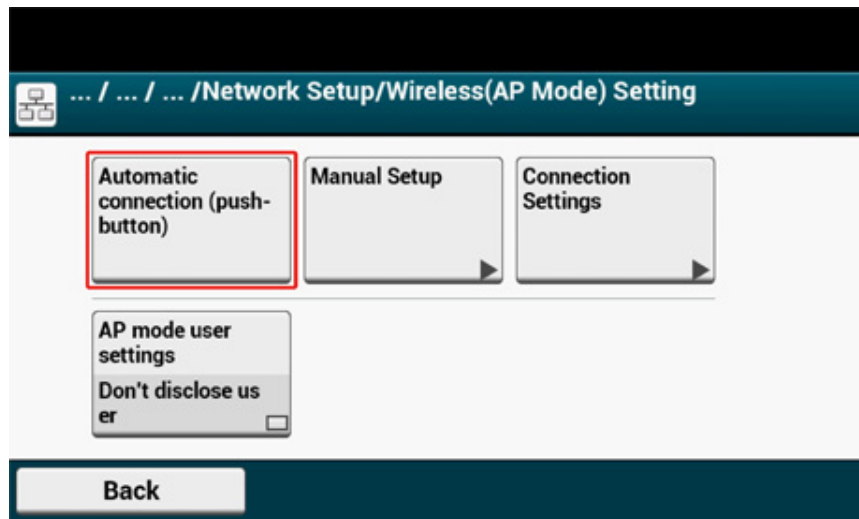

11 Drücken Sie auf [Yes (Ja)].

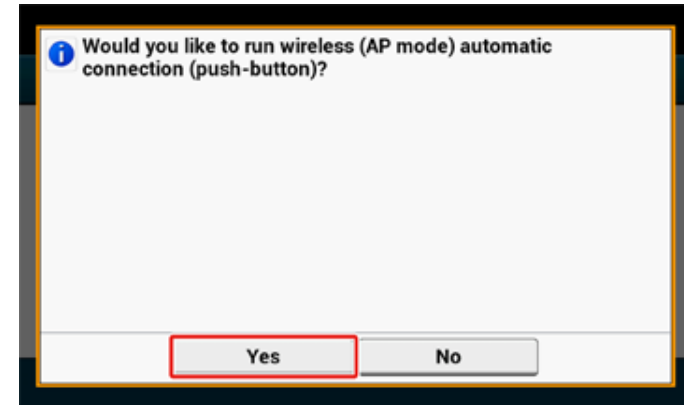

12 Starten Sie den WPS-PBS (Druck-Taste) Betrieb auf Ihrem Drahtloses Gerät, um sich mit dem Gerät zu verbinden.

Wenn der folgende Bildschirm angezeigt wird, ist die Einstellung des Drahtlos-LAN abgeschlossen.

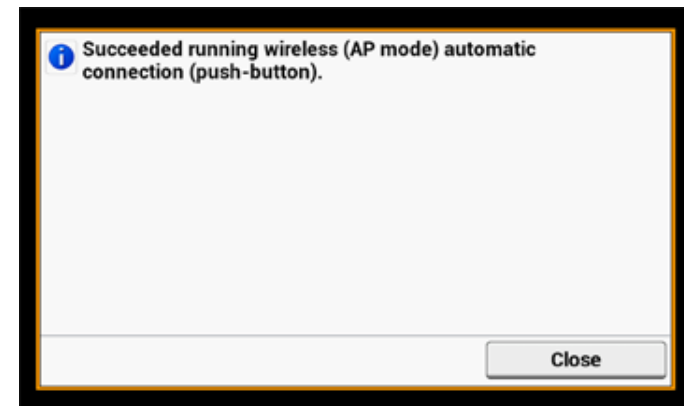

Sollte die Verbindung fehlschlagen, folgen Sie den Schritten in der "Manuellen Einrichtung", um es erneut zu versuchen.

Manuelle Einrichtung

Wenn Ihre Drahtloses Geräte WPS-PBS (Druck-Taste) nicht unterstützen, können Sie die [SSID (SSID)] und das [Password (Kennwort)] des Geräts in Ihre Drahtloses Geräte eingeben, um sich mit dem Drahtloses LAN verbinden.

- 1 Schalten Sie das Gerät ein.



Wenn die [Do you want to Set-up wireless? (Möchten Sie drahtlos einrichten?)] Nachricht erscheint, wählen Sie das [Do not show next time. (Nächstes Mal nicht mehr anzeigen.)] Kontrollkästchen und drücken Sie [No (Nein)].

- 2 Drücken Sie [Device Settings (Geräteeinstellungen)] auf dem Bedienfeld.
- 3 Drücken Sie [Admin Setup (Admin-Einrichtung)] auf dem Bedienfeld.
- 4 Geben Sie Administratorname und Kennwort ein und drücken Sie auf [OK (OK)].
Der standardmäßige Administratorname und das Password sind jeweils "admin" und "999999".
- 5 Drücken Sie [Network Menu (Netzwerk-Menü)].
- 6 Drücken Sie [Network Setup (Netzwerk-Setup)].

- 7 Drücken Sie [Wireless(AP Mode) Setting (Wireless-(AP-Modus)-Einstellung)]

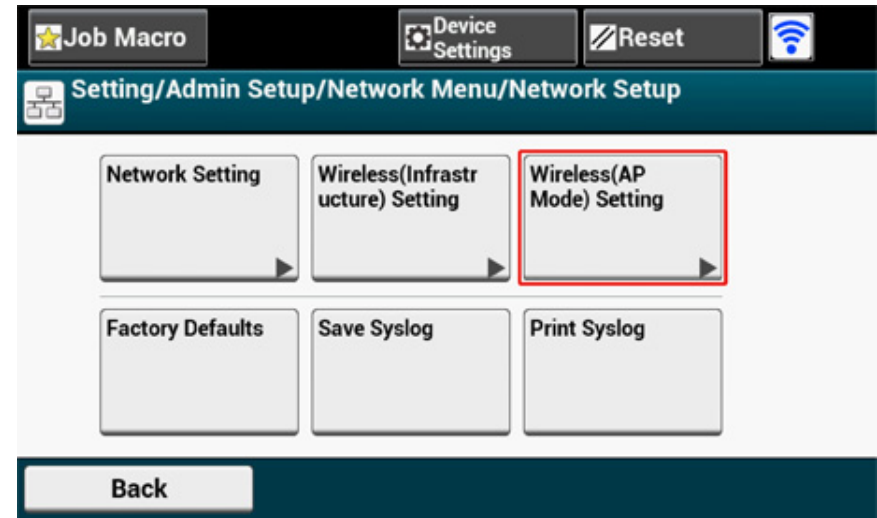

Die folgende Nachricht wird für etwa fünf Sekunden angezeigt.

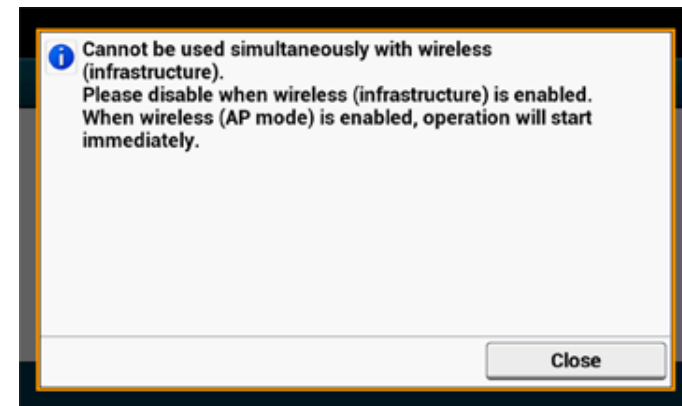

- 8 Drücken Sie auf [Enable (Aktivieren)].

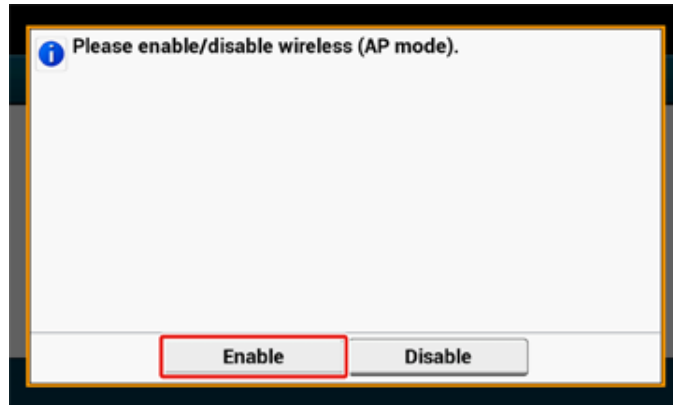

- 9 Drücken Sie auf [Manual Setup (Manuelle Einrichtung)].

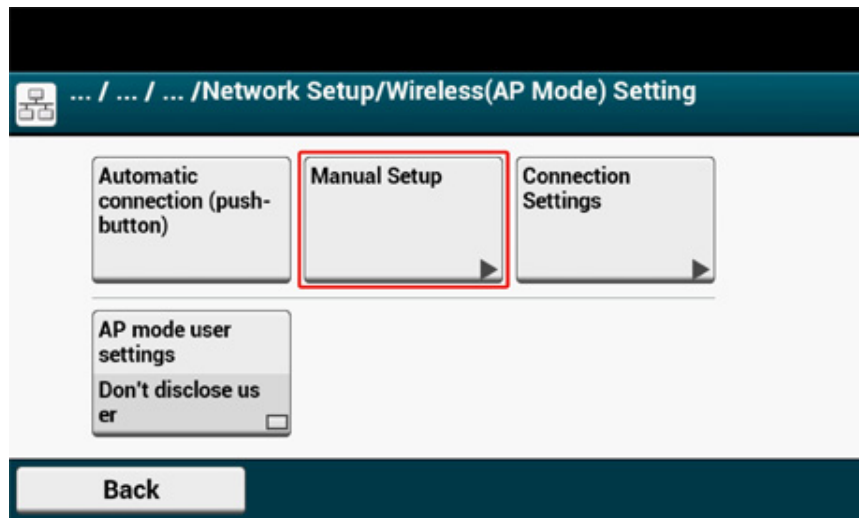

- 10 Überprüfen Sie [SSID (SSID)] und [Password (Passwort)] des Geräts.

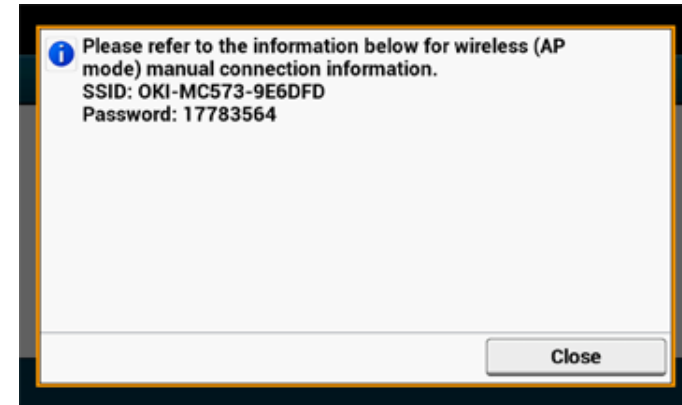

- 11 Geben Sie die [SSID (SSID)] und das [Password (Kennwort)] ein, das Sie in Schritt 10 geprüft haben, um das Gerät und Ihr Drahtloses Gerät zu verbinden.

Installation eines Treibers und Software auf dem Computer

Installieren Sie den Druckertreiber, Scannertreiber, Faxtreiber etc. von der „Software DVD-ROM“ auf den Computer.

Andere Dienstprogramm-Software kann gleichzeitig angeschlossen werden.

- Für Windows
- Für Mac OS X

Für Windows

Verbinden Sie das Gerät und den Computer über ein Netzwerk oder USB-Kabel und starten Sie die Installation.



Überprüfen Sie vor dem Beginn der Installation den Gerätestatus.

- Dieses Gerät ist eingeschaltet.
- Für eine Netzwerkverbindung wird das Gerät über ein LAN-Kabel mit dem Netzwerk verbunden, wobei erforderliche Informationen wie IP-Adresse bereits eingestellt sind.

- 1 Legen Sie die mitgelieferte "Software-DVD-ROM" in den Computer ein.
- 2 Klicken Sie auf [Run setup.exe (setup.exe ausführen)], wenn [Auto Play (Autom. Aufspielen)] angezeigt wird.

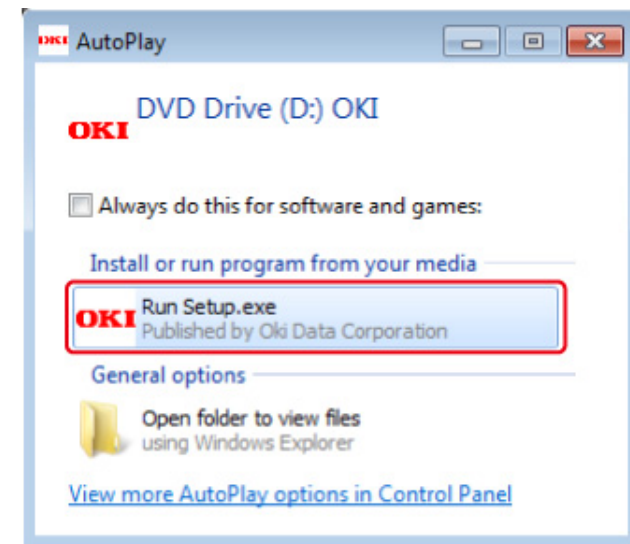

Wenn das Dialogfenster [User Account Control (Benutzerkontensteuerung)] angezeigt wird, klicken Sie auf [Yes (Ja)].

- 3 Wählen Sie eine Sprache aus der Dropdown-Liste.
- 4 Lesen Sie die Lizenzbestimmungen und klicken Sie auf [Accept (Akzeptieren)].

- 5 Lesen Sie die [Environment advice (Umgebungsratschläge)] und klicken Sie auf [Next (Weiter)].
- 6 Wählen Sie [Network (Netzwerk)] oder [USB connection (USB-Verbindung)] gemäß der Verbindungsmethode des Geräts und Computers und klicken Sie anschließend auf [Next (Weiter)].
Falls das Dialogfeld [Windows Security Alert (Windows-Sicherheitswarnung)] angezeigt wird, klicken Sie auf [Allow access (Zugriff gestatten)].
- 7 Wählen Sie den Modellnamen des Geräts und klicken Sie auf [Next (Weiter)].

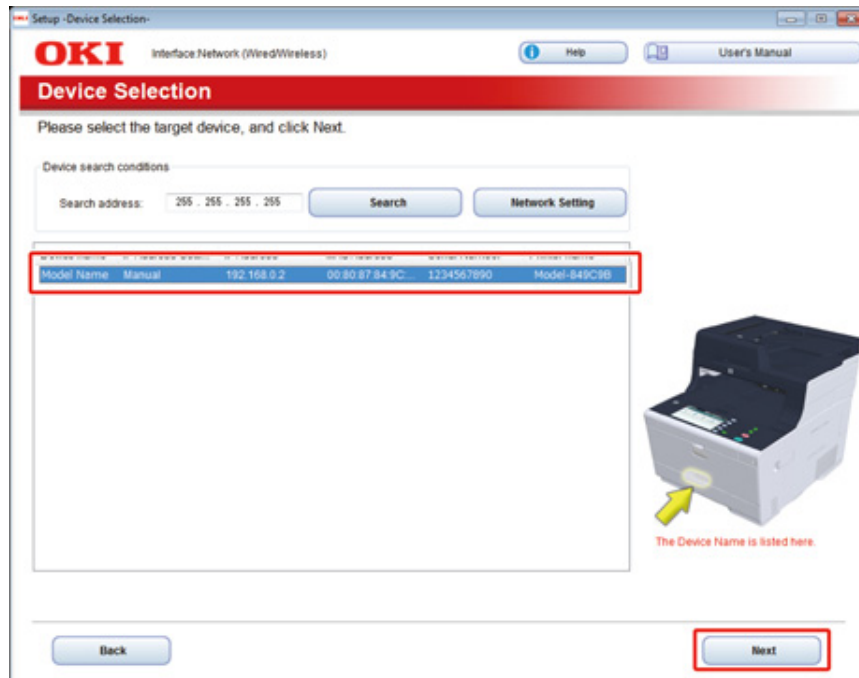

- 8 Klicken Sie auf [Install Optional Software (Optionale Software installieren)].

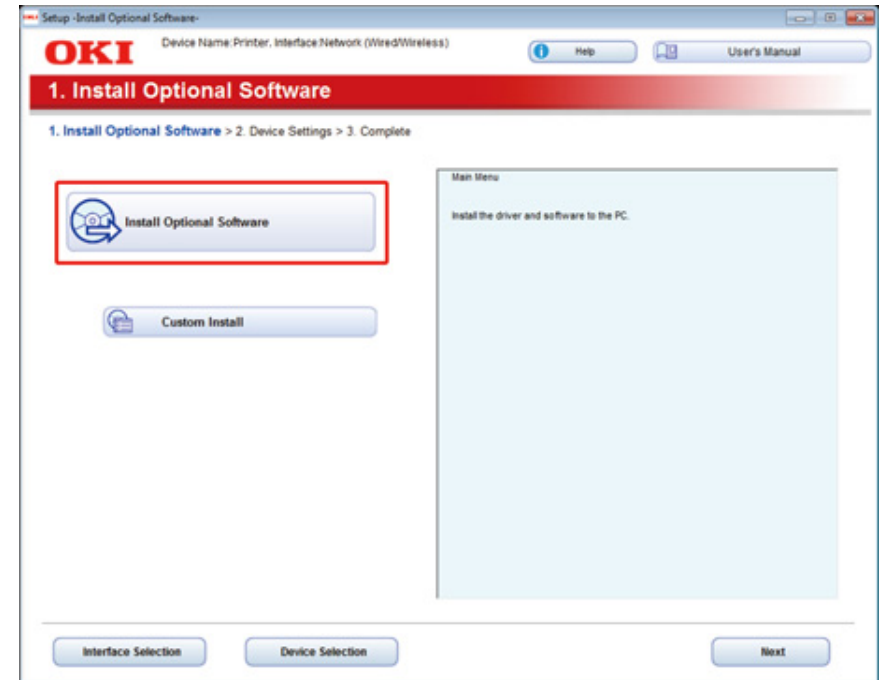

Die Installation beginnt.



Die folgende Software wird installiert.

- PCL6-Druckertreiber (einschließlich Netzwerkerweiterung und Dienstprogramm Color Swatch)
- Scannertreiber
- ActKey
- FAQ

Installieren Sie weitere Software unter "Benutzerdefinierte Installation".

 Installieren der Software (Anleitung für Fortgeschrittene)

- 9 Stellen Sie sicher, dass die Software erfolgreich installiert wurde und klicken Sie anschließend auf [Printing Test (Test drucken)].

Wählen Sie den Drucker für den Testdruck aus und klicken Sie auf [Printing Test (Test drucken)].

Stellen Sie sicher, dass der Testdruck erfolgreich war und klicken Sie anschließend auf [OK (OK)].

10 Klicken Sie auf [Complete (Abgeschlossen)].

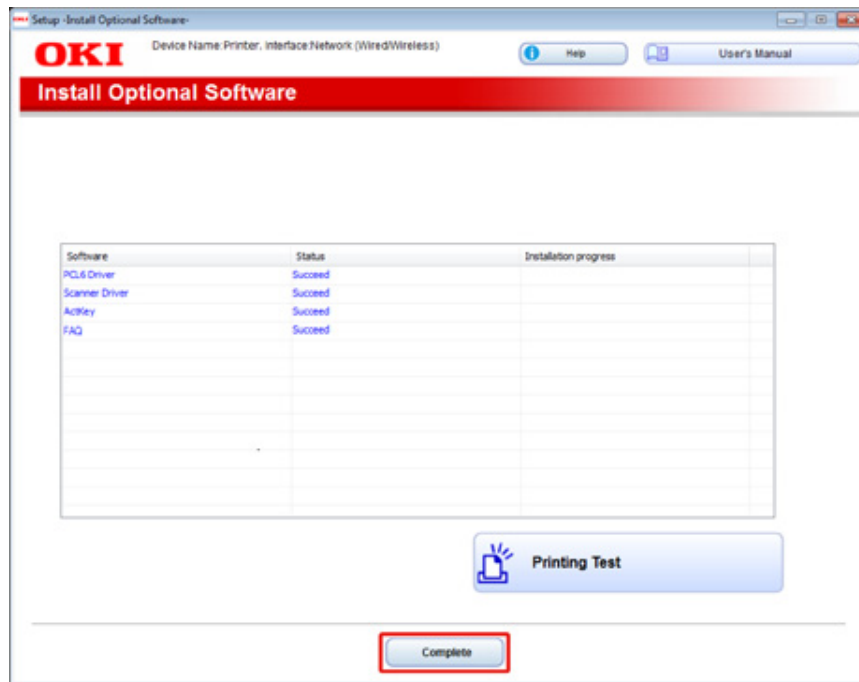

11 Klicken Sie auf [Next (Weiter)].

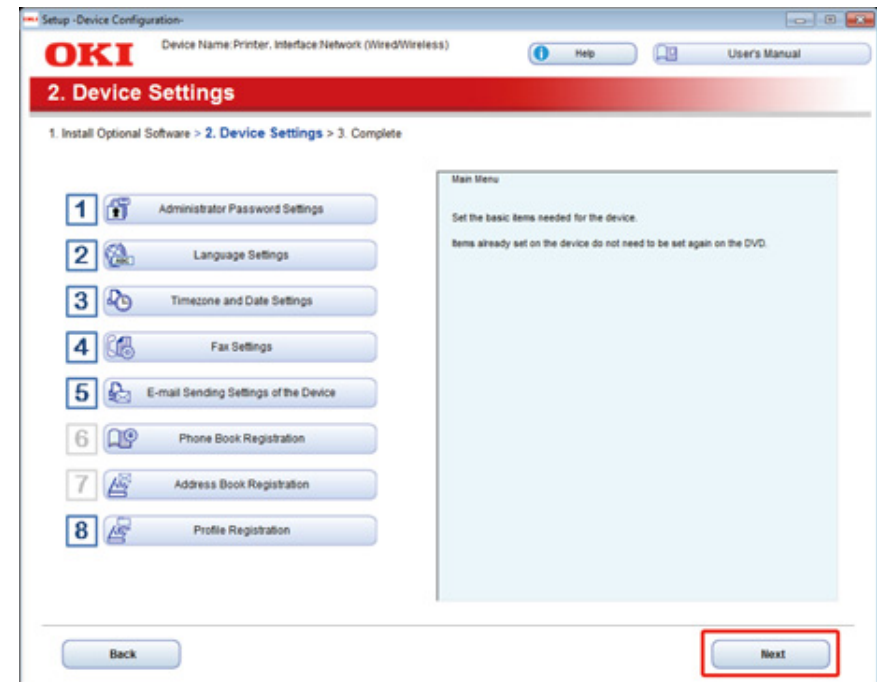

Wenn das folgende Dialogfeld angezeigt wird, klicken Sie auf [Yes (Ja)].

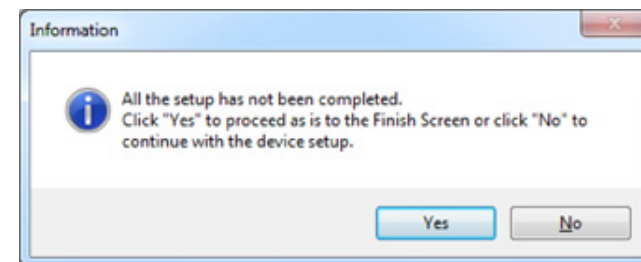

12 Klicken Sie auf [Exit (Beenden)].

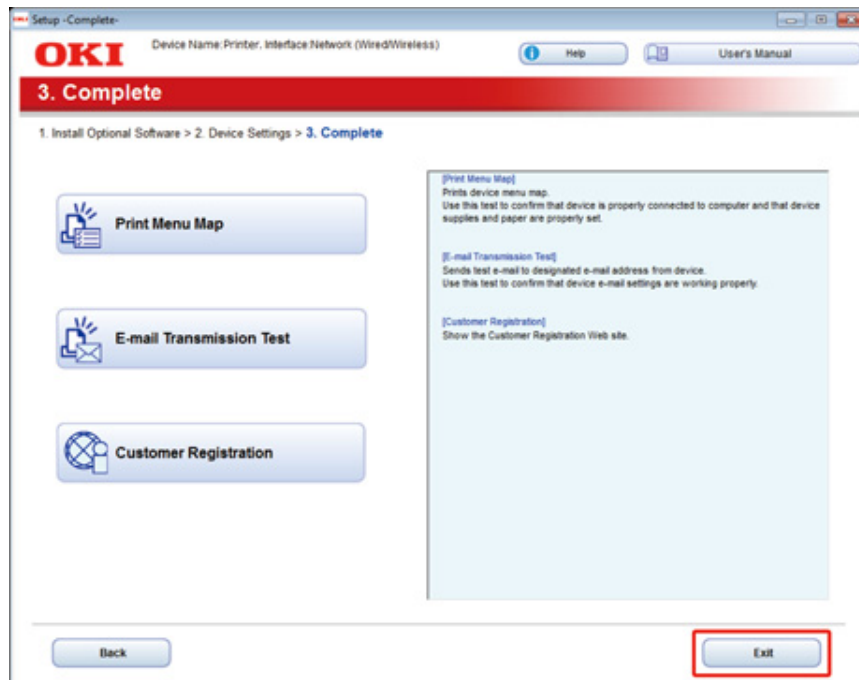

Für Mac OS X

In diesem Abschnitt wird erläutert, wie der PS-Druckertreiber und Scannertreiber installiert werden.

Zur Installation von Dienstprogrammen, beachten Sie bitte Folgendes:

- 🔗 Installieren der Software (Anleitung für Fortgeschrittene)

• Installieren Sie den Mac OS X-Scannertreiber.

- 1 Stellen Sie sicher, dass das Gerät mit einem Computer verbunden und die Stromversorgung eingeschaltet ist. Legen Sie anschließend die "Software-DVD-ROM" in den Computer ein.
- 2 Doppelklicken Sie auf das [OKI]-Symbol auf dem Desktop.
- 3 [Drivers (Treiber)] > [Scanner (Scanner)] > Doppelklicken Sie auf [Installer for OSX (Installationsprogramm für OSX)].
- 4 Klicken Sie auf [Continue (Fortsetzen)].

- 5 Prüfen Sie, dass der Inhalt angezeigt wird und klicken Sie anschließend auf [Continue (Fortsetzen)].

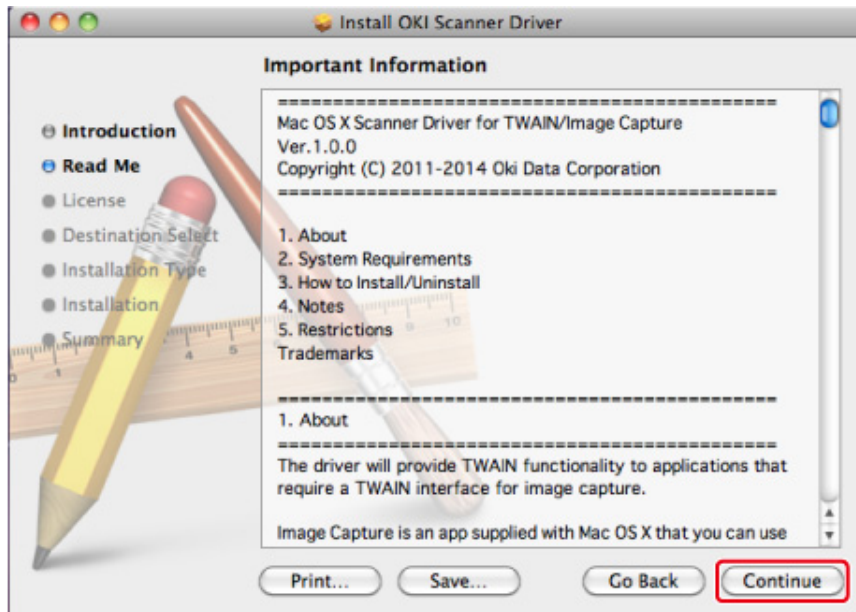

- 6 Lesen Sie die Lizenzbestimmungen und klicken Sie auf [Continue (Fortsetzen)].

- 7 Klicken Sie auf [Agree (Zustimmen)].

- 8 Klicken Sie auf [Install (Installieren)].

Zur Änderung des Speicherorts der Treiberinstallation klicken Sie auf [Change Install Location (Installationsort ändern)].

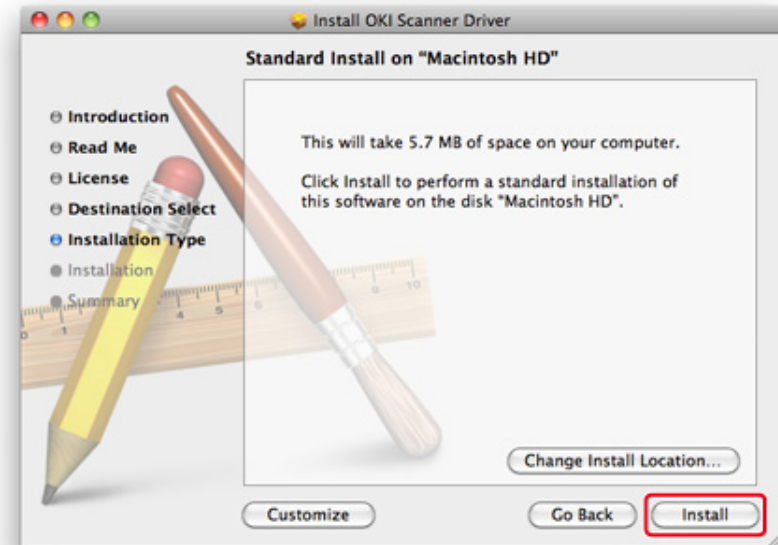

- 9 Geben Sie Administratorname und Kennwort ein und klicken Sie auf [Install Software (Installieren der Software)].

- 10 Klicken Sie auf [Continue Installation (Installation fortsetzen)].

- 11 Klicken Sie auf [Restart (Neustart)].

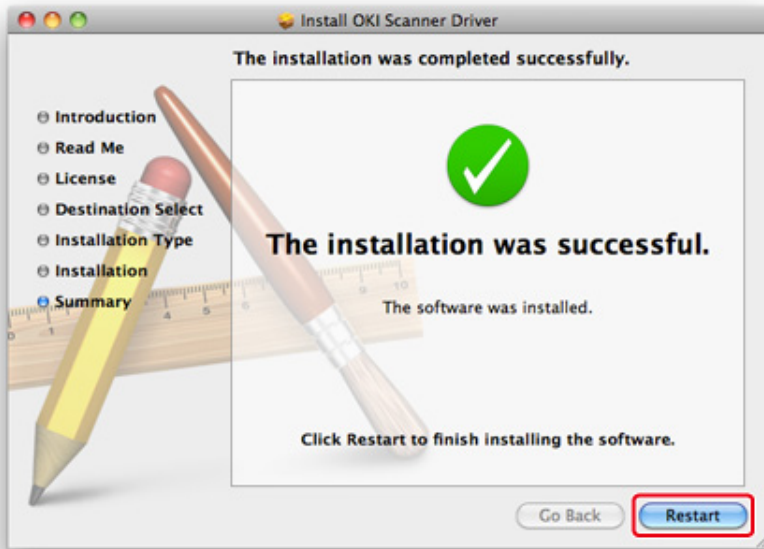

• **Installieren Sie den Mac OS X PS-Druckertreiber.**

Wenn die Installation abgeschlossen ist, führen Sie in Schritt 15 einen Testdruck aus.

- 1 Stellen Sie sicher, dass das Gerät und der Computer miteinander verbunden sind, und das Gerät eingeschaltet ist.
- 2 Legen Sie die "Software-DVD-ROM" in den Computer ein.
- 3 Doppelklicken Sie auf das [OKI]-Symbol auf dem Desktop.
- 4 [Drivers (Treiber)] > [PS (PS)] > Doppelklicken Sie auf [Installer for OSX (Installationsprogramm für OSX)].
- 5 Geben Sie das Administratorkennwort ein, dann drücken Sie [OK (OK)]. Folgen Sie den Anweisungen auf dem Bildschirm, um die Installation abzuschließen.

- 6 Wählen Sie [System Preferences (Einrichten der Systemumgebung)] aus dem Apple-Menü.

- 7 Klicken Sie auf [Printers & Scanners (Drucker & Scanner)].

- 8 Klicken Sie auf [+].

Wählen Sie [Add Printer or Scanner... (Drucker oder Scanner hinzufügen...)], wenn das Menü angezeigt wird.

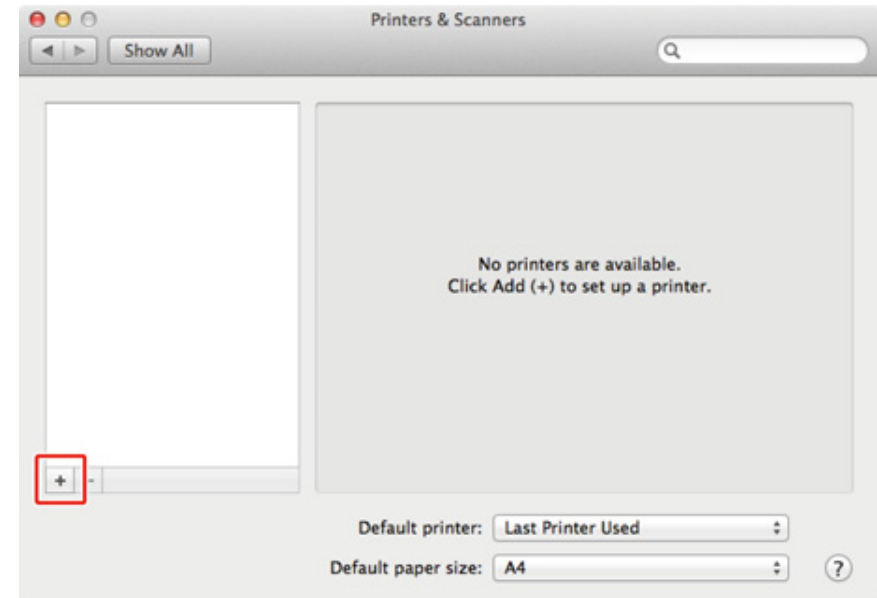

- 9 Klicken Sie auf [Default (Standard)].

- 10 Wählen Sie das Gerät aus und stellen Sie sicher, dass [OKI MC573 PS (OKI C542 PS)] zur [Use (Verwendung)] angezeigt wird.

Namenstypen	In der Verbindung angezeigt	Methodenliste
Netzwerk	OKI-MC573 (die letzten 6 Ziffern der MAC-Adresse)	Bonjour
USB	OKI DATA CORP MC573	USB



Zur Änderung des Namens geben Sie einen neuen Namen in [Name: (Name:)] ein.

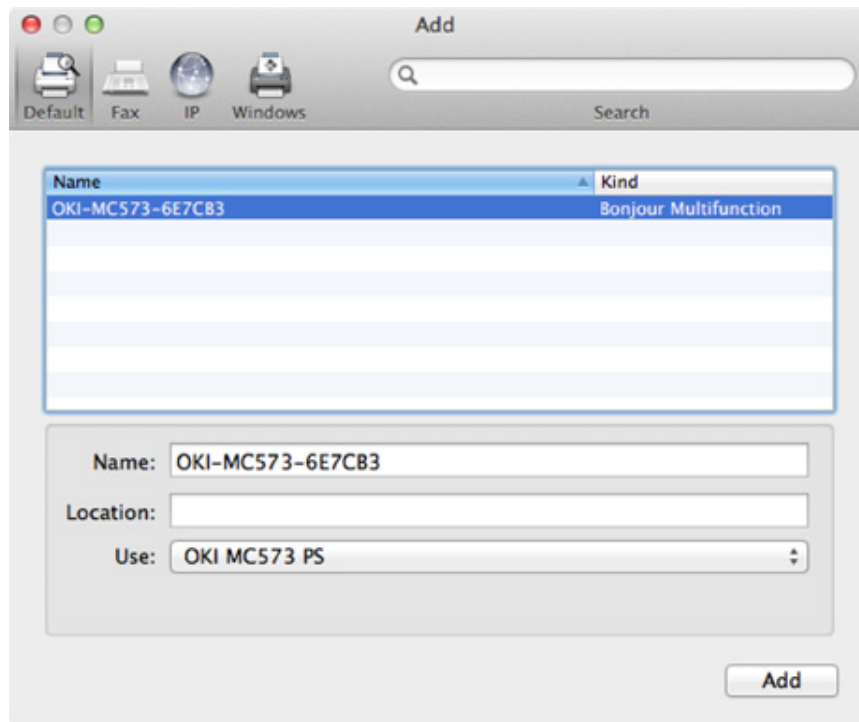

- 11 Klicken Sie auf [Add (Hinzufügen)].
- 12 Falls das Fenster [Installable options (Installierbare Optionen)] angezeigt wird, klicken Sie auf [Continue (Fortfahren)].

- 13 Stellen Sie sicher, dass das Gerät zu [Printers (Drucker)] hinzugefügt wurde und [OKI MC573 PS (OKI C573 PS)] für [Kind (Art)] angezeigt wird.

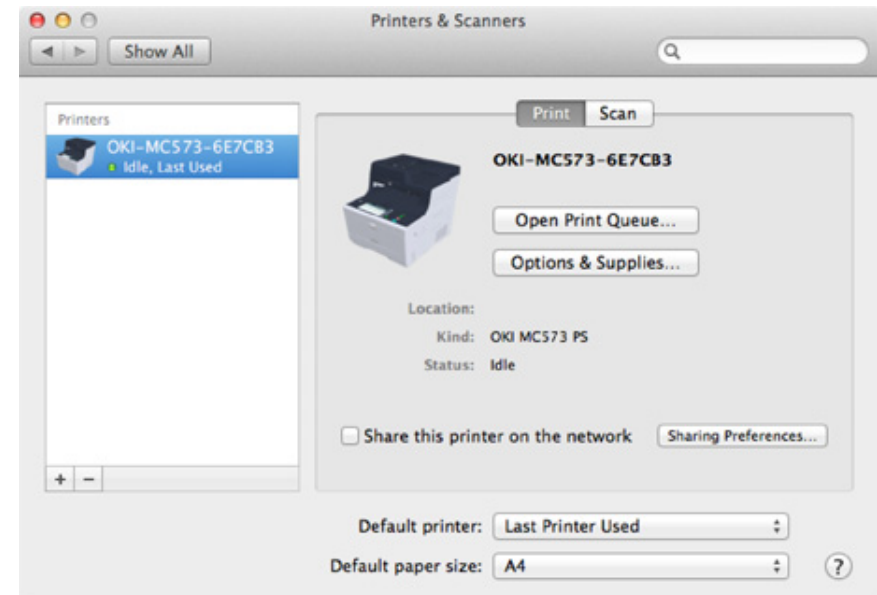

Wenn [OKI MC573 PS (OKI MC573 PS)] nicht richtig für [Kind (Art)] angezeigt wird, klicken Sie [- (-)], löschen Sie das Gerät von [Printers (Drucker)] und führen Sie Schritte 8 bis 12 erneut durch.

- 14 Klicken Sie auf [Open Print Queue... (Druckerwarteschlange öffnen...)].
- 15 Wählen Sie [Print Test Page (Testseite drucken)] aus dem [Printer (Drucker)] Menü aus.

3

Basisfunktionen

Bezeichnungen der Teile

Grundlegende Funktionen des Bedienfeldes

An- und Ausschalten des Geräts

Papier einlegen

Einlegen eines Dokuments

In diesem Abschnitt werden grundlegende Funktionen des Geräts beschrieben.

Bezeichnungen der Teile

Dieser Abschnitt beschreibt die Bezeichnung jeder Komponente.

- Vorderansicht
- Rückansicht
- Geräteinnere

Vorderansicht

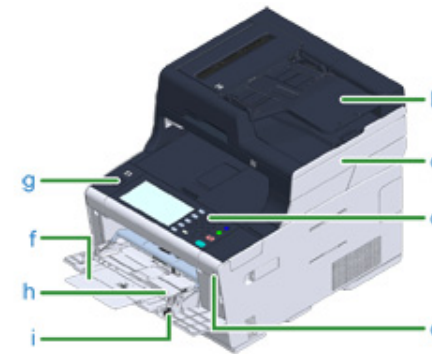

Symbol	Name
a	Automatischer Dokumenteneinzug (ADF)
b	Dokumentenablage
c	Scanner-Einheit
d	Bedienfeld 🔗 Grundlegende Funktionen des Bedienfeldes
e	USB-Anschluss
f	MZ-Fach (Mehrzweckfach)
g	Schaltfläche öffnen
h	Papierstütze
i	Umschlaghebel (Verwenden Sie diesen, wenn Sie Umschläge drucken. Anweisungen entnehmen Sie dem Erweiterten Handbuch.)



Symbol	Name
j	Dokumentglas
k	Dokumentenglas-Abdeckung
l	Abdeckung für Wireless LAN Modul

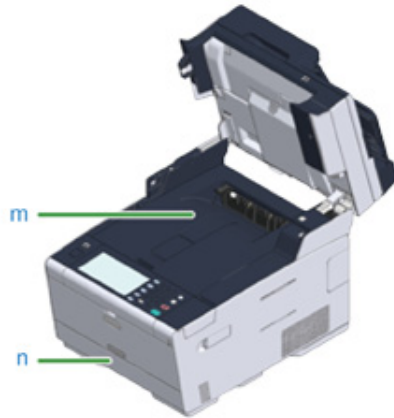

Symbol	Name
m	Ausgabefach
n	Fach 1

Rückansicht

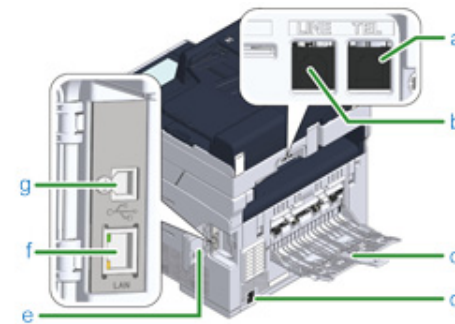

Symbol	Name
a	Telefonverbindung (zum Verbinden eines externen Telefons)
b	LINE-Anschluss
c	Hinteres Ausgabefach
d	Netzanschluss
e	Internet-Anschlussabdeckung
f	Netzwerk-Schnittstellenverbindung
g	USB-Schnittstellenanschluss

Geräteinnere

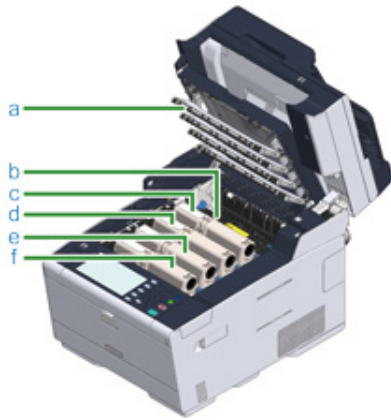

Symbol	Name
a	LED-Kopf
b	Fixiereinheit
c	Tonerkartusche / Bildtrommel (Y: Gelb)
d	Tonerkartusche / Bildtrommel (M: Magenta)
e	Tonerkartusche / Bildtrommel (C: Cyan)
f	Tonerkartusche / Bildtrommel (K: Schwarz)

Grundlegende Funktionen des Bedienfeldes

In diesem Abschnitt wird das Bedienfeld des Geräts beschrieben.

- Bezeichnungen und Funktionen
- Bezeichnungen und Funktionen der Tasten auf dem Bedienfeld
- Anpassen des Winkels des Bedienfelds
- Eingabe von Zeichen

Bezeichnungen und Funktionen

Dieser Abschnitt beschreibt die Bezeichnungen und Komponenten auf dem Bedienfeld.

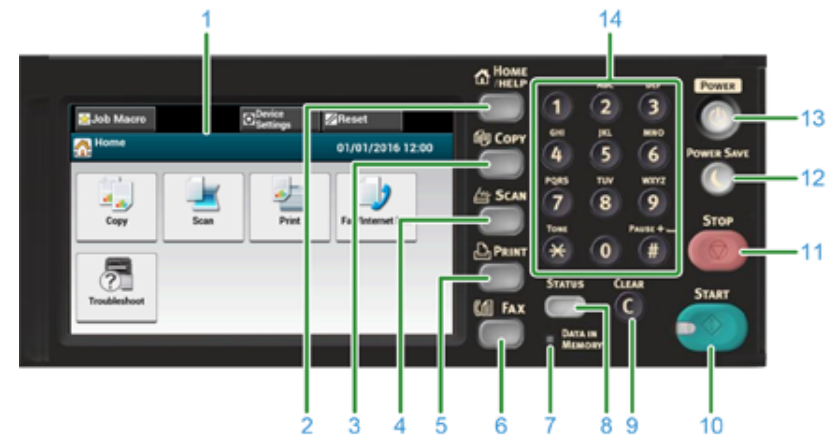

Nr.	Name	Funktion
1	Berührfeld	Ermöglicht Ihnen die Auswahl oder das Setzen eines Elements durch drücken auf das angezeigte Symbol.
2	HOME-/HILFE-Schaltfläche	Zeigt den Home-Bildschirm an.
3	KOPIEREN-Schaltfläche	Zeigt den Kopierfunktion-Bildschirm an.
4	SCAN-Schaltfläche	Zeigt den Scanfunktion-Bildschirm an.
5	DRUCKEN-Schaltfläche	Zeigt den Druckfunktion-Bildschirm an.
6	FAX-Taste	Zeigt den Faxfunktion-Bildschirm an.
7	Anzeige DATEN IM SPEICHER	Leuchtet, wenn Daten im Speicher vorhanden sind.
8	STATUS-Taste	Zeigt das Statusmenü an. Blinkt/leuchtet auf, wenn ein Fehler auftritt. Sie können die verbleibenden Verbrauchsmaterialien und den Status der Faxkommunikation überprüfen.
9	LÖSCHEN-Taste	Den eingegebenen Wert löschen.
10	START-Taste	Startet den Kopier-, Scan-, Fax- oder Druckvorgang vom USB-Speicher.
11	STOPP-Taste	Bricht das Kopieren, die Faxübertragung und andere Aufträge ab.
12	Taste für ENERGIESPARMODUS	Schaltet den Energiesparmodus ein oder aus. Leuchtete grün im Energiesparmodus; blinkt grün im Ruhezustand (alle 3 Sekunden); blinkt grün im Totaler Ruhezustand (alle 6 Sekunden).
13	POWER-Taste	An- und Ausschalten des Geräts
14	Zehnertastatur	Gibt Nummern und Symbole ein.



- Beim Verändern des Winkels des Bedienfeldes darauf achten, dass Ihre Hände nicht zwischen Gerät und Bedienfeld verklemmen. Es kann zu Verletzungen führen.
- Das Bedienfeld nur leicht berühren und nicht mit einem spitzen Gegenstand bearbeiten. Dies kann zu Schäden am Bedienfeld und zu Fehlfunktionen führen.

Bezeichnungen und Funktionen der Tasten auf dem Bedienfeld





Wenn sich das Gerät anschaltet wird der Home-Bildschirm am Bedienfeld angezeigt.

• Home-Bildschirm



Das Bild des Bildschirms zeigt die Werkseinstellungen. Der Bildschirm der erscheint, wenn das Gerät eingeschaltet wird und sich bereit macht, kann über [Device Settings (Geräteeinstellungen)] > [Admin Setup (Admin-Einrichtung)] > [Manage Unit (Management)] > [Default Mode (Standardmodus)] auf dem Touch Panel geändert werden.

	Option	Beschreibung
1	Stationärer Schaltflächen-Bereich	<p>Zeigt Schaltflächen an, die immer auf dem Bildschirm erscheinen. Zieht die folgenden Elemente an.</p> <ul style="list-style-type: none"> • [Auftrags-Makro] • [Funktionseinstellungen] • [Geräteeinstellungen] • [ZURÜCKSETZEN] • [Abmeldung] • Antennen-Symbol: erscheint, wenn das drahtlose LAN aktiviert ist. • [?] <p>Im ausgewählten Menü werden nur verfügbare Schaltflächen angezeigt.</p>
2	Titel und Betriebsanleitung-Bereich	<p>Zeigt den Titel des aktuellen Bildschirms an und stellt eine Anleitung für mögliche Operationen zur Verfügung.</p>





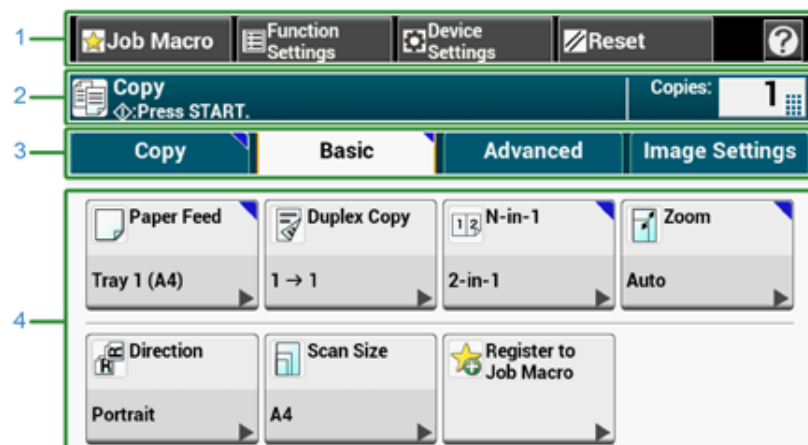

	Option	Beschreibung
3	Hauptbereich	 Hier drücken für Kopierfunktionen.
		 Hier drücken für Scanfunktionen.
		 Hier drücken für Druckfunktionen.
		 Hier drücken für Faxfunktionen.
		 Die folgenden Schritte und Funktionen werden angezeigt. <ul style="list-style-type: none"> • Verbrauchsmaterialien ersetzen und Gerät warten (Toner-Kartuschen, Bildtrommeln, Riemeneinheiten, Fixiereinheiten) • Wartung und Pflege des Geräts (Einzugsrollen, LED-Kopf, Scan-Modul)

• Bildschirm jede Funktion anzeigen

Die folgenden Beschreibungen verwenden die Registerkarte [Basic] der Kopierfunktion als Beispiel.







	Option	Beschreibung
1	Stationärer Schaltflächen-Bereich	Zeigt Schaltflächen an, die immer auf dem Bildschirm erscheinen. Im ausgewählten Menü werden nur verfügbare Schaltflächen angezeigt.

	Option	Beschreibung
2	Titel und Betriebsanleitung-Bereich	Zeigt den Titel des aktuellen Bildschirms an und stellt eine Anleitung für mögliche Operationen zur Verfügung.
3	Registerkarten-Etiketten	Zeigt die Etiketten für die Registerkarten an. Drücken Sie auf eine Etikette, um zwischen den Registerkarten umzuschalten. Wenn eine Einstellung von den Standardeinstellungen geändert wurde, wird  angezeigt. 
4	Hauptbereich	Zeigt eine Vorschau der Kopierausgabe an, die mit den aktuellen Einstellungen ausgegeben wird. Die aktuelle Einstellung wird auf der jeweiligen Unterseite angezeigt. <Über Markierungen an der unteren Seite> <ul style="list-style-type: none"> : Zeigt an, dass die Einstellung von den Standardeinstellungen geändert wurde. : Zeigt an, dass die nächste Seite verlassen wird. / : Zeigt an, ob die Einstellung auf an oder aus gestellt ist.



Sie können mit der Zehnertastatur einen Wert in das Feld eingeben, in dem  angezeigt wird.



-  Beschreibungen der Kopierbildschirme
-  Beschreibungen der Scanbildschirme
-  Namen und Funktionen der Bildschirmelemente zum Drucken
-  Namen und Funktionen der Bildschirmelemente zum Faxen

Anpassen des Winkels des Bedienfelds

Zur Verbesserung der Sichtbarkeit kann das Bedienfeld nach vorne und hinten gekippt werden.

- 1 Halten Sie den Bildschirm oben in der Mitte fest und ziehen Sie ihn nach vorne.



Um das Bedienfeld wieder in seine Ursprungslage zu bringen, ziehen Sie es nach vorne, bis es stoppt und dann drücken Sie es langsam zurück.

Eingabe von Zeichen

- Eingabe mit dem Bedienfeld
- Eingabe mit der Zehnertastatur

Eingabe mit dem Bedienfeld

Wenn Sie bei der Einstellung eines Artikels Zeichen eingeben müssen wird der folgende Eingabebildschirm angezeigt.

Sie können Groß- oder Kleinbuchstaben, Nummern und Symbole eingeben.

• Informationen zum Eingabebildschirm

Die Anzahl der Schaltflächen im Eingabebildschirm ändert sich abhängig von der Eingabe.

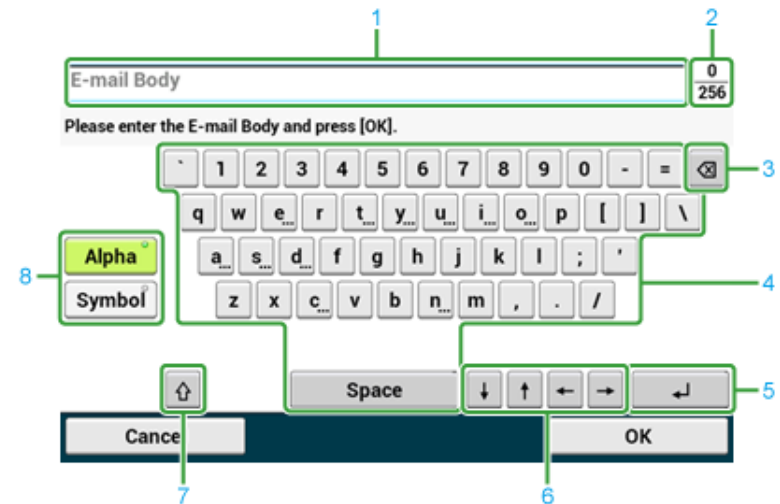

	Option	Beschreibung
1	Texteingabefeld	Zeigt die eingegebenen Zeichen an.
2	Die Anzahl der eingegebenen Zeichen/ maximale Anzahl an Zeichen, die eingegeben werden können.	Gibt die maximale Anzahl der Zeichen an, die eingegeben werden können und die Anzahl der eingegebenen Zeichen.
3	Rücktaste	Löscht die Zeichen vor dem Cursor.
4	Zeichenfeld	Gibt Zeichen ein. Der Zeichentyp schaltet abhängig vom Eingabemodus um.

	Option	Beschreibung
5	Zurück Schaltfläche	Führt einen Zeilenumbruch aus. Diese Schaltfläche erscheint bei der Eingabe eines Textkörpers einer E-Mail.
6	Schaltfläche links/Schaltfläche rechts, Schaltfläche nach oben/Schaltfläche nach unten	Bewegt den Cursor nach links, rechts, oben oder unten.
7	Feststelltaste	Schaltet zwischen Groß- und Kleinschreibung um.
8	Schaltfläche für den Eingabemodus	Schaltet den Eingabemodus (Symbole und Nummern) für den Eingabetext um.



Die standardmäßig eingestellte QWERTY-Tastatur kann auf die AZERTY-Tastatur umgeschaltet werden. Zur Umschaltung auf die AZERTY-Tastatur, wählen Sie [Manage Unit (Management)] > [Keyboard Layout (Tastaturbelegung)] > [AZERTY (AZERTY)] auf dem Touch Panel.

• Eingabe von Zeichen

- 1 Drücken Sie auf das Bedienfeld
- 2 Nach Beendigung der Eingabe drücken Sie auf [OK] oder [Weiter].



Zur Eingabe eines diakritischen Zeichens drücken und halten Sie die Schaltfläche für Zeichen, mit [...] angezeigt. Sobald das diakritische Zeichen erscheint drücken Sie auf das Zeichen, welches Sie einfügen möchten.

Der nachfolgende Bildschirm zeigt ein Bild, wenn die Schaltfläche "a" gehalten wird,

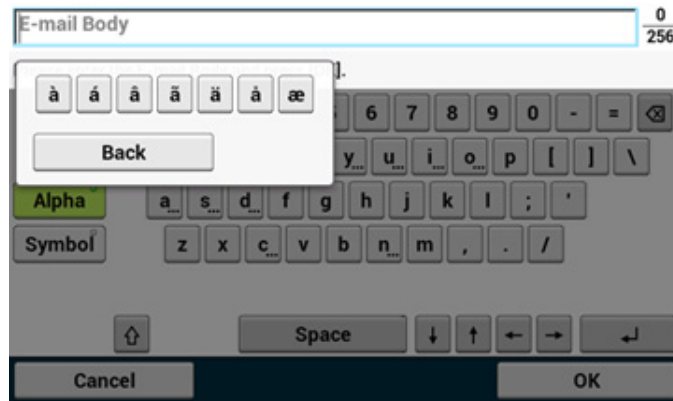

• Umschalten des Eingabemodus (Zahlen ↔ Buchstaben)

- 1 Drücken Sie [Alpha] oder [Symbol].





[RU] kann für Russisch und [EL] für Griechisch angezeigt werden. Für andere Sprachen wird nur [Alpha] und [Symbol] angezeigt.

• Umschalten des Eingabemodus (Großschrift ↔ Kleinschrift)





- 1 Drücken Sie auf die Schaltfläche, um zwischen Groß- und Kleinschreibung umzuschalten.

• Löschen eines eingegebenen Zeichens

- 1 Verwenden Sie die  (Rücktaste) auf dem Touch Panel oder die  (LÖSCHEN)-Taste auf dem Bedienfeld.

Das Zeichen vor dem Cursor (|) wird gelöscht.



Zum Löschen eines eingegebenen Zeichens, setzen Sie den Cursor rechts neben das Zeichen. Zum Bewegen den Cursors, drücken Sie [, , ] oder [].

Eingabe mit der Zehnertastatur



Sie können die Zahlen eingeben, mit der jede Taste beschriftet wurde.



Das Alphabet kann nicht eingegeben werden.

Geben Sie das Alphabet bitte auf dem Bedienfeld ein.

- **Löschen eines eingegebenen Zeichens**

Zum Löschen der Zeichen links vom Cursor, drücken Sie die **C** (LÖSCHEN)-Taste.

Zum Löschen der in einer Reihe eingegebenen Zeichen, drücken Sie die **C** (LÖSCHEN)-Taste und halten Sie diese gedrückt.



An- und Ausschalten des Geräts

Dieser Abschnitt beschreibt, wie Sie das Gerät ein- und ausschalten.

- Einschalten des Geräts
- Abschalten des Geräts

Einschalten des Geräts

- 1 Stellen Sie sicher, dass sich keine Vorlagen auf dem Vorlagenglas oder im ADF befinden und die ADF-Abdeckung geschlossen ist.
- 2 Halten Sie den Netzschalter etwa eine Sekunde lang gedrückt.



Wenn das Gerät eingeschaltet ist, leuchtet die LED des Netzschalters.



3 Wenn das Gerät betriebsbereit ist, wird der Home-Bildschirm angezeigt.

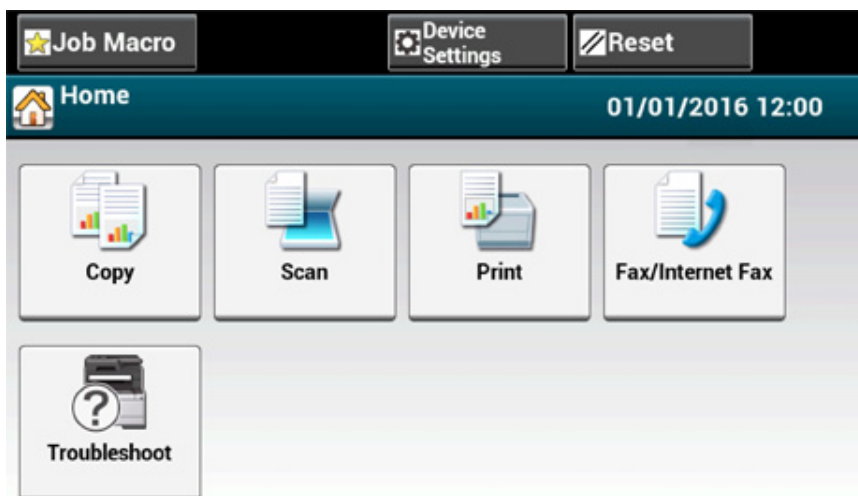

Abschalten des Geräts



- Prüfen Sie, dass das Gerät keine Daten empfängt, bevor Sie es herunterfahren.
- Drücken Sie den Netzschalter und halten Sie ihn 5 Sekunden oder länger gedrückt, um ein Abschalten zu erzwingen. Verwenden Sie diese Methode beim Auftreten von Fehlern.

Für Fehlerbeseitigungen am Gerät beziehen Sie sich auf "Fehlerbeseitigung".

1 Halten Sie den Netzschalter etwa eine Sekunde lang gedrückt.



Die Meldung "System moves to shutdown. Please confirm status when status LED is blinking." "Das System beginnt mit dem Abschalten. Bitte bestätigen Sie den Status, wenn die LED blinkt" wird auf dem Bedienfeld angezeigt und die LED-Lampe des Stromschalters blinkt in Abständen von ca. einer Sekunde.

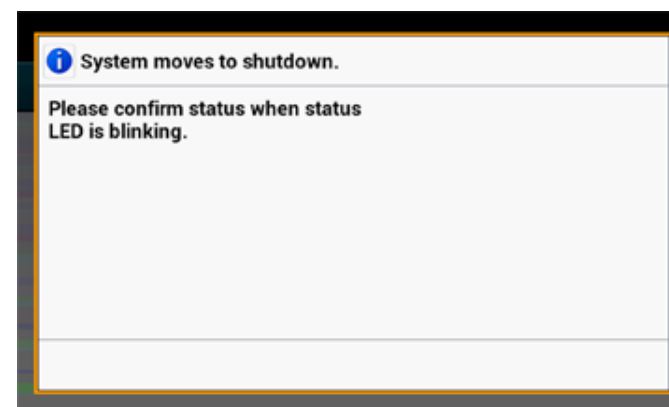

Nach einer Weile schaltet sich das Gerät automatisch ab und das LED des Leistungsschalters erlischt.

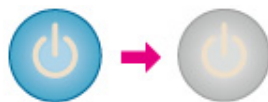

Was Sie beachten sollten, wenn Sie das Gerät über einen längeren Zeitraum nicht verwenden

Wenn Sie dieses Gerät über einen längeren Zeitraum aufgrund von Ferien, Kurzurlaub oder aus anderen Gründen nicht verwenden, ziehen Sie das Netzkabel aus der Steckdose.



Das Gerät weist keine Funktionsstörungen auf, wenn das Netzkabel über einen längeren Zeitraum entfernt wird (länger als 4 Wochen).

Papier einlegen

Dieses Kapitel beschreibt verschiedene Informationen über Papier, welches in das Papierfach dieses Geräts eingelegt werden kann.

Zum Einstellen von Papiertyp und Gewicht, drücken Sie [Device Settings (Geräteeinstellungen)] > [Paper Setup (Papiereinrichtung)] und anschließend auf das Fach, das Sie verwenden möchten. Wählen Sie dann [Media Type (Medientyp)] oder [Media Weight (Mediengewicht)].

-
- Informationen zu den Papierarten, die eingelegt werden können
 - Papier in Fach 1/2/3 einlegen
 - Papier in das Mehrzweckfach einlegen
 - Papierlagerung
-

Informationen zu den Papierarten, die eingelegt werden können

- Verfügbare Papiertypen
- Informationen zu Papiergrößen, Gewicht und Anzahl der Blätter, die eingelegt werden können
- Empfohlenes Papier

Verfügbare Papiertypen

Zum Erreichen eines hochwertigen Druckergebnisses versichern Sie sich, dass Sie nur unterstützte Papierarten verwenden, welche die Anforderungen erfüllen. Dazu zählt Material, Gewicht und Papieroberfläche. Verwenden Sie Druckerpapier für Digitalfotos.

Wenn Sie auf Papier drucken, das von Oki Data nicht empfohlen wurde, prüfen Sie die Druckqualität und die Bewegung des Papiers im Voraus, um sicherzustellen, dass keine Probleme auftreten.

• Papiertyp

Papiertyp	Papiergröße	Papiergewicht
A4	210 x 297	64 bis 220 g/m ² (17 bis 58 lb)
A5	148 x 210	Für Duplexdruck, 64 bis 176 g/m ² (17 bis 47 lb)
A6	105 x 148	
B5	182 x 257	 Wenn Sie Papier einlegen, das 148 mm (5,8 Zoll) breit ist oder schmaler, wird das Drucken langsamer.
B6	128 x 182	
B6 Hälfte	64 x 182	
Letter	215,9 x 279,4 (8,5 x 11)	
Legal 13	215,9 x 330,2 (8,5 x 13)	
Legal 13,5	215,9 x 342,9 (8,5 x 13,5)	
Legal 14	215,9 x 355,6 (8,5 x 14)	
Exekutiv	184,2 x 266,7 (7,25 x 10,5)	
Anweisung	(5,5 x 8,5)	
8,5 Quadratzoll	(8,5 x 8,5)	
Folio (210 x 330 mm)	210 x 330	
16K (184 x 260 mm)	184 x 260	
16K (195 x 270 mm)	195 x 270	
16K (197 x 273 mm)	197 x 273	
Karteikarte	(3 x 5)	
4x6 Zoll	(4 x 6)	
5x7 Zoll	(5 x 7)	
Benutzerdefiniertes Format	Breite: 64 bis 216 Länge: 90 bis 1321	64 bis 220 g/m ² (17 bis 58 lb)

• Umschlag

Papiertyp	Papiergröße	Papiergewicht
Monarch	98,4 x 190,5 (3.875 x 7,5)	Umschläge müssen aus 85 g/m Papier hergestellt sein ² (24 lb) und die Laschen müssen gefaltet sein.
Com-9	98,4 x 225,4 (3.875 x 8,875)	
Com-10	104,8 x 241,3 (4.125 x 9,5)	
DL	110 x 220 (4.33 x 8,66)	
C5	162 x 229 (6.4 x 9)	

• Etikett

Papiertyp	Papiergröße	Papiergewicht
A4	210 x 297	0,1 bis 0,2 mm
Letter	8,5 x 11 (215,9 x 279,4)	

• Andere Papiersorte

Papiersorte	Papiergröße	Papiergewicht
Teilweise bedruckbares Papier	Entspricht normalem Papier	64 bis 220 g/m ² (17 bis 58 lb)
Farbiges Papier	Entspricht normalem Papier	64 bis 220 g/m ² (17 bis 58 lb)

Informationen zu Papiergrößen, Gewicht und Anzahl der Blätter, die eingelegt werden können

Verfügbare Papiergrößen und typen sowie Fachkapazität sind wie folgt.

• Fach 1

Verfügbare Papiergröße	Fachkapazität	Papiergewicht
A4	250 Blatt (bei einem Papiergewicht von 80 g/m ²)	Leicht
A5		(64 bis 74 g/m ²)
A6* ¹		Mittelleicht
B5		(75 bis 82 g/m ²)
B6* ¹		Mittel
Letter		(83 bis 90 g/m ²)
Legal (13 Zoll)		Mittelschwer
Legal (13,5 Zoll)		(91 bis 104 g/m ²)
Legal (14 Zoll)		Schwer
Exekutiv		(105 bis 120 g/m ²)
Statement* ¹		Ultraschwer ¹
8,5 Quadratzoll (8,5 x 8,5 Zoll)		(121 bis 176 g/m ²)
Folio (210 x 330 mm)		
16K (184 x 260 mm)		
16K (195 x 270 mm)		
16K (197 x 273 mm)		
Benutzerdefinierte Größe* ²		

*¹ Papier kann nicht für Duplexdruck verwendet werden.

*² Breite: 100 bis 216 mm (3,9 bis 8,5 Zoll), Länge: 148 bis 356 mm (5,8 bis 14 Zoll)

• Fach 2/3 (Optional)

Verfügbare Papiergröße	Fachkapazität	Papiergewicht
A4	530 Blatt	Leicht
A5	(bei einem Papiergewicht von 80 g/m ²)	(64 bis 74 g/m ²)
B5		Mittelleicht
Letter		(75 bis 82 g/m ²)
Legal (13 Zoll)		Mittel
Legal (13,5 Zoll)		(83 bis 90 g/m ²)
Legal (14 Zoll)		Mittelschwer
Exekutiv		(91 bis 104 g/m ²)
8,5 SQ (8,5 x 8,5 Zoll)		Schwer
Folio (210 x 330 mm)		(105 bis 120 g/m ²)
16K (184 x 260 mm)		Ultraschwer 1
16K (195 x 270 mm)		(121 bis 176 g/m ²)
16K (197 x 273 mm)		
Benutzerdefinierte Größe*1		

*1 Breite: 148 bis 216 mm (5,8 bis 8,5 Zoll), Länge: 210 bis 356 mm (8,3 bis 14 Zoll)

• Mehrzweckfach

Verfügbare Papiergröße	Fachkapazität	Papiergewicht
A4	100 Blatt	Leicht
A5	(bei einem Papiergewicht von 80 g/m ²)	(64 bis 74 g/m ²)
A6*1		Mittelleicht
B5	10 Blätter (Umschläge)	(75 bis 82 g/m ²)
B6*1		Mittel
B6 Halb*1		(83 bis 90 g/m ²)
Letter		Mittelschwer
Legal (13 Zoll)		(91 bis 104 g/m ²)
Legal (13,5 Zoll)		Schwer
Legal (14 Zoll)		(105 bis 120 g/m ²)
Exekutiv		Ultraschwer1
Statement*1		(121 bis 176 g/m ²)
8,5 SQ (8,5 x 8,5 Zoll)		Ultraschwer2
Folio (210 x 330 mm)		(177 bis 220 g/m ²)
16K (184 x 260 mm)		
16K (195 x 270 mm)		
16K (197 x 273 mm)		
Karteikarte (3x5 Zoll)*1		
4x6Zoll*1		
5x7Zoll*1		
Benutzerdefinierte Größe*2		
Com-9*1		
Com-10*1		
Monarch*1		
DL*1		
C5*1		

*1 Papier kann nicht für Duplexdruck verwendet werden.

*2 Breite: 64 bis 216 mm (2,5 bis 8,5 Zoll), Länge: 90 bis 1.321 mm (3,5 bis 52 Zoll)

Empfohlenes Papier

Das Gerät unterstützt verschiedene Papiersorten mit einer Reihe von Papiergewichten und -formaten. Dieser Abschnitt beschreibt, wie Sie das korrekte Medium verwenden. Für das beste Ergebnis verwenden Sie 75 bis 90 g/m² normales Papier, das für die Verwendung in Kopierern und Laserdruckern konzipiert ist. Stark geprägtes oder sehr grob strukturiertes Papier wird nicht empfohlen. Vorbedrucktes Briefpapier kann verwendet werden, aber die Druckfarbe muss die hohen Fixiertemperaturen, die beim Drucken zur Anwendung kommen, aushalten können.

• Drucke

Briefumschläge dürfen nicht verzogen, wellig oder anderweitig verformt sein. Die Umschläge sollte rechteckig sein. Der Kleber muss der hohen Fixiertemperatur im des Geräts widerstehen können. Fensterbriefumschläge sind nicht geeignet.

• Etiketten

Etiketten muss für die Verwendung in Kopierern und Laserdruckern vorgesehen sein. In diesem Fall ist das gesamte Trägerblatt von Etiketten bedeckt. Das Gerät kann durch andere Arten von Etiketten beschädigt werden, wenn sich Etiketten beim Druckvorgang lösen.

Papier in Fach 1/2/3 einlegen

Der folgende Vorgang verwendet das Einlegen von Papier in Fach 1 als Beispiel, der gleiche Vorgang kann auf Fach 2/3 übertragen werden (optional).

- 1** Ziehen Sie die Papierkassette heraus.



- 2** Schieben Sie die Papierführung (a) auf die Breite des einzulegenden Papiers.

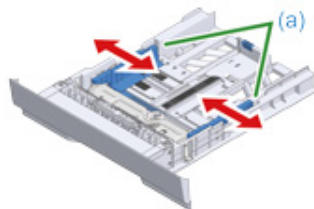

- 3** Schieben Sie den Papierstopper (b) auf die Länge des einzulegenden Papiers.

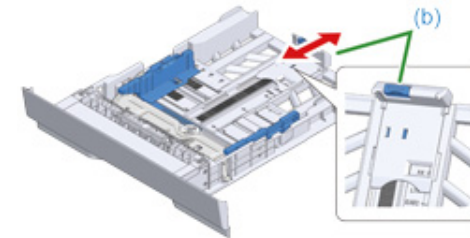

- 4** Fächern Sie einen Stapel Papier auf und richten Sie die Kanten des Papiers aus.

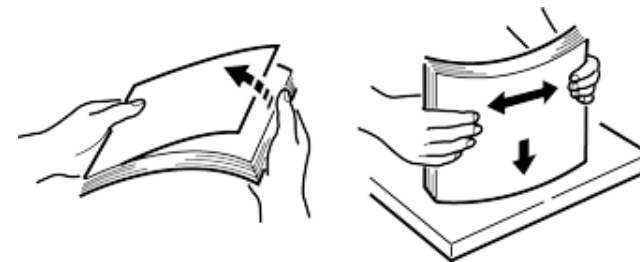

- 5** Legen Sie das Papier mit der Druckseite nach unten ein.



Legen Sie kein Papier über Markierung "▽" an der Papierführung.

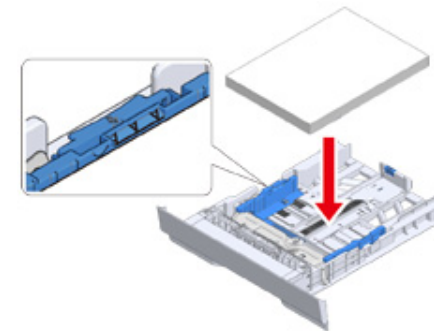

- 6** Sichern Sie das eingelegte Papier mit der Papierführung.

7 Schieben Sie das Papierkassette ein, bis diese stoppt.



8 Drücken Sie [Device Settings (Geräteeinstellungen)] auf dem Bedienfeld.

9 Drücken Sie [Paper Setup (Papiereinrichtung)].

10 Drücken Sie auf das Fach, in das das Papier eingelegt wird.

11 Stellen Sie [Paper Size (Papiergröße)], [Media Type (Medientyp)] und [Media Weight (Mediengewicht)] ein.

12 Drücken Sie auf [Back (Zurück)], bis der Home-Bildschirm angezeigt wird.

Papier in das Mehrzweckfach einlegen



- Während des Druckvorgangs aus dem Mehrzweckfach drücken Sie das Papier nicht nach unten oder halten Sie es zum Herausziehen nicht fest. Um den Druck anzuhalten, öffnen Sie das Ausgabefach. Für Anweisungen, wie das Papier entfernt wird, siehe "Wenn Papierstaus auftreten".
- Wenn Sie das Mehrzweckfach kräftig öffnen und schließen, kann die Papiereinzugsrolle des Mehrzweckfachs herunterfallen und beim Einlegen von Papier hinderlich sein. Wenn die Papiereinzugsrolle des Mehrzweckfachs heruntergefallen ist, holen Sie sie wieder hoch, bevor Papier eingelegt wird.

1 Öffnen Sie das Mehrzweckfach indem Sie mit den Fingern in die Aussparung an der Vorderseite drücken.



2 Ziehen Sie die Papierstütze heraus, indem Sie das Mittelteil festhalten.



- 3 Öffnen Sie die Zusatzstütze.



- 4 Passen Sie die Papierführung des manuellen Einzugs auf die Breite des einzulegenden Papiers an.



- 5 Stellen Sie sicher, dass sich die Papiereinzugsrolle in richtiger Position befindet.

Wenn die Papiereinzugsrolle heruntergefallen ist, drücken Sie sie nach oben und befestigen Sie sie.

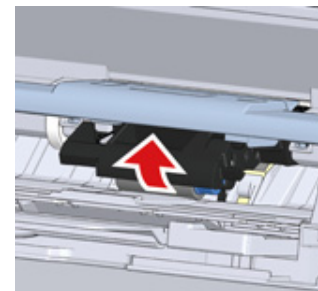

- 6 Legen Sie das Papier mit der Druckseite nach oben ein, bis die Kante des Papierstapels den Eintritt des manuellen Einzugs berührt.



Legen Sie kein Papier über Markierung "▽" ein.



Sollte sich der Drucker im Energiesparmodus befinden, drücken Sie die  (Energiesparmodus)-Schaltfläche, um diesen Modus zu verlassen.

- 7 Stellen Sie [Paper Size (Papiergröße)], [Media Type (Medientyp)] und [Media Weight (Mediengewicht)] auf dem Bildschirm für Papiereinrichtung ein.

- 8 Drücken Sie [Close (Schließen)].



- Legen Sie kein Papier unterschiedlicher Größe, Art oder Gewicht ein.
- Beim Hinzufügen von Papier, entfernen Sie das in das Mehrzweckfach eingelegte Papier, packen Sie den ganzen Papierstapel gleichmäßig Ecke auf Ecke zusammen und legen Sie ihn ein.
- Legen Sie ausschließlich Druckerpapier in das Mehrzweckfach ein und keine anderen Gegenstände.

Papierlagerung

Lagern Sie Papier wie folgt, um die Qualität zu erhalten.

- In einem Schrank oder an einem anderen trockenen und dunklen Ort
- Auf einer flachen Oberfläche
- Temperatur: 20°C
- Luftfeuchtigkeit: 50% RH (relative Luftfeuchtigkeit)

Papier nicht in den nachfolgenden Orten lagern:

- Direkt auf dem Fußboden
- Wenn das Papier direktem Sonnenlicht ausgesetzt ist
- An der Innenseite einer Außenwand
- Auf einer unebenen Fläche
- Wo statische Ladungen auftreten können
- Wenn die Temperatur extrem ansteigt und sich schnell ändert
- Neben einem Gerät, einer Klimaanlage, Heizung oder Leitung



- Lassen Sie das Papier bis zur Verwendung in der Verpackung.
- Lassen Sie das Papier nicht lange ungeschützt. Nichtbeachtung kann zu Druckproblemen führen.
- Je nach Druckmedien, Umgebung und Lagerungsbedingungen kann die Druckqualität leiden oder der Ausdruck wird wellig.

Einlegen eines Dokuments

Dieser Abschnitt beschreibt, wie ein Dokument in dieses Gerät eingelegt werden kann.

- Informationen zu Dokumenten, die eingelegt werden können
- Einrichtung im ADF
- Einrichten über das Dokumentenglas

Informationen zu Dokumenten, die eingelegt werden können

• Wo ein Dokument eingelegt werden kann

Legen Sie zum Kopieren, Scannen oder Faxen das Dokument in den ADF oder auf das Dokumentenglas.

• Automatischer Dokumenteneinzug (ADF)

Scanbares Format	A4, A5, A6, B5, B6, Letter, Legal 13/13,5/14, Executive, Statement, 8,5 SQ, Folio
Papierkapazität	50 Blatt (80 g/m ²) oder maximale Höhe von 5 mm (0,2 Zoll)
Papiergewicht	60 bis 105 g/m ² (16 bis 28 lb)

• Dokumentenglas

Scanbares Format	A4, A5, A6, B5, B6, Letter, Executive, Statement, 8,5 SQ
Dokumentenstärke	Bis zu 20 mm



Der Duplex-Scan kann für A6-Dokumente nicht angewendet werden.



Für Dokumente, bei denen Kleber, Tinte oder Korrekionsflüssigkeit verwendet wurde, prüfen Sie bitte, dass diese vor dem Einlegen komplett ausgetrocknet sind.

• Informationen zu Dokumenten, die nicht in den ADF eingelegt werden können

Folgende Dokumente können nicht in das ADF eingelegt werden. Legen Sie das Dokument auf das Dokumentenglas.

- Dokumente mit Löchern oder Rissen
- Geknickte oder beschädigte Dokumente
- Dokumente mit Falten oder extrem wellige oder gerollte Dokumente
- Feuchte Dokumente
- Dokumente, die durch statische Aufladung zusammenkleben
- Kohlebeschichtete Dokumente
- Tücher, Metallbleche, Overheadfolien
- Getackerte, geklammerte, geklebte Dokumente oder Dokumente mit Haftnotizen
- Dokumente, die miteinander verklebt sind, oder Dokumente mit Leim
- Glänzende Dokumente

- Beschichtete Dokumente
- Dokumente mit noch feuchter Farbe oder Korrekturflüssigkeit

Denken Sie an die folgenden Punkte, um eine Beschädigung des Dokumentenglases zu vermeiden.

- Beim Kopieren eines dicken Dokuments, dieses nicht auf das Dokumentenglas drücken.
- Legen Sie harte Dokumente sanft auf.
- Kein Dokument mit scharfen Vorsprüngen einlegen.

- **Informationen zum scannbaren Bereich**

Texte oder Bilder mit einem Abstand von 2 mm zum Rand des Standardpapiers können nicht gescannt werden.

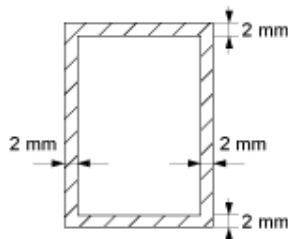

Einrichtung im ADF



Richten Sie keinen Dokumentstapel auf der ADF-Abdeckung aus.

Das kann dazu führen, dass die Vorschubwalze für Dokumente im ADF herunterfällt und beim Einlegen von Dokumenten hinderlich ist.

- 1 Öffnen Sie die Abdeckung des ADF.



- 2 Schieben Sie die Vorschubwalze für Dokumente in die ADF-Abdeckung.



3 Schließen Sie die Abdeckung des ADF.



4 Legen Sie ein Dokument mit der Schrift nach oben in den ADF ein. Wenn [Direction (Ausrichtung)] auf [Landscape (Querformat)] eingestellt wird, richten Sie das Dokument so ein, dass sich die linke Kante im ADF befindet.



Wenn [Direction (Ausrichtung)] auf [Portrait (Hochformat)] eingestellt wird, richten Sie das Dokument so ein, dass sich die Oberkante im ADF befindet.



5 Passen Sie die Dokumentenführungen an die Breite des Dokuments an.



- Falls häufig Probleme mit dem Dokumenteneinzug auftreten, wenn Dokumente vom ADF gesendet werden, reduzieren Sie die Anzahl der eingestellten Dokumentenseiten.
- Dokumente mit bis zu 50 Blatt (80 g/m²) und einer Höhe von 5 mm können unabhängig von der Größe eingelegt werden.
- Falls Dokumente für den ADF wellig sind, passen Sie die Dokumentenführungen so an, dass sie mit der Dokumentenbreite übereinstimmen.



Einrichten über das Dokumentenglas

- 1 Öffnen Sie das Dokumentenglas.
- 2 Legen Sie ein Dokument mit der Schriftseite nach unten auf das Dokumentenglas.

Wenn [Direction (Ausrichtung)] auf [Portrait (Hochformat)] eingestellt ist, richten Sie die Oberkante des Dokuments an der Unterkante links des Dokumentenglases aus.



Wenn [Direction (Ausrichtung)] auf [Landscape (Querformat)] eingestellt ist, richten Sie die rechte Kante des Dokuments an der Unterkante links des Dokumentenglases aus.



Dokumentenglas nicht gewaltsam schließen.



- 3 Schließen Sie die Dokumentenglas-Abdeckung sanft.



Schließen Sie die Vorlagenabdeckung nicht so kräftig.

Das kann dazu führen, dass die Vorschubwalze für Dokumente im ADF herunterfällt und beim Einlegen von Dokumenten hinderlich ist.

Wenn die Vorschubwalze für Dokumente des ADF heruntergefallen ist, öffnen und schließen Sie die ADF-Abdeckung.

4

Kopieren

Kopieren

Kopieren abbrechen

Festlegen der Anzahl an Kopien

Beschreibungen der Kopierbildschirme

Kopieren

- 1 Drücken Sie [Copy (Kopieren)] auf dem Touch Panel oder die (KOPIEREN)-Schaltfläche auf dem Bedienfeld.

Das Bedienfeld schaltet auf den oberen Bildschirm für Kopieren.

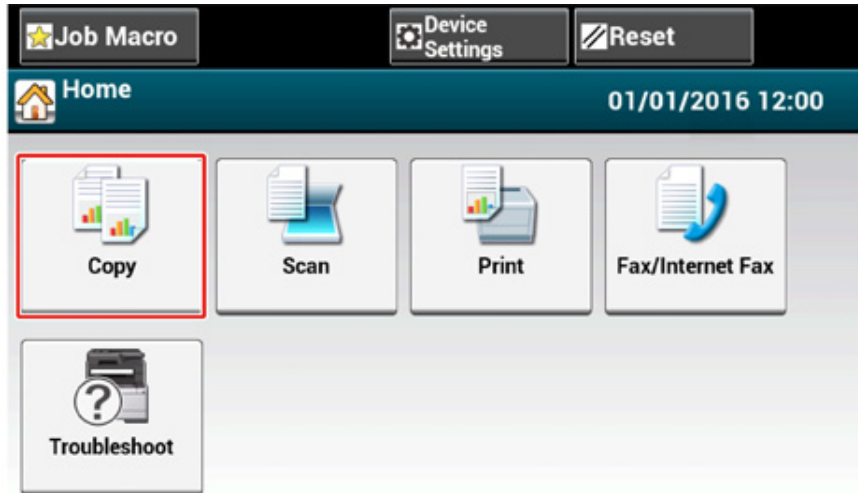

- 2 Legen Sie ein Dokument in den ADF oder auf das Dokumentenglas.
- 3 Passen Sie falls nötig die Kopiereinstellungen an.

- Nützliche Funktionen (Anleitung für Fortgeschrittene)
- Für ein besseres Ergebnis (Anleitung für Fortgeschrittene)
- Farbeinstellungen (Anleitung für Fortgeschrittene)

Erweiterte Kopiereinstellungen (Anleitung für Fortgeschrittene)

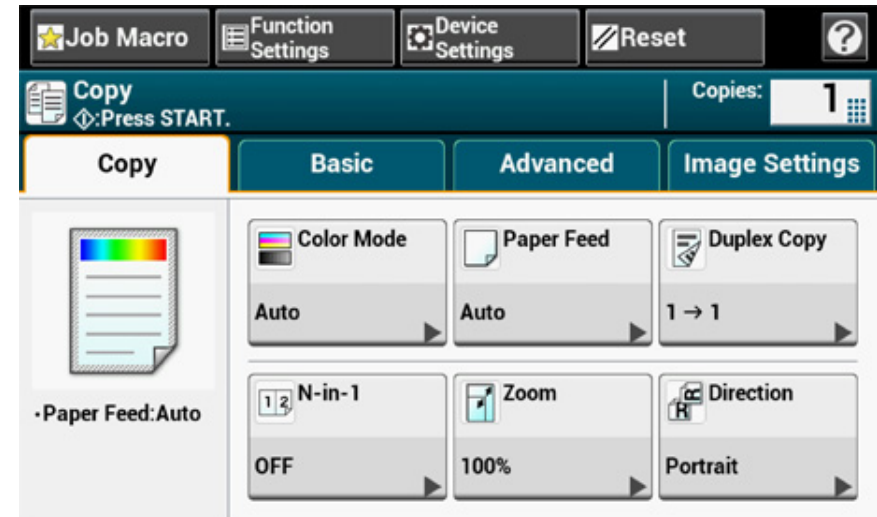

- 4 Drücken Sie die (START)-Schaltfläche.

Kopieren abbrechen

Sie können den Kopiervorgang abbrechen bevor eine Nachricht erscheint, die Sie darüber informiert, dass der Kopiervorgang abgeschlossen ist.

- 1 Drücken Sie die  (STOPP)-Schaltfläche während des Scannens eines Dokuments.



Festlegen der Anzahl an Kopien

- 1 Drücken Sie [Copy (Kopieren)] auf dem Touch Panel oder die (KOPIEREN)-Schaltfläche auf dem Bedienfeld.
- 2 Legen Sie ein Dokument in den ADF oder auf das Dokumentenglas.
- 3 Geben Sie die Anzahl der Exemplare mithilfe der Zehnertastatur oder den numerischen Tasten ein.

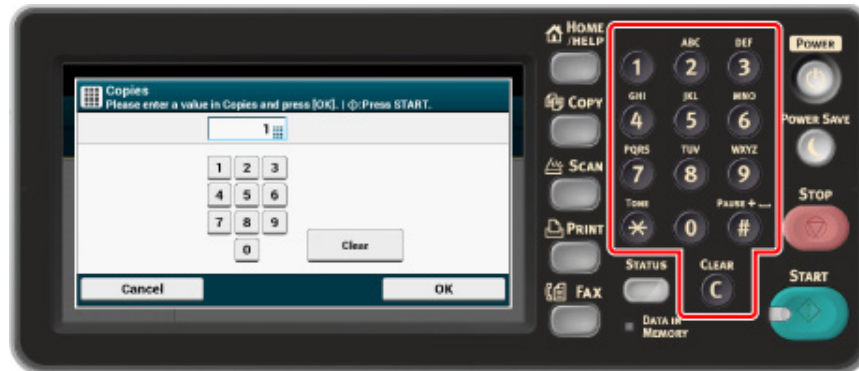

- Sie können die Anzahl der Kopien von 1 bis 999 festlegen.
- Bei der Eingabe falscher Werte drücken Sie **C** (LÖSCHEN) und geben dann den korrekten Wert ein.

- 4 Drücken Sie die **START**-Schaltfläche.



- Sortieren jedes Sets in Seiten-Reihenfolge (Sortieren) (Anleitung für Fortgeschrittene)

Beschreibungen der Kopierbildschirme

- Namen und Funktionen der Bildelemente zum Kopieren

Namen und Funktionen der Bildelemente zum Kopieren

- Registerkarte [Kopieren]

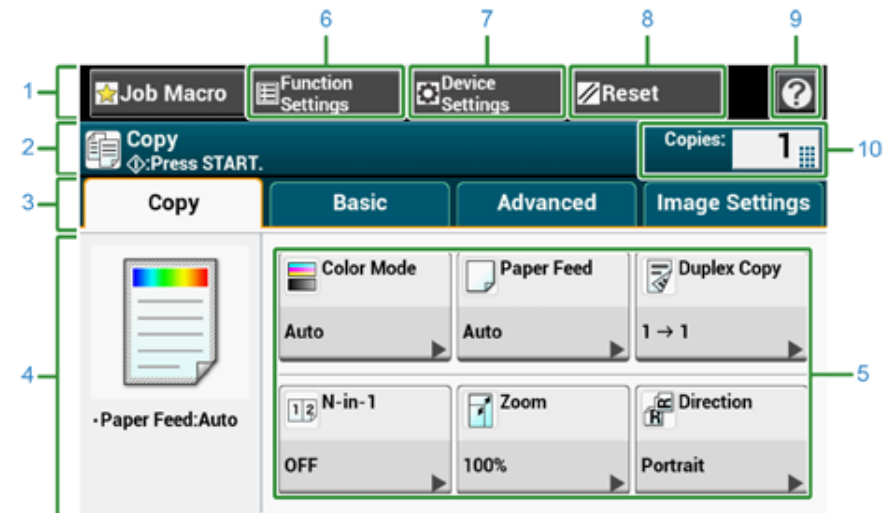

	Option	Beschreibung
1	Stationärer Schaltflächen-Bereich	Zeigt Schaltflächen an, die immer auf dem Bildschirm erscheinen.
2	Titel und Betriebsanleitung-Bereich	Zeigt den Titel des aktuellen Bildschirms an und stellt eine Anleitung für mögliche Operationen zur Verfügung.
3	Registerkarten-Etiketten	Zeigt die Etiketten für die Registerkarten an. Drücken Sie auf eine Etikette, um zwischen den Registerkarten umzuschalten.
4	Hauptbereich	Zeigt eine Vorschau der Kopierausgabe an, die mit den aktuellen Einstellungen ausgegeben wird.
5	Shortcut Schaltfläche	Zeigt die Shortcut-Schaltfläche und deren Funktionen an. Der Bildschirm zeigt die werksseitigen Einstellungen. Shortcut-Schaltflächen auf dem Bildschirm können Ihren Bedürfnissen entsprechend angepasst werden. Siehe So wird der Touch Panel individuell eingerichtet (Anleitung für Fortgeschrittene).
6	Funktionseinstellungen	Zeigt die aktuellen Einstellungen an. Die Einstellungen können für bestimmte Funktionen geändert werden.
7	Geräteinstellungen	Spezifiziert verschiedene Einstellungen wie die Administrator-Einstellungen.
8	Zurücksetzen	Setzt die aktuellen Kopierauftrag Einstellungen auf Standardeinstellungen zurück.

	Option	Beschreibung
9		Zeigt Hilfethemen an
10	Kopien	Spezifiziert die Anzahl der Kopien.

• Registerkarte [Basic]



	Option	Beschreibung
1	Papierzuführung	Bestimmt das Fach für das Kopierpapier.
2	Duplex-Kopieren	Kopiert beide Seiten des Papiers.
3	N-in-1	Kombiniert mehrere Seiten auf ein Blatt Papier.
4	Vergrößern	Spezifiziert die Zoom-Rate zur Vergrößerung oder Verkleinerung der Kopien.
5	Ausrichtung	Legt die Ausrichtung gemäß dem Dokument fest, Oberkante oben oder Oberkante links.
6	Scanformat	Spezifiziert die Scan-Größe in Bezug auf die Größe des Dokuments.
7	Bei Auftragsmakro registrieren	Registriert die aktuellen Einstellungen als Auftragsmakro.

• Registerkarte [Erweitert]

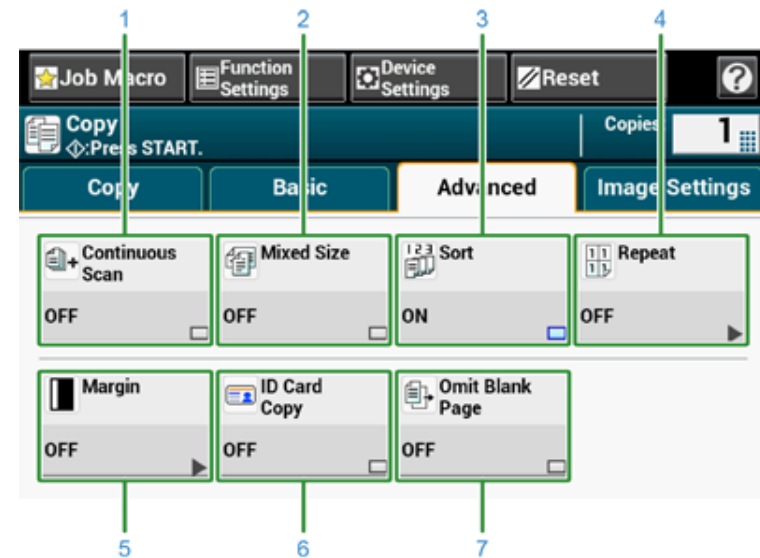

	Option	Beschreibung
1	Kontinuierlicher Scan	Scannt mehrere Sets an Dokumenten als einzelnen Kopierauftrag.
2	Gemischtes Format	Scannt mehrere Dokumente mit der gleichen Breite aber unterschiedlichen Längen in den ADF einlegen. Somit können diese auf das geeignete Papier kopiert werden.
3	Sortieren	Sortiert mehrere Sets an Kopien in der gleichen Seitenreihenfolge als das Dokument.
4	Wiederholen	Wiederholt Kopien des gleichen Dokuments auf einer Seite eines Blatt Papiers (2/4/8 Male).
5	Rand	Spezifiziert Ränder oben, unten, rechts und links der gedruckten Kopie-
6	ID-Karten-Kopien	Kopiert beide Seiten einer ID-Karte, wie z. B. eines Führerscheins, auf eine Seite eines Blatt Papiers zu kopieren.
7	Leerseite überspringen	Lassen Sie eine leere Seite beim Kopieren aus.

• Registerkarte [Bildeinstellungen]

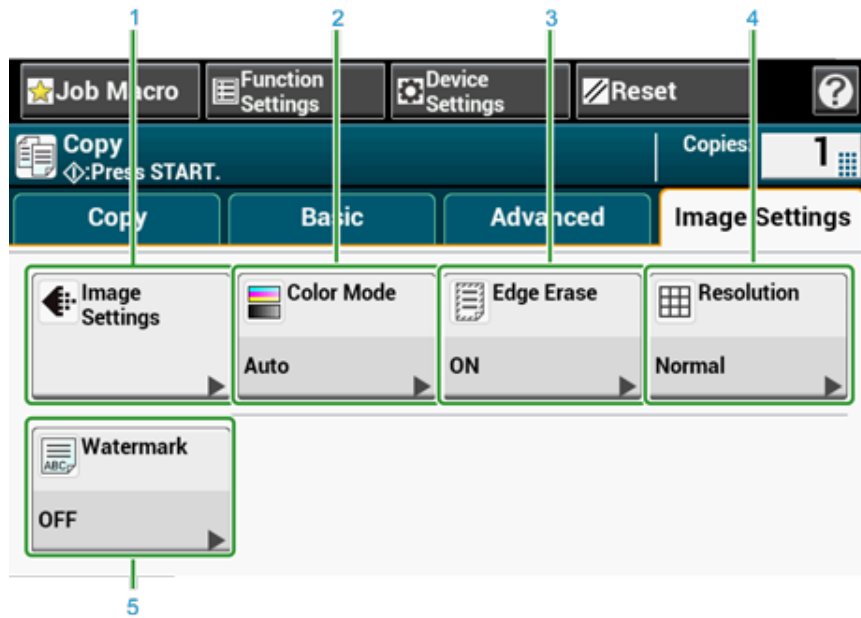

	Option	Beschreibung
1	Bildeinstellungen	Bestimmt die folgenden Bildeinstellungen: Dokumenttyp, Hintergrund entfernen, Durchscheinen entfernen, Dichte, Kontrast, Farbton, Sättigung und RGB.
2	Farbmodus	Geben Sie zum Kopieren eines Dokuments den Farbmodus an.
3	Kante löschen	Löscht schwarze Schatten, die um die Ecken eines gescannten Bildes beim Scannen, wie beispielsweise bei einem Buch, entstehen.
4	Auflösung	Gibt die Auflösung für den Scan eines Dokuments an.
5	Wasserzeichen	Versieht Text beim Kopieren mit einem Stempel.

• Bildschirm [Funktionseinstellungen]

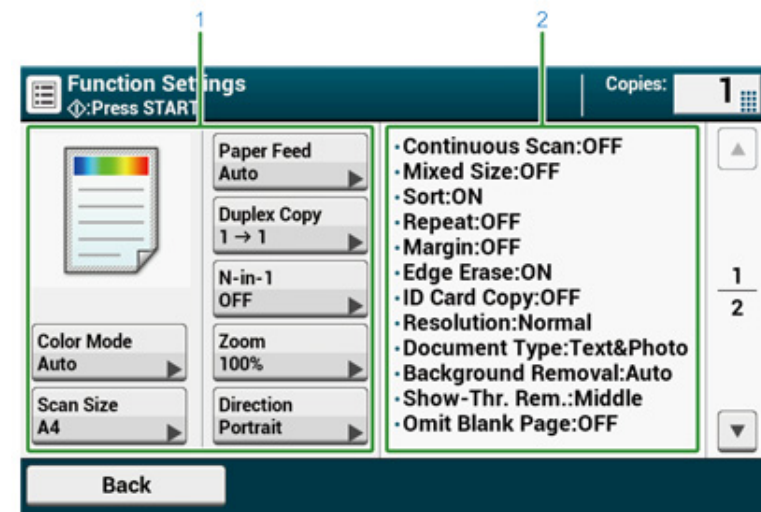

	Option	Beschreibung
1	Einstellung Anzeigebereich 1	Zeigt die aktuellen Einstellungen für angezeigte Elemente an.
2	Einstellung Anzeigebereich 2	Zeigt eine Liste mit Einstellungen an, die nicht in der Einstellungsanzeige Bereich 1 gesetzt sind.

5

Scannen

Versenden gescannter Daten als E-Mail-Anhang

Speichern gescannter Daten in einen gemeinsamen Ordner

Scanvorgang abbrechen

Beschreibungen der Scanbildschirme

Versenden gescannter Daten als E-Mail-Anhang

Dieser Abschnitt beschreibt, wie gescannte Daten als E-Mail versendet werden können.

- Vor Verwendung von Scan an E-Mail
- Eingeben der E-Mail-Adresse zum Versenden von E-Mails

Vor Verwendung von Scan an E-Mail

Wenn das Gerät mit [Easy Setup (Easy Setup (Netzwerkeinrichtung)) > [E-mail Setting (E-Mail einstellen)] eingerichtet wurde, überspringen Sie die Option „Vor dem Verwenden von Scan an E-Mail“. Sollten diese Informationen nicht eingestellt sein, richten Sie sie gemäß nachfolgendem Vorgang ein.

- 1 Prüfen Sie die E-Mail-bezogenen Informationen, indem Sie die Schritte in „Überprüfen der Einstellungsinformationen“ befolgen.
- 2 Drücken Sie [Device Settings (Geräteeinstellungen)] auf dem Bedienfeld.
- 3 Drücken Sie auf [Easy Setup (Easy Setup (Netzwerkeinrichtung))].
- 4 Geben Sie Administratorname und Kennwort ein und drücken Sie anschließend auf [OK (OK)].



Der werksseitig eingestellte Administratorname und das Kennwort sind jeweils „admin“ und „999999“. Wenn das Administrator Kennwort nach der Installation des Geräts geändert wird, geben Sie das aktualisierte Kennwort ein.

- 5 Drücken Sie wiederholt auf [Skip>> (Überspringen>>)], um [E-mail Setting (E-Mail einstellen)] anzuzeigen.
- 6 Drücken Sie auf [Weiter].
- 7 Folgen Sie den Anweisungen auf dem Bildschirm, um die in Schritt 1 überprüften Informationen einzugeben.



 E-Mail-Einrichtung (Anleitung für Fortgeschrittene)

Eingeben der E-Mail-Adresse zum Versenden von E-Mails

- 1 Drücken Sie [Scan (Scannen)] auf dem Touch Panel oder die (SCANNEN)-Schaltfläche auf dem Bedienfeld.
- 2 Legen Sie ein Dokument in den ADF oder auf das Dokumentenglas.
- 3 Drücken Sie auf [Scan an E-Mail].

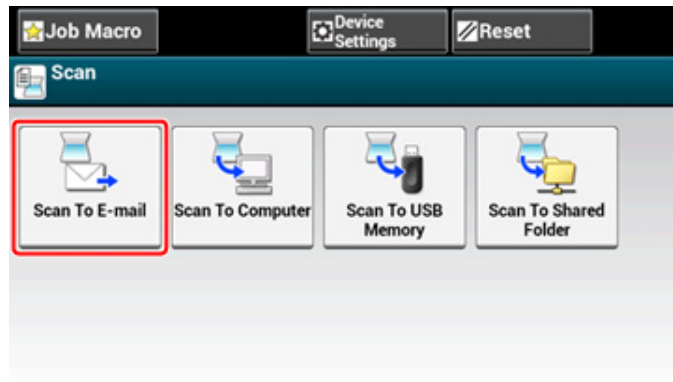

Wenn die Zugriffskontrolle aktiviert ist und die E-Mail-Adresse des Benutzers, der sich gerade anmeldet, registriert ist, wird automatisch die E-Mail-Adresse des Benutzers in [To (An)] eingegeben.

- 4 Prüfen Sie, dass [Scan zu E-Mail] ausgewählt ist.
Zur Auswahl von [Cc] oder [Bcc] drücken Sie [An] einige Male.

- 5 Drücken Sie auf [Manuelle Eingabe].

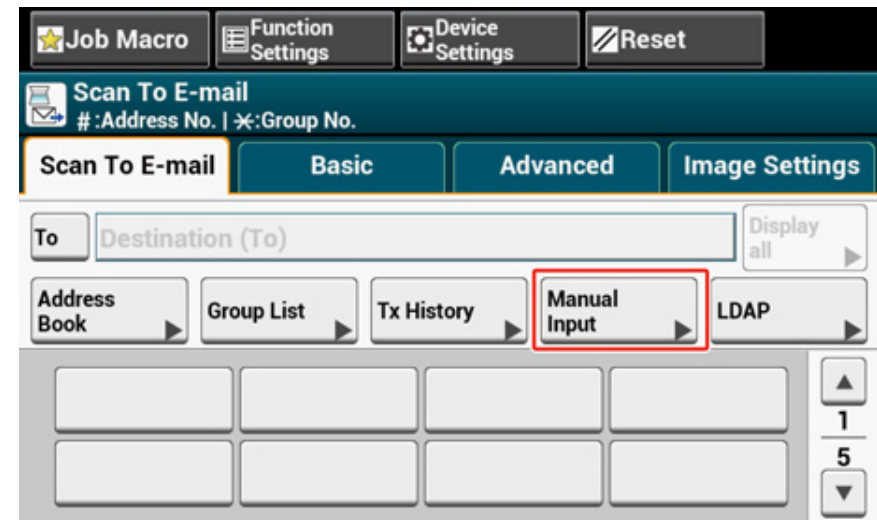

- 6 Geben Sie eine E-Mail-Adresse ein.
Sie können bis zu 80 Zeichen eingeben.



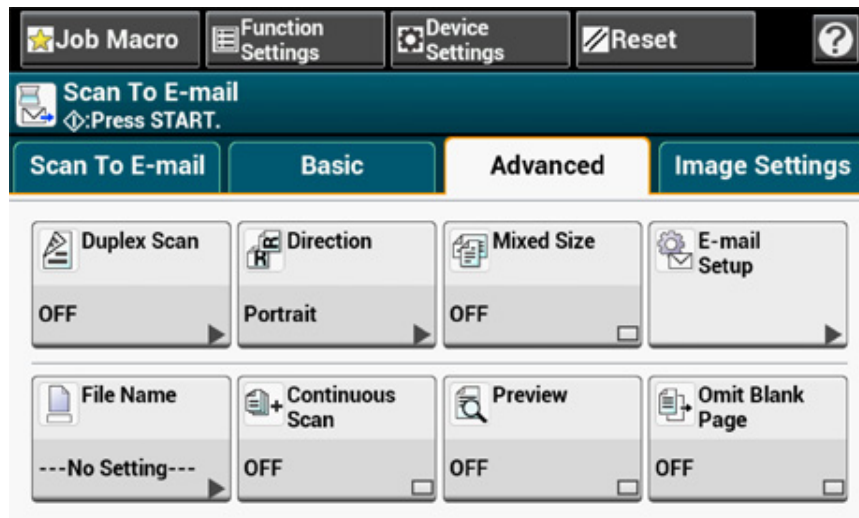

7 Konfigurieren Sie nach Bedarf Scan-Einstellungen.



8 Drücken Sie auf [OK (OK)].

9 Drücken Sie die Taste  (START).



-  Ziel aus dem Adressbuch oder einer Gruppenliste angeben (Anleitung für Fortgeschrittene)
-  Ziel über One-Touch-Taste angeben (Anleitung für Fortgeschrittene)
-  Ziel per Durchsuchung des LDAP-Servers angeben (Anleitung für Fortgeschrittene)

Speichern gescannter Daten in einen gemeinsamen Ordner

Dieser Abschnitt beschreibt, wie gescannte Daten in einem gemeinsamen Ordner im Netzwerk gespeichert werden.

- Erstellen eines gemeinsamen Ordners auf dem Computer
- Registrieren eines Ziels (Profil)
- Verwendung von Scan an Gemeinsamen Ordner

Erstellen eines gemeinsamen Ordners auf dem Computer



Wenn Sie einen gemeinsamen Ordner erstellen, wie in den nachfolgenden Schritten beschrieben, können alle Benutzer, dessen Konten in Ihrem Computer eingerichtet sind, auf den gemeinsamen Ordner zugreifen.

Erstellen Sie am Computer einen gemeinsamen Ordner, in dem gescannte Dokumente gespeichert werden.

- 1 Klicken Sie in der Windows Taskleiste auf [Start (Start)], klicken Sie mit der rechten Maustaste auf [Computer (Computer)] und anschließend auf [Properties (Eigenschaften)].
- 2 Überprüfen Sie den Namen von [Computer name (Computername)].
Sie benötigen den Computernamen, den Sie überprüft haben, wenn Sie das Ziel im Gerät registrieren. Schreiben Sie es auf.
- 3 Schließen Sie das Fenster.
- 4 Erstellen Sie einen Ordner, in dem Dokumente auf dem Computer gespeichert werden können.
- 5 Klicken Sie mit der rechten Maustaste auf den erstellten Ordner, und klicken Sie anschließend auf [Properties (Eigenschaften)].
- 6 Klicken Sie auf die Registerkarte [Sharing (Freigabe)] und anschließend auf [Advanced Sharing (Erweiterte Freigabe)].
- 7 Markieren Sie das Kontrollkästchen [Share this folder (Diesen Ordner freigeben)] und klicken Sie anschließend auf [Permissions (Berechtigungen)].
- 8 Markieren Sie das Kontrollkästchen [Allow (Zulassen)] in [Change (Ändern)] unter [Permissions for Everyone (Berechtigungen für alle)], und klicken Sie anschließend auf [OK (OK)].
- 9 Klicken Sie auf [OK (OK)].

Registrieren eines Ziels (Profil)

Erstellen Sie einen gemeinsamen Ordner und registrieren Sie das Gerät als einen Zielort.

Es können bis zu 50 Profile registriert werden.

- 1 Drücken Sie [Geräteeinstellungen] auf dem Bedienfeld.
- 2 Drücken Sie auf [Profil].

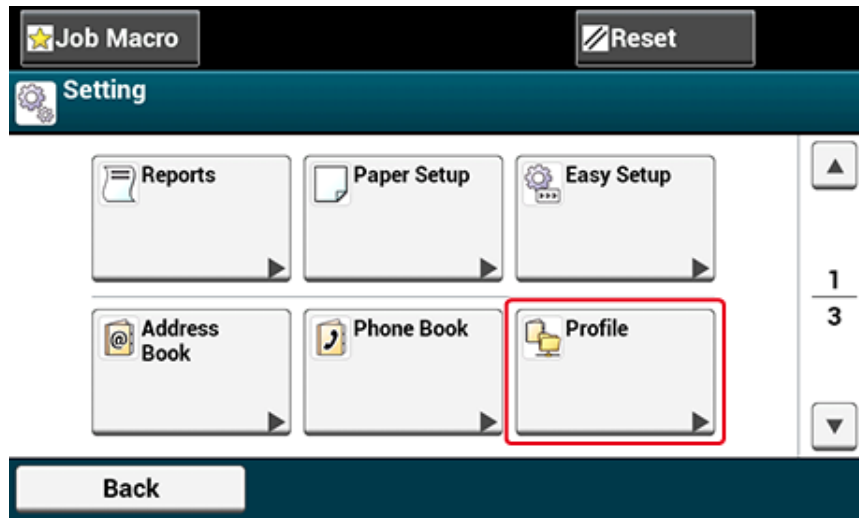

- 3 Wählen Sie eine Nummer auszuwählen und drücken Sie dann auf [Registrieren]
- 4 Geben Sie einen Profilnamen ein und drücken Sie dann auf [Weiter].
- 5 Wählen Sie eine Einstellung aus und drücken Sie dann auf [Weiter]
- 6 Geben Sie die Werte des Übertragungs-Ziel-Computernamen ein und benennen Sie den gemeinsamen Ordner im Format "\\Übertragungs-Ziel-Computernamen\der Name des Gemeinsamen Ordners" ein.
Beispiel: \\PC1\freigeben



- Wenn kein DNS-Server im Netzwerk vorhanden ist, können Sie den Computer nicht mit dem Computernamen (der Übertragungs-Ziel-Computernamen) nicht spezifizieren. Verwenden Sie in einem solchen Fall die IP-Adresse des Computers.

Beispiel: \\192.168.0.3\freigeben

- 7 Drücken Sie auf [Weiter].
- 8 Wenn für den gemeinsamen Ordner Zugriffsprivilegien gesetzt sind, geben Sie Benutzernamen und Kennwort in [Benutzername] und [Kennwort] ein.





- Wenn das Domänenmanagement durchgeführt wird, geben Sie "benutzername@domänenname" ein.
- Wenn das Domänenmanagement durchgeführt wird und Sie nach der Eingabe von "benutzername@domänenname" den "@domänenname" löschen, und keine Verbindung aufbauen können.
- Zum Zugriff auf die Website des Geräts wählen Sie [Admin Setup] > [Netzwerkmenü], und setzen den Namen der NetBIOS-Domäne in [Name der Arbeitsgruppe] in [NBT].
 - Wenden Sie sich hinsichtlich des Domainnamens bitte an den Netzwerk-Administrator.

- 9 Drücken Sie [Close (Schließen)].
- 10 Konfigurieren Sie nach Bedarf andere Einstellungspunkte.
- 11 Drücken Sie auf [OK].

Verwendung von Scan an Gemeinsamen Ordner

Gescannte Daten werden in PDF, JPEG, TIFF oder XPS-Dateien konvertiert und anschließend an den gemeinsamen Ordner gesendet. Die Standardeinstellung ist PDF.

Verbinden Sie das Gerät mit einem Netzwerk und erstellen Sie auf dem Computer einen gemeinsamen Ordner, bevor Sie die Funktion „Scannen an gemeinsamen Ordner“ nutzen.

-  Verbindung eines LAN-Kabels/USB-Kabels
-  Erstellen eines gemeinsamen Ordners auf dem Computer



Die folgende Prozedur verwendet die werksseitigen Einstellungen.

- 1** Drücken Sie [Scan (Scannen)] auf dem Touch Panel oder die  (SCANNEN)-Schaltfläche auf dem Bedienfeld.
- 2** Legen Sie ein Dokument in den ADF oder auf das Dokumentenglas.
- 3** Drücken Sie auf [Scan in Gemeinsamen Ordner].
- 4** Drücken Sie auf [Profil] auswählen.
Wenn ein Profil nicht angezeigt wird, überprüfen Sie die Einstellungen für Scan an Gemeinsamen Ordner.

-  Erstellen eines gemeinsamen Ordners auf dem Computer

- 5** Wählen Sie ein Profil.



Aktivieren Sie [Preview (Vorschau)] auf der Registerkarte [Advanced (Erweitert)], um das gescannte Bild in der Vorschau anzusehen.

- 6** Konfigurieren Sie nach Bedarf Scan-Einstellungen.
- 7** Drücken Sie die  (START)-Schaltfläche.

Scanvorgang abbrechen

Sie können den Scanvorgang abbrechen, bis eine Meldung erscheint, die Sie darüber informiert, dass der Scanvorgang läuft.

- 1 Drücken Sie die  (STOPP)-Taste auf dem Bedienfeld.



Beschreibungen der Scanbildschirme

In diesem Abschnitt werden die Elemente des Bildschirms beschrieben.

- Bildschirm Scan an E-Mail
- Bildschirm Scan an Gemeinsamen Ordner

Bildschirm Scan an E-Mail

- Registerkarte [Scan To E-mail (Scan an E-Mail)]

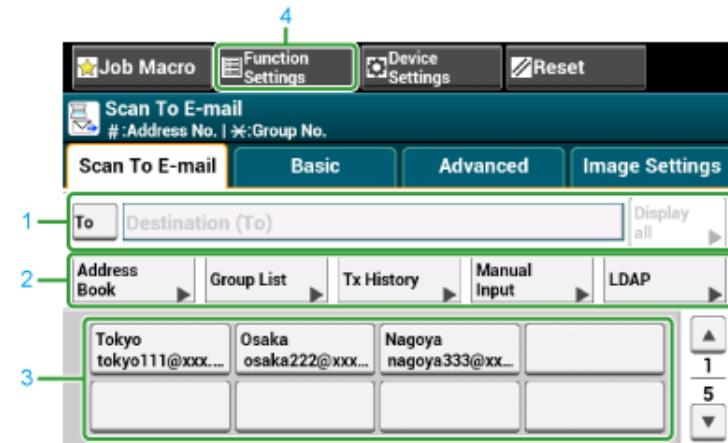

	Option	Beschreibung
1	Zielbereich	Wählen Sie eine Ziel-E-Mail Adresse. Die ausgewählte E-Mail Adresse erscheint in diesem Bereich. Wenn mindestens ein Ziel spezifiziert ist können Sie auf [Alle anzeigen] drücken, um ein Ziel zu bearbeiten, hinzuzufügen oder zu löschen.
2	Shortcut Schaltfläche	Zeigt die Shortcut-Schaltfläche zur Verwendung von Scanfunktionen an. Der Bildschirm zeigt die werksseitigen Einstellungen. Shortcut-Schaltflächen auf dem Bildschirm können Ihren Bedürfnissen entsprechend angepasst werden. Siehe So wird der Touch Panel individuell eingerichtet (Anleitung für Fortgeschrittene).
3	One-Touch-Tasten	Zeigt die Ziele an, die One-Touch-Taste zugewiesen sind. Drücken Sie auf eine Taste, um ein Ziel hinzuzufügen.
4	Funktionseinstellungen	Zeigt die aktuellen Einstellungen an. Die Einstellungen können für bestimmte Funktionen geändert werden.

• Registerkarte [Basic (Grundlagen)]

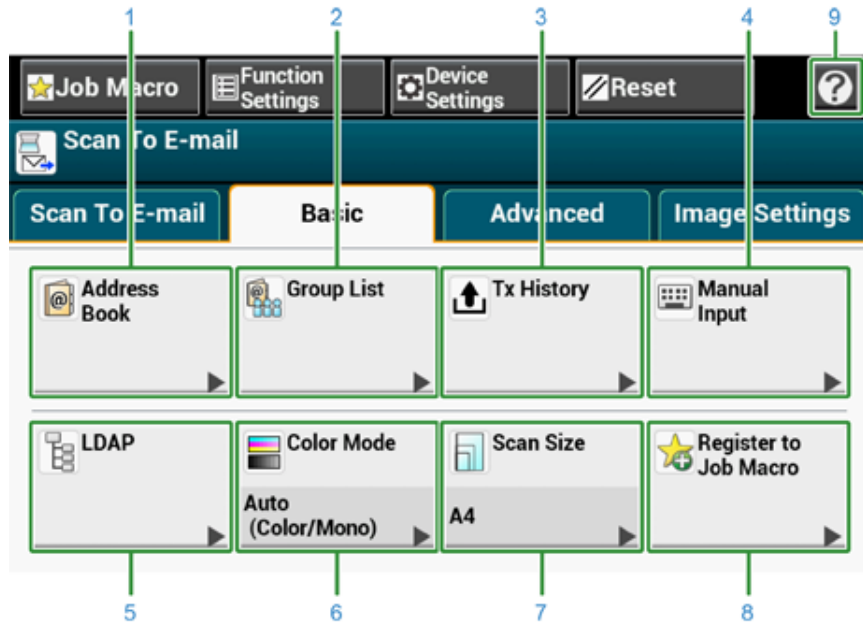

	Option	Beschreibung
1	Adressbuch	Zeigt die E-Mail Adressen an, die im Adressbuch registriert sind. Wählen Sie eine E-Mail-Adresse als Ziel aus dem Adressbuch aus.
2	Gruppenliste	Zeigt eine Liste an Gruppen an, in der E-Mail Adressen registriert sind. Wählen Sie eine Gruppe als Ziel aus der Gruppenliste.
3	Sendebericht	Zeigt den Übertragungsverlauf an. Sie können eine Zieladresse aus den Übertragungsprotokollen auswählen.
4	Manuelle Eingabe	Geben Sie eine E-Mail Adresse manuell ein, um diese als Ziel zu verwenden.
5	LDAP	Suchen Sie nach einer E-Mail Adresse aus dem LDAP-Server, um diese als Ziel zu verwenden. Es gibt zwei Suchmethoden. Einfache Suche und Erweiterte Suche.
6	Farbmodus	Passen Sie den Farbmodus an, um ein klares Scan-Ergebnis zu erhalten.
7	Scanformat	Passt die Scangröße beim Scannen eines Dokuments an.
8	Auftrags-Makro Registrieren	Registriert die aktuellen Einstellungen als Auftragsmakro.

	Option	Beschreibung
9		Zeigt Hilfethemen an

• Registerkarte [Advanced (Erweitert)]

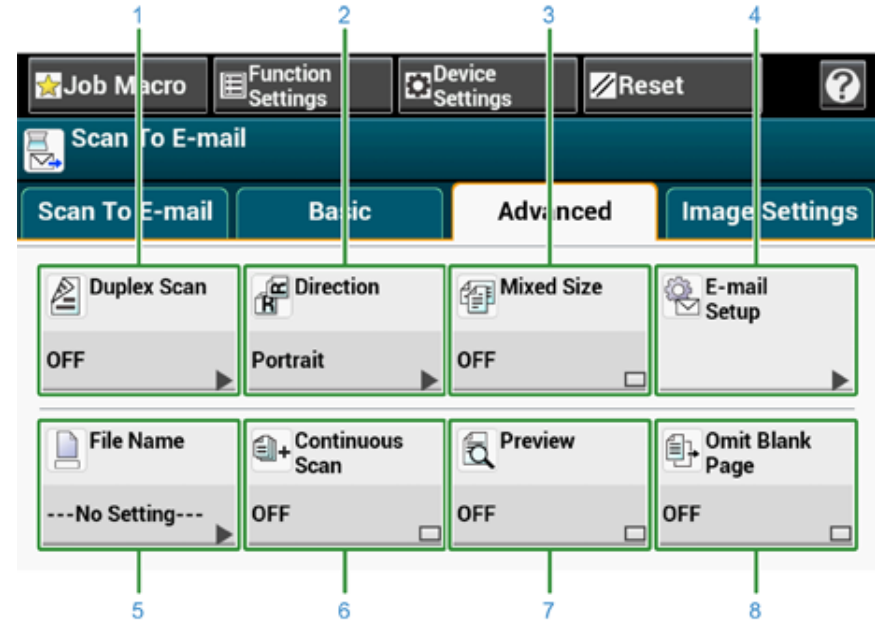

	Option	Beschreibung
1	Duplex-Scan	Spezifiziert Duplex-Scan. Setzen Sie diese Funktion, wenn Sie beide Seiten eines Dokuments scannen möchten.
2	Ausrichtung	Legt die Ausrichtung von Bildern fest.
3	Gemischtes Format	Scannt Dokumente verschiedener Größe.
4	E-Mail einrichten	Legt eine E-Mail-Adresse als Antwortziel fest. Wenn der Empfänger auf die empfangene E-Mail antwortet, wird die Antwort an die hier festgelegte E-Mail-Adresse gesendet. Legt den Betreff der E-Mail fest. Spezifiziert den Textkörper der E-Mail.
5	Dateiname	Spezifiziert einen Dateinamen für die gescannte Datei. Wenn nicht spezifiziert wird die Datei nach werksseitigen Einstellungen benannt.
6	Kontinuierlicher Scan	Scannt die Dokumenten als einzelnen Auftrag.

	Option	Beschreibung
7	Vorschau	Legt fest, ob eine Vorschau gescannter Bilder gezeigt wird.
8	Leerseite überspringen	Überspringt Leerseiten beim Scannen.

• Registerkarte [Image Settings (Bildeinstellungen)]

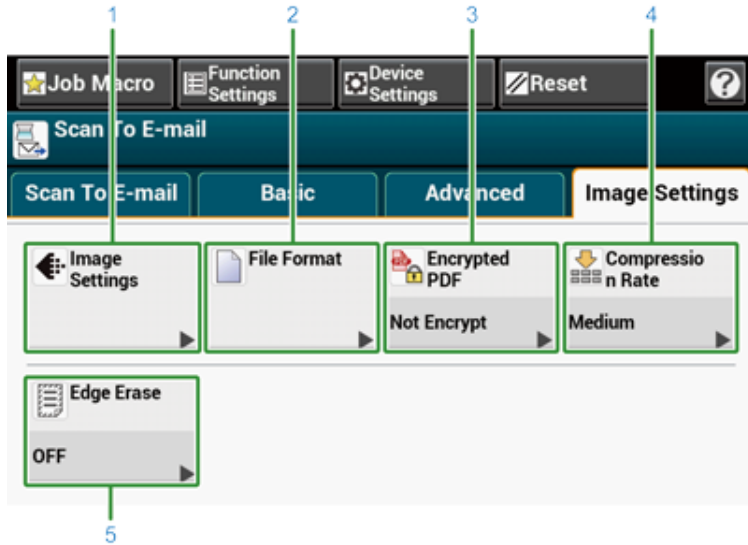

	Option	Beschreibung
1	Bildeinstellungen	Spezifiziert die folgenden Bildeinstellungen: Dichte, Dokumentenart, Auflösung, Hintergrund entfernen, Durchscheinen entfernen, Kontrast, Farbton, Sättigung und RGB.
2	Dateiformat	Spezifiziert ein Dateiformat für die gescannte Datei.
3	Verschlüsselte PDF	Erstellt eine verschlüsselte (kennwortgeschützte) gescannte Datei. Diese Funktion ist nur verfügbar, wenn das Dateiformat auf PDF oder HC-PDF gesetzt ist.
4	Komprimierungsrate	Spezifiziert die Komprimierungsrate für die gescannte Datei.
5	Kante löschen	Löscht schwarze Schatten, die um die Ecken einer gescannten Datei beim Scannen entstehen, wie beispielsweise bei einem Buch.

• [Function Settings (Funktionseinstellungen)] > Registerkarte [Destination (Ziel)]

Hinzufügen, bearbeiten oder löschen eines Ziels, an das ein Dokument gesendet wird.

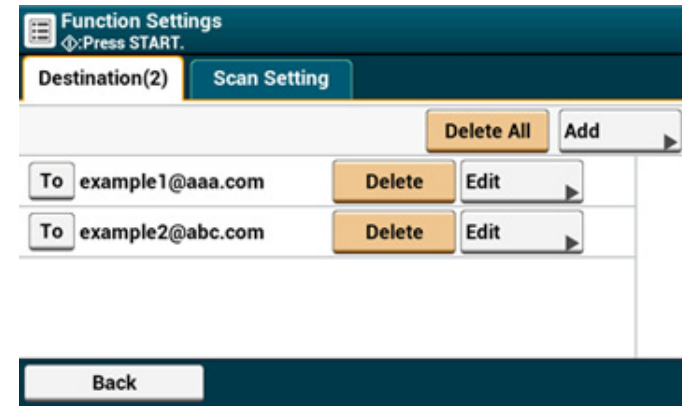

• [Function Settings (Funktionseinstellungen)] > Registerkarte [Scan Setting (Scaneinstellung)]

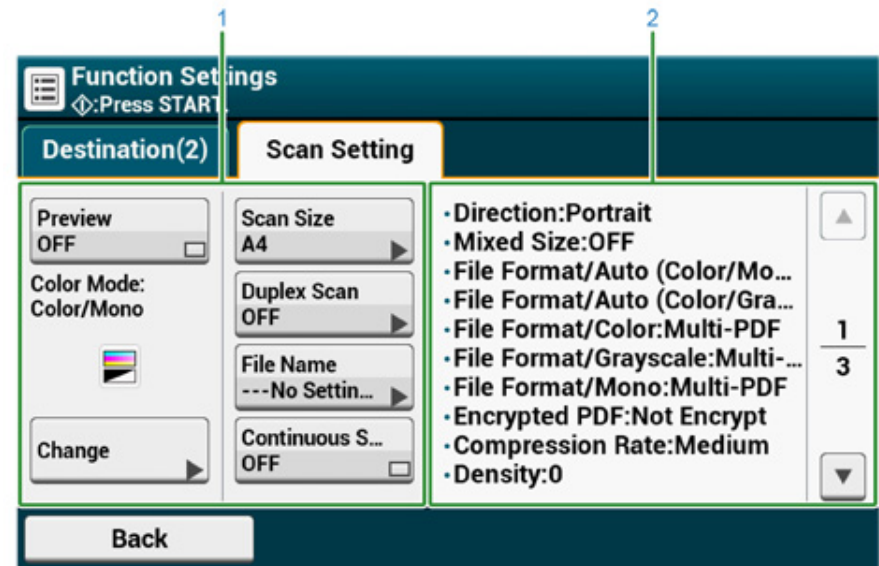

	Option	Beschreibung
1	Einstellung Anzeigebereich 1	Zeigt die aktuellen Einstellungen für angezeigte Elemente an.
2	Einstellung Anzeigebereich 2	Zeigt eine Liste an Einstellungen an, die nicht durch Elementdarstellungen in der Einstellungsanzeige Bereich 1 gesetzt sind.

Bildschirm Scan an Gemeinsamen Ordner

- Registerkarte [Scan To Shared Folder (Scan an Gemeinsamen Ordner)]

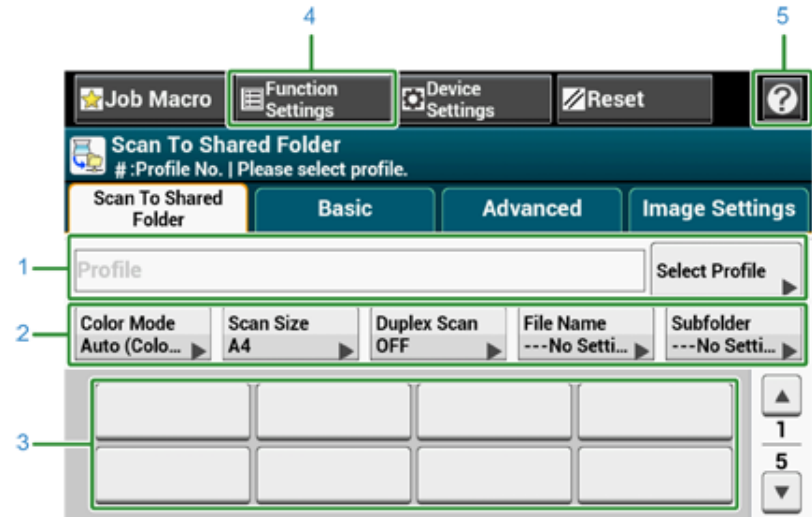

	Option	Beschreibung
1	Profilbereich	Wählen Sie ein Zielprofil aus [Profil auswählen]. Das ausgewählte Profil erscheint in diesem Bereich.
2	Shortcut Schaltfläche	Zeigt die Shortcut-Schaltfläche zur Verwendung von Scanfunktionen an. Der Bildschirm zeigt die werksseitigen Einstellungen. Die Einstellungen können mit den Administrator-Einstellungen geändert werden.
3	One-Touch-Tasten	Zeigt die Ziele an, die One-Touch-Taste zugewiesen sind. Drücken Sie auf eine Taste, um ein Ziel hinzuzufügen.
4	Funktionseinstellungen	Zeigt die aktuellen Einstellungen an. Die Einstellungen können für bestimmte Funktionen geändert werden.
5		Zeigt Hilfethemen an

• Registerkarte [Basic (Grundlagen)]

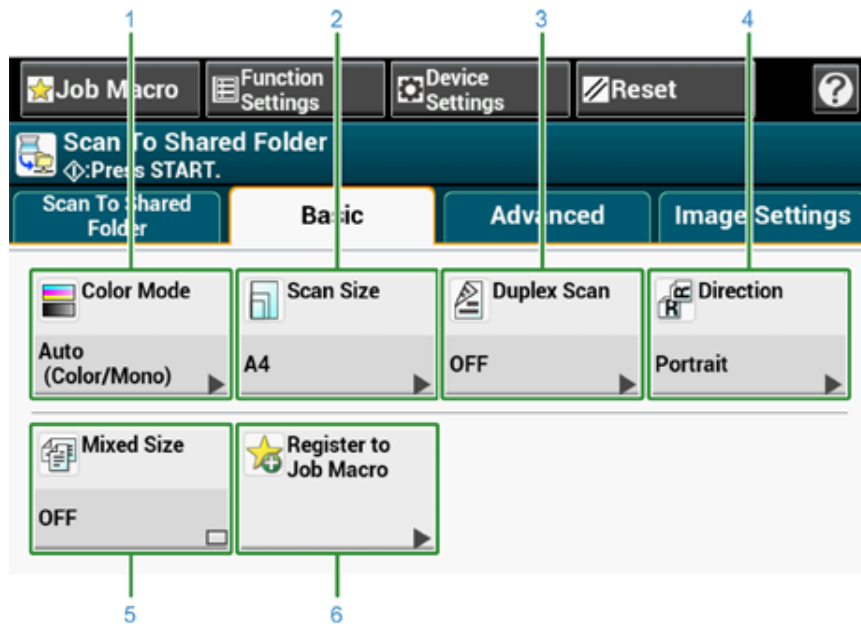

	Option	Beschreibung
1	Farbmodus	Passen Sie den Farbmodus an, um ein klares Scan-Ergebnis zu erhalten.
2	Scanformat	Passt die Scangröße beim Scannen eines Dokuments an.
3	Duplex-Scan	Spezifiziert Duplex-Scan. Setzen Sie diese Funktion, wenn Sie beide Seiten eines Dokuments scannen möchten.
4	Ausrichtung	Legt die Ausrichtung von Bildern fest.
5	Gemischtes Format	Scannt Dokumente verschiedener Größe.
6	Auftrags-Makro	Registriert die aktuellen Einstellungen als Auftragsmakro.

• Registerkarte [Advanced (Erweitert)]

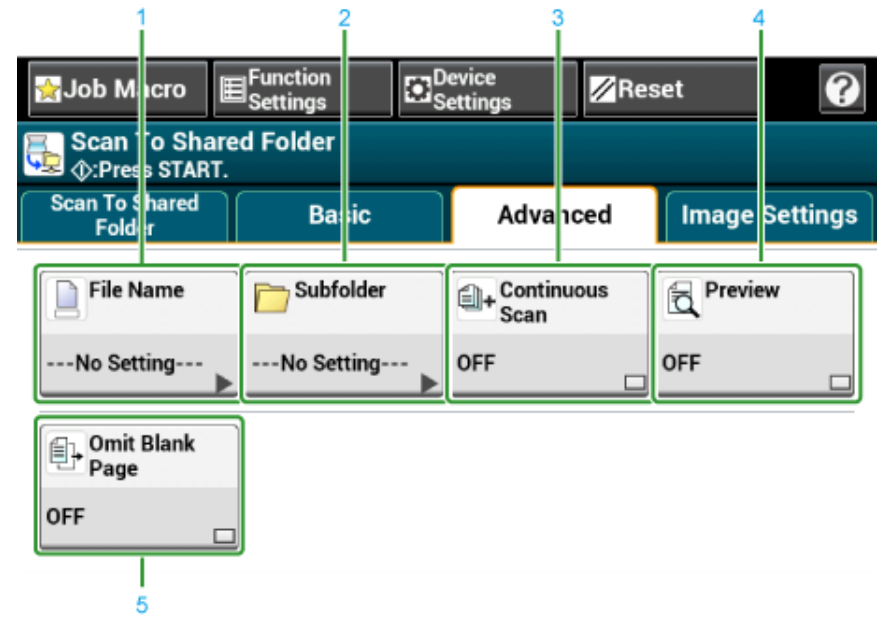

	Option	Beschreibung
1	Dateiname	Spezifiziert einen Dateinamen für die gescannte Datei. Wenn nicht spezifiziert wird die Datei nach werksseitigen Einstellungen benannt.
2	Unterordner	Spezifiziert den Unterordner, in dem das gescannte Dokument gespeichert wird. Wenn nicht spezifiziert werden die gescannten Daten im Root-Ordner gespeichert.
3	Kontinuierlicher Scan	Scannt die Dokumenten als einzelnen Auftrag.
4	Vorschau	Legt fest, ob eine Vorschau gescannter Bilder gezeigt wird.
5	Leerseite überspringen	Überspringt Leerseiten beim Scannen.

• Registerkarte [Image Settings (Bildeinstellungen)]

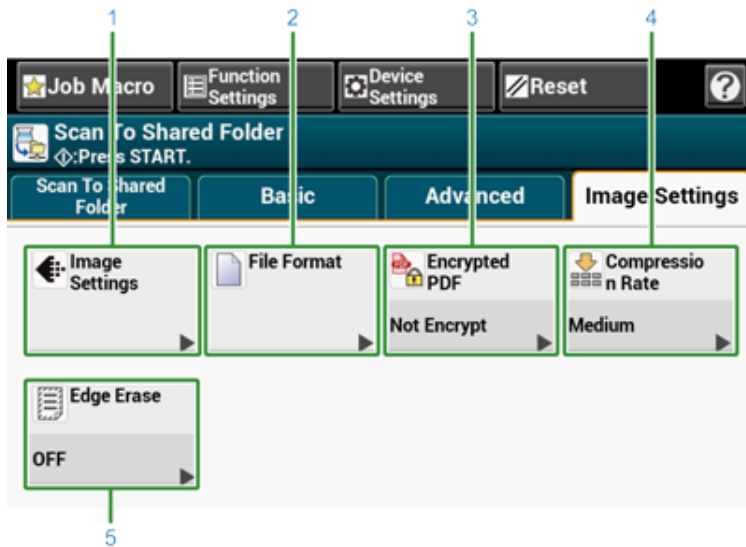

Option	Beschreibung
1	Bildeinstellungen Bestimmt die folgenden Bildeinstellungen: Dichte, Dokumenttyp, Auflösung, Hintergrund entfernen, Durchscheinen entfernen, Kontrast, Farbton, Sättigung und RGB.
2	Dateiformat Spezifiziert ein Dateiformat für die gescannte Datei.
3	Verschlüsselte PDF Erstellt eine verschlüsselte (kennwortschützte) gescannte Datei. Diese Funktion ist nur verfügbar, wenn das Dateiformat auf PDF oder HC-PDF gesetzt ist.
4	Komprimierungsrate Spezifiziert die Komprimierungsrate für die gescannte Datei.
5	Kante löschen Löscht schwarze Schatten, die um die Ecken einer gescannten Datei beim Scannen entstehen, wie beispielsweise bei einem Buch.

• [Function Settings (Funktionseinstellungen)] > Registerkarte [Profile (Profil)]

Löscht ein ausgewähltes Profil in der Registerkarte [Profil].

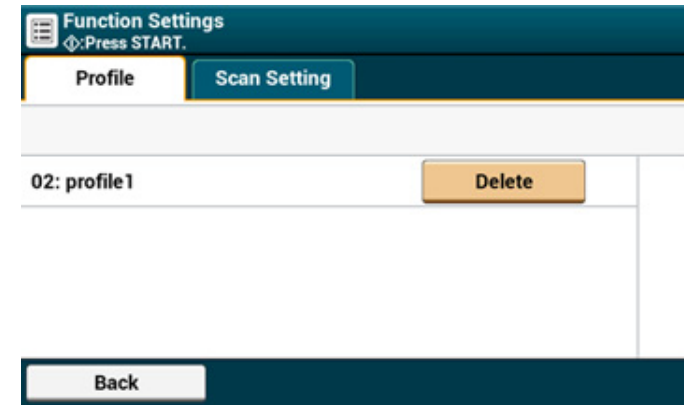

• [Function Settings (Funktionseinstellungen)] > Registerkarte [Scan Setting (Scaneinstellung)]

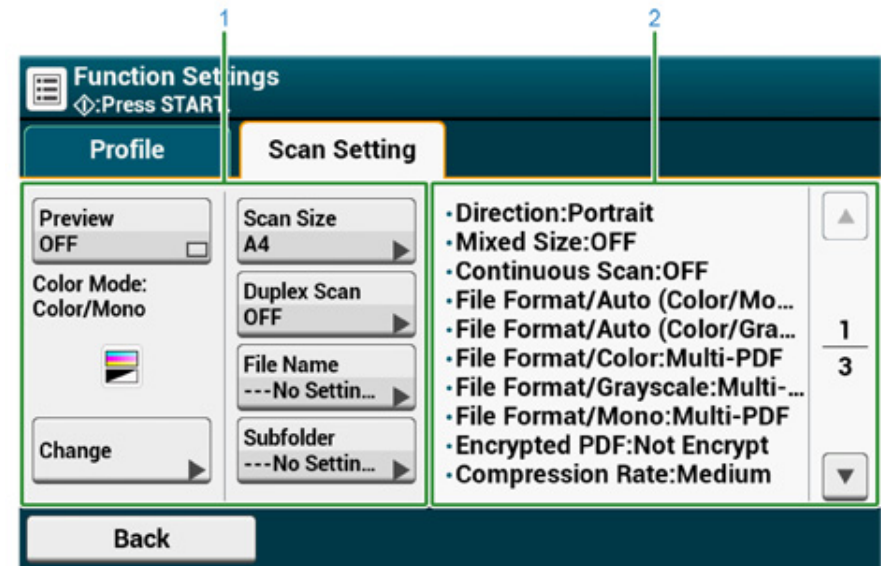

	Option	Beschreibung
1	Einstellung Anzeigebereich 1	Zeigt die aktuellen Einstellungen für angezeigte Elemente an.
2	Einstellung Anzeigebereich 2	Zeigt eine Liste an Einstellungen an, die nicht durch Elementdarstellungen in der Einstellungsanzeige Bereich 1 gesetzt sind.

6

Drucken

Von einem Computer aus drucken (Windows)

Drucken von einem Computer aus (Mac OS X)

Abbrechen eines Druckauftrags

Über Anzeigen und Funktionen jedes Druckertreibers

Namen und Funktionen der Bildelemente zum Drucken

"WordPad" für Windows und "TextEdit" für Mac OS X werden als Beispiele verwendet. Die Bildschirme und Schritte können je nach Anwendung variieren.

Von einem Computer aus drucken (Windows)

- Für Windows PCL-Druckertreiber
- Für Windows PS-Druckertreiber

Für Windows PCL-Druckertreiber

- 1 Öffnen Sie die zu druckende Datei.
- 2 Wählen Sie [Drucken] aus dem Menü [Datei].
- 3 Wählen Sie den Druckertreiber.

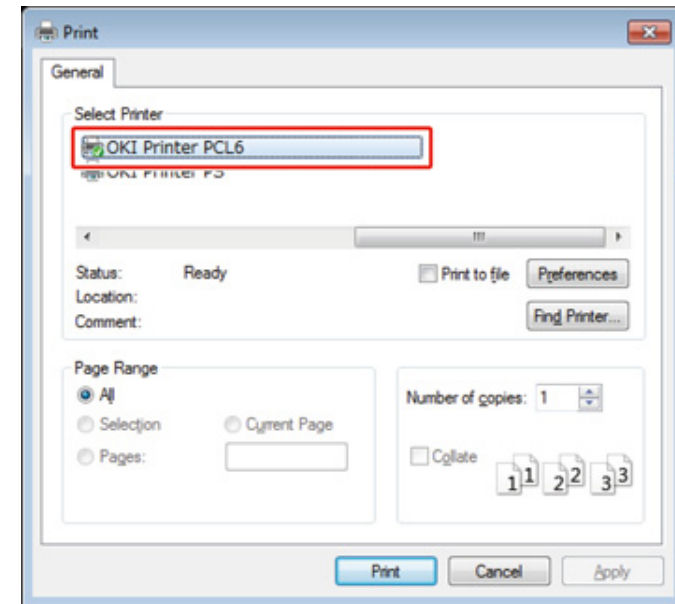

- 4 Klicken Sie auf [Präferenz].

- 5 Ändern Sie die Einstellungen auf jeder Registerkarte, um Ihren Bedürfnissen zu entsprechen.

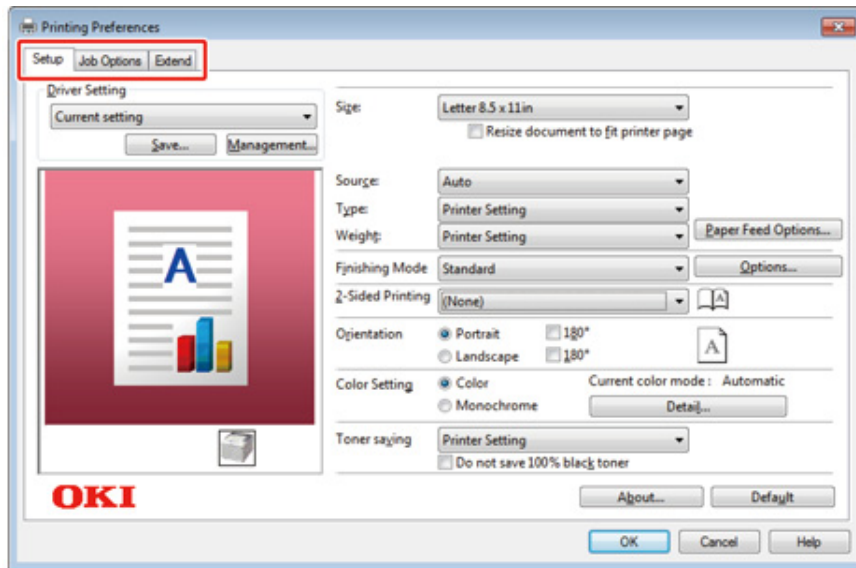

- 6 Klicken Sie auf [OK].
7 Klicken Sie auf [Drucken] im Bildschirm [Drucken].

Für Windows PS-Druckertreiber

- 1 Öffnen Sie die zu druckende Datei.
- 2 Wählen Sie [Print] aus dem Menü [File].
- 3 Wählen Sie den PS Druckertreiber.
- 4 Klicken Sie auf [Preferences].

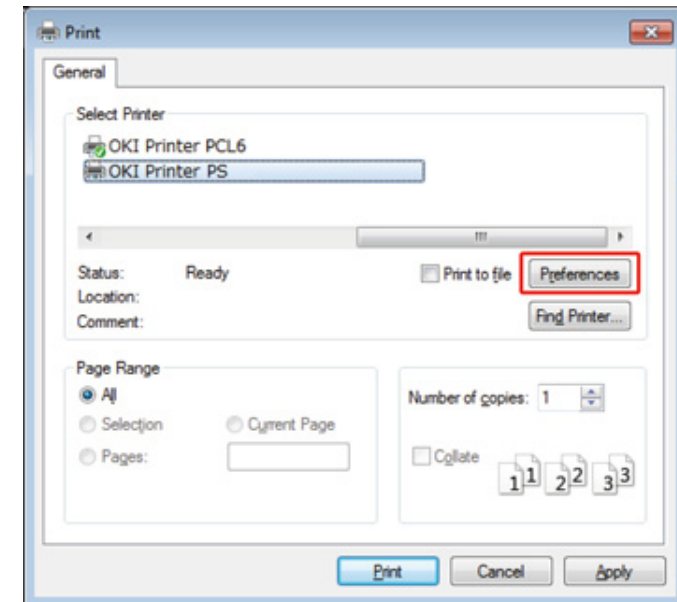

- 5 Ändern Sie die Einstellungen auf jeder Registerkarte, um Ihren Bedürfnissen zu entsprechen.

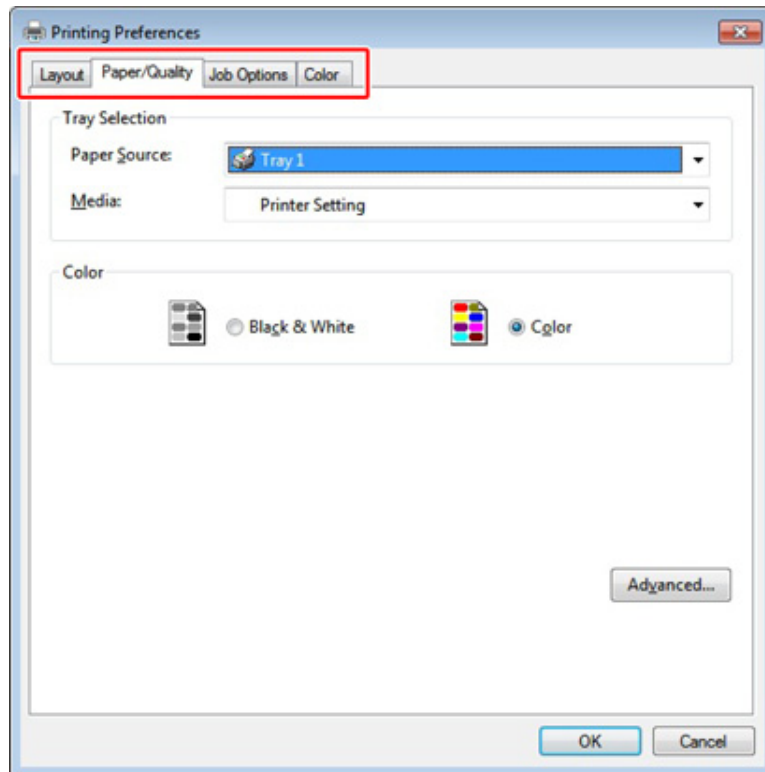

- 6 Klicken Sie auf [OK (OK)].
- 7 Klicken Sie auf [Print] im Bildschirm [Print].

Drucken von einem Computer aus (Mac OS X)

- Für Mac OS X

Für Mac OS X

Sie können die Papiergröße, Papierkassette, Papiergewicht und Papierart mit dem Druckertreiber einstellen.

- 1 Öffnen Sie die zu druckende Datei.
- 2 Wählen Sie [Drucken] aus dem Menü [Datei].

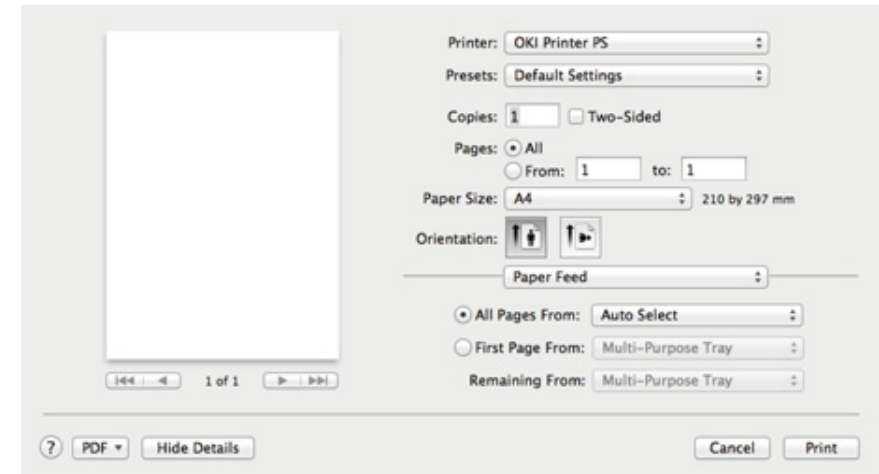

- 3 Wählen Sie das Gerät in [Printer (Drucker)] aus.
- 4 Wählen Sie die Papiergröße in [Paper Size (Papiergröße)].
- 5 Ändern Sie die Einstellungen auf jedem Bedienfeld, um Ihren Bedürfnissen zu entsprechen.



Wenn die Einstellungsdetails im Druck-Dialogfeld für Mac OS X 10.8.5 bis 10.11 nicht angezeigt werden, klicken Sie auf [Show Details (Details anzeigen)] am unteren Rand des Dialogfeldes.

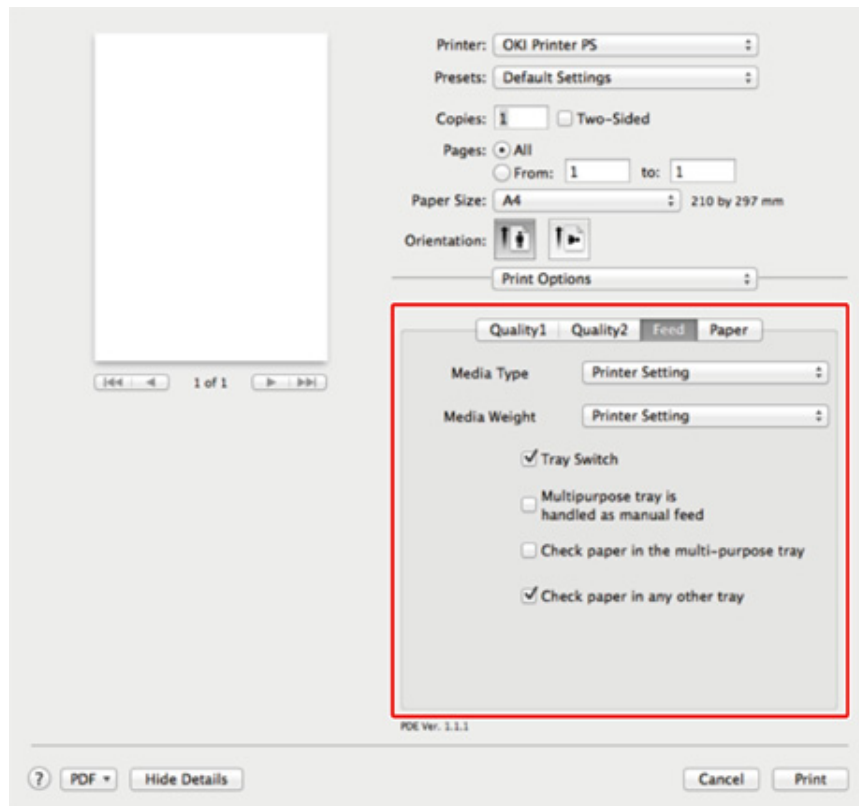

6 Klicken Sie auf [Drucken].

Abbrechen eines Druckauftrags

Um den Druck eines laufenden Auftrags abzubrechen, drücken Sie  (ENERGIESPARMODUS) auf dem Bedienfeld.

Sie können einen Druckauftrag abbrechen, indem Sie den auf dem Bedienfeld angezeigten Auftrag in der Auftragsliste löschen.



- Seiten, die auf dem Gerät zum Drucken bereit sind, können nicht abgebrochen werden.
- Wenn das Touch Panel anzeigt, dass ein Druckvorgang eine lange Zeit andauert, löschen Sie den Druckauftrag vom Computer.

- 1 Drücken Sie die  (STATUS)-Taste auf dem Bedienfeld.
- 2 Drücken Sie die Registerkarte [Geräteinformation].
- 3 Drücken Sie auf [Auftragsliste].
- 4 Wählen Sie den Auftrag, den Sie löschen möchten und drücken Sie dann auf [Löschen].
- 5 Drücken Sie auf dem Bestätigungsbildschirm [Yes (Ja)].

Über Anzeigen und Funktionen jedes Druckertreibers

Dieser Abschnitt behandelt die Anzeigen und Funktionen der Druckertreiber.

- Windows PCL-Druckertreiber
- Windows PS Druckertreiber Zweiseitiger Druck
- Mac OS X PS Druckertreiber

Windows PCL-Druckertreiber

• Registerkarte [Einrichten]

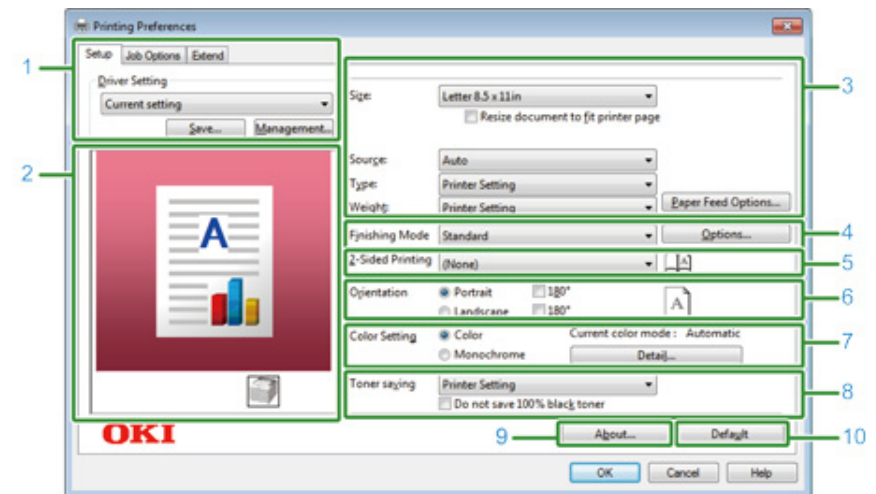

	Option	Beschreibung
1	Treibereinstellung	Speichert Ihre Einstellung
2	Bildlayout	Zeigt ein Beispielbild für das eingerichtete Layout an.
3	Media	Spezifiziert Papiergröße, Typ, Gewicht, Papier-Zufuhrmethode und andere Einstellungen
4	Fertigstellungs-Modus	Spezifiziert Mult-Page-Druck, Broschürendruck, Posterdruck und andere Einstellungen.
5	2-Seitiger Druck (Duplex)	Spezifiziert die Einstellungen, wenn Sie einen Duplex-Druck durchführen möchten.
6	Ausrichtung	Gibt die Druckausrichtung an.
7	Farbeinstellung	Wechselt zwischen Farbdruck und Schwarz-Weiß-Druck.
8	Tonersparmodus	Verringert die Druckdichte, um Toner zu sparen.
9	About	Zeigt die Version des Druckertreibers an.
10	Default	Setzt die Einstellungen in der Registerkarte auf Standardeinstellungen zurück.

• Registerkarte [Job Options]

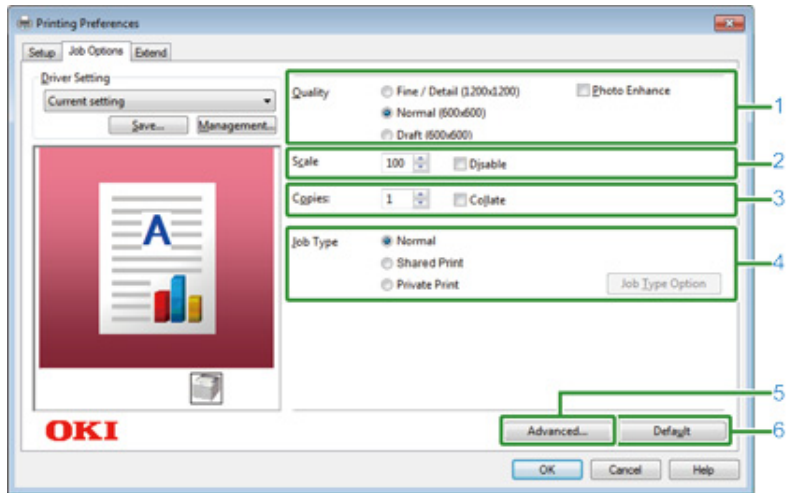

	Objekt	Beschreibung
1	Qualität	Legt die Auflösung während des Druckvorgangs fest.
2	Skalierung	Legt die Vergrößerung-/Verkleinerungsrate zum Drucken fest.
3	Kopien	Legen Sie die Anzahl der Druckexemplare fest.
4	Auftragsart	Spezifiziert die Druckart.
5	Erweitert	Legt andere Druckeinstellungen fest.
6	Standard	Setzt jeden Einstellungswert auf der Registerkarte auf seine Standardeinstellung zurück.

• Registerkarte [Andere Einstellungen]

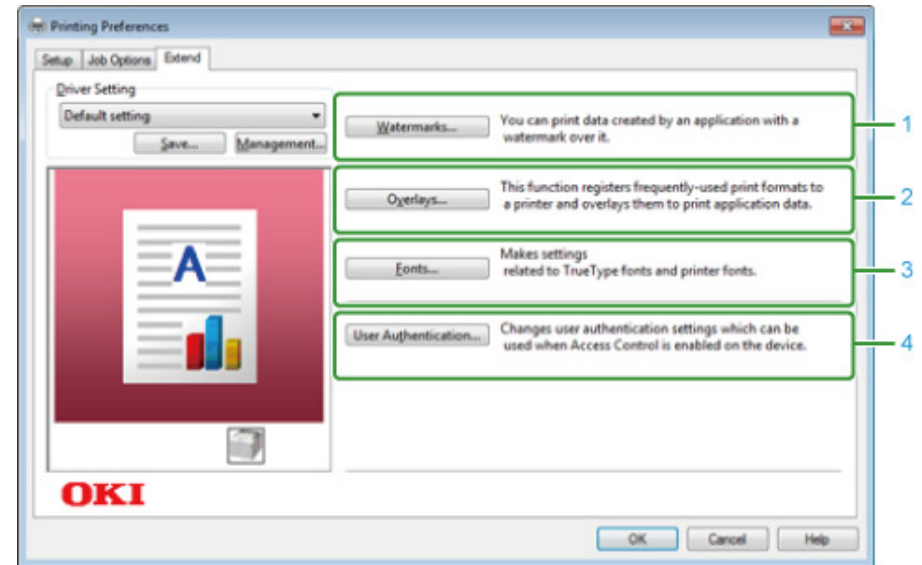

	Option	Beschreibung
1	Watermarks	Spezifiziert, wenn Sie einen Stempeldruck verwenden möchten.
2	Overlays	Wird beim Drucken von Druckformaten festgelegt, die im Drucker zuvor als Overlay-Formulare registriert wurden.
3	Schriftarten	Legt die TrueType-Schriftarten und Drucker-Schriften fest.
4	Benutzerauthentifizierung	Spezifiziert die Benutzerauthentifizierung

Windows PS Druckertreiber Zweiseitiger Druck

• Registerkarte [Layout]

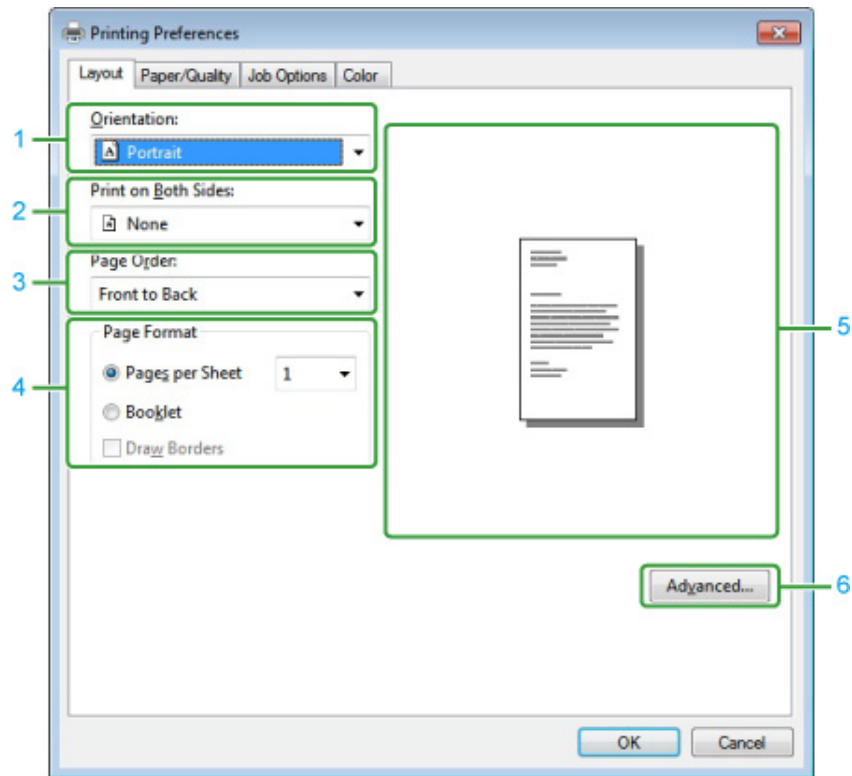

	Option	Beschreibung
1	Ausrichtung	Gibt die Druckausrichtung an.
2	Print on Both Sides	Spezifiziert die Einstellungen, wenn Sie einen Duplex-Druck durchführen möchten.
3	Page Order	Spezifiziert die Seiten-Reihenfolge zum Ausdruck.
4	Page Format	Legt die Anzahl der Seiten fest, die auf ein Blatt Papier gedruckt werden, sowie den Broschürendruck.
5	Bildlayout	Zeigt ein Beispielbild für das eingerichtete Layout an.
6	Advanced	Ermöglicht Ihnen die Einstellung detaillierter Druckqualität und Papiergröße.

• Registerkarte [Paper/Quality]

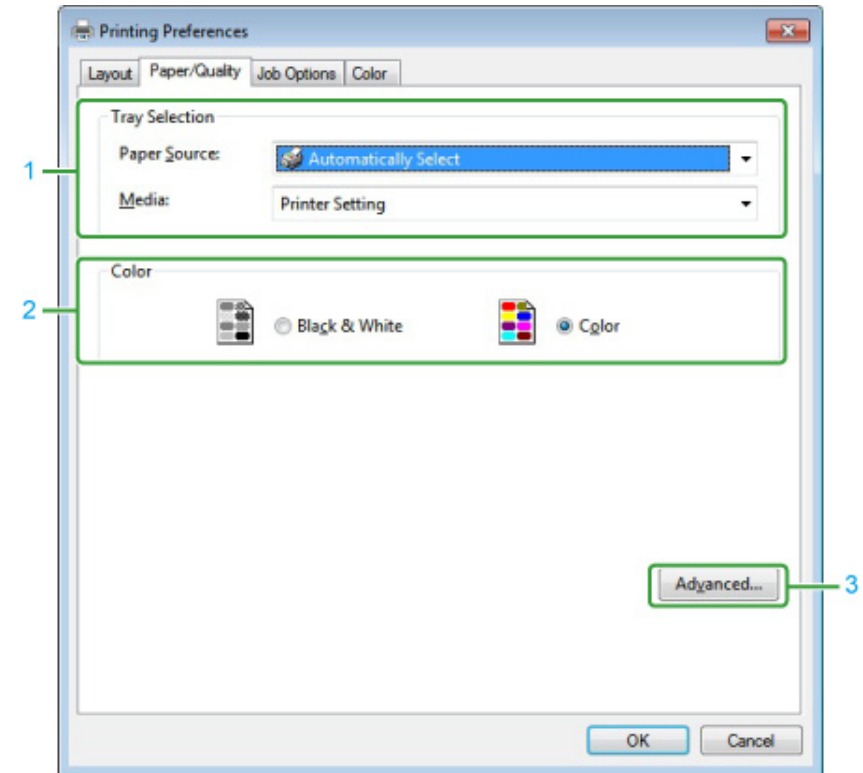

	Option	Beschreibung
1	Tray Selection	Ändert das Einzugsfach.
2	Farbe	Wählt Farbe oder Schwarz-Weiß aus.
3	Advanced	Ermöglicht Ihnen die Einstellung detaillierter Druckqualität und Papiergröße.

• Registerkarte [Job Options]

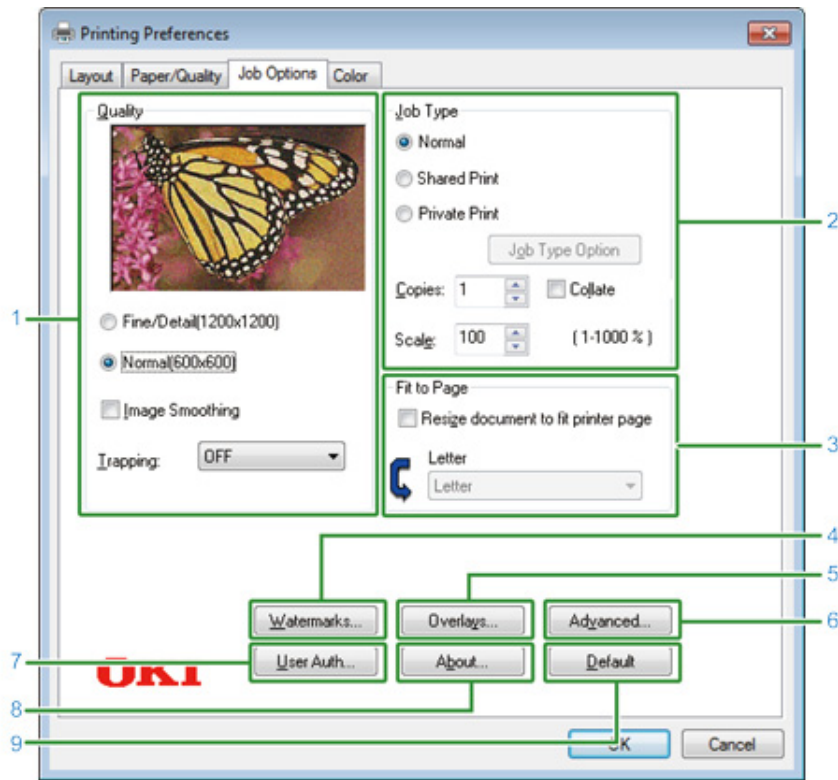

	Option	Beschreibung
5	Overlays	Wird beim Drucken von Druckformaten festgelegt, die im Drucker zuvor als Overlay-Formulare registriert wurden.
6	Advanced	Setzt andere Druckeinstellungen.
7	User Auth	Spezifiziert die Benutzerauthentifizierung
8	About	Zeigt die Version des Druckertreibers an.
9	Default	Setzt die Einstellungen in der Registerkarte auf Standardeinstellungen zurück.

• Registerkarte [Farbe]

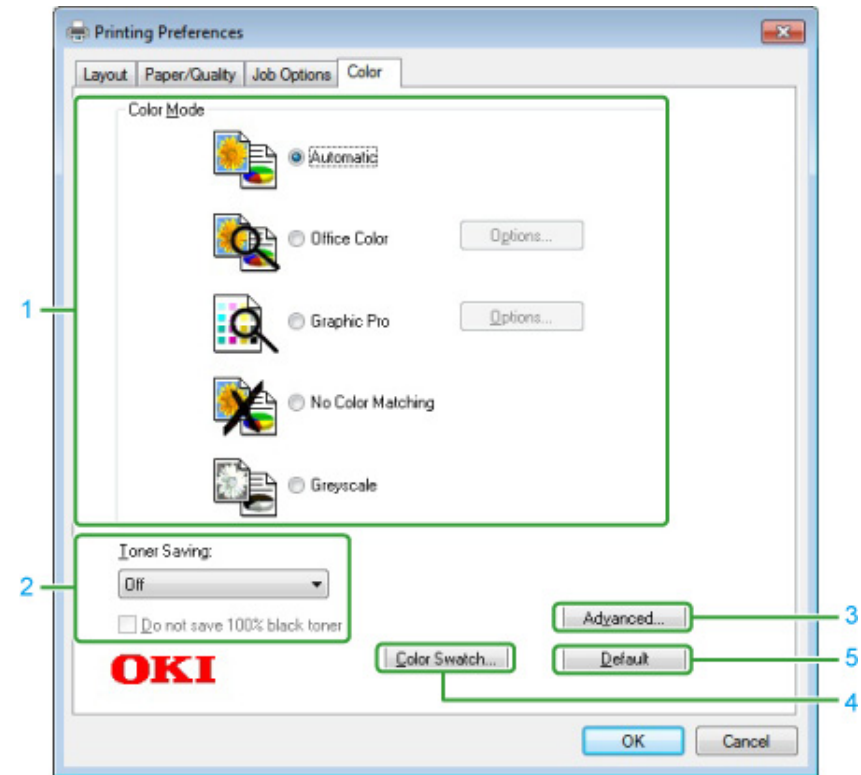

	Option	Beschreibung
1	Farbmodus	Legt die Farbanpassung für Farbdruck fest.
2	Tonersparmodus	Spart Toner beim Druck.
3	Erweitert	Stellt einige sonstige Druckeinstellungen ein.

	Option	Beschreibung
1	Quality	Legt die Auflösung während des Druckvorgangs fest. Wenn Sie [Toner sparen] einstellen wird die Druckdichte verringert, um Toner zu sparen.
2	Job Type	Spezifiziert den Auftragsstyp und die Anzahl der zu druckenden Kopien.[Job Type Option (Option Auftragsart)] kann verwendet werden, wenn [Store to Shared (Speichern als gemeinsamer Auftrag)] oder [Private Print (Privater Druck)] ausgewählt ist.Wenn Sie das Kontrollkästchen [Collate (Sortieren)] aktivieren, werden mehrere Dokumente in Kopier-Einheiten gedruckt.
3	Fit to Page	Wenn Sie das [Die Größe des Dokumentes verändern, damit es auf die Druckseite passt] Kontrollkästchen auswählen wird das Dokument auf einem Papier mit verschiedenen Größen von diesem Dokument gedruckt.
4	Wasserzeichen	Spezifiziert, wenn Sie einen Stempeldruck verwenden möchten.

	Option	Beschreibung
4	Drucken von Farbmustern	Startet das Farbmuster-Dienstprogramm.
5	Standard	Setzt die Einstellungen in der Registerkarte auf Standardeinstellungen zurück.

Mac OS X PS Druckertreiber

• Feld [Layout]

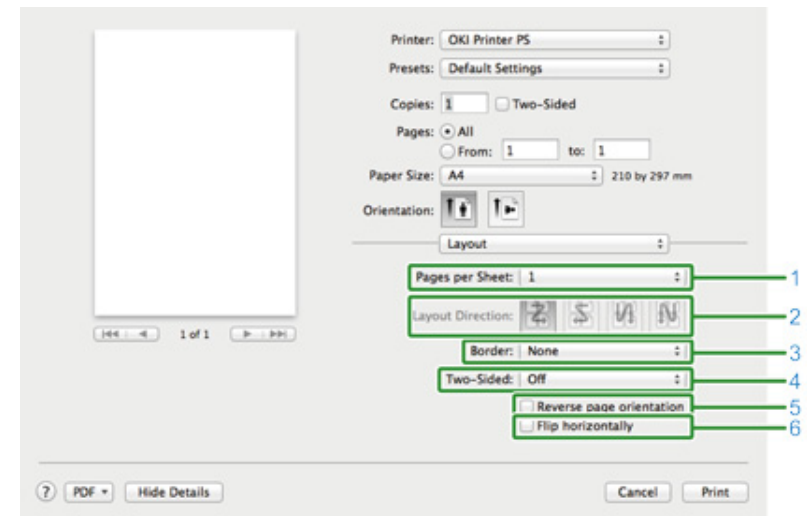

	Option	Beschreibung
1	Seitenzahlen/Blätter	Wählt die Anzahl der Seiten, die auf 1 Blatt Papier gedruckt werden sollen.
2	Layout-Ausrichtung	Bestimmt das Layout beim Drucken von mehreren Seiten auf einem Blatt Papier.
3	Randlinien	Spezifiziert den Typ der Randlinien.
4	2-seitig	Legt fest, wann ein Duplex-Druck implementiert wird.
5	Seitenausrichtung umkehren	Markierung dieses Kontrollkästchens kehrt die Ausrichtung einer Seite zum Druck um.
6	Links-/Rechtsumkehrung	Markierung dieses Kontrollkästchens bewirkt eine Links-/Rechtsumkehrung

• Feld [Farbanpassung]

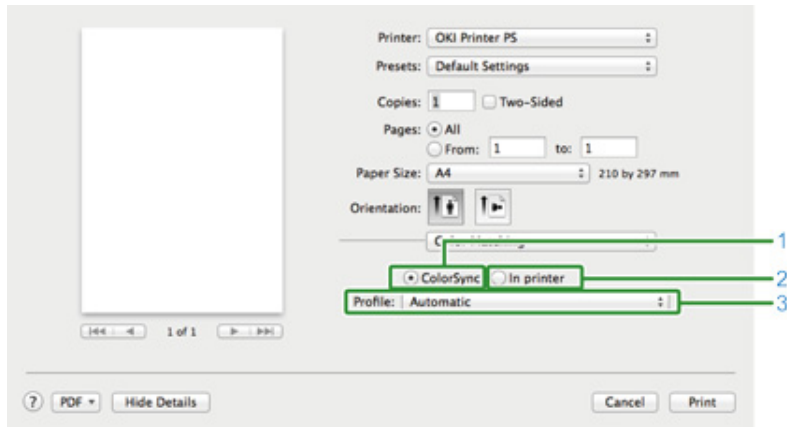

	Option	Beschreibung
1	ColorSync	Definiert die ColorSync-Funktion.
2	Drucker-Farbe	Führt die Farbanpassung mit dieser Maschine.
3	Profil	Bestimmt das Profil.

• Feld [Papierverarbeitung]

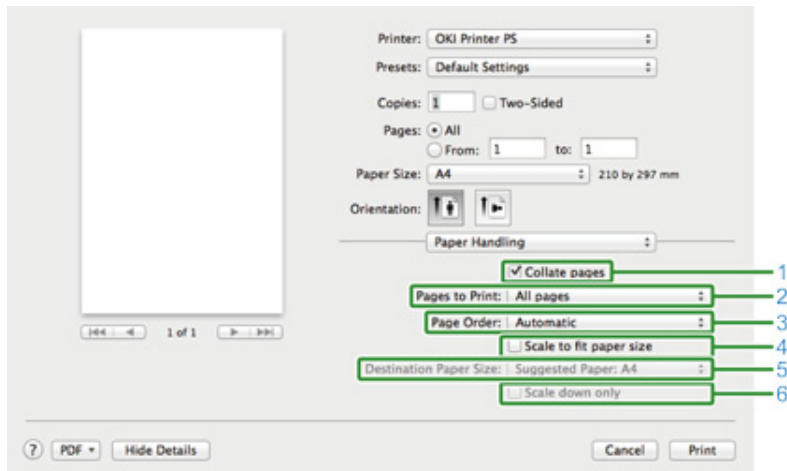

	Option	Beschreibung
1	Seiten sortieren	Durch Auswahl dieses Kontrollkästchen werden Seiten in Einheiten an Kopien gedruckt.
2	Zu druckende Seiten	Spezifiziert die zu druckende Seiten.
3	Page Order	Spezifiziert die Seiten-Reihenfolge zum Ausdruck.
4	Ausrichtung an Papiergröße	Druckt an Papiergröße Einige Elemente könnten nicht korrekt ausgedruckt werden, je nach Einstellungen. Markieren dieses Kontrollkästchens vergrößert oder verkleinert ein Dokument, um an die Ausgabegröße des Papiers angepasst zu werden.
5	Ausgabe-Papiergröße	Wählt die Ausgabegröße des Papiers, wenn das Kontrollkästchen [Ausrichtung an Papiergröße] markiert ist.
6	Nur verkleinern	Markieren dieses Kontrollkästchens verkleinert ein Dokument, um an die Ausgabegröße des Papiers angepasst zu werden.

• Feld [Papiereinzug]

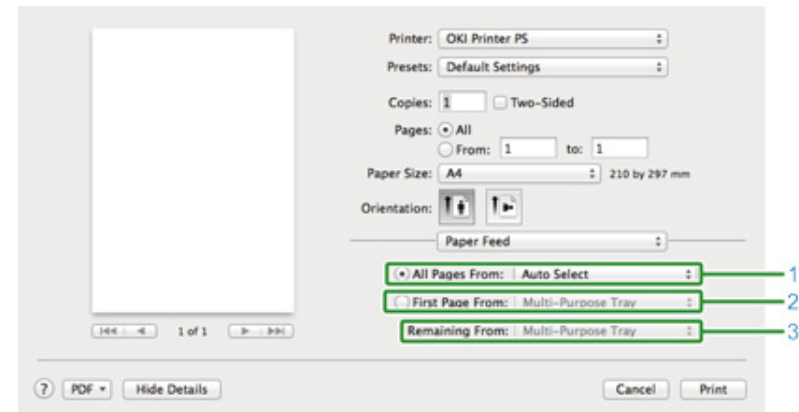

	Option	Beschreibung
1	Alle Seiten	Bestimmt das Einzugsfach. Bei der Spezifikation von [Autom. Auswahl] wird das Fach automatisch gewählt
2	Nur Kopfblatt	Spezifizieren Sie diese Einstellung, um nur die erste Seite von einem spezifizierten Fach zu drucken.
3	Verbleibende Seiten	Spezifizieren Sie diese Einstellung, um die verbleibenden Seiten von einem spezifizierten Fach zu drucken.

- Feld [Deckblatt]

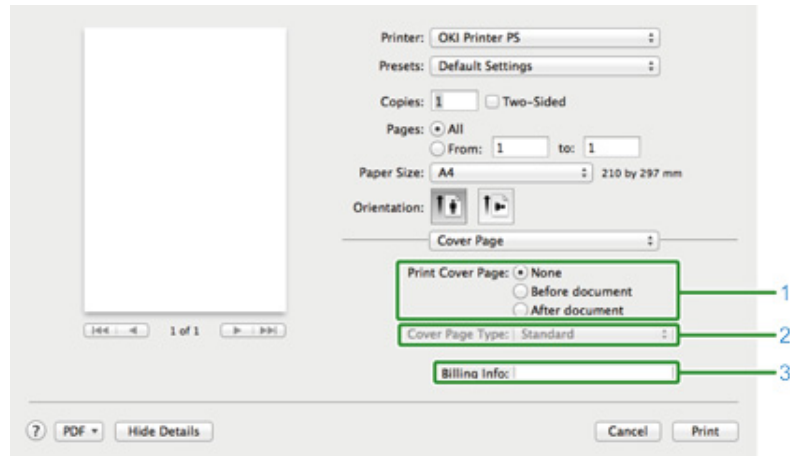

	Option	Beschreibung
1	Deckblatt drucken	Stellt den Deckblattdruck ein.
2	Deckblatt-Typ	Spezifiziert beim Drucken des Deckblattes einen String.
3	Kosteninformationen	Diese Funktion ist nicht verfügbar.

- Feld [Farbe]

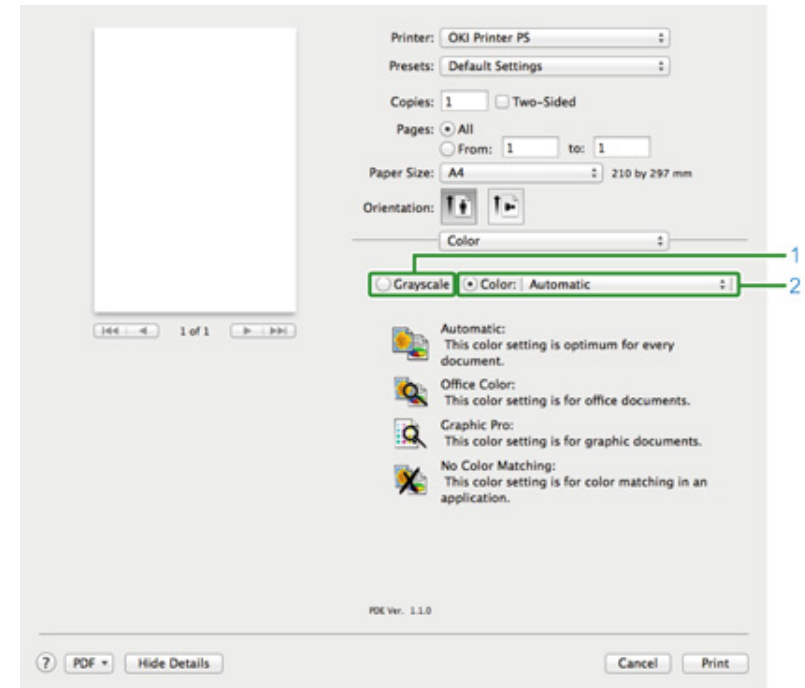

	Option	Beschreibung
1	Graustufe	Legt den Druck in Schwarzweiß fest.
2	Farbe	Bestimmt die Ausrichtung an den Farb-Modus beim Drucken in Farbe.

• Feld [Druckoptionen]

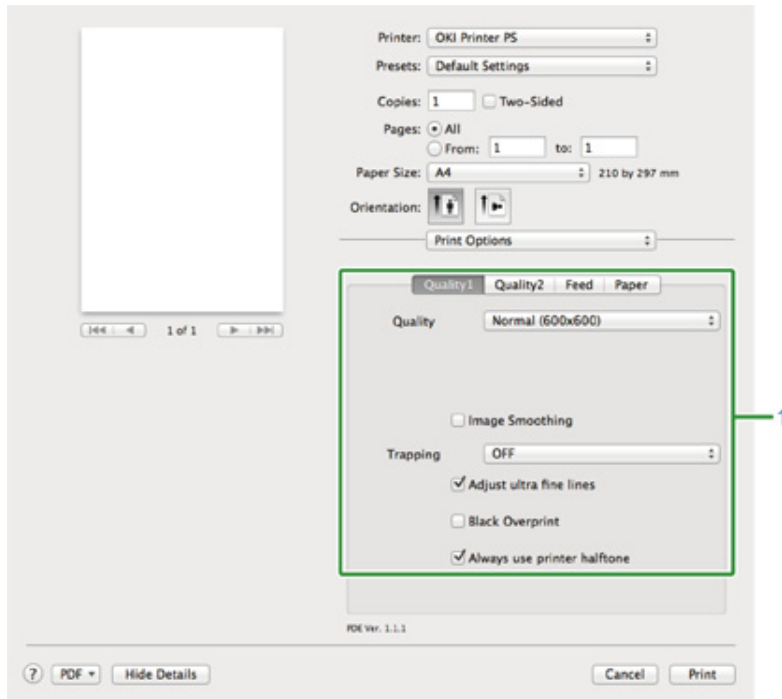

	Option	Beschreibung
1	Qualität1, Qualität2, Zufuhr, Papier	Bestimmt die Druckqualität, Tonersparmodus, Papierart usw.

• [Benutzerauthentifizierung] Bereich

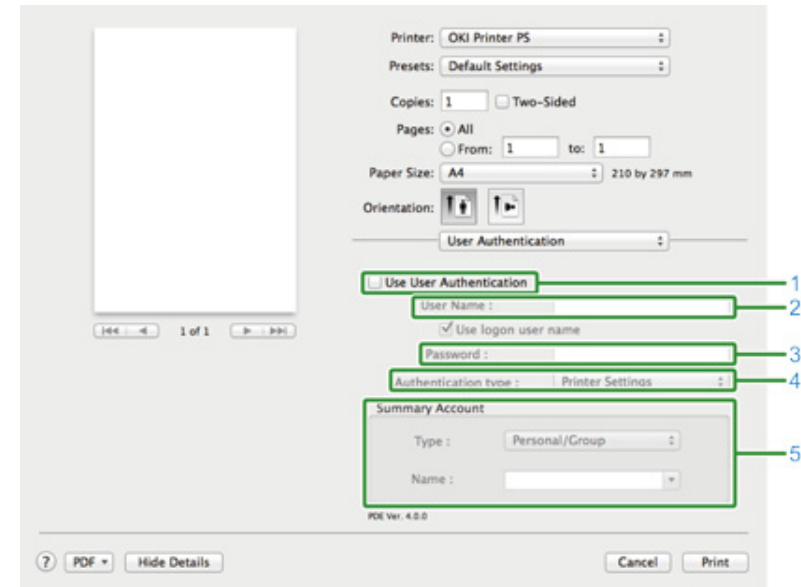

	Option	Beschreibung
1	Verwendung der Benutzerauthentifizierung	Markieren Sie dieses Kontrollkästchen, wenn Sie die Benutzer-Authentifizierung beim Drucken setzen.
2	Benutzername	Der Benutzername für die Benutzer-Authentifizierung.
3	Kennwort	Das Kennwort für die Benutzer-Authentifizierung.
4	Authentifizierungstyp	Legen Sie einen Authentifizierungstyp fest, der verwendet werden soll.
5	Sammelkonto	Legen Sie einen Kontonamen und Typ fest.

• Bedienfeld [Secure Print (Geschützter Druck)]

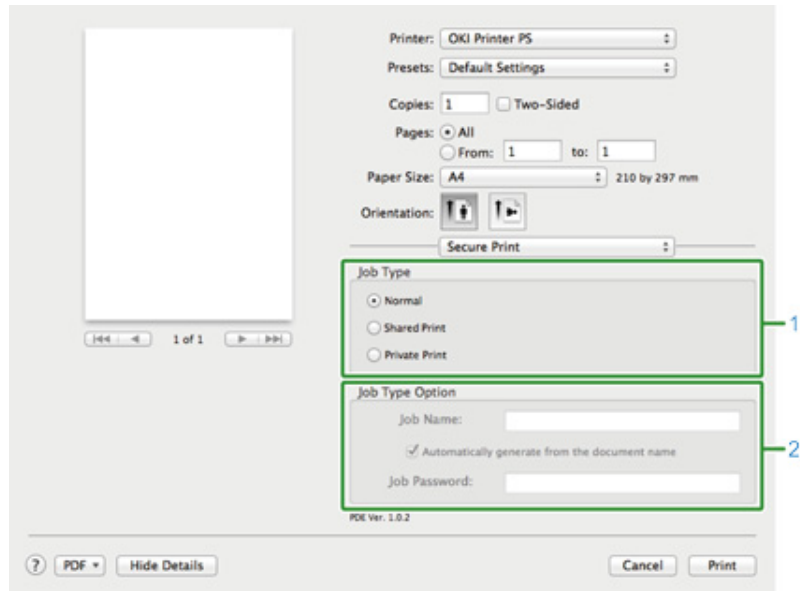

	Element	Beschreibung
1	Auftragsart	Legt die Auftragsart fest. [Job Type Option (Option Auftragsart)] kann verwendet werden, wenn [Secure as Shared Job (Sichern als gemeinsamer Auftrag)] oder [Private Print (Privater Druck)] ausgewählt wird.
2	Option Auftragsart	Legen Sie einen Auftragsnamen fest, der auf dem Bedienfeld angezeigt werden soll und ein Kennwort, das beim Drucken benötigt wird.

• Feld [Materialstände]

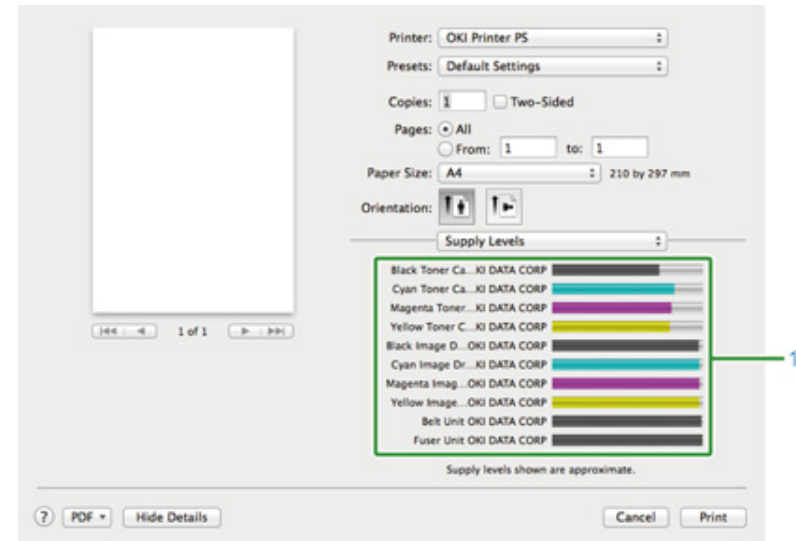

	Option	Beschreibung
1	Verbrauchsmaterialien	Zeigt die verbleibende Menge von Verbrauchsmaterialien an.

Namen und Funktionen der Bildelemente zum Drucken

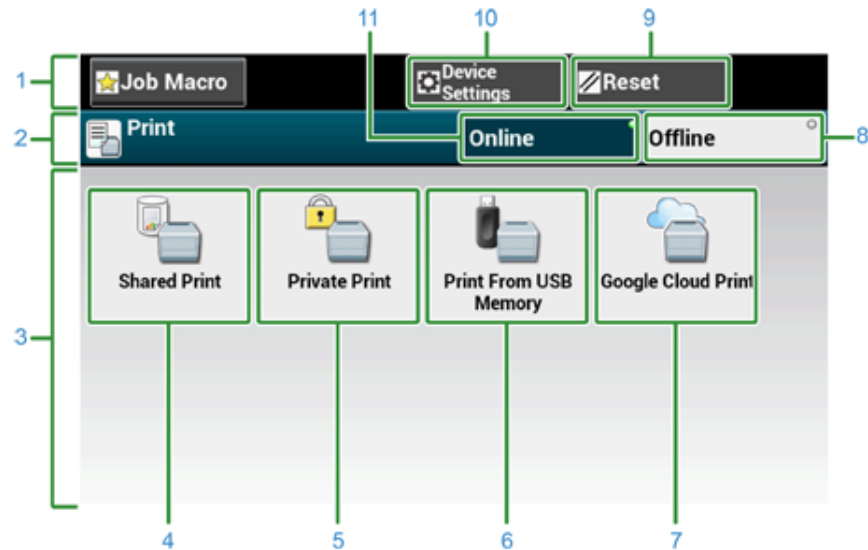

	Option	Beschreibung
1	Stationärer Schaltflächen-Bereich	Zeigt Schaltflächen an, die immer auf dem Bildschirm erscheinen.
2	Titel und Betriebsanleitung-Bereich	Zeigt den Titel des aktuellen Bildschirms an und stellt eine Anleitung für mögliche Operationen zur Verfügung.
3	Hauptbereich	Zeigt die Shortcut-Schaltfläche zur Verwendung bestimmter Druckfunktionen an.
4	[Shared Print (Gemeinsamer Druck)]	Druckt gemeinsame auf dem Gerät gespeicherte Dokumente.
5	[Private Print (Privater Druck)]	Druckt private auf dem Gerät gespeicherte Dokumente.
6	[Aus dem USB-Speicher drucken]	Druckt Druckdaten eines USB-Speichers direkt aus.
7	[Google Cloud Print]	Druck von Google Cloud Print empfangene Daten manuell aus.
8	[Offline]	Schaltet das Gerät offline
9	[ZURÜCKSETZEN]	Setzt die aktuellen Druckauftrag-Einstellungen auf Standardeinstellungen zurück.
10	[Geräteinstellungen]	Spezifiziert verschiedene Einstellungen wie die Administrator-Einstellungen.
11	[Online]	Schaltet das Gerät online.

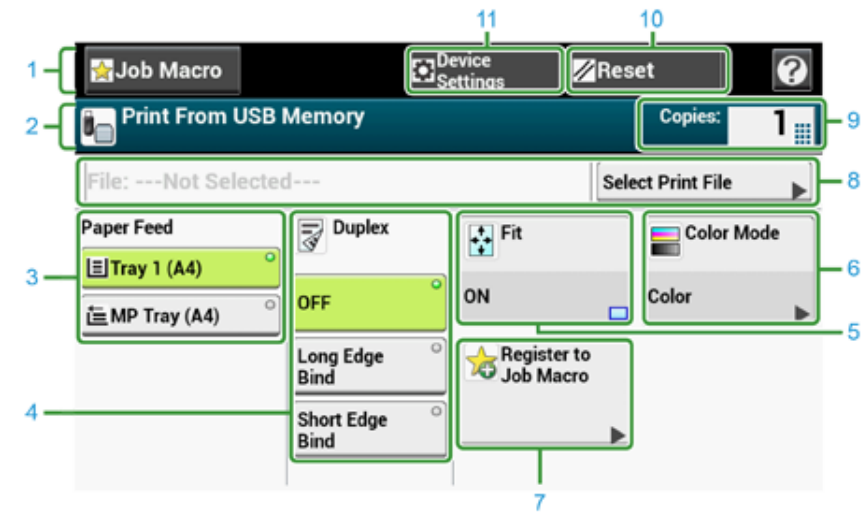

	Option	Beschreibung
1	Stationärer Schaltflächen-Bereich	Zeigt Schaltflächen an, die immer auf dem Bildschirm erscheinen.
2	Titel und Betriebsanleitung-Bereich	Zeigt den Titel des aktuellen Bildschirms an und stellt eine Anleitung für mögliche Operationen zur Verfügung.
3	Papierzuführung	Bestimmt das Fach für das Kopierpapier.
4	Duplex	Druckt auf beiden Seiten des Papiers.
5	Anpassen	Druckt unter Einstellung der Papiergröße, um das ausgewähltes Papier anzupassen.
6	Farbmodus	Legt den Farbmodus zum Kopieren eines Dokuments fest.
7	Als Auftrags-Makro Registrieren	Registriert die aktuellen Einstellungen als Auftragsmakro.
8	"Datei drucken" wählen	Dateien zum Drucken auswählen.
9	Kopien	Spezifiziert die Anzahl der Kopien.
10	Zurücksetzen	Setzt die Einstellungen für den aktuellen Kopierauftrag auf Standardeinstellungen zurück.
11	Geräteinstellungen	Spezifiziert verschiedene Einstellungen wie die Administrator-Einstellung.

7

Faxen

Grundlagen zum Umgang mit Faxfunktionen

Einstellungen für Empfänger

Namen und Funktionen der Bildelemente zum Faxen

Grundlagen zum Umgang mit Faxfunktionen

In diesem Abschnitt werden grundlegende Funktionen beim Senden und Empfangen von Faxen beschrieben.

- Eingabe der Faxnummer zum Versenden eines Faxes
- Abbrechen einer Fax-Übermittlung

Eingabe der Faxnummer zum Versenden eines Faxes

- 1 Drücken Sie [Fax/Internet Fax (Fax/Internet-Fax)] auf dem Touch Panel oder die  (FAX)-Taste auf dem Bedienfeld.

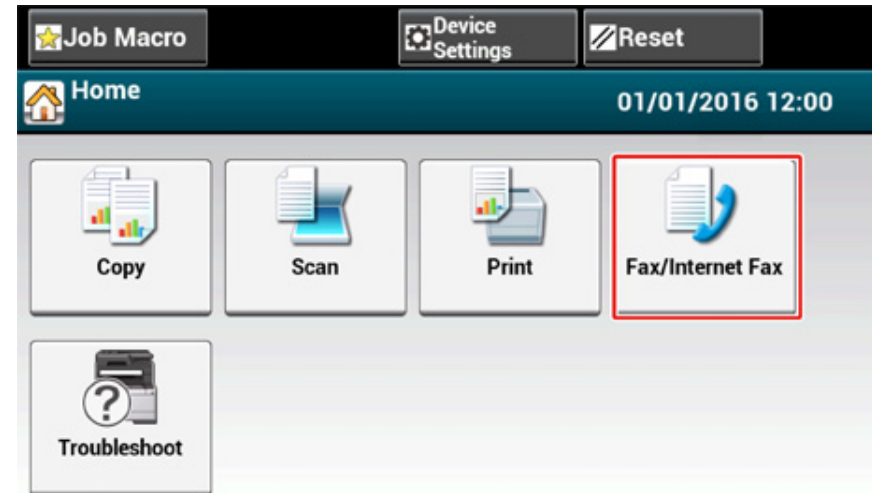

- 2 Legen Sie ein Dokument in den ADF oder auf das Dokumentenglas.

3 Drücken Sie auf [Fax].

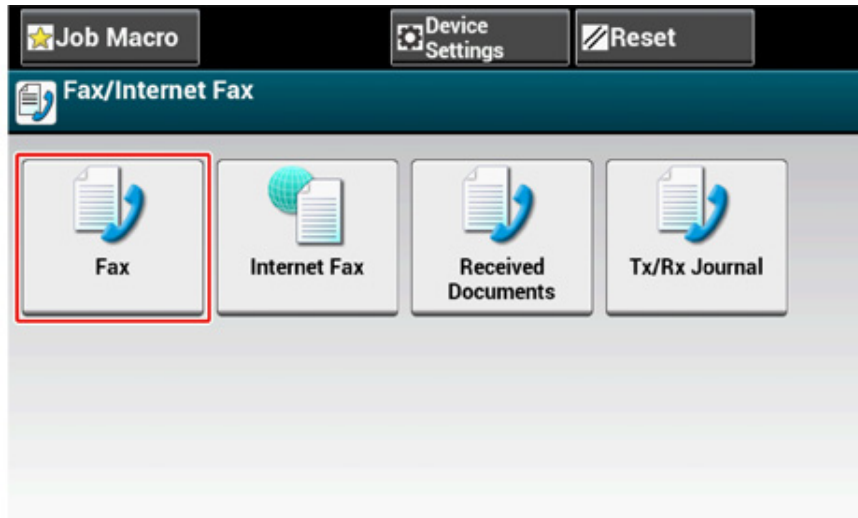

4 Drücken Sie auf [Manual Dial (Manuelles Wählen)].

5 Geben Sie die Zielnummer ein und drücken Sie dann auf [OK (OK)].

6 Ändern Sie die Einstellungen, wenn nötig.



- Die Standardeinstellungen zum Versenden eines Faxes sind wie folgt.
[Scan Size (Scangröße)]: A4 oder Letter
[Auflösung]: Normal
[Dichte]: 0
- Sie können die Standardeinstellungen ändern, indem Sie [Device Settings (Grundeinstellungen)] > [Admin Setup (Admin-Einrichtung)] auf dem Touch Panel drücken.
-  Faxeinstellung (Anleitung für Fortgeschrittene)
- Aktivieren Sie [Preview (Vorschau)] auf der Registerkarte [Advanced (Erweitert)], um das Bild, das Sie versenden möchten, in der Vorschau anzusehen.

7 Drücken Sie die  (START)-Schaltfläche.

Abbrechen einer Fax-Übermittlung

- Abbrechen während einer Übertragung
- Abbrechen einer vorgemerkten Übermittlung

Abbrechen während einer Übertragung

Sie können eine Faxübertragung abbrechen, wenn eine Meldung angezeigt wird und der Scanvorgang in Bearbeitung ist.

1 Drücken Sie die  (STOPP)-Schaltfläche.



Abbrechen einer vorgemerkten Übermittlung



Bei der Auswahl von Broadcast wird der Broadcast-Auftrag abgebrochen.

1 Drücken Sie [Fax/Internet Fax (Fax/Internet-Fax)] auf dem Touch Panel oder die  (FAX)-Taste auf dem Bedienfeld.

2 Drücken Sie auf [Fax].

3 Drücken Sie die Registerkarte [Faxauftrag ansehen/abbrechen].

4 Drücken Sie auf [Löschen], um einen Auftrag abzubrechen.



Das gerade übertragene Fax steht zuoberst auf der Liste.

5 Drücken Sie im Bestätigungsfenster auf [Ja].

Einstellungen für Empfänger

In diesem Abschnitt wird beschrieben, wie Sie beim Empfangen eines Faxes verschiedene Einstellungen vornehmen können.

- Einstellen des Empfangsmodus
- DRD
- Einstellen der Wartezeit zwischen einem eingehenden Anruf und wann der Empfang beginnt (Wartezeit auf eine Antwort)

Einstellen des Empfangsmodus

[Fax Ready Modus (Modus Faxbereitschaft)] ist auf Werkseinstellung gesetzt.

Ändern Sie die Einstellungen gemäß Ihrer Umgebung.

- [Fax Ready Mode (Modus Faxbereitschaft)]: Wählen Sie diesen Modus, wenn Sie das Gerät nur für Faxe verwenden.
- [Tel/Fax Ready Mode (Modus Telefon-/Faxbereitschaft)]: Wählen Sie diesen Modus, wenn Sie Anrufe und Faxe über die automatische Anruf-/Faxerkennung erhalten möchten.
- [Ans/Fax Ready Mode (Modus AB-Bereitschaft)]: Wählen Sie diesen Modus, wenn Sie die Anrufbeantworter-Funktion eines externen Telefons sowie die Fax-Funktion des Geräts nutzen möchten.
- [Tel Ready Mode (Telefonbereitschaft)]: Wählen Sie diesen Modus, wenn Sie häufig ein an das Gerät angeschlossenes externes Telefon verwenden.
- [DRD (DRD)]: Wenn Sie die Funktion der unverwechselbaren Klingeltonerkennung (DRD) nutzen, die von einer Telefongesellschaft bereitgestellt wird. Lesen Sie über "DRD".

1 stellen Sie sicher, dass das Gerät eingeschaltet ist.

- 2 Drücken Sie oben auf dem Home-Bildschirm auf [Device Settings (Geräteeinstellungen)].

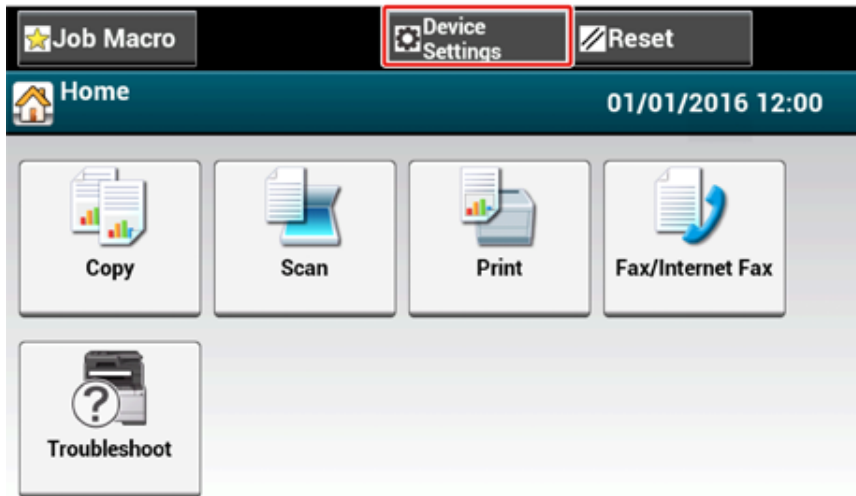

- 3 Drücken Sie einmal auf [▲], um die Bildschirme umzuschalten. Drücken Sie anschließend auf [Admin Setup (Admin-Einrichtung)].

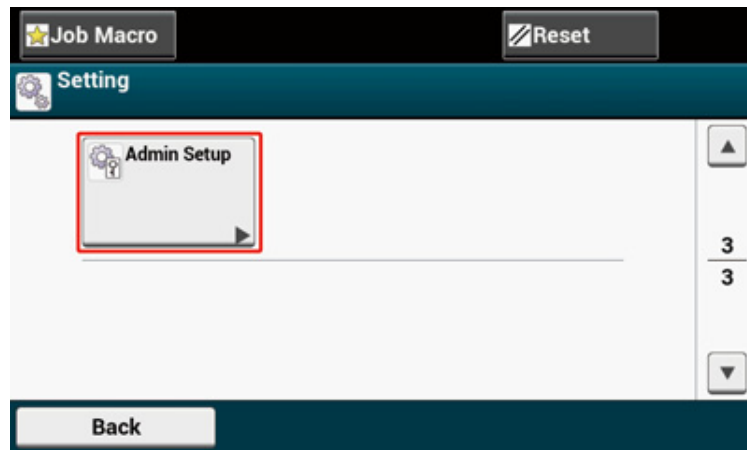

- 4 Geben Sie das Administratorkennwort ein und drücken Sie anschließend auf [OK (OK)].



Der werksseitig eingestellte Administratorkennname und das Kennwort sind jeweils „admin“ und „999999“.

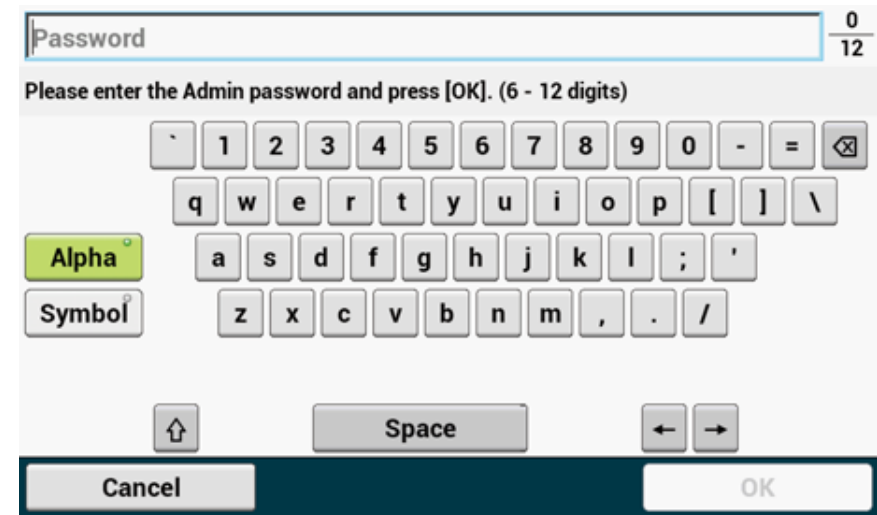

- 5 Drücken Sie im Bildschirm zur Administratoranmeldung auf [OK (OK)].
- 6 Drücken Sie einmal auf [▼], um die Bildschirme umzuschalten. Drücken Sie anschließend auf [User Install (Benutzerinstallation)].

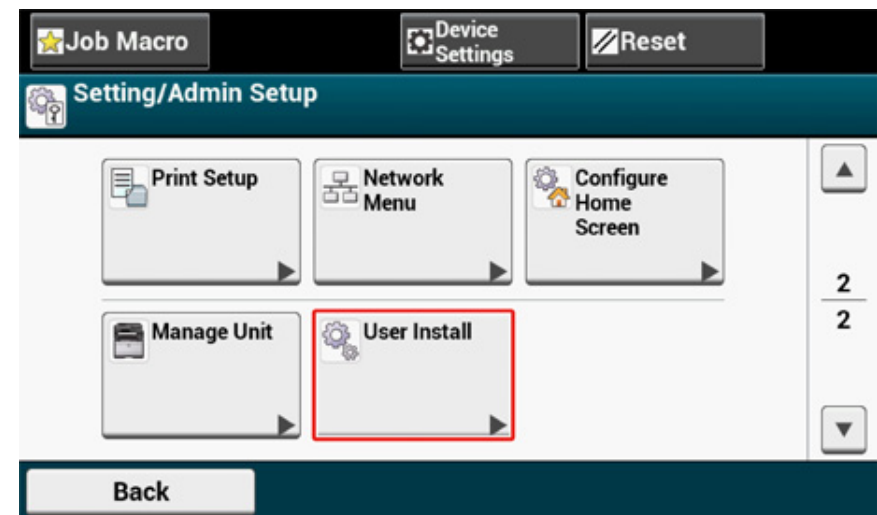

- 7 Drücken Sie einmal auf [▼], um die Bildschirme umzuschalten. Drücken Sie anschließend auf [Reception Mode (Empfangsmodus)].

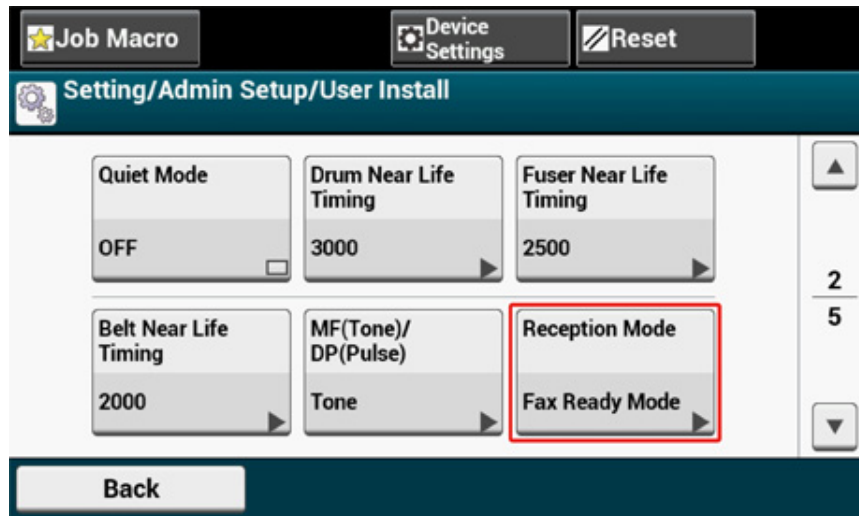

- 8 Wählen Sie einen Modus, der am besten zu Ihrer Umgebung passt.

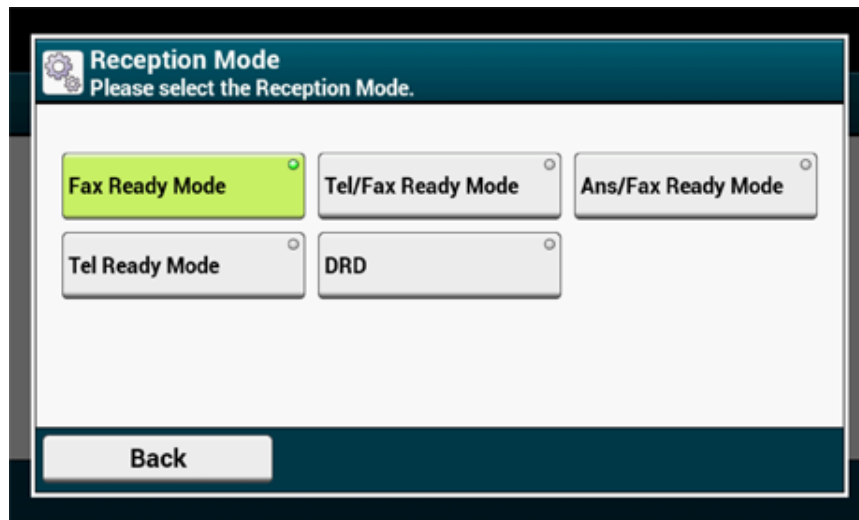

- 9 Drücken Sie auf [Back (Zurück)], bis der Home-Bildschirm angezeigt wird.

DRD

In diesem Modus kann das Gerät einen bestimmten Klingelton erkennen, wenn er auf der Telefonleitung aktiviert wurde. Das Gerät unterscheidet in diesem Modus den DRD-Typ des Absenders. Das Gerät antwortet nur, wenn der registrierte DRD-Typ übereinstimmt.

Es gibt mehrere Typen von DRD-Klingeltonmuster. Die Länge von Klingelton EIN und Klingelton AUS ist unterschiedlich. Sie hängt vom Ländercode ab. Stellen Sie den Ländercode und den DRD-Typ für das geeignete DRD-Klingeltonmuster ein. Sie können bis zu vier DRD-Typen registrieren.

Ländercode: außer Neuseeland, Australien und Hongkong (dieses Muster wird für DRD in Amerika verwendet.)

Typ 1: 2 s EIN - 4 s AUS Wiederholung

Typ 2: 0,8 s EIN - 0,4 s AUS - 0,8 s EIN - 4 s AUS Wiederholung

Typ 3: 0,4 s EIN - 0,2 s AUS - 0,4 s EIN - 0,2 s AUS - 0,8 s EIN - 4 s AUS Wiederholung

Typ 4: 0,3 s EIN - 0,2 s AUS - 1 s EIN - 0,2 s AUS - 0,3 s EIN - 4 s AUS Wiederholung

Ländercode: Neuseeland (dieses Muster gilt für das DRD Neuseelands.)

Typ 1: 0,4 s EIN - 0,2 s AUS - 0,4 s EIN - 2 s AUS Wiederholung

Typ 2: 0,4 s EIN - 2,6 s AUS Wiederholung

Typ 3: 0,4 s EIN - 0,2 s AUS - 0,4 s EIN - 0,2 s AUS - 0,4 s EIN - 1,4 s AUS Wiederholung

Typ 4: 0,4 s EIN - 0,8 s AUS - 0,4 s EIN - 1,4 s AUS Wiederholung

Ländercode: Australien (dieses Muster gilt für das DRD Australiens.)

Typ 1: 0,4 s EIN - 0,2 s AUS - 0,4 s EIN - 2 s AUS Wiederholung

Typ 2: 0,2 s EIN - 0,4 s AUS - 0,2 s EIN - 0,4 s AUS - 0,2 s EIN - 1,6 s AUS Wiederholung

Ländercode: Hongkong (dieses Muster gilt für das DRD Hongkongs.)

Typ 1: 1,2 s EIN - 3 s AUS Wiederholung

Typ 2: 0,4 s EIN - 0,2 s AUS - 0,4 s EIN - 0,2 s AUS - 0,8 s EIN - 0,4 s AUS Wiederholung

Typ 3: 0,5 s EIN - 0,5 s AUS - 1 s EIN - 0,5 s AUS - 0,5 s EIN - 3 s AUS Wiederholung

Einstellen der Wartezeit zwischen einem eingehenden Anruf und wann der Empfang beginnt (Wartezeit auf eine Antwort)

Die Werkseinstellung ist 1 Ring.

Ändern Sie den Wert, wenn Faxe nicht empfangen werden können.

- 1 Drücken Sie [Geräteeinstellungen] auf dem Bedienfeld.
- 2 Drücken Sie mehrmals ▲ oder ▼ und anschließend [Admin Setup (Admin Setup)].
- 3 Geben Sie Administratormenue und Kennwort ein und drücken Sie auf [OK (OK)].
Der werksseitig eingestellte Administratormenue und das Kennwort sind jeweils „admin“ und „999999“.
- 4 Wählen Sie [Fax Setup] aus.
- 5 Wählen Sie [Andere Einstellungen].
- 6 Drücken Sie [Ring Response (Klingelantwort)].
- 7 Wählen Sie die Wartezeit.

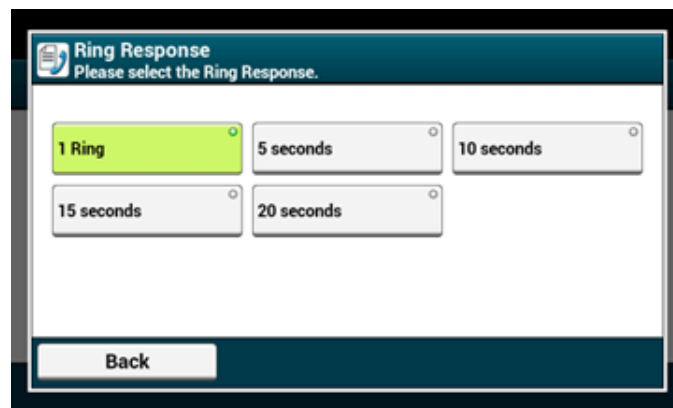

- 8 Drücken Sie auf [Zurück], bis der Home-Bildschirm angezeigt wird.

Namen und Funktionen der Bildelemente zum Faxen

• Registerkarte [Fax]

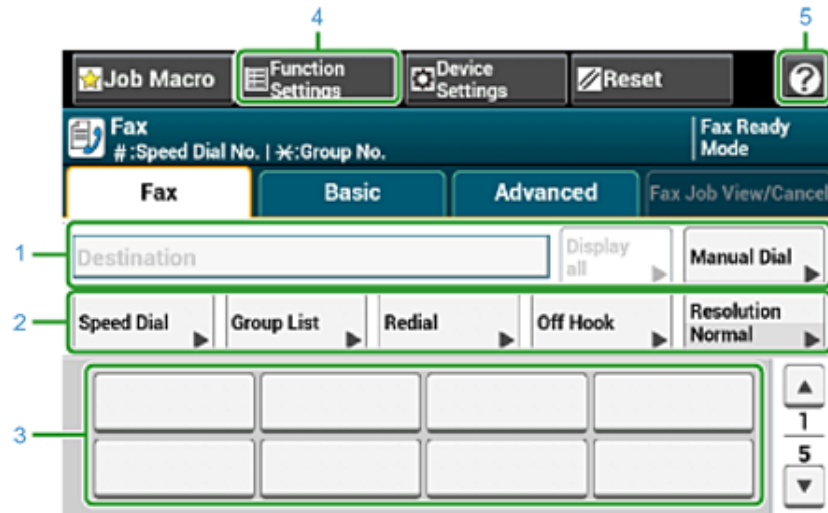

	Option	Beschreibung
1	Zielbereich	Wählen Sie ein Fax-Ziel. Das ausgewählte Fax-Ziel erscheint in diesem Bereich. Wenn mindestens ein Ziel spezifiziert ist können Sie auf [Alle anzeigen] drücken, um ein Ziel zu bearbeiten, hinzuzufügen oder zu löschen.
2	Shortcut Schaltfläche	Zeigt die Shortcut-Schaltfläche zur Verwendung von Faxfunktionen an. Der Bildschirm zeigt die werksseitigen Einstellungen. Shortcut-Schaltflächen auf dem Bildschirm können Ihren Bedürfnissen entsprechend angepasst werden. Siehe So wird der Touch Panel individuell eingerichtet (Anleitung für Fortgeschrittene).
3	One-Touch-Tasten	Zeigt die Ziele an, die One-Touch-Taste zugewiesen sind. Drücken Sie auf eine Taste, um ein Ziel hinzuzufügen.
4	Funktionseinstellungen	Zeigt die aktuellen Einstellungen an. Die Einstellungen können für bestimmte Funktionen geändert werden.
5		Zeigt Hilfetemen an

• Registerkarte [Basic]

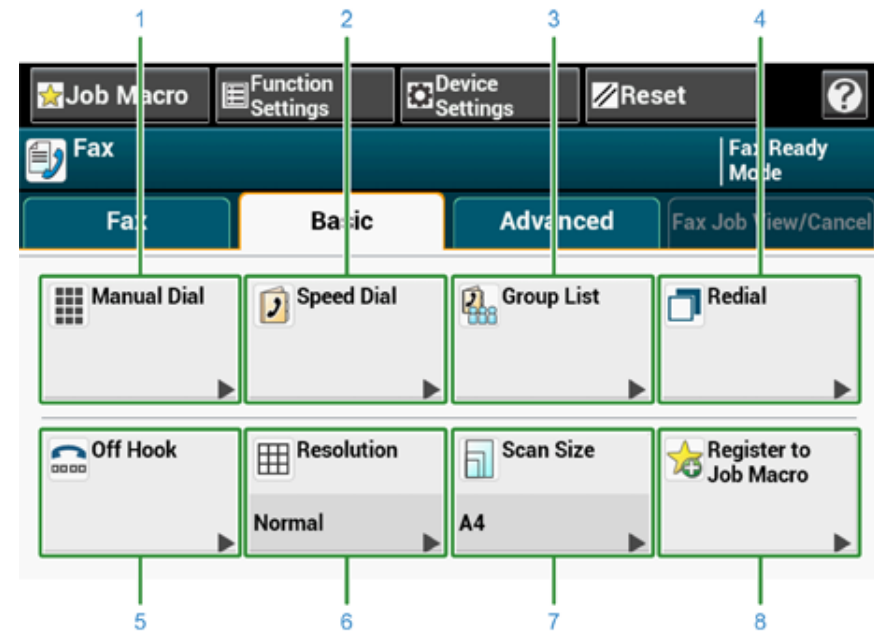

	Option	Beschreibung
1	Manuelles wählen	Geben Sie eine Faxnummer manuell ein, um diese als Ziel zu verwenden.
2	Kurzwahl	Zeigt Ziele an, die in der Kuzwahlliste gespeichert sind. Sie können eine Zieladresse aus der Kuzwahlliste auswählen.
3	Gruppenliste	Zeigt eine Liste an Gruppen an, im Faxziel registriert sind. Wählen Sie eine Gruppe als Ziel aus der Gruppenliste.
4	Wahlwiederholung	Zeigt eine Liste der kürzlich verwendeten Ziele an. Wählen Sie eine Zieladresse aus den neuesten Aufzeichnungen.
5	Abgehoben	Sendet ein Fax mit abgenommenen Telefonhörer. Rufen Sie das Ziel an und starten Sie mit dem Senden eines Fax manuell, wenn Sie einen Empfangston (Biep) des Empfangsgeräts hören.
6	Auflösung	Spezifiziert die Auflösung für den Scan eines Dokuments.
7	Scanformat	Passet die Scangröße beim Scannen eines Dokuments an.
8	Auftrags-Makro Registrieren	Registriert die aktuellen Einstellungen als Auftragsmakro.

• Registerkarte [Erweitert]

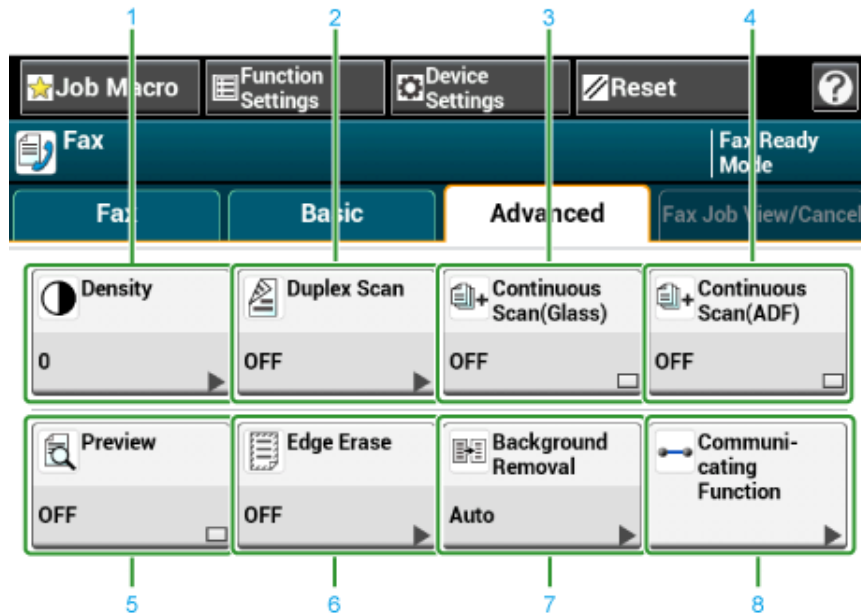

	Option	Beschreibung
1	Dichte	Passt den Level der Scandichte an.
2	Duplex-Scan	Spezifiziert Duplex-Scan. Setzen Sie diese Funktion, wenn Sie beide Seiten eines Dokuments scannen möchten.
3	Kontinuierlicher Scan (Glas)	Scannt mehrere Dokumente als einzelnen Auftrag mit Verwendung des Dokumentenglases.
4	Kontinuierlicher Scan (ADF)	Scannt mehrere Dokumente als einzelnen Auftrag mit Verwendung des ADF.
5	Vorschau	Zeigt Faxe zum Versenden auf dem Bedienfeld an.
6	Kante löschen	Löscht schwarze Schatten, die um die Ecken einer gescannten Datei beim Scannen entstehen, wie beispielsweise bei einem Buch.
7	Hintergrund entfernen	Entfernt den Hintergrund.
8	Kommunikations-Funktion	Legt die folgenden Einstellungen fest: TTI, TTI-Auswahl, Übertragungsbestätigung, Verzögertes Senden, Fcode Polling, Fcode Senden.

• Registerkarte [Faxauftrag ansehen/abbrechen]

Bricht die Übertragung ab, oder ermöglicht eine Detailansicht des ausgeführten Auftrags.

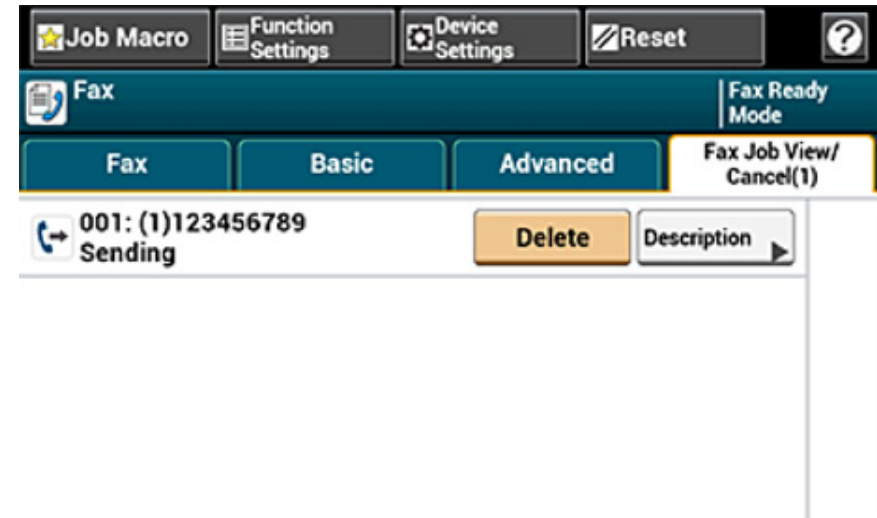

• [Funktionseinstellungen] > Registerkarte [Ziel]

Hinzufügen, bearbeiten oder löschen eines Ziels, an das ein Fax gesendet wird.

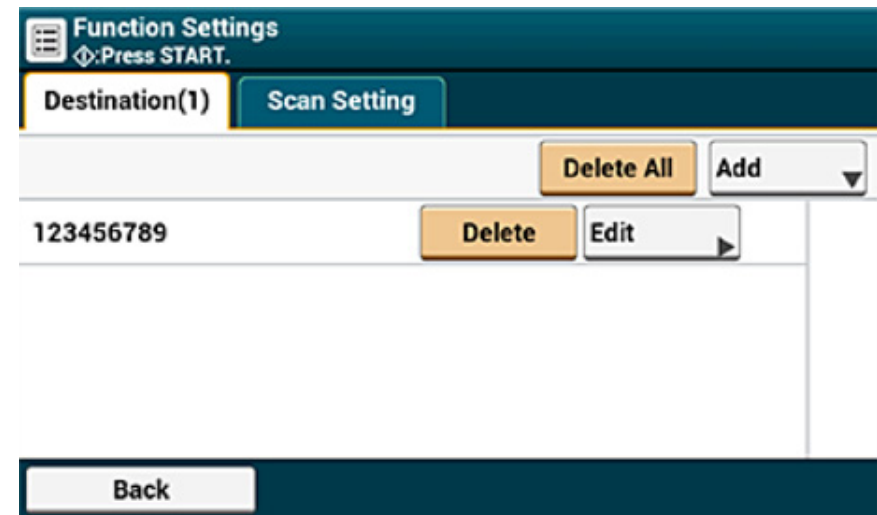

- [Funktionseinstellungen] > Registerkarte [Scaneinstellungen]

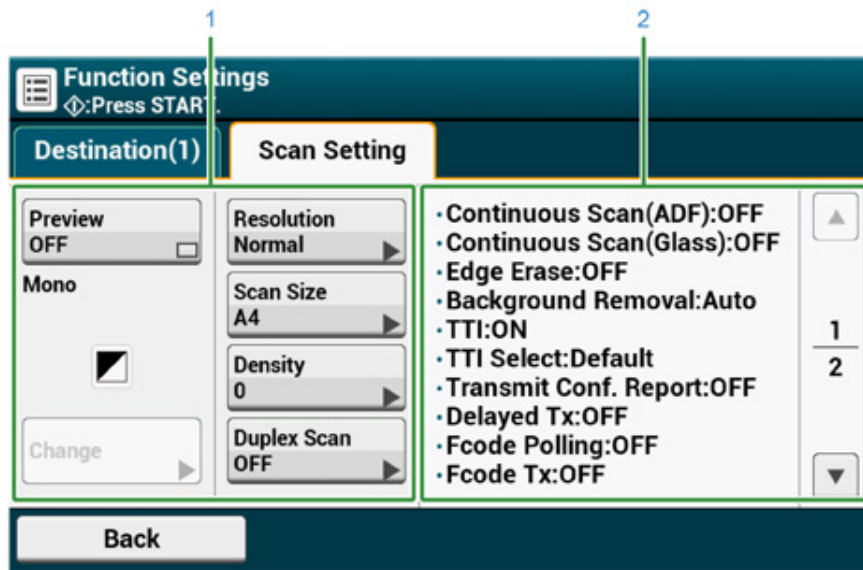

	Option	Beschreibung
1	Einstellung Anzeigebereich 1	Zeigt die aktuellen Einstellungen für angezeigte Elemente an.
2	Einstellung Anzeigebereich 2	Zeigt eine Liste an Einstellungen an, die nicht durch Elementdarstellungen in der Einstellungsanzeige Bereich 1 gesetzt sind.

8

Wartung

Ersetzen von Verbrauchsmaterialien

Reinigung der Geräteteile

In diesem Abschnitt wird beschrieben, wie das Gerät gewartet wird, um es in Betrieb zu halten und seine Nutzungsdauer zu verlängern.





Ersetzen von Verbrauchsmaterialien







In diesem Abschnitt wird beschrieben, wie Verbrauchsmaterialien ersetzt werden.





- Vorsicht beim Ersetzen von Verbrauchsmaterialien
- Ersetzen der Tonerkartusche
- Austauschen der Bildtrommel
- Austauschen der Bildtrommel und der Tonerkartusche gleichzeitig

Vorsicht beim Ersetzen von Verbrauchsmaterialien

Beachten Sie beim Austausch folgende Vorsichtsmaßnahmen.

 WARNUNG	
	Werfen Sie den Toner oder die Tonerkartusche nicht ins Feuer. Der Toner kann sich verteilen, was Verbrennungen zur Folge hat.
	Die Tonerkartusche nicht an einem Ort mit offenem Feuer lagern. Der Toner kann sich entzünden, was Feuer oder Verbrennungen zur Folge hat.
	Saugen Sie verschütteten Toner nicht mit einem elektronischen Staubsauger auf. Verschütteten Toner mit einem elektrischen Staubsauger aufzusaugen kann aufgrund von Funkenbildung aus elektrischen Kontakten oder aufgrund von anderen Gründen zu Feuer führen. Wenn Toner auf dem Boden oder an anderen Orten verschüttet wird, wischen Sie den Toner mit einem feuchten Lappen oder einem anderen Tuch auf.

 ACHTUNG	
	Einige Teile im Inneren der Maschine können sehr heiß werden. Berühren Sie nicht die Umgebung eines Etiketts mit der Beschriftung „VORSICHT HEISS“. Dies kann zu Verbrennungen führen.
	Halten Sie die Tonerkartuschen von Kindern fern. Wenn ein Kind versehentlich Toner verschluckt, holen Sie sich sofort ärztlichen Rat ein.
	Sollte das Tonerpulver eingeatmet werden, mit reichlich Wasser gurgeln und die Person an die frische Luft führen. Falls notwendig, ärztlichen Rat einholen.
	Falls Toner mit Ihren Händen oder mit anderen Bereichen der Haut in Berührung kommt, waschen Sie diese gründlich mit Wasser und Seife.
	Sollte Toner in die Augen gelangen, sofort mit reichlich Wasser auswaschen. Falls notwendig, ärztlichen Rat einholen.

 ACHTUNG	
	Wenn Sie Toner schlucken, spucken Sie ihn aus. Falls notwendig, ärztlichen Rat einholen.
	Achten Sie beim Beheben eines Papierstaus oder dem Auswechseln der Druckerpatrone darauf, Ihre Kleidung und Hände nicht mit Toner zu beschmutzen. Sollte das Toner auf Ihre Kleidung gelangen, waschen Sie sie mit kaltem Wasser aus. Wenn sich der Toner durch Waschen mit heißem Wasser oder anderen Methoden erhitzt, kommt es zu einer Stoffverfärbung durch den Toner, die sich nicht mehr entfernen lässt.
	Bauen Sie weder die Bildtrommel noch die Tonerkartusche auseinander. Sie könnten verschütteten Toner einatmen oder der Toner gelangt an Ihre Hände oder Kleidung, was diese verschmutzt.
	Bewahren Sie benutzte Tonerkartuschen in einer Tasche auf und achten Sie beim Verpacken darauf, keinen Toner zu zerstreuen.



- Verwenden Sie nur OKI-Originalprodukte, um eine optimale Leistung des Geräts zu gewährleisten.
- Ausgaben, die durch andere Verbrauchsgüter als OKI-Originalprodukte entstehen werden nicht von der Garantie oder dem Wartungsvertrag abgedeckt. (Die Verwendung von nicht originalen Produkten führt nicht immer zu Problemen, geben Sie aber bei der Verwendung besonders acht).

Ersetzen der Tonerkartusche

Wenn die Nachricht "[FARBE] Wenig Toner" ("[FARBE]" zeigt C (Cyan), M (Magenta), Y (Gelb) oder K (Schwarz) an) auf dem Bildschirm erscheint, bereiten Sie eine Ersatztonerkartusche vor.

Wenn „[COLOR (FARBE)] Toner leer“ erscheint und der Druckvorgang anhält, ersetzen Sie die Tonerkartusche.



Auch wenn die Patronen für Cyan (blau), Magenta (rot) oder Gelb leer sind, können Sie über die Auswahl von [Schwarz-Weiß] oder [Graustufe] in Schwarz-Weiß drucken. Ersetzen Sie die Tonerkartusche jedoch bald, da sonst die Bildtrommel beschädigt werden kann.



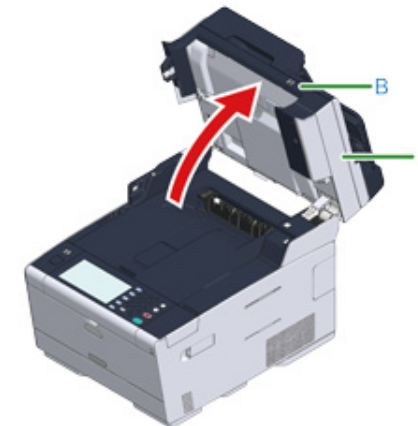

- Halten Sie eine neue Tonerkartusche bereit, da die Druckqualität nach mehr als einem Jahr nach Öffnen des Siegels nachlässt.
- Sollten Sie die Tonerkartusche/Bildtrommel während der Verwendung auswechseln, wird der Tonerverbrauch nicht normal gezählt.
- Wenn die Meldung „[COLOR (FARBE)] Toner ist leer“ angezeigt wird, öffnen und schließen Sie das Ausgabefach. Danach können Sie drucken. Bitte ersetzen Sie die Tonerkartusche, da sonst die Bildtrommel beschädigt werden kann.
- Sollte ein Toner nicht vollständig geleert sein, kann Tonerpulver austreten.

- 1 Bereiten Sie eine neue Tonerkartusche vor.
- 2 Halten Sie den Griff (B) und öffnen Sie die Scannereinheit (a) vollständig.



- 3 Drücken Sie die Taste (A) und öffnen Sie das Ausgabefach (b) vollständig.

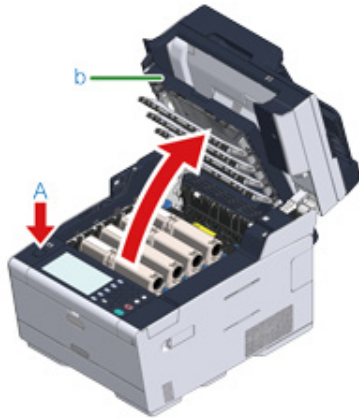

 ACHTUNG	Dies kann zu Verbrennungen führen.	
Die Fixiereinheit ist extrem heiß. Berühren Sie sie nicht.		



- 4 Sie erkennen eine leere Tonerpatrone an ihrem Farbetikett.
- 5 Drücken Sie die Spitze des blauen Hebels (c) der Tonerkartusche zusammen und drehen ihn in Ihre Richtung, bis die Spitze mit dem Zapfen der Kartusche zusammentrifft.



- 6 Heben Sie die Tonerkartusche (d) von rechts an und nehmen Sie sie aus dem Drucker.

 WARNUNG	Dies kann zu Verbrennungen führen.	
Werfen Sie niemals verbrauchte Tonerkartuschen ins Feuer. Sie kann explodieren und das enthaltene Pulver kann Verbrennungen auslösen.		



Beim Entfernen von Verbrauchsmaterialien achten Sie darauf, nicht an den LED-Kopf zu stoßen.

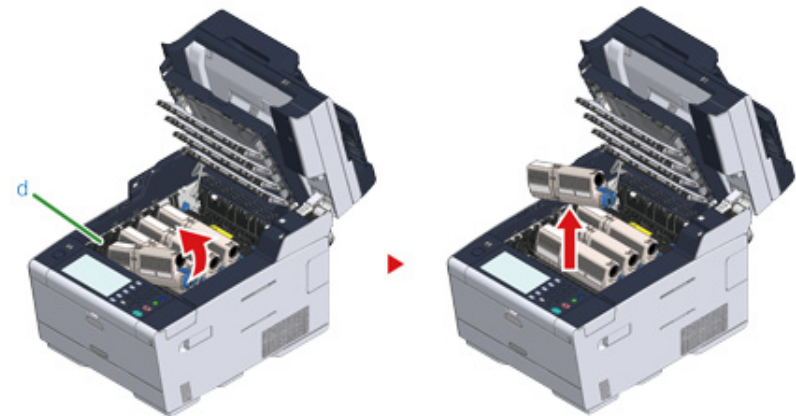

- 7 Entpacken Sie eine neue Tonerkassette.

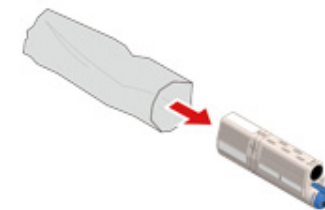

- 8 Schütteln Sie die Kartusche mehrere Male in horizontaler und vertikaler Richtung.

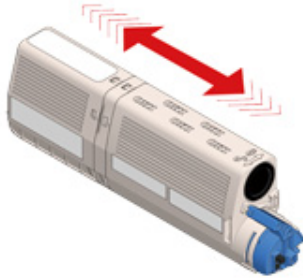

- 9 Lösen Sie den Klebestreifen (e) von der Tonerkartusche.

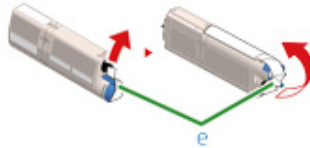

- 10 Setzen Sie die neue Tonerkartusche (d) ein, indem Sie ihre linksseitige Einkerbung (f) auf den Vorsprung (g) an der Bildtrommel ausrichten, so dass sich das Farbetikett der Tonerkartusche und der Bildtrommel in einer Linie befinden. Drücken Sie dann die rechte Seite vorsichtig hinein.



Setzen Sie keine Tonerkartusche mit Klebestreifen ein.

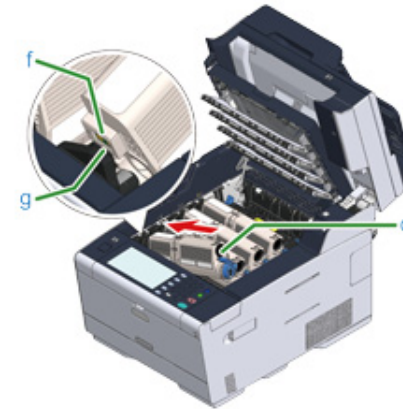

- 11** Halten Sie die Kartusche, drücken Sie die Spitze des blauen Hebels (c) der Tonerkartusche zusammen und drehen ihn vorwärts, bis die Spitze mit dem Zapfen der Kartusche zusammentrifft.



- Wenn Sie beim Installieren der Tonerkartusche in die Bildtrommel das Ausgabefach schließen, ohne den blauen Hebel zu betätigen, kann dadurch eine Fehlfunktion verursacht werden. Stellen Sie sicher, den blauen Hebel solange zu drehen, bis seine Oberseite mit dem Zapfen auf der Rückseite der Tonerkartusche zusammentrifft.
- Wenn die Tonerkassette nicht fest eingefügt wurde kann dies die Druckqualität beeinflussen.

- 12** Wischen Sie die Linse der LED-Köpfe mit einem weichen Papiertuch ab.

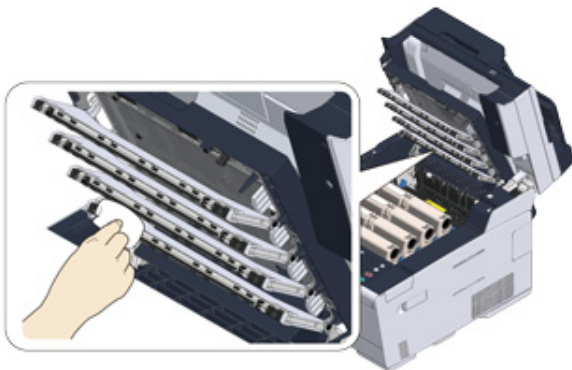

Keinen Methylalkohol oder Verdünner verwenden. Diese Mittel beschädigen die LED-Köpfe.

- 13** Schließen Sie das Ausgabefach (b) langsam und drücken Sie zur Bestätigung auf die Mitte des Ausgabefachs.

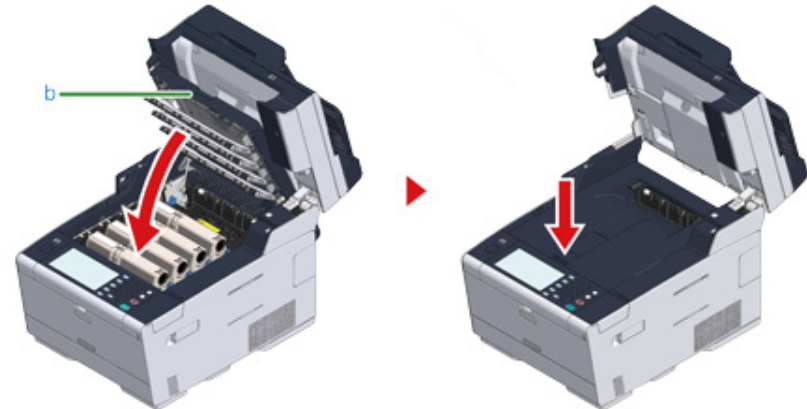

- 14** Halten Sie den Griff (B), um die Scannereinheit (a) zu schließen.



Schließen Sie die Scannereinheit nicht so kräftig. Das kann dazu führen, dass die Vorschubwalze für Dokumente im ADF herunterfällt und beim Einlegen von Dokumenten hinderlich ist.

Wenn die Vorschubwalze für Dokumente des ADF heruntergefallen ist, öffnen und schließen Sie die ADF-Abdeckung.



15 Bitte recyceln Sie die Tonerkartuschen.



Wenn Sie eine benutzte Tonerkassette entsorgen müssen, legen Sie diese in eine Tüte aus Polyethylen oder einen Behälter und versichern Sie sich, dass Sie die örtlichen Anforderungen zur Entsorgung einhalten.

Austauschen der Bildtrommel

Sollte auf dem Anzeigebildschirm die Meldung "[FARBE] Bildtrommel nahe Nutzungsdauerende" erscheinen, bereiten Sie eine Ersatzbildtrommel vor. Sollten Sie mit dem Drucken fortfahren, erscheint die Nachricht "[FARBE] Trommel Nutzungsdauerende" und der Druck wird angehalten.

Wenn die Nachricht "Neue Bildtrommeleinheit installieren." angezeigt wird und der Druck stoppt, tauschen Sie die Bildtrommel aus.

Bei Verwendung von A4 Papier (Simplex-Druck) beträgt der ungefähre Austauschzyklus einer Bildtrommel ca. 30.000 Seiten. Diese Schätzung basiert auf standardmäßiger Verwendung (Ausdruck von 3 Seiten auf einmal). Das Drucken Seite für Seite verringert die Lebensdauer der Bildtrommel um die Hälfte.

Die eigentliche Anzahl der gedruckten Seiten kann sich entsprechend der obigen Richtlinie und abhängig von den Druckbedingungen noch einmal halbieren.



- Die Anzahl der bedruckbaren Seiten pro Bildtrommel hängt von der Verwendung des Geräts ab. Die eigentliche Anzahl der gedruckten Seiten kann sich entsprechend der obigen Richtlinie und abhängig von den Druckbedingungen noch einmal halbieren.
- Die Druckqualität kann sich nach 1 Jahr nach dem Auspacken der Tonerkartusche verschlechtern. Ersetzen Sie die Tonerkartusche durch eine neue.
- Obwohl das Öffnen und Schließen der oberen Abdeckung die Lebensdauer der Bildtrommel verlängern kann, ist es jedoch empfehlenswert, sie bald nach dem Erscheinen der Nachricht „Neue Bildtrommel installieren“ auszuwechseln.
- Wenn [Device Settings (Geräteeinstellungen)] > [Admin Setup (Admin-Einrichtung)] > [Manage Unit (Management)] > [System Setup (Systemeinrichtung)] > [Near Life Status (Nutzungsdauer fast erreicht)] auf dem Touch Panel auf [Disable (Deaktivieren)] gesetzt ist, erscheint die "[COLOR] Bildtrommel nahe Lebensdauerende" Nachricht nicht.
- Verwenden Sie nur OKI-Originalprodukte, um eine optimale Leistung des Geräts zu Gewährleisten.
- Ausgaben, die durch andere Verbrauchsgüter als OKI-Originalprodukte entstehen werden nicht von der Garantie oder dem Wartungsvertrag abgedeckt. (Die Verwendung von nicht originalen Produkten führt nicht immer zu Problemen, geben Sie aber bei der Verwendung besonders acht).

Dieser Abschnitt beschreibt wie eine Bildtrommel ausgetauscht wird, wenn Sie die Tonerkassette weiterhin verwenden möchten.



- Sollten Sie eine neue Bildtrommel mit der derzeit genutzten Tonerkartusche verwenden, wird die verbleibende Füllmenge der Kartusche nicht korrekt angezeigt. Die Nachrichten "[FARBE] Bildtrommel nahe Nutzungsdauerende" oder "[FARBE] Bildtrommel-Nutzungsdauer" können schon bald nach Austausch angezeigt werden.
- Geben Sie besonders bei der Handhabung der Bildtrommel acht (der grüne Zylinder), da diese leicht brechen kann.
- Setzen Sie die Lichttrommel nicht direktem Sonnenlicht oder heller Beleuchtung (von mehr als ca. 1500 lux) aus. Setzen Sie die Lichttrommel nicht einmal der Raumbeleuchtung für mehr als 5 Minuten aus.



Sie können einstellen, wann die "[COLOR] Bildtrommel nahe Lebensdauerende" Nachricht angezeigt werden soll. Drücken Sie [Device Settings (Geräteeinstellungen)] > [Admin Setup (Admin-Einrichtung)] > [User Install (Benutzerinstallation)] > [Drum Near Life Timing (Trommel-Nutzung nahe Lebensdauerende)] auf dem Touch Panel, um die Einstellung zu ändern. Verfügbare Werte reichen von 500 bis 3.000 (in 500er Schritten).

- 1 Bereiten Sie eine neue Bildtrommel vor.
- 2 Halten Sie den Griff (B) und öffnen Sie die Scannereinheit (a) vollständig.



- 3 Drücken Sie die Taste (A) und öffnen Sie das Ausgabefach (b) vollständig.

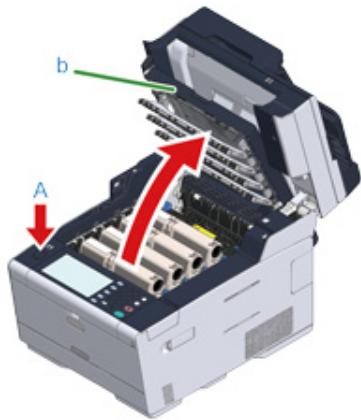

- 4 Ermitteln Sie die Bildtrommel, deren Nutzungsdauerende erreicht wurde, anhand des Farbetiketts.

- 5 Nehmen Sie die Bildtrommel (c) aus dem Drucker und legen Sie sie auf eine flache Oberfläche.



Beim Entfernen von Verbrauchsmaterialien achten Sie darauf, nicht an den LED-Kopf zu stoßen.

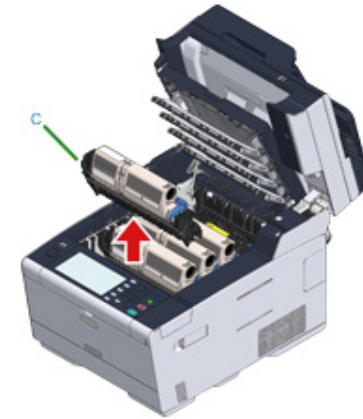

- 6 Halten Sie die Kartusche, drücken Sie die Spitze des blauen Hebels (d) der Tonerkartusche zusammen und drehen ihn in Ihre Richtung, bis die Spitze mit dem Zapfen der Kartusche zusammentrifft.

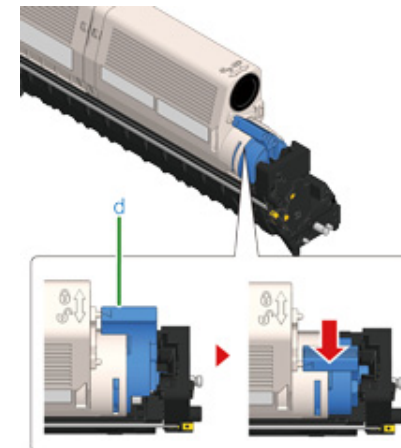

- 7 Heben Sie die Tonerkartusche (e) von rechts an und nehmen Sie sie aus der Bildtrommel.

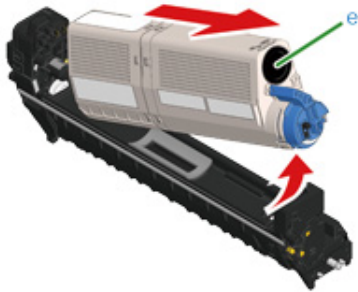

- 8 Packen Sie eine neue Bildtrommel aus und legen Sie sie auf eine flache Oberfläche.

- 9 Entfernen Sie den Trockenmittelbeutel.

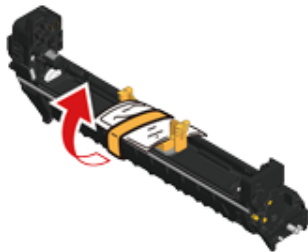

- 10 Entfernen Sie die Tonerabdeckung.

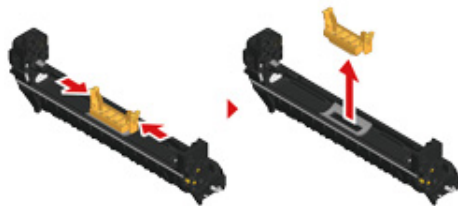

- 11 Setzen Sie die in Schritt 7 entnommene Tonerkartusche (e) ein, indem Sie ihre linksseitige Einkerbung (f) auf den Vorsprung (g) an der Bildtrommel ausrichten, so dass sich das Farbetikett der Tonerkartusche und der

Bildtrommel in einer Linie befinden. Drücken Sie dann die rechte Seite vorsichtig hinein.

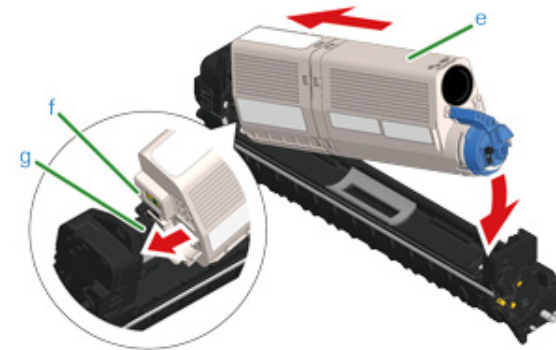

- 12 Halten Sie die Kartusche, drücken Sie die Spitze des blauen Hebels (d) der Tonerkartusche zusammen und drehen ihn vorwärts, bis die Spitze mit dem Zapfen der Kartusche zusammentrifft.

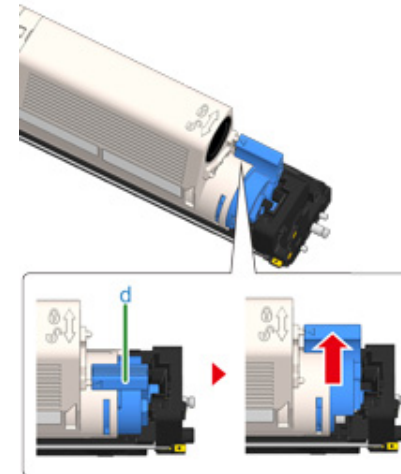

Wenn Sie beim Installieren der Tonerkartusche in die Bildtrommel das Ausgabefach schließen, ohne den blauen Hebel zu betätigen, kann dadurch eine Fehlfunktion verursacht werden. Stellen Sie sicher, den blauen Hebel solange zu drehen, bis seine Oberseite mit dem Zapfen auf der Rückseite der Tonerkartusche zusammentrifft.

- 13** Überprüfen Sie das Farbetikett der neuen Bildtrommel und setzen Sie sie in den Drucker ein.

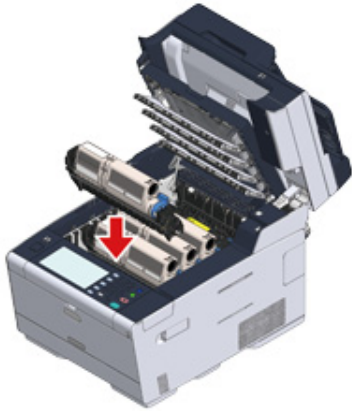

- 14** Schließen Sie das Ausgabefach (b) langsam und drücken Sie zur Bestätigung auf die Mitte des Ausgabefachs.

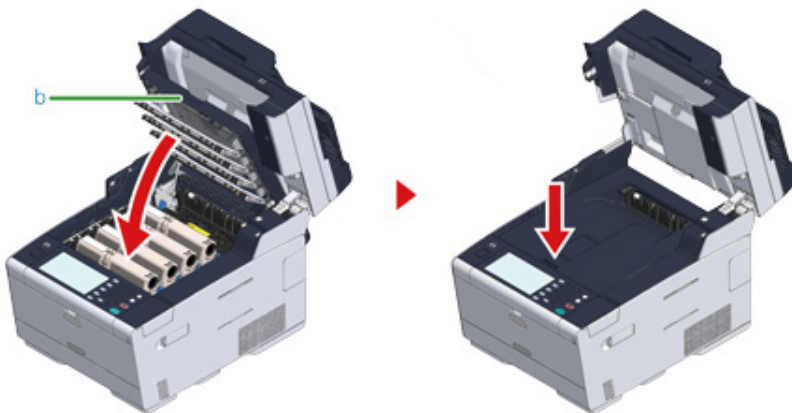

- 15** Halten Sie den Griff (B), um die Scannereinheit (a) zu schließen.



Schließen Sie die Scannereinheit nicht so kräftig. Das kann dazu führen, dass die Vorschubwalze für Dokumente im ADF herunterfällt und beim Einlegen von Dokumenten hinderlich ist.

Wenn die Vorschubwalze für Dokumente des ADF heruntergefallen ist, öffnen und schließen Sie die ADF-Abdeckung.



- 16** Bitte recyceln Sie Bildtrommeln.



Legen Sie die gebrauchte Bildtrommel in eine Plastiktüte oder einen ähnlichen Behälter und entsorgen Sie sie entsprechend der örtlichen Bestimmungen oder Gesetze.

Austauschen der Bildtrommel und der Tonerkartusche gleichzeitig

Dieser Abschnitt beschreibt, wie die Bildtrommel und die Tonerkartusche gleichzeitig mit neuen ersetzt werden können.



- Geben Sie besonders bei der Handhabung der Bildtrommel acht (der grüne Zylinder), da diese leicht brechen kann.
- Setzen Sie die Lichttrommel nicht direktem Sonnenlicht oder heller Beleuchtung (von mehr als ca. 1500 lux) aus. Bildtrommel nicht für 5 Minuten oder länger der Raumbeleuchtung aussetzen.

- 1 Halten Sie eine neue Bildtrommel und Tonerkartusche bereit.
- 2 Halten Sie den Griff (B) und öffnen Sie die Scannereinheit (a) vollständig.



- 3 Drücken Sie die Taste (A) und öffnen Sie das Ausgabefach (b) vollständig.

⚠ ACHTUNG

Dies kann zu Verbrennungen führen.



Die Fixiereinheit ist extrem heiß. Berühren Sie sie nicht.

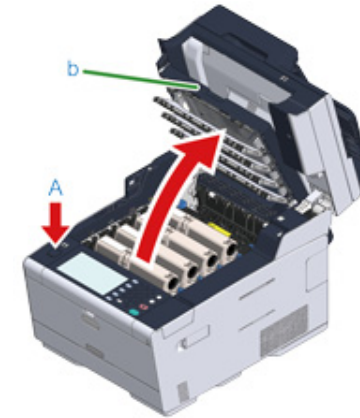

- 4 Sie erkennen eine leere Tonerpatrone an ihrem Farbetikett.
- 5 Nehmen Sie die Bildtrommel (c) aus dem Drucker und legen Sie sie auf eine flache Oberfläche.



Beim Entfernen von Verbrauchsmaterialien achten Sie darauf, nicht an den LED-Kopf zu stoßen.

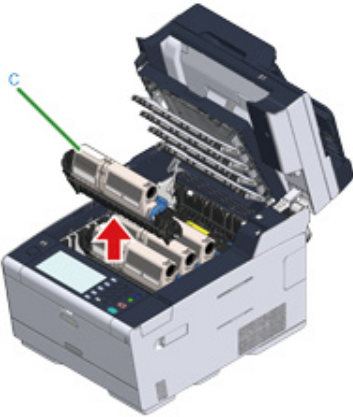

! WARNUNG

Dies kann zu Verbrennungen führen.



Werfen Sie niemals verbrauchte Bildtrommeln/Tonerkartuschen ins Feuer. Sie kann explodieren und das enthaltene Pulver kann Verbrennungen auslösen.

6 Packen Sie die neue Bildtrommel aus und legen Sie sie auf eine flache Oberfläche.

7 Entfernen Sie den Trockenmittelbeutel.

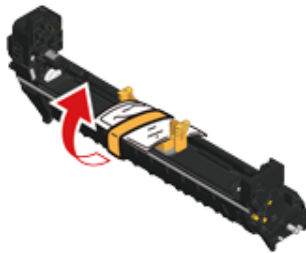

8 Entfernen Sie die Tonerabdeckung.

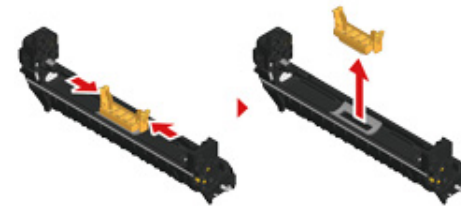

9 Packen Sie eine neue Tonerpatrone aus.

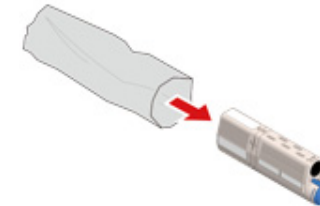

10 Schütteln Sie die Patrone mehrere Male in horizontaler und vertikaler Richtung.

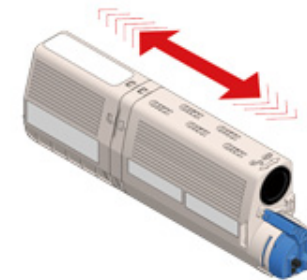

11 Lösen Sie den Klebestreifen (d) von der Tonerkartusche.

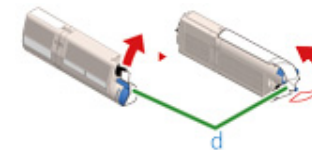

- 12** Setzen Sie die neue Tonerkartusche (e) ein, indem Sie ihre linksseitige Einkerbung (f) auf den Vorsprung (g) an der Bildtrommel ausrichten, so dass sich das Farbetikett der Tonerkartusche und der Bildtrommel in einer Linie befinden. Drücken Sie dann die rechte Seite vorsichtig hinein.

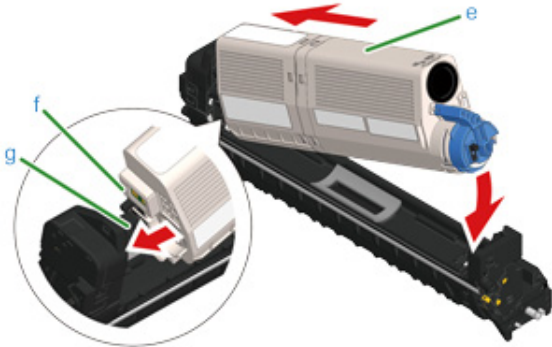

Informationen zur Installationsmethode finden Sie unter "Ersetzen der Tonerkartusche".

- 13** Halten Sie die Kartusche, drücken Sie die Spitze des blauen Hebels (h) der Tonerkartusche zusammen und drehen ihn vorwärts, bis die Spitze mit dem Zapfen der Kartusche zusammentrifft.

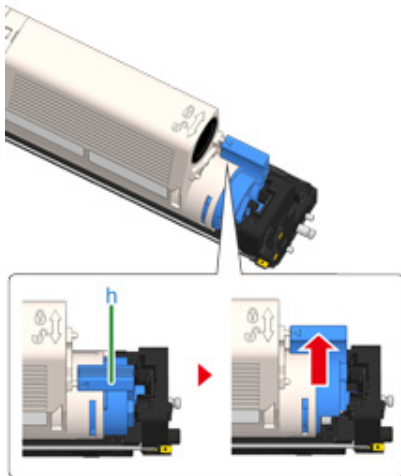

Wenn Sie beim Installieren der Tonerkartusche in die Bildtrommel das Ausgabefach schließen, ohne den blauen Hebel zu betätigen, kann dadurch eine Fehlfunktion verursacht werden. Stellen Sie sicher, den blauen Hebel solange zu drehen, bis seine Oberseite mit dem Zapfen auf der Rückseite der Tonerkartusche zusammentrifft.

- 14** Überprüfen Sie das Farbetikett der neuen Bildtrommel und setzen Sie sie in den Drucker ein.



- 15** Schließen Sie das Ausgabefach (b) langsam und drücken Sie zur Bestätigung auf die Mitte des Ausgabefachs.

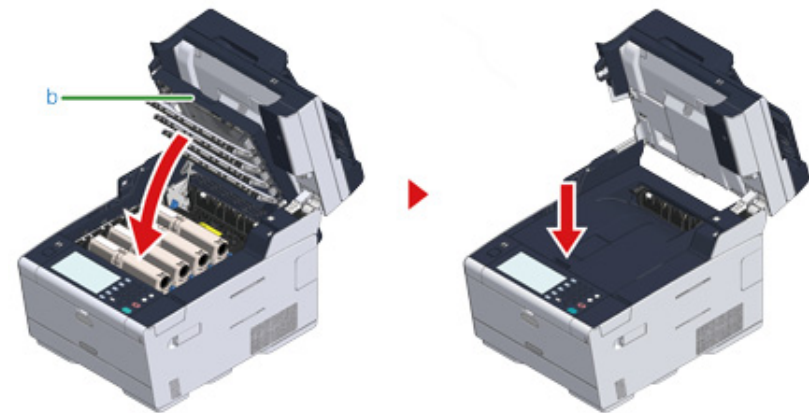

- 16** Halten Sie den Griff (B), um die Scannereinheit (a) zu schließen.



Schließen Sie die Scannereinheit nicht so kräftig. Das kann dazu führen, dass die Vorschubwalze für Dokumente im ADF herunterfällt und beim Einlegen von Dokumenten hinderlich ist.

Wenn die Vorschubwalze für Dokumente des ADF heruntergefallen ist, öffnen und schließen Sie die ADF-Abdeckung.

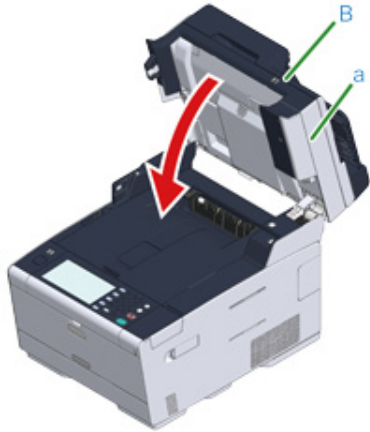

17 Bitte recyceln Sie die Bildtrommeln und Tonerpatronen.



Legen Sie die gebrauchte Bildtrommel in eine Plastiktüte oder einen ähnlichen Behälter und entsorgen Sie sie entsprechend der örtlichen Bestimmungen oder Gesetze.

Reinigung der Geräteteile

Dieser Abschnitt beschreibt, wie das Gerät und seine Teile gereinigt werden.

- Reinigung des Dokumentenglases
- Reinigung LED-Kopfes

Reinigung des Dokumentenglases

Reinigen Sie das Dokumentenglas einmal pro Monat, um die Qualität des Drucks aufrechtzuerhalten.



Keinen Methylalkohol oder Verdünner verwenden. Sie können die Plastikteile des Geräts beschädigen.

- 1 Öffnen Sie das Dokumentenglas.



- 2 Wischen Sie die Dokumentenaufgabe (a) und das Dokumentenglas (b) vorsichtig mit einem leicht mit Wasser angefeuchteten, weichen und gut ausgedrückten Tuch ab.





Wenn die Oberseite des Dokumentenglases und die Vorschubwalze für Dokumente stark verschmutzt sind, wischen Sie diese mit einem feuchten, mit neutralem Reiniger versehenem und gut ausgedrücktem Tuch, und dann erneut mit einem leicht mit Wasser angefeuchtetem, gut ausgedrücktem Tuch.

3 Schließen Sie die Dokumentenglasabdeckung.



Schließen Sie die Vorlagenabdeckung nicht so kräftig. Das kann dazu führen, dass die Vorschubwalze für Dokumente im ADF herunterfällt und beim Einlegen von Dokumenten hinderlich ist.

Wenn die Vorschubwalze für Dokumente des ADF heruntergefallen ist, öffnen und schließen Sie die ADF-Abdeckung.



Reinigung LED-Kopfes

Reinigen Sie den LED-Kopf, wenn weiße vertikale Linien erscheinen, Bilder verblassen oder die Zeichenränder beim Drucken unscharf werden.





- Verwenden Sie keine Lösungsmittel wie Methylalkohol oder Verdünnungsmittel. Diese beschädigen den LED-Kopf.
- Setzen Sie die Lichttrommel nicht direktem Sonnenlicht oder heller Beleuchtung (von mehr als ca. 1500 lux) aus. Setzen Sie die Lichttrommel nicht einmal der Raumbeleuchtung für mehr als 5 Minuten aus.

1 Halten Sie den Griff (B) und öffnen Sie die Scannereinheit (a) vollständig.



- 2 Drücken Sie die Taste (A) und öffnen Sie das Ausgabefach (b) vollständig.

 ACHTUNG	Dies kann zu Verbrennungen führen.	
Die Fixiereinheit ist extrem heiß. Berühren Sie sie nicht.		

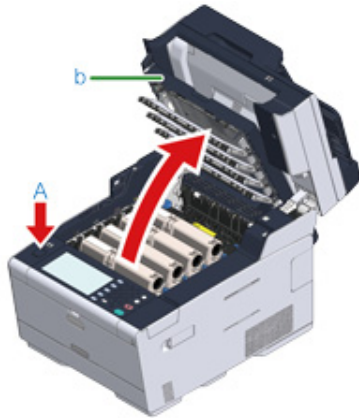

- 3 Wischen Sie die vier Linsen der LED-Köpfe mit einem weichen Papiertuch leicht ab.



- 4 Schließen Sie das Ausgabefach (b) langsam und drücken Sie zur Bestätigung auf die Mitte des Ausgabefachs.

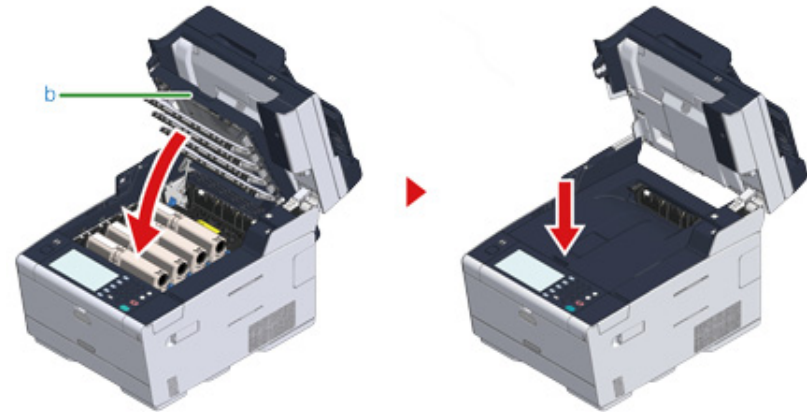

- 5 Halten Sie den Griff (B), um die Scannereinheit (a) zu schließen.



Schließen Sie die Scannereinheit nicht so kräftig. Das kann dazu führen, dass die Vorschubwalze für Dokumente im ADF herunterfällt und beim Einlegen von Dokumenten hinderlich ist.

Wenn die Vorschubwalze für Dokumente des ADF heruntergefallen ist, öffnen und schließen Sie die ADF-Abdeckung.



9

Fehlerbeseitigung

Wenn Papierstaus auftreten

Wenn ein Dokumentenstau auftritt

Probleme beim Kopieren

Probleme beim Drucken

Probleme beim Scannen

Probleme mit dem Faxen

Wenn auf dem Bedienfeld eine Fehlermeldung angezeigt wird

Wenn Papierstaus auftreten

In diesem Abschnitt wird beschrieben, wie Sie damit umgehen, wenn ein Papierstau auftritt. Prüfen Sie den Fehlercode auf dem Bedienfeld und schlagen Sie die entsprechende Seite auf.

- Wenn der Fehlercode „370“, „371“, „372“ lautet
- Wenn der Fehlercode „380“, „381“, „382“, „385“, „389“ lautet
- Wenn der Fehlercode „390“ lautet
- Wenn der Fehlercode „391“, „392“, „393“ lautet
- Wenn der Fehlercode „409“ lautet

Wenn der Fehlercode „370“, „371“, „372“ lautet

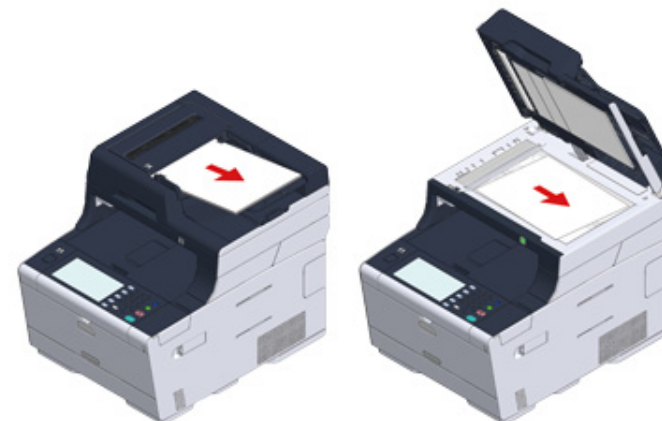

- 1 Wenn Dokumente in den ADF oder auf das Dokumentenglas gelegt wurden, entfernen Sie sie.



- 2 Halten Sie den Griff (B) und öffnen Sie die Scannereinheit (a) vollständig.



- 3 Drücken Sie die Taste (A) und öffnen Sie das Ausgabefach (b) vollständig.

 ACHTUNG	Dies kann zu Verbrennungen führen.	
Die Fixiereinheit ist extrem heiß. Berühren Sie sie nicht.		

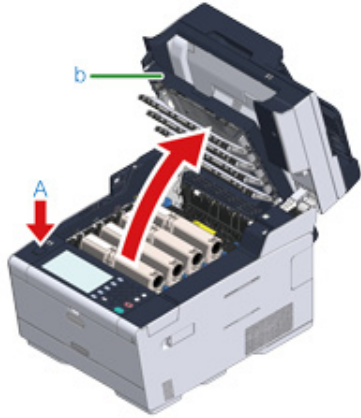

- 4 Nehmen Sie die vier Bildtrommeln aus dem Gerät und legen Sie sie auf eine flache Oberfläche.



Beim Entfernen von Verbrauchsmaterialien achten Sie darauf, nicht an den LED-Kopf zu stoßen.

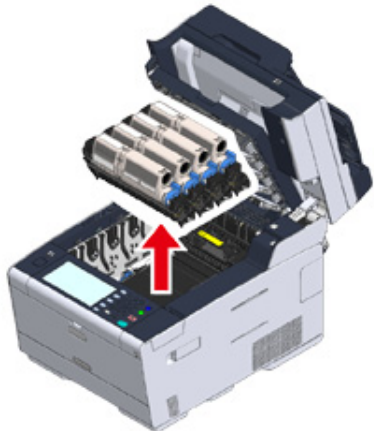

- 5 Bedecken Sie die entnommenen Bildtrommeln mit Papier, so dass sie nicht dem Licht ausgesetzt sind.

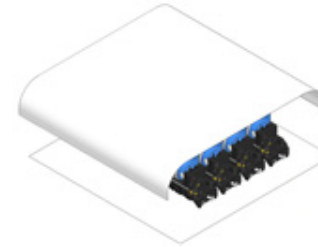

- 6 Entfernen Sie das gestaute Papier langsam, indem Sie das Papier am Rand ziehen.



- 7** Wenn sich das Papier in der Fixiereinheit staut, drücken Sie den Hebel zum Entfernen von Papierstau (c) auf der Fixiereinheit und ziehen Sie das gestaute Papier langsam in Ihre Richtung heraus.

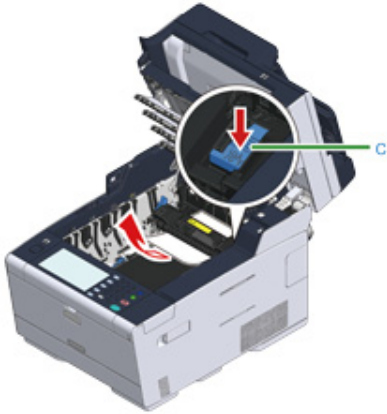

- 8** Kippen Sie die Verriegelungshebel (d) an beiden Seiten der Fixiereinheit in Ihre Richtung.

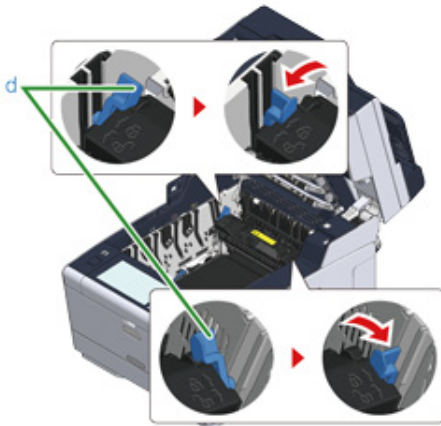

- 9** Halten Sie die Fixiereinheit am Griff fest und heben Sie sie aus dem Gerät.



- 10** Drehen Sie die Verriegelungshebel (e) an beiden Seiten der Transportbandeinheit in Ihre Richtung und entfernen Sie die Transportbandeinheit. Halten Sie dabei die Verriegelungshebel fest.

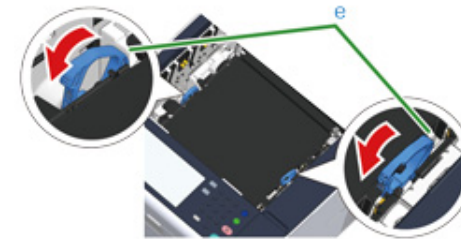

- 11** Entfernen Sie das gestaute Papier langsam, indem Sie das Papier am Rand ziehen.



- 12** Halten Sie die Verriegelungshebel der Transportbandeinheit und setzen Sie die Transportbandeinheit in das Gerät.

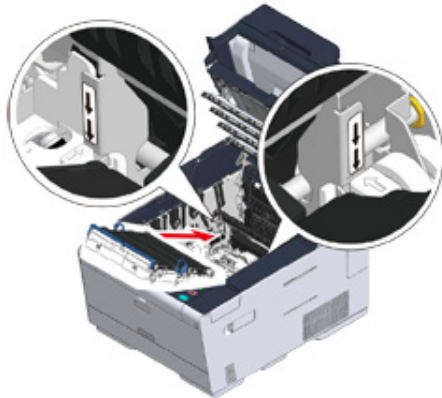

- 13** Drehen Sie die Verriegelungshebel (e) an beiden Seiten der Transportbandeinheit vorwärts.

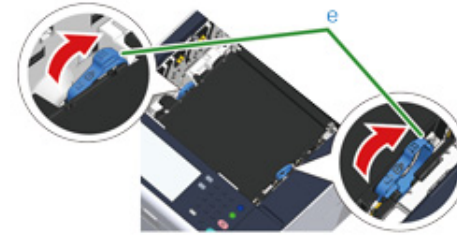

- 14** Halten Sie die Fixiereinheit am Griff fest und setzen Sie sie in das Gerät ein.

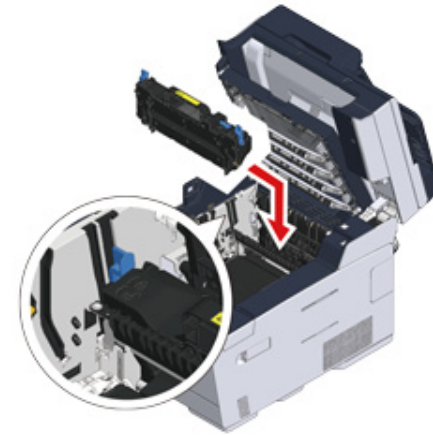

- 15** Kippen Sie die Verriegelungshebel (c) an beiden Seiten der Fixiereinheit.

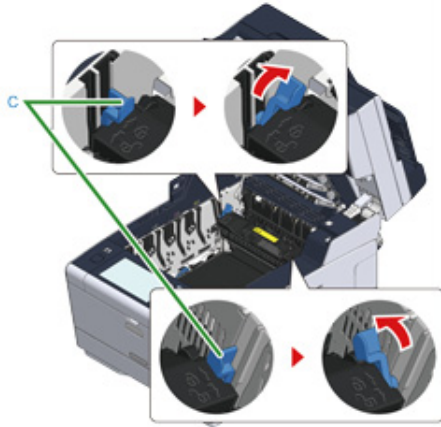

- 16** Die vier Bildtrommeln zurück in das Gerät setzen

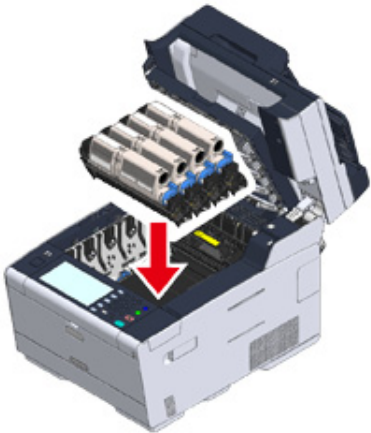

- 17** Schließen Sie das Ausgabefach (b) langsam und drücken Sie zur Bestätigung auf die Mitte des Ausgabefachs.

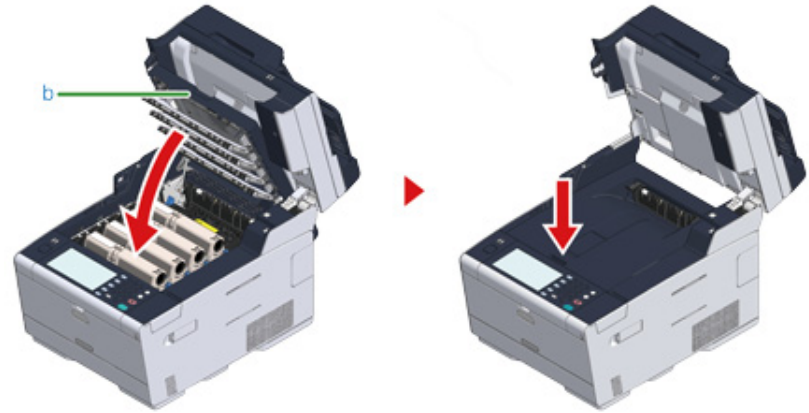

- 18** Halten Sie den Griff (B), um die Scannereinheit (a) zu schließen.



Schließen Sie die Scannereinheit nicht so kräftig. Das kann dazu führen, dass die Vorschubwalze für Dokumente im ADF herunterfällt und beim Einlegen von Dokumenten hinderlich ist.

Wenn die Vorschubwalze für Dokumente des ADF heruntergefallen ist, öffnen und schließen Sie die ADF-Abdeckung.



Wenn der Fehlercode „380“, „381“, „382“, „385“, „389“ lautet

- 1 Wenn Dokumente in den ADF oder auf das Dokumentenglas gelegt wurden, entfernen Sie sie.



- 2 Halten Sie den Griff (B) und öffnen Sie die Scannereinheit (a) vollständig.



- 3 Drücken Sie die Taste (A) und öffnen Sie das Ausgabefach (b) vollständig.

⚠ ACHTUNG

Dies kann zu Verbrennungen führen.



Die Fixiereinheit ist extrem heiß. Berühren Sie sie nicht.

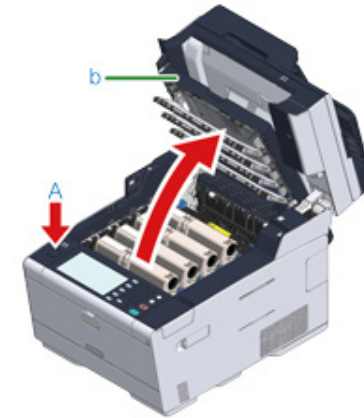

- 4 Nehmen Sie die vier Bildtrommeln aus dem Gerät und legen Sie sie auf eine flache Oberfläche.



Beim Entfernen von Verbrauchsmaterialien achten Sie darauf, nicht an den LED-Kopf zu stoßen.

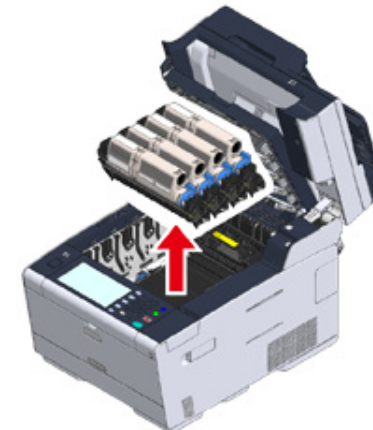

- 5 Bedecken Sie die entnommenen Bildtrommeln mit Papier, so dass sie nicht dem Licht ausgesetzt sind.

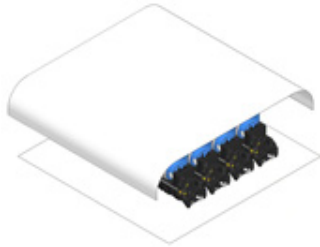

- 6 Entfernen Sie das gestaute Papier langsam, indem Sie das Papier am Rand ziehen.

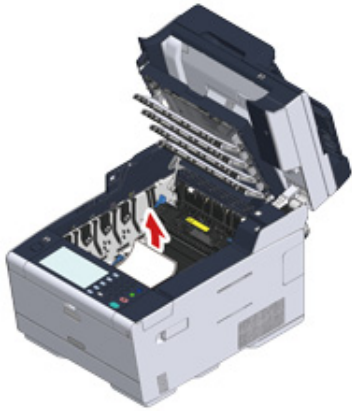

- 7 Wenn sich das Papier in der Fixiereinheit staut, drücken Sie den Hebel zum Entfernen von Papierstau (c) auf der Fixiereinheit und ziehen Sie das gestaute Papier langsam in Ihre Richtung heraus.



- 8 Kippen Sie die Verriegelungshebel (d) an beiden Seiten der Fixiereinheit in Ihre Richtung.

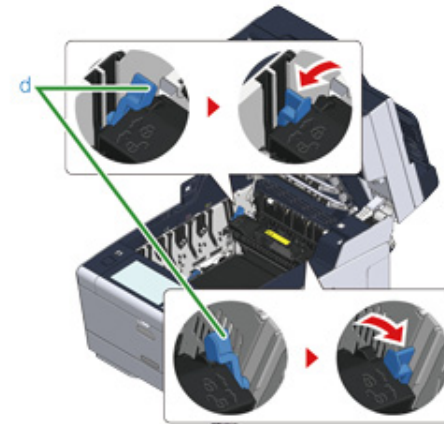

- 9** Halten Sie die Fixiereinheit am Griff fest und heben Sie sie aus dem Gerät.



- 10** Vergewissern Sie sich, dass sich kein Stück Papier im Inneren des Geräts befindet.



- 11** Halten Sie die Fixiereinheit am Griff fest und setzen Sie sie in das Gerät ein.

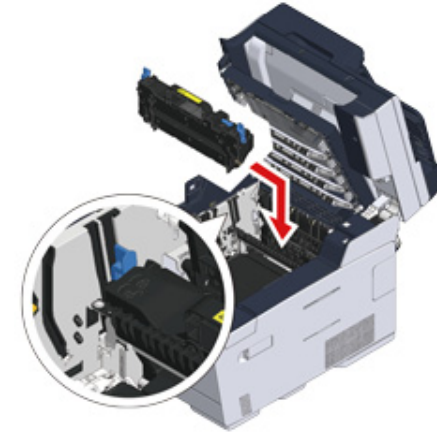

- 12** Kippen Sie die Verriegelungshebel (d) an beiden Seiten der Fixiereinheit.

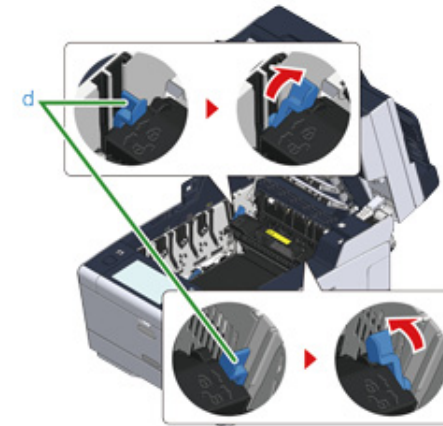

- 13** Setzen Sie alle vier Bildtrommeln wieder in das Gerät ein.

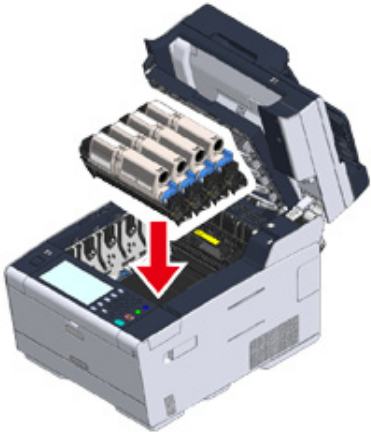

- 14** Schließen Sie das Ausgabefach (b) langsam und drücken Sie zur Bestätigung auf die Mitte des Ausgabefachs.

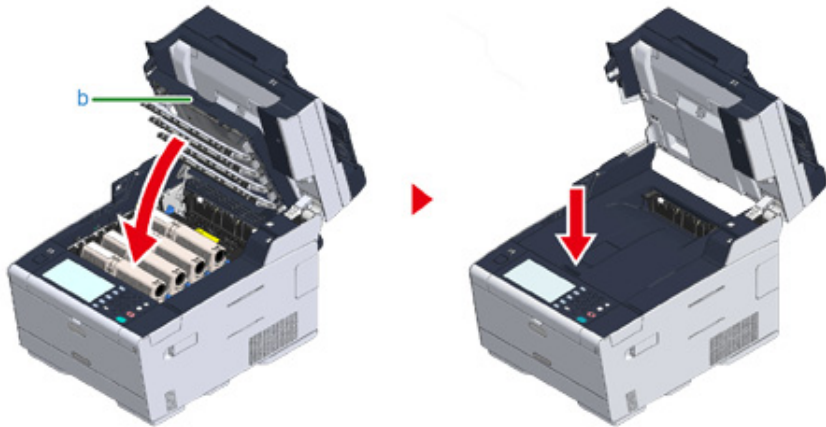

- 15** Halten Sie den Griff (B), um die Scannereinheit (a) zu schließen.



Schließen Sie die Scannereinheit nicht so kräftig. Das kann dazu führen, dass die Vorschubwalze für Dokumente im ADF herunterfällt und beim Einlegen von Dokumenten hinderlich ist.

Wenn die Vorschubwalze für Dokumente des ADF heruntergefallen ist, öffnen und schließen Sie die ADF-Abdeckung.



Wenn der Fehlercode „390“ lautet

- 1 Wenn Dokumente in den ADF oder auf das Dokumentenglas gelegt wurden, entfernen Sie sie.



- 2 Falls Papier in das Mehrzweckfach eingelegt wurde, entfernen Sie es.



- 3 Halten Sie den Griff (B) und öffnen Sie die Scannereinheit (a) vollständig.



- 4 Drücken Sie die Taste (A) und öffnen Sie das Ausgabefach (b) vollständig.

⚠ ACHTUNG

Dies kann zu Verbrennungen führen.



Die Fixiereinheit ist extrem heiß. Berühren Sie sie nicht.



Beim Entfernen von Verbrauchsmaterialien achten Sie darauf, nicht an den LED-Kopf zu stoßen.

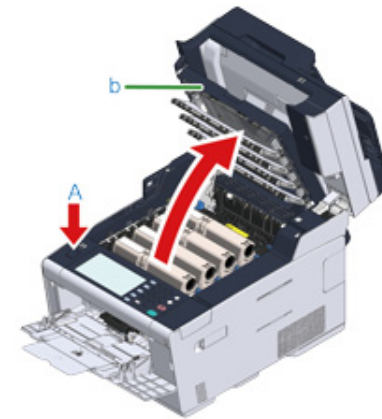

- 5 Nehmen Sie die vier Bildtrommeln aus dem Gerät und legen Sie sie auf eine flache Oberfläche.

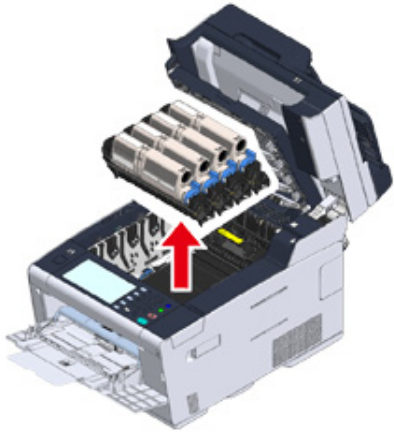

- 6 Bedecken Sie die entnommenen Bildtrommeln mit Papier, so dass sie nicht dem Licht ausgesetzt sind.

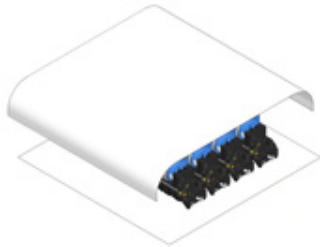

- 7 Öffnen Sie die transparente Abdeckung (c) im Inneren des Geräts, entfernen Sie das gestaute Papier langsam, indem Sie es am Rand ziehen.

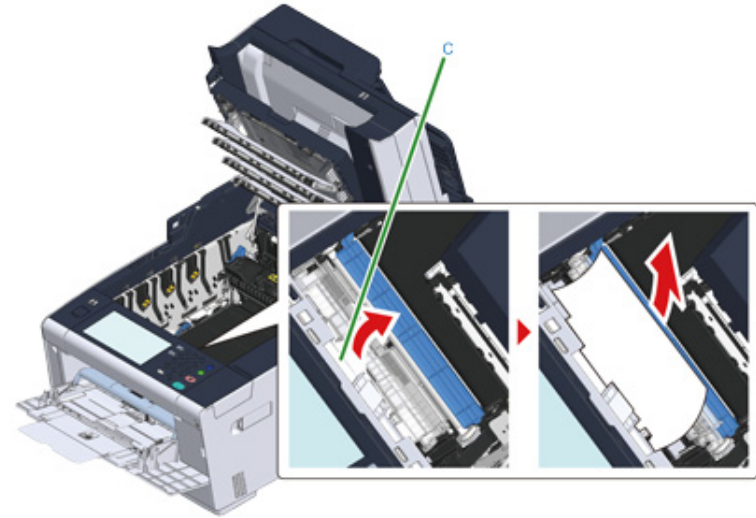

- 8 Setzen Sie alle vier Bildtrommeln wieder in das Gerät ein.

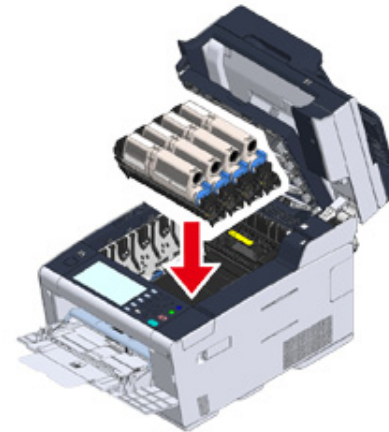

- 9 Schließen Sie das Ausgabefach (b) langsam und drücken Sie zur Bestätigung auf die Mitte des Ausgabefachs.

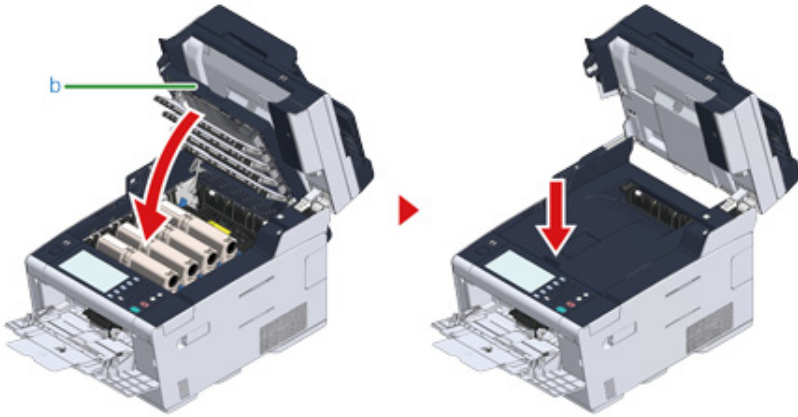

- 10 Wenn Sie dem Mehrzweckfach Papier zuführen, legen Sie es mit der Druckseite nach oben ein.



- 11 Halten Sie den Griff (B), um die Scannereinheit (a) zu schließen.



Schließen Sie die Scannereinheit nicht so kräftig. Das kann dazu führen, dass die Vorschubwalze für Dokumente im ADF herunterfällt und beim Einlegen von Dokumenten hinderlich ist.

Wenn die Vorschubwalze für Dokumente des ADF heruntergefallen ist, öffnen und schließen Sie die ADF-Abdeckung.

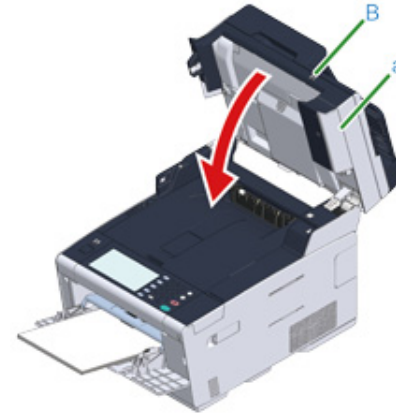

Wenn der Fehlercode „391“, „392“, „393“ lautet

Ein Papierstau ist während des Einspeisens von Papier aus dem Papierfach aufgetreten.



Falls häufig Papierstaus auftreten, reinigen Sie die Papiereinzugsrollen. Details finden Sie unter "Reinigen der Papiereinzugsrollen (Schacht 1/Schacht 2/Schacht 3)".

In diesem Vorgang wird Fach 1 als Beispiel verwendet.

1 Ziehen Sie die Kassette des angegebenen Fachs heraus.



2 Entnehmen Sie das gestaute Papier.



Wenn blockiertes Papier nicht gefunden werden kann, prüfen Sie die Positionen der Papierführungen und Papieranschläge in der Kassette und stellen Sie sicher, dass das Papier korrekt bestückt ist.

3 Die Papierkassette zurück in das Gerät setzen.



4 Halten Sie den Griff (B) und öffnen Sie die Scannereinheit (a) vollständig.

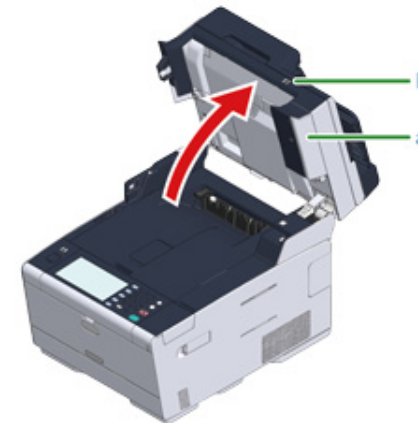

- 5 Drücken Sie die Taste (A) und öffnen Sie das Ausgabefach (b) vollständig.

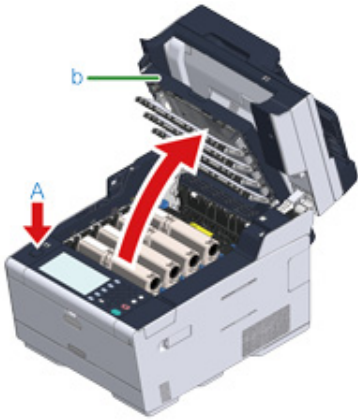

- 6 Schließen Sie das Ausgabefach (b) langsam und drücken Sie zur Bestätigung auf die Mitte des Ausgabefachs.

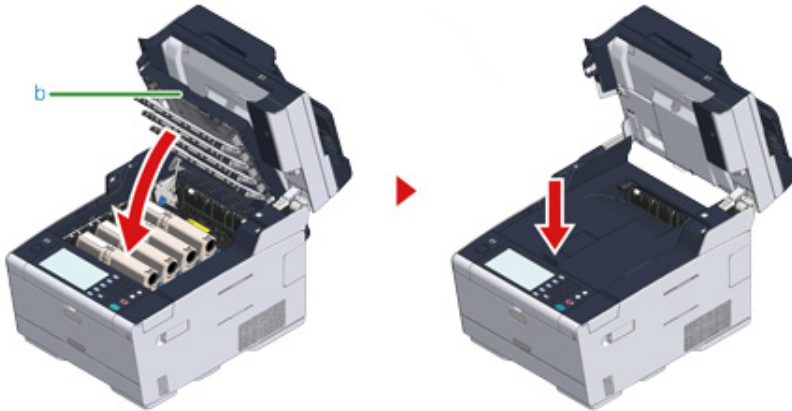

- 7 Halten Sie den Griff (B) und schließen Sie die Scannereinheit (a).

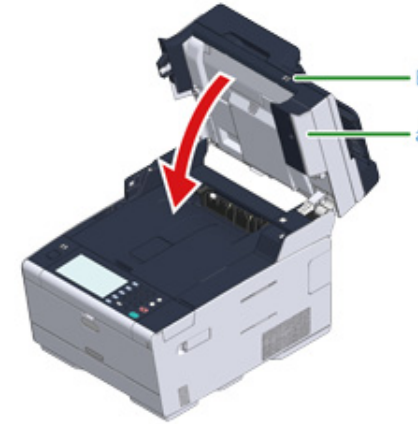

Schließen Sie die Scannereinheit nicht so kräftig. Das kann dazu führen, dass die Vorschubwalze für Dokumente im ADF herunterfällt und beim Einlegen von Dokumenten hinderlich ist.

Wenn die Vorschubwalze für Dokumente des ADF heruntergefallen ist, öffnen und schließen Sie die ADF-Abdeckung.



Öffnen und Schließen des Ausgabefachs startet den Druckvorgang.

Wenn der Fehlercode „409“ lautet

- 1 Schließen Sie das rückwärtige Ausgabefach (b).

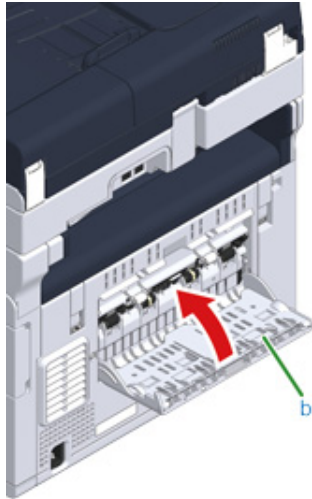

- 2 Halten Sie den Griff (B) und öffnen Sie die Scannereinheit (c) vollständig.



- 3 Drücken Sie die Taste (A) und öffnen Sie das Ausgabefach (d) vollständig.

⚠ ACHTUNG

Dies kann zu Verbrennungen führen.



Die Fixiereinheit ist extrem heiß. Berühren Sie sie nicht.

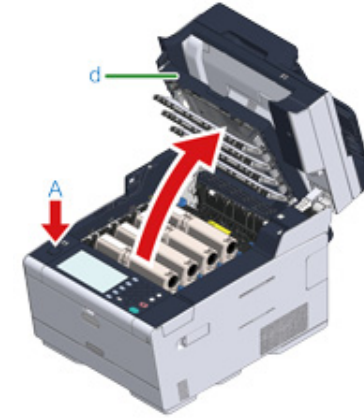

- 4 Nehmen Sie die vier Bildtrommeln aus dem Gerät und legen Sie sie auf eine flache Oberfläche.



Beim Entfernen von Verbrauchsmaterialien achten Sie darauf, nicht an den LED-Kopf zu stoßen.

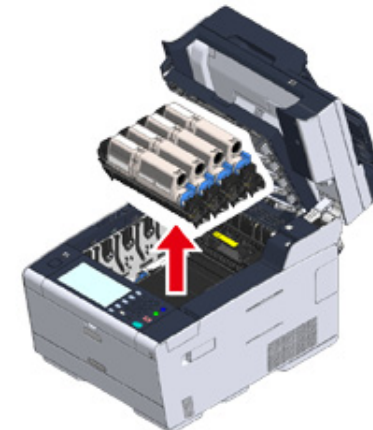

- 5 Bedecken Sie die entnommenen Bildtrommeln mit Papier, so dass sie nicht dem Licht ausgesetzt sind.

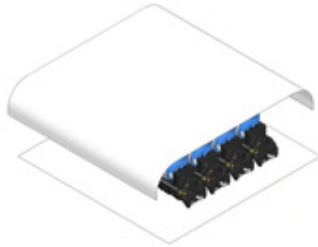

- 6 Entfernen Sie das gestaute Papier langsam, indem Sie das Papier am Rand ziehen.



- 7 Wenn sich das Papier in der Fixiereinheit staut, drücken Sie den Hebel zum Entfernen von Papierstau (e) auf der Fixiereinheit und ziehen Sie das gestaute Papier langsam in Ihre Richtung heraus.



- 8 Kippen Sie die Verriegelungshebel (f) an beiden Seiten der Fixiereinheit in Ihre Richtung.

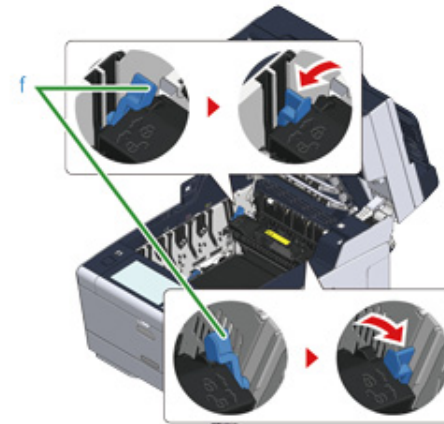

- 9 Halten Sie die Fixiereinheit am Griff fest und heben Sie sie aus dem Gerät.



- 10 Drehen Sie die Verriegelungshebel (g) an beiden Seiten der Transportbandeinheit in Ihre Richtung und entfernen Sie die Transportbandeinheit. Halten Sie dabei die Verriegelungshebel fest.

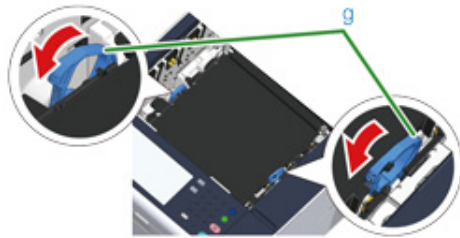

- 11 Entfernen Sie das gestaute Papier langsam, indem Sie das Papier am Rand ziehen.



- 12 Halten Sie die Verriegelungshebel der Transportbandeinheit und setzen Sie die Transportbandeinheit in das Gerät.

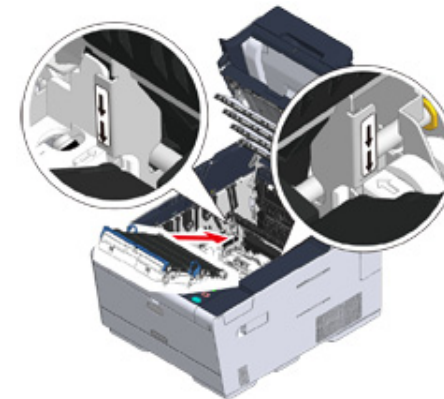

- 13** Drehen Sie die Verriegelungshebel (g) an beiden Seiten der Transportbandeinheit vorwärts.

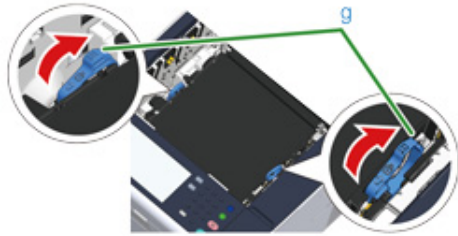

- 14** Halten Sie die Fixiereinheit am Griff fest und setzen Sie sie in das Gerät ein.

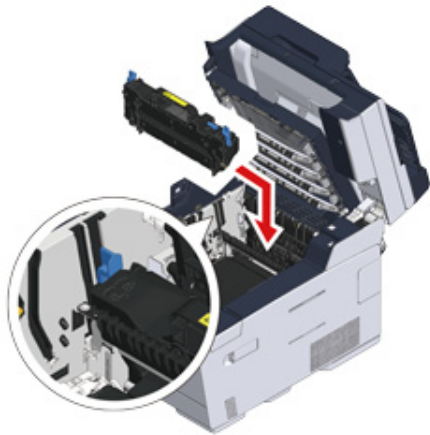

- 15** Kippen Sie die Verriegelungshebel (f) an beiden Seiten der Fixiereinheit.

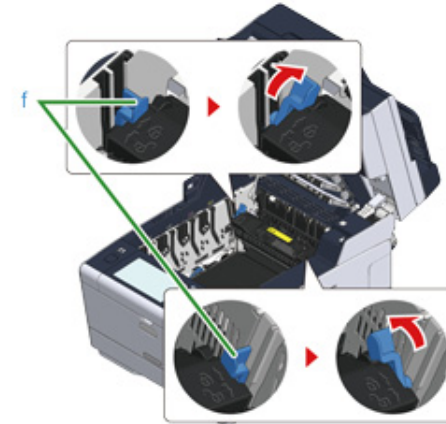

- 16** Setzen Sie alle vier Bildtrommeln wieder in das Gerät ein.

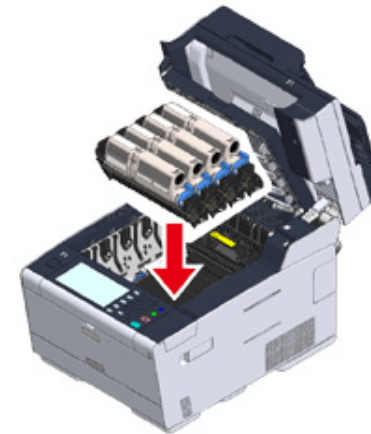

- 17** Schließen Sie das Ausgabefach (b) langsam und drücken Sie zur Bestätigung auf die Mitte des Ausgabefachs.

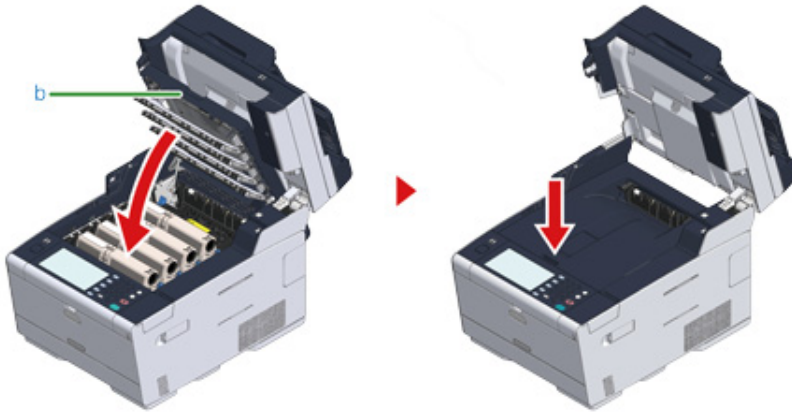

- 18** Halten Sie den Griff (B), um die Scannereinheit (c) zu schließen.



Schließen Sie die Scannereinheit nicht so kräftig. Das kann dazu führen, dass die Vorschubwalze für Dokumente im ADF herunterfällt und beim Einlegen von Dokumenten hinderlich ist.

Wenn die Vorschubwalze für Dokumente des ADF heruntergefallen ist, öffnen und schließen Sie die ADF-Abdeckung.



Wenn ein Dokumentenstau auftritt

In diesem Abschnitt wird beschrieben, wie Sie damit umgehen, wenn ein Dokumentenstau auftritt.

- Wenn ein Dokument im Papiertransportweg sichtbar ist
- Falls ein Dokument im Papierpfad nicht sichtbar ist

Wenn ein Dokument im Papiertransportweg sichtbar ist

- 1 Öffnen Sie die ADF-Abdeckung (a).



- 2 Ziehen Sie das nach oben.



Auf Dokumenten aufgeklebte Notizen und angebrachte Etiketten können einen Dokumentenstau verursachen.

Bei Verwendung des automatischen Dokumenteneinzugs aufgeklebte Notizen und Etiketten vom Dokument entfernen. Wenn Etiketten nicht entfernt werden können, verwenden Sie das Dokumentenglas.

- 3 Schließen Sie die ADF-Abdeckung (a).
Entfernen Sie das Dokument im Dokumentenfach und schließen Sie anschließend die ADF-Abdeckung.
Ansonsten werden Dokumente zerrissen oder zerknittert.

Falls ein Dokument im Papierpfad nicht sichtbar ist

- 1 Öffnen Sie die ADF-Abdeckung (a).



- 2 Nehmen Sie das gestaute Dokument heraus. Fahren Sie mit Schritt 4 fort, wenn Sie das gestaute Dokument nicht entfernen können.



Versuchen Sie das Dokument nicht gewaltsam zu entfernen.



- 3 Wenn Sie das Dokument entfernen konnten, fahren Sie mit Schritt 8 fort.

- 4 Öffnen Sie die innere Abdeckung (b).



- 5 Wenn Sie eine Kante des gestauten Dokuments erkennen können, ziehen Sie es vorsichtig heraus.



- 6** Wenn die Kante des gestauten Dokuments unter dem Dokumentenfach (c) sichtbar ist, heben Sie das Dokumentenfach an und ziehen Sie das Dokument langsam heraus.



- 7** Wenn Sie das Dokument entfernen konnten, schließen Sie die innere Abdeckung.



- 8** Schließen Sie die ADF-Abdeckung langsam.
Entfernen Sie das Dokument im Dokumentenfach und schließen Sie anschließend die ADF-Abdeckung.
Ansonsten werden Dokumente zerrissen oder zerknittert.



Wenn während des Kopierens ein Fehler auftritt, wird der Kopierauftrag abgebrochen.

Probleme beim Kopieren

In diesem Abschnitt werden Probleme mit der Kopierfunktion beschrieben.



Kontaktieren Sie bitte Ihren Händler, sollte das Problem mit den folgenden Lösungen nicht behoben werden können.

- Kopieren nicht möglich

Kopieren nicht möglich

- Es kann nicht kopiert werden

Zu überprüfender Punkt	Lösung	Referenz
Ist das Gerät eingeschaltet?	Schalten Sie das Gerät ein.	Einschalten des Geräts
Wurde das Gerät initialisiert?	Warten Sie, bis die Initialisierung abgeschlossen ist.	-
Ist Ihr Dokument korrekt eingelegt?	Legen Sie das Dokument korrekt ein.	Einlegen eines Dokuments
Ist Papier im Fach?	Legen Sie das Papier zurück ins Fach. Überprüfen Sie, ob die Papierkassette im Gerät eingesetzt ist.	Papier einlegen
Wurde das korrekte Papierformat für das Dokument in das Fach eingelegt?	Legen Sie das für das Dokument korrekte Papierformat ein.	Papier einlegen
Ist das Papierfach auswählbar, wenn [Papiereinzug] auf [Auto] gesetzt ist?	Drücken Sie auf dem Touch Panel auf [Device Settings (Geräteeinstellungen)], wählen Sie [Paper Setup (PapierEinstellung)] > [Select Tray (Fach auswählen)] > [Copy (Kopieren)] > das Papierfach, in dem Sie das Papier eingelegt haben. Drücken Sie anschließend auf [ON (EIN)] oder [ON(Prior) (EIN(Prior))].	Spezifikation des Papiereinzugs (Papiereinzug) (Anleitung für Fortgeschrittene)
Ist das eingelegte Papier für Duplexdruck geeignet?	Duplexkopie kann abhängig von Papierformat, Papiertyp oder Papiergewicht nicht ausgeführt werden. Legen Sie das richtige Papier für den Duplexdruck ein und konfigurieren Sie Papiergröße, Dokumenttyp und Dokumentstärke korrekt.	Papier einlegen
Ist der Medientyp des Papierfachs auf [Normal] oder [Recycling-Papier] eingestellt?	Wenn der [Papiereinzug] auf [Auto] eingestellt ist, stellen Sie den Medientyp für das Papierfach auf [Normal] oder [Recycling-Papier].	Papier einlegen
Ist ein Papierstau aufgetreten?	Kontrollieren Sie die Fehlermeldung und entfernen Sie angestautes Papier.	Wenn Papierstaus auftreten
Ist eine Tonerkartusche leer?	Tauschen Sie die leere Tonerkartusche durch eine neue Tonerkartusche aus.	Ersetzen der Tonerkartusche

Zu überprüfender Punkt	Lösung	Referenz
Hat die Bildtrommel seine Lebenszeit überschritten?	Tauschen Sie diese durch eine neue Bildtrommel aus.	Austauschen der Bildtrommel
Erreicht die Fixiereinheit sein Nutzungsende?	Ersetzen Sie die Fixiereinheit durch eine neue.	Ersetzen der Fixiereinheit (Anleitung für Fortgeschrittene)
Erreicht die Transportbandeinheit sein Nutzungsende?	Ersetzen Sie die Transportbandeinheit durch eine neue.	Austauschen der Transportbandeinheit (Anleitung für Fortgeschrittene)
Sind Abdeckungen am Gerät offen?	Schließen Sie alle Abdeckungen.	-
Ist ein Fehler aufgetreten?	Beheben Sie den Fehler.	Liste mit Fehlermeldungen
Läuft ein weiterer Auftrag?	Starten Sie den Kopiervorgang, nachdem der andere Auftrag beendet ist.	-
Läuft ein Druckauftrag von einem Computer oder einem anderen Gerät?	Warten Sie, bis der Druckvorgang abgeschlossen ist.	-
Wird gerade ein Fax übermittelt?	Warten Sie bis die Übertragung abgeschlossen ist.	-
Ist der kontinuierliche Scanmodus eingeschaltet?	Wählen Sie [Scan abgeschlossen] am Bildschirm aus.	Kontinuierlichen Scan-Modus einrichten (Kontinuierlich Scannen) (Anleitung für Fortgeschrittene)
Ist das Gerät offline?	Drücken Sie die (PRINT)-Taste und wählen Sie anschließend [Online/Offline (Online/Offline)].	-
Sind Sie zum Kopieren berechtigt?	Geben Sie Ihre autorisierte PIN oder Benutzernamen und Kennwort ein.	Zugriffskontrolle aktivieren (Anleitung für Fortgeschrittene)

• Kopierverhältnisse können nicht verändert werden

Zu überprüfender Punkt	Lösung	Referenz
Wird [Cannot found appropriate paper size. Please confirm paper of tray. (Entsprechendes Papierformat kann nicht gefunden werden. Bitte bestätigen Sie Papier im Fach.)] angezeigt?	Geben Sie ein Einzugsfach an. Oder geben Sie den Zoomfaktor manuell ein.	Vergrößerte oder verkleinerte Kopien erstellen (Zoom) (Anleitung für Fortgeschrittene)
Haben Sie Verkleinern oder Vergrößern gedrückt?	Die angegebene Papiergröße wurde nicht in das Fach eingelegt. Geben Sie ein Einzugsfach an. Oder geben Sie den Zoomfaktor manuell ein.	Vergrößerte oder verkleinerte Kopien erstellen (Zoom) (Anleitung für Fortgeschrittene)

• Es können keine Dokumente verschiedener Größen kopiert werden

Zu überprüfender Punkt	Lösung	Referenz
Ist [Gemischtes Format] auf [AUS] gesetzt?	Setzen Sie [Gemischtes Format] auf [AN].	Kopieren von Dokumenten mit verschiedenen Formaten (Dokument mit unterschiedlichen Formaten) (Anleitung für Fortgeschrittene)
Ist die Größe Ihres Dokuments geeignet, um Kopien unterschiedlicher Größen zu erstellen?	Verwenden Sie Dokumente in den Formaten, die für Kopien in verschiedenen Größen unterstützt werden.	Kopieren von Dokumenten mit verschiedenen Formaten (Dokument mit unterschiedlichen Formaten) (Anleitung für Fortgeschrittene)
Wurde die benötigte Papiergröße eingelegt?	Laden Sie Papier der erforderlichen Größen in jedes Papierfach. Die Papierfächer müssen in [Device Settings (Geräteeinstellungen)] > [Paper Setup (Papiereinstellung)] > [Select Tray (Fach auswählen)] > [Copy (Kopieren)] auf dem Touch Panel auf [ON (EIN)] oder [ON(Prior) (EIN(Prior))]] eingestellt sein.	-

• Kopien können nicht sortiert werden

Zu überprüfender Punkt	Lösung	Referenz
Ist [Sortieren] auf [AUS] gesetzt?	Setzen Sie [Sortieren] auf [AN].	Sortieren jedes Sets in Seiten-Reihenfolge (Sortieren) (Anleitung für Fortgeschrittene)
Ist der Speicher voll?	Reduzieren Sie die Anzahl Dokumentseiten. Überprüfen Sie den freien Speicherplatz im Speicher. Löschen nicht benötigter Aufträge aus dem Speicher.	Freien Speicherplatz im Speicher/auf der Festplatte prüfen (Anleitung für Fortgeschrittene)

Probleme beim Drucken

In diesem Abschnitt werden Probleme beim Drucken von einem Computer beschrieben.











- Kontaktieren Sie bitte Ihren Händler, sollte das Problem mit den folgenden Lösungen nicht behoben werden können.
- Wenn Probleme aus einer Software-Anwendung entstehen, kontaktieren Sie den Hersteller der Anwendung.

• Drucken nicht möglich

Drucken nicht möglich

• Gilt für Windows und Mac OS X

Ursache	Lösung	Referenz
Das Gerät befindet sich im Ruhezustand oder im tiefen Ruhezustand.	Drücken Sie die  (Stromsparmodus)-Schaltfläche, um in den Standby-Modus umzuschalten.	 Einsparung des Stromverbrauchs mit der Funktion Energiesparmodus
Das Gerät ist ausgeschaltet.	Schalten Sie das Gerät ein.	 Einschalten des Geräts
Ein LAN- oder USB-Kabel ist herausgezogen.	Überprüfen Sie, ob das Kabel richtig in das Gerät und den Computer eingesteckt ist.	 Verbindung eines LAN-Kabels/USB-Kabels
Es liegt evtl. ein Problem mit einem Kabel vor.	Ersetzen Sie das Kabel durch ein neues Kabel.	-
Das Gerät ist offline.	Drücken Sie die  (DRUCKEN)-Taste und wählen Sie anschließend [Online (Online)].	-
Eine Fehlermeldung wird auf dem Touch Panel angezeigt.	Überprüfen Sie die Fehlermeldungen auf dem Touch Panel oder drücken Sie [? (?)] auf dem Touch Panel.	 Liste mit Fehlermeldungen
Die Schnittstelleneinstellung ist deaktiviert.	Ob es eine Übereinstimmung mit den Einstellungen des Geräts und der Netzwerkverbindungsumgebung gibt, prüfen Sie auf dem Touch Panel die Einstellung des Interfaces, das Sie verwenden.	 Verbindung eines LAN-Kabels/USB-Kabels
Etwas stimmt nicht mit der Druckfunktion.	Prüfen Sie, ob die Menüliste gedruckt werden kann.	 Informationen der Maschine überprüfen (Anleitung für Fortgeschrittene)
Die LED-Lampe der Stromversorgung blinkt schnell in ca. 0,3 Sekunden Intervallen.	Probleme können mit diesem Gerät auftauchen. Trennen Sie sofort die Stromzufuhr und benachrichtigen Sie Ihren Händler.	-



- Für Windows

Ursache	Lösung	Referenz
Das Gerät ist nicht als Standarddrucker eingerichtet.	Richten Sie das Gerät als Standarddrucker ein. Rechtsklick auf das [OKI MC573 * (OKI MC573 *)] Symbol im [Devices and Printers (Geräte und Drucker)] Ordner und wählen Sie dann [Set as Default Printer (Als Standarddrucker festlegen)] aus. * Zeigt den Treibertyp an. (bsp. PCL6/PS/XPS/FAX)	-
Der Ausgangsport für den Druckertreiber ist nicht korrekt.	Wählen Sie den Ausgangsport für die Verbindung des LAN-Kabels oder des USB-Kabels.	-
Das Gerät verarbeitet Daten von einer anderen Schnittstelle.	Warten Sie, bis der Druckvorgang abgeschlossen ist.	-
Auf dem Touch Panel wird [Received invalid data (Ungültige Daten empfangen)] angezeigt und das Gerät druckt nicht.	Drücken Sie [Device Settings (Geräteeinstellungen)], wählen Sie [Admin Setup (Admin-Einrichtung)] > [Print Setup (Druckeinstellung)] > [Print menu (Druckmenü)] > [Printer Adjust (Druckereinstellung)] > [Timeout Injob (Zeitüberschreitung Injob)] auf dem Touch Panel und wählen Sie anschließend eine längere Zeit aus. Die werksseitige Standardeinstellung ist 40 Sekunden.	-

Probleme beim Scannen





In diesem Abschnitt werden Probleme mit der Scan-Funktion beschrieben.



Kontaktieren Sie bitte Ihren Händler, sollte das Problem mit den folgenden Lösungen nicht behoben werden können.

- Scannen nicht möglich

Scannen nicht möglich

Zu überprüfender Punkt	Lösung	Referenz
Ist das Gerät ausgeschaltet?	Schalten Sie das Gerät ein.	 Einschalten des Geräts
Ist das Kabel mit dem Gerät verbunden?	Überprüfen Sie die Kabelverbindung und verbinden Sie diese korrekt.	 Verbindung eines LAN-Kabels/USB-Kabels
Liegt ein Schaden am Kabel vor?	Wechseln Sie das Kabel aus.	-
Wurden die Netzwerkeinstellungen korrekt vorgenommen?	Nehmen Sie die korrekten Netzwerkeinstellungen vor	 Verbindung eines LAN-Kabels/USB-Kabels
Ist ein Fehler aufgetreten?	Folgen Sie den Anweisungen auf dem Bildschirm des Geräts. Falls Sie Scan To PC nutzen, beachten Sie "Probleme mit An Computer scannen (Anleitung für Fortgeschrittene)".	 Liste mit Fehlermeldungen  Probleme mit An Computer scannen (Anleitung für Fortgeschrittene)

Probleme mit dem Faxen

In diesem Abschnitt werden Probleme mit der Fax-Funktion beschrieben.



Kontaktieren Sie bitte Ihren Händler, sollte das Problem mit den folgenden Lösungen nicht behoben werden können.

- Fax senden nicht möglich
- Fax kann nicht empfangen werden

Fax senden nicht möglich



• Fax kann nicht gesendet werden

Zu überprüfender Punkt	Lösung	Referenz
Haben Sie die richtigen Schritte zum Versenden durchgeführt?	Überprüfen Sie die Prozedur und versuchen Sie es erneut.	Eingabe der Faxnummer zum Versenden eines Faxes
Haben Sie die korrekte Fax-Nummer angegeben?	Falls Sie die Kurzwahl verwenden, drucken Sie die Kurzwahlliste aus und überprüfen Sie den Eintrag.	Eingabe der Faxnummer zum Versenden eines Faxes Ein Ziel aus dem Telefonbuch angeben (Anleitung für Fortgeschrittene) Ziel über One-Touch-Taste angeben (Anleitung für Fortgeschrittene) Ein Ziel aus der Übertragungshistorie oder Empfangshistorie angeben (Anleitung für Fortgeschrittene)
Haben Sie die korrekte Wählmethode angegeben?	Geben Sie die richtige Wählmethode für Ihre Region an.	Benutzerinstallation (Anleitung für Fortgeschrittene)
Ist beim Gerät des Empfängers ein Problem aufgetreten?	Bitten Sie den Empfänger, sein Gerät für den Empfang vorzubereiten.	-
Ist der Fehlercode [23 (23)] auf dem Sende-/Empfangsjournal markiert?	Drücken Sie [Device Settings (Geräteeinstellungen)] auf dem Touch Panel, wählen Sie [Admin Setup (Admin-Einrichtung)] > [User Install (Benutzerinstallation)] und stellen Sie anschließend [MF(Tone)/DP(Pulse) (MF(Ton)/DP(Puls))] ein, je nach Ihrer Umgebung.	Informationen der Maschine überprüfen (Anleitung für Fortgeschrittene) Benutzerinstallation (Anleitung für Fortgeschrittene)
Ist der Fehlercode [26 (26)] auf dem Sende-/Empfangsjournal markiert?	Drücken Sie [Device Settings (Geräteeinstellungen)] auf dem Touch Panel, wählen Sie [Admin Setup (Admin-Einrichtung)] > [Fax Setup (Faxeinrichtung)] > [Fax Setting (Fax Grundeinstellung)] aus und ändern Sie anschließend die Einstellung für [PBX Line (PBX-Leitung)].	Informationen der Maschine überprüfen (Anleitung für Fortgeschrittene) Administrator-Einrichtung (Anleitung für Fortgeschrittene)



- Ein Dokument kann nicht kontinuierlich gesendet werden

Zu überprüfender Punkt	Lösung	Referenz
Haben Sie das Dokument korrekt in den ADF eingelegt?	Legen Sie das Dokument mit Ausrichtung an der Vorderkante ein.	 Einlegen eines Dokuments

- Wenn das Gerät nach dem Wählen kein Fax senden kann, auch wenn die  (START)-Taste gedrückt wird





Zu überprüfender Punkt	Lösung	Referenz
Haben Sie die korrekte Wählmethode angegeben?	Geben Sie die richtige Wählmethode für Ihre Region an.	 Benutzerinstallation (Anleitung für Fortgeschrittene)
Ist das Dokument korrekt eingelegt?	Legen Sie das Dokument korrekt ein.	 Einlegen eines Dokuments
Haben Sie die richtige Nummer gewählt?	Wählen Sie die richtige Nummer.	-
Ist die Leitung des Empfängers besetzt?	Warten Sie, bis die Leitung frei ist, und versuchen Sie es erneut.	-

- Das Fax kann nicht manuell gesendet werden.

Zu überprüfender Punkt	Lösung	Referenz
Haben Sie den Telefonhörer aufgelegt, bevor Sie  die (START)-Schaltfläche gedrückt haben?	Drücken Sie die  (START)-Schaltfläche zuerst.	 Nach einem Anruf ein Fax versenden (manuelle Übertragung) (Anleitung für Fortgeschrittene)









- Ein Dokument kann während der Speicherübertragung nicht gescannt werden

Zu überprüfender Punkt	Lösung	Referenz
Ist das Dokument korrekt eingelegt?	Legen Sie das Dokument korrekt ein.	 Einlegen eines Dokuments



Zu überprüfender Punkt	Lösung	Referenz
Ist der Speicher voll?	Überprüfen Sie die reservierte Übertragung. Drucken Sie die empfangenen Dokumente mit der vertrauliche Übertragung. Löschen Sie die Dokumente, die im Fcode-Bulletinfach gespeichert sind. Löschen Sie Dokumente, die bei Sicherer Empfang gespeichert sind.	 An einem spezifischen Datum und Zeit senden (Verzögerte Übertragung) (Anleitung für Fortgeschrittene)  Drucken eines Dokuments, welches in der Vertraulich-Box dieses Geräts empfangen wurde (Anleitung für Fortgeschrittene)  Empfangen eines Dokuments, welches im Empfangs-Fcode-Bulletinfach per Fax empfangen wurde (Fcode-Abruf) (Anleitung für Fortgeschrittene)  Einrichten eines sicheren Empfangs (Anleitung für Fortgeschrittene)

Fax kann nicht empfangen werden

• Fax kann nicht empfangen werden

Zu überprüfender Punkt	Lösung	Referenz
Haben Sie den korrekten Empfangsmodus festgelegt?	Kontrollieren Sie den Empfangsmodus	 Einstellen des Empfangsmodus
Ist Papier im Fach?	Legen Sie Papier nach.	 Papier einlegen
Ist ein Papierstau aufgetreten?	Kontrollieren Sie die Fehlermeldung und entfernen Sie angestautes Papier.	 Wenn Papierstaus auftreten
Ist das Telefonkabel mit dem Gerät verbunden und die Telefonleitung korrekt?	Schließen Sie das Telefonkabel richtig an.	 Anschließen einer Telefonleitung
Ist der Speicher voll?	Überprüfen Sie die reservierte Übertragung. Prüfen Sie, ob ein Papierstau vorliegt, oder das Papier aus ist.	 Abbrechen einer Fax-Übermittlung  Wenn Papierstaus auftreten
	Drucken Sie die empfangenen Dokumente mit der vertrauliche Übertragung. Löschen Sie die Dokumente, die im Fcode-Bulletinfach gespeichert sind. Löschen Sie Dokumente, die bei Sicherer Empfang gespeichert sind.	 Drucken eines Dokuments, welches in der Vertraulich-Box dieses Geräts empfangen wurde (Anleitung für Fortgeschrittene)  Einrichten eines sicheren Empfangs (Anleitung für Fortgeschrittene)

• Fax kann nicht manuell empfangen werden

Zu überprüfender Punkt	Lösung	Referenz
Haben Sie den Telefonhörer aufgelegt, bevor Sie  die (START)-Schaltfläche gedrückt haben?	Drücken Sie die  (START)-Schaltfläche zuerst.	 Einstellen des Empfangsmodus

• F-Code-Abrufempfang ist nicht verfügbar

Zu überprüfender Punkt	Lösung	Referenz
Hat der Sender ein Abruf-Dokument in einem Bulletinfach gespeichert?	Kontaktieren Sie den Absender und bitten Sie ihn, das Abfragedokument zu in einem Bulletinfach zu speichern.	-

Wenn auf dem Bedienfeld eine Fehlermeldung angezeigt wird

Wenn in diesem Gerät ein Fehler auftritt, wird eine Fehlermeldung und/oder ein Fehlercode (eine 3-stellige Zahl) auf dem Touch Panel angezeigt und  auf dem Bedienfeld blinkt oder leuchtet (STATUS) auf.

Drücken Sie [Details (Details)] und löschen Sie den Fehler. Halten Sie sich dabei an die Anweisungen auf dem Bildschirm.

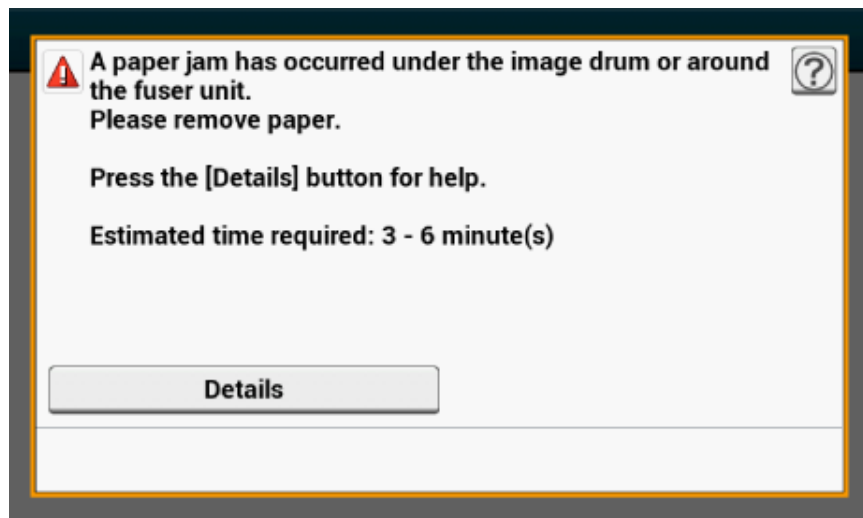

- Liste mit Fehlermeldungen

Liste mit Fehlermeldungen

Bitte einen Moment warten. Netzwerk wird initialisiert ...

Das Netzwerk wird initialisiert.
Warten Sie einen Moment bis das Gerät mit dem Netzwerk verbunden ist.

Prüfen des Dateisystems

Dateisystem in einem Flashspeicher wird geprüft. Bitte warten Sie etwas.

Eine Prüfung ist erforderlich. PU-Flash-Fehler

Schalten Sie das Gerät aus und dann wieder an. Wenn der gleiche Fehler erneut auftritt, kontaktieren Sie Ihren Vertragshändler.

Eine Prüfung ist erforderlich. PU-Kommunikationsfehler

Schalten Sie das Gerät aus und dann wieder an. Wenn der gleiche Fehler erneut auftritt, kontaktieren Sie Ihren Vertragshändler.

Offline-Modus

Drücken Sie [Print (Drucken)] > [Online (Online)] auf dem Touch Panel. Die  (STATUS)-Taste schaltet sich aus, wenn das Gerät Online geht.

Daten vorhanden.

Daten werden nicht gedruckt. Warten Sie einen Moment und falls die Meldung nicht ausgeblendet wird, überprüfen Sie die Daten.

Löschen von Daten.

Der Druckauftrag wurde abgebrochen oder der Benutzer war nicht autorisiert. Bitte warten Sie einen Moment.

Aufwärmen.

Das Gerät passt die Temperatur der Fixiereinheit an. Bitte warten Sie einen Moment.

Vorbereitung läuft ...

Farbregistrierung und Farbdichte werden eingestellt. Bitte warten Sie einen Moment.

Bitte einen Moment warten. Wartung wird ausgeführt.

Die Programme auf dem Gerät werden aktualisiert.
Schalten Sie das Gerät nicht aus, bis die Aktualisierung abgeschlossen ist.
Das Gerät wird automatisch neu gestartet, nachdem die Aktualisierung abgeschlossen ist.

Tonerstand niedrig.

Der auf dem Bildschirm angezeigte Tonerstand ist niedrig. Halten Sie eine neue Tonerkassette bereit.

Resttonerbehälter voll Neue Tonerpatrone einsetzen.

Der Behälter für Resttoner ist voll. Ersetzen Sie die Tonerpatrone durch eine neue.
C: Cyan (Blau), M: Magenta (Rot)

C Nicht empfohlene Toner.

Eine optimale Tonerpatrone C (Cyan, Blau) ist nicht eingelegt.
Verwenden Sie eine Tonerpatrone, die zu Ihrem Gerät passt.

M Nicht empfohlene Toner.

Eine optimale Tonerpatrone M (Magenta, Rot) ist nicht eingelegt.
Verwenden Sie eine Tonerpatrone, die zu Ihrem Gerät passt.

Y Nicht empfohlene Toner.

Eine optimale Tonerpatrone in der Farbe Y (Gelb) ist nicht eingelegt.
Verwenden Sie eine Tonerpatrone, die zu Ihrem Gerät passt.

K Nicht empfohlene Toner.

Eine optimale Tonerpatrone in der Farbe K (Schwarz) ist nicht eingelegt.
Verwenden Sie eine Tonerpatrone, die zu Ihrem Gerät passt.

Postscript-Fehler

Ein PostScript-Fehler ist aufgetreten. Bitte die Daten überprüfen.

Restlebensdauer der Bildtrommel.

Die auf dem Bildschirm angezeigte Bildtrommel hat ihre Nutzungsdauer fast erreicht. Halten Sie eine neue Bildtrommel bereit.
C: Cyan (Blau), M: Magenta (Rot), Y: Gelb, K: Schwarz

Restlebensdauer des Fixierers.

Die Fixiereinheit hat ihre Restlebensdauer erreicht. Halten Sie eine neue Fixiereinheit bereit.

Restlebensdauer der Transportbandeinheit.

Die Transportbandeinheit hat ihre Restlebensdauer erreicht. Halten Sie eine neue Transportbandeinheit bereit.

Fixiereinheit Lebensdauer. Neue Fixiereinheit einsetzen.

Die Fixiereinheit hat ihre Lebensdauer erreicht.
Ersetzen Sie die Fixiereinheit durch eine neue.

Transportbandeinheit Lebensdauer. Neue Transportbandeinheit einsetzen.

Die Transportbandeinheit hat ihre Lebensdauer erreicht.
Ersetzen Sie die Transportbandeinheit durch eine neue.

Toner leer. Mit neuer Tonerpatrone ersetzen.

Der auf dem Bildschirm angezeigte Tonerstand ist leer. Ersetzen Sie die leere Tonerpatrone durch eine neue.
C: Cyan (Blau), M: Magenta (Rot), Y: Gelb, K: Schwarz

Tonerpatrone nicht eingelegt.

Die auf dem Bildschirm angezeigte Farbtonerpatrone ist nicht eingelegt.
Legen Sie die Tonerpatrone ein.
C: Cyan (Blau), M: Magenta (Rot), Y: Gelb, K: Schwarz

Lebensdauer der Bildtrommel. Setzen Sie bitte eine neue Bildtrommeleinheit ein.

Die auf dem Bildschirm angezeigte Bildtrommel hat ihre Lebenszeit erreicht.
Ersetzen Sie die Bildtrommel durch eine neue.
C: Cyan (Blau), M: Magenta (Rot), Y: Gelb, K: Schwarz

[TRAY (FACH)] leer.

Im angezeigten Fach ist kein Papier eingelegt. Legen Sie Papier ein.

Dateisystem ist voll.

Der Speicher im Dateisystem ist voll.
Unnötige Dateien löschen.

Das Dateisystem ist schreibgeschützt.

Die Datei, in die Sie schreiben möchten, ist schreibgeschützt.
Überprüfen Sie den Dateinamen.

Unzureichender Arbeitsspeicher zur Sortierung.

Ein Speichermangelfehler ist beim sortierten Drucken aufgetreten.
Reduzieren Sie die Anzahl der Seiten zum Ausdrucken.

Unzureichender Speicherplatz. Fehler: 014

Während des Empfangs von Faxdaten am PC ist die Fehlermeldung "Speicher voll" aufgetreten. Drücken Sie [Close (Schließen)].

Unberechtigter Benutzer, Auftrag abgebrochen.

Unberechtigter Auftrag wurde versendet oder unberechtigter Benutzer versuchte zu drucken oder ein Fax abzusetzen. Daten wurden gelöscht. Zur Nutzung des Geräts kontaktieren Sie Ihren Administrator.

Datei wird gelöscht ...

Gespeicherte Dokumentdateien werden gelöscht.
Bitte warten Sie einen Moment.

Gelöschter Datenspeicher voll

Das Verzeichnis für zu löschende Dateien ist voll. Löschen Sie die Dateien.

Abgelaufene gespeicherte Dateien wurden gelöscht.

Private Druckdateien, deren Speicherzeit verstrichen ist, wurden automatisch gelöscht.

Fehler bei Lesen/Schreiben auf Festplatte

Ein Fehler ist im Dateisystem aufgetreten. Drücken Sie [Close (Schließen)].

Flash-Fehler

Ein Fehler ist bei der Aktualisierung der Firmware aufgetreten.
Kontaktieren Sie den Administrator.

Ungültige Druckdaten empfangen.

Ungültige Druckdaten oder Fax-Übertragungsdaten am PC wurden empfangen. Zum Löschen der Meldung drücken Sie [Close (Schließen)].
Wenn Sie einen privaten Druck abgesetzt haben, wurden die Daten gelöscht, weil er nicht vollständig war. Drucken Sie erneut.

Empfangene Daten wurden verworfen, weil Auftragstyp eingeschränkt ist.

Es wurden Daten empfangen, deren Auftragstyp nicht in den zulässigen Einstellungen für Auftragstyp definiert sind. Die Daten wurden ohne Verarbeitung verworfen.
Wählen Sie einen Auftragstyp, der in den zulässigen Einstellungen für Auftragstyp für [Job Type (Auftragstyp)] definiert ist und drucken Sie erneut.

 Über Anzeigen und Funktionen jedes Druckertreibers

Manuelle Anforderung.

Drucken Sie auf manuell zugeführtem Papier. Laden Sie Papier in das Mehrzweckfach.

Ändern Sie bitte [MEDIA_SIZE] [MEDIA_TYPE] in [TRAY]. Fehler:461, 462, 463, 464

Das Papierformat und die Papiersorte des eingelegten Papiers stimmen nicht mit denen auf dem Bildschirm angezeigten Parametern überein. Verwenden Sie das gleiche Papierformat und die gleiche Papiersorte, die für die Anwendung ausgewählt wurde.

Bitte ändern Sie [MEDIA_SIZE] [MEDIA_TYPE] im Mehrzweckfach Fehler:460

Das Papierformat und die im Mehrzweckfach eingelegte Papiersorte stimmen nicht mit denen auf dem Bildschirm angezeigten Parametern überein. Stellen Sie sicher, dass das Papierformat und die im Mehrzweckfach eingelegte Papiersorte mit den für die Anwendung ausgewählten Parametern übereinstimmen.

Bitte einen Moment warten. Netzwerkkonfiguration wird geschrieben ...

Netzwerkeinstellungen für dieses Gerät werden geändert. Die neuen Einstellungen werden gespeichert. Bitte warten Sie einen Moment.

Bitte einen Moment warten. Netzwerk wird initialisiert ...

Netzwerkeinstellungen für dieses Gerät werden initialisiert. Bitte warten Sie einen Moment.

Papier [TRAY (FACH)] ist leer Stellen Sie [MEDIA_SIZE (MEDIEN_GRÖSSE)] ein Fehler: 490, 491, 492, 493, 494

Es ist kein Papier im angegebenen Fach eingelegt. Legen Sie Papier der angegebenen Größe ein.

[TRAY (FACH)] Kassette fehlt. Öffnen und Schließen Sie das angegebene Papierfach. Fehler: 440, 441, 430, 431, 432, 433

Das Fach ist nicht eingesetzt. Setzen Sie die Kassette ein. Wenn die Kassette bereits eingesetzt ist, ziehen Sie sie heraus und setzen Sie sie wieder ein.

Unzureichender Speicherplatz. Fehler: 420

Daten sind zu kompliziert. Fehlermeldung "Speicher voll" ist während der Verarbeitung aufgetreten. Reduzieren Sie die Menge der Druckdaten.

Resttonerbehälter voll Neue Tonerpatrone einsetzen. Fehler: 414, 415, 416, 417

Resttonerbehälter der Tonerkartusche ist voll. Durch Öffnen und Schließen der vorderen Abdeckung kann der Druckvorgang eine Zeitlang fortgesetzt werden, die Bildtrommel wird hierdurch allerdings beschädigt. Ersetzen Sie die Tonerkartusche so bald wie möglich durch eine neue.

C: Cyan (Blau), M: Magenta (Rot)

Toner leer. Mit neuer Tonerpatrone ersetzen. Fehler: 410, 411, 412, 413

Die angegebene Patrone ist leer.

Durch Öffnen und Schließen der vorderen Abdeckung kann der Druckvorgang eine Zeitlang fortgesetzt werden, die Bildtrommel wird hierdurch allerdings beschädigt. Ersetzen Sie die Tonerkartusche so bald wie möglich durch eine neue.

C: Cyan (Blau), M: Magenta (Rot), Y: Gelb, K: Schwarz

C Nicht empfohlene Toner. Fehler: 552, 556, 616, 622

Die eingelegte Tonerpatrone C (Cyan, Blau) ist nicht optimal.

Wir empfehlen die Verwendung einer optimalen Tonerpatrone.

M Nicht empfohlene Toner. Fehler: 551, 555, 615, 621

Die eingelegte Tonerpatrone M (Magenta, Rot) ist nicht optimal.

Wir empfehlen die Verwendung einer optimalen Tonerpatrone.

Y Nicht empfohlene Toner.Fehler: 550, 554, 614, 620

Die eingelegte Tonerpatrone in der Farbe Y (Gelb) ist nicht optimal.

Wir empfehlen die Verwendung einer optimalen Tonerpatrone.

K Nicht empfohlene Toner.Fehler: 553, 557, 617, 623

Die eingelegte Tonerpatrone in der Farbe K (Schwarz) ist nicht optimal.

Wir empfehlen die Verwendung einer optimalen Tonerpatrone.

Toner nicht eingelegt. Fehler: 610, 611, 612, 613

Die auf dem Bildschirm angezeigte Farbtonerpatrone ist nicht eingelegt.

Legen Sie die Tonerpatrone ein.

C: Cyan (Blau), M: Magenta (Rot), Y: Gelb, K: Schwarz

Sensorfehler Bildtrommel Bildtrommel überprüfen. Fehler: 540, 541, 542, 543

Ein Tonersensorfehler ist in der auf dem Bildschirm angezeigten Bildtrommel aufgetreten.

Deinstallieren Sie die Bildtrommel und installieren Sie sie anschließend erneut.

Wenn die Meldung weiterhin angezeigt wird, nehmen Sie die Tonerpatrone heraus und setzen Sie sie wieder ein.

Wenn die Tonerpatrone nicht eingelegt ist, legen Sie sie ein.

C: Cyan (Blau), M: Magenta (Rot), Y: Gelb, K: Schwarz

Es wurden mehrere Blätter Papier eingelegt. Papier in [TRAY (FACH)] erneut einlegen. Fehler: 401

In das angegebene Fach wurden mehrere Blätter Papier gleichzeitig eingelegt.
Entfernen Sie die Kassette aus dem Fach und legen Sie dann das Papier erneut ein.

Papierformatfehler. Papier in [TRAY (FACH)] erneut einlegen. Fehler: 400

Es ist ein Papiergrößenfehler im angegebenen Fach aufgetreten. Stellen Sie sicher, dass die Größe des in das Fach eingelegten Papiers mit der [Paper Size (Papiergröße)]-Einstellung auf dem Bedienfeld übereinstimmt. Legen Sie Papier gemäß der eingestellten Papiergröße und Ausrichtung ein.

Wenn die Einstellung auf dem Bedienfeld falsch ist, brechen Sie zuerst den Druckvorgang ab, stellen Sie die richtige Papiergröße in [Paper Size (Papierformat)] auf den Bedienfeld ein und drucken Sie anschließend erneut. Stellen Sie sicher, dass die Kassette nach dem Start des Druckvorgangs nicht mehrere Blätter Papier gleichzeitig zuführt. Ist dies der Fall, entfernen Sie das Papier und legen es anschließend richtig ein.

Ein Papierstau ist aufgetreten. Öffnen Sie das Ausgabefach, um das Papier zu entfernen. Fehler: 390

Im Papiereinzugsweg des Mehrzweckfachs liegt ein Papierstau vor. Entfernen Sie das feststeckende Papier. Wenn die Kante des gestauten Papiers nicht sichtbar ist, öffnen Sie die vordere Abdeckung und entfernen Sie das Papier.

Ein Papierstau ist aufgetreten. Ziehen Sie das Papier-[TRAY (FACH)] heraus und entfernen Sie anschließend das Papier. Fehler: 391, 392, 393

Im Papiereinzugsweg des angegebenen Fachs liegt ein Papierstau vor.
Ziehen Sie die Kassette heraus und entfernen Sie anschließend das Papier. Wenn mehrere Blätter Papier gleichzeitig eingelegt wurden, entfernen Sie das Papier und legen Sie es erneut ein.
Stellen Sie sicher, dass die Papieranschläge in richtiger Position stehen.

Ein Papierstau ist unterhalb der Bildtrommel oder in der Nähe der Fixiereinheit aufgetreten. Papier bitte entfernen. Fehler: 380, 381, 382, 383, 385, 389

Ein Papierstau ist im Gerät aufgetreten.
Öffnen Sie das Ausgabefach und entfernen Sie das gestaute Papier.

Ein Papierstau ist unterhalb der Transportbandeinheit oder in der Fixiereinheit aufgetreten. Papier bitte entfernen. Fehler: 370, 371, 372

Ein Papierstau ist im Inneren des Geräts aufgetreten.
Öffnen Sie das Ausgabefach und entfernen Sie das gestaute Papier.

Lebensdauer der Bildtrommel. Setzen Sie bitte eine neue Bildtrommeleinheit ein. Fehler: 350, 351, 352, 353

Die auf dem Bildschirm angezeigte Bildtrommel hat ihre Lebenszeit erreicht.
Ersetzen Sie die Bildtrommel durch eine neue.
Durch Öffnen und Schließen des Ausgabefachs kann der Druckvorgang eine Zeitlang fortgesetzt werden. Ersetzen Sie die Bildtrommel aber so bald wie möglich durch eine neue.
C: Cyan (Blau), M: Magenta (Rot), Y: Gelb, K: Schwarz

Lebensdauer der Bildtrommel. Setzen Sie bitte eine neue Bildtrommeleinheit ein. Fehler: 560, 561, 562, 563, 564, 565, 566, 567

Die auf dem Bildschirm angezeigte Bildtrommel hat ihre Lebenszeit erreicht.
Ersetzen Sie die Bildtrommel durch eine neue.
C: Cyan (Blau), M: Magenta (Rot), Y: Gelb, K: Schwarz

Lebensdauer der Bildtrommel. Setzen Sie bitte eine neue Bildtrommeleinheit ein. Fehler: 680, 681, 682, 683

Der Druckvorgang wurde angehalten, da die auf dem Bildschirm angezeigte Bildtrommel ihre Lebenszeit erreicht hat. Zum Drucken, tauschen Sie sie durch eine neue Bildtrommel aus.
C: Cyan (Blau), M: Magenta (Rot), Y: Gelb, K: Schwarz

Fixiereinheit Lebensdauer. Neue Fixiereinheit einsetzen. Fehler: 354

Die Fixiereinheit hat ihre Lebensdauer erreicht.
Ersetzen Sie die Fixiereinheit durch eine neue.
Durch Öffnen und Schließen des Ausgabefachs kann der Druckvorgang eine Zeitlang fortgesetzt werden. Ersetzen Sie die Fixiereinheit so bald wie möglich durch eine neue, damit die Druckqualität beibehalten wird.

Transportbandeinheit Lebensdauer. Neue Transportbandeinheit einsetzen. Fehler: 355

Die Transportbandeinheit hat ihre Lebensdauer erreicht.
Ersetzen Sie die Transportbandeinheit durch eine neue.
Durch Öffnen und Schließen des Ausgabefachs kann der Druckvorgang eine Zeitlang fortgesetzt werden. Ersetzen Sie die Fixiereinheit so bald wie möglich durch eine neue, damit die Druckqualität beibehalten wird.

Die Fixiereinheit ist nicht korrekt eingesetzt. Fixiereinheit erneut einsetzen. Fehler: 348

Die Fixiereinheit ist nicht korrekt eingesetzt. Entfernen Sie die Fixiereinheit und setzen Sie sie erneut ein. Wenn der Fehler nach dem neuen Einsetzen weiterhin besteht, ersetzen Sie die Fixiereinheit durch eine neue.

Resttonerbehälter voll. Neue Transportbandeinheit einsetzen. Fehler: 356

Resttoner der Transportbandeinheit ist voll. Ersetzen Sie die Transportbandeinheit durch eine neue. Durch Öffnen und Schließen des Ausgabefachs kann der Druckvorgang eine Zeitlang fortgesetzt werden. Ersetzen Sie die Transportbandeinheit so bald wie möglich durch eine neue, damit die Druckqualität beibehalten wird.

Die Tonerpatrone ist nicht richtig eingelegt. Fehler: 544, 545, 546, 547

Die auf dem Bildschirm angezeigte Farbtonepatrone ist nicht eingelegt.
Stellen Sie sicher, dass der Hebel auf der Tonerpatrone vollständig herumgedreht ist und dass das Sicherheitsband entfernt wurde.
C: Cyan (Blau), M: Magenta (Rot), Y: Gelb, K: Schwarz

Bildtrommel nicht korrekt eingesetzt. Bildtrommel überprüfen. Fehler: 340, 341, 342, 343

Die angezeigte Bildtrommel ist nicht korrekt eingesetzt.
Entfernen Sie die Bildtrommel und setzen Sie sie erneut ein.
C: Cyan (Blau), M: Magenta (Rot), Y: Gelb, K: Schwarz

Die Fixiereinheit ist nicht korrekt eingesetzt. Fixiereinheit erneut einsetzen. Fehler: 320

Die Fixiereinheit ist nicht korrekt eingesetzt. Entfernen Sie die Fixiereinheit und setzen Sie sie erneut ein.

Transportbandeinheit nicht korrekt eingesetzt. Transportbandeinheit erneut einsetzen. Fehler: 330

Die Transporteinheit ist nicht korrekt eingesetzt. Entfernen Sie die Transporteinheit und setzen Sie sie erneut ein.

[COVER (ABDECKUNG)] offen. Fehler: 310

Angegebene Abdeckung ist geöffnet. Schließen Sie die Abdeckung.
Fehler: 310 Das Ausgabefach.

Ausschalten/Einschalten

Schalten Sie das Gerät aus und dann wieder an.
Wenn der gleiche Fehler erneut auftritt, kontaktieren Sie Ihren Vertragshändler.

Eine Prüfung ist erforderlich.

Schalten Sie das Gerät aus und dann wieder an.
Wenn der gleiche Fehler erneut auftritt, kontaktieren Sie Ihren Vertragshändler.

Abbruch ...

Während des Kopiervorgangs wurde die Taste "Abbrechen" gedrückt. Der Kopierauftrag wird abgebrochen. Bitte warten Sie einen Moment.

Die Abdeckung für die automatische Dokumentenzufuhr (ADF) ist geöffnet.

Die ADF-Abdeckung des Scanners ist geöffnet. Schließen Sie die Abdeckung.

Ein Dokumentenstau ist aufgetreten. Öffnen Sie zur Überprüfung die Abdeckung des automatischen Dokumenteinzugs (ADF) auf dem Scanner.

Papierstau im automatischen Dokumenteinzug auf dem Scanner.
Öffnen Sie die ADF-Abdeckung und entfernen Sie das gestaute Papier.

Fehler Scannerlampe. Prüfen Sie die Lampe.

Lichtstärke des Scanners ist gering. Wenden Sie sich an Ihren Vertragshändler.

Ausschalten/Einschalten Druckschlittenfehler <1>

Ein Fehler auf dem Druckschlitten des Scanners ist aufgetreten. Schalten Sie das Gerät aus und dann wieder an.
Wenn der gleiche Fehler erneut auftritt, kontaktieren Sie Ihren Vertragshändler.

USB-Speicher voll

"Scan an USB-Speicher" wurde abgebrochen, weil der USB-Speicher voll ist.
Überprüfen Sie den freien Speicherplatz im USB-Speicher.

Datei konnte nicht in den USB-Speicher geschrieben werden.

Der USB-Speicher ist schreibgeschützt. Entfernen Sie den Schreibschutz.

USB-Speicher getrennt.

Der USB-Speicher wurde während der Durchführung von "Scan an USB-Speicher" entfernt. Schließen Sie den USB-Speicher an und versuchen Sie es erneut.

Verbindung mit PC fehlgeschlagen.

Es wurde kein Computer für "Scan an Computer" gefunden. Stellen Sie sicher, dass Ihr Computer eingeschaltet und beispielbar ist.

Zum Löschen der Meldung drücken Sie [Close (Schließen)].

 Probleme mit An Computer scannen (Anleitung für Fortgeschrittene)

Nicht ausreichender Speicher während Rx.

Während des Faxempfangs ist die Fehlermeldung "Speicher voll" aufgetreten. Stellen Sie sicher, dass ein Speicher verfügbar ist.

Kommunikationsfehler

Ein Fehler ist während der Faxübertragung bzw. des Faxempfangs aufgetreten.

Telefon

Das externe Telefon wird verwendet. Verwenden Sie das Gerät nachdem Sie das aktuelle Gespräch beendet haben.

Dateiübertragungsfehler

Ein Fehler, wie etwa eine Fehlfunktion des Servers oder die Trennung des LAN-Kabels, ist während der Durchführung von Scan an Gemeinsamen Ordner aufgetreten.

Überprüfen Sie die Netzwerkverbindung.

Zum Löschen der Meldung drücken Sie [Close (Schließen)].

Bitte überprüfen Sie die SMTP-Einstellungen.

Verbindung zum SMTP-Server nicht möglich. Überprüfen Sie die Netzwerkeinstellungen.

Bitte überprüfen Sie die POP3-Einstellungen.

Verbindung zum POP3-Server nicht möglich. Überprüfen Sie die Netzwerkeinstellungen.

SMTP-Anmeldung fehlgeschlagen.

Der Anmeldeversuch am SMTP-Server führte zu einem Authentifizierungsfehler. Überprüfen Sie die Netzwerkeinstellungen.

SMTP Authentifizierung Nicht unterstützt

Der SMTP-Server unterstützt das Authentifizierungssystem nicht.

Überprüfen Sie die Netzwerkeinstellungen.

POP3-Anmeldung fehlgeschlagen.

Der Anmeldeversuch am POP3-Server führte zu einem Authentifizierungsfehler.

Überprüfen Sie die Netzwerkeinstellungen.

Erfassung der Ziel-IP fehlgeschlagen. Bitte überprüfen Sie die DHCP-Einstellungen.

Der DHCP-Server kann nicht erkannt werden. Überprüfen Sie die Netzwerkverbindung.

Bitte überprüfen Sie die DNS-Einstellungen.

Verbindung zum DNS-Server nicht möglich. Überprüfen Sie die Netzwerkverbindung.

Bitte die Servereinstellungen prüfen.

Verbindung zum Dateiserver nicht möglich. Überprüfen Sie die Netzwerkeinstellungen.

Server-Anmeldung fehlgeschlagen.

Anmeldung am Dateiserver fehlgeschlagen. Überprüfen Sie die Servereinstellungen.

Verzeichniseingabe fehlgeschlagen.

Verbindung zum Verzeichnis des FTP-Servers fehlgeschlagen. Überprüfen Sie die Servereinstellungen.

Änderung des Datenübertragungstyps ist fehlgeschlagen.

Dateiübertragung fehlgeschlagen, weil Dateiübertragungstyp vom FTP-Server nicht unterstützt wurde. Ändern Sie den FTP-Übertragungstyp auf "binär".

Schreiben auf Datei fehlgeschlagen.

Während der Funktion "Scan an gemeinsamen Ordner" konnten Dateien nicht geschrieben werden. Überprüfen Sie die Zugriffsrechte für den gemeinsamen Ordner.

FTP-Ziel voll.

Wenig Speicherplatz im FTP-Server. Löschen Sie unnötige Dateien und sorgen Sie für freien Speicherplatz.

Bitte ändern Sie den Dateinamen.

Die angegebene Dateiname wird nicht unterstützt. Überprüfen Sie die Einstellungen des FTP-Servers und ändern Sie den Dateinamen.

Kommunikationsprotokoll nicht unterstützt.

Server unterstützt CIFS bzw. FTP nicht. Überprüfen Sie die Servereinstellungen.

Bitte prüfen Sie den Netzwerk-Freigabennamen.

Der Name des gemeinsamen Netzwerkordners ist nicht korrekt. Überprüfen Sie den Ordernamen.

Bitte USB-Speicher anschließen.

Es wurde versucht, die Funktionen "Scan an USB-Speicher" oder "Drucken vom USB-Speicher" mit nicht angeschlossenem USB-Speicher durchzuführen. Schließen Sie den USB-Speicher an.

Kassette für [TRAY (FACH)] fehlt.

Die Kassette im angegebenen Fach wird herausgezogen. Setzen Sie die Kassette ein.

Fehler bei der Zugangsbeschränkung Schwarzweißdruck wurde aufgrund der Farbdruckbeschränkung durchgeführt.

Ein Farbdruckauftrag wurde aufgrund eines nicht autorisierten Benutzers in einen Schwarzweißdruckauftrag umgewandelt. Kontaktieren Sie Ihren Administrator für den Farbdruck.

Fehler bei der Zugangsbeschränkung Daten wurden aufgrund der Farbdruckbeschränkung gelöscht.

Ein Farbdruckauftrag wurde aufgrund eines nicht autorisierten Benutzers gelöscht. Kontaktieren Sie Ihren Administrator für den Farbdruck.

Eingeschränkter Zugriffsfehler Daten wurden aufgrund von Druckeinschränkungen gelöscht.

Ein Druckauftrag wurde aufgrund eines nicht autorisierten Benutzers gelöscht. Kontaktieren Sie Ihren Administrator für den Druck.

Nicht kompatibles USB-Gerät angeschlossen. Entfernen Sie das angeschlossene USB-Gerät.

Nicht unterstütztes USB-Gerät angeschlossen. Entfernen Sie das USB-Gerät.

Bitte entfernen Sie das angeschlossene USB-Gerät. USB-Gerät ist nicht erkannt worden.

Das angeschlossene USB-Gerät wurde nicht erkannt. Entfernen Sie das USB-Gerät.

Bitte den USB-Hub entfernen. USB-Hub ist angeschlossen.

Ein USB-Hub ist angeschlossen. Entfernen Sie den USB-Hub. Dieses Gerät unterstützt den USB-Hub nicht.

Eine Prüfung ist erforderlich. SIP Fehler

Schalten Sie das Gerät aus und dann wieder an. Wenn der gleiche Fehler erneut auftritt, kontaktieren Sie Ihren Vertragshändler.

Auftragsprotokoll Datenbankfehler

Ein Datenbankzugriffsfehler ist während des Schreibens bzw. Lesens des Auftragsprotokolls aufgetreten. Ein- und Ausschalten des Geräts könnte das Problem lösen. Zum Löschen der Meldung drücken Sie [Close (Schließen)].

Puffer für Auftragsprotokolle voll (alte Protokolle löschen)

Alte Auftragsprotokolle wurden gelöscht, da der Puffer für Auftragsprotokolle voll war.

Ein Dekodierungsfehler ist aufgetreten. Prüfen Sie die Bilddaten.

Ein Fehler ist bei den an das Gerät gesendeten Bilddaten aufgetreten. Prüfen Sie die Bilddaten.

Der Vorgang wurde abgebrochen, da kein Platz auf dem Gerät ist. Geben Sie bitte genügend Speicherplatz frei, indem Sie den Verbrauch reduzieren und versuchen Sie es dann erneut.

Verarbeiten von Daten wurde aufgrund des vollen Speichers abgebrochen.
Reduzieren Sie den Verbrauch auf dem Gerät, um verfügbaren Speicher sicherzustellen und versuchen Sie es anschließend erneut.

Vorgang wurde durch einen Gerätefehler abgebrochen. Nach Wartung oder Ersatz des Geräts, versuchen Sie es bitte erneut.

Verarbeiten von Daten wurde abgebrochen, weil ein Fehler im Gerät aufgetreten ist.
Reparieren oder ersetzen Sie das Gerät und versuchen Sie es anschließend erneut.

Zugriff auf PC verweigert. Bitte den PC überprüfen.

Anschließen an einen Computer beim Durchführen von "Scan an Computer" fehlgeschlagen. Überprüfen Sie die Einstellungen auf dem Computer.

 Probleme mit An Computer scannen (Anleitung für Fortgeschrittene)

Löschen von Daten.

Dieses Gerät hat keinen Toner mehr. Daten für Farbdruck werden gelöscht.
Bitte warten Sie einen Moment.

PDF Fehler

Die PDF-Datei ist beschädigt.
Überprüfen Sie die Datei.

Diese PDF-Datei ist kennwortgeschützt.

Diese PDF-Datei ist kennwortgeschützt. Geben Sie das Kennwort zum Drucken ein.

Gültiges Kennwort erforderlich, um Dokument zu drucken.

Dieses PDF muss authentifiziert werden. Geben Sie das Kennwort zum Drucken ein.

Keine Kommunikation mit dem SNTP Server.

Erhalt der aktuellen Zeit vom SNTP Server fehlgeschlagen. Überprüfen Sie den Server.

USB-Speicher getrennt.

Der USB-Speicher wurde während des Druckens vom USB-Speicher entfernt. Während des Druckvorgangs USB-Speicher nicht entfernen.

Die Datei kann nicht geöffnet werden.

Die angegebene Datei konnte nicht geöffnet werden. Überprüfen Sie die Datei.

Die Datei kann nicht gelesen werden.

Dateien konnten nicht gelesen werden. Überprüfen Sie das Gerät, in dem die Dateien gespeichert sind.

Sensorfehler Bildtrommel.

Der Tonersensorfehler ist in der auf dem Bildschirm angezeigten Bildtrommel aufgetreten.
Deinstallieren Sie die Bildtrommel und installieren Sie sie anschließend erneut.
Wenn die Meldung weiterhin angezeigt wird, nehmen Sie die Tonerkartusche heraus und setzen Sie sie wieder ein.

**Rückwärtiges Ausgabefach ist geöffnet, damit ist 2-seitiges Drucken deaktiviert.
Fehlercode: 581**

2-seitiges Drucken fehlgeschlagen, weil das rückwärtige Ausgabefach geöffnet ist.
Schließen Sie das rückwärtige Ausgabefach und versuchen Sie es erneut.

Der Druckvorgang wurde angehalten. Das hintere Ausgabefach wurde während des Druckvorgangs geöffnet. Öffnen Sie das Ausgabefach. Fehlercode: 409

Das rückwärtige Ausgabefach wurde während eines Duplex-Drucks bewegt.
Schließen Sie das rückwärtige Ausgabefach und entfernen Sie das gestaute Papier im Inneren des Geräts.

Toner leer. Mit neuer Tonerpatrone ersetzen.

Die angegebene Patrone ist leer.
Ersetzen Sie die leere Tonerpatrone durch eine neue.

Wartezeitlimit in Menü ist deaktiviert. Drucken, außer über USB, ist deaktiviert.
Löschen Sie den Seitenpuffer und aktivieren Sie das Zeitlimit im Menü.

Wartezeitlimit ist deaktiviert.

Zu wenig Speicher bei Fax-Tx-Reservierung.

Ein Speichermangelfehler ist bei der Funktion "Scan an Fax" aufgetreten.
Führen Sie Folgendes durch, um den verfügbaren Speicher zu erhöhen.

- Überprüfen Sie die reservierte Übertragung.
- Drucken Sie die empfangenen Dokumente mit vertraulichem Empfang.
- Löschen Sie die im Bulletinfach gespeicherten Dokumente und empfangenen Bilder mit der Funktion „Sicherer Empfang“.

Unzureichender Speicherplatz.

Ein Speichermangelfehler ist während des Faxempfangs aufgetreten.
Führen Sie Folgendes durch, um den verfügbaren Speicher zu erhöhen.

- Überprüfen Sie die reservierte Übertragung.
- Prüfen Sie, ob ein Papierstau vorliegt, oder das Papier aus ist.
- Drucken Sie die empfangenen Dokumente mit vertraulichem Empfang.
- Löschen Sie die im Bulletinfach gespeicherten Dokumente und empfangenen Bilder mit der Funktion „Sicherer Empfang“.

E-Mail-Empfang wurde abgebrochen.

E-Mail-Empfang wurde abgebrochen, weil das Format der E-Mail nicht unterstützt wird oder die beigefügte Datei zu groß ist.
Überprüfen Sie Dateiformat und Dateigröße der angehängten Datei.

Drahtlos-Einstellungen sind unvollständig.

Falsche Werte wurden eingestellt oder Elemente in den drahtlosen LAN-Einstellungen wurden nicht eingestellt.
Drahtlose Einstellungen überprüfen.

Keine Verbindung zum drahtlosen Zugangspunkt.

Keinen drahtlosen LAN-Zugangspunkt gefunden.
Stellen Sie sicher, dass der Zugangspunkt eingeschaltet ist.
Unterbrechen Sie die Verbindung zum Wireless LAN und stellen Sie sie wieder her.

Drahtlose Inbetriebnahme fehlgeschlagen.

Schalten Sie das Gerät aus, prüfen Sie, ob das Drahtlos-LAN-Modul richtig installiert ist und starten Sie das Gerät dann neu. Falls der Fehler weiterhin auftritt, wenden Sie sich an Ihren Händler.

Firmware-Update-Fehler Bitte versuchen Sie es erneut. Wenn das Netzwerk nicht funktioniert, versuchen Sie bitte das Firmware-Update über USB durchzuführen.

Firmware-Update fehlgeschlagen. Führen Sie das Update erneut durch.

Registrieren bei Google Cloud Print. Schalten Sie das Gerät nicht aus, bis die Registrierung abgeschlossen ist.

Dieses Gerät wird beim Google Cloud Print Service registriert. Bitte warten Sie einen Moment.

Löschen von Google Cloud Print.



Dieses Gerät wird vom Google Cloud Print Service entfernt. Bitte warten Sie einen Moment.

Achtung, unbekanntes Verbrauchsmaterial erkannt Gehen Sie ins Benutzerhandbuch "Fehlerbehebung", um den Betrieb wiederherzustellen Fehler: 709

Sie erhalten möglicherweise nicht die beste Leistung des Druckers und verzeichnen dabei auch eine Abnahme der Druckqualität bei der Verwendung von unbekanntem Verbrauchsmaterial.

Defekte, die von der Verwendung unbekannter Verbrauchsstoffe herrühren, werden kostenpflichtig repariert, selbst wenn sie während der Garantie- oder der Gewährleistungszeit auftreten, und werden nicht von Wartungsverträgen abgedeckt. Ungeachtet der vorgenannten Punkte führen Sie zur Verwendung unbekannter Verbrauchsstoffe die folgenden Schritte durch.

Um diese Risiken zu akzeptieren und die Funktion wiederherzustellen;

- (1) Unterbrechen Sie die Stromversorgung des Druckers.**
- (2) Drücken Sie auf die Schaltfläche  (LÖSCHEN) und halten Sie sie gedrückt. Schalten Sie nun Ihren Drucker an.**
- (3) Nach dem Start lassen Sie die Schaltfläche  (LÖSCHEN) wieder los.**

Hinweis: Dieser Vorgang wird zum späteren Nachlesen aufgezeichnet.

Ersetzen Sie die Bildtrommel. Noch [PAGES (SEITEN)] Seiten.

Die auf dem Bildschirm angezeigte Bildtrommel hat ihre Lebenszeit erreicht.

Ersetzen Sie die Bildtrommel durch eine neue.

C: Cyan (Blau), M: Magenta (Rot), Y: Gelb, K: Schwarz

Zeitüberschreitung bei Datenempfang.

Daten konnten nach einem bestimmten Zeitraum nicht empfangen werden.
Drücken Sie [Device Settings (Geräteeinstellungen)], wählen Sie [Admin Setup (Admin-Einrichtung)] > [Print Setup (Druckeinstellung)] > [Print menu (Menü „Drucken“)] > [Printer Adjust (Druckereinstellung)] > [Timeout Injob (Zeitüberschreitung Injob)] auf dem Touch Panel und wählen Sie anschließend eine längere Zeitüberschreitung für Drucken aus.

IPv4-Adresskonflikt. Ändern Sie bitte die IPv4 Adresse.

Die diesem Gerät zugewiesene IP-Adresse überschneidet sich mit der eines anderen Geräts.
Überprüfen Sie die IP-Adressen und weisen Sie dann eine andere IP-Adresse zu.

Auf allen Seiten wurden leere Seiten entdeckt. Überprüfen Sie bitte die Einstellung des Dokuments.

Gescannte Seiten sind alle leer. Drehen Sie das Dokument um.

Da die Papiereinstellung keinen Duplex-Druck zugelassen hat, wurde Simplex-Druck durchgeführt.

Duplex-Druck ist für das angegebene Papier nicht verfügbar.
Überprüfen Sie die Größe und die Papierstärke.
Drücken Sie [Close (Schließen)].

Ändern der Sprache. Bedienfeld ist deaktiviert.

Anzeigesprache wird geändert.
Bitte warten Sie einen Moment.

Ändern der Sprache fehlgeschlagen. Fehlernr.: %CODE%

Ändern der Anzeigesprachen fehlgeschlagen. Drücken Sie die Einschalttaste, um das Gerät auszuschalten, und dann wieder einzuschalten.

Anormalität der internen Datenbank ermittelt. Die Daten müssen gelöscht werden. Nachdem Sie auf [Format (Format)] gedrückt haben, werden die Daten gelöscht und ein Neustart wird durchgeführt.

Datenbank konnte nicht wieder hergestellt werden.
Um die Datenbank zu löschen, drücken Sie [Format (Format)].

Kann nicht gedruckt werden, weil der Saldo Ihres Sammelkontos 0 ist. Benutzername zum Drucken: [USERNAME (BENUTZERNAME)] Name des Sammelkontos für unzureichenden Saldo: [ACCOUNTNAME (KONTOBEZEICHNUNG)] Um den Druckauftrag fortzusetzen, erhöhen Sie den Saldo und wählen Sie [Start (Start)]. Zur Erhöhung des Saldos, kontaktieren Sie bitte Ihren Geräteadministrator. Um den Druckauftrag abzubrechen, wählen Sie [Cancel (Abbrechen)].

Die Anzahl der Druckaufträge überschreitet das Limit. Es werden keine Druckaufträge mehr zugelassen.
Kontaktieren Sie Ihren Administrator.

10

Betriebsverwaltung/ Technische Daten

Ändern des Administratorkennworts

Einsparung des Stromverbrauchs mit der Funktion Energiesparmodus

Technische Daten

In diesem Abschnitt wird beschrieben, wie das Gerät und seine Spezifikationen verwaltet werden.

Ändern des Administratorkennworts

Zur Verbesserung der Sicherheit wird empfohlen, das Administratorkennwort zu ändern. Legen Sie das Administratorkennwort mit 6 bis 12 alphanumerischen Zeichen fest. Vergessen Sie nicht das Kennwort festzulegen.

- 1 Drücken Sie [Geräteeinstellungen] auf dem Bedienfeld.
- 2 Drücken Sie mehrmals ▲ oder ▼ und anschließend [Admin Setup (Admin Setup)].
- 3 Geben Sie Administratorname und Kennwort ein und drücken Sie auf [OK (OK)].
Der werksseitig eingestellte Administratorname und das Kennwort sind jeweils „admin“ und „999999“.
- 4 Drücken Sie ▲ oder ▼ mehrmals und drücken Sie anschließend [Manage Unit (Management)].
- 5 Drücken Sie mehrmals ▲ oder ▼ und anschließend [Admin Password (Adminkennwort)].
- 6 Geben Sie dein neues Kennwort ein und drücken Sie dann auf [OK].
- 7 Geben Sie das Kennwort erneut ein.
- 8 Drücken Sie auf [OK].

Einsparung des Stromverbrauchs mit der Funktion Energiesparmodus

Das Gerät verfügt über drei Energiesparmodi: Energiesparmodus, Ruhezustand und Tiefer Ruhezustand.

Im Energiesparmodus schaltet die Anzeige ab und die Energiesparanzeige leuchtet oder blinkt.

Drücken Sie die  (ENERGIESPARMODUS)-Schaltfläche, damit sich das Gerät in den Energiesparmodus begibt.

Wenn das Gerät für eine gewisse Zeit nicht betrieben wird (werksseitig auf 1 Minute eingestellt), begibt sich das Gerät automatisch in den Energiesparmodus.

Wenn das Gerät für eine gewisse Zeit nicht betrieben wird (werksseitig auf 15 Minute eingestellt) und sich bereits im Energiesparmodus befindet, begibt es sich in den Ruhezustand oder in den Tiefen Ruhezustand.



- Einzelheiten zum Ändern der Leerlaufzeit, die vergeht, bevor sich das Gerät in den Energiesparmodus begibt, siehe „Legen Sie die Länge der Leerlaufzeit fest, die vergeht, bis der Energiesparmodus aktiv wird.“.
- Details zum Einstellen der Leerlaufzeit vor dem Schlafmodus finden Sie unter "Festlegen der Länge der Leerlaufzeit, die vergeht, bis der Ruhezustand aktiv wird".

Drücken Sie die  (ENERGIESPARMODUS)-Schaltfläche, damit das Gerät aus dem Energiesparmodus geholt wird. Das Gerät wird auch aus dem Energiesparmodus geholt, wenn einige Daten von einem Computer oder einem anderen Gerät empfangen werden oder wenn ein Dokument eingerichtet wird.

- Legen Sie die Länge der Leerlaufzeit fest, die vergeht, bis der Energiesparmodus aktiv wird.
- Festlegen der Länge der Leerlaufzeit, die vergeht, bis der Ruhezustand aktiv wird
- Einschränkungen bei der Energiesparfunktion
- Gerät automatisch abschalten (Autom. Abschaltung)
- Festlegen der Länge der Leerlaufzeit, die vergeht, bis die Autom. Abschaltung funktioniert

Legen Sie die Länge der Leerlaufzeit fest, die vergeht, bis der Energiesparmodus aktiv wird.

- 1 Drücken Sie [Geräteeinstellungen] auf dem Bedienfeld.
- 2 Drücken Sie mehrmals ▲ oder ▼ und anschließend [Admin Setup (Admin Setup)].
- 3 Geben Sie Administratorname und Kennwort ein und drücken Sie auf [OK (OK)].
Der werksseitig eingestellte Administratorname und das Kennwort sind jeweils „admin“ und „999999“.
- 4 Drücken Sie ▲ oder ▼ mehrmals und drücken Sie anschließend [Manage Unit (Management)].
- 5 Drücken Sie auf [Energiesparmodus].
- 6 Drücken Sie auf [Stromsparzeit]
- 7 Wählen Sie eine Übertragungszeit.

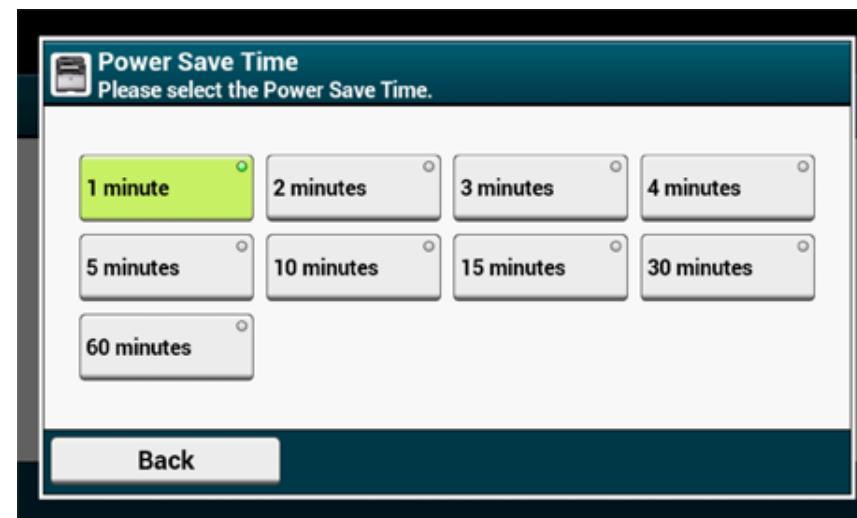

Festlegen der Länge der Leerlaufzeit, die vergeht, bis der Ruhezustand aktiv wird

- 1 Drücken Sie [Geräteeinstellungen] auf dem Bedienfeld.
- 2 Drücken Sie mehrmals ▲ oder ▼ und anschließend [Admin Setup (Admin Setup)].
- 3 Geben Sie Administratormame und Kennwort ein und drücken Sie auf [OK (OK)].
Der werksseitig eingestellte Administratormame und das Kennwort sind jeweils „admin“ und „999999“.
- 4 Drücken Sie ▲ oder ▼ mehrmals und drücken Sie anschließend [Manage Unit (Management)].
- 5 Drücken Sie auf [Energiesparmodus].
- 6 Drücken Sie auf [Ruhezustand-Zeit].
- 7 Wählen Sie eine Übertragungszeit.

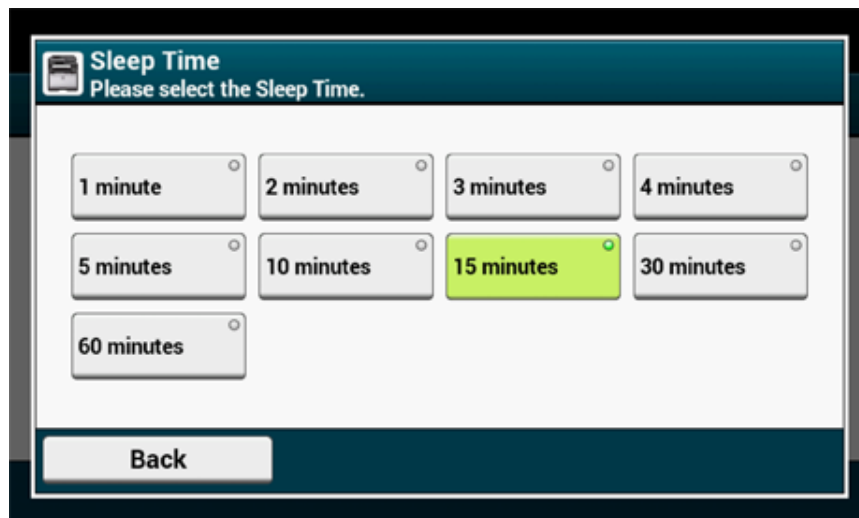

Einschränkungen bei der Energiesparfunktion

Das Gerät begibt sich in den folgenden Fällen nicht in den Ruhezustand.

- Wenn ein Fehler im Gerät auftritt
- Wenn eine verzögerte Faxübertragung eingerichtet ist
- Wenn eine Faxübertragung auf Wahlwiederholung wartet
- Die Zugriffskontrolle in den Einstellungen der Zugriffskontrolle und die Local IC-Karte bzw. die LDAP-IC-Karte in der Authentifizierungsmethode sind aktiviert.

Das Gerät begibt sich in den folgenden Fällen nicht in den Tiefen Ruhezustand.

- IPsec ist aktiviert.
- Es besteht eine TCP-Verbindung
Beispiel: Es besteht eine Verbindung mit Telnet oder FTP.
Wenn die Übergangszeit zum Ruhezustand oder zum Tiefen Ruhezustand aus dem Energiesparmodus abgelaufen ist und die Verbindung nicht besteht begibt sich das Gerät in den Ruhezustand.
- E-Mail-Empfang ist aktiviert
- Wireless LAN is enabled
- Google Cloud Print is enabled
- LLTD is enabled
- IPv6 Global Address is assigned

Im Tiefen Ruhezustand können Sie die folgenden Protokolle zum Drucken nicht verwenden.

- NBT

Im Ruhemodus können Sie weder suchen noch Einstellungen mit den folgenden Funktionen oder Protokollen vornehmen.

- NBT

Im Ruhemodus funktionieren die folgenden Protokolle mit Client-Funktionen nicht.

- E-Mail-Alarm*2
- SNMP Trap
- WINS*1
- SNTP*2

- *1 Die vergangene Zeit im Tiefen Ruhezustand ist in die Intervalle der WINS-Aktualisierungszeit nicht eingeschlossen.
Es werden keine regulären WINS-Aktualisierungen im Tiefen Ruhezustand ausgeführt. Mögliche Ergebnisse an Bezeichnungen, die im WINS-Server registriert sind, werden gelöscht.
- *2 Die vergangene Zeit im Tiefen Ruhezustand ist in die Intervalle der Benachrichtigungszeit des E-Mail-Alarms und den Intervallen der NPT-Server Aktualisierungszeit integriert.

In einer Netzwerkumgebung, in der eine große Anzahl an Paketen gesendet wird, wechselt das Gerät automatisch vom Tiefen Ruhezustand in den Ruhezustand und antwortet.

Wenn ein Terminal, welches Suchen mit Bonjour, wie Mac oder iPhone ausführt, mit dem gleichen Netzwerk verbunden ist, wechselt das Gerät automatisch vom Tiefen Ruhezustand in den Ruhezustand und antwortet.

Dieses Gerät begibt sich nach einer gewissen Zeit automatisch in den Tiefen Ruhezustand.

Gerät automatisch abschalten (Autom. Abschaltung)

Das Gerät ist mit einer automatischen Abschaltfunktion ausgestattet, die das Gerät automatisch ausschaltet, wenn es für eine gewisse Zeit nicht betrieben wird.

Es gibt drei Optionen für die Einstellung der Autom. Abschaltung. [Auto Config (Auto Konfig.)] ist werksseitig eingestellt.

- [Auto Config (Auto Konfig.)]: Das Gerät schaltet automatisch aus, nachdem es für eine gewisse Zeit nicht betrieben wurde, es sei denn es befindet sich in folgendem Zustand.
 - Ein LAN-Kabel ist mit dem Stecker der Netzwerkschnittstelle verbunden.
 - Ein Telefonkabel ist mit dem LINE-Stecker verbunden.
 - Drahtloses LAN ist aktiviert.
- [Enable (Aktivieren)]: Wenn Sie das Gerät über einen bestimmten Zeitraum nicht verwenden, schaltet es sich automatisch ab.
- [Disable (Deaktivieren)]: Deaktiviert die automatische Abschaltfunktion. Das Gerät schaltet sich nicht automatisch ab.



Das Gerät schaltet sich in den folgenden Fällen nicht automatisch ab.

- Wenn ein Fehler aufgetreten ist
- Wenn eine verzögerte Faxübertragung reserviert ist
- Wenn eine Faxübertragung auf eine Wahlwiederholung wartet

Befolgen Sie die nachfolgenden Schritte, um die Einstellung der Autom. Abschaltung zu ändern.

- 1 Drücken Sie [Geräteeinstellungen] auf dem Bedienfeld.
- 2 Drücken Sie mehrmals ▲ oder ▼ und anschließend [Admin Setup (Admin Setup)].
- 3 Geben Sie Administratorname und Kennwort ein und drücken Sie auf [OK (OK)].
Der werksseitig eingestellte Administratorname und das Kennwort sind jeweils „admin“ und „999999“.
- 4 Drücken Sie mehrmals ▲ oder ▼ und anschließend [User Install (Benutzerinstallation)].
- 5 Drücken Sie auf [Energieeinstellung].

- 6 Drücken Sie auf [Autom. Abschaltung].
- 7 Wählen Sie den Wert aus.

Festlegen der Länge der Leerlaufzeit, die vergeht, bis die Autom. Abschaltung funktioniert

- 1 Drücken Sie [Geräteeinstellungen] auf dem Bedienfeld.
- 2 Drücken Sie mehrmals ▲ oder ▼ und anschließend [Admin Setup (Admin Setup)].
- 3 Geben Sie Administratormame und Kennwort ein und drücken Sie auf [OK (OK)].
Der werksseitig eingestellte Administratormame und das Kennwort sind jeweils „admin“ und „999999“.
- 4 Drücken Sie ▲ oder ▼ mehrmals und drücken Sie anschließend [Manage Unit (Management)].
- 5 Drücken Sie auf [Energiesparmodus].
- 6 Drücken Sie auf [Autom. Abschaltungszeit].
- 7 Wählen Sie eine Übertragungszeit.

Auto Power Off Time
Please select the Auto Power Off Time.

1 hour	2 hours	3 hours
4 hours	8 hours	12 hours
18 hours	24 hours	

Back

Technische Daten

In diesem Abschnitt werden die Spezifikationen des Geräts beschrieben.

- Allgemeine Spezifikationen
- Technische Daten des Kopierers
- Technische Daten des Fax
- Technische Daten des Scanners
- Technische Daten des Druckers
- Technische Daten des Netzwerks
- Spezifikationen für drahtloses LAN (Option)

Allgemeine Spezifikationen

MFP-Modell	Modellnummer
MC573/ES5473 MFP	N36401A/N36401B

Option	MC573/ES5473 MFP	
CPU	ARM Prozessor (667 MHz)	
Arbeitsspeicher	DDR3 32 Bit 1 GB	
ROM	3 GB	
Gewicht (einschließlich Verbrauchsmaterialien)	Ca. 31 kg	
Abmessungen (L x B x H)	427 x 576 x 472 mm	
Stromversorgung	N36401A: 120V AC +/-10 N36401B: 230 V AC +/-10 %	
Stromverbrauch	Normalbetrieb	N36401A: 670 W / N36401B: 640 W
	Leerlauf	100 W
	Spitze	N36401A: 1240 W / N36401B: 1270 W
	Energiesparmodus	Weniger als 20 W
	Ruhezustandmodus	Weniger als 7,8 W
	Tiefer Ruhemodus	Weniger als 1,5 W
Betriebsbedingungen	Bei Betrieb	Temperatur: 10 - 32°C, Luftfeuchtigkeit: 20 - 80 % RH
	Leerlauf	Temperatur: 0 - 43°C, Luftfeuchtigkeit: 10 - 90 % RH
Schnittstelle	USB 2.0, Ethernet 10BASE-T/100BASE-TX/1000BASE-T, Host USB x 2 IEEE802.11 b/g/n/a Wireless LAN (Option)	
Anzeige	Farbiges Bedienfeld 7 Zoll, WVGA (800 x 480)	
Unterstütztes Betriebssystem	Windows 10/Windows 8.1/Windows Server 2012 R2/ Windows 8/Windows Server 2012/Windows 7/ Windows Vista/Windows Server 2008 R2/Windows Server 2008 Mac OS X 10.8.5 bis 10.11	

Technische Daten des Kopierers

Option		MC573/ES5473 MFP
Dokumentengröße	Automatischer Dokumenteneinzug (ADF)	A4, A5, A6, B5, B6, Letter, Legal 13/13,5/14, Executive, Statement, 8,5 SQ, Folio * DIN A6 Papier ist für Duplex-Scan nicht verfügbar.
	Dokumentglas	A4, A5, A6, B5, B6, B6 Halb, Letter, Executive, Statement, 8,5 SQ, 16K (197 x 273 mm, 195 x 270 mm, 184 x 260 mm), Karteikarte, 4 x 6 Zoll, 5 x 7 Zoll, Umschläge
Zeit für Erstkopie	Farbe	12 Sekunden
	Schwarzweiß	12 Sekunden
Kopien		Bis zu 999
Kopiergeschwindigkeit	Farbe	Bis zu 30 Zeichen/min.
	Schwarz-Weiß	Bis zu 30 Zeichen/min.

Technische Daten des Fax

Option		MC573/ES5473 MFP
Kompatibilität		ITU-T G3/Super G3
Kompressionsmethode		MH, MR, MMR, JBIG
Modemgeschwindigkeit		Bis zu 33,6 Kb/s
Linien		PSTN, PBX
Anschlusschnittstelle		RJ11 x 2 (Leitung/TEL)
Übertragungsgeschwindigkeit		Etwa 2 Sekunden/Seite (ITU-T nr.1, JBIG, Normal)
Größe des Dokumentenspeichers		256 MB
Kapazität des Dokumentenspeichers		Bis zu 8192 Seiten (ITU-T no.1, MMR, Normal)
Auflösung	Normal	8 Bildpunkte x 3,85 Zeilen/mm
	Fein	8 Bildpunkte x 7,7 Zeilen/mm
	Foto	8 Bildpunkte x 7,7 Zeilen/mm
	Extrafein	8 Bildpunkte x 15,4 Zeilen/mm

Technische Daten des Scanners

Option		MC573/ES5473 MFP
Typ		Dokumentenglas mit ADF-Funktion
Bildsensor		Farb-CIS
Lichtquelle		LED
Scan-Auflösung		600 x 600 dpi, 300 x 600 dpi
Dokumentenstärke	Automatischer Dokumenteneinzug (ADF)	64 - 105 g/m ² (17 - 28 lb)
	Dokumentglas	20 mm
Dokumenten-Aufnahmevermögen des ADF		50 Blatt 80 g/m ² und Gesamtstärke von 5 mm oder geringer.
Scanbereich	Automatischer Dokumenteneinzug (ADF)	Simplex: Bis zu 216 x 356 mm (8.5 x 14 Zoll) Duplex: Bis zu 216 x 356 mm (8.5 x 14 Zoll)
	Dokumentglas	216 x 297 mm (8,5 x 11,7 Zoll) oder weniger
Scangeschwindigkeit	Farbe	Etwa 30 Seiten/Minute (A4, 300 x 600 dpi, ADF Simplex)
	Schwarzweiß	Ca. 30 Seiten/Minute (A4, 600 x 600 dpi, ADF Simplex)

Technische Daten des Druckers

Option		MC573/ES5473 MFP
Druckverfahren		Aufnahmemethode trockene Elektrophotographie mit LED (Leuchtdiode)
Sprache der Seitenbeschreibung		PostScript 3, PCL5c, PCL6 (XL), EPSON FX, IBM ProPrinter, XPS, PDF (v1.7 oder früher)
Systemschriften		PCL: 91 europäische Schriftarten PS: 80 europäische Schriftarten
Auflösung		1200 x 1200 dpi, 600 x 600 dpi
Farbe		Gelb, Magenta, Cyan, Schwarz
Druckgeschwindigkeit		<ul style="list-style-type: none"> • A4 Simplex: Bis zu 30 S/m Duplex: Bis zu 14 ppm (Farbe) • Letter Simplex: Bis zu 31 S/m Duplex: Bis zu 14 ppm (Farbe)
Zeit für Ersten Ausdruck	Farbe	Ca. 7,5 Sekunden (A4)
	Schwarzweiß	Ca. 7,5 Sekunden (A4)
Papiergröße	Fach 1	Legal 13/13,5/14, Letter, Executive, A4, A5, A6, B5, B6, Statement, 8,5 SQ, Folio, 16K (197 x 273 mm, 195 x 270 mm, 184 x 260 mm), benutzerdefinierte Größe
	Zusatzfach (optional)	Legal 13/13,5/14, Letter, Executive, A4, A5, B5, 8,5 SQ, Folio, 16K (197 x 273 mm, 195 x 270 mm, 184 x 260 mm), benutzerdefinierte Größe
	Mehrzweckfach	Legal 13/13,5/14, Letter, Executive, A4, A5, A6, B5, B6, B6 Hälfte, Statement, 8,5 SQ, Folio, Karteikarte (3 x 5 Zoll), 4 x 6 Zoll, 5 x 7 Zoll, Banner bis zu 1321 mm (52 Zoll), 16K (197 x 273 mm, 195 x 270 mm, 184 x 260 mm), C5, DL, Com-9, Com-10, Monarch, benutzerdefinierte Größe
	Duplex-Druck	Legal 13/13,5/14, Letter, Executive, A4, A5, B5, 8,5 SQ, Folio, 16K (197 x 273 mm, 195 x 270 mm, 184 x 260 mm), benutzerdefinierte Größe
	Benutzerdefiniertes Format	<ul style="list-style-type: none"> • Fach 1 100 - 216 mm (B), 148 - 356 mm (L) (3,9 - 8,5 Zoll (B), 5,8 - 14,0 Zoll (L)) • Zusatzfach (optional) 148 - 216 mm (B), 210 - 356 mm (L) (5,8 - 8,5 Zoll (B), 8,2 - 14,0 Zoll (L)) • Mehrzweckfach 64 - 216 mm (B), 90 - 1321 mm (L) (2,5 - 8,5 Zoll (B), 3,5 - 52 Zoll (L)) • Duplex 148 - 216 mm (B), 210 - 356 mm (L) (5,8 - 8,5 Zoll (B), 8,2 - 14,0 Zoll (L))
Medientyp		Normalpapier (64 g/m ² - 220 g/m ²), Umschläge, Etiketten

Option	MC573/ES5473 MFP
Zufuhrmethode	Automatische Zufuhr von Fach 1, Mehrzweckfach und Zusatzfach (optional) Automatische Zufuhr vom Mehrzweckfach
Papierladekapazität	<ul style="list-style-type: none"> Fach 1 250 Blatt (weniger als 80 g/m²), Gesamtdicke 25 mm oder weniger. Mehrzweckfach 100 Blatt (max. 80 g/m²) und Gesamtstärke max. 10 mm, 10 Umschläge (85 g/m²). Zusatzfach (optional) 530 Blatt Standardpapier 80 g/m² und Gesamtstärke von 53 mm oder geringer.
Ausgabemethode	Ausgabefach/Rückwärtiges Ausgabefach
Papierausgabekapazität	<ul style="list-style-type: none"> Ausgabefach 150 Blatt (weniger als 80 g/m²) Hinteres Ausgabefach 100 Blatt (weniger als 80 g/m²)
Garantierter Druckbereich	Mindestens 6,35 mm vom Blattrand (gilt nicht für Sondermaterial, wie Umschläge)
Druckpräzision	Druckbeginn: ± 2 mm, Papierschräglage: ± 1 mm/100 mm Bildvergrößerung: ± 1 mm/100 mm (80 g/m ²)
Aufwärmzeit	<ul style="list-style-type: none"> Nach Einschalten 35 Sekunden (bei Zimmertemperatur 25 °C, Nennspannung) Aus tiefem Ruhezustand 38 Sekunden (bei Zimmertemperatur 25 °C, Nennspannung)
Umgebungsfaktoren für den Einsatz	<ul style="list-style-type: none"> Bei Betrieb 10 - 32°C / Relative Luftfeuchtigkeit von 20 - 80% (maximale Feuchtkugeltemperatur von 25°C, maximale Trockenkugeltemperatur von 2°C) Außer Betrieb 0 - 43 °C/Relative Luftfeuchtigkeit von 10 - 90 % (maximale Feuchtkugeltemperatur von 26,8 °C, maximale Trockenkugeltemperatur von 2 °C)
Garantiebedingungen für die Druckqualität	<ul style="list-style-type: none"> Betriebsbereich Temperatur 10 °C, Luftfeuchtigkeit 20 bis 80 % RH Temperatur 32 °C, Luftfeuchtigkeit 20 bis 60 % RH Luftfeuchtigkeit 20 % RH, Temperatur 10 bis 32 °C Luftfeuchtigkeit 80 % RH, Temperatur 10 bis 27 °C Garantierter Bereich für Farbdruckqualität Temperatur 17 bis 27 °C, Luftfeuchtigkeit 50 bis 70 % RH
Verbrauchsmaterialien	Tonerkartuschen, Bildtrommeln, Transportbandeinheit, Fixiereinheit

Technische Daten des Netzwerks

Option	MC573/ES5473 MFP
Schnittstelle	Ethernet 10BASE-T/100BASE-TX/1000BASE-T, IEEE802.11 a/b/g/n Wireless LAN
Protokoll	TCP/IPv4, TCP/IPv6, NetBIOS über TCP, LPR, Port9100, IPP, FTP, HTTP, TELNET, SMTP, POP3, SNMPv1/v3, DHCP, DHCPv6, DNS, DDNS, UPnP, WINS, Bonjour, SNTP, LLTD, Web Services Discovery (WSD), SSL/TLS, IPSec, CIFS, SMB (Version 1.0), LDAPv3, Kerberos, IEEE802.1X, AirPrint, Google Cloud Print

Spezifikationen für drahtloses LAN (Option)

Option	MC573/ES5473 MFP
Kabellose LAN-Standardverbindung	IEEE802.11a/b/g/n Konformität (2,4 GHz/5 GHz)
Sicherheit	Deaktivieren, WEP, WPA-PSK, WPA2-PSK, WPA-EAP, WPA2-EAP.

Regulierungsaussagen Wireless LAN

- FCC-Erklärung
- IC-Erklärung
- Europäische CE Konformitätsdeklaration.

FCC-Erklärung

FCC WARNUNG

Veränderungen oder Modifikationen welche nicht ausdrücklich von der verantwortlichen Seite für die Einhaltung genehmigt wurde, kann die Benutzererlaubnis verhindern, um das Gerät zu betreiben.

Hinweis: Dieses Gerät wurde getestet und erfunden um mit den Beschränkungen für ein Klasse B Digitalgerät, gemäß Teil 15 von den FCC Regeln zu übereinstimmen. Diese Beschränkungen sind gestaltet um einen angemessenen Schutz gegen schädliche Interferenzen in eine häusliche Installation zu liefern. Dieses Gerät erzeugt, benutzt und kann Radio Frequenzenergie ausstrahlen und, falls es nicht nach den gegebenen Angaben installiert oder benutzt wird, kann es schädliche Interferenzen zu Radioverbindungen hervorrufen. Aber es gibt keine Garantie dass die Interferenzen nicht in einer bestimmten Installation erscheinen können. Wenn dieses Gerät schädliche Interferenzen zum Radio- oder Fernseherempfang hervorrufft, welcher durch das Einschalten und Ausschalten des Geräts festgelegt wird, wird der Benutzer ermutigt zu versuchen, diese Interferenzen durch eins oder mehrere der folgenden Maßnahmen zu korrigieren:

- Stellen oder richten Sie die Empfangsantenne neu ein.
- Vergrößern Sie die Trennung zwischen dem Gerät und Empfänger.
- Verbinden Sie das Gerät in einem Ausgang welcher sich in einem anderen Kreislauf befindet als wo der Empfänger verbunden ist.
- Fragen Sie den Verkäufer oder einen erfahrenen Radio/TV Techniker nach Hilfe.

Dieser Sender darf nicht zusammen mit einer anderen Antenne oder einem anderen Sender lokalisiert oder betrieben werden.

IC-Erklärung

Dieses Gerät stimmt mit Teil 15 der FCC Regeln und den kanadischen Industry lizenzfreien RSS Standards überein. Der Betrieb hängt von den folgenden zwei Konditionen ab: (1) Dieses Gerät sollte keine Interferenzen hervorrufen, und (2) diese Gerät muss jede Interferenz akzeptieren, inklusive Interferenzen welche den ungewünschten Betrieb dieses Geräts hervorrufft.

Le présent appareil est conforme aux la partie 15 des règles de la FCC et CNR d'Udustrie Canada applicables aux appareils radio exempts de licence. L'exploitation est autorisée aux deux conditions suivantes : (1) l'appareil ne doit pas produire de brouillage, et (2) l'utilisateur de l'appareil doit accepter tout brouillage radioélectrique subi, même si le brouillage est susceptible d'en compromettre le fonctionnement.

Dieses Klasse [B] Digitalgerät stimmt mit den kanadischen ICES-003 überein.

Cet appareil numérique de la classe [B] est conforme à la norme NMB-003 du Canada.

Achtung (FCC/IC):

Der Frequenzbereich 5,15-5,25 GHz darf nur in Innenräumen verwendet werden.

La bande 5 150-5 250 MHz est restreints à une utilisation à l'intérieur.

Dieses Gerät entspricht den FCC-/IC-Grenzwerten für Strahlenbelastung, die für eine nicht kontrollierte Umgebung festgelegt wurden, und es erfüllt die FCC-Richtlinien für die Belastung durch Radiofrequenzen (RF) und RSS-102 der IC-Richtlinien für die Belastung durch Radiofrequenzen (RF). Dieses Gerät sollte mit einem Mindestabstand von 20 cm zum Körper einer Person installiert und bedient werden.

Cet équipement est conforme aux limites d'exposition aux rayonnements énoncées pour un environnement non contrôlé et respecte les règles les radioélectriques (RF) de la FCC lignes directrices d'exposition et d'exposition aux fréquences radioélectriques (RF) CNR-102 de l'IC. Cet équipement doit être installé et utilisé en gardant une distance de 20 cm ou plus entre le dispositif rayonnant et le corps.

Europäische CE Konformitätsdeklaration



Dieses Gerät stimmt mit den wesentlichen Anforderungen der Europäischen Union Richtlinie 1999/5/EC überein.

Die Telekommunikationsfunktionalität von diesem Produkt sollte in den folgenden EU- und EFTA-Länder benutzt werden: Österreich, Belgien, Bulgarien, Zypern, Tschechische Republik, Dänemark, Estland, Finnland, Frankreich, Deutschland, Griechenland, Ungarn,

Island, Irland, Italien, Lettland, Liechtenstein, Litauen, Luxemburg, Malta, Niederlande, Norwegen, Polen, Portugal, Rumänien, Slowakische Republik, Slowenien, Spanien, Schweden, die Schweiz, Türkei und Großbritannien.

Contact Us

OKI Systems (UK) Ltd.

Blays House
Wick Road
Egham
Surrey
TW20 0HJ
Tel: +44 (0) 1784 274300
Website: www.oki.com/uk

OKI Systems (Ireland) Ltd

A7 Calmount Park
Ballymount
Dublin 12
D12 TX94
Ireland
Tel: +353 (0) 1 4049590
Fax: +353 (0) 1 4049591
Website: www.oki.com/ie

OKI Systems (Czech and Slovakia), s.r.o.

Futurama Business Park -
Sokolovská 651/136A
186 00 Praha 8
Czech Republic
Tel: +420 224 890158
Fax: +420 22 232 6621
Website: www.oki.cz, www.oki.sk

Oki Systems (Deutschland) GmbH

Hansaallee 187
40549 Düsseldorf
Tel: +49 (0) 211 / 5266-0
Fax: +49 (0) 211 59 33 45
Website: www.oki.de

Albania, Bosnia, Bulgaria, Croatia,
Cyprus, Estonia, Greece, Israel,
Latvia, Lithuania, Macedonia,
Romania, Serbia, Slovenia

CEE Export Group: OKI Systems (Poland) Sp. z o.o.

Platinum Business Park 2, 3rd Floor
ul. Domaniewska 42, 02-672 Warsaw
Poland
Tel: +48 (0) 22 448 65 00
Fax: +48 (0) 22 448 65 00
Website: www.oki.pl

Oki Systèmes (France) S.A.

Zone Silic - Immeuble Osaka
21 rue du Jura
CS 90277
94633 RUNGIS Cedex
Paris
Tél: Standard 0820 200 410
(0.09€/min depuis une ligne fixe*)
Hotline 01 76 54 21 50 (n° non
surtaxé)
Website: www.oki.fr

OKI Systems (Magyarország) Kft.

H-1133 Budapest,
Váci út 76
Hungary
Telefon: +36 1 814 8000
Telefax: +36 1 814 8009
Website: www.okihu.hu

OKI Systems (Italia) S.p.A.

via Milano, 11,
20084 Lacchiarella (MI)
Tel: +39 (0) 2 900261
Fax: +39 (0) 2 90026344
Website: www.oki.it

OKI Systems (Polska) Sp. z o.o.

Platinum Business Park II, 3rd
Floor
ul. Domaniewska 42
02-672 Warsaw
Poland
Tel: +48 22 448 65 00
Fax: +48 22 448 65 01
Website: www.oki.pl
E-mail: oki@oki.com.pl
Hotline: 0800 120066
E-mail: tech@oki.com.pl

OKI Europe Limited, Sucursal em Portugal

Av. Quinta Grande 53
7º D Alfragide
2614-521 Amadora
Portugal
Tel: +351 21 470 4200
Fax: +351 21 470 4201
Website: www.oki.pt
E-mail: oki@oki.pt

Oki Service Serviço de apoio técnico ao Cliente

Tel: 214 727 660
E-mail: okiserv@oki.pt

OKI Systems Rus, LLC (Russia)

Sector B, 3rd Floor, Svyatogor-4
Business Center10/4, Letnikovskaya
str.115114, Moscow
Tel: +7 495 276 5060
Fax: +7 495 258 6070
e-mail: info@oki.ru
Website: www.oki.ru
Technical support:
Tel: +7 495 564 8421
e-mail: tech@oki.ru

Oki Systems (Österreich) Kft.

Campus 21
Businesszentrum Wien Sued
Liebermannstrasse A02 603
22345 Brun am Gebirge
Tel: +43 223 6677 110
Service-Hotline:
+43 (0) 2236/677 110-501
Website: www.oki.at

OKI Europe Ltd. (Ukraine)

Raisy Opkinoy Street,8
Building B, 2nd Floor,
Kiev 02002
Ukraine
Tel: +380 44 537 5288
e-mail: event@oki.ua
Website: www.oki.ua

OKI Sistem ve Yazici Çözümleri Tic. Ltd. Şti.

Harman sok Duran Is Merkezi,
No:4, Kat:6,
34394, Levent
İstanbul
Tel: +90 212 279 2393
Faks: +90 212 279 2366
Web: www.oki.com.tr

Oki Systems (Belgium)

Medialaan 24
1800 Vilvoorde
Helpdesk: 02-2574620
Fax: 02 2531848
Website: www.oki.be

OKI Systems (Denmark) a-s

Herstedøstervej 27
2620 Albertslund
Danmark
Adm.: +45 43 66 65 00
Fax: +45 43 66 65 90
E-mail: salg@oki.dk /
support@oki.dk
Website: www.oki.dk

OKI Europe Limited, Sucursal en España

Complejo Vega Norte. C/ Anabel
Segura, 16. Edif. 3 - 4º Pta.
28.108, Alcobendas
Madrid
Tel +34 91 343 16 20
Website: www.oki.es

OKI Middle East, India and Sub Sahara Africa

Building 7W A
Office 2008,
Dubai Airport Free Zone
PO Box 54604
Dubai, UAE
Tel: +971 4 204 5810
Website: www.oki.com/me

Oki Systems (Finland) Oy

Vänrikinkuja 3
02600 Espoo
Tel: +358 (0) 207 900 800
Fax: +358 (0) 207 900 809
Website: www.oki.fi

Oki Systems (Holland) b.v.

Neptunstraat 27-29
2132 JA Hoofddorp
Helpdesk: 0800 5667654
Tel: +31 (0) 23 55 63 740
Fax: +31 (0) 23 55 63 750
Website: www.oki.nl

Oki Systems (Norway) AS

Tevlingveien 23
N-1081 Oslo
Tel: +47 (0) 63 89 36 00
Telefax: +47 (0) 63 89 36 01
Website: www.oki.no

Var vänlig kontakta din
Återförsäljare i första hand, för
konsultation. I andra hand kontakta

Oki Systems (Sweden) AB

Box 1193
164 26 Kista
Tel. +46 (0) 8 634 37 00
e-mail: info@oki.se
Website: www.oki.se

Oki Systems (Schweiz)

Baslerstrasse 15
CH-4310 Rheinfelden
Support deutsch +41 61 827 94 81
Support français +41 61 827 94 82
Support italiano +41 061 827 9473
Tel: +41 61 827 9494
Website: www.oki.ch

Oki Data Americas Inc.(United States • États-Unis)

2000 Bishops Gate Blvd.
Mt. Laurel, NJ 08054
USA
Tel: 1-800-654-3282
Fax: 1-856-222-5247
http://www.OKIPRINTINGSOLUTIONS.COM
http://my.okidata.com

8505 Freeport Pkwy
Suite 100
Irving, TX 75063
http://www.okidata.com

2067 Wineridge Place
Suite C & D
Escondido, CA 92029

Phone: 760-781-5200
Toll Free: 800-264-1272
http://www.okidata.com/wide-format

Oki Data Americas Inc.(Canada • Canadá)

4140B Sladeview Crescent Unit 7 & 8
Mississauga, Ontario
Canada L5L 6A1

Tél: 1-905-608-5000
Téléfax: 1-905-608-5040
http://www.OKIPRINTINGSOLUTIONS.COM

Oki Data Americas Inc.(América Latina (OTRO))

2000 Bishops Gate Blvd.
Mt. Laurel, NJ 08054
USA

Tel (Español): 1-856-222-7496
1-856-222-5276
Fax: 1-856-222-5260
Email: LASatisfaction@okidata.com

Oki Data de Mexico, S.A. de C.V.

Mariano Escobedo #748, Piso 8
Col. Nueva Anzures
C.P. 11590, México, D.F.

Tel: 52-555-263-8780
Fax: 52-555-250-3501
http://www.OKIPRINTINGSOLUTIONS.COM

Oki Data do Brasil Informática Ltda.

Av. Alfredo Egídio de Souza Aranha,
100 - 5º Andar - Bloco C
Chácara Santo Antonio - São Paulo,
SP - Brasil
CEP: 04726-170

Tel: 55-11-3543-5500
Fax: 55-11-3444-3501
email: okidata@okidata.com.br
HTTP://www.okiprintingsolutions.com

Argentina/Chile/Paraguay/Perú/ Uruguay

Oki Data Americas, Inc.
Sucursal Argentina
Ugarte 3610 Piso 4º(1605) Olivos
Buenos Aires, Argentina
TEL: +54 11 5288 7500
Fax: +54 11 5288 7599

Colombia/Ecuador/Venezuela/ Centroamérica y Caribe Oki Data Americas, Inc.

Sucursal Colombia
Carrera 13 #97-51, Oficina 101
Bogotá Colombia
TEL: +57 1 704 5159

Oki Data (Singapore) Pte. Ltd.

438A Alexandra Road #02-11/12,
Lobby 3, Alexandra Technopark
Singapore(119967)
Tel: (65) 6221 3722
Fax: (65) 6594 0609
http://www.okidata.com.sg

Oki Systems (Thailand) Ltd.

1168/32 Lumpini Tower,
16th Floor, Rama IV Road,
Tungmahamek, Sathorn
Bangkok 10120
Tel: (662) 679 9235
Fax: (662) 679 9243/245
http://www.okisysthai.com

Oki Data(Australia) Pty Ltd.

Level1 67 Epping Road, Macquarie
Park
NSW 2113, Australia
Tel: +61 2 8071 0000
(Support Tel: 1800 807 472)
Fax: +61 2 8071 0010
http://www.oki.com.au

OKI Data New Zealand

8 Antares Place Rosedale,
Auckland, 0632 New Zealand
Tel: (64) 9 477 0500
(Customer Support: 0800 778 800)
Fax: (64) 9 477 0549
http://www.oki.co.nz/

Oki Data(S) P Ltd. Malaysia Rep Office

Suite 21.03, 21st Floor Menara IGB,
Mid Valley City,
Lingkaran Syed Pura 59200,
Kuala Lumpur, Malaysia
Tel: (60) 3 2287 1177
Fax: (60) 3 2287 1166

