

MC573/ES5473 MFP

OKI

Návod k obsluze



Obsah

1 Než začnete	5	Nastavení sítě	49
Bezpečnostní upozornění	6	Nastavení e-mailu	50
Obecná upozornění	7	Zkušební tisk	53
Informace o této příručce	9	Připojení k bezdrátové síti LAN	55
Popisy	9	Před připojením k bezdrátové síti LAN	55
Ochranné známky a ostatní informace	11	Povolení připojení k bezdrátové síti LAN	56
Licence	13	Připojení k přístupovému bodu (Infrastruktura)	58
2 Nastavení	14	Připojení k přístroji napřímo	71
Požadavky na instalaci	15	Instalace ovladače a softwaru do počítače	75
Prostředí pro instalaci	15	Pro operační systém Windows	75
Prostor pro instalaci	16	Pro operační systém Mac OS X	78
Kontrola příslušenství	18	3 Základní činnosti	82
Vybalení a instalace přístroje	19	Názvy součástí zařízení	83
Instalace volitelného vybavení	22	Pohled zepředu	83
Instalace bezdrátového modulu sítě LAN	22	Pohled zezadu	84
Instalace jednotky dodatečného zásobníku	23	Uvnitř přístroje	85
Nastavení ovladače tiskárny	25	Základní operace na ovládacím panelu	86
Připojení telefonní linky	27	Názvy a funkce	86
Připojení k veřejné lince (při použití pouze k faxování)	27	Názvy a funkce na dotykovém panelu	87
Připojení k veřejné lince (pokud se k přístroji připojuje telefon)	28	Nastavení úhlu ovládacího panelu	89
Připojení optického IP telefonu	29	Zadávání znaků	89
Připojování k prostředím ADSL	30	Zapnutí a vypnutí zařízení	92
Připojení pobočkové ústředny, domácího telefonu nebo obchodního telefonu	31	Zapnutí zařízení	92
Připojení přístroje jako pobočkového telefonu	31	Vypnutí zařízení	93
Připojení tuneru CS nebo digitálního televizoru	32	Vkládání papíru	95
Připojení napájecího kódu	33	O typech papíru, které lze vkládat	95
Připojení kabelu LAN/kabelu USB	35	Vkládání papíru do zásobníku 1/2/3	98
Připojení kabelu LAN	35	Vložte papír do zásobníku MP	99
Připojení kabelu USB	37	Skladování papíru	101
Vkládání papíru do zásobníku	39	Vkládání dokumentů	102
Kontrola informací o nastavení	41	Podporované typy dokumentů	102
Nastavení tohoto přístroje	42	Vkládání dokumentů do automatického podavače	103
Nastavení jazyka	42	Pokládání dokumentů na snímací sklo	105
Nastavení data a času	44	4 Kopírovat	106
Nastavení hesla správce	46	Kopírování	107
Nastavení faxu	47	Rušení kopírování	108
		Určení počtu kopií	109
		Popisy obrazovek pro kopírování	110
		Názvy a funkce položek na obrazovce ke kopírování	110

5 Skenování	113
Odesílání naskenovaných dat jako přílohy e-mailu	114
Před použitím funkce skenování do e-mailu	114
Zadání e-mailové adresy pro odeslání E-mailu	115
Ukládání naskenovaných dat do sdílené složky	117
Vytvoření sdíleného adresáře v počítači	117
Registrace cíle (profilu)	118
Použití funkce skenování do sdílené složky	119
Zrušení skenování	120
Popisy obrazovek pro skenování	121
Obrazovka Skenování do e-mailu	121
Obrazovka Skenování do sdílené složky	124
6 Tisk	128
Tisk z počítače (Windows)	129
Ovladač tiskárny PCL pro Windows	129
Ovladač tiskárny PS pro Windows	130
Tisk z počítače (Mac OS X)	132
Pro operační systém Mac OS X	132
Zrušení tiskové úlohy	134
O obrazovkách a funkcích jednotlivých ovladačů tiskárny	135
Ovladač tiskárny PCL pro Windows	135
Ovladač tiskárny PS pro Windows	137
Ovladač tiskárny PS pro Mac OS X	139
Názvy a funkce položek na obrazovce k tisku	144
7 Fax	145
Základní operace funkcí faxování	146
Zadání faxového čísla pro odeslání faxu	146
Zrušení faxového přenosu	147
Nastavení pro příjem	149
Nastavení režimu příjmu	149
DRD	151
Nastavení doby čekání od zahájení příchozího hovoru do zahájení příjmu (Doba čekání příjmu)	152
Názvy a funkce položek na obrazovce k faxování	153
8 Údržba	156
Výměna spotřebního materiálu	157
Upozornění při výměně spotřebního materiálu	157
Výměna tonerových kazet	158

Výměna obrazového válce	162
Výměna obrazového válce a tonerové kazety současně	166
Čištění jednotlivých částí zařízení	170
Čištění snímacího skla	170
Čištění hlavy LED	171

9 Řešení problémů	173
Pokud došlo k zaseknutí papíru	174
Je-li chybový kód "370", "371", "372"	174
Pokud je chybový kód "380", "381", "382", "385", "389"	179
Pokud je chybový kód "390"	183
Je-li chybový kód "391", "392", "393"	186
Pokud je chybový kód "409"	188
Pokud dojde k zaseknutí dokumentu	193
Pokud je dokument v dráze papíru vidět	193
Není-li dokument v dráze papíru vidět	194
Problémy s kopírováním	196
Nelze kopírovat	196
Problémy s tiskem	198
Nelze tisknout	198
Problémy se skenováním	200
Nelze skenovat	200
Problémy s faxem	201
Nelze odeslat fax	201
Fax nelze přijmout	202
Na ovládacím panelu se zobrazilo chybové hlášení	203
Seznam chybových zpráv	203
10 Správa operací / Specifikace	214
Změna hesla správce	215
Snižování spotřeby pomocí funkce úspory energie	216
Nastavení doby nečinnosti před přechodem do úsporného režimu	216
Nastavení doby nečinnosti před přechodem do režimu spánku	217
Omezení ve funkci úspory energie	217
Automatické vypnutí přístroje (Automatické vypnutí)	218
Nastavení doby nečinnosti před spuštěním automatického vypnutí	219
Technické údaje	220
Všeobecné technické údaje	220
Technické údaje kopírky	221
Technické údaje faxu	221
Technické údaje skeneru	222

Technické údaje tisku	222
Technické údaje sítě	223
Technické údaje bezdrátové sítě LAN (Volitelné)	224
Contact Us	225

1

Než začnete

Bezpečnostní upozornění



Obecná upozornění

Informace o této příručce

Ochranné známky a ostatní informace









Licence



Bezpečnostní upozornění



 VÝSTRAHA	Tento symbol upozorňuje na doplňující informace, jejichž zanedbání nebo nedodržení by mohlo mít za následek poranění osob nebo smrt.
 UPOZORNĚNÍ	Tento symbol upozorňuje na doplňující informace, jejichž zanedbání by mohlo mít za následek poranění osob.

Obecná upozornění

 VÝSTRAHA	
	Nedotýkejte se bezpečnostního spínače uvnitř zařízení. Může dojít k zásahu elektrickým proudem a elektrickému šoku. Zároveň může dojít ke zranění otočnými částmi zařízení.
	V blízkosti zařízení nepoužívejte vysoce hořlavé spreje. Některé vnitřní části se mohou zahřát na velmi vysokou teplotu a způsobit požár.
	Pokud se kryt silně zahřeje, ze zařízení vychází kouř či zápach nebo si všimnete neobvyklých zvuků, vytáhněte zástrčku ze zásuvky a kontaktujte prodejce. Nebezpečí požáru.
	Pokud se do vnitřní části zařízení dostane voda, vytáhněte zástrčku ze zásuvky a kontaktujte prodejce. Nebezpečí požáru.
	Pokud do zařízení upustíte sponku nebo jiný předmět, vytáhněte zástrčku ze zásuvky a vytáhněte daný předmět ven. Nebezpečí elektrického šoku, požáru a poranění.
	Nerozebírejte zařízení ani jím nijak nemanipulujte vyjma úkonů uvedených v této příručce. Nebezpečí elektrického šoku, požáru a poranění.
	Pokud zařízení spadne nebo dojde k poškození jeho krytu, vytáhněte zástrčku ze zásuvky a kontaktujte prodejce. Nebezpečí elektrického šoku, požáru a poranění.
	Pravidelně vypojujte zástrčku zařízení ze zásuvky a čistěte její plastovou plochu a spodní část kolíků. Pokud je zástrčka zapojena do zásuvky delší dobu, ulpívá ve spodní části kolíků prach a může dojít ke zkratu, případně i požáru.

 VÝSTRAHA	
	Nevysávejte rozsypaný toner. Výboje, které vznikají uvnitř vysavače, by při kontaktu s tonerem mohly způsobit jeho vznícení. Pokud se toner vysype na podlahu nebo jiný povrch, opatrně jej otřete vlhkým hadrem a dejte pozor, aby se nerozprášil.
	Nevkládejte předměty do ventilačních otvorů. Nebezpečí elektrického šoku, požáru a poranění.
	Nepokládejte na zařízení sklenici vody nebo jiné předměty. Nebezpečí elektrického šoku a požáru.
	Chraňte zařízení včetně jeho vnitřní části před zvířecí močí a jinými tekutinami. Nebezpečí elektrického šoku a požáru.
	Je-li kryt přístroje otevřený, nedotýkejte se fixační jednotky. Mohlo by dojít k popáleninám.
	Nevhazujte tonerovou kazetu ani obrazový válec do ohně. Toner se může vznítit a způsobit popáleniny.
	Nezapojte napájecí kabel, zemnicí vodič a ostatní kabely jiným způsobem než je uvedeno v této příručce. Nebezpečí požáru.
	Při použití jednotky UPS (nepřerušitelného zdroje napájení) nebo měniče nelze zaručit správnou funkci zařízení. Nepoužívejte zdroj nepřerušitelného napájení ani měnič. Nebezpečí požáru.

 UPOZORNĚNÍ	
	Při zapnutí zařízení a v průběhu tisku se nepřibližujte k výstupu papíru. Hrozí nebezpečí poranění.

 UPOZORNĚNÍ	
	Nedotýkejte se poškozeného LCD displeje. Hrozí nebezpečí poranění. Pokud dojde ke kontaktu tekutiny (tekutých krystalů) z poškozeného displeje s ústy a očima, okamžitě je vypláchněte velkým množstvím vody. V případě potřeby vyhledejte lékařskou pomoc.
	Obrazový válec nebo tonerovou kazetu nerozebírejte, ani je násilím neotevírejte. Může dojít k vdechnutí toneru či k potřísnění rukou a oděvu.

Informace o této příručce

V této části najdete mnoho informací o příručce jako takové. Než s příručkou začnete pracovat, přečtěte si témata uvedená níže.

• Vyloučení odpovědnosti

Vyvinuli jsme maximální úsilí, aby informace uvedené v tomto dokumentu byly úplné, přesné a aktuální. Výrobce neodpovídá za důsledky chyb, které nemůže ovlivnit. Výrobce dále nemůže zaručit, že změny softwaru a zařízení od jiných výrobců zmiňovaného v této příručce neovlivní platnost uvedených informací. Zmínky o softwarových produktech vyrobených jinými společnostmi neznamenají nutně jejich doporučení výrobcem.

Ačkoli jsme vyvinuli veškeré přiměřené úsilí, aby byl tento dokument maximálně přesný a užitečný, neposkytujeme žádné záruky, ať již výslovné nebo předpokládané, ohledně přesnosti a úplnosti zde uvedených informací.

• Autorská práva

Všechna práva vyhrazena společností Oki Data Corporation. Žádná část tohoto dokumentu nesmí být reprodukována v jakékoli formě nebo jakýmikoli prostředky bez předchozího písemného schválení společnosti Oki Data Corporation.

© 2016 Oki Data Corporation

• Složení příručky

- Uživatelská příručka (PDF) ----- Uložená na DVD-ROM, dodávaném s přístrojem.
- Pokročilá příručka (PDF) ----- Tuto příručku si stáhněte z webových stránek společnosti Oki Data, a řiďte se jí.
- Online příručka ----- Lze ji prohlížet na webové stránce společnosti Oki Data.

• Popisy

Popisy

Tato příručka obsahuje značky, symboly, ilustrace a další popisy.

- O značkách
- O symbolech
- O vyobrazeních



Pokud není uvedeno jinak, tento návod používá snímky obrazovky z následujících obrazovek.

- Pro Windows: Windows 7
- Pro Mac OS X: Mac OS X 10.9

Jako název modelu může být zapsáno [OKI MFP (OKI MFP)] .

V závislosti na operačním systému, modelu nebo verzi se mohou popisy uvedené v tomto dokumentu lišit.

O značkách

V tomto dokumentu jsou použity následující značky.

Symbol	Význam
	Označuje upozornění a omezení týkající se obsluhy zařízení. Vždy si je přečtěte, protože jsou důležitá pro správnou práci se zařízením.
	Označuje užitečné informace týkající se obsluhy zařízení. Tyto informace jsou doporučené.
	Označuje referenční téma. Toto téma si přečtěte, pokud potřebujete více informací.
	Označuje související téma. Toto téma si přečtěte, pokud potřebujete informace související s tématem.

O symbolech

V této části najdete přehled použitých symbolů a jejich význam.

Symbol	Význam
Ilustrace (název tlačítka)	Označuje tlačítko (název tlačítka) na ovládacím panelu tiskárny.

Symbol	Význam
[]	Zobrazuje název nabídky, název položky, možnost nebo další položky, zobrazené na obrazovce displeje ovládacího panelu. Označuje nabídku, okno nebo dialogové okno zobrazené na obrazovce počítače. Tohoto symbolu si lze snadno všimnout u popisů a ilustrací v pokynech.
" "	Označuje zprávu na displeji nebo zadaný text. Označuje názvy souborů v počítači. Označuje název tématu v odkazu.
< >	Zobrazuje klávesu na klávesnici počítače.
>	Označuje způsob zobrazení požadované nabídky na zařízení nebo na počítači.

O vyobrazeních

Ilustrace zařízení MC573 slouží v příručce jako příklady.

Vyobrazení displeje na ovládacím panelu, používaná v této příručce, jsou ve výchozím továrním nastavení.



Popisy použité v příručce se mohou v závislosti na modelu zařízení lišit.

Ochranné známky a ostatní informace

OKI je registrovaná obchodní známka společnosti Oki Electric Industry Co., Ltd.

Energy Star je ochranná známka agentury United States Environmental Protection Agency.

Microsoft, Windows, Windows Server, Windows Vista a Internet Explorer jsou registrované ochranné známky společnosti Microsoft Corporation.

Apple, Macintosh, Mac a Mac OS jsou registrovanými ochrannými známkami společnosti Apple Inc.

iPad, iPhone, iPod, iPod touch a Safari jsou registrovanými ochrannými známkami společnosti Apple Inc. v USA a v dalších zemích.



AirPrint a logo AirPrint jsou ochranné známky společnosti Apple Inc.

Google, Google Docs, Android a Gmail jsou ochrannými známkami společnosti Google Inc.

Google Cloud Print je ochrannou známkou společnosti Google Inc.

Adobe, Illustrator, Photoshop, PostScript a Reader jsou registrovanými ochrannými známkami nebo ochrannými známkami společnosti Adobe Systems Incorporated ve Spojených státech a v jiných zemích.

FeliCa je ochrannou známkou společnosti Sony Corporation.

MIFARE je ochrannou známkou společnosti NXP Semiconductors.

Názvy jiných výrobků a jiné obchodní značky jsou registrované ochranné známky příslušných vlastníků.



Výrobce jako účastník programu Energy Star zaručuje, že tento výrobek splňuje směrnice Energy Star týkající se energetické účinnosti.



Tento výrobek splňuje podmínky směrnic Rady 2014/30/ES (EMC), 2014/35/ES (LVD), 1999/5/EC (R&TTE), 2009/125/EC (ErP) a 2011/65/EU (RoHS), ve znění pozdějších předpisů, o sblížení právních předpisů členských států týkajících se Elektromagnetické kompatibility, nízkonapěťových produktů, rozhlasových a telekomunikačních koncových zařízení a výrobků spotřebujících energii a o omezení použití určitých nebezpečných látek v elektrických a elektronických zařízeních.

Při hodnocení, zda tento výrobek splňuje požadavky shody se směrnicí o elektromagnetické kompatibilitě 2004/108/ES, při a hodnocení jiných konfigurací, které by mohly mít na tuto shodu vliv, byly použity následující kabely.

TYP KABELU	DÉLKA (v metrech)	JÁDRO	STÍNĚNÍ
Napájení	1,8	X	X
USB	5,0	X	✓
LAN	10,0	X	X
Telefon	3,0	X	X

• PRVNÍ POMOC

S tonerovým práškem zacházejte opatrně:



V případě spolknutí podejte menší množství studené vody a vyhledejte lékařskou pomoc. **NEPOKOUŠEJTE SE** vyvolat zvracení.

V případě vdechnutí přemístěte postiženého ven na čerstvý vzduch. Poté vyhledejte lékařskou pomoc.

V případě zasažení očí je vyplachujte velkým množstvím vody po dobu alespoň 15 minut a držte při tom oční víčka stále otevřená. Poté vyhledejte lékařskou pomoc. Rozsypaný prášek omyjte studenou vodou a mýdlem, abyste snížili riziko znečištění pokožky nebo oblečení.

• VÝROBCE

OKI Data Corporation,
4-11-22 Shibaura, Minato-ku,

Tokyo 108-8551, Japan

- **DOVOZCE DO EU NEBO AUTORIZOVANÝ ZÁSTUPCE**

OKI Europe Limited
Blays House
Wick Road
Egham
Surrey, TW20 0HJ
Spojené království

V případě dotazů ohledně prodeje, podpory nebo všeobecných dotazů se obraťte na místního prodejce.

- **INFORMACE O ŽIVOTNÍM PROSTŘEDÍ**



Licence

Součástí tohoto produktu je software vyvinutý v rámci projektu Heimdal.

Copyright (c) 1995 - 2008 Kungliga Tekniska Högskolan

(Royal Institute of Technology, Stockholm, Švédsko).

Všechna práva vyhrazena.

Šíření a využívání ve zdrojové či binární formě, ať už se změnami nebo beze změn, je dovoleno při splnění následujících podmínek:

- 1 Šířený zdrojový kód musí obsahovat výše uvedené upozornění týkající se autorských práv, tento seznam podmínek a níže uvedené vyloučení odpovědnosti.
- 2 Šířený binární kód musí v doprovodné dokumentaci a dalších případných materiálech obsahovat výše uvedené upozornění týkající se autorských práv, tento seznam podmínek a níže uvedené vyloučení odpovědnosti.
- 3 Jméno institutu ani jména pracovníků podílejících se na vývoji softwaru nesmí být použita k podpoře nebo propagaci produktů z tohoto softwaru odvozených bez jejich předchozího výslovného písemného souhlasu.

INSTITUT A PRACOVNÍCI PODÍLEJÍCÍ SE NA VÝVOJI TOHOTO SOFTWARE JEJ POSKYTUJÍ JAK STOJÍ A LEŽÍ A ZŘÍKAJÍ SE JAKÝCHKOLIV VÝSLOVNÝCH ČI PŘEDPOKLÁDANÝCH ZÁRUK, KTERÉ MIMO JINÉ ZAHRNÚJÍ PŘEDPOKLÁDANÉ ZÁRUKY PRODEJNOSTI A VHODNOSTI PRO DANÝ ÚČEL. INSTITUT ANI PRACOVNÍCI PODÍLEJÍCÍ SE NA VÝVOJI TOHOTO SOFTWARE NEJSOU ZA ŽÁDNÝCH OKOLNOSTÍ ODPOVĚDNI ZA JAKÉKOLIV PŘÍMÉ, NEPŘÍMÉ, NAHODILÉ, ZVLÁŠTNÍ, EXEMPLÁRNÍ NEBO NÁSLEDNÉ ŠKODY (KTERÉ MIMO JINÉ ZAHRNÚJÍ OPATŘENÍ SI NÁHRADNÍHO ZBOŽÍ ČI SLUŽEB, ZTRÁTU FUNKČNOSTI, DAT NEBO ZISKŮ ČI PŘERUŠENÍ PODNIKÁNÍ), AŽ UŽ K NIM DOŠLO JAKÝMKOLIV ZPŮSOBEM A NEHLEDĚ NA PRÁVNÍ ZÁKLAD TAKOVÉ ŠKODY, AŽ UŽ BY VZNIKLA NA ZÁKLADĚ SMLOUVY, PŘÍMÉ ODPOVĚDNOSTI, ÚMYSLNÉHO PORUŠENÍ PRÁVA (VČETNĚ NEDBALOSTI NEBO JINAK) V SOUVISLOSTI S POUŽÍVÁNÍM TOHOTO SOFTWARE, A TO I V PŘÍPADĚ, ŽE NA MOŽNOST VZNIKU TAKOVÉ ŠKODY BYLO UPOZORNĚNO.

• Licenční podmínky pro software typu Open source

Níže uvedený software typu Open source je součástí služby Google Cloud Print.

Licence pro tento software jsou následující.

json-c

Copyright (c) 2009-2012 Eric Haszlakiewicz

Tímto bezplatně udělujeme svolení, že jakákoli osoba může získat kopii tohoto softwarového programu a doprovodných dokumentačních souborů (dále jen "software"), nakládat s tímto softwarem bez omezení, včetně práva na používání, kopírování, úpravy, slučování, publikování, šíření, poskytování sublicencí a/nebo prodej kopií, a totéž umožnit osobám, pro něž je software určen, a to za těchto podmínek:

U všech kopií nebo značných částí tohoto softwaru musí být uvedeno výše uvedené upozornění týkající se autorských práv a toto oprávnění.

TENTO SOFTWARE JE POSKYTOVÁN JAK STOJÍ A LEŽÍ BEZ JAKÝCHKOLI ZÁRUK, AŽ UŽ VÝSLOVNÝCH ČI PŘEDPOKLÁDANÝCH, ZEJMÉNA PŘEDPOKLÁDANÝCH ZÁRUK PRODEJNOSTI, VHODNOSTI PRO DANÝ ÚČEL A NENARUŠOVÁNÍ PRÁV. AUTOŘI ANI DRŽITELÉ AUTORSKÝCH PRÁV NEJSOU V ŽÁDNÉM PŘÍPADĚ ODPOVĚDNI ZA NÁROKY NEBO ŠKODY JAKÉHOKOLI TYPU VZNIKLÉ NA ZÁKLADĚ SMLOUVY, ÚMYSLNÉHO PORUŠENÍ PRÁVA ČI JINAK V SOUVISLOSTI S TÍMTO SOFTWAREM, JEHO POUŽITÍM NEBO DALŠÍM NAKLÁDÁNÍM S NÍM.

Copyright (c) 2004, 2005 Metaparadigm Pte Ltd

Tímto bezplatně udělujeme svolení, že jakákoli osoba může získat kopii tohoto softwarového programu a doprovodných dokumentačních souborů (dále jen "software"), nakládat s tímto softwarem bez omezení, včetně práva na používání, kopírování, úpravy, slučování, publikování, šíření, poskytování sublicencí a/nebo prodej kopií, a totéž umožnit osobám, pro něž je software určen, a to za těchto podmínek:

U všech kopií nebo značných částí tohoto softwaru musí být uvedeno výše uvedené upozornění týkající se autorských práv a toto oprávnění.

TENTO SOFTWARE JE POSKYTOVÁN JAK STOJÍ A LEŽÍ BEZ JAKÝCHKOLI ZÁRUK, AŽ UŽ VÝSLOVNÝCH ČI PŘEDPOKLÁDANÝCH, ZEJMÉNA PŘEDPOKLÁDANÝCH ZÁRUK PRODEJNOSTI, VHODNOSTI PRO DANÝ ÚČEL A NENARUŠOVÁNÍ PRÁV. AUTOŘI ANI DRŽITELÉ AUTORSKÝCH PRÁV NEJSOU V ŽÁDNÉM PŘÍPADĚ ODPOVĚDNI ZA NÁROKY NEBO ŠKODY JAKÉHOKOLI TYPU VZNIKLÉ NA ZÁKLADĚ SMLOUVY, ÚMYSLNÉHO PORUŠENÍ PRÁVA ČI JINAK V SOUVISLOSTI S TÍMTO SOFTWAREM, JEHO POUŽITÍM NEBO DALŠÍM NAKLÁDÁNÍM S NÍM.

2

Nastavení

- Požadavky na instalaci
- Kontrola příslušenství
- Vybalení a instalace přístroje
- Instalace volitelného vybavení
- Připojení telefonní linky
- Připojení napájecího kódu
- Připojení kabelu LAN/kabelu USB
- Vkládání papíru do zásobníku
- Kontrola informací o nastavení
- Nastavení tohoto přístroje
- Připojení k bezdrátové síti LAN
- Instalace ovladače a softwaru do počítače

Požadavky na instalaci

- Prostředí pro instalaci
- Prostor pro instalaci

Prostředí pro instalaci

Přístroj instalujte v následující prostředí.

Teplota okolí: 10°C až 32°C

Vlhkost prostředí: RH (relativní vlhkost) 20% až 80%

Maximální teplota mokrého teploměru 25°C



- Dbejte na to, aby nedocházelo ke kondenzaci. Mohlo by dojít k poruše.
- Při instalaci zařízení v místech, kde je okolní vlhkost 30% RH nebo nižší, použijte zvlhčovač vzduchu nebo antistatickou podložku.
- V závislosti na prostředí instalace může být provozní hluk silnější. Pokud vám hluk vadí, doporučujeme nainstalovat zařízení na místě daleko od vás nebo v jiné místnosti.

VÝSTRAHA

- Tento přístroj neinstalujte na místech vystavených vysokým teplotám nebo v blízkosti otevřeného ohně.
- Přístroj neinstalujte na místě, kde může docházet k chemickým reakcím (například v laboratoři).
- Tento přístroj neinstalujte v blízkosti alkoholu, ředidel nebo jiných hořlavých rozpouštědel.
- Tento přístroj neinstalujte na místě v dosahu malých dětí.
- Tento přístroj neinstalujte na nestabilním místě (například na nestabilní podstavec nebo na nerovném povrchu).
- Tento přístroj neinstalujte v prostředí s vysokou vlhkostí, v prašném prostředí, ani na místě, kde by byl vystaven přímému slunečnímu světlu.
- Tento přístroj neinstalujte v prostředí se slaným vzduchem nebo korozivními plyny.
- Tento přístroj neinstalujte na místě, kde je vystaven k vysokým vibracím.
- Neinstalujte přístroj na místě, kde by byl zablokovaný větrací otvor.

⚠ UPOZORNĚNÍ

- Tento přístroj nainstalujte přímo na silnou podložku nebo koberec.
- Tento přístroj nainstalujte v uzavřené místnosti nebo na jiných místech se špatnou cirkulací vzduchu a ventilací.
- Pokud budete tento přístroj nepřetržitě po delší dobu používat v malé místnosti, zajistěte větrání místnosti.
- Tento přístroj nainstalujte daleko od zdroje, vyzařujícího silná magnetická pole nebo šum.
- Tento přístroj instalujte dál od monitorů nebo televizorů.
- Tento přístroj přenášejte tak, že jej držíte za obě strany a zadní stranu mírně nakloníte směrem dolů.

Prostor pro instalaci

Přístroj instalujte na rovnou plochu, která je dostatečně široká pro nohy přístroje.

Kolem přístroje ponechte dostatečný prostor, jak je znázorněno na obrázcích níže.

• Pohled shora

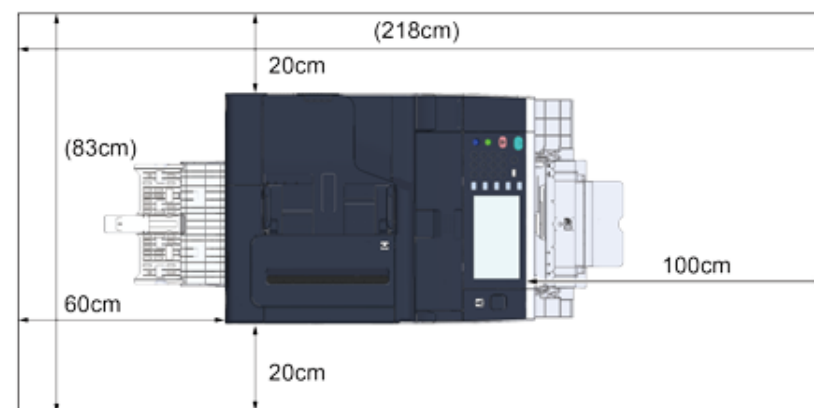

• Pohled z boku

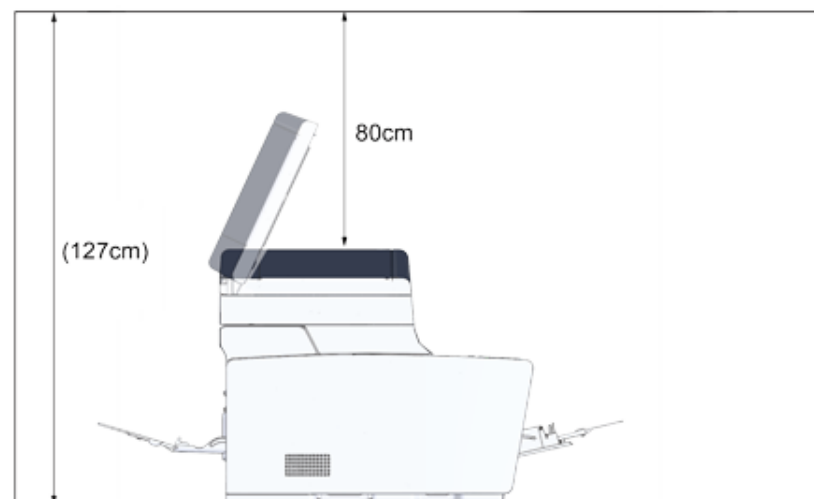

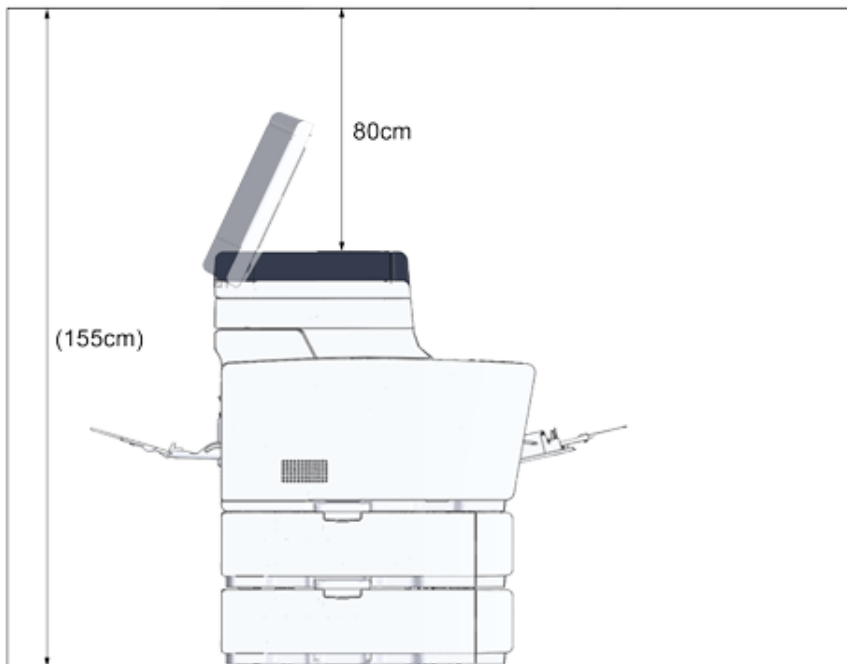

- Pohled ze strany (je-li nainstalován dodatečný zásobník)



Kontrola příslušenství

Ujistěte se, že máte vše níže uvedené.

 UPOZORNĚNÍ	Hrozí nebezpečí poranění.	
Tento přístroj váží asi 31 kg, proto jej zvedejte ve dvou osobách.		



Dbejte na to, abyste nejprve použili dodaný spotřební materiál. Pokud jako první použijete jiné spotřební materiál, doba životnosti se nemusí zobrazit správně, nebo dodaný spotřební materiál nemusí být použitelný.

• Hlavní část



- Čtyři obrazové válce (černý, modrý, červený a žlutý)
- Čtyři základní tonerové kazety (černá, modrá, červená a žlutá)

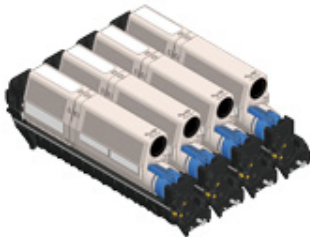

U modelů MC jsou do obrazových válců, které jsou do přístroje nainstalovány před expedicí, vloženy základní tonerové kazety.



V modelu ES není nainstalována základní tonerová kazeta. Nainstalujte tonerovou kazetu, která je k tomuto zařízení přibalena. Řiďte se pokyny v části „Výměna obrazového válce“.

• Disk DVD-ROM se softwarem



• Napájecí kabel

• Telefonní kabel



• Páčka obálky

Páčka obálky je připevněna k zásobníku MP. Páčku obálky použijte, jsou-li obálky po vytištění pomačkané.



Pokyny vyhledejte v Pokročilé příručce.



- Kabely LAN nebo USB nejsou součástí balení. Kabel, vhodný pro vaše připojení, si připravte zvlášť.
- Při přepravě přístroje se používají obalové a výplňové materiály. Obalové materiály nevyhazujte, protože mohou být v budoucnu použity.

Vybalení a instalace přístroje

V této kapitole je popsán postup při vybalení a instalaci přístroje.

 UPOZORNĚNÍ	Hrozí nebezpečí poranění.	
Tento přístroj váží asi 31 kg, proto jej zvedejte ve dvou osobách.		



- Obrazový válec (zelené barvy) je velmi křehký, proto jím manipulujte s maximální opatrností.
- Nevystavujte válec přímému slunečnímu svitu ani silnému světlu (cca 1500 luxů a více). Ani při pokojovém osvětlení nenechávejte válec mimo zařízení déle než 5 minut.
- Při přepravě přístroje je nutné použít balicí a výplňové materiály. Nevyhazujte je a uschovejte je pro budoucí použití.

- 1 Přístroj vyjměte z krabice a odstraňte z něj výplňové materiály a plastový pytel.
- 2 Stroj zvedněte a uložte místo, kde má být instalován.



Jednotku skeneru neotevírejte až do kroku 4.

- 3 Vyjměte výplňové materiály, ochranné pásky, ochrannou fólii a balíčky s vysoušedlem.
- 4 Pro otevření jednotky skeneru uchopte rukojeť (B).
- 5 Stiskněte tlačítko (A) a výstupní zásobník (a) otevřete až na doraz.

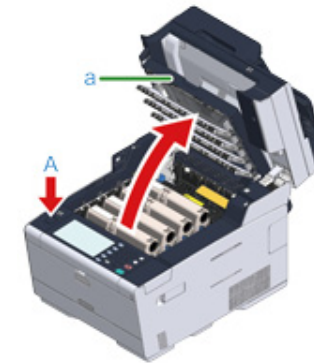

- 6 Prsty uchopte konec modré páčky tonerové kazety a otočte ji vpřed, dokud se konec nezarovná s výstupkem na kazetě. Otočte páčkami všech čtyř tonerových kazet.





Pokud výstupní zásobník zavřete bez otočení modré páčky, může dojít k poruše. Nezapomeňte modrou páčkou tonerové kazety otočit, dokud se její horní část nezarovná s výstupkem na kazetě.

- 7** Uzamykací páčky na fixační jednotce pro odemčení vytáhněte.

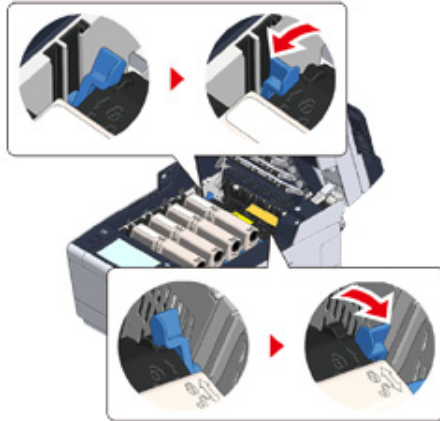

- 8** Fixační jednotku uchopte za držadlo a vytáhněte ji z tiskárny.

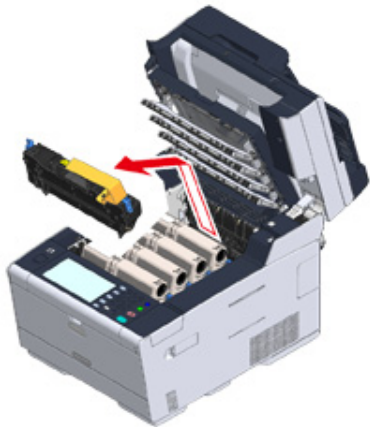

- 9** Stiskněte modrou páčku na fixační jednotce a vyjměte oranžovou bezpečnostní zarážku a fólii.

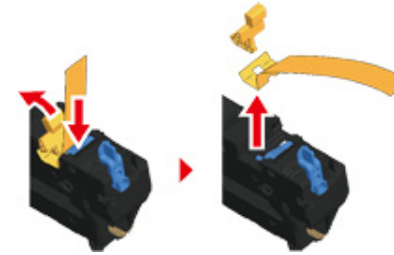

- 10** Přidržte rukojeť fixační jednotky a fixační jednotku zarovnejte s drážkou za tonerovou kazetou; fixační jednotku do přístroje.

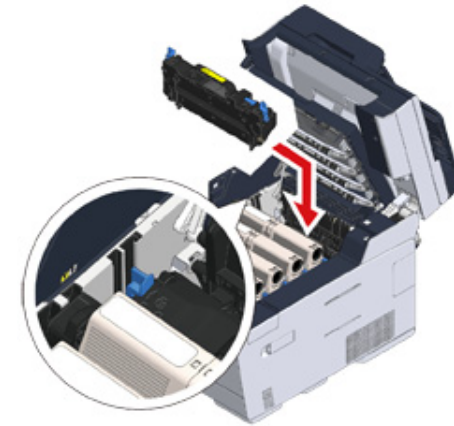

11 Páčky na fixační jednotce uzamknete zatlačením.

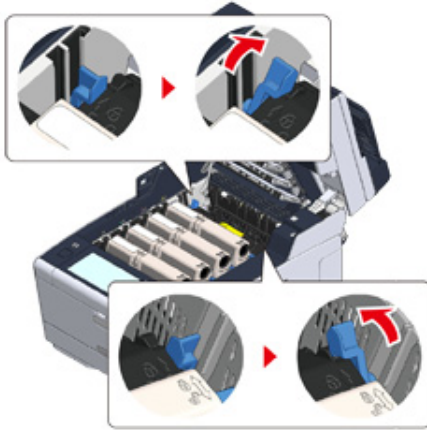

12 Pomalu výstupní zásobník (a) zavřete a pro potvrzení zatlačte na střed výstupního zásobníku.

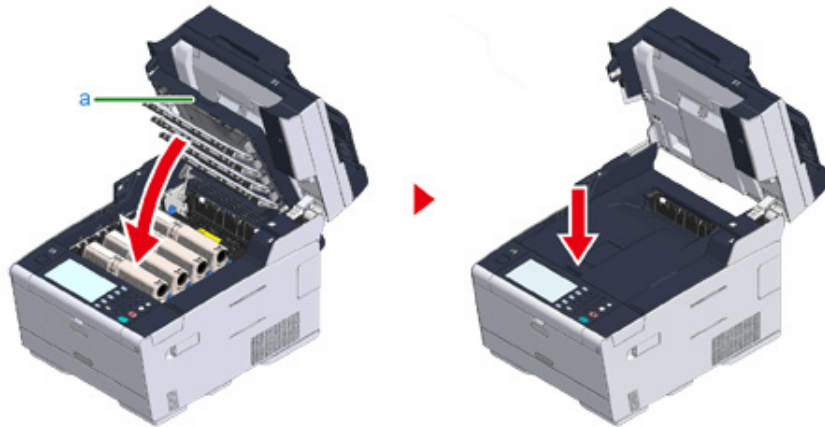

Pokud chybové hlášení, že je výstupní zásobník otevřený, nezmizí, zkontrolujte, zda je výstupní zásobník bezpečně uzavřen.

13 Pro zavření jednotky skeneru přidržte rukojeť (B).



Instalace volitelného vybavení

Tato část popisuje, jak nainstalovat volitelné vybavení.

- Instalace bezdrátového modulu sítě LAN
- Instalace jednotky dodatečného zásobníku
- Nastavení ovladače tiskárny

Instalace bezdrátového modulu sítě LAN

Chcete-li používat bezdrátové připojení, nainstalujte modul bezdrátové sítě LAN.

Po instalaci nezapomeňte na ovládacím panelu změnit nastavení bezdrátového připojení LAN z možnosti [DISABLE (ZAKÁZAT)] na [ENABLE (POVOLIT)].

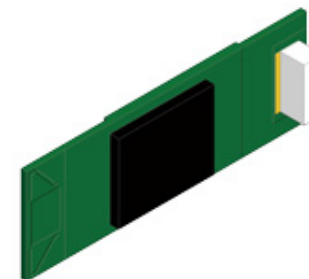

- 1 Zkontrolujte, zda je počítač vypnutý a zda je napájecí kabel a všechny ostatní kabely odpojeny.



Instalace modulu bezdrátové sítě LAN při zapnutém přístroji může způsobit poruchu přístroje i modulu bezdrátové sítě LAN .

- 2 Otevřete kryt modulu bezdrátové sítě LAN.



- 3 Vysuňte konektor z krytu a připojte jej k modulu bezdrátové sítě LAN.

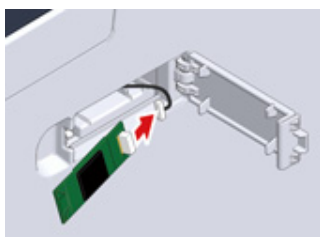

- 4 Modul bezdrátové sítě LAN nainstalujte do počítače.

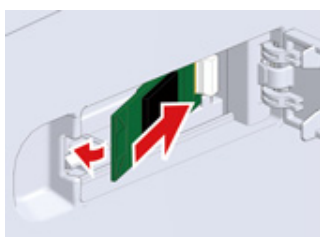

- 5 Zavřete kryt modulu bezdrátové sítě LAN.

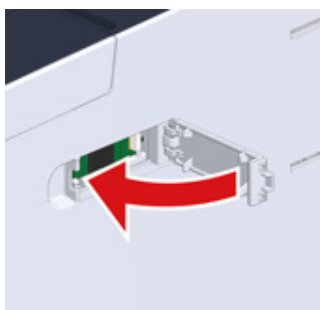

Přejděte k části „Připojení napájecího kódu“.

Instalace jednotky dodatečného zásobníku

Jednotku dodatečného zásobníku připojte tehdy, je-li potřeba vložit větší počet listů nebo papírů.

Nainstalovat je možno až 2 zásobníky.

Po instalaci na ovladači tiskárny nastavte počet zásobníků.

Číslo modelu N36501

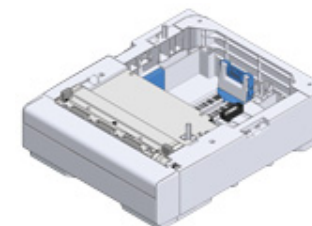

UPOZORNĚNÍ

Hrozí nebezpečí poranění.



Tento přístroj váží asi 31 kg, proto jej zvedejte ve dvou osobách.

- 1 Zkontrolujte, zda je počítač vypnutý a zda je napájecí kabel a všechny ostatní kabely odpojeny.



Instalace jednotky dodatečného zásobníku při zapnutém přístroji může způsobit závadu přístroje nebo jednotky dodatečného zásobníku.

- 2 Pokud chcete nainstalovat dva dodatečné zásobníky, spojte je dohromady uzamykacími díly.

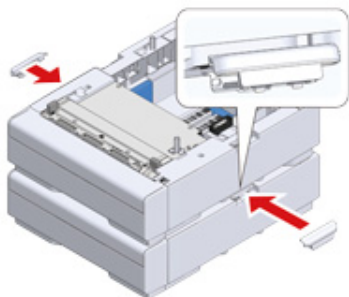

- 3 Příklad pomalu nasadíte na jednotku doplňkového zásobníku tak, aby jejich zadní a pravá strana lícovaly.



- 4 Příklad a jednotku doplňkového zásobníku sešroubujte uzamykacími díly.



Nastavení ovladače tiskárny

Je-li nainstalována jednotka doplňkového zásobníku, nezapomeňte po instalaci ovladače tiskárny nastavit počet zásobníků.

Informace o instalaci ovladače tiskárny naleznete v tématu "Instalace ovladače a softwaru do počítače".



- Pro tento postu se musíte přihlásit k počítači jako správce.
- Pokud se na váš Mac OS vztahují následující podmínky, informace o nainstalované volbě se získávají automaticky získá a nevyžadují nastavení ovladače tiskárny.
 - Je-li volitelné zařízení nainstalováno předtím, než je nainstalován ovladač tiskárny
 - Je-li přístroj k síti připojen prostřednictvím Bonjour
 - Je-li přístroj připojen prostřednictvím rozhraní USB

• Nastavení doplňkových zásobníků v ovladači tiskárny Windows PCL

- 1 Klikněte na nabídku [Start] a zvolte [Zařízení a tiskárny].
- 2 Pravým tlačítkem myši klikněte na položku [OKI MC573 (OKI MC573)] a potom z nabídky [Printer Properties (Vlastnosti tiskárny)] vyberte [OKI MC573 PCL6 (OKI MC573 PCL6)].
- 3 Vyberte kartu [Možnosti zařízení].

- 4 Zadejte celkový počet zásobníků a klikněte na tlačítko [OK].

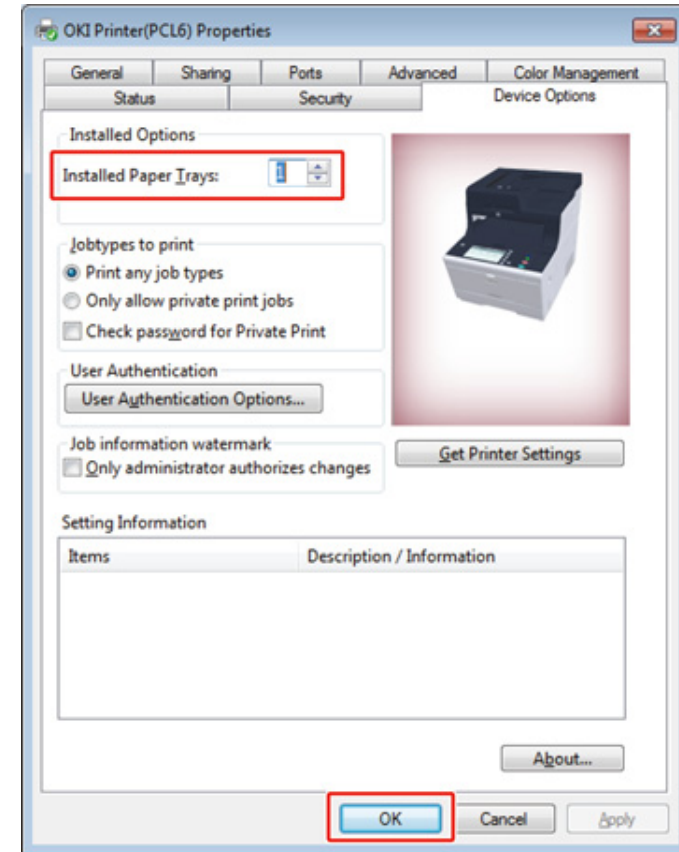

Pokud používáte připojení k síti TCP/IP, pro automatické nastavení počtu zásobníků klikněte na tlačítko [Get Printer Settings (Zobrazit nastavení tiskárny)].

• Nastavení doplňkových zásobníků v ovladači tiskárny Windows PS

- 1 Klikněte na nabídku [Start] a zvolte [Zařízení a tiskárny].
- 2 Pravým tlačítkem myši klikněte na položku [OKI MC573 (OKI MC573)] a potom z nabídky [Printer Properties (Vlastnosti tiskárny)] vyberte [OKI MC573 PS (OKI MC573 PS)].

- 3 Vyberte kartu [Nastavení zařízení].
- 4 Na [Instalovatelné možnosti] vyberte [Získat instalované možnosti automaticky] a poté klikněte na tlačítko [Nastavení].

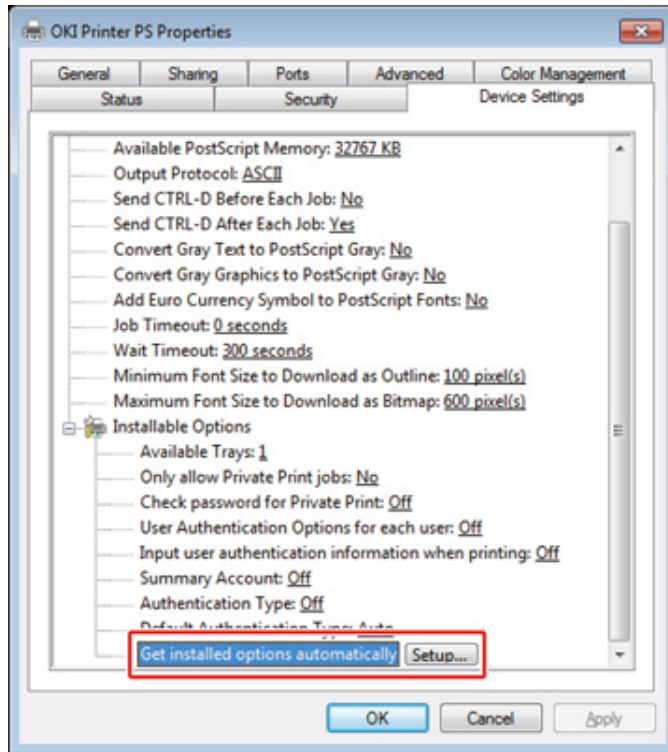

Pokud používáte připojení USB, v nabídce [Instalovatelné možnosti] vyberte celkový počet zásobníků pro [Dostupné zásobníky].

- 5 Klikněte na tlačítko [OK].
- **Nastavení doplňkových zásobníků v ovladači tiskárny Mac OS X**

- 1 Z nabídky Apple vyberte možnost [Předvolby systému].
- 2 Klikněte na tlačítko [Printers & Scanners (Tiskárny a skenery)].

- 3 Vyberte přístroj a klikněte na [Doplňky a spotřební materiál].
- 4 Vyberte kartu [Options (Možnosti)].
- 5 Zadejte celkový počet zásobníků pro [Dostupné zásobníky] a klikněte na tlačítko [OK].

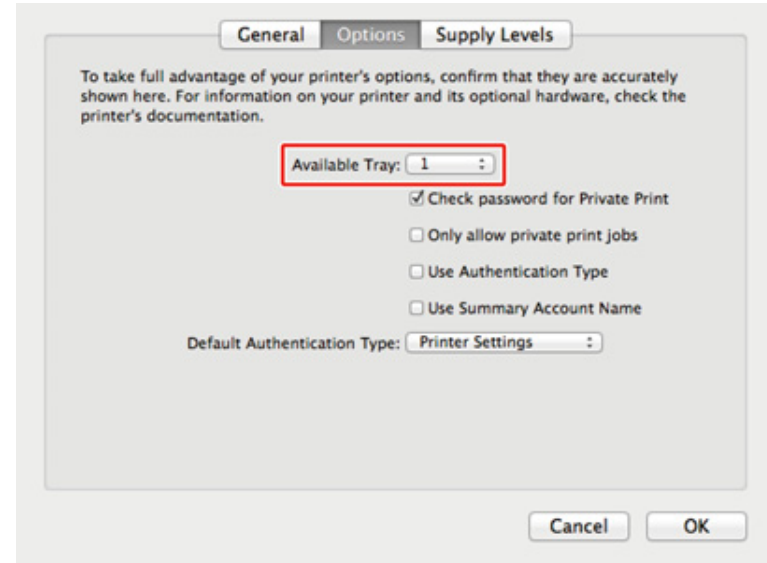

Připojení telefonní linky

V této části je uveden postup při připojování telefonního kabelu pro faxování.

Způsob připojení telefonní linky se liší podle prostředí, které používáte. Podle obrázků uvedených v této příručce připojte telefonní kabel, který vyhovuje vašemu prostředí.

Vložte telefonní kabel do vybraní přístroje tak, aby nebyl volný.

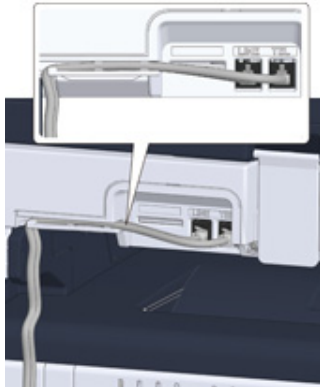

- Vždy používejte telefonní kabel, dodávaný s přístrojem. Při použití jiného telefonního kabelu může dojít k poruše.
- Pokud příjem nebo odeslání faxu selže, nastavte položku [Super G3 (Super G3)] na hodnotu [OFF (VYP)].
- Přístroj nelze připojit přímo k lince ISDN. Pro připojení k síti ISDN použijte terminálový adaptér (TA) a připojte jej ke konektoru LINE přístroje.

- Připojení k veřejné lince (při použití pouze k faxování)
- Připojení k veřejné lince (pokud se k přístroji připojuje telefon)
- Připojení optického IP telefonu
- Připojování k prostředí ADSL
- Připojení pobočkové ústředny, domácího telefonu nebo obchodního telefonu
- Připojení přístroje jako pobočkového telefonu
- Připojení tuneru CS nebo digitálního televizoru

Připojení k veřejné lince (při použití pouze k faxování)

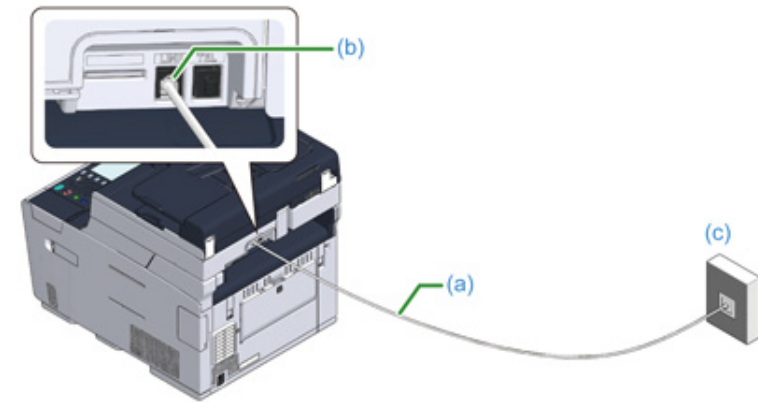

- 1 Připojte jeden konec dodaného telefonního kabelu (a) do konektoru LINE (b) na přístroji a druhý konec k veřejné lince (analogové) (c).



Kryt "konektoru TEL" ponechte vložený.

Připojení k veřejné lince (pokud se k přístroji připojuje telefon)

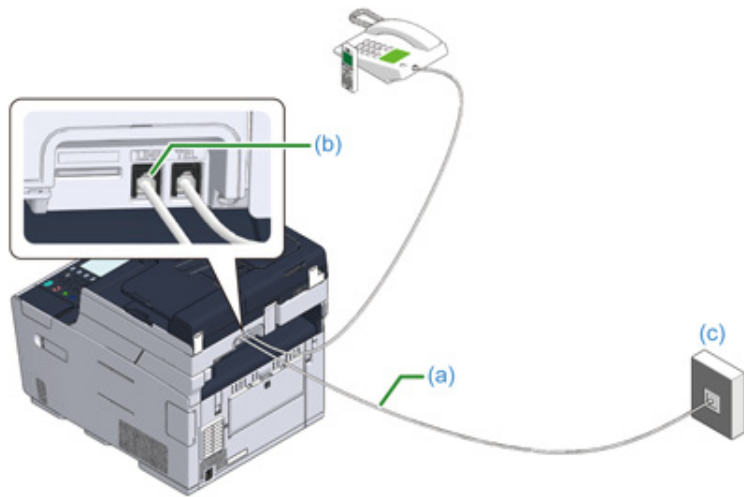

- 1 Připojte jeden konec dodaného telefonního kabelu (a) do konektoru LINE (b) na přístroji a druhý konec k veřejné lince (analogové) (c).
- 2 Odstraňte krytku telefonního konektoru (d).

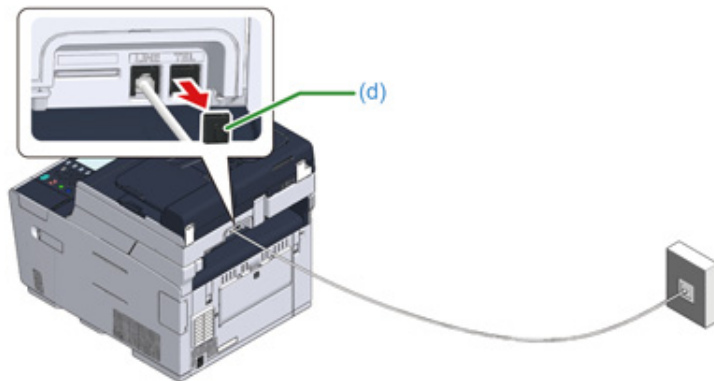

- 3 Telefonní kabel (f), který je připojen k externímu telefonu, zapojte do konektoru TEL (e) přístroje.

Telefon připojený k přístroji se nazývá externí telefon.

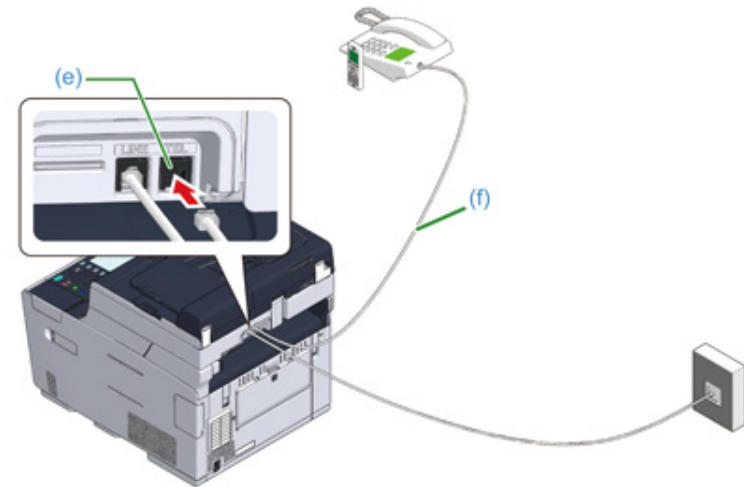



- K přístroji je možné připojit pouze jeden telefonní kabel
- Nepřipojujte k přístroji telefon paralelně. Pokud telefon k přístroji připojíte paralelně, bude docházet k následujícím problémům, a přístroj nebude pracovat správně.
 - Zvednete-li sluchátko telefonu, který je připojen jako paralelní, zatímco přístroj odesílá nebo během příjmu faxu, může dojít k poškození přenášeného faxu a ke komunikační chybě.
 - Je-li přichází volání hlasový hovor, může telefon vyzvánět se zpožděním nebo v polovině přestat, a pokud je přichází volání fax, přístroj nemusí být schopen fax přijmout.

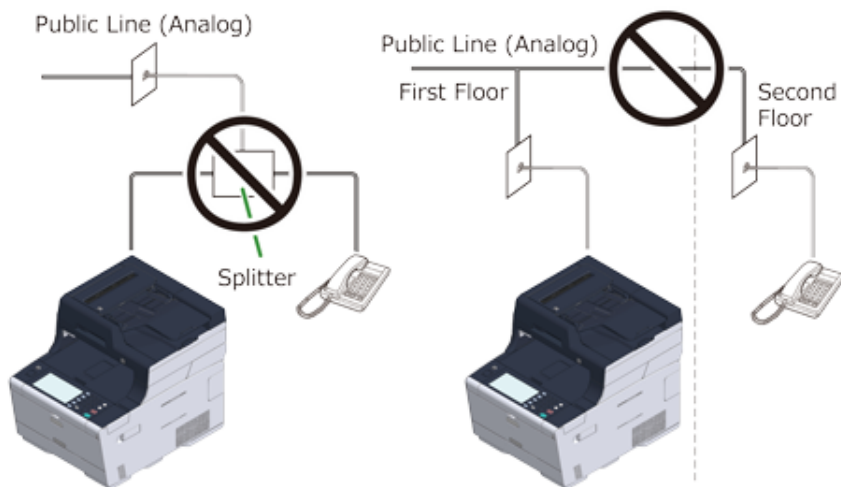

- Pokud připojíte telefon s funkcí faxu, před použitím na telefonu zakažte funkci faxu (zakázat příjem faxu).



V případě přímého propojení je nutné použít oddělené konstrukční uspořádání. Obratě se na svou telefonní společnost.

Připojení optického IP telefonu

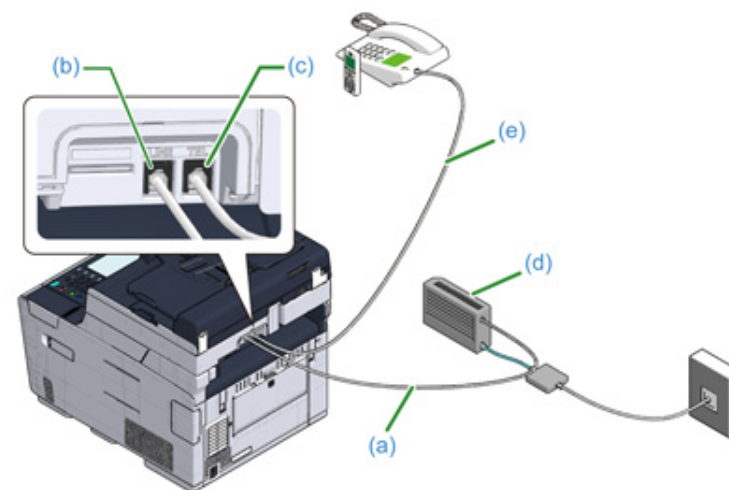

- 1 Dodaný telefonní kabel (a), který je připojen k optickému zařízení (telefonu IP) (d), zapojte do konektoru LINE (b) přístroje.
- 2 Odstraňte krytku telefonního konektoru.
- 3 Telefonní kabel (e), který je připojen k externímu telefonu, zapojte do konektoru TEL (c) přístroje.



- Pokud se faxové vytáčení nezdaří, nastavte linku pobočkové ústředny položku na [ON (ZAP)].
 - 🔗 Uživatelská instalace (Pokročilý návod)
- Pokud příjem nebo odeslání faxu selže, nastavte položku [Super G3] na hodnotu [Vypnuto].
 - 🔗 Uživatelská instalace (Pokročilý návod)

Připojení k prostředí ADSL

Kromě dodaného telefonního kabelu potřebujete ještě jeden telefonní kabel stejného typu.

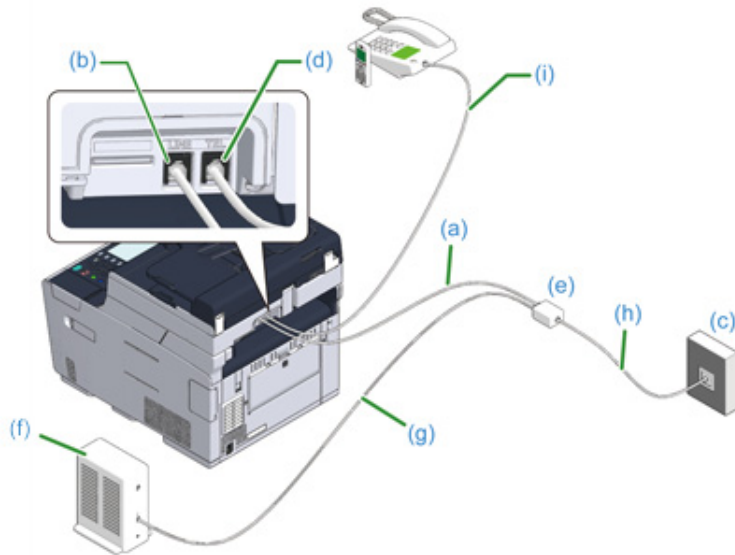

- 1 Připojte jeden konec dodaného telefonního kabelu (a) ke konektoru LINE (b) na přístroji a druhý konec k rozbočovači telefonní linky (e).



Pokud používáte modem ADSL s vestavěným rozbočovačem linky, připojte dodaný telefonní kabel (a), který je připojen k modemu ADSL (f) ke konektoru (b) přístroje.

- 2 Rozbočovače linky (e) připojte k modemu ADSL (f) prostřednictvím telefonního kabelu (g) a potom druhý telefonní kabel (h) připojte k veřejné lince (analogové) (c).

- 3 Odstraňte krytku telefonního konektoru.

- 4 Telefonní kabel (i), který je připojen k externímu telefonu, zapojte do konektoru TEL (d) přístroje.



- Pokud se faxové vytáčení nezdaří, nastavte linku pobočkové ústředny položku na [ON (ZAP)].
 Uživatelská instalace (Pokročilý návod)
- Pokud příjem nebo odeslání faxu selže, nastavte položku [Super G3] na hodnotu [Vypnuto].
 Uživatelská instalace (Pokročilý návod)

Připojení pobočkové ústředny, domácího telefonu nebo obchodního telefonu

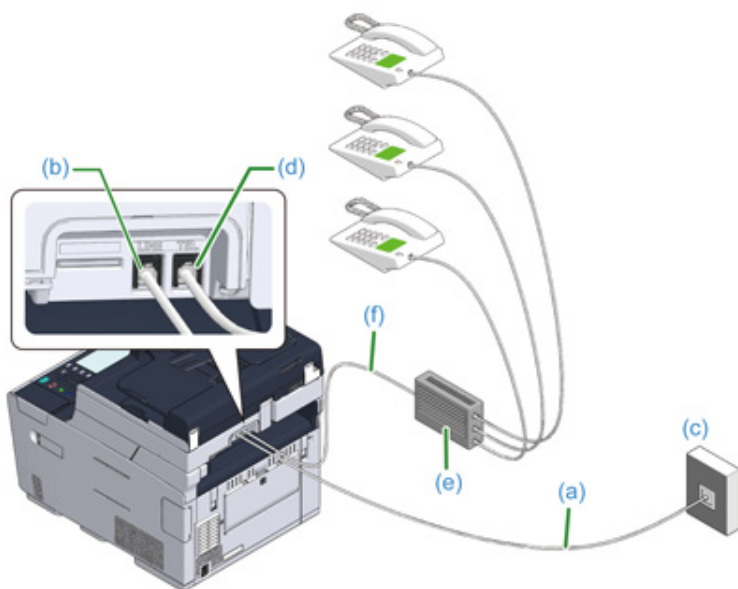

- 1 Dodaný telefonní kabel (a), který je připojen k veřejné (analogové) lince (c) připojte ke konektoru LINE (b) přístroje.
- 2 Telefonní kabel (f), který je připojen k ovládacímu zařízení (např. k pobočkové ústředně) (e), připojte ke konektoru TEL (d) přístroje.



- Domácí telefon je jednoduchý přepínač pro domácí použití, který spojuje několik telefonů s jedním nebo dvěma telefonními linkami, což vám umožňuje využívat dodatečné a dveřní telefony.
- Přepínač Business Phone je jednoduchým přepínačem se třemi nebo více telefonními linkami, prostřednictvím nichž může být sdíleno větší množství telefonů, což umožňuje využívat dodatečné telefony nebo jiná zařízení.

Připojení přístroje jako pobočkového telefonu

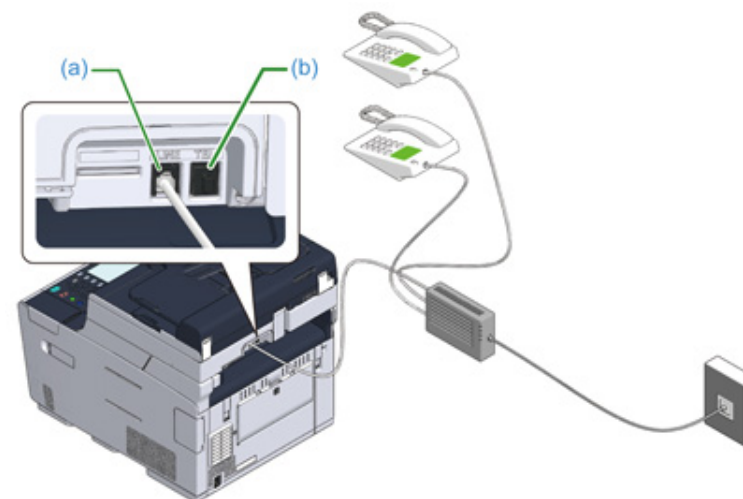

- 1 Telefonní kabel (f), který je připojen k ovládacímu zařízení, např. k pobočkové ústředně, připojte ke konektoru LINE (a) přístroje.
- 2 Pokud telefonní linku pro používáte fax i telefon, telefonní kabel externího telefonu připojte ke konektoru TEL (b).



Pokud se připojíte k PBX (pobočkové ústředně), nastavte linku ústředny do polohy [ON (ZAP)].



Nastavení faxu (Pokročilý návod)

Připojení tuneru CS nebo digitálního televizoru

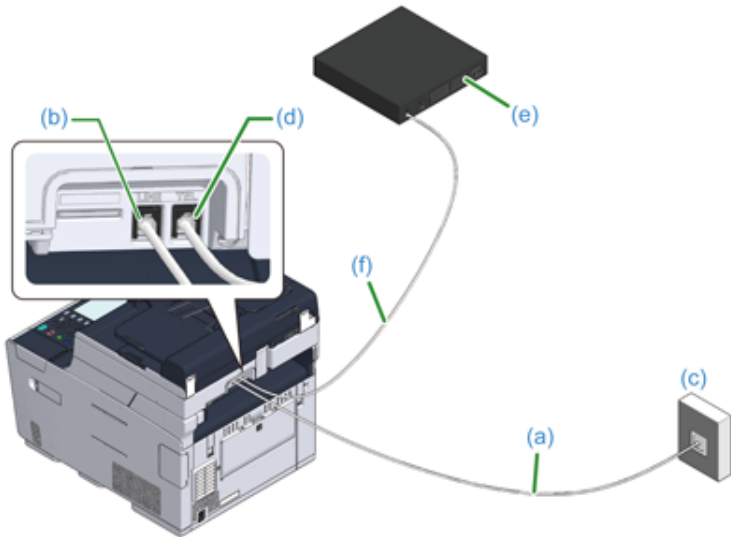

- 1** Dodaný telefonní kabel (a), který je připojen k veřejné (analogové) lince (c) připojte ke konektoru LINE (b) přístroje
- 2** Odstraňte krytku telefonního konektoru.
- 3** Telefonní kabel (f), který je připojen k tuneru CS nebo k digitálnímu televizoru (e) připojte ke konektoru TEL (d) přístroje.

Připojení napájecího kódu

Zdroj napájení musí splňovat následující podmínky.

AC: 110 až 127V AC (Rozsah 99 až 140V AC) / 220 až 240V AC (Rozsah 198 až 264V AC)

Frekvence: 50/60 Hz \pm 2 %



- Pokud je zdroj napájení nestabilní, použijte napěťový regulátor.
- Maximální spotřeba přístroje je 1240 W (120 V AC) / 1270 W (230 V AC). Zkontrolujte, zda je zdroj napájení dostatečný.
- Použití jednotky UPS (nepřerušitelného zdroje napájení) nebo měniče nezaručuje správnou funkci zařízení. Zdroje nepřerušitelného napájení (UPS) ani měniče proto nepoužívejte.



VÝSTRAHA

Může dojít k úrazu elektrickým proudem.



- Před připojením a odpojením napájecího kabelu a zemnicího vodiče se ujistěte, zda je stroj vypnutý.
- Nezapomeňte zemnicí vodič připojit k určenému zemnicímu kolíku. Nelze-li tento přístroj nemůže uzemnit, kontaktujte svého prodejce.
- Nezapomeňte zemnicí vodič připojit k uzemněnému vodnímu potrubí, plynovému potrubí, k telefonní lince nebo k hromosvodu.
- Zemnicí vodič nezapomeňte připojit předtím, než napájecí kabel zapojíte do zásuvky. Nezapomeňte také před odpojením zemnicího vodiče odpojit napájecí kabel ze zásuvky.
- Dbejte na to, abyste napájecí kabel zapojovali nebo odpojovali držením za zástrčku.
- Napájecí kabel bezpečně zapojte do zásuvky.
- Napájecí kabel nepřipojujte ani neodpojujte mokřýma rukama.
- Napájecí kabel nainstalujte v místech, kde na něj uživatelé nemohou šlapat, a napájecí kabel nic nepokládejte.
- Napájecí kabel nezamotávejte ani nesvazujte.
- Poškozený napájecí kabel nepoužívejte.
- Zásuvku nepřetěžujte.
- Napájecí kabely tohoto přístroje a jiných elektrických spotřebičů nezapojte do stejné síťové zásuvky. Pokud je napájecí kabel tohoto přístroje připojeno ke stejné zásuvce jako jiné elektrické spotřebiče, zejména klimatizace, kopírka nebo skartovačka, může dojít k selhání tohoto přístroje z důvodu elektrického šumu. Pokud musíte síťový kabel tohoto přístroje zapojit do stejné zásuvky s jinými spotřebiči, použijte komerčně dostupný šumový filtr nebo transformátor pro redukci šumu.
- Použijte napájecí kabel, který je součástí tohoto zařízení, a kabel zapojte přímo do zásuvky. Pro napájení přístroje nepoužívejte kabely jiných spotřebičů.
- Nepoužívejte prodlužovací kabel. Pokud musíte použít prodlužovací kabel, použijte kabel s jmenovitou hodnotou 15A nebo vyšší.
- Použití prodlužovacího kabelu může způsobit nesprávné funkce tohoto přístroje v důsledku poklesu napájecího napětí.
- Během tisku toto zařízení nevyplínejte ani neodpojíte napájecí kabel .
- Pokud tento přístroj nechcete po delší dobu používat, například kvůli dovolené, cestování nebo z jiných důvodů, napájecí kabel odpojte.
- Napájecí kabel, dodaný s tímto přístrojem, nepoužívejte s jinými produkty.

1 Napájecí kabel zapojte do konektoru napájení.

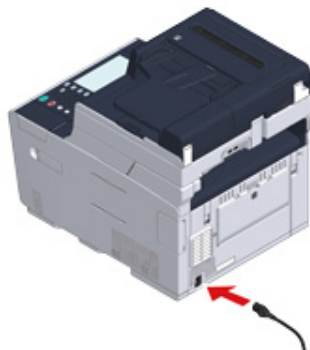

2 Napájecí kabel zapojte do zásuvky.

Připojení kabelu LAN/kabelu USB

Používáte-li přístroj jako připojený ke kabelové síti nebo připojený k počítači prostřednictvím kabelu USB, kabel připojte v následujících krocích.

- Připojení kabelu LAN
- Připojení kabelu USB

Připojení kabelu LAN



Kabel LAN (kategorie 5e nebo vyšší, kroucený dvojitý, rovný) není dodáván.

- 1 Připravte si kabel LAN (kategorie 5e nebo vyšší, kroucená dvojlanka, rovný) a rozbočovač.

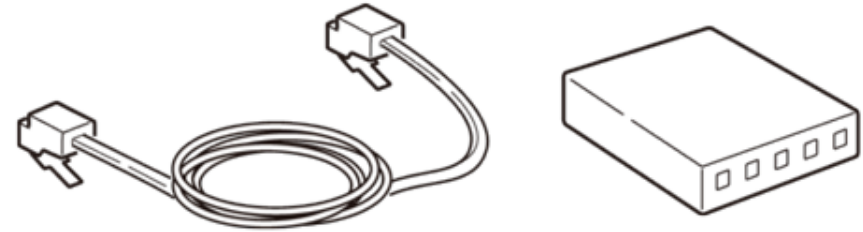

- 2 Zkontrolujte, že zařízení i počítač jsou vypnuty.
- 3 Kryt rozhraní na zadní straně přístroje otevřete zatlačením na jeho střední část.



4 Zasuňte jeden konec LAN kabelu do konektoru síťového rozhraní.

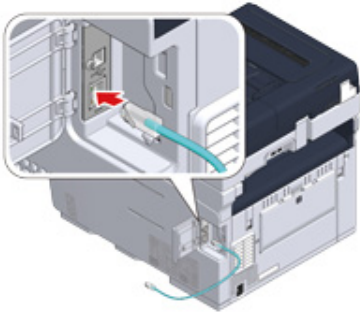

5 Kabel LAN protáhněte pod západkou a potom kryt rozhraní zavřete.

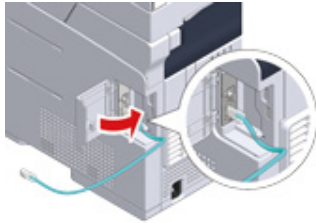

6 Druhý konec kabelu LAN vložte do rozbočovače.

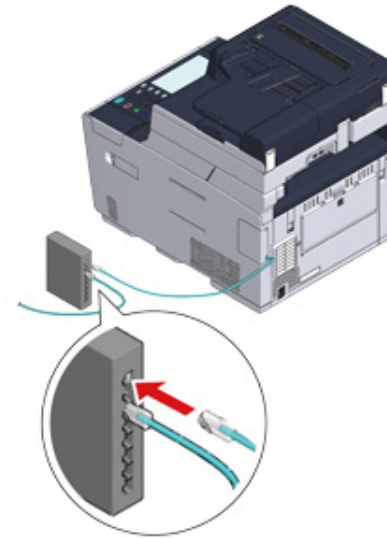

Přejít k postupu „Vkládání papíru do zásobníku“.

Připojení kabelu USB

Kabel USB (Hi-Speed USB 2.0) není dodáván.

1 Připravte si kabel USB.



Pokud se chcete připojit ve vysokorychlostním režimu USB 2.0, použijte vysokorychlostní kabel USB 2.0.



2 Zkontrolujte, že zařízení i počítač jsou vypnuty.

3 Kryt rozhraní na zadní straně přístroje otevřete zatlačením na jeho střední část.

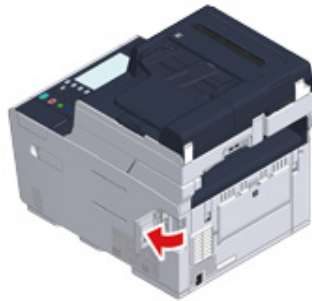

4 Připojte jeden konec kabelu USB do konektoru rozhraní USB přístroje.



Kabel USB nevkládejte do konektoru síťového rozhraní. Mohlo by dojít k poruše.

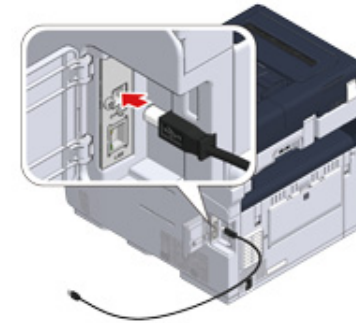

5 Kabel USB protáhněte pod západkou a potom kryt rozhraní zavřete.

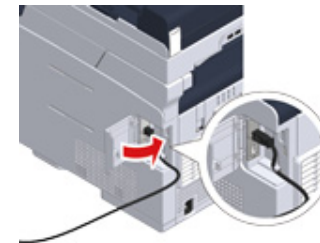

6 Druhý konec kabelu USB připojte ke konektoru USB rozhraní počítače.



Používáte-li operační systém Windows, nepřipojujte druhý konec kabelu USB k počítači, dokud k tomu nebudete vyzváni na obrazovce během instalace ovladače.

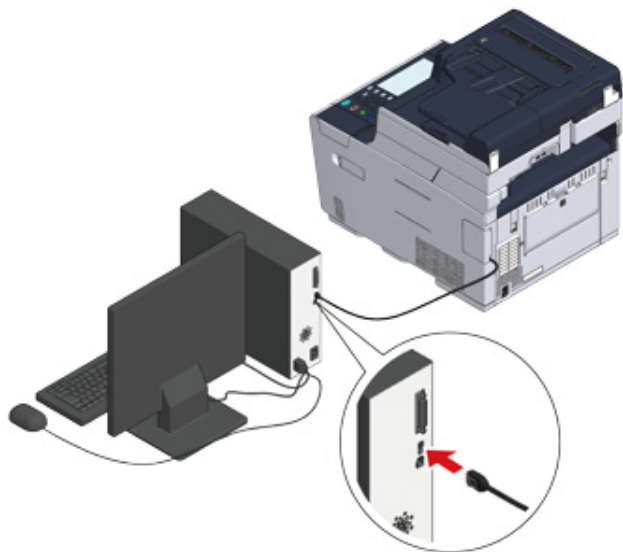

Přejít k postupu „Vkládání papíru do zásobníku“.

Vkládání papíru do zásobníku

Jako příklad je použit postup vkládání papíru do zásobníku 1.

Stejný postup platí i pro zásobníky 2/3 (volitelné).

Další informace o dostupných papíru naleznete v "O typech papíru, které lze vkládat".

- 1 Vytáhněte kazetu na papír.



- 2 Vodítko papíru (a) přizpůsobte šířce vkládaného papíru.

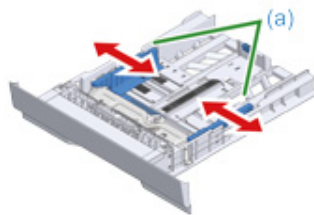

- 3 Zarážku papíru (b) přizpůsobte délce vkládaného papíru.

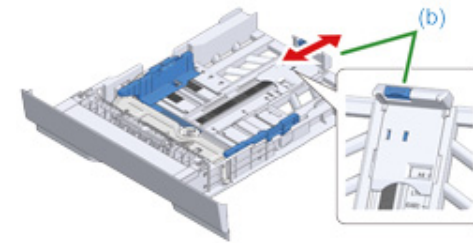

- 4 Dobře stoh papíru provětrejte a srovnejte jeho okraje.

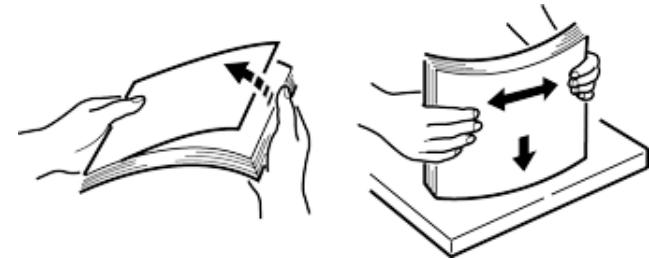

- 5 Vložte papír tiskovou stranou dolů.



Nevkládejte papír nad rysku "▽", která se nachází na vodítku papíru.

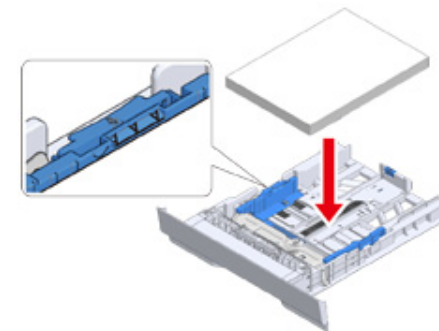

- 6 Vložený papír zajistěte vodítkem.

- 7 Kazetu s papírem vraťte do přístroje.
Zcela do zařízení zatlačte kazetu na papír.



Kontrola informací o nastavení

Při prvním zapnutí přístroje se zobrazí "Jednoduché nastavení".

Obrazovka vás vyzve k zadání informací. Požadované informace předem zkontrolujte v informačním letáku o nastavení.

Pokud tato nastavení při prvním zapnutí přístroje přeskočíte, můžete je nastavit později na ovládacím panelu nebo v počítači.

• Heslo správce

Ve výchozím nastavení je nastaveno "999999". Pro ochranu bezpečnosti doporučujeme změnit heslo správce.

Položka	Popis	Hodnota nastavení
Heslo správce	Heslo správce pro přístroj. Použít lze 6 až 12 znaků. Dbejte na to, abyste nezapomněli heslo nastavit.	

• Nastavení faxu

Chcete-li funkci faxu používat, jsou vyžadovány následující informace.

Položka	Popis	Hodnota nastavení
Číslo faxu	Slouží k nastavení čísla faxu tohoto zařízení. Můžete zadat až 20 číslic.	
ID odesílatele	Slouží k nastavení informací o odesílateli. Můžete zadat až 22 znaků.	

• Nastavení sítě

Pro připojení počítače k síti prostřednictvím kabelu LAN jsou nutné následující informace.

Položka	Popis	Hodnota nastavení
Adresa IP	Slouží k nastavení adresy IP přístroje.	
Maska podsítě	Slouží k nastavení masky podsítě.	
Výchozí brána	Slouží k nastavení adresy brány.	
Server DNS (Primární)	Slouží k zadání IP adresy primárního serveru DNS.	
Server DNS (Sekundární)	Slouží k zadání IP adresy sekundárního serveru DNS.	
Server WINS (Primární)	Slouží k nastavení názvu (až 15 znaků) nebo adresy IP primárního serveru WINS.	
Server WINS (Sekundární)	Slouží k nastavení názvu (až 15 znaků) nebo adresy IP sekundárního serveru WINS.	

• Nastavení e-mailu

Chcete-li používat funkce, které vyžadují odesílání a přijímání e-mailů – například funkce skenování do e-mailu nebo internetového faxu – jsou nutné následující informace.

Položka	Popis	Hodnota nastavení
Adresa poštovního serveru	Slouží k nastavení adresy IP nebo názvu hostitelského serveru SMTP. Můžete zadat až 64 znaky.	
Port SMTP	Slouží nastavení čísla portu serveru SMTP.	
Šifrování SMTP	Nastavte [None (Žádné)], [SMTP (SMTP)], nebo [STARTTLS (STARTTLS)].	
Nastavte adresu odesílatele (Od)	Zobrazí se při odeslání e-mailu.	
Nastavení příjmu	Nastavte [POP3 (POP3)], [SMTP (SMTP)] nebo [Disable (Zakázat)]. Je-li vybrána možnost [POP3 (POP3)], zkontrolujte adresu serveru POP3.	
Metoda ověření	Slouží k volbě [No Authentication (Bez ověřování)], [SMTP Auth (Ověř. SMTP)] nebo [POP Before SMTP (POP před SMTP)]. Je-li zvolena možnost [SMTP Auth (SMTP Ověření)] nebo [POP Before SMTP (POP před SMTP)], zkontrolujte uživatelské jméno a heslo.	
Metoda ověřování (SMTP-Ověření / POP před SMTP): Uživatelské jméno	Nastavte uživatelské jméno pro ověření. Zaregistrovat je možno až 64 znaků.	
Metoda ověřování (SMTP-Ověř / POP před SMTP): Heslo	Nastavte heslo pro ověření. Zaregistrovat je možno až 64 znaků.	

Nastavení tohoto přístroje

Při prvním spuštění přístroje, nebo při inicializaci nastavení se zobrazí [Easy Setup (Jednoduché nastavení)]. Podle pokynů na obrazovce zadejte požadované informace. Nastavení můžete přeskočit stiskem tlačítka [Skip >> (Přeskočit >>)].



Zde jsou zobrazeny nejjednodušší kroky.

- Nastavení jazyka
- Nastavení data a času
- Nastavení hesla správce
- Nastavení faxu
- Nastavení sítě
- Nastavení e-mailu
- Zkušební tisk

Nastavení jazyka

- 1 Pro zapnutí přístroje stiskněte hlavní vypínač na ovládacím panelu na dobu jedné sekundy.

Po zapnutí přístroje se rozsvítí kontrolka LED hlavního vypínače.



- 2 Když se v nabídce [Easy Setup (Jednoduché nastavení)] zobrazí obrazovka volby jazyka, stiskněte jazyk, který chcete použít.



Pro přepínání mezi obrazovkami stiskněte [▲] [▼].

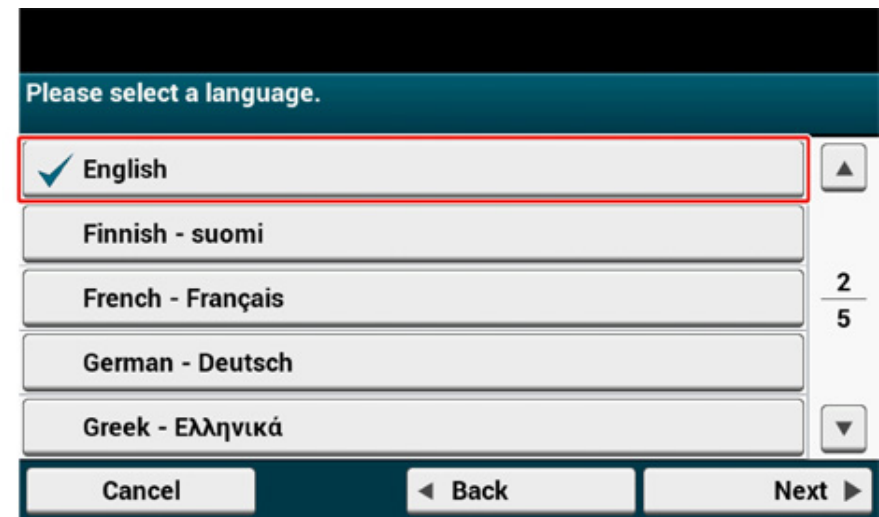

- 3 Vyberte požadované rozložení klávesnice.

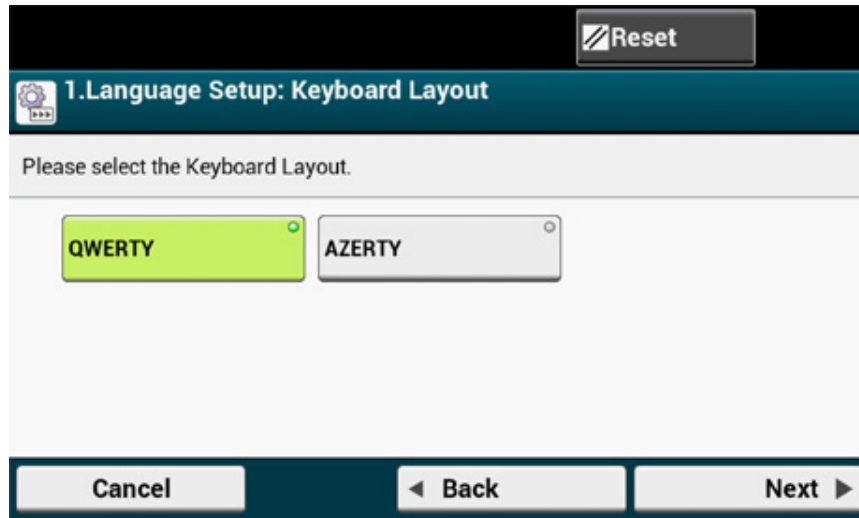

- 4 Stiskněte [Close (Zavřít)].



Bez stisku možnosti [Close (Zavřít)] se obrazovka po asi 7 sekundách automaticky přepne.

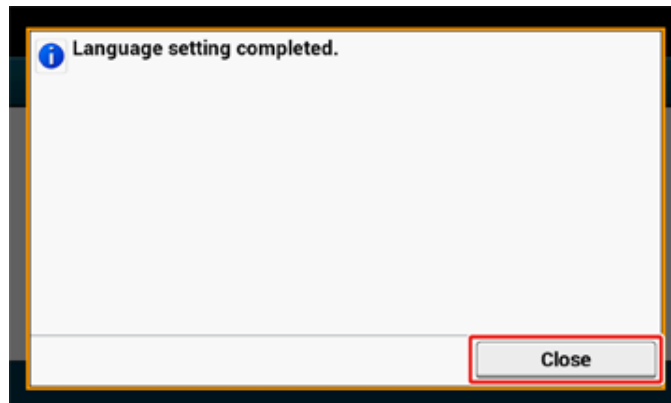

- 5 Stiskněte možnost [Continue with default settings (Pokračovat s výchozím nastavením)].

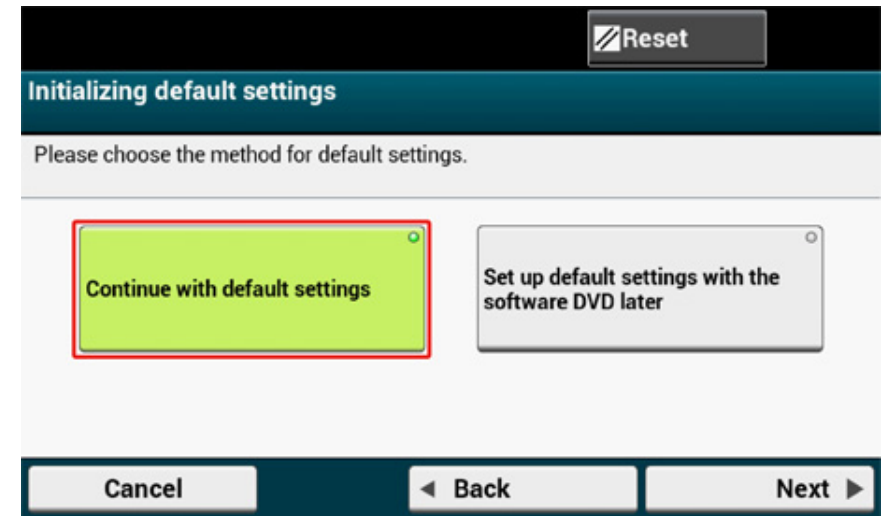

- 6 Zkontrolujte, zda jsou spotřební materiál a kabeláž na svých místech, a stiskněte tlačítko [Next (Další)].

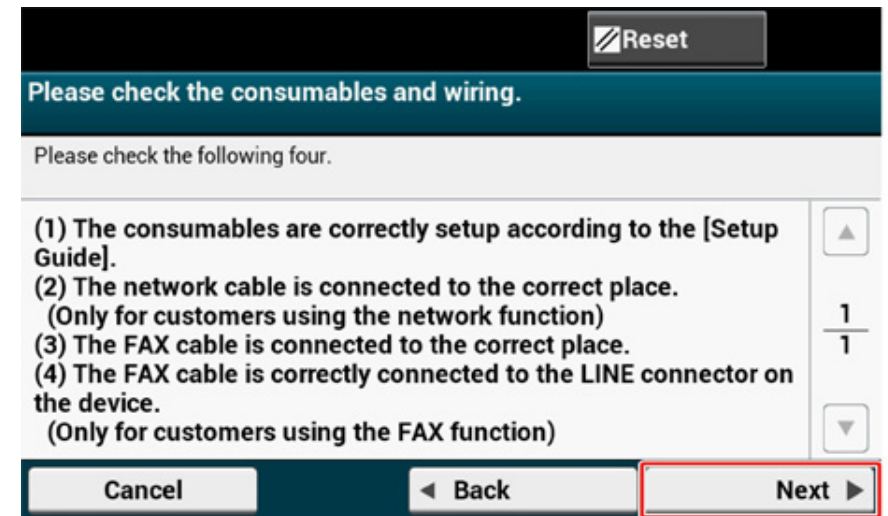

Nastavení data a času

- 1 Zkontrolujte, zda je zobrazena obrazovka [2. Date/Time Setting (2.Nastavení data/času)] a stiskněte tlačítko [Next (Další)].

Zobrazí se obrazovka nastavení časového pásma.

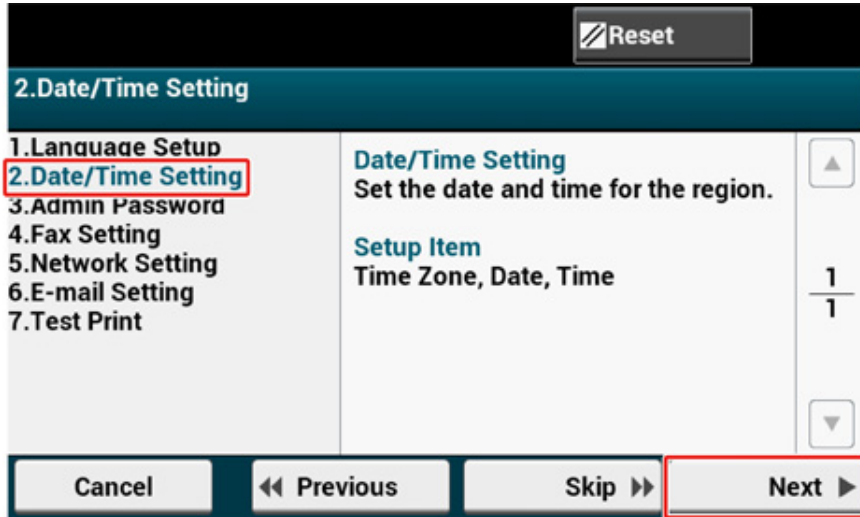

- 2 Stiskněte [Select (Vybrat)] pro časové pásmo, které chcete použít.



Pro přepínání mezi obrazovkami stiskněte [▲] [▼].

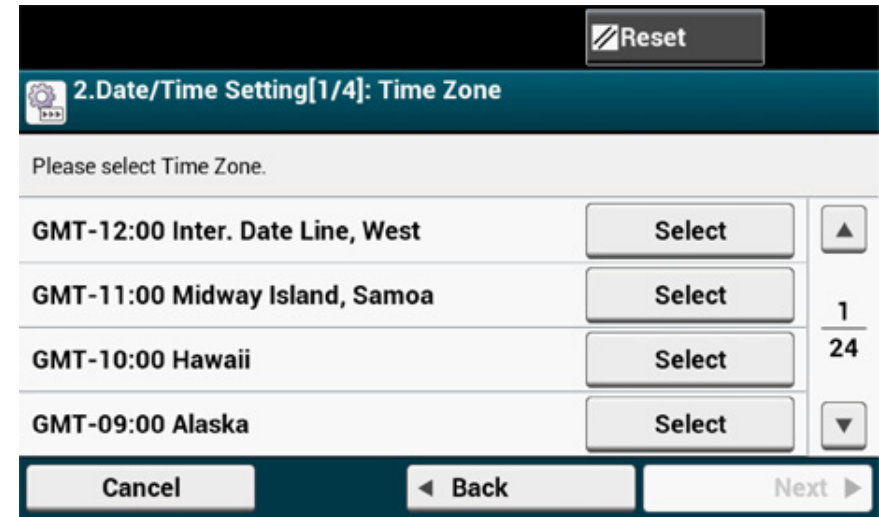

- 3 Stiskněte tlačítko [Manual (Ruční)].

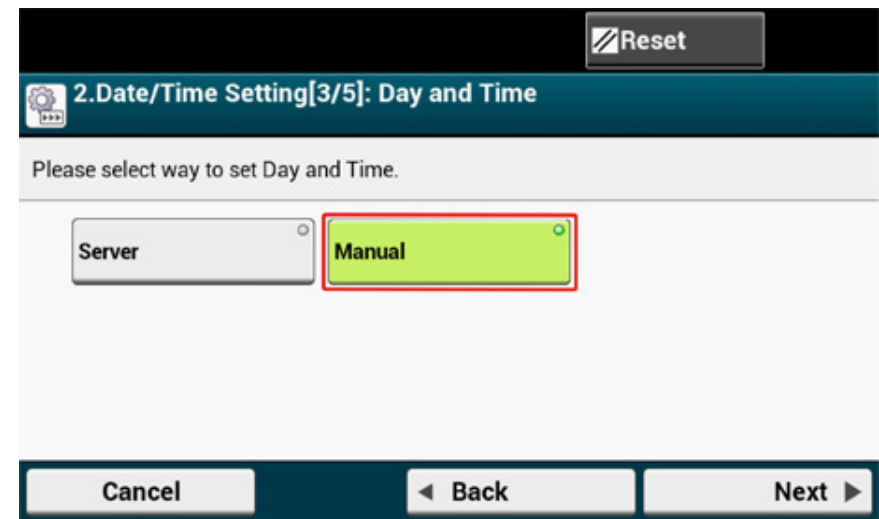

- 4 Prostřednictvím [▲] [▼] nebo numerické klávesnice na ovládacím panelu zadejte měsíc.

K zadání hodnoty v poli s ikonou  (numerická klávesnice) použijte numerickou klávesnici na ovládacím panelu.

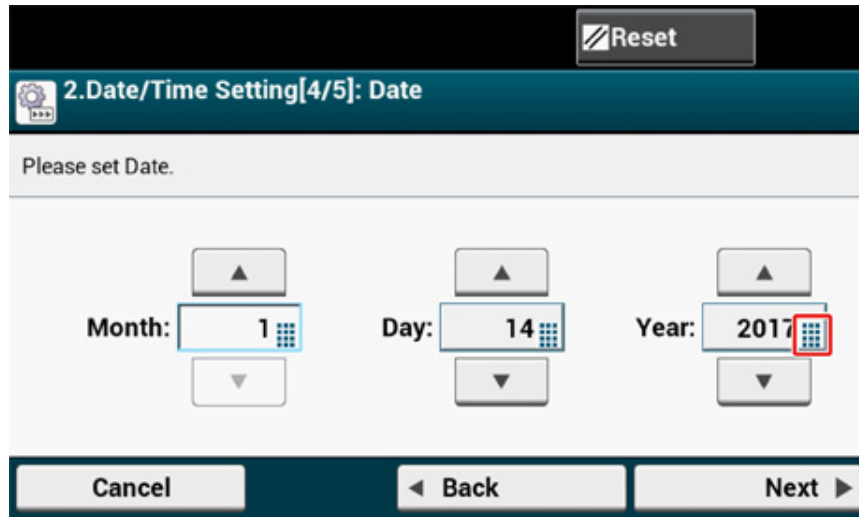

- 5 Pro zadání dne jednou stiskněte políčko [Day (Den)].
- 6 Pro zadání roku jednou stiskněte políčko [Year (Rok)] a potom stiskněte [Next (Další)].

- 7 Pro zadání aktuálního času použijte [▲] [▼] stejným způsobem jako políčko datum nebo numerickou klávesnici na ovládacím panelu a potom stiskněte tlačítko [Next (Další)].

Hodnoty nastavení jsou aktualizovány.

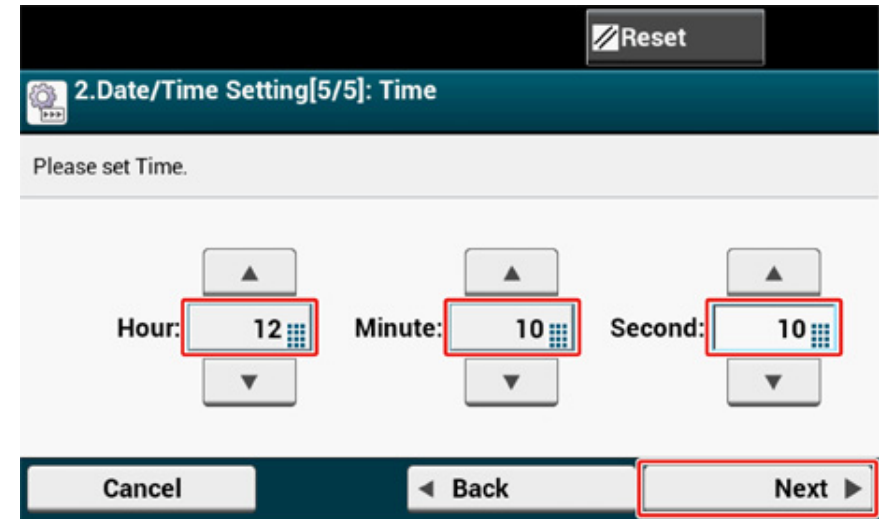

- 8 Stiskněte [Close (Zavřít)].



Bez stisku možnosti [Close (Zavřít)] se obrazovka po asi 7 sekundách automaticky přepne.

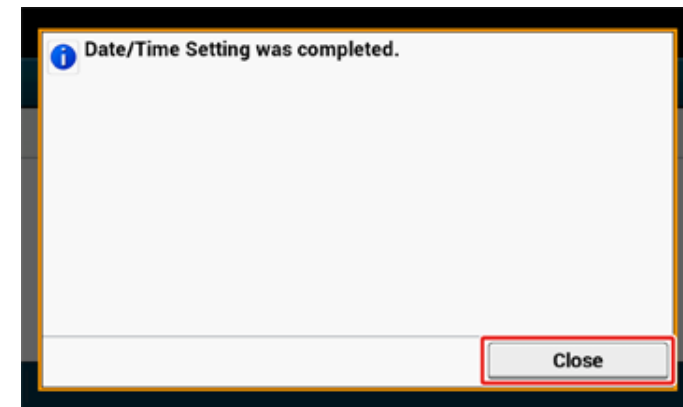

Nastavení hesla správce



Výchozí nastavení hesla správce je „999999“, nicméně vám doporučujeme nastavit vlastní heslo správce tak, aby je třetí strana nemohla snadno uhodnout.

- 1 Zkontrolujte, zda je zobrazena obrazovka [3. Admin Password (3.Heslo správce)] a stiskněte tlačítko [Next (Další)].Zobrazí se obrazovka nastavení nového hesla správce.

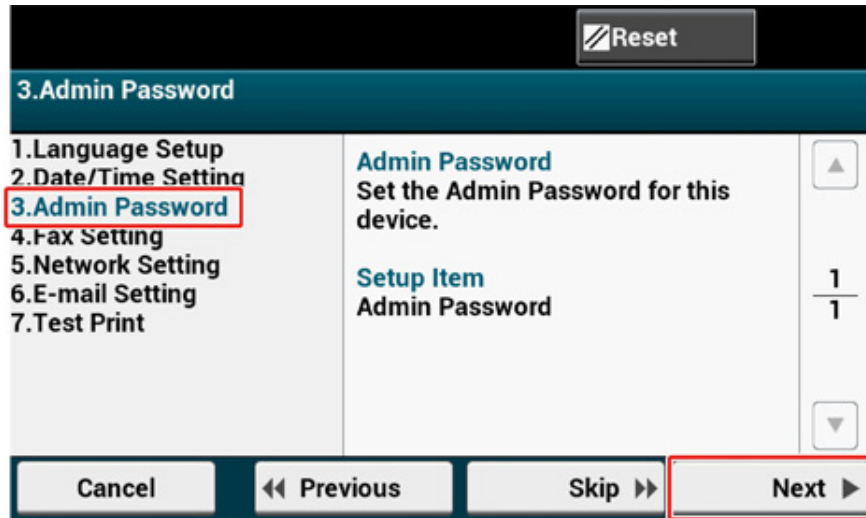

- 2 Zadejte nové heslo správce a stiskněte tlačítko [Next (Další)].



- Doporučujeme vám nastavené heslo zapsat, abyste je nezapomněli.
- Heslo správce je vyžadováno při změně nastavení atd.
- Vezměte na vědomí, že pokud heslo správce zapomenete nebo ztratíte, nemůžete změnit [Admin Setup (Nastavení správce)] nebo [Easy Setup (Jednoduché nastavení)].



- Heslo správce nastavte s použitím 6 až 12 alfanumerických znaků.
- V hesle se rozlišují malá a velká písmena.

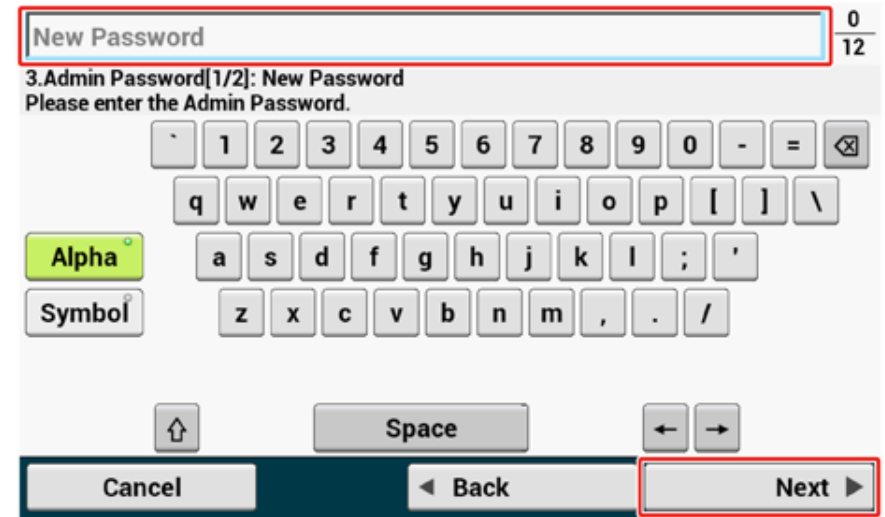

- 3 Pro potvrzení zadejte heslo znovu.

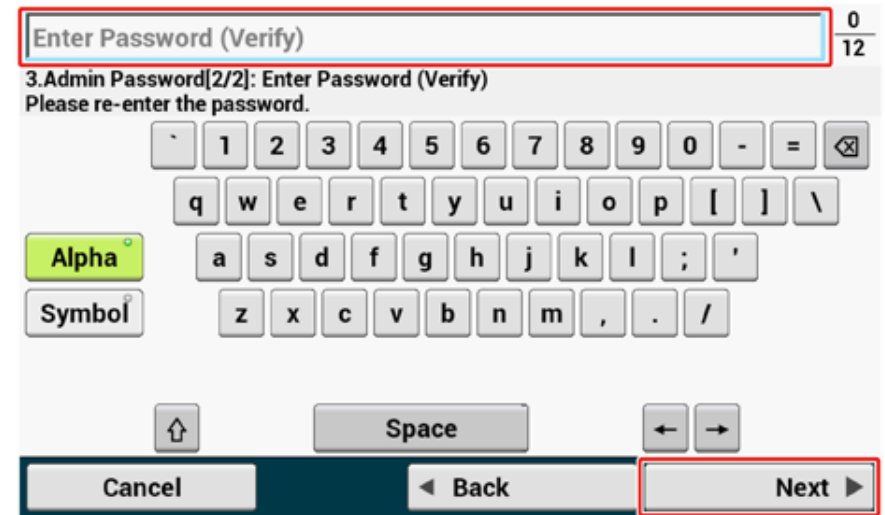

4 Klikněte na možnost [Next (Další)].
Hodnoty nastavení jsou aktualizovány.

5 Stiskněte [Close (Zavřít)].



Bez stisku možnosti [Close (Zavřít)] se obrazovka po asi 7 sekundách automaticky přepne.

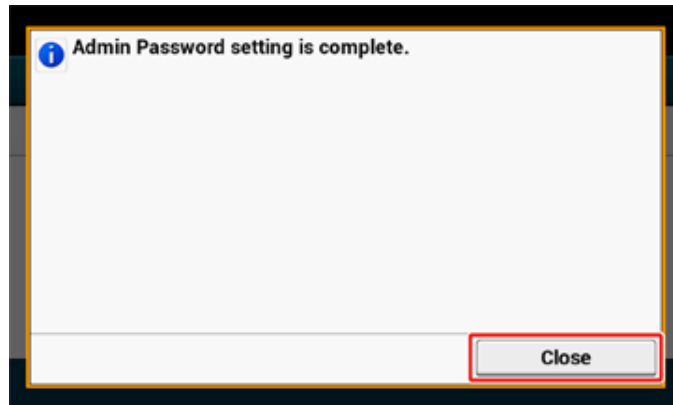

Nastavení faxu



Pokud funkci faxu použít nechcete, stiskněte položku [Skip >> (Přeskočit >>)] a přejděte do části Nastavení sítě.

1 Zkontrolujte, zda je zobrazena obrazovka [4. Network Setting (4.Nastavení faxu)] a stiskněte tlačítko [Next (Další)]. Zobrazí se obrazovka s výzvou k zadání faxového čísla.

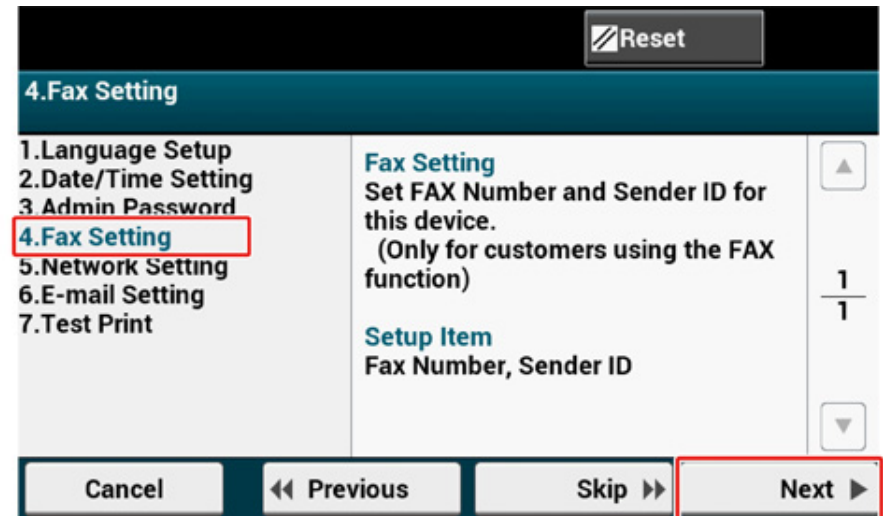

- 2 Faxové číslo zadejte prostřednictvím numerické klávesnice na ovládacím panelu a stiskněte [Next (Další)].

- 3 Zadejte informace o odesílateli (jméno odesílatele) a na dotykovém panelu stiskněte tlačítko [Next (Další)]. Hodnoty nastavení jsou aktualizovány.



Zde zadané informace jsou odeslány druhé straně, která fax přijímá.

- 4 Stiskněte [Close (Zavřít)].



Bez stisku možnosti [Close (Zavřít)] se obrazovka po asi 7 sekundách automaticky přepne.

Nastavení sítě



- Pokud se k žádné síti připojovat nechcete, stiskněte položku [Skip >> (Přeskočit >>)] a přejděte k části „Nastavení e-mailu“.
- Protože jsou síťová nastavení při používání funkce tisku, faxu a skenování vyžadována, musíte zde provést nastavení sítě.

1 Zkontrolujte, zda je zobrazena obrazovka [5. Network Setting (5.Nastavení sítě)] a potom pro připojení prostřednictvím kabelu LAN stiskněte položku [Next (Další)].

Pro bezdrátové připojení není nutné zde provádět nastavení sítě. Stiskněte položku [Skip>> (Přeskočit>>)] a přejděte do části Nastavení e-mailu. Po dokončení [Easy Setup (Jednoduchého nastavení)] je třeba provést nastavení bezdrátového připojení.

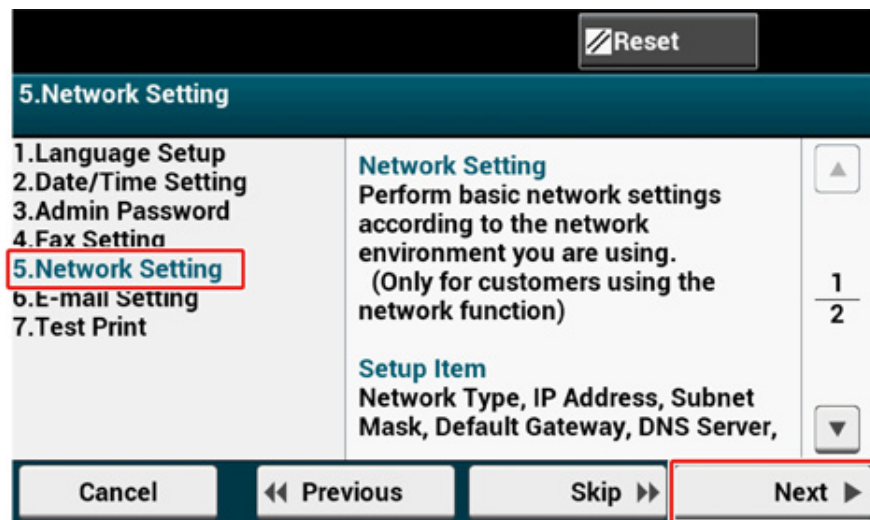

2 Zkontrolujte, zda bylo správně dokončeno zapojení kabelů.

3 Nastavte adresu IP. Stiskněte tlačítko [Auto (Automatické)].

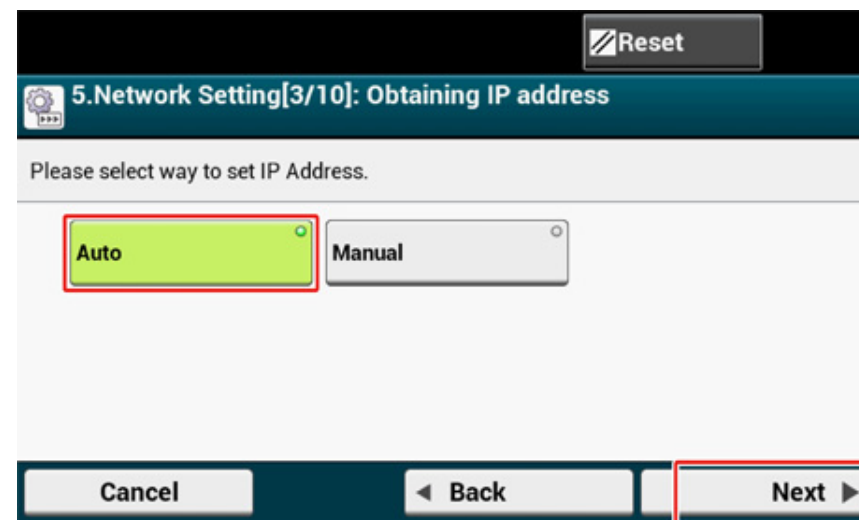

Při volbě ručním nastavení zkontrolujte následující hodnoty, zadané vaším poskytovatelem nebo správcem sítě.

- Adresa IP
- Maska podsítě
- Výchozí brána
- Server DNS (Primární)
- Server DNS (Sekundární)
- Server WINS (Primární)
- Server WINS (Sekundární)

4 Na následující obrazovce, která se zobrazí po aktualizaci nastavení, stiskněte [Close (Zavřít)].



- Vyčkejte na dokončení aktualizace nastavení.
- Bez stisku možnosti [Close (Zavřít)] se obrazovka po asi 7 sekundách automaticky přepne.

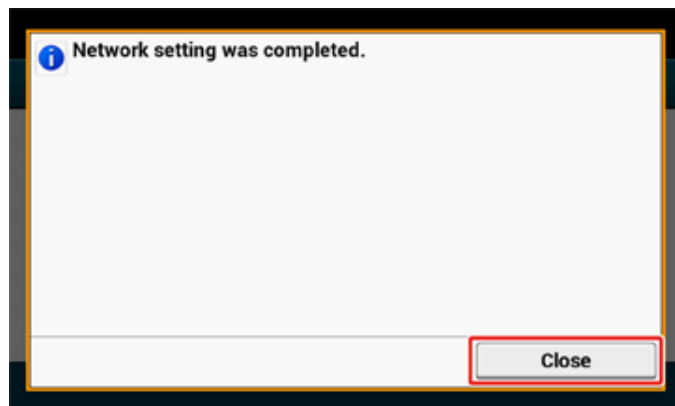

Nastavení e-mailu

Nastavení e-mailu je vyžadováno při používání funkcí „Skenovat do e-mailu“, „Internet fax“ a „Skenovat do faxového serveru“.

Před nastavením vyplňte „Nastavení informací“ požadovanými informacemi.



- Připravte si e-mailovou adresu, určenou pro tento přístroj. Pokud e-mailovou adresu, kterou tento přístroj používá, nemáte, získajte ji uzavřením smlouvy s poskytovatelem nebo jiným způsobem.
- Před použitím této funkce proveďte „Nastavení sítě“.
- Chcete-li přijímat a tisknout e-mailové přílohy souborů, které jsou odesílány do zařízení, vyberte možnost [POP3 (POP3)] nebo [SMTP (SMTP)] tak, aby zvolená varianta vyhovovala vašemu prostředí nastavení elektronické pošty.
- Pokud funkce, které vyžadují nastavení e-mailu, používat nechcete, stiskněte možnost [Skip >> (Přeskočit >>)] a přejděte k části Zkušební tisk.

1 Zkontrolujte, zda je zobrazena obrazovka [6. Network Setting (6. Nastavení e-mailu)] a stiskněte tlačítko [Next (Další)].

Zobrazí se obrazovka s výzvou k zadání adresy poštovního serveru.

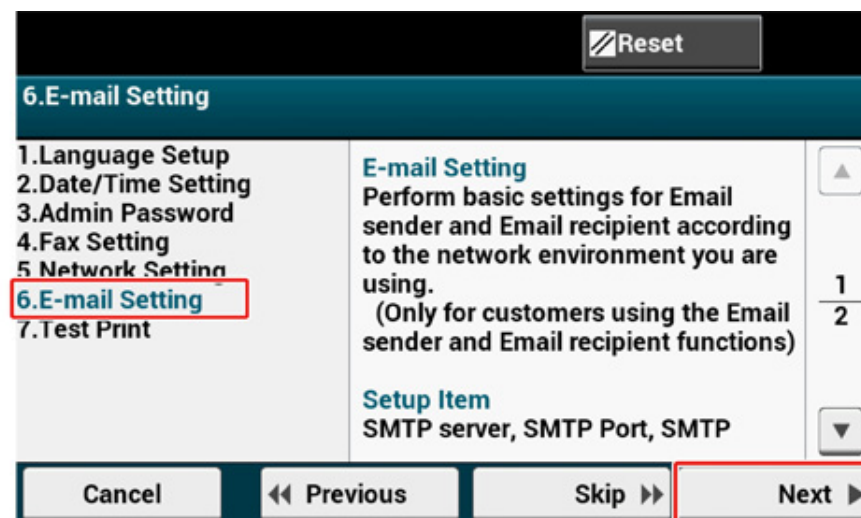

- 2 Zadejte adresu poštovního serveru a na dotykovém panelu stiskněte tlačítko [Next (Další)].

- 3 Port SMTP zadejte prostřednictvím numerické klávesnice na ovládacím panelu a stiskněte [Next (Další)].

- 4 Vyberte šifrování SMTP.

- 5 Zadejte adresu odesílatele a na dotykovém panelu stiskněte tlačítko [Next (Další)].

- 6 Nastavte protokol příjmu.



Je-li vybrána možnost [POP3 (POP3)], zadejte adresu serveru POP3.

7 Vyberte metodu ověření.



Je-li zvolena možnost [SMTP Auth (Ověř. SMTP)] nebo [POP Before SMTP (POP před SMTP)], zadejte uživatelské jméno a heslo a stiskněte položku [Next (Další)].

8 Nastavte, zda chcete odeslat zkušební e-mail.



Chcete-li odeslat e-mail zkušební, zadejte cílovou adresu, která dokáže přijímat.

9 Po aktualizaci nastavení stiskněte [Close (Zavřít)].



Po aktualizaci nastavení stiskněte [Close (Zavřít)].

Zkušební tisk



Pokud zkušební stránku vytisknout nechcete, stiskněte položku [Skip >> (Přeskočit >>)]. Jednoduché nastavení je dokončeno, a zobrazí se výchozí obrazovka.

- 1 Zkontrolujte, zda je zobrazena obrazovka [7. Network Setting (7.Zkušební tisk)] a stiskněte tlačítko [Next (Další)].

Obrazovka Zkušební tisk je zobrazena.

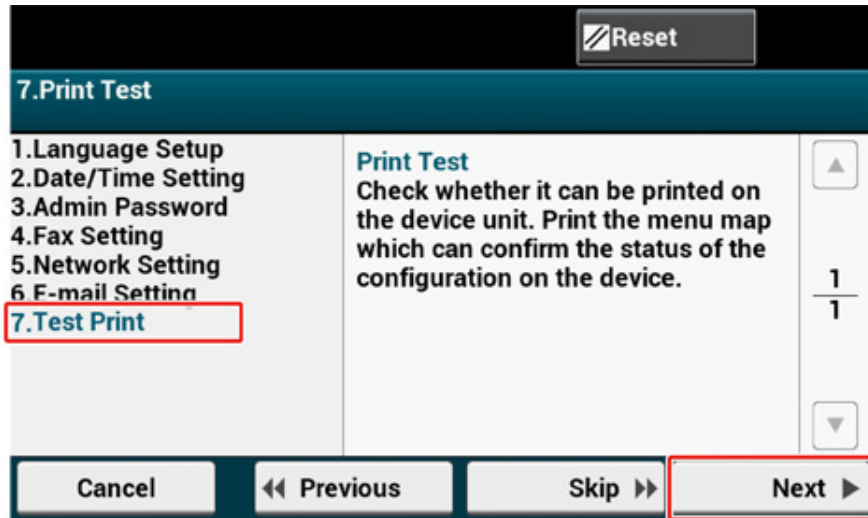

- 2 Klikněte na tlačítko [Print Test (Zkušební tisk)].

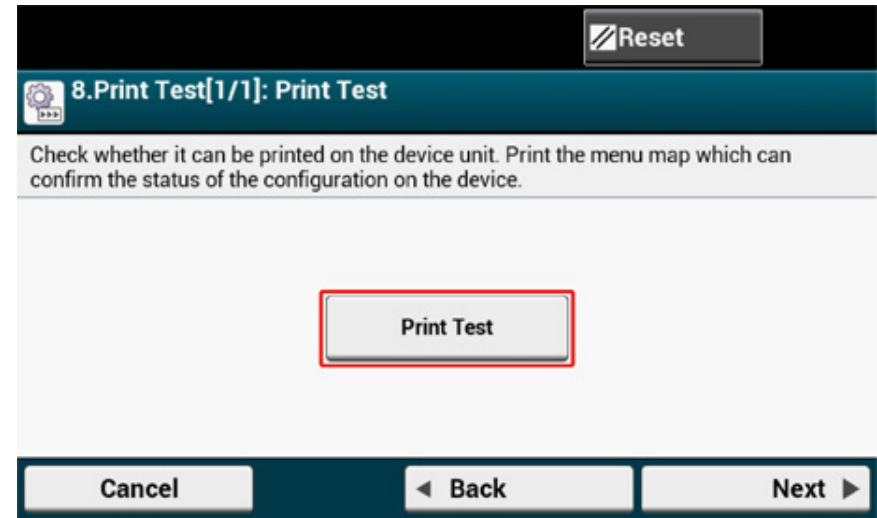

- 3 Stiskněte [Yes (Ano)].

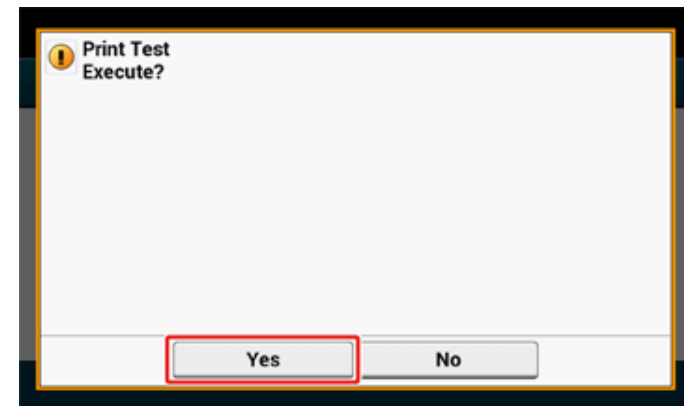

- 4 Zkontrolujte, zda je vytištěna mapa nabídky, a stiskněte tlačítko [Close (Zavřít)].

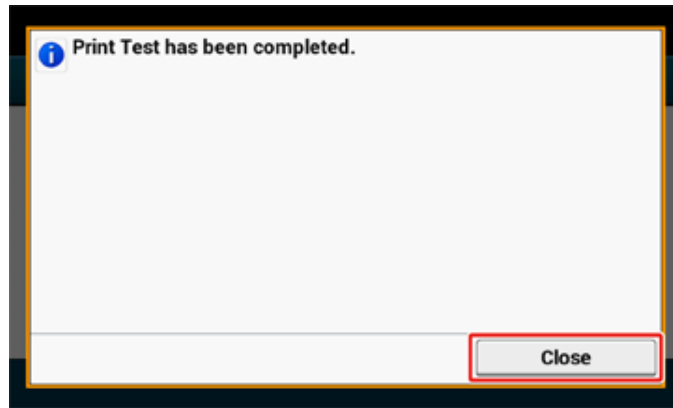

- 5 Stiskněte položku [Complete (Dokončit)].
Jednoduché nastavení je dokončeno, a zobrazí se výchozí obrazovka.

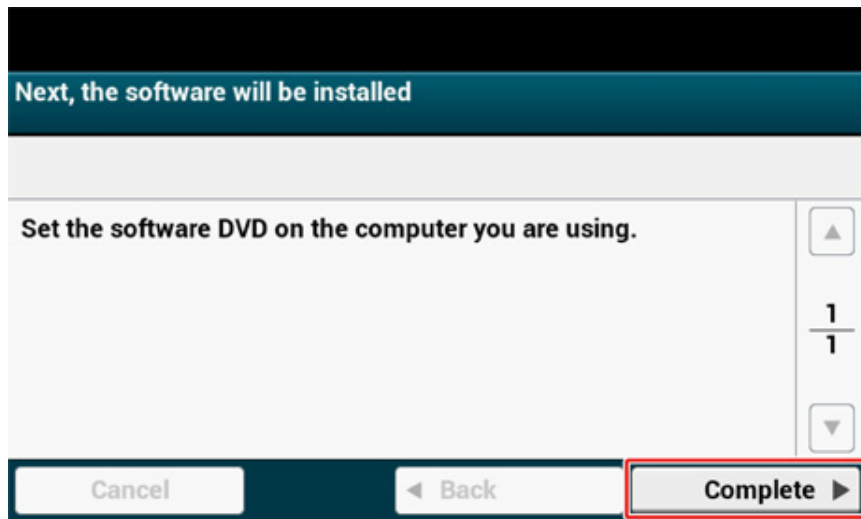

Nastavení můžete kdykoli změnit z nabídky [Device Settings (Nastavení zařízení)] > [Easy Setup (Jednoduché nastavení)] v horní části výchozí obrazovky.

Připojení k bezdrátové síti LAN

Připojení k bezdrátové síti LAN je zakázáno ve výchozím nastavení. Chcete-li používat připojení k bezdrátové síti LAN, v Nastavení správce povolte bezdrátové připojení.

- Před připojením k bezdrátové síti LAN
- Povolení připojení k bezdrátové síti LAN
- Připojení k přístupovému bodu (Infrastruktura)
- Připojení k přístroji napřímo

Před připojením k bezdrátové síti LAN



- Bezdrátová síť (Infrastruktura) a Bezdrátová síť (Režim AP) nelze povolit současně.
- Pokud se přístroj používá v prostředí bezdrátové sítě, nepřejde do režimu hlubokého spánku, ale do režimu spánku.
- V blízkosti přístroje neumisťujte žádné elektrické výrobky, které emitují rádiové vlny krátkého dosahu (například mikrovlnnou troubu nebo digitální bezdrátový telefon).
- Komunikační rychlost bezdrátového připojení k síti LAN může být v závislosti na prostředí nižší než u kabelové sítě LAN nebo USB připojení. Chcete-li tisknout velká data, jako například fotografií, doporučujeme tisknout prostřednictvím kabelové sítě LAN nebo připojení USB.

Připojení k přístupovému bodu

Před připojením tohoto přístroje k přístupovému bodu bezdrátové sítě LAN zkontrolujte následující položky.

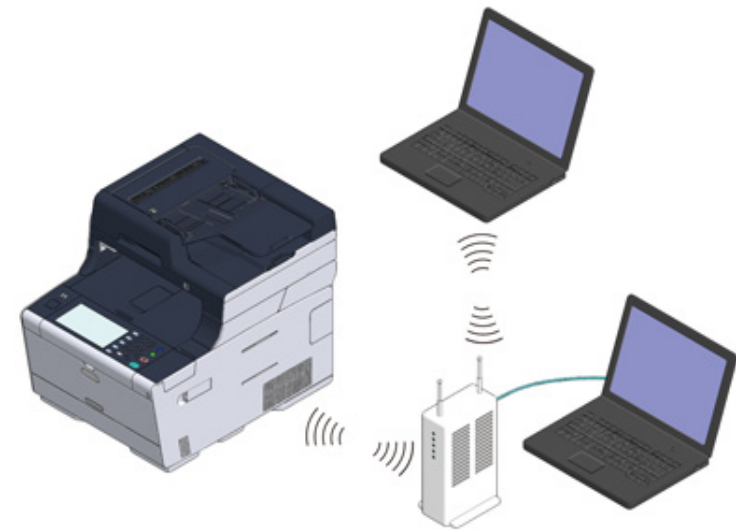

- 1 Zkontrolujte, zda váš přístupový bod bezdrátové sítě LAN odpovídá následujícím požadavkům.

Osnovy: IEEE 802.11 a/b/g/n

Metoda přístupu: Režim infrastruktury

- 2** Zkontrolujte, zda přístupový bod bezdrátové sítě LAN podporuje WPS. Pokud WPS podporuje, podle návodu k obsluze, dodaného v přístupovém bodu bezdrátové sítě LAN nebo jiných dokumentů zkontrolujte SSID a šifrovací klíč.



- SSID je také nazýván síťovým názvem ESSID nebo ESS-ID.
- Šifrovací klíč je také nazýván síťovým klíčem, bezpečnostním klíčem, heslem nebo předsdíleným klíčem.

Připojení k přístroji napřímo

Přístroj můžete použít jako přístupový bod bezdrátové sítě pro přímé připojení bezdrátových zařízení (počítače, tablety, chytré telefony atd.). Zkontrolujte následující položky.

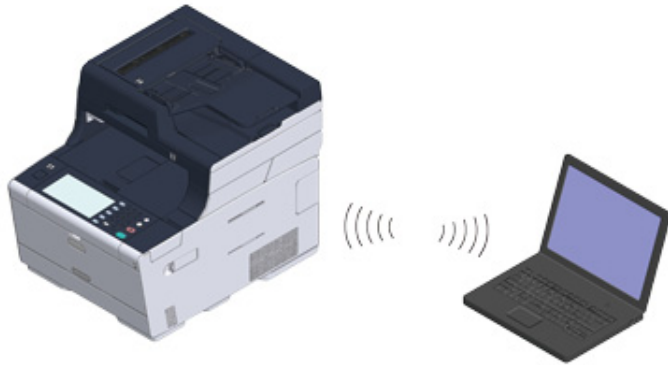

- 1** Zkontrolujte, zda vaše bezdrátová zařízení splňují následující požadavky.
Osnovy: IEEE 802.11 b/g/n
Zabezpečení: WPA2-PSK(AES)
- 2** Zkontrolujte, zda vaše bezdrátová zařízení podporují WPS-PBC (tlačítko).



Pokud si nejste jisti, zda zařízení WPS-PBC podporuje, po zapnutí přístroje proveďte ruční připojení.

Povolení připojení k bezdrátové síti LAN

- 1** Zkontrolujte, zda je zařízení zapnuto.
- 2** Stiskněte tlačítko [Device Settings (Nastavení zařízení)] v horní části domovské obrazovky.

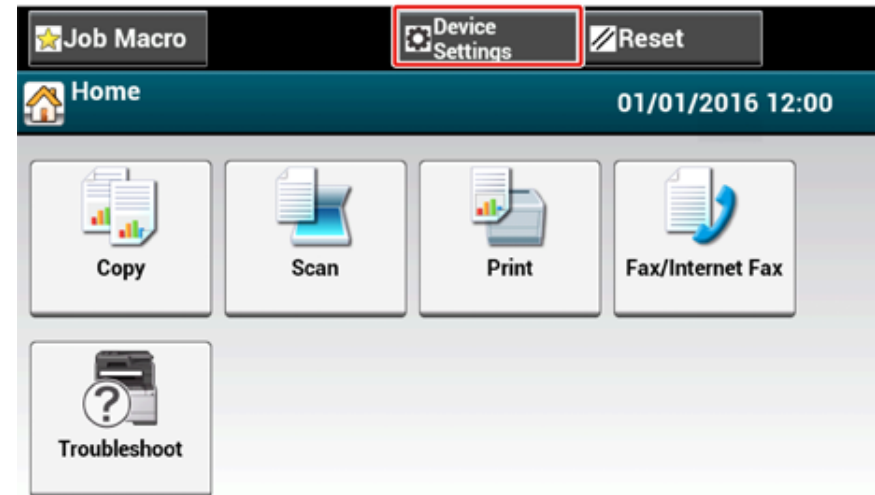

- 3 Jednou stiskněte [▲] a stiskněte [Admin Setup (Nastavení správce)].

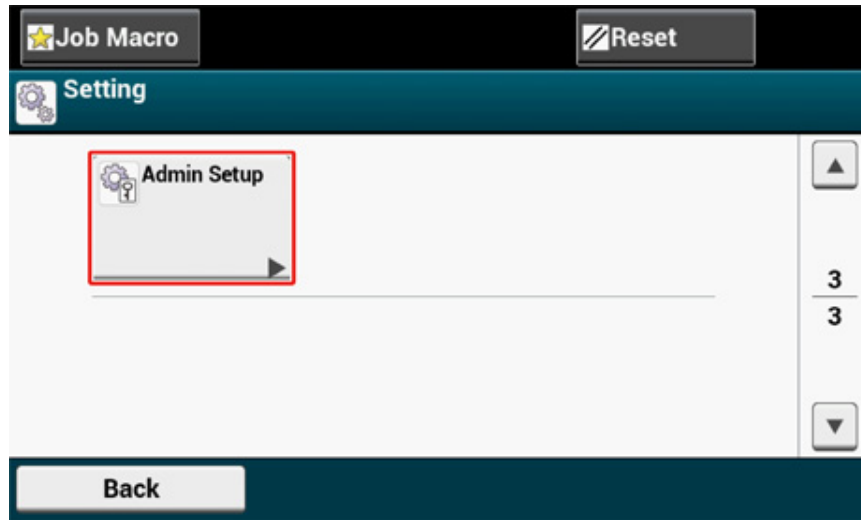

- 4 Zadejte heslo správce a stiskněte [OK (OK)].



Výchozí jméno a heslo správce jsou "admin" a "999999", v tomto pořadí. Pokud bylo v nabídce Jednoduché nastavení změněno heslo správce, zadejte aktualizované heslo.

- 5 Na obrazovce přihlášení správce stiskněte [OK (OK)].

- 6 Jednou stiskněte [▲] a stiskněte [User Install (Uživatelská instalace)].

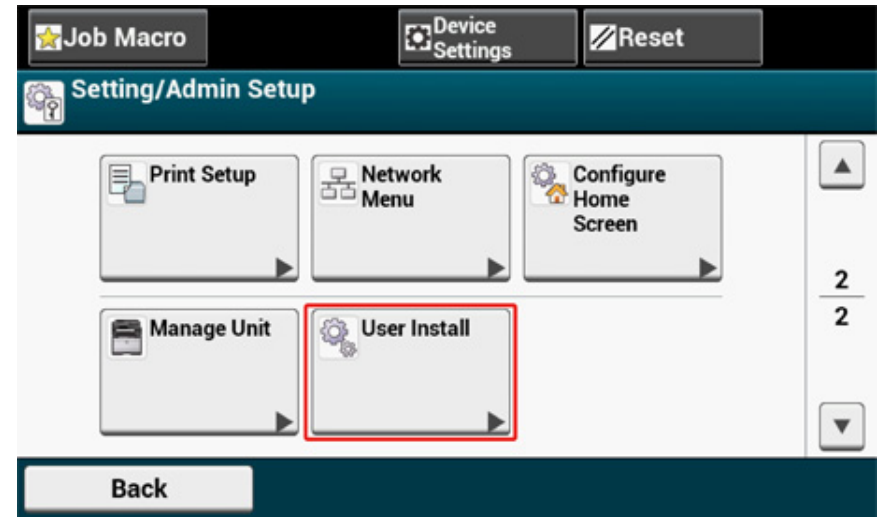

- 7 Jednou stiskněte [▲] a stiskněte [Wireless Module (Bezdrátový modul)].

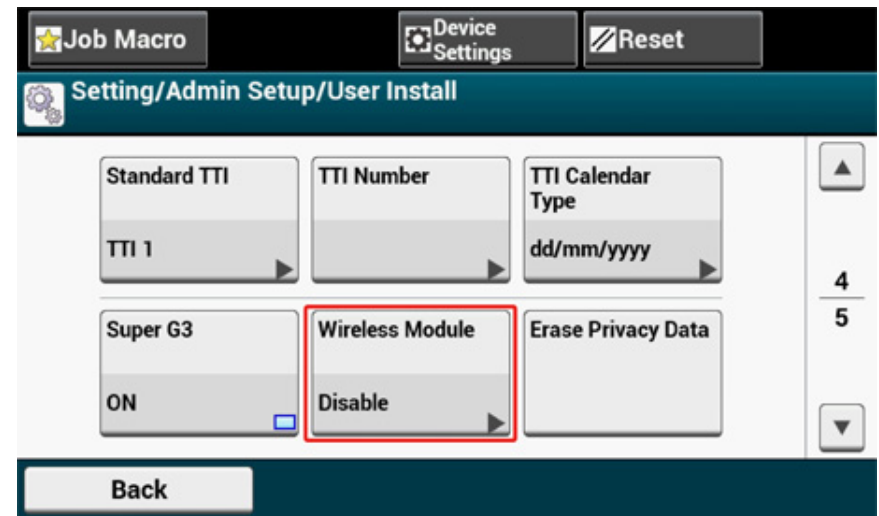

8 Stiskněte [ENABLE (POVOLIT)].

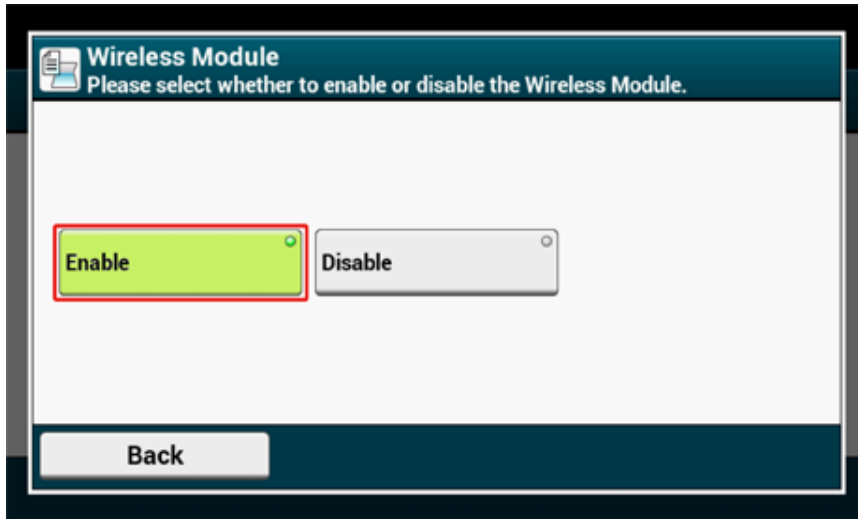

9 Mačkejte [Back (Zpět)], dokud se nezobrazí úvodní obrazovka.

10 Přístroj vypnete stiskem tlačítka napájení.

11 Přístroj zapnete stiskem tlačítka napájení.

12 Pokud se na dotykovém panelu zobrazí „Chcete nastavit bezdrátové připojení?“, stiskněte možnost „Ano“.

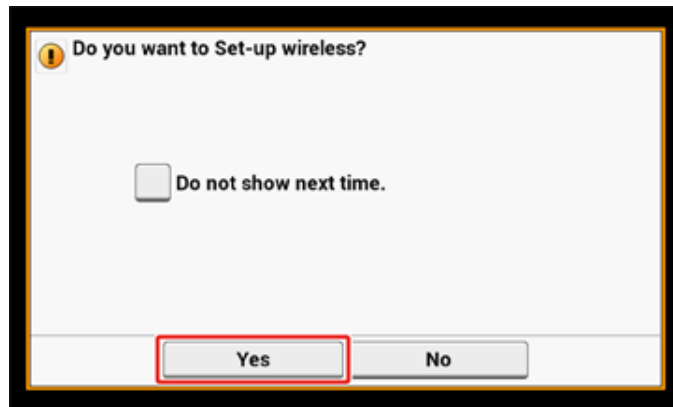

Potom přejděte do nabídky „Připojení k přístupovému bodu (Infrastruktura)“.

Připojení k přístupovému bodu (Infrastruktura)



- Tento přístroj nainstalujte v místě s dobrým výhledem a v blízkosti přístupového bodu bezdrátové sítě. (Navrhujeme, aby vzdálenost mezi přístrojem a bezdrátovým zařízením byla 30 nebo méně metrů.)
- Pokud se mezi přístrojem a bezdrátovými přístupovými body sítě LAN nachází kovová překážka, hliníkový rám nebo železobetonová zeď, může být navázání spojení obtížnější.
- Venkovní použití IEEE802.11a (W52/W53) je zakázáno Zákonem o telekomunikacích. IEEE802.11a (W52/W53) používejte pouze uvnitř.

• Připojení prostřednictvím WPS

Pokud přístupový bod bezdrátového připojení LAN WPS podporuje, můžete se k bezdrátové síti LAN připojit prostřednictvím tlačítka WPS.

• Výběr bezdrátového přístupového bodu LAN pro připojení z ovládacího panelu

Pokud přístupový bod bezdrátové sítě WPS nepodporuje, můžete zadat přístupový bod bezdrátové sítě LAN, který chcete pro navázání připojení použít, výběrem přístupového bodu bezdrátové sítě LAN, které tiskárna detekovala.

• Manuální nastavení připojení z ovládacího panelu

Pro připojení k bezdrátové síti LAN zadejte manuálně informace o bezdrátovém přístupovém bodu sítě LAN (SSID, metodu šifrování a šifrovací klíč).

Připojení prostřednictvím WPS

Pokud přístupový bod bezdrátové LAN podporuje WPS, můžete se k bezdrátové síti LAN snadno připojit pomocí tlačítka snadné nastavení (tlačítko WPS).

Připojte se podle následujícího postupu.

- 1 Pozici tlačítka WPS zkontrolujte podle návodu k obsluze, obsaženého v přístupovém bodu bezdrátové sítě LAN nebo v jiném dokumentu.
- 2 Zkontrolujte, zda se bezdrátový přístupový bod k síti LAN spustí a funguje správně.
- 3 Zapněte zařízení.



Pokud se zobrazí následující obrazovka, stiskněte [Ano] a pokračujte ke kroku 6.

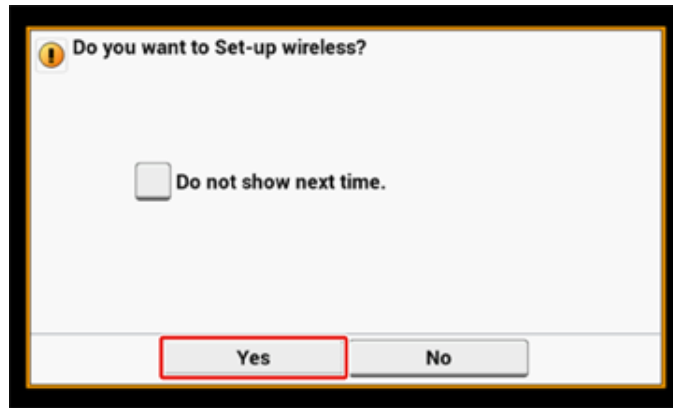

- 4 Na dotykovém panelu stiskněte [Device Settings (Nastavení zařízení)].
- 5 Jednou stiskněte [▲] a stiskněte [Wireless(Infrastructure) Setting (Nastavení bezdrátové sítě (Infrastruktura))].

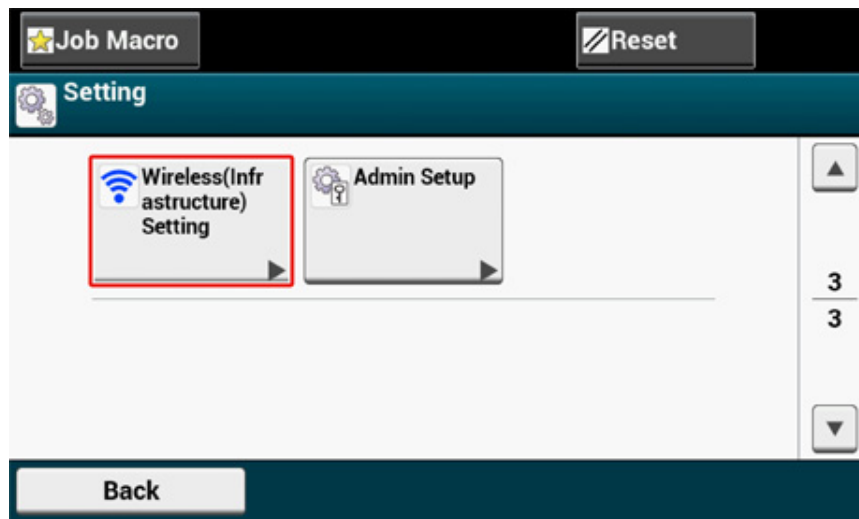

- 6 Zadejte jméno správce a heslo a stiskněte tlačítko [OK (OK)].
Výchozí jméno a heslo správce jsou "admin" a "999999", v tomto pořadí.

Na zhruba 5 vteřin se zobrazí následující zpráva.

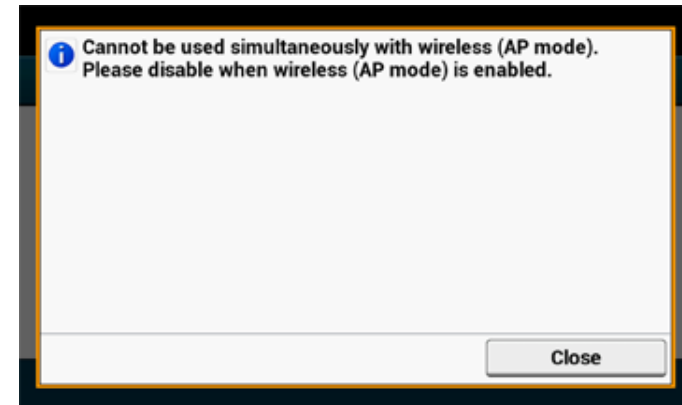

- 7 Stiskněte tlačítko [Enable (Povolit)].

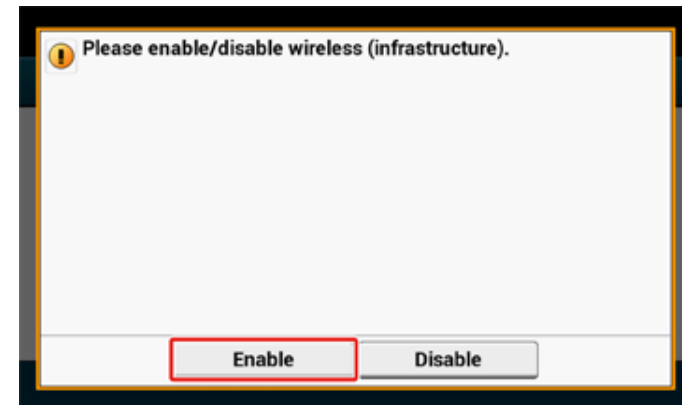

- 8 Pokud vaše prostředí vyžaduje nastavení adresy IP atd ručně, stiskněte položku [Network Setting (Nastavení sítě)]. Pokud ji není nutno nastavit ručně, přejděte ke kroku 12.

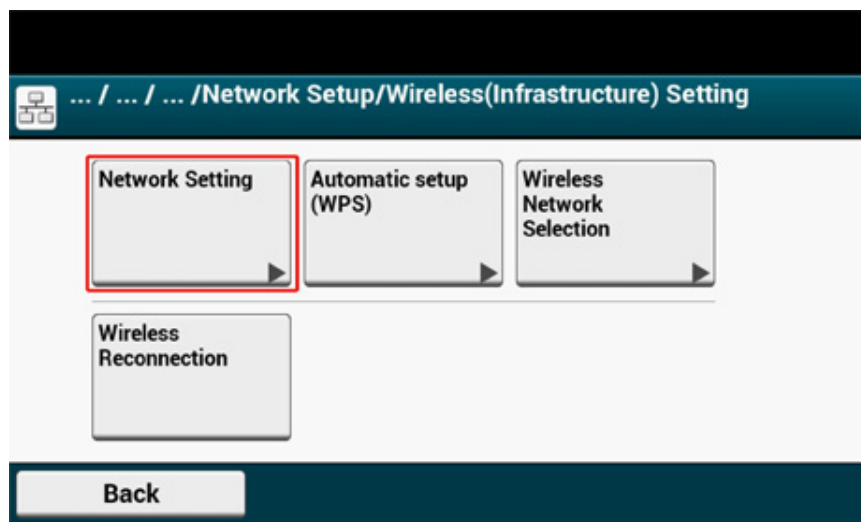

- 9 Na obrazovce [Wireless(Infrastructure) Setting (Nastavení bezdrátové sítě (Infrastruktura))] stiskněte možnost [Manual (Ručně)].

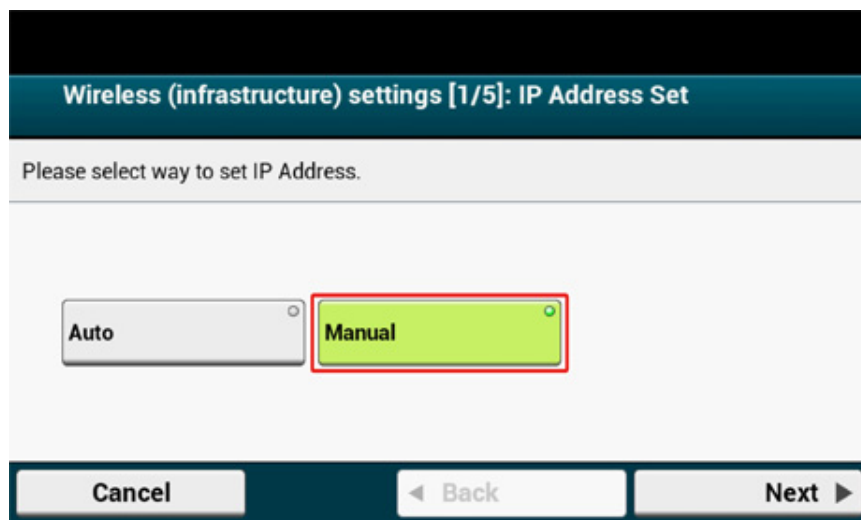

- 10 Podle pokynů na obrazovce nastavte adresu IP, masku podsítě, výchozí bránu a v6 DHCP.



Na hodnotu nastavení se zeptejte správce sítě nebo poskytovatele.

- 11 Po dokončení nastavení bezdrátové sítě (infrastruktura) stiskněte [Close (Zavřít)].



Bez stisku možnosti [Close (Zavřít)] se za chvíli automaticky přepne.

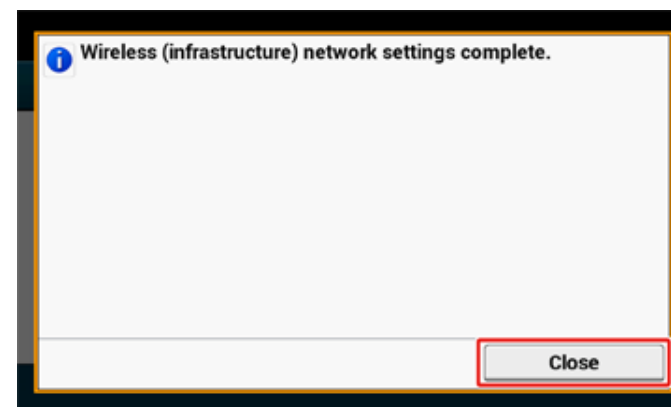

12 Stiskněte [Automatic setup (WPS) (Automatické nastavení (WPS))].

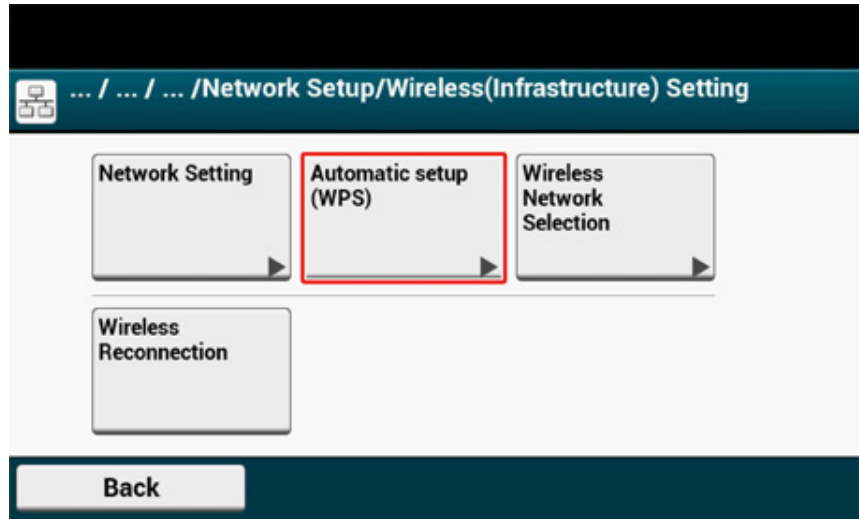

13 Stiskněte [WPS-PBC].

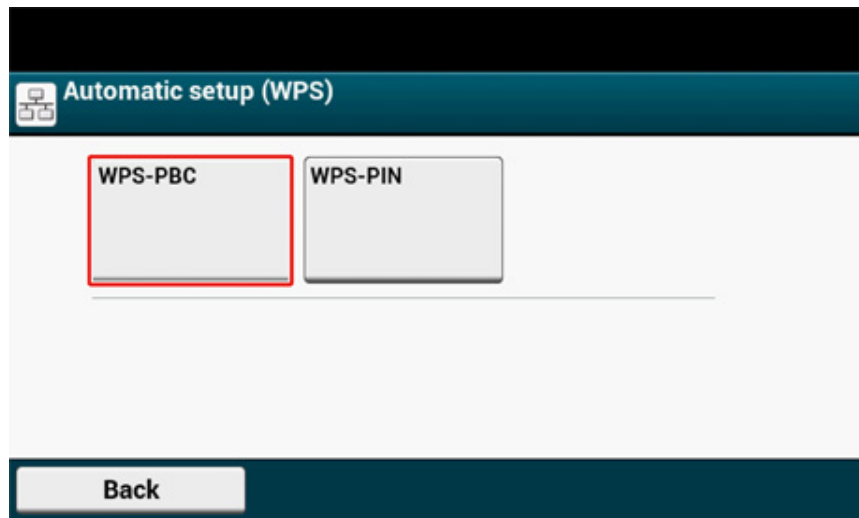

14 Stiskněte [Ano].

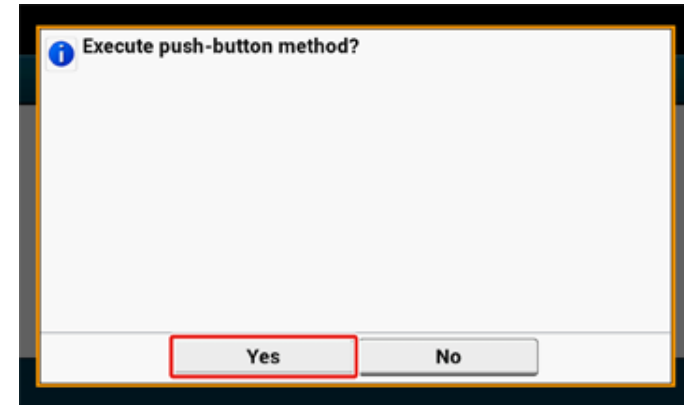

Přístroj začne vyhledávat bezdrátové přístupové body sítě LAN. Následující obrazovka se zobrazí na přibližně 2 minuty, během nichž na několik vteřin stiskněte a držte tlačítko WPS na přístupovém bodu bezdrátové sítě LAN.

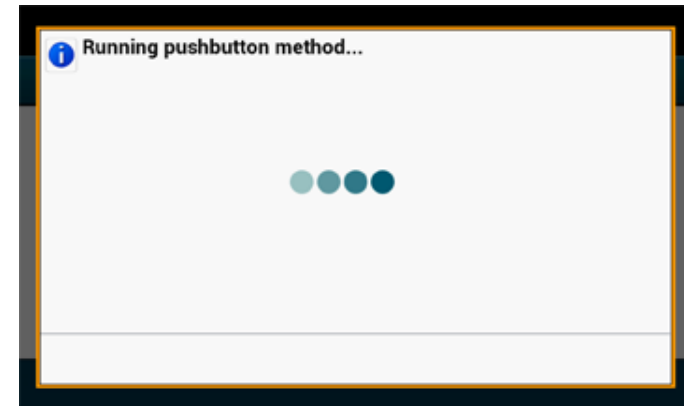

Je-li v provozu WPS, nemůžete ovládat panel.

Jakmile se zobrazí následující obrazovka, stiskněte položku [Close (Zavřít)].

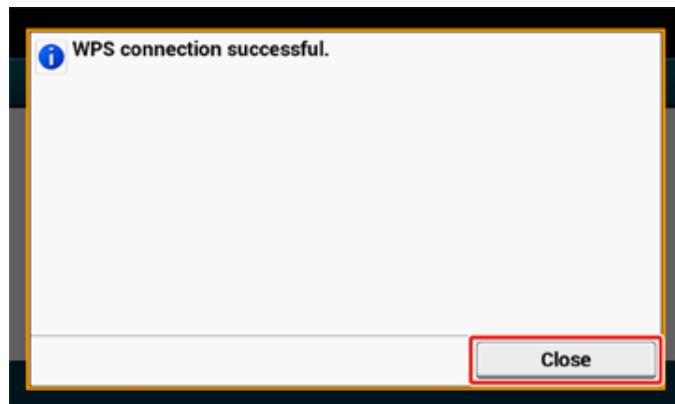

- Pokud se zobrazí následující obrazovka, opakujte postup od kroku 13.

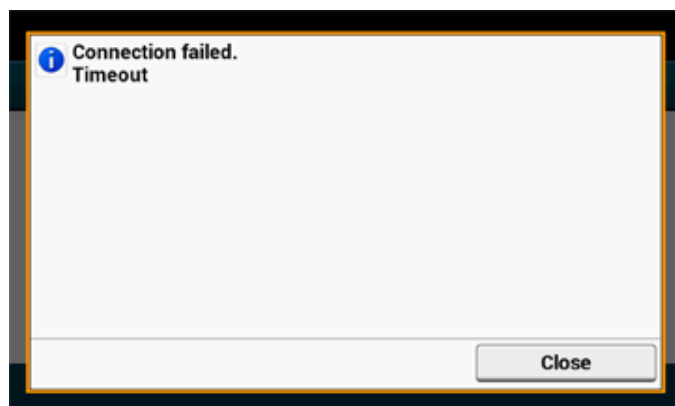

- V případě stisknutí několika WPS tlačítek v téměř stejný okamžik na dvou nebo více bezdrátových přístupových bodech LAN se zobrazí [Překrývání] a spojení se nenaváže. Vyčkejte okamžik a zkuste to znovu.

- 15** Pokud se v pravém horním rohu výchozí obrazovky zobrazí symbol antény, je připojení navázáno správně.

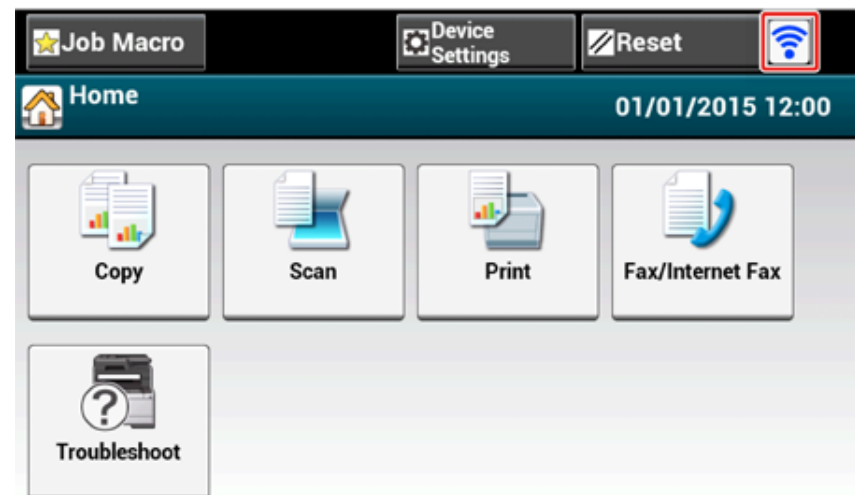

Značka antény se nemusí zobrazit na některých obrazovkách, například na první obrazovce kopírování.

Výběr bezdrátového přístupového bodu LAN pro připojení z ovládacího panelu

Pokud bezdrátový LAN přístupový bod nepodporuje WPS, můžete pro navázání spojení zvolit bezdrátový přístupový bod k LAN, z přístrojem nalezených bezdrátových přístupových bodů v síti LAN. V takovém případě musíte zadat šifrovací klíč.

- 1 Zkontrolujte SSID a šifrovací klíč podle návodu k použití, který je součástí bezdrátového přístupového bodu, nebo jiné dokumenty, a informaci si zapište.



WPA2 EAP a WPA-EAP nelze nastavit na dotykovém panelu. Nastavte je z webové stránky tohoto přístroje.



Otevřete webovou stránku tohoto přístroje (Pokročilý návod)



- SSID je také nazýván síťovým názvem ESSID nebo ESS-ID.
- Šifrovací klíč je také nazýván síťovým klíčem, bezpečnostním klíčem, heslem nebo Předsdíleným klíčem.

2 Zkontrolujte, zda se bezdrátový přístupový bod k síti LAN spustí a funguje správně.

3 Zapněte zařízení.



Pokud se zobrazí následující obrazovka, stiskněte [Ano] a pokračujte ke kroku 6.



4 Na dotykovém panelu stiskněte [Device Settings (Nastavení zařízení)].

5 Stiskněte [Wireless(Infrastructure) Setting (Bezdrátové(Infrastruktura) Nastavení)].

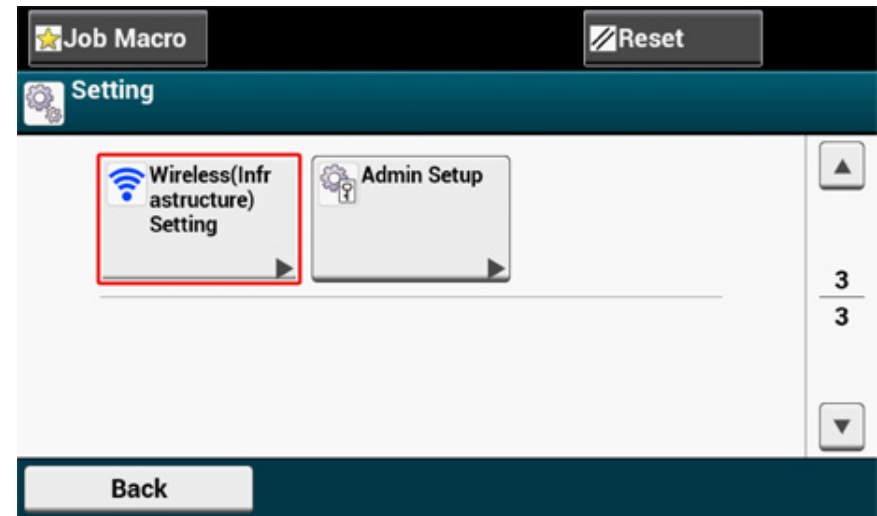

6 Zadejte jméno správce a heslo a stiskněte tlačítko [OK (OK)].
Výchozí jméno a heslo správce jsou "admin" a "999999", v tomto pořadí.
Na zhruba 5 vteřin se zobrazí následující zpráva.

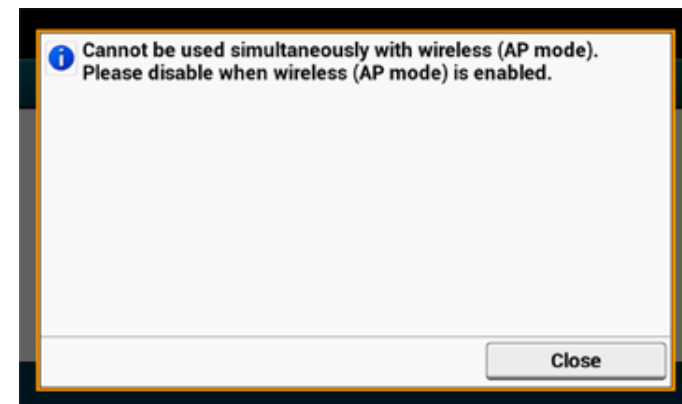

- 7 Stiskněte tlačítko [Enable (Povolit)].



- 8 Pokud vaše prostředí vyžaduje nastavení adresy IP atd ručně, stiskněte položku [Network Setting (Nastavení sítě)]. Pokud ji není nutno nastavit ručně, přejděte ke kroku 12.

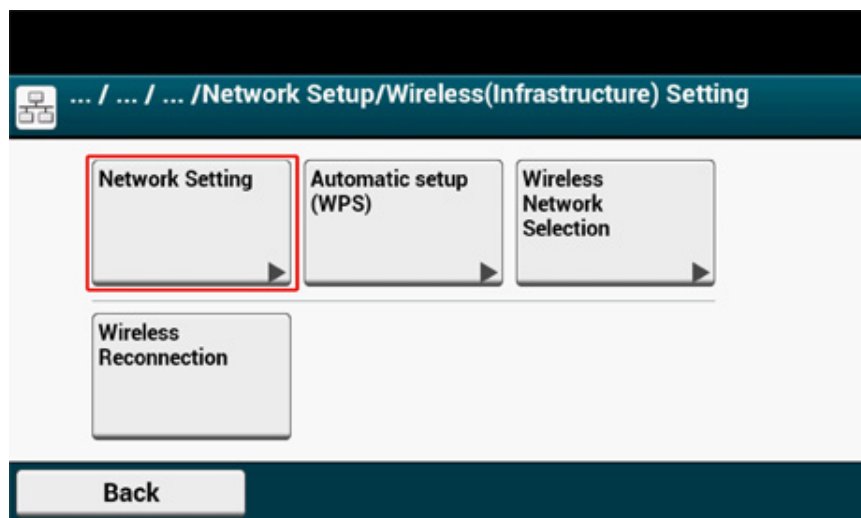

- 9 Na obrazovce [Wireless(Infrastructure) Setting (Nastavení bezdrátové sítě (Infrastruktura))] stiskněte možnost [Manual (Ručně)].

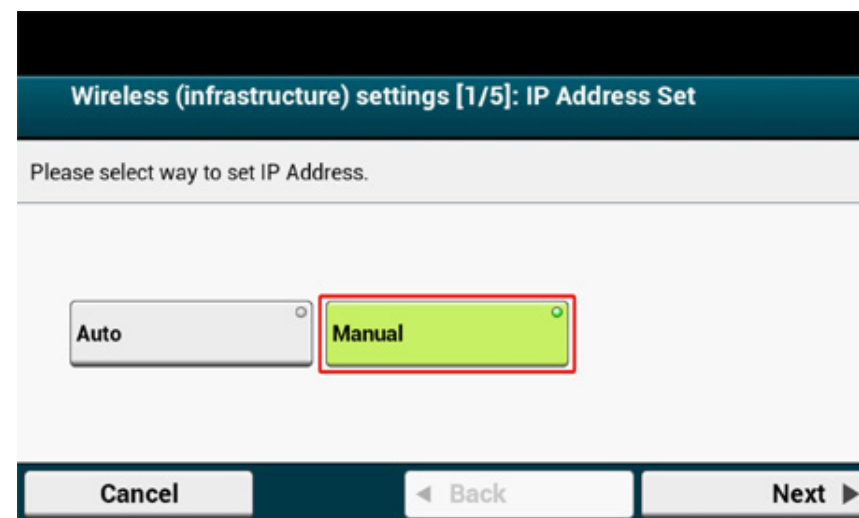

- 10 Podle pokynů na obrazovce nastavte adresu IP, masku podsítě, výchozí bránu a v6 DHCP.



Na hodnotu nastavení se zeptejte správce sítě nebo poskytovatele.

- 11 Po dokončení nastavení bezdrátové sítě (infrastruktura) stiskněte [Close (Zavřít)].



Bez stisku možnosti [Close (Zavřít)] se za chvíli automaticky přepne.

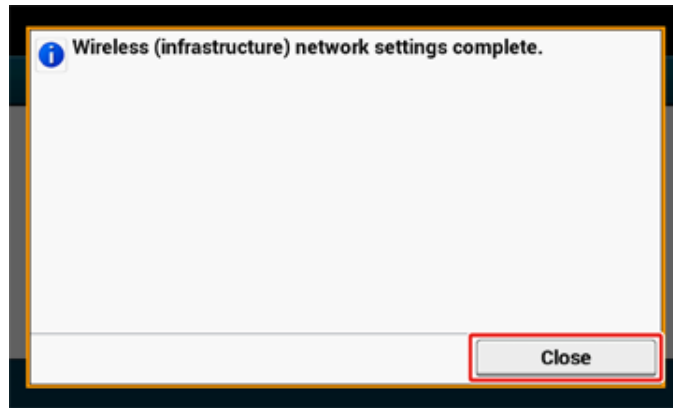

12 Stiskněte [Výběr bezdrátové sítě].

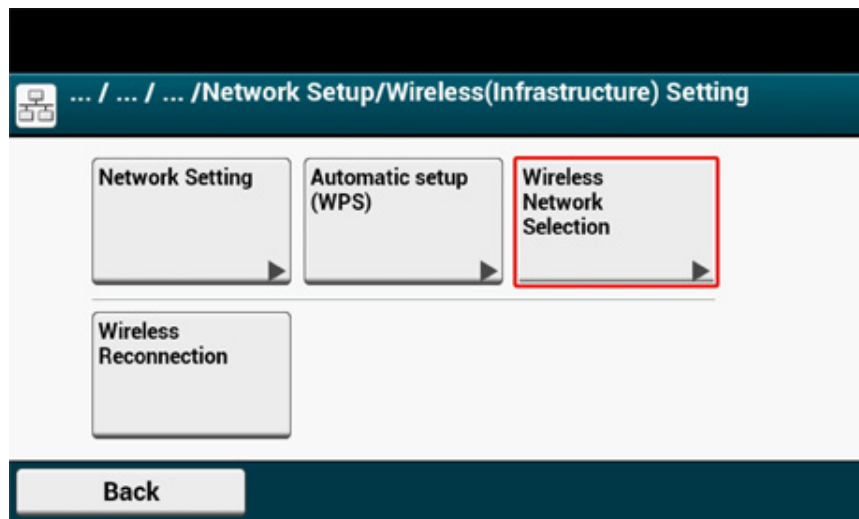

Přístroj začne vyhledávat bezdrátové přístupové body sítě LAN. Chvilu počkejte.

13 Vyberte přístupový bod bezdrátové sítě LAN, k němuž se chcete připojit, a stiskněte [Vybrat].



Pokud se zobrazí jen [Ruční nastavení] nebo v seznamu není SSID bezdrátového LAN přístupového bodu, který chcete použít, proveďte nastavení dle postupu v "Manuální nastavení připojení z ovládacího panelu".

Zobrazí se vstupní obrazovka šifrovacího klíče vhodného pro šifrování zvoleného přístupového bodu bezdrátové sítě LAN.

14 Zadejte šifrovací klíč, který jste zaškrtili v kroku 1, a stiskněte [OK (OK)].



Šifrovací klíč se liší v závislosti na přístupovém bodu bezdrátové sítě LAN nebo zabezpečení.

- Pokud se zobrazí zpráva [WPA Pre-shared Key (Předsdílený klíč WPA)]

Položka	Popis
Zabezpečení	WPA/WPA2-PSK
Šifrovací klíč	Zadejte předsdílený klíč.

- Je-li zobrazeno [WEP Key (Klíč WEP)]

Položka	Popis
Zabezpečení	WEP
Šifrovací klíč	Zadejte klíč WEP.

- Pokud se neuplatní ani jeden z výše uvedených dvou postupů

Položka	Popis
Zabezpečení	Zakázat
Šifrovací klíč	Není nutná žádná položka.

- 15** Pokud je zobrazené SSID stejné, jako SSID, které jste zaškrtili v kroku 1, stiskněte [Yes (Ano)].

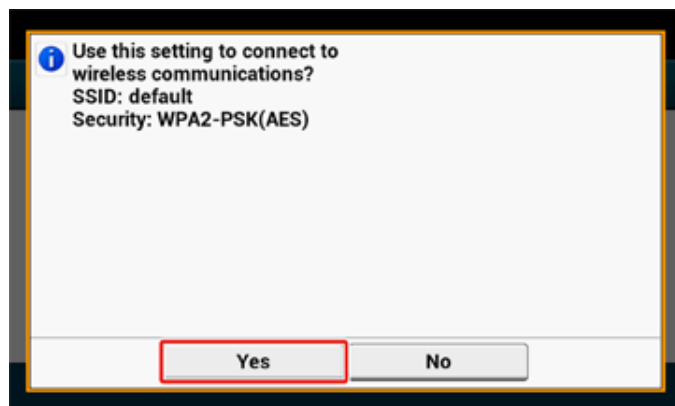

Je-li zobrazeno „Připojení bylo úspěšné.“, stiskněte možnost [Close (Zavřít)].
Pokud se zobrazí zpráva "Připojení se nezdařilo", opakujte postup od kroku 5.

- 16** Zobrazí-li se v pravém horním rohu dotykového panelu značka antény, je připojení navázáno správně.

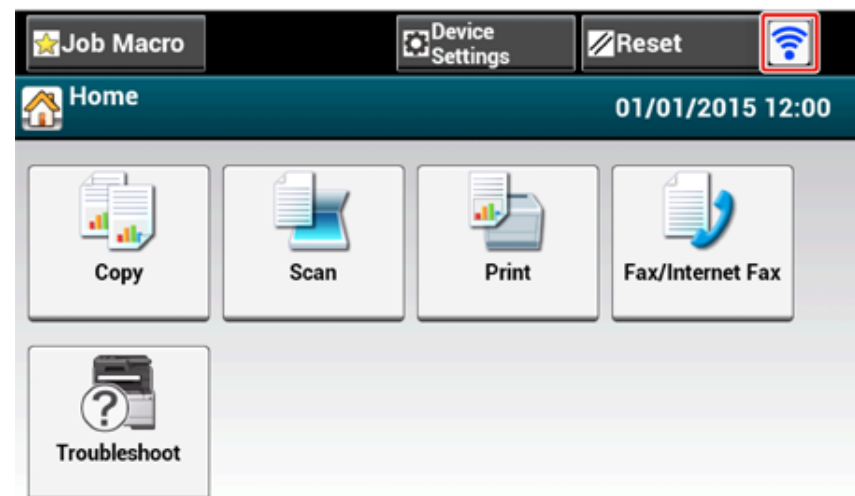

Značka antény se nemusí zobrazit na některých obrazovkách, například na první obrazovce kopírování.

Manuální nastavení připojení z ovládacího panelu

Pro připojení k bezdrátové síti LAN nastavte informace o přístupovém bodu bezdrátové sítě LAN (SSID, metodu šifrování a šifrovací klíč) ručně.

- 1** SSID, šifrovací klíč a zabezpečení zkontrolujte podle návodu k použití, který je součástí bezdrátového přístupového bodu, nebo v jiných dokumentech, a informaci si запиšte.



Pokud je metoda šifrování WPA-EAP nebo WPA2-EAP, proveďte nastavení z webové stránky přístroje.

Pro podrobné informace otevřete webovou stránku tohoto přístroje a klikněte na položky [Nastavení správce] > [Sítě] > [Nastavení bezdrátové komunikace] > [Ruční nastavení].

 [Open the Web Page of This Machine \(Pokročilý návod\)](#)



- SSID se také nazývá síťovým názvem ESSID nebo ESS-ID.
- Šifrovací klíč se také nazývá síťový klíč, bezpečnostní klíč, heslo nebo Předsdílený klíč.

2 Zkontrolujte, zda se bezdrátový přístupový bod k síti LAN spustí a funguje správně.

3 Zapněte zařízení.



Pokud se zobrazí následující obrazovka, stiskněte [Ano] a pokračujte ke kroku 6.

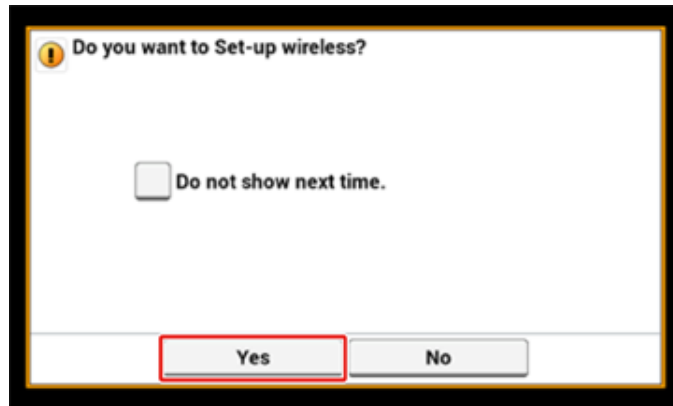

4 Na dotykovém panelu stiskněte [Device Settings (Nastavení zařízení)].

5 Stiskněte [Wireless(Infrastructure) Setting (Bezdrátové(Infrastruktura) Nastavení)].

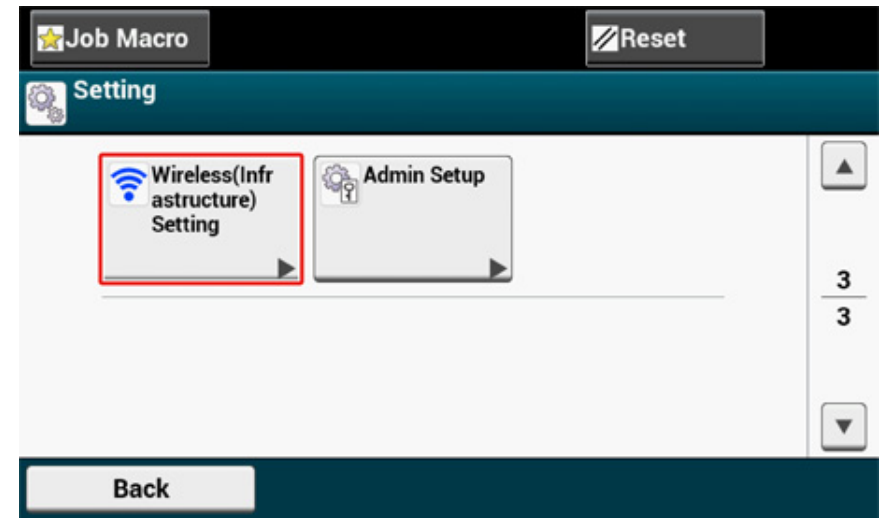

6 Zadejte jméno správce a heslo a stiskněte tlačítko [OK (OK)].
Výchozí jméno a heslo správce jsou "admin" a "999999", v tomto pořadí.
Na zhruba 5 vteřin se zobrazí následující zpráva.

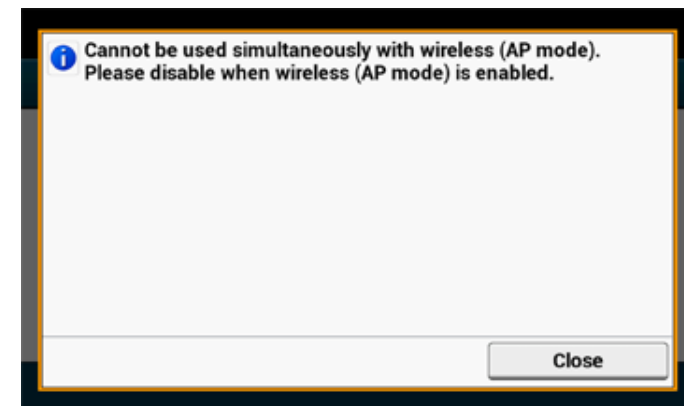

- 7 Stiskněte tlačítko [Enable (Povolit)].



- 8 Pokud vaše prostředí vyžaduje nastavení adresy IP atd ručně, stiskněte položku [Network Setting (Nastavení sítě)]. Pokud ji není nutno nastavit ručně, přejděte ke kroku 12.

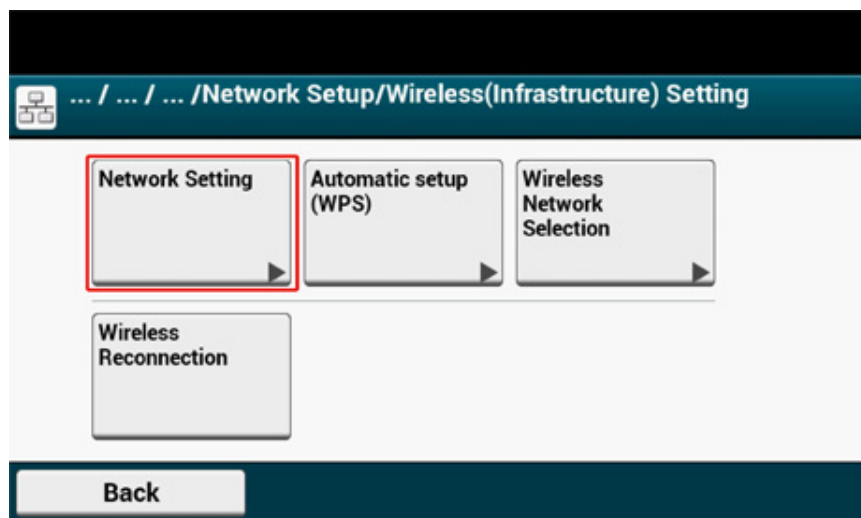

- 9 Na obrazovce [Wireless(Infrastructure) Setting (Nastavení bezdrátové sítě (Infrastruktura))] stiskněte možnost [Manual (Ručně)].

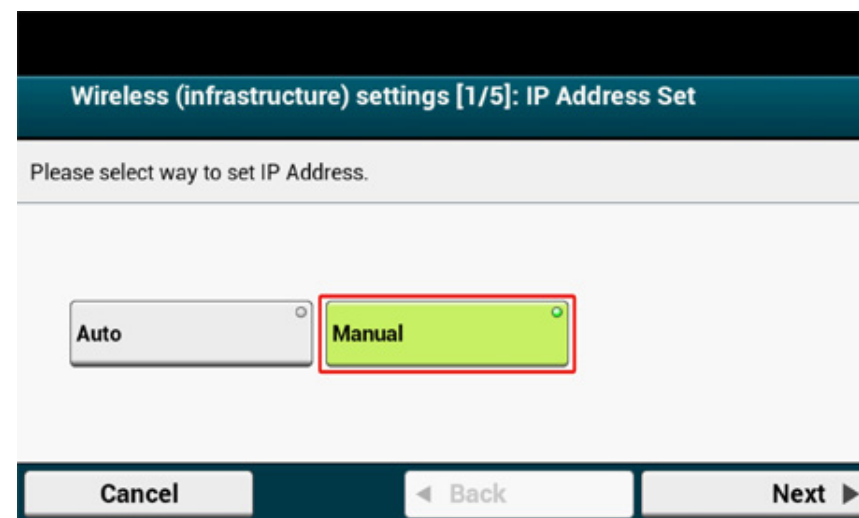

- 10 Podle pokynů na obrazovce nastavte adresu IP, masku podsítě, výchozí bránu a v6 DHCP.



Na hodnotu nastavení se zeptejte správce sítě nebo poskytovatele.

- 11 Po dokončení nastavení bezdrátové sítě (infrastruktura) stiskněte [Close (Zavřít)].



Bez stisku možnosti [Close (Zavřít)] se za chvíli automaticky přepne.

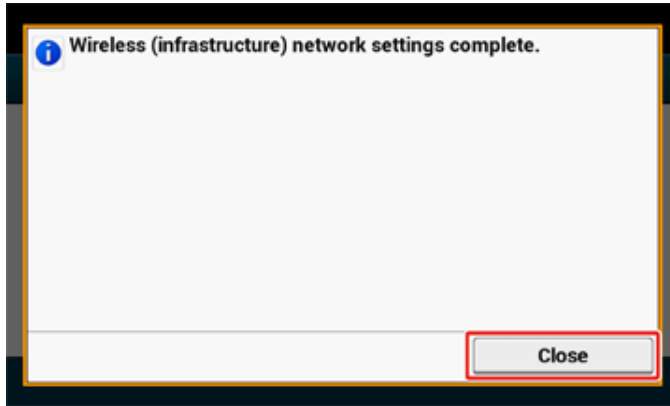

12 Stiskněte [Výběr bezdrátové sítě].

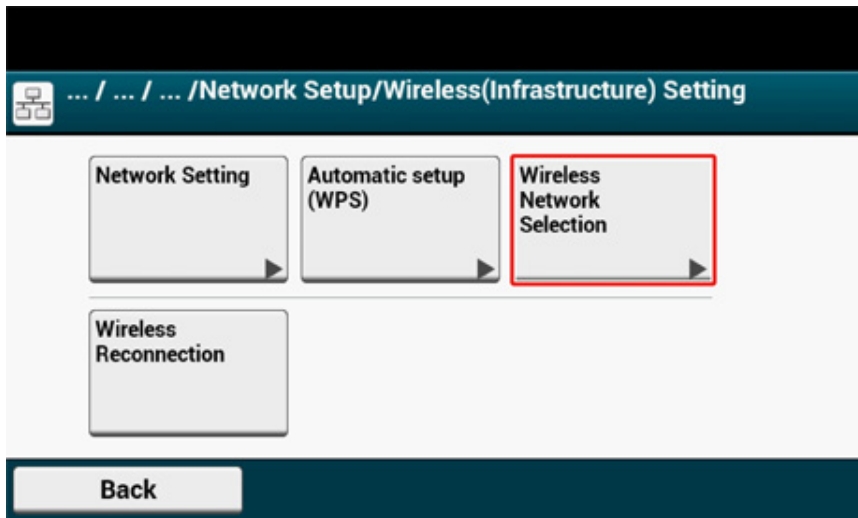

Přístroj začne vyhledávat bezdrátové přístupové body sítě LAN. Chvilí počkejte.

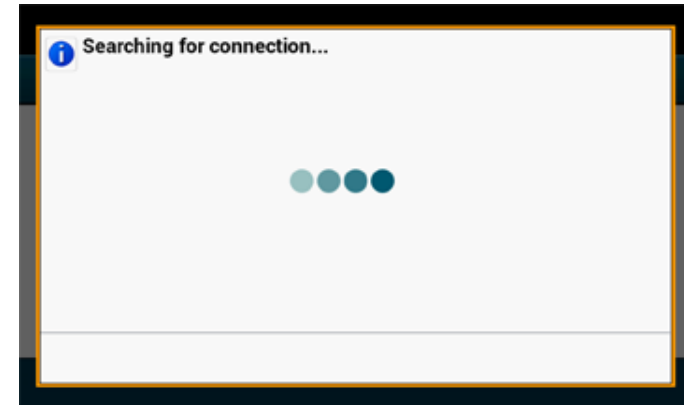

13 Stiskněte [Ruční nastavení].

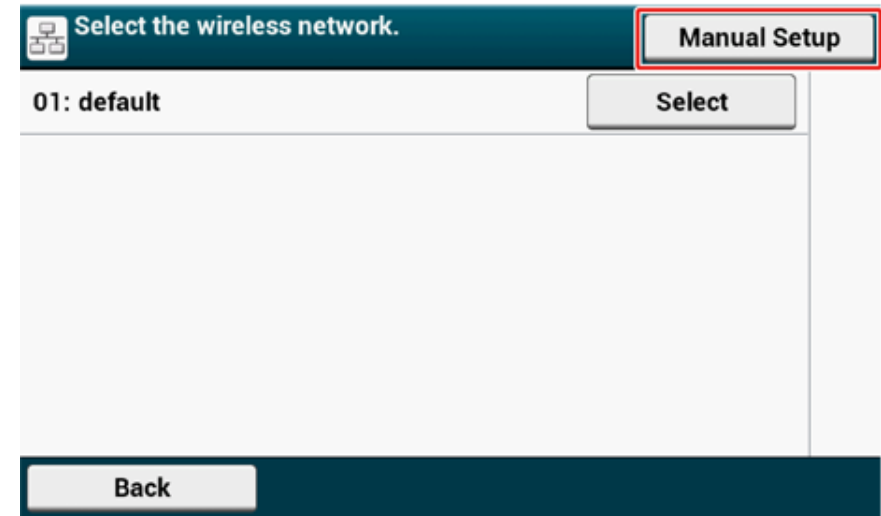

14 Zadejte SSID, které jste zaškrtnli v kroku 1, a stiskněte [Next (Další)].



V SSID se rozlišují malá a velká písmena. Zadejte SSID správně.

- 15 Vyberte metodu šifrování, kterou jste vybrali v kroku 1, a klikněte na položku [Next (Další)].

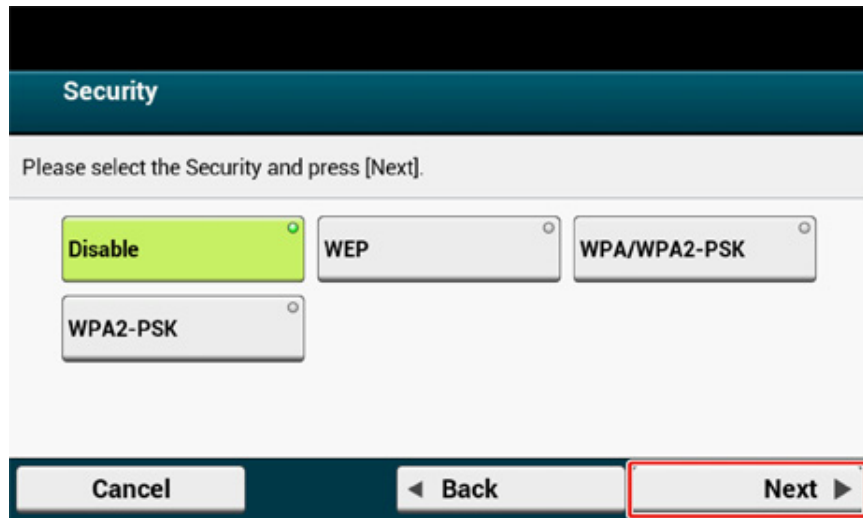

Šifrovací klíč se liší v závislosti na přístupovém bodu bezdrátové sítě LAN nebo zabezpečení.

- 16 Postup závisí na metodě šifrování, kterou jste vybrali v kroku 15.

Pokud jste vybrali možnost [WPA/WPA2-PSK (WPA/WPA2-PSK)], vyberte [TKIP/AES (TKIP/AES)] a stiskněte možnost [Next (Další)]. Potom zadejte předsdílený klíč a vyberte tlačítko [Next (Další)].

Pokud jste vybrali možnost [WPA2-PSK (WPA2-PSK)], vyberte [AES (AES)] a stiskněte možnost [Next (Další)]. Potom zadejte předsdílený klíč a vyberte tlačítko [Next (Další)].

Pokud jste vybrali možnost [WEP (WEP)], zadejte klíč WEP a stiskněte tlačítko [Next (Další)].

- 17 Je-li zobrazený obsah stejný jako ten, který jste zaškrtili v kroku 1, stiskněte [Yest (Ano)].

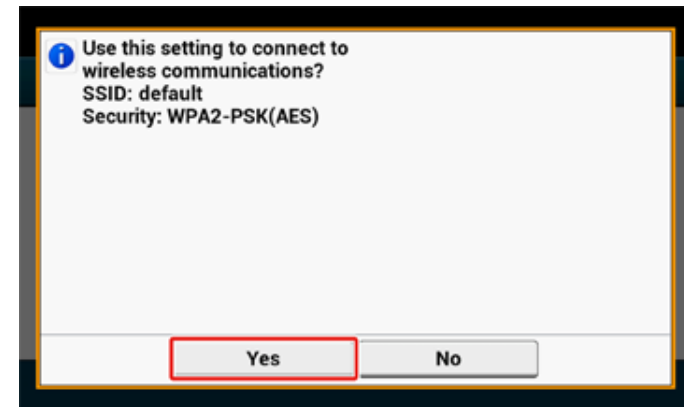

Přístroji potrvá nalezení přístupového bodu bezdrátové sítě LAN zhruba 30 vteřin.

Pokud obrazovka indikuje, že spojení je navázáno, stiskněte možnost [Close (Zavřít)].

Pokud obrazovka označuje, že se připojení nezdařilo, stiskněte tlačítko [Close (Zavřít)] a vraťte se ke kroku 5.

- 18** Zobrazí-li se v pravém horním rohu dotykového panelu značka antény, je připojení navázáno správně.

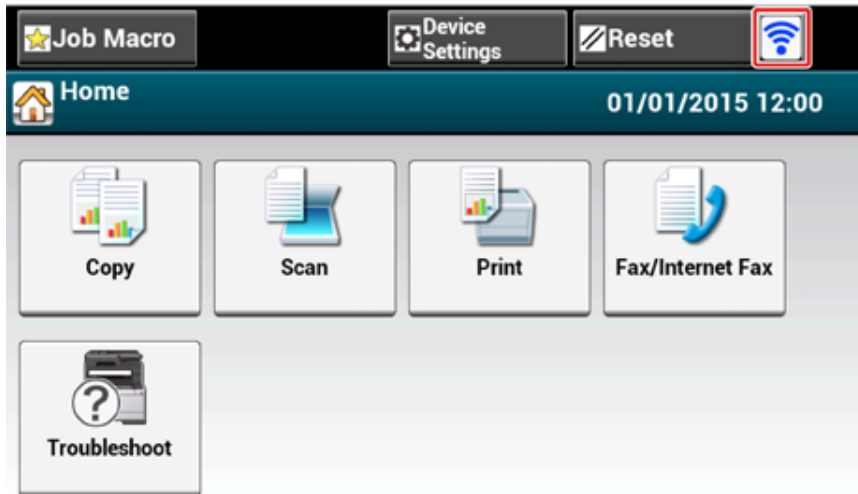

Značka antény se nemusí zobrazit na některých obrazovkách, například na první obrazovce kopírování.

• **Pokud je bezdrátové připojení k síti LAN nestabilní**

Je-li připojení k bezdrátové síti LAN nestabilní, přečtěte si upozornění v části „Před připojením k bezdrátové síti LAN“ a potom změňte pozice přístroje a přístupového bodu bezdrátové sítě LAN. Pokud řešení nenaleznete ani po přečtení upozornění, umístěte přístroj a přístupový bod bezdrátové sítě LAN blíž k sobě.

Připojení k přístroji napřímo

Bezdrátová síť LAN (režim AP) přímo připojuje bezdrátová zařízení (počítače, tablety, chytré telefony atd.) k počítači bez použití bezdrátového přístupového bodu sítě LAN.



- Pokud se mezi přístrojem a bezdrátovými zařízeními nachází kovová překážka, hliníkový rám nebo železobetonová zeď, může být navázání spojení obtížnější.
- Prostřednictvím bezdrátové sítě LAN (režim AP) je možno k počítači připojit až čtyři zařízení. Páté zařízení bude odmítnuto.

• **Automatické připojení (tlačítko)**

Pokud vaše bezdrátová zařízení připojení WPS-PBC (tlačítko) podporují, můžete se k bezdrátové síti LAN (Režim AP) připojit prostřednictvím tlačítka WPS.

• **Ruční nastavení**

Pokud vaše bezdrátová zařízení připojení WPS-PBC (tlačítko) nepodporují, můžete pro připojení k bezdrátové síti LAN (Režim AP) zadat [SSID (SSID)] a [Password (Heslo)] přístroje ve svých bezdrátových zařízeních.

Automatické připojení (tlačítko)

Pokud vaše bezdrátová zařízení připojení WPS-PBC (tlačítko) podporují, můžete se k bezdrátové síti LAN (Režim AP) připojit prostřednictvím tlačítka WPS.

1 Pozici tlačítka WPS na svém bezdrátovém zařízení zkontrolujte podle návodu k zařízení.

2 Zapněte zařízení.



Pokud se zobrazí dotaz [Do you want to Set-up wireless? (Chcete nastavit bezdrátové připojení?)], vyberte možnost [Do not show next time. (Příště nezobrazovat.)] a potom stiskněte možnost [No (Ne)].

3 Na dotykovém panelu stiskněte [Device Settings (Nastavení zařízení)].

4 Stiskněte [Admin Setup (Nastavení správce)].

5 Zadejte jméno správce a heslo a stiskněte tlačítko [OK (OK)].

Výchozí jméno a heslo správce jsou "admin" a "999999", v tomto pořadí.

- 6 Stiskněte [Network Menu (Nabídka sítě)].
- 7 Stiskněte [Network Setup (Nastavení sítě)].
- 8 Stiskněte [Wireless(AP Mode) Setting (Nastavení bezdrátové sítě(Režim AP))].

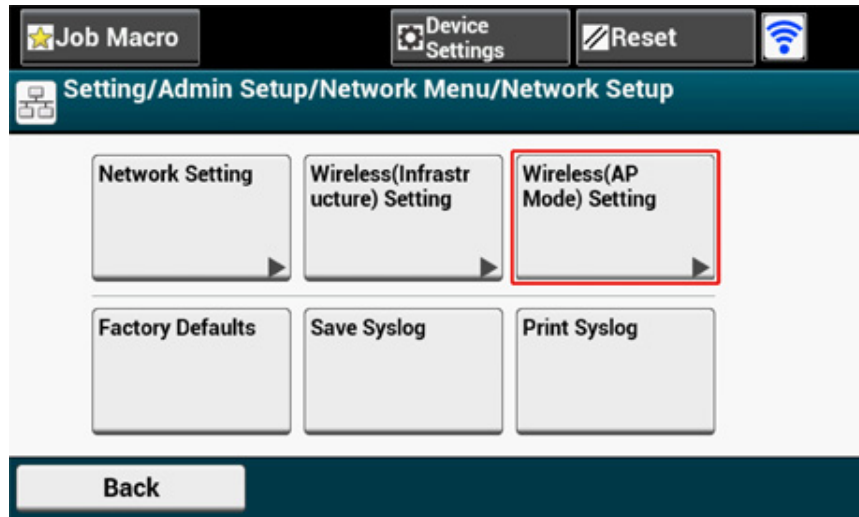

Následující zpráva je zobrazena po dobu asi pět sekund.

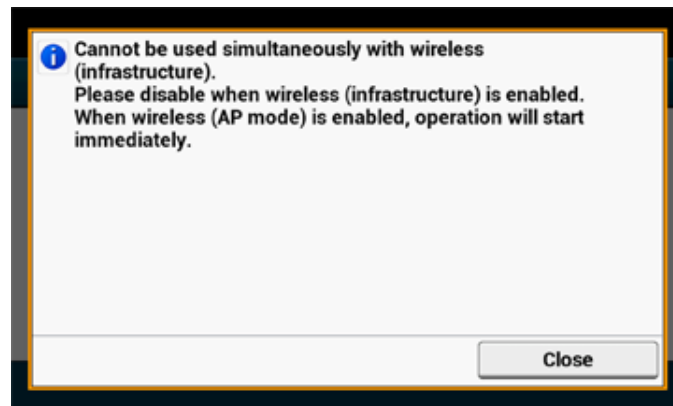

- 9 Stiskněte tlačítko [Enable (Povolit)].

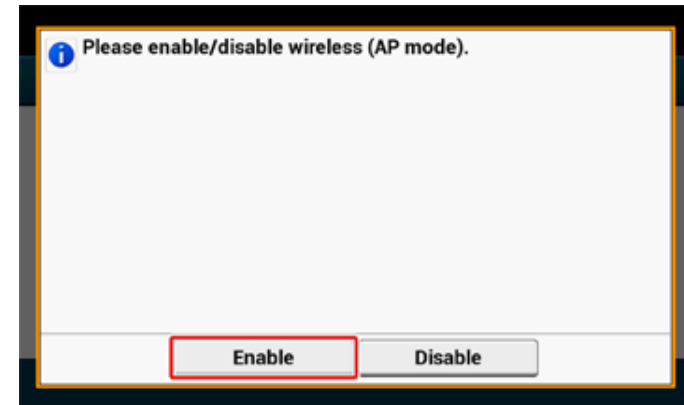

- 10 Stiskněte [Automatic connection (push-button) (Automatické připojení (tlačítko))].

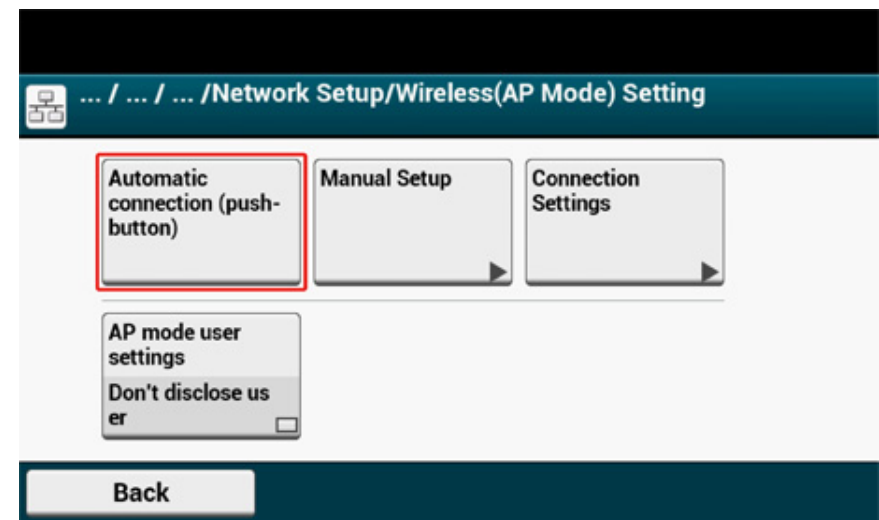

11 Stiskněte [YES (ANO)].

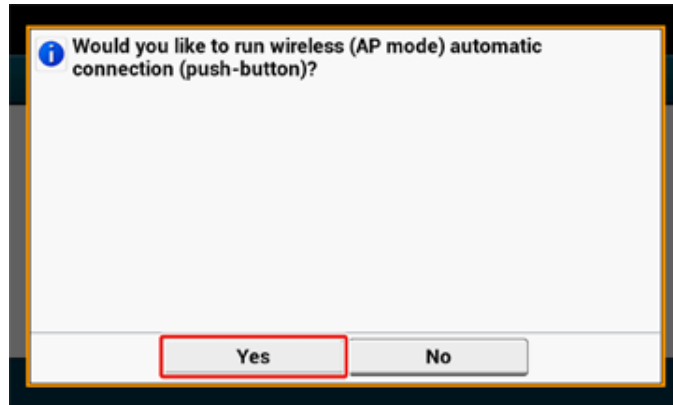

12 Pro připojení k počítači spusťte operaci WPS-PBC (tlačítko) na bezdrátovém zařízení.

Po zobrazení následující obrazovky je nastavení bezdrátové sítě LAN dokončeno.

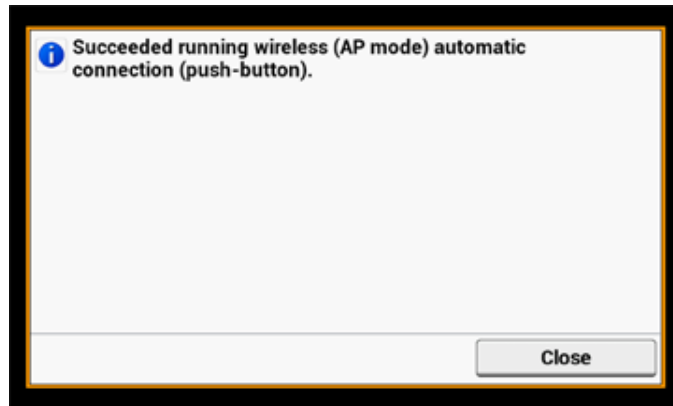

V případě selhání připojení postupujte podle kroků v kapitole "Ruční nastavení" a zkuste to znovu.

Ruční nastavení

Pokud vaše bezdrátová zařízení připojení WPS-PBC (tlačítko) nepodporují, můžete pro připojení k bezdrátové síti LAN zadat [SSID (SSID)] a [Password (Heslo)] přístroje ve svých bezdrátových zařízeních.

1 Zapněte zařízení.



Pokud se zobrazí dotaz [Do you want to Set-up wireless? (Chcete nastavit bezdrátové připojení?)], vyberte možnost [Do not show next time. (Příště nezobrazovat.)] a potom stiskněte možnost [No (Ne)].

2 Na dotykovém panelu stiskněte [Device Settings (Nastavení zařízení)].

3 Na dotykovém panelu stiskněte položku [Admin Setup (Nastavení správce)].

4 Zadejte jméno správce a heslo a stiskněte tlačítko [OK (OK)].

Výchozí jméno a heslo správce jsou "admin" a "999999", v tomto pořadí.

5 Stiskněte [Network Menu (Nabídka sítě)].

6 Stiskněte [Network Setup (Nastavení sítě)].

7 Stiskněte [Wireless(AP Mode) Setting (Nastavení bezdrátové sítě(Režim AP))].

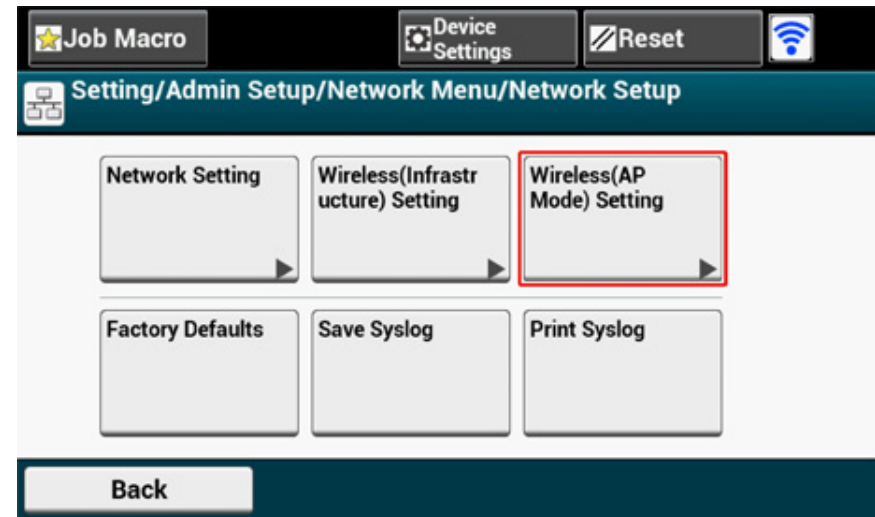

Následující zpráva je zobrazena po dobu asi pět sekund.

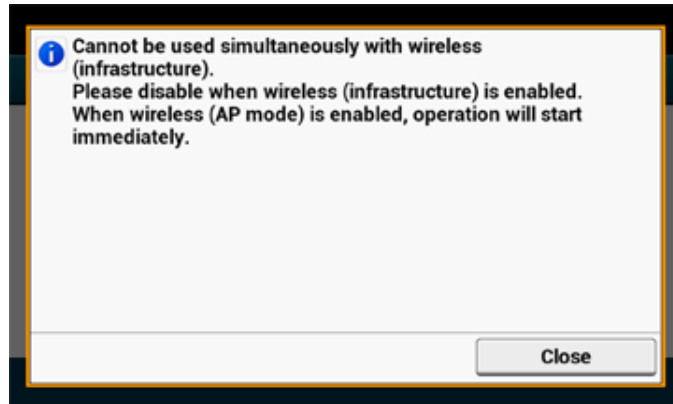

8 Stiskněte tlačítko [Enable (Povolit)].

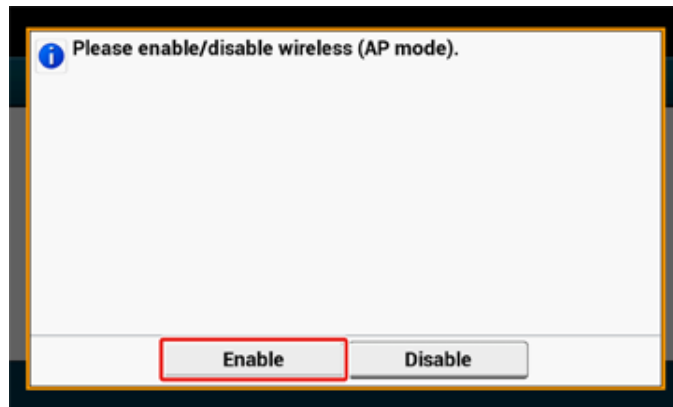

9 Stiskněte [Manual Setup (Ruční nastavení)].

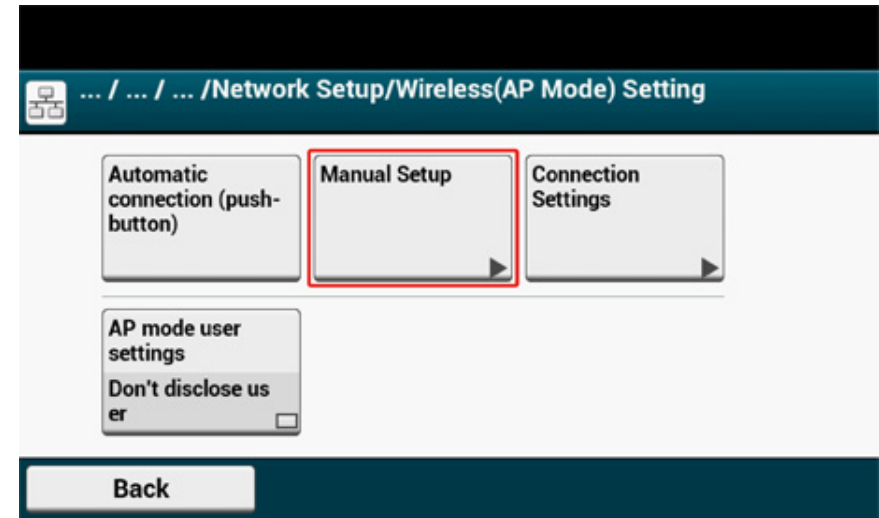

10 Zkontrolujte [SSID (SSID)] a [Password (Heslo)] přístroje.

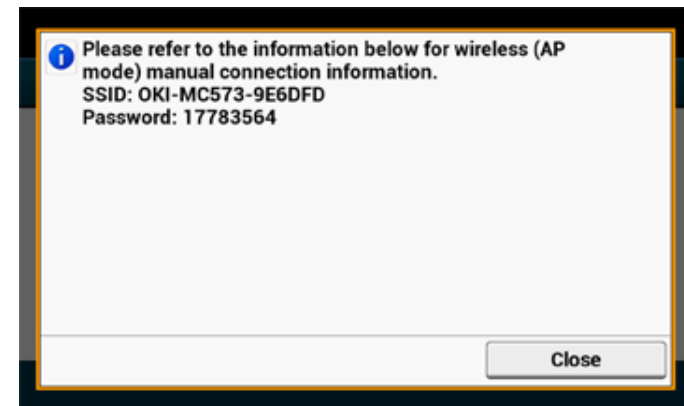

11 Pro připojení přístroje a vašeho bezdrátového zařízení zadejte [SSID (SSID)] a [Password (Heslo)] přístroje, které jste zkontrolovali v kroku 10.

Instalace ovladače a softwaru do počítače

Ovladač tiskárny, ovladač skeneru, ovladač faxu atd do počítače nainstalujte z "DVD-ROM se softwarem".

Ve stejnou dobu je možno instalovat i jiný obslužný software.

- Pro operační systém Windows
- Pro operační systém Mac OS X

Pro operační systém Windows

Zařízení a počítač propojte prostřednictvím síťového kabelu nebo kabelu USB a zahajte instalaci.



Před zahájením instalace zkontrolujte stav přístroje.

- Přístroj je zapnutý.
- Pro síťové připojení je tento přístroj k síti připojen prostřednictvím kabelu LAN, a požadované informace, jako je adresa IP, již jsou nastaveny.

- 1 Do některého z počítačů vložte příložený "Software DVD-ROM".
- 2 Po zobrazení [Auto Play (Přehrát automaticky)], klikněte na možnost [Run setup.exe (Spustit setup.exe)].

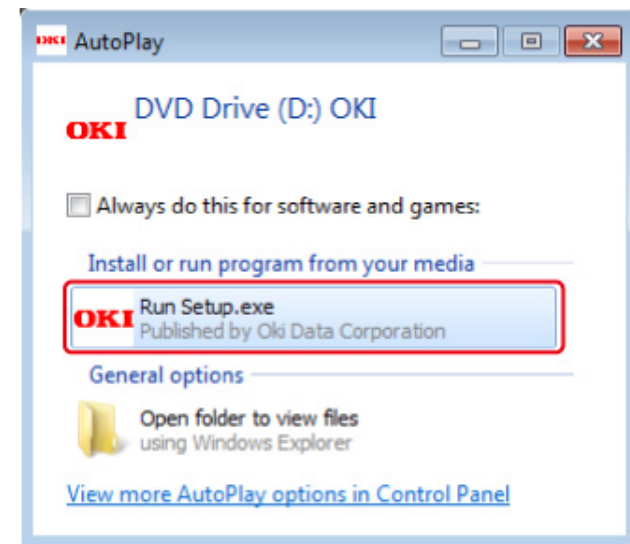

Pokud se otevře dialogové okno [User Account Control (Správa uživatelského účtu)], klikněte na tlačítko [Yes (Ano)].

- 3 V rozevíracím seznamu vyberte jazyk.
- 4 Přečtěte si licenční ujednání a klikněte na tlačítko [Accept (Přijímám)].

- 5 Přečtěte si [Environment advice (Rady o životním prostředí)] a klikněte na tlačítko [Next (Další)].
- 6 V závislosti na metodě propojení přístroje a počítače vyberte možnost [Network (Síť)] nebo [USB Connection (Připojení USB)] a klikněte na tlačítko [Next (Další)].
- Pokud se zobrazí dialogové okno [Windows Security Alert (Bezpečnostní upozornění systému Windows)], klikněte na tlačítko [Allow access (Povolit přístup)].
- 7 Vyberte název modelu tohoto přístroje a klikněte na tlačítko [Next (Další)].

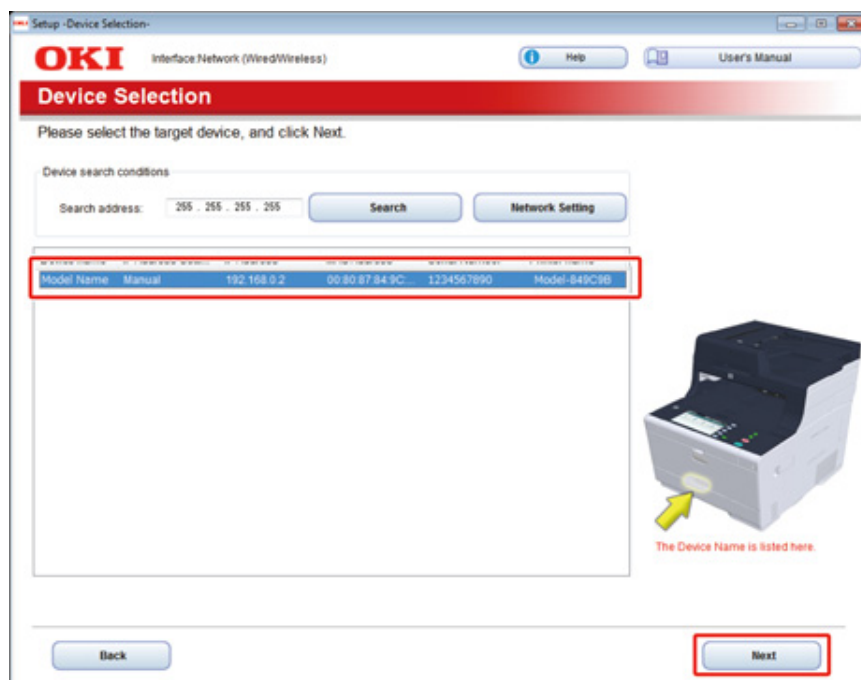

- 8 Klepněte na tlačítko [Install Optional Software (Nainstalovat volitelný software)].

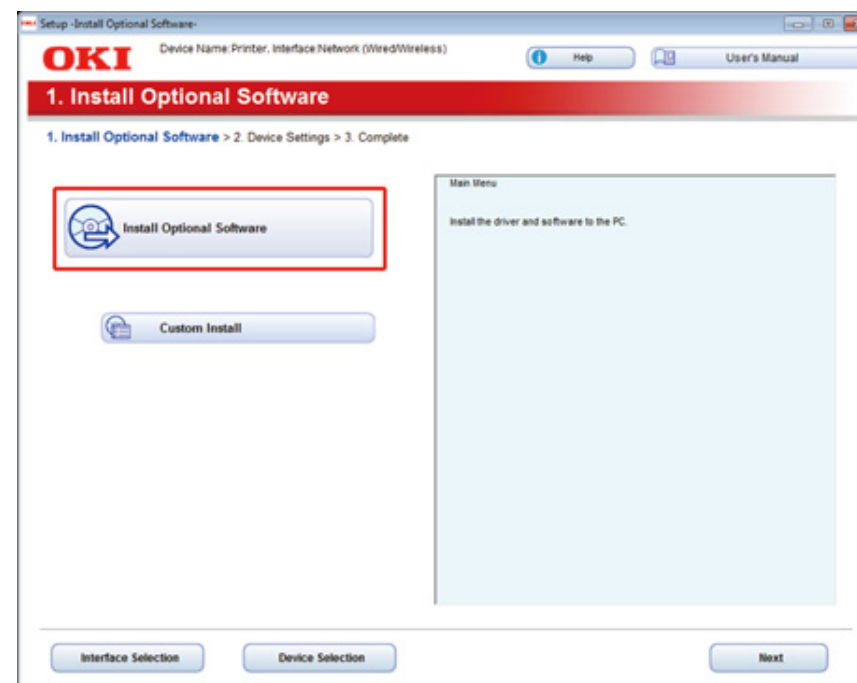

Spustí se instalace.



Následující software je instalován.

- Ovladač tiskárny PCL6 (včetně rozšíření sítě a nástroje Vzorník barev)
- Ovladač skeneru
- ActKey
- FAQ

Instalace dalšího softwaru z Vlastní instalace.

 Instalace softwaru (Pokročilý návod)

- 9 Ujistěte se, zda je software úspěšně nainstalován, a klepněte na tlačítko [Printing Test (Zkušební tisk)].

Vyberte tiskárnu pro zkušební tisk a klikněte na tlačítko [Printing Test (Zkušební tisk)].

Ujistěte se, zda byl zkušební tisk úspěšný, a klikněte na tlačítko [OK (OK)].

12 Klikněte na [Exit (Konec)].

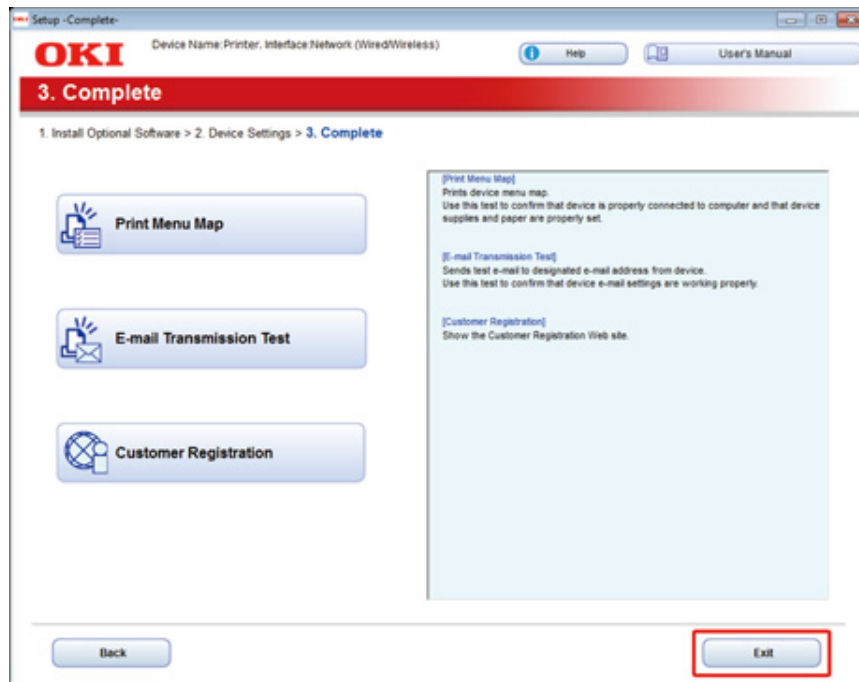

Pro operační systém Mac OS X

Tato část popisuje, jak nainstalovat ovladač tiskárny PS a ovladač skeneru.

Informace o instalaci utilit získáte v následujících tématech.

 Instalace softwaru (Pokročilý návod)

• Nainstalujte ovladač skeneru Mac OS X.

- 1 Ujistěte se, zda jsou přístroj a počítač propojené a přístroj zapnutý, a následně do počítače vložte příložené "Software DVD-ROM" .
- 2 Na pracovní ploše dvakrát klikněte na ikonu [OKI].
- 3 [Drivers (Ovladače)] > [Scanner (Skener)] > Dvakrát klikněte na položku [Installer for OSX (Instalátor pro OSX)].
- 4 Klikněte na [Continue (Pokračovat)].
- 5 Zkontrolujte zobrazený obsah a klikněte na [Continue (Pokračovat)].

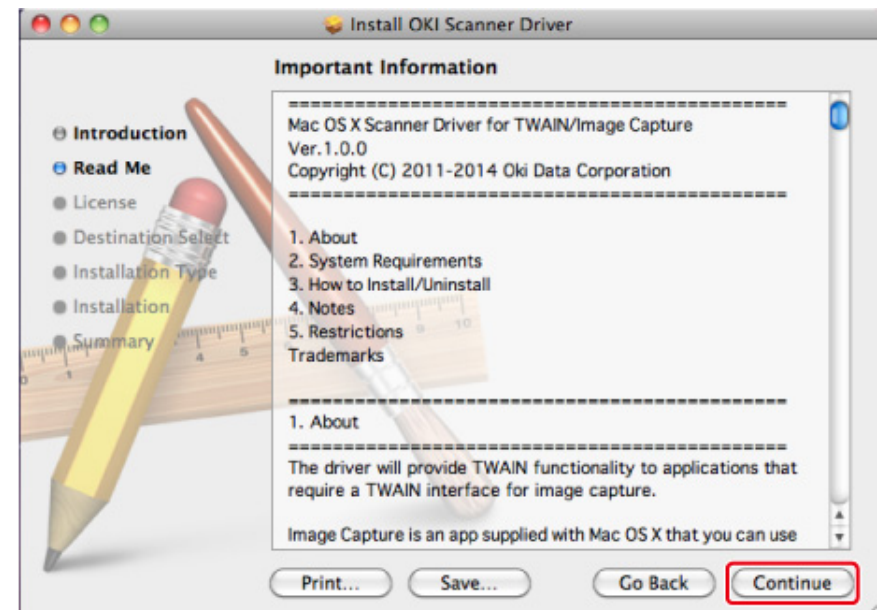

- 6 Přečtěte si licenční ujednání a klikněte na tlačítko [Continue (Pokračovat)].
- 7 Klikněte na [Agree (Souhlasím)].
- 8 Klikněte na [Install (Instalovat)].
Pro změnu umístění instalace ovladače klikněte na [Change Install Location (Změnit umístění instalace)].

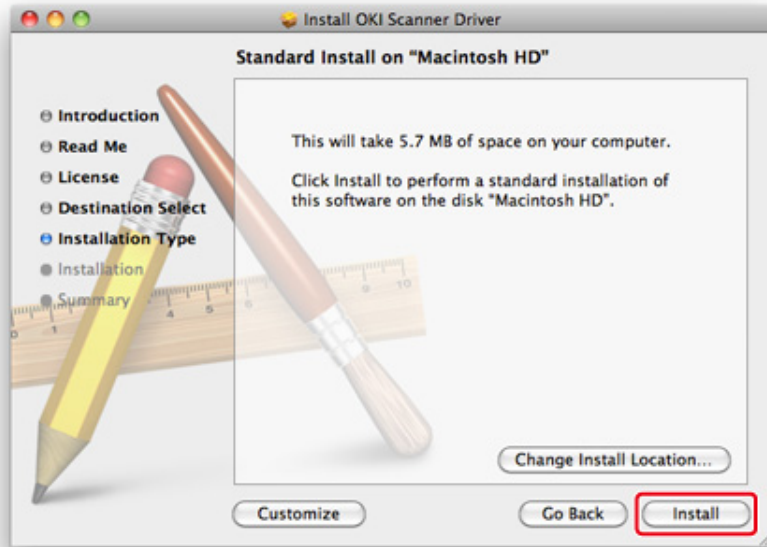

- 9 Zadejte jméno správce a heslo a klikněte na položku [Install Software (Nainstalovat software)].
- 10 Klikněte na [Continue Installation (Pokračovat v instalaci)].

- 11 Klikněte na [Restart (Restartovat)].

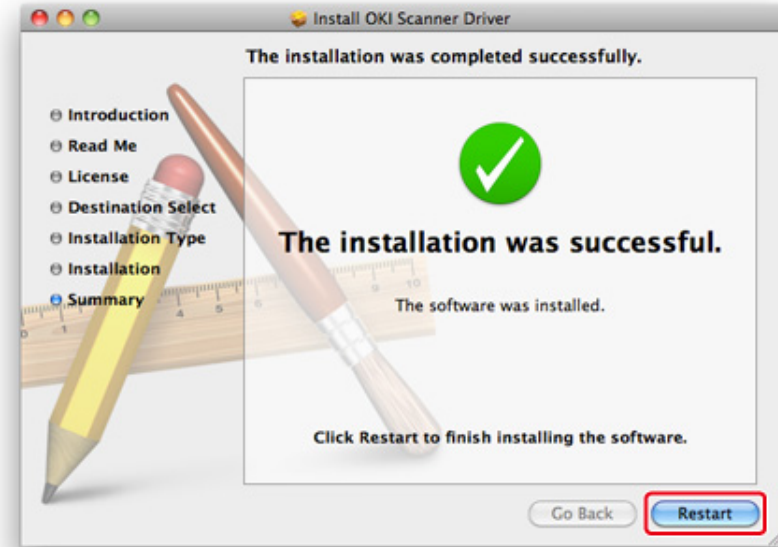

- **Nainstalujte ovladač tiskárny Mac OS X PS.**

Po dokončení instalace vytiskněte v kroku 15 zkušební stránku.

- 1 Ujistěte se, zda jsou přístroj a počítač propojeny a přístroj je zapnutý.
- 2 Do počítače vložte disk DVD-ROM se softwarem.
- 3 Na pracovní ploše dvakrát klikněte na ikonu [OKI].
- 4 [Drivers (Ovladače)] > [PS (PS)] > Dvakrát klikněte na položku [Installer for OSX (Instalátor pro OSX)].
- 5 Zadejte heslo správce a klikněte na [OK (OK)].
Instalaci dokončete podle pokynů na obrazovce.
- 6 Z nabídky Apple vyberte možnost [System Preferences (Předvolby systému)].
- 7 Klikněte na tlačítko [Printers & Scanners (Tiskárny a skenery)].

8 Klikněte na [+].

Po zobrazení nabídky vyberte možnost [Add Printer or Scanner... (Přidat tiskárnu nebo skener...)].

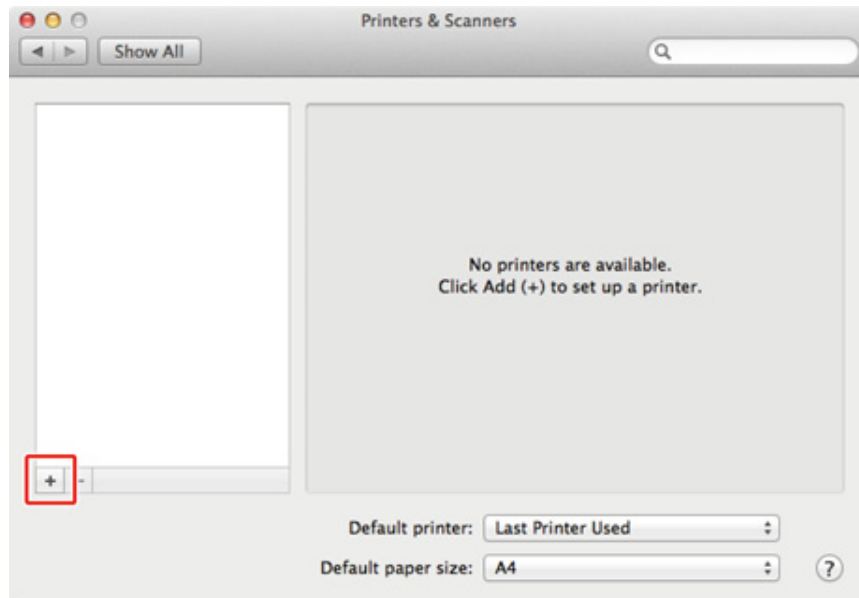

9 Klikněte na tlačítko [Default (Výchozí)].

10 Vyberte přístroj a ujistěte se, zda je v nabídce [Use (Použít)] zobrazeno [OKI MC573 PS (OKI MC573 PS)].

Typy názvů	Zobrazeno se v Připojení	Seznam metod
Sít'	OKI-MC573 (posledních šest číslic adresy MAC)	Bonjour
USB	OKI DATA CORP MC573	USB



Pro změnu názvu zadejte nový název do pole [Name: (Název:)].

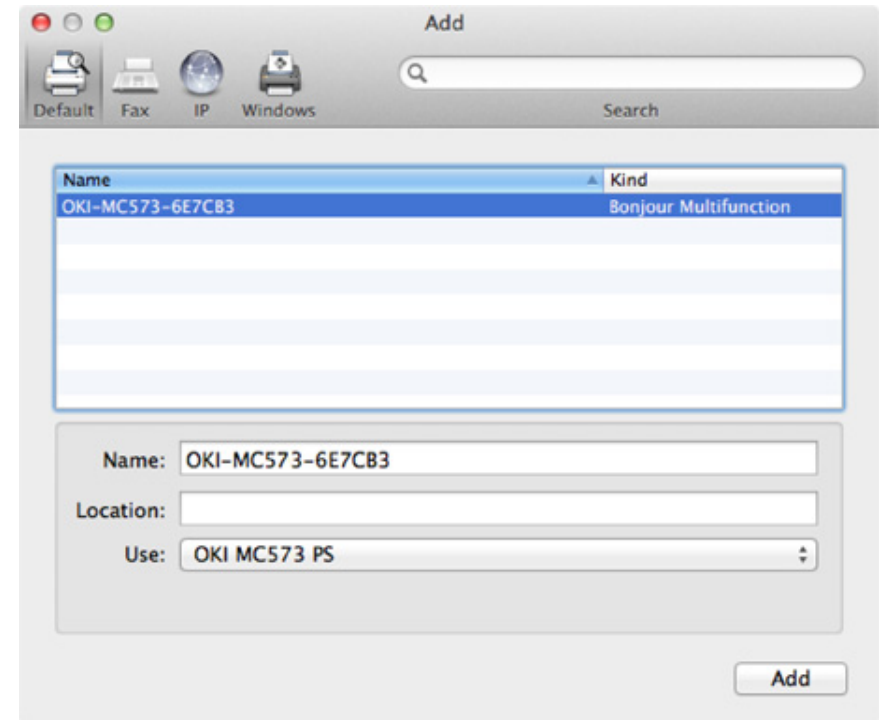

11 Klikněte na tlačítko [Add (Přidat)].

12 Je-li zobrazena nabídka [Installable options (Instalovatelné možnosti)] klikněte na možnost [Continue (Pokračovat)].

- 13 Ujistěte se, zda je přístroj přidán v nabídce [Printers (Tiskárny)] a zda je jako [Kind (Typ)] zobrazeno [OKI MC573 PS (OKI MC573 PS)].

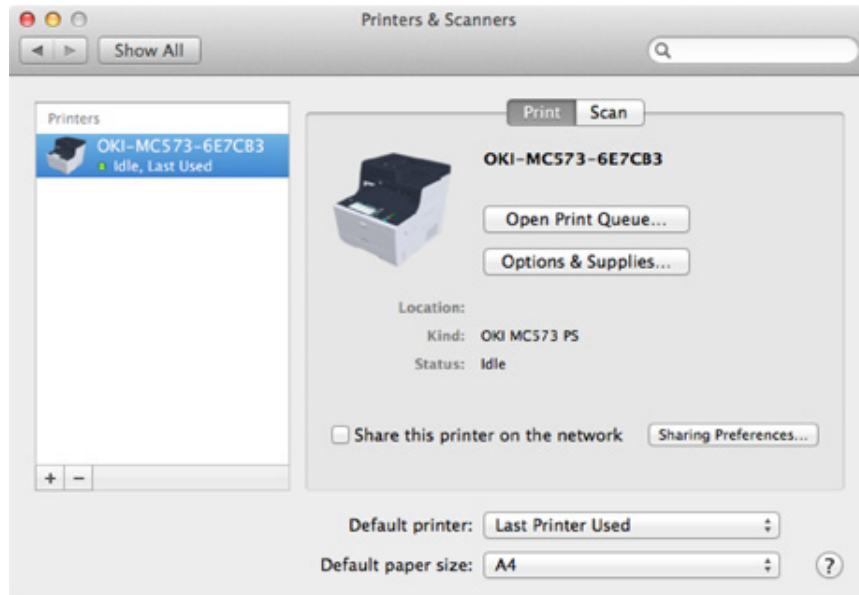

Jestliže v nabídce [Kind (Druh)] není správně zobrazeno [OKI MC573(PS) (OKI MC573(PS))], klikněte na tlačítko [- (-)], odstraňte přístroj z nabídky [Printers (Tiskárny)] a znovu proveďte kroky 8-12.

- 14 Klikněte na tlačítko [Open Print Queue... (Otevřít tiskovou frontu)].
- 15 V nabídce [Printer (Tiskárna)] vyberte možnost [Print Test Page (Vytisknout zkušební stránku)].

3

Základní činnosti

Názvy součástí zařízení

Základní operace na ovládacím panelu

Zapnutí a vypnutí zařízení

Vkládání papíru

Vkládání dokumentů

V této části se dozvíte o základních operacích tohoto přístroje.

Názvy součástí zařízení

V tomto tématu najdete názvy jednotlivých součástí zařízení.

- Pohled zepředu
- Pohled zezadu
- Uvnitř přístroje

Pohled zepředu

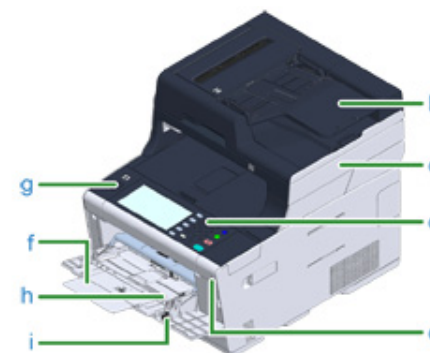

Symbol	Název
a	Automatický podavač dokumentů (ADF)
b	Zásobník dokumentů
c	Jednotka skeneru
d	Ovládací panel 🔗 Základní operace na ovládacím panelu
e	USB port
f	Zásobník MP (Víceúčelový zásobník)
g	Tlačítko Otevřít
h	Podpěra papíru
i	Páčka obálky (Použijte ji při tisku na obálky. Pokyny vyhledejte v Pokročilé příručce.)



Symbol	Název
j	Snímací sklo
k	Kryt snímacího skla
l	Kryt modul bezdrátové sítě LAN

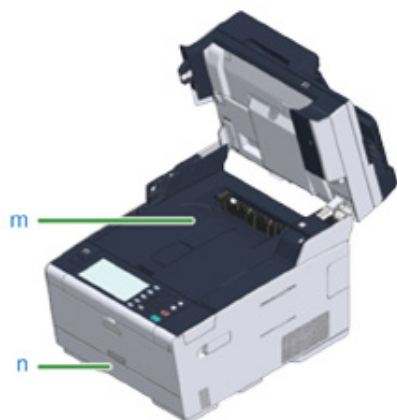

Symbol	Název
m	Výstupní zásobník
n	Zásobník 1

Pohled zezadu

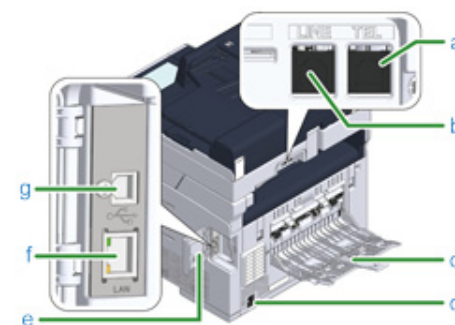

Symbol	Název
a	Telefonní konektor (pro připojení externího telefonu)
b	Konektor LINE
c	Zadní výstupní zásobník
d	Napájecí konektor
e	Kryt konektoru rozhraní
f	Konektor síťového rozhraní
g	Konektor rozhraní USB

Uvnitř přístroje

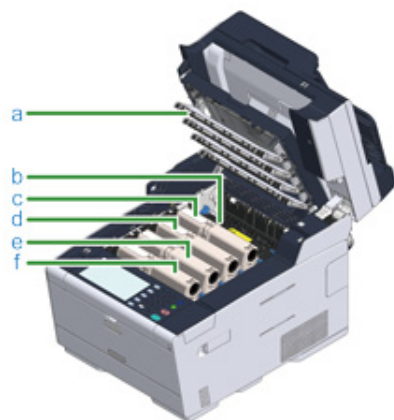

Symbol	Název
a	Hlava s diodou LED
b	Fixační jednotka
c	Tonerová kazeta / Obrazový válec (Y: žlutá)
d	Tonerová kazeta / Obrazový válec (M: červená)
e	Tonerová kazeta / Obrazový válec (C: modrá)
f	Tonerová kazeta / Obrazový válec (K: černá)

Základní operace na ovládacím panelu

V této kapitole je popsán ovládací panel přístroje.

- Názvy a funkce
- Názvy a funkce na dotykovém panelu
- Nastavení úhlu ovládacího panelu
- Zadávání znaků

Názvy a funkce

V tomto tématu jsou uvedeny názvy a funkce jednotlivých součástí ovládacího panelu.

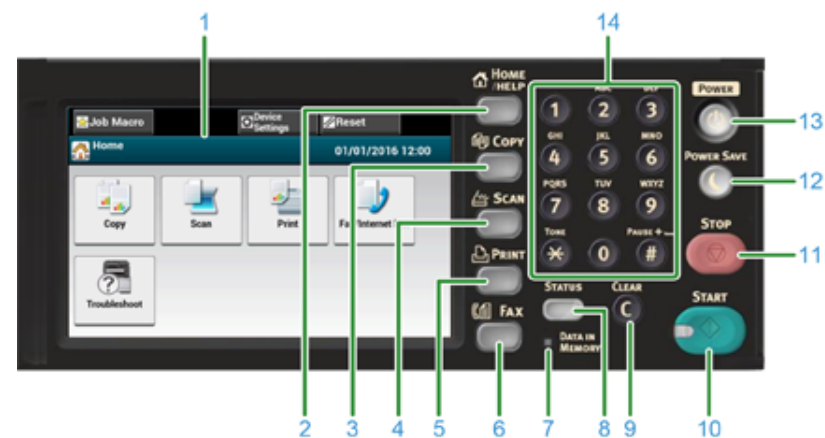

Č.	Název	Funkce
1	Dotykový panel	Umožňuje výběr položek stiskem zobrazené ikony.
2	Tlačítko DOMŮ/NÁPOVĚDA	Zobrazí domovskou obrazovku.
3	Tlačítko KOPIROVAT	Zobrazí obrazovku kopírování.
4	Tlačítko SKENOVAT	Zobrazí obrazovku skenování.
5	Tlačítko TISK	Zobrazí obrazovku tisku.
6	Tlačítko FAX	Zobrazí obrazovku faxu.
7	Indikátor DATA IN MEMORY	Svítlí, když jsou v paměti data.
8	Tlačítko STATUS	Zobrazí nabídku Stav. Vyskytne-li se chyba, svítí nebo bliká. Pomocí tohoto tlačítka můžete zkontrolovat zbývající množství spotřebního materiálu a stav faxové komunikace.
9	Tlačítko SMAZAT	Smazat zadanou hodnotu.
10	Tlačítko START	Spustí kopírování, skenování, faxování nebo tisk z paměti USB.
11	Tlačítko STOP	Zruší kopírování, přenos faxu a další úlohy.
12	Tlačítko ÚSPORNÝ REŽIM	Aktivuje nebo deaktivuje režim úspory energie. V úsporném režimu svítí zeleně, v režimu spánku bliká zeleně každé 3 vteřiny a v režimu superspánku bliká zeleně každých 6 vteřin.
13	Tlačítko NAPÁJENÍ	Zapne nebo vypne zařízení.
14	Numerická klávesnice	Slouží k zadávání čísel a symbolů.



- Při změně úhlu ovládacího panelu dbejte na to, abyste si neskřípli ruce v mezeře mezi panelem a zařízením. Hrozí riziko úrazu.
- Na dotykový panel netlačte silou, ani do něj nedloubejte ostrým předmětem. Mohli byste dotykový panel poškodit a způsobit poruchu.

Názvy a funkce na dotykovém panelu



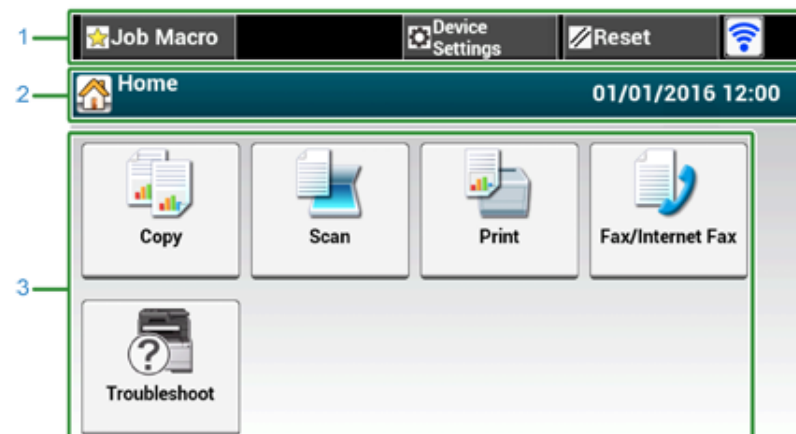

Je-li zařízení v provozu, zobrazuje se na dotykovém panelu domovská obrazovka.

• Domovská obrazovka



Na obrázku obrazovky vidíte výchozí tovární nastavení. Obrazovku, která se zobrazí, když je přístroj zapnutý a připravuje se, lze změnit v nabídce [Device Settings (Nastavení zařízení)] > [Admin Setup (Nastavení správce)] > [Manage Unit (Spravovat jednotku)] > [Default Mode (Výchozí režim)] na dotykovém panelu.

	Položka	Popis
1	Stálá tlačítka	Zobrazuje tlačítka, která se na obrazovce vyskytují neustále. Pomocí těchto tlačítek přejdete na níže uvedené funkce: <ul style="list-style-type: none"> • [Makro úloh] • [Nastavení funkcí] • [Nastavení zařízení] • [RESET] • [Odhlásit] • Značka antény: zobrazí se, je-li aktivována bezdrátová síť LAN. • [?] Ve vybrané nabídce se zobrazují pouze tlačítka, která jsou k dispozici.
2	Oblast názvu a průvodce používáním	Zobrazuje název aktuální obrazovky a poskytuje informace k možným operacím.





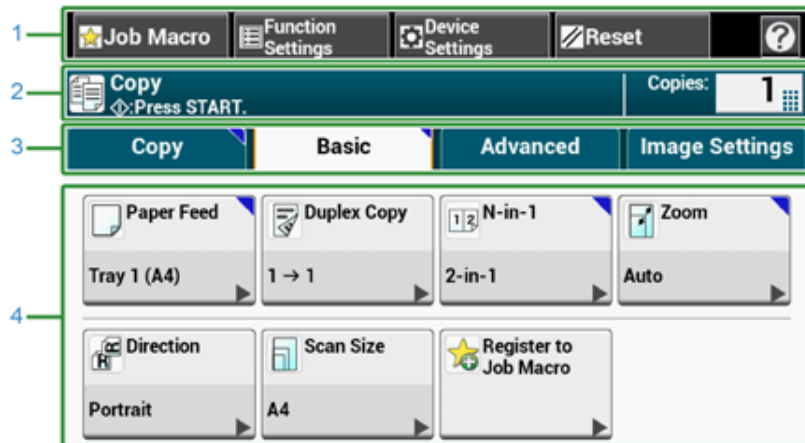

	Položka	Popis
3	Hlavní oblast	 Stiskněte pro použití funkcí kopírování.
		 Stiskněte pro použití funkcí skenování.
		 Stiskněte pro použití funkcí tisku.
		 Stiskněte pro použití funkcí faxu.
		 Zobrazí se následující kroky a funkce. <ul style="list-style-type: none"> • Výměna spotřebního materiálu a produktů údržby (Tonerové kazety, obrazové válce, pásové jednotky, fixační jednotky) • Údržba a péče o jednotku (válce podavače, hlava LED, čtečka skeneru)

• Zobrazení obrazovky jednotlivých funkcí

V této části se jako příklad uvádí karta [Základ] na obrazovce kopírování.







	Položka	Popis
1	Stálá tlačítka	Zobrazuje tlačítka, která se na obrazovce vyskytují neustále. Ve vybrané nabídce se zobrazují pouze tlačítka, která jsou k dispozici.

	Položka	Popis
2	Oblast názvu a průvodce používáním	Zobrazuje název aktuální obrazovky a poskytuje informace k možným operacím.
3	Štítky karet	Zobrazuje štítky pro karty. Pro přepínání mezi kartami stiskněte příslušný štítek. Pokud změníte výchozí nastavení, zobrazí se ikona  . 
4	Hlavní oblast	Zobrazuje náhled kopie výstupu, který vznikne s aktuálním nastavením. Nastavení je uvedeno na příslušném tlačítku. <Značky na tlačítku>  : Značí změnu výchozího nastavení.  : Značí možnost přechodu na další stránku.  /  : Informuje uživatele, zda je nastavení zapnuto nebo vypnuto.



Hodnotu v poli se zobrazením  můžete zadat prostřednictvím numerické klávesnice.



-  Popisy obrazovek pro kopírování
-  Popisy obrazovek pro skenování
-  Názvy a funkce položek na obrazovce k tisku
-  Názvy a funkce položek na obrazovce k faxování

Nastavení úhlu ovládacího panelu

Ovládací panel lze pro zlepšení viditelnosti naklonit.

- 1 Uchopte horní střední část ovládacího panelu a vytáhněte jej dopředu.



Chcete-li ovládací panel nastavit zpět do původní polohy, vytáhněte ovládací panel plně dopředu, dokud se nezastaví, a pomalu zatlačte.

Zadávání znaků

- Zadání prostřednictvím dotykového panelu
- Zadání prostřednictvím numerické klávesnice

Zadání prostřednictvím dotykového panelu

Pokud při nastavování položek potřebujete zadat znaky, zobrazí se tato obrazovka s klávesnicí:

Používat můžete malá i velká písmena, čísla a symboly.

• O úvodní obrazovce

Počet tlačítek na obrazovce pro zadání se liší v závislosti na vstupu.

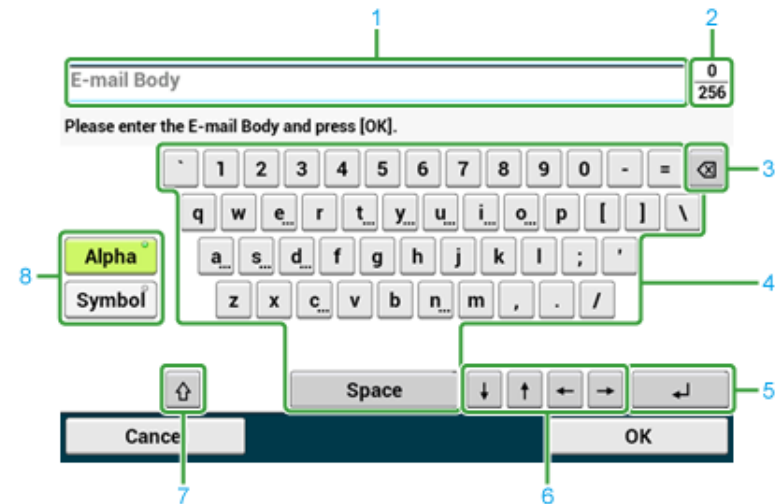

	Položka	Popis
1	Pole pro zadání textu	Zde se zobrazují zadané znaky.
2	Počet zadaných znaků / maximální počet znaků, které lze zadat	Zde se zobrazuje údaj o počtu znaků, které lze zadat, a počtu zadaných znaků.
3	Tlačítko Zpět	Odstraní znak před kurzorem.
4	Klávesnice	Slouží k zadávání jednotlivých znaků. Typ znaků se mění v závislosti na režimu zadávání.
5	Tlačítko Return	Vkládá zalomení řádku. Toto tlačítko se zobrazuje při zadávání těla textu e-mailu.

	Položka	Popis
6	Tlačítko doleva / tlačítko doprava / tlačítko nahoru / tlačítko dolů	Přesouvá kurzor vlevo, vpravo, nahoru nebo dolů.
7	Přepínač velkých písmen	Slouží k přepínání mezi velkými a malými písmeny.
8	Tlačítko režimu vstupu	Slouží k přepínání režimu zadávání textu (typů znaků)



Klávesnici QWERTY, nastavenou ve výchozím nastavení, lze přepnout na klávesnici AZERTY. Pro přepnutí na klávesnici AZERTY na dotykovém panelu vyberte položky [Manage Unit (Spravovat jednotku)] > [Keyboard Layout (Rozvržení klávesnice)] > [AZERTY (AZERTY)].

• Zadávání znaků

- 1 Stiskněte tlačítko na dotykovém panelu.
- 2 Je-li vstup kompletní, stiskněte tlačítko [OK] nebo [Další].



Chcete-li zadat znaménko diakritiky, stiskněte a podržte tlačítko znaku se zobrazeným [...]. Až se znaménko diakritiky objeví, stiskněte znak, který chcete zadat.

Následující obrazovka zobrazuje obraz po přidržení tlačítka "a".

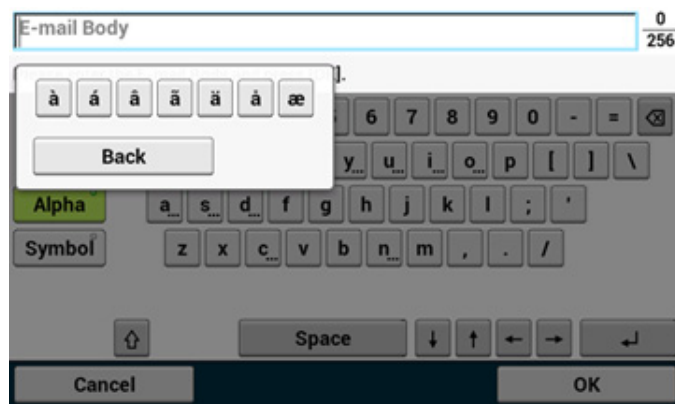

• Přepínání režimu zadávání (Číslo ↔ Abecední znaky)

- 1 Stiskněte tlačítko [Alfa] nebo [Symbol].



V případě ruštiny se může zobrazovat [RU] a [EL] v případě řečtiny. V případě ostatních jazyků, se může zobrazovat jen [Alpha] a [Symbol].

• Přepínání režimu zadávání (Velká písmena ↔ Malá písmena)

- 1 Stiskněte tlačítko přepínání velkých a malých písmen.

• Smazání zadaného znaku

- 1 Použití tlačítko [Zpět] na dotykovém panelu nebo tlačítko [Smazat] na ovládacím panelu.

Pomocí těchto tlačítek smažete znak před kurzorem (|).



Chcete-li zadaný znak smazat, přesuňte kurzor napravo od něj. Pro pohyb kurzoru stiskněte [←], [→], [↑], nebo [↓].

Zadávání prostřednictvím numerické klávesnice



Můžete zadat čísla, označená na každé klávese.



Není možné zadat abecedu.

Zadejte prosím abecedu z dotykového panelu.

- **Smazání zadaného znaku**

Pro odstranění znaku nalevo od kurzoru stiskněte tlačítko **C** (VYMAZAT).

Pro vymazání znaků zadaných v řadě stiskněte a podržte tlačítko **C** (VYMAZAT).



Zapnutí a vypnutí zařízení

Tato část popisuje postup při zapnutí a vypnutí přístroje.

- Zapnutí zařízení
- Vypnutí zařízení

Zapnutí zařízení

- 1 Zkontrolujte, zda na snímacím skle nebo v automatickém podavači dokumentů nejsou žádné dokumenty a zda je kryt automatického podavače zavřený.
- 2 Stiskněte vypínač na dobu přibližně jedné sekundy.



Po zapnutí přístroje se rozsvítí kontrolka LED hlavního vypínače.



3 Příklad je připraven po zobrazení domovské obrazovky.

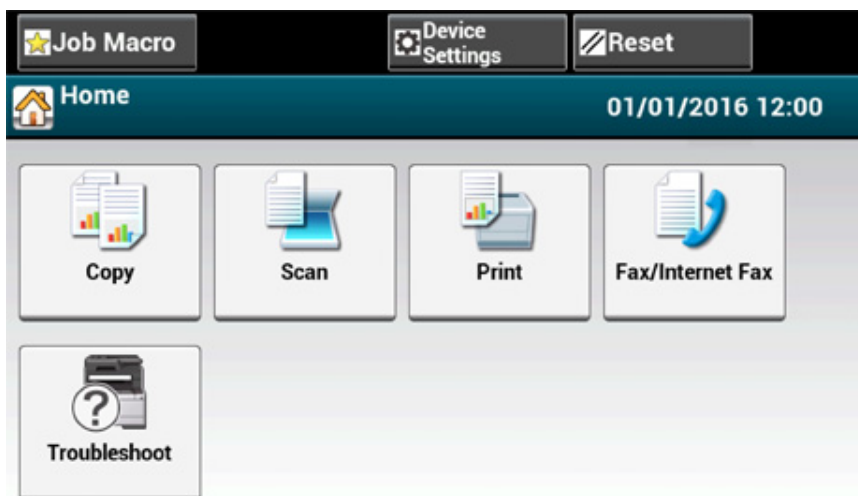

Vypnutí zařízení



- Před vypnutím zkontrolujte, zda přístroj nepřijímá data.
- Pro vypnutí přístroje stiskněte a přidržte vypínač na dobu 5 sekund nebo více. Tuto metodu použijte pouze v případě, že nastane problém.

Návod na řešení problémů s tímto přístrojem naleznete v části „Řešení problémů“.

1 Stiskněte vypínač na dobu přibližně jedné sekundy.



Na dotykovém panelu se zobrazí zpráva "Systém se připravuje na vypnutí. Potvrďte stav, až zabliká stavová kontrolka LED." a kontrolka LED hlavního vypínače bliká v intervalech přibližně jednou za sekundu.

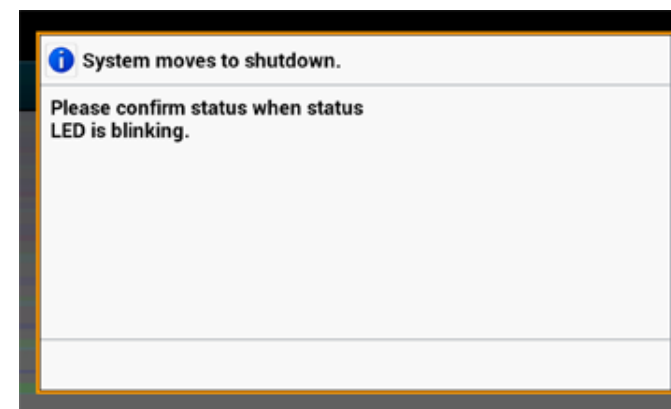

Po chvíli se přístroj automaticky vypne a LED dioda hlavního vypínače zhasne.

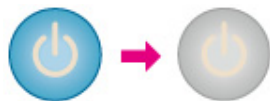

Doporučený postup v případě, že tento přístroj nebudete delší dobu používat

Nebudete-li tento přístroj delší dobu používat, například z důvodu dovolené, služební cesty nebo z jiných důvodů, odpojte napájecí kabel ze zásuvky.



Tento přístroj nevykazuje v případě delšího odpojení napájecího kabelu (čtyři týdny nebo déle) funkční závady.

Vkládání papíru

V této části se dozvíte různé informace o papíru, který lze s tiskárnou používat, a zásobnících papíru.

Pro nastavení typu a gramáže papíru stiskněte položky [Device Settings (Nastavení zařízení)] > [Paper Setup (Nastavení papíru)] a stiskněte zásobník, který chcete použít, a vyberte možnost [Media Type (Typ média)] nebo [Media Weight (Gramáž média)].

- O typech papíru, které lze vkládat
- Vkládání papíru do zásobníku 1/2/3
- Vložte papír do zásobníku MP
- Skladování papíru

O typech papíru, které lze vkládat

- Podporované typy papíru
- Formát papíru, gramáž a počet vkládaných listů
- Doporučený papír

Podporované typy papíru

Podmínkou kvalitního tisku je používání podporovaných typů papíru, které vyhovují požadavkům na materiál, gramáž a povrchovou úpravu. Používejte papír vhodný k digitálnímu fotografickému tisku.

Pokud chcete tisknout na papír, který společnost Oki Data nedoporučuje, důkladně předem zkontrolujte jeho kvalitu a pohyb v tiskárně, aby nedocházelo k potížím s tiskem.

• Typ papíru

Typ papíru	Formát papíru	Gramáž papíru
A4	210 x 297	64 až 220 g/m ² (17 až 58 lb)
A5	148 x 210	Pro oboustranný tisk, 64 až 176 g/m ² (17 až 47 lb)
A6	105 x 148	
B5	182 x 257	
B6	128 x 182	Pokud vložíte papír o šířce 148 mm nebo užší, bude tisk pomalejší.
B6 poloviční	64 x 182	
Letter	215,9 x 279,4	
Legal 13	215,9 x 330,2	
Legal 13,5	215,9 x 342,9	
Legal 14	215,9 x 355,6	
Executive	184,2 x 266,7	
Statement	(139,7 x 215,9)	
8.5" SQ	(8.5 x 8.5)	
Folio (210 x 330 mm)	210 x 330	
16K (184 x 260 mm)	184 x 260	
16K (195 x 270 mm)	195 x 270	
16K (197 x 273 mm)	197 x 273	
Rejstříková karta	(3 x 5)	
4 x 6 palců	(101,6 x 152,4)	
5 x 7 palců	(127 x 177,8)	
Uživatelský formát	Šířka: 64 až 216 Délka: 90–1321	64 až 220 g/m ² (17 až 58 lb)

• Obálka

Typ papíru	Formát papíru	Gramáž papíru
Monarch	98,4 x 190,5	Obálky musí být vyrobeny z papíru s gramáží 85 g/m ² (24 lb) a být vkládány s přehnutými klopami.
Com-9	98,4 x 225,4	
Com-10	104,8 x 241,3	
DL	110 x 220	
C5	162 x 229	

• Štítek

Typ papíru	Formát papíru	Gramáž papíru
A4	210 x 297	0,1 až 0,2 mm
Letter	8,5 x 11 (215,9 x 279,4)	

• Jiný formát papíru

Typ papíru	Formát papíru	Gramáž papíru
Částečně potištěný papír	Odpovídá běžnému papíru.	64 až 220 g/m ² (17 až 58 lb)
Barevný papír	Odpovídá běžnému papíru.	64 až 220 g/m ² (17 až 58 lb)

Formát papíru, gramáž a počet vkládaných listů

Dostupné formáty a typy papíru a kapacita zásobníku jsou následující.

• Zásobník 1

Podporovaný formát papíru	Kapacita zásobníku	Gramáž papíru
A4 A5 A6*1 B5 B6*1 Letter Legal (13 palců) Legal (13,5 palce) Legal (14 palců) Executive Statement*1 8.5" SQ (8.5 x 8.5 palců) Folio (210 x 330 mm) 16K (184 x 260 mm) 16K (195 x 270 mm) 16K (197 x 273 mm) Vlastní velikost*2	250 listů (při použití papíru s gramáží 80 g/m ²)	Lehký (64 až 74 g/m ²) Středně lehký (75 až 82 g/m ²) Střední (83 až 90 g/m ²) Středně těžký (91 až 104 g/m ²) Těžký (105 až 120 g/m ²) Ultra těžký1 (121 až 176 g/m ²)

*1 Nelze použít k oboustrannému tisku.

*2 Šířka:100 až 216 mm (3,9 až 8,5 palce), Délka:148 až 356 mm (5,8 až 14 palců)

• Zásobník 2/3 (volitelný)

Podporovaný formát papíru	Kapacita zásobníku	Gramáž papíru
A4 A5 B5 Letter Legal (13 palců) Legal (13,5 palce) Legal (14 palců) Executive 8,5 SQ Folio (210 x 330 mm) 16K (184 x 260 mm) 16K (195 x 270 mm) 16K (197 x 273 mm) Vlastní velikost*1	530 listů (při použití papíru s gramáží 80 g/m ²)	Lehký (64 až 74 g/m ²) Středně lehký (75 až 82 g/m ²) Střední (83 až 90 g/m ²) Středně těžký (91 až 104 g/m ²) Těžký (105 až 120 g/m ²) Ultratěžký 1 (121 až 176 g/m ²)

*1 Šířka:148 až 216 mm (5,8 až 8,5 palce), Délka:210 až 356 mm (8,3 až 14 palců)

• Zásobník MP

Podporovaný formát papíru	Kapacita zásobníku	Gramáž papíru
A4	100 listů	Lehký
A5	(při použití papíru s gramáží 80 g/m ²)	(64 až 74 g/m ²)
A6 ^{*1}	10 listů (obálek)	Středně lehký
B5		(75 až 82 g/m ²)
B6 ^{*1}		Střední
B6 Half ^{*1}		(83 až 90 g/m ²)
Letter		Středně těžký
Legal (13 palců)		(91 až 104 g/m ²)
Legal (13,5 palce)		Těžký
Legal (14 palců)		(105 až 120 g/m ²)
Executive		Ultra těžký1
Statement ^{*1}		(121 až 176 g/m ²)
8,5 SQ		Ultra těžký2
Folio (210 x 330 mm)		(177 až 220 g/m ²)
16K (184 x 260 mm)		
16K (195 x 270 mm)		
16K (197 x 273 mm)		
Rejstříková karta (3 x 5 palců) ^{*1}		
4x6inch ^{*1}		
5x7inch ^{*1}		
Vlastní velikost ^{*2}		
Com-9 ^{*1}		
Com-10 ^{*1}		
Monarch ^{*1}		
DL ^{*1}		
C5 ^{*1}		

*1 Nelze použít k oboustrannému tisku.

*2 Šířka:64 až 216 mm (2,5 až 8,5 palce), Délka:90 až 1 321 mm (3,5 až 52 palce)

Doporučený papír

Tiskárna podporuje různé typy médií, včetně papírů různých gramáží a formátů. V této části se dozvíte, jak média vybírat a používat. Nejlepších výsledků dosáhnete s běžným papírem gramáže 75–90 g/m² určeným pro kopírky a laserové tiskárny. Nedoporučujeme používat papír s výrazným reliéfem nebo velmi hrubý papír s texturou. Je možné používat předtíštěný kancelářský papír, inkoust se však nesmí při vysoké zapékací teplotě během tisku rozmazávat.

• Obálky

Obálky nesmějí být zkroucené, vlnité ani jinak poničené. Musí mít obdélníkový tvar a být opatřeny lepidlem, které zůstává neporušené i při vystavení tlaku válce a vysoké zapékací teplotě zařízení. Obálky s okénky nejsou vhodné.

• Štítky

Štítky musí být určeny pro použití v kopírkách a laserových tiskárnách. Fólie, na kterou jsou štítky nalepeny, musí být štítky zcela pokryta. Štítky jiného typu mohou tiskárnu poškodit, protože se při tiskovém procesu mohou odlepit.

Vkládání papíru do zásobníku 1/2/3

Jako příklad je použit postup při vkládání papíru do zásobníku 1, stejný postup platí i pro Zásobník 2/3 (volitelné).

- 1 Vytáhněte kazetu na papír.



- 2 Vodítko papíru (a) přizpůsobte šířce vkládaného papíru.

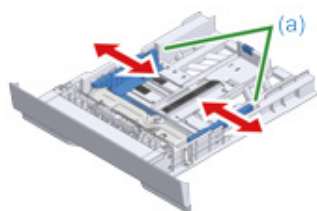

- 3 Zarážku papíru (b) přizpůsobte délce vkládaného papíru.

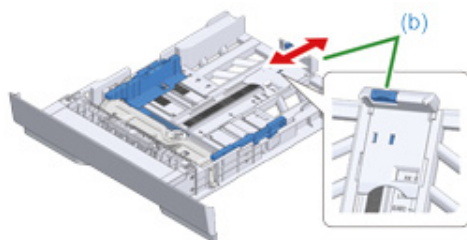

- 4 Dobře stoh papíru provětrejte a srovnejte jeho okraje.

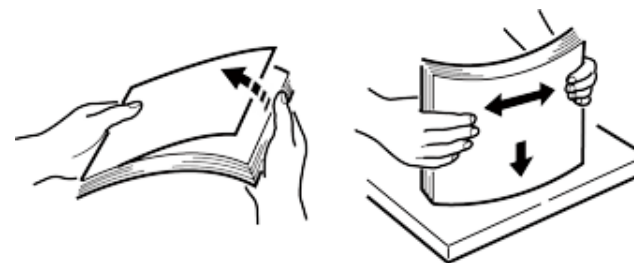

- 5 Vložte papír tiskovou stranou dolů.



Nevkládejte papír nad rysku "▽", která se nachází na vodítku papíru.

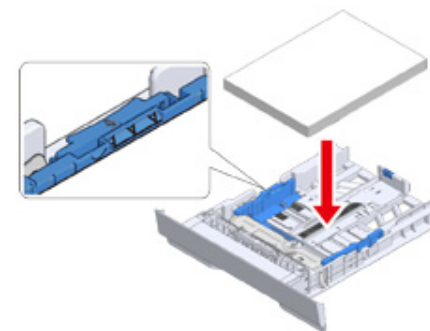

- 6 Vložený papír zajistěte vodítkem.

7 Zcela do zařízení zatlačte kazetu na papír.



8 Na dotykovém panelu stiskněte [Device Settings (Nastavení zařízení)].

9 Stiskněte [Paper Setup (Nastavení papíru)].

10 Stiskněte zásobník, v němž je vložen papír.

11 Nastavte [Paper Size (Formát papíru)], [Media Type (Typ média)], a [Media Weight (Gramáž média)].

12 Mačkejte [Back (Zpět)], dokud se nezobrazí úvodní obrazovka.

Vložte papír do zásobníku MP



- Během tisku na papír podávaný ze zásobníku MP na papír netlačte ani jej nedržte a nevytahujte. Pro zastavení tisku otevřete výstupní zásobník.
Pokyny pro vyjmutí papíru naleznete v části „Pokud došlo k zaseknutí papíru“.
- Pokud zásobník MP otevřete a zavřete energicky, může ze zásobníku MP vypadnout váleček podávání papíru a zablokovat vkládání papíru. Pokud váleček podávání papíru ze zásobníku MP vypadne, před vložením papíru jej ze zásobníku MP vytáhněte.

1 Zásobník MP otevřete směrem vpřed vložením prstu do přední prohloubeniny.



2 Podpěru papíru uchopte za střední část a vytáhněte ji ven.



3 Otevřete pomocnou podpěru.



4 Přizpůsobte vodítko ručního podavače papíru šířce papíru, který chcete vložit.



5 Přesvědčte se, že váleček podávání papíru je ve správné poloze.
Pokud váleček podávání papíru vypadl, zatlačte jej nahoru a zajistěte jej.

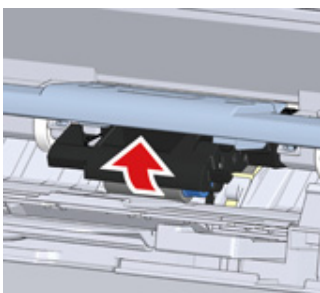

6 Vložte papír do podavače tisknutou stranou nahoru tak, aby se jeho okraj dotýkal vstupu podavače.



Nevkládejte papír nad rysku "▽".



Je-li tiskárna v režimu úspory energie, stiskem tlačítka  (Úspora energie) ji z tohoto režimu zotavíte.

7 Na obrazovce nastavení papíru nastavte [Paper Size (Formát papíru)], [Media Type (Typ média)], a [Media Weight (Gramáž média)].

8 Stiskněte [Close (Zavřít)].



- Nevkládejte papíry různých formátů, typů a gramáží.
- Při přidávání listů papíru vyjměte papír, vložený do zásobníku MP, celý svazek listů spojte a okraje listů zarovnejte tak, abyste je mohli vložit.
- Do víceúčelového zásobníku nevklaďte jiné předměty, než papír.

Skladování papíru

Skladováním v těchto podmínkách se můžete vyvarovat ztráty kvality papíru:

- Ve skříni nebo na jiném suchém a tmavém místě
- Na rovném povrchu
- Teplota: 20°C
- Vlhkost: 50 % relativní vlhkosti

Neskladujte papír na těchto místech:

- Přímo na podlaze
- Na místech vystavených přímému slunečnímu svitu
- V blízkosti vnitřní strany obvodové zdi
- Na nerovném povrchu
- Na místech, kde může vznikat statická elektřina
- Na místech vystaveným vysokým teplotám a rychlým změnám teplot
- Poblíž této tiskárny, klimatizace, topení nebo vodovodního potrubí



- Papír vybalujte až krátce před použitím.
- Nenechávejte jej rozbalený po dlouhou dobu. Mohlo by dojít k potížím s tiskem.
- V závislosti na tiskovém médiu, životním prostředí a podmínkách skladování se kvalita tisku může zhoršit, nebo tisk může být pokroucený

Vkládání dokumentů

V této části se dozvíte, jak do tiskárny vkládat dokumenty.

- Podporované typy dokumentů
- Vkládání dokumentů do automatického podavače
- Pokládání dokumentů na snímací sklo

Podporované typy dokumentů

• Umístění dokumentu

Před kopírováním, skenováním nebo faxováním vložte dokument do automatického podavače nebo na snímací sklo.

• Automatický podavač dokumentů

Velikosti pro skenování	A4, A5, A6, B5, B6, Letter, Legal 13/13,5/14, Executive, Statement, 8,5 SQ, Folio
Kapacita	50 listů (80 g/m ²), nebo maximální nárůst 5 mm
Gramáž papíru	60 až 105 g/m ² (16 až 28 lb)

• Dokumentové sklo

Velikosti pro skenování	A4, A5, A6, B5, B6, Letter, Executive, Statement, 8,5 SQ
Tloušťka dokumentu	Až do 20 mm



Pro dokumenty formátu A6 není k dispozici oboustranný tisk.



Než na snímací sklo položíte dokument s naneseným lepidlem, barvou nebo korekční tekutinou, zkontrolujte, že už je úplně suchý.

• O dokumentech, které do ADF vložit nelze

Níže uvedené dokumenty nelze vkládat do automatického podavače. Položte dokument na snímací sklo.

- Děravé a natržené papíry
- Složené nebo poškozené dokumenty
- Dokumenty s čárami po ohybech, nebo hodně pomačkané nebo stočené dokumenty
- Vlhké papíry
- Papíry slepené statickou elektřinou
- Papíry s uhlovým papírem na zadní straně
- Tkaniny, plech, OHP fólie
- Sešité, sepnuté, slepené dokumenty nebo dokumenty s přílepkami
- Papíry vložené do sebe, papíry s lepidlem
- Lesklé papíry

- Křídové papíry
- Dokumenty s ještě vlhkým inkoustem nebo korekční tekutinou

Při pokládání dokumentů na snímací sklo dodržujte tato ochranná opatření:

- Při kopírování silných dokumentů na snímací sklo netlačte.
 - Tvrdé dokumenty pokládejte na sklo opatrně.
 - Nepokládejte na sklo dokumenty s výčnělky.
- **O skenovatelné oblasti**
Text a obrázky, nacházející se méně než 2 mm od okraje standardního papíru, naskenovat nelze.

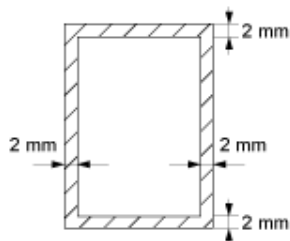

Vkládání dokumentů do automatického podavače



Dokumenty na kryt ADF neházejte.

Mohlo by se stát, že váleček podávání dokumentů vypadne a zablokuje vkládání dokumentů.

- 1 Otevřete kryt automatického podavače.



- 2 Váleček podávání dokumentů zatlačte do krytu ADF.



3 Zavřete kryt automatického podavače.



4 Vložte dokument do automatického podavače dokumentů lícem vzhůru.

Je-li [Direction (Směr)] nastaven na [Landscape (Na šířku)], nastavte dokument tak, aby jeho levý okraj byl do automatického podavače vtažen jako první.



Je-li [Direction (Směr)] nastaven na [Portrait (Na výšku)], nastavte dokument tak, aby jeho horní okraj byl do automatického podavače vtažen jako první.



5 Upravte vodítka podle šířky dokumentu.



- Pokud k problémům při podávání dokumentů, odesílaných z ADF, dochází často, snižte počet nastavených stránek dokumentu.
- Bez ohledu na velikost je možno načíst dokumenty s až 50 listy (80 g/m²) a výškou 5 mm.
- Pokud jsou dokumenty, které mají být do ADF vloženy, pokroucené, upravte vodítka dokumentu tak, aby odpovídala šířce dokumentu.



Pokládání dokumentů na snímací sklo

1 Otevřete kryt snímacího skla.

2 Položte dokument na sklo lícovou stranou dolů.

Je-li [Direction (Směr)] nastaven na hodnotu [Portrait (Na výšku)], zarovnejte horní okraj dokumentu k levému hornímu rohu skla.



Je-li [Direction (Směr)] nastaven na hodnotu [Landscape (Na šířku)], zarovnejte pravý okraj dokumentu k levému hornímu rohu skla.



Netlačte na snímací sklo silou.



3 Opatrně zavřete kryt snímacího skla.



Kryt dokumentu nezavírejte příliš energicky.

Mohlo by se stát, že váleček podávání dokumentů vypadne a zablokuje vkládání dokumentů.

V případě, že podávací váleček z ADF vypadne, otevřete a zavřete kryt podavače.

4

Kopírovat

Kopírování

Rušení kopírování

Určení počtu kopií

Popisy obrazovek pro kopírování



Kopírování

- 1 Na dotykovém panelu stiskněte [Copy (Kopírovat)] nebo tlačítko  (KOPÍROVAT) na ovládacím panelu.

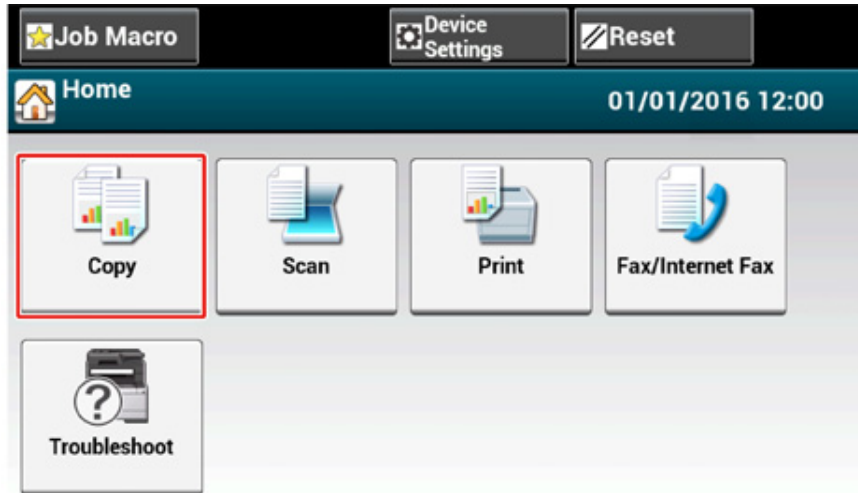
Dotykový panel se přepne na úvodní obrazovku kopírování.



- 2 Vložte dokument do automatického podavače dokumentů, nebo jej položte na snímací sklo.
- 3 V případě potřeby upravte nastavení kopírování.

-  Užitečné funkce (Pokročilý návod)
-  Pro lepší povrchovou úpravu (Pokročilý návod)
-  Nastavení barvy (Pokročilý návod)

 Pokročilá nastavení kopírování (Pokročilý návod)

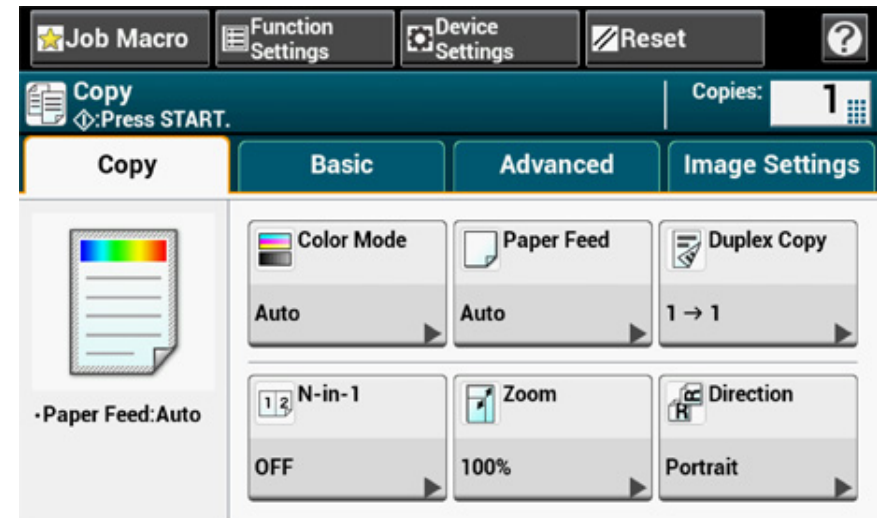

- 4 Stiskněte tlačítko  (SPUSTIT).

Rušení kopírování

Kopírování můžete zrušit až do chvíle, než se objeví zpráva, která vás informuje, že je kopírování dokončeno.

- 1 Stiskněte tlačítko  (STOP) při skenování dokumentu.



Určení počtu kopií

- 1 Na dotykovém panelu stiskněte [Copy (Kopírovat)] nebo tlačítko  (KOPÍROVAT) na ovládacím panelu.
- 2 Vložte dokument do automatického podavače dokumentů, nebo jej položte na snímací sklo.
- 3 Počet kopií zadejte prostřednictvím numerické klávesnice nebo číselných tlačítek.



- Počet kopií můžete nastavit na 1 až 999.
- Pokud zadáte nesprávnou hodnotu, stiskněte  tlačítko (SMAZAT) a poté zadejte správnou hodnotu.

- 4 Stiskněte tlačítko  (SPUSTIT).



-  Třídění jednotlivých sad v pořadí stránek (Třídění) (Pokročilý návod)

Popisy obrazovek pro kopírování

- Názvy a funkce položek na obrazovce ke kopírování

Názvy a funkce položek na obrazovce ke kopírování

- Karta [Kopírovat]

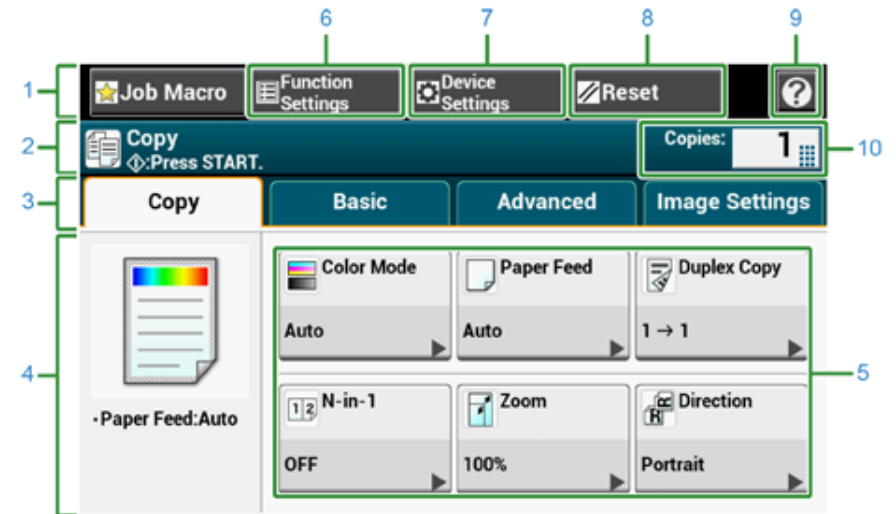

	Položka	Popis
1	Stálá tlačítka	Zobrazuje tlačítka, která se na obrazovce vyskytují neustále.
2	Oblast názvu a průvodce používáním	Zobrazuje název aktuální obrazovky a poskytuje informace k možným operacím.
3	Štítky karet	Zobrazuje štítky pro karty. Pro přepínání mezi kartami stiskněte příslušný štítek.
4	Hlavní oblast	Zobrazuje náhled kopie výstupu, který vznikne s aktuálními nastaveními.
5	Klávesové zkratky	Zobrazuje tlačítka zkratk pro používání určitých funkcí kopírování. Na obrazovce je uvedeno výchozí tovární nastavení. Klávesové zkratky na obrazovce je možno přizpůsobit tak, aby vyhovovaly vašim potřebám. Další informace naleznete v části Jak si přizpůsobit dotykový panel (Pokročilý návod).
6	Nastavení funkcí	Zobrazuje aktuální nastavení. Nastavení některých funkcí lze změnit.
7	Nastavení zařízení	Specifikuje různá nastavení, například nastavení správce.
8	Resetovat	Obnoví výchozí nastavení aktuální úlohy kopírování.
9		Zobrazí témata nápovědy.

	Položka	Popis
10	Kopii	Udává počet kopií k vytvoření.

• Karta [Základní]

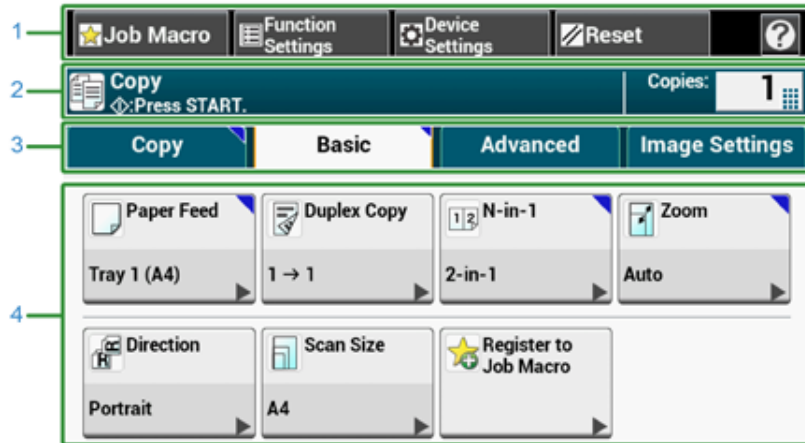

	Položka	Popis
1	Podávání papíru	Určuje zásobník k vložení kopírovacího papíru.
2	Oboustranná kopie	Vytvoří kopii na obě strany papíru.
3	N-v-1	Sloučí více stran na jeden list papíru.
4	Měřítka	Určuje měřítko pro vytváření zvětšených a zmenšených kopií.
5	Směr	Určuje orientaci podle dokumentu, Horní okraj nahore nebo Horní okraj vlevo.
6	Velikost skenu	Určuje rozměr výsledného souboru podle velikosti dokumentu.
7	Registrovat k Makru úlohy	Zaregistruje aktuální nastavení k makru úlohy.

• Karta [Pokročilý]

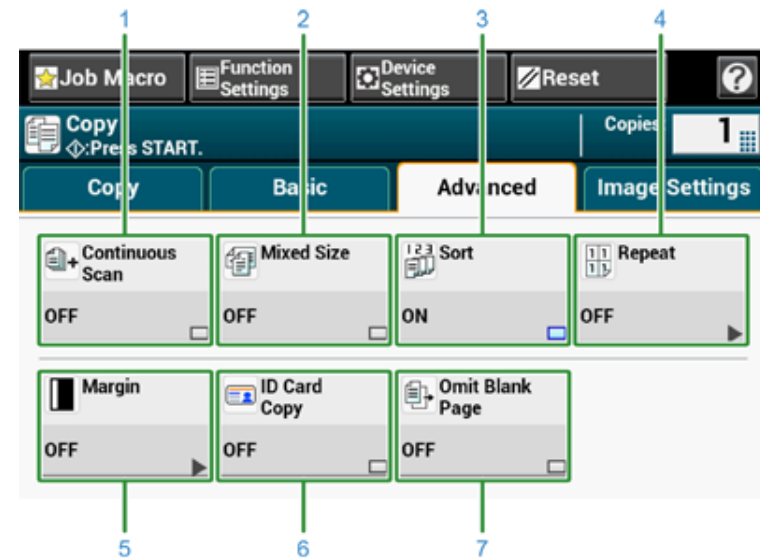

	Položka	Popis
1	Plynulé skenování	Naskenuje několik sad dokumentů v rámci jediné úlohy kopírování.
2	Smíšené rozměry	Naskenuje více dokumentů o stejné šířce a rozdílné délce v automatickém podavači, které pak budou zkopírovány na papíry příslušných formátů.
3	Třídění	Seřadí několik sad kopií ve stejném pořadí stránek jako v dokumentu.
4	Opakovat	Opakovaně zkopíruje stejný dokument na jednu stranu listu papíru (2/4/8 krát).
5	Okraj	Určuje horní, dolní, pravý nebo levý vytištěné kopie.
6	Kopie ID karty	Zkopíruje obě strany ID karty, například řidičského průkazu, na jednu stranu jediného listu papíru.
7	Přeskočit prázdnou stránku	Při kopírování přeskakuje prázdné stránky.

• Karta [Nastavení obrazu]

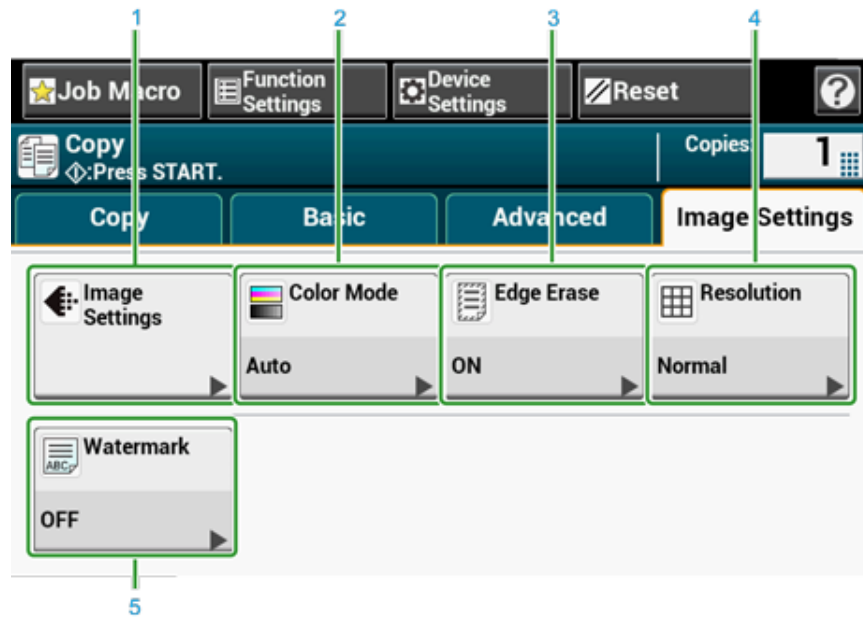

	Položka	Popis
1	Nastavení obrazu	Specifikuje následující nastavení obrazu: Typ dokumentu, Odstranění pozadí, Odstranění průsvitnosti, Sytost, Kontrast, Odstín, Nasycení a RGB.
2	Režim barev	Specifikuje nastavení režimu barev pro kopírování dokumentu.
3	Výmaz hrany	Odstraňuje černý stín, který se může objevit kolem okrajů skenovaného obrazu, například při skenování knihy.
4	Rozlišení	Stanoví rozlišení při skenování dokumentu.
5	Vodotisk	Při kopírování razítkuje text.

• Obrazovka [Nastavení funkcí]

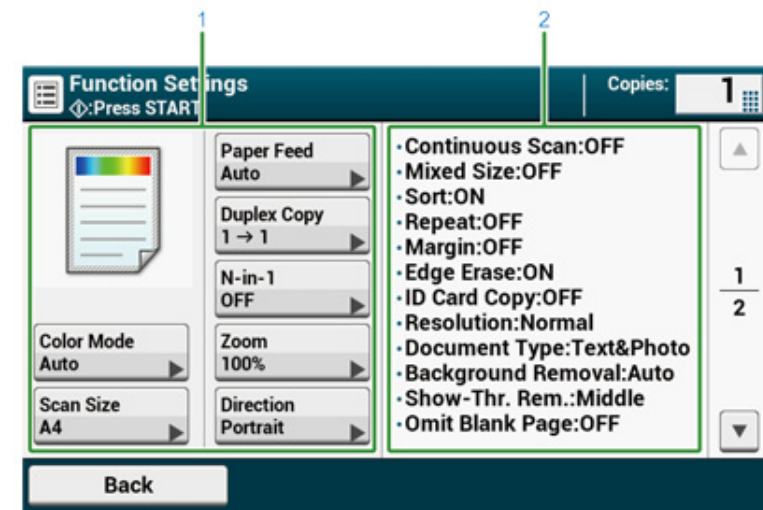

	Položka	Popis
1	Oblast zobrazení nastavení 1	Zobrazí aktuální nastavení zobrazovaných položek.
2	Oblast zobrazení nastavení 2	Zobrazí seznam nastavení, která nejdu zobrazena v oblasti nastavení zobrazení 1.

5

Skenování

Odesílání naskenovaných dat jako přílohy e-mailu

Ukládání naskenovaných dat do sdílené složky

Zrušení skenování

Popisy obrazovek pro skenování

Odesílání naskenovaných dat jako přílohy e-mailu

V této části se dozvíte, jak naskenovaná data odeslat jako přílohu k e-mailu.

- Před použitím funkce skenování do e-mailu
- Zadání e-mailové adresy pro odeslání E-mailu

Před použitím funkce skenování do e-mailu

Je-li přístroj nastaven v nabídce [Easy Setup (Jednoduché nastavení)] > [E-mail Setting (Nastavení e-mailu)], před použitím funkce skenovat do e-mailu toto nastavení přeskočte. Nejsou-li tyto informace nastaveny, nastavte je následujícím postupem.

- 1 Informace, související s k E-mailem, zkontrolujte podle kroků v "Kontrola informací o nastavení".
- 2 Na dotykovém panelu stiskněte [Device Settings (Nastavení zařízení)].
- 3 Stiskněte tlačítko [Easy Setup (Jednoduché nastavení)].
- 4 Zadejte jméno správce a heslo a potom stiskněte [OK (OK)].



Výchozí jméno a heslo správce jsou "admin" a "999999", v tomto pořadí. Pokud bylo po instalaci přístroje heslo správce změněno, zadejte aktualizované heslo.

- 5 Pro zobrazení položky [E-mail Setting (Nastavení e-mailu)] opakovaně stiskněte položku [Skip>> (Přeskočit>>)].
- 6 Klikněte na možnost [Next (Další)].
- 7 Podle pokynů na obrazovce zadejte informace, zaškrtnuté v kroku 1.



[Nastavení e-mailu \(Pokročilý návod\)](#)

Zadání e-mailové adresy pro odeslání E-mailu

- 1 Na dotykovém panelu stiskněte [Scan (Skenovat)] nebo tlačítko  (SKENOVAT) na ovládacím panelu.
- 2 Vložte dokument do automatického podavače dokumentů, nebo jej položte na snímací sklo.
- 3 Stiskněte [Skenovat do e-mailu].

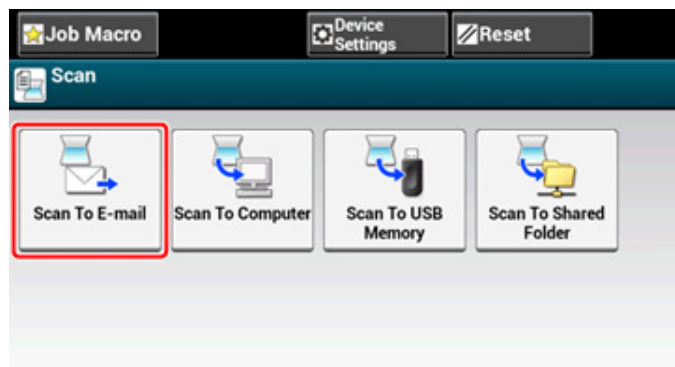

Je-li řízení přístupu povoleno a e-mailová adresa uživatele, který je v současné době přihlášen, je registrována, je e-mailová adresa uživatele automaticky zadána do pole [To (Komu)].

- 4 Zkontrolujte, zda že je vybrána karta [Skenovat do e-mailu].
Možnost [Kopie] nebo [Skrytá kopie] vyberete opakovaným stiskem tlačítka [Komu].

- 5 Stiskněte [Manual Input (Ruční zadání)].

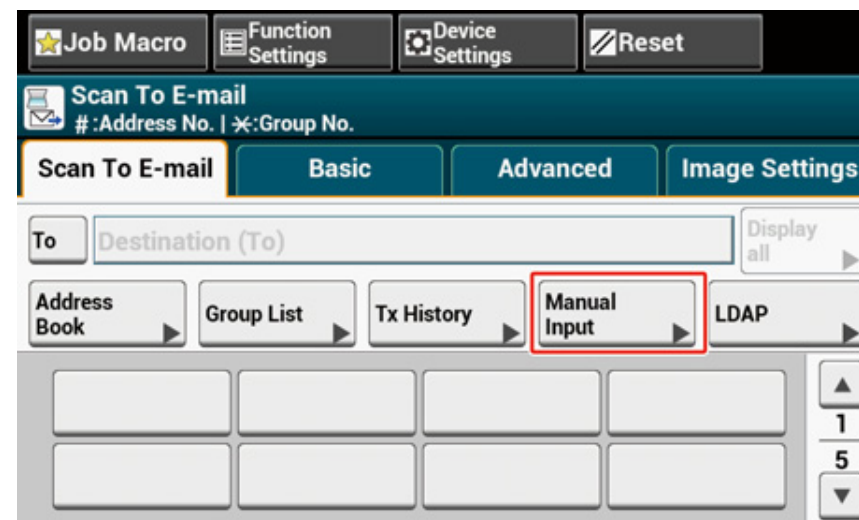

- 6 Zadejte e-mailovou adresu.
Můžete zadat až 80 znaků.



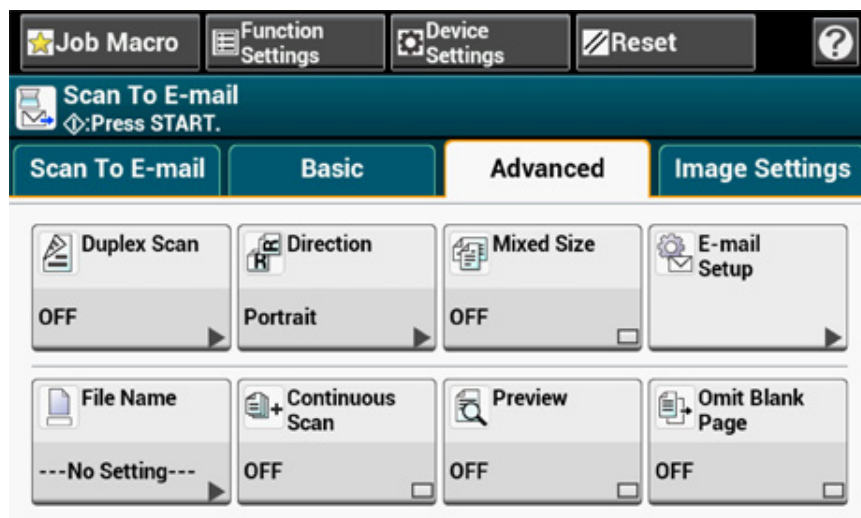

7 Je-li to nutné, proveďte nastavení skenování.



8 Stiskněte [OK (OK)].

9 Stiskněte tlačítko  (START).



-  Zadání cílového umístění z adresáře nebo ze seznamu skupin (Pokročilý návod)
-  Zadání cílového umístění s použitím Tlačítka jedním dotykem (Pokročilý návod)
-  Zadání cílového umístění prohledáváním serveru LDAP (Pokročilý návod)

Ukládání naskenovaných dat do sdílené složky

V této kapitole se dozvíte, jak naskenovaná data ukládat do sdílené složky v síti.

- Vytvoření sdíleného adresáře v počítači
- Registrace cíle (profilu)
- Použití funkce skenování do sdílené složky

Vytvoření sdíleného adresáře v počítači



Pokud v následujících krocích vytvoříte sdílenou složku, mohou ke sdílené složce přistupovat všichni uživatelé, jejichž účty jsou v počítači nastaveny.

Vytvořte sdílenou složku v počítači, ve kterém je naskenovaný dokument uložen.

- 1 Na hlavním panelu systému Windows klikněte na [Start (Start)], pravým tlačítkem klikněte myši na [Computer (Počítač)] a potom na [Properties (Vlastnosti)].
- 2 Zkontrolujte název [Computer Name (Název počítače)].
Potřebujete jméno počítače zadané při registraci cíle do přístroje. Zapište si to.
- 3 Zavřete okno.
- 4 V počítači vytvořte složku, do které se ukládají dokumenty.
- 5 Pravým tlačítkem klikněte na vytvořenou složku a potom klikněte na [Properties (Vlastnosti)].
- 6 Klikněte na kartu [Sharing (Sdílení)] a potom na položku [Advanced Sharing (Pokročilé sdílení)].
- 7 Zaškrtněte políčko [Share this folder (Sdílet tuto složku)] a potom na položku [Permissions (Oprávnění)].
- 8 Zaškrtněte políčko [Allow (Povolit)] možnosti [Change (Změnit)] v části [Permissions for Everyone (Oprávnění pro všechny)], a klikněte na tlačítko [OK (OK)].
- 9 Klikněte na [OK (OK)].

Registrace cíle (profilu)

Vytvořte sdílenou složku a zaregistrujte ji do přístroje jako cíl.

Je možno zaregistrovat až 50 profilů.

- 1 Na dotykovém panelu stiskněte tlačítko [Nastavení zařízení].
- 2 Stiskněte tlačítko [Profil].

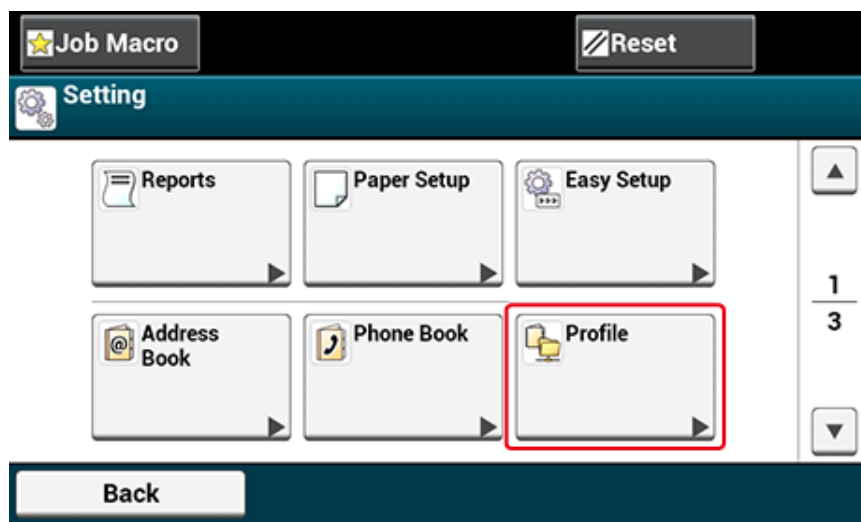

- 3 Vyberte číslo a poté stiskněte tlačítko [Registrovat].
- 4 Zadejte název profilu a poté stiskněte tlačítko [Další].
- 5 Zvolte nastavení a stiskněte tlačítko [Další].
- 6 Zadejte hodnoty cílového počítače pro přenos a název sdílené složky v "`\\název cílového počítače pro přenos \název sdílené složky`" formát.
Příklad: `\\PC1\sdílet`



- Není-li server DNS v síti, nelze zadat počítač s názvem počítače (název cílového počítače pro přenos). V takovém případě použijte pro nastavení IP adresu počítače.

Příklad: `\\192.168.0.3\sdílet`

- 7 Klikněte na možnost [Další].
- 8 Jsou-li u sdílených složek nastavena přístupová práva, zadejte v položkách [Uživatelské jméno] a [Heslo] své uživatelské jméno a heslo.



- Pokud se provádí správa domény, zadejte "Uživatelské jméno@ název domény".
- Pokud se provádí správa domény a nelze navázat spojení ani po zadání "uživatelského jména@název domény", odstraňte "@název domény".
- Také se přihlaste k webové stránce přístroje, vyberte položku [Nastavení správce] > [Nabídka sítě] a poté nastavte název domény NetBIOS v [Název pracovní skupiny] v [NBT].
 - Pro název domény se obraťte se na správce sítě.

- 9 Stiskněte [Close (Zavřít)].
- 10 V případě potřeby nastavte i další položky.
- 11 Stiskněte [OK].

Použití funkce skenování do sdílené složky

Naskenovaná data jsou převedena do souboru PDF, JPEG, TIFF nebo XPS, a odeslána do sdílené složky. Ve výchozím nastavení od výrobce je nastaven formát PDF.

Před použitím funkce Skenovat do sdílené složky připojte zařízení k síti a v počítači vytvořte sdílenou složku.

 Připojení kabelu LAN/kabelu USB

 Vytvoření sdíleného adresáře v počítači



Následující postup používá výchozí nastavení z výroby.

- 1 Na dotykovém panelu stiskněte [Scan (Skenovat)] nebo tlačítko  (SKENOVAT) na ovládacím panelu.
- 2 Vložte dokument do automatického podavače dokumentů, nebo jej položte na snímací sklo.
- 3 Stiskněte tlačítko [Skenovat do sdíleného adresáře]
- 4 Stiskněte tlačítko [Vybrat profil].
Pokud se profil nezobrazí, zkontrolujte nastavení skenování do sdílené složky.

 Vytvoření sdíleného adresáře v počítači

- 5 Vyberte profil.



Pro náhled naskenovaného obrázku stiskněte možnost [Preview (Náhled)] na kartě [Advanced (Pokročilé)].

- 6 Je-li to nutné, proveďte nastavení skenování.
- 7 Stiskněte tlačítko  (SPUSTIT).

Zrušení skenování

Během doby, kdy se zobrazuje zpráva informující o tom, že probíhá skenování, můžete skenování zrušit.

- 1 Na ovládacím panelu stiskněte tlačítko  (STOP).



Popisy obrazovek pro skenování

Tato část popisuje položky na obrazovce.

- Obrazovka Skenování do e-mailu
- Obrazovka Skenování do sdílené složky

Obrazovka Skenování do e-mailu

- Karta [Scan To E-mail (Skenování do e-mailu)]

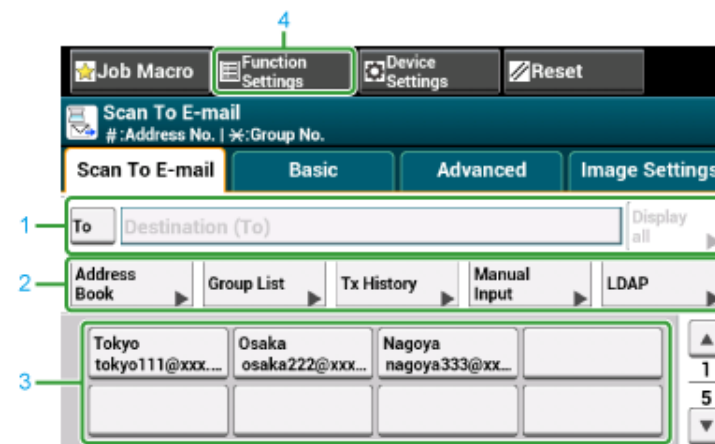

	Položka	Popis
1	Cílové místo	Vyberte e-mailovou adresu umístění. Na tomto místě se zobrazí vybraná e-mailová adresa. Pokud je zadáno alespoň 1 umístění, můžete stiskem [Zobrazit vše] upravit, přidat nebo vymazat umístění.
2	Klávesové zkratky	Zobrazí funkční tlačítka určená pro použití některých funkcí skenování. Na obrazovce je uvedeno výchozí tovární nastavení. Klávesové zkratky na obrazovce je možno přizpůsobit tak, aby vyhovovaly vašim potřebám. Další informace naleznete v části Jak si přizpůsobit dotykový panel (Pokročilý návod).
3	Tlačítka zkrácené volby	Zobrazí umístění přiřazená tlačítkům zkrácené volby. Stisknutím tlačítka přidejte umístění.
4	Nastavení funkcí	Zobrazuje aktuální nastavení. Nastavení některých funkcí lze změnit.

• Karta [Basic (Základní)]

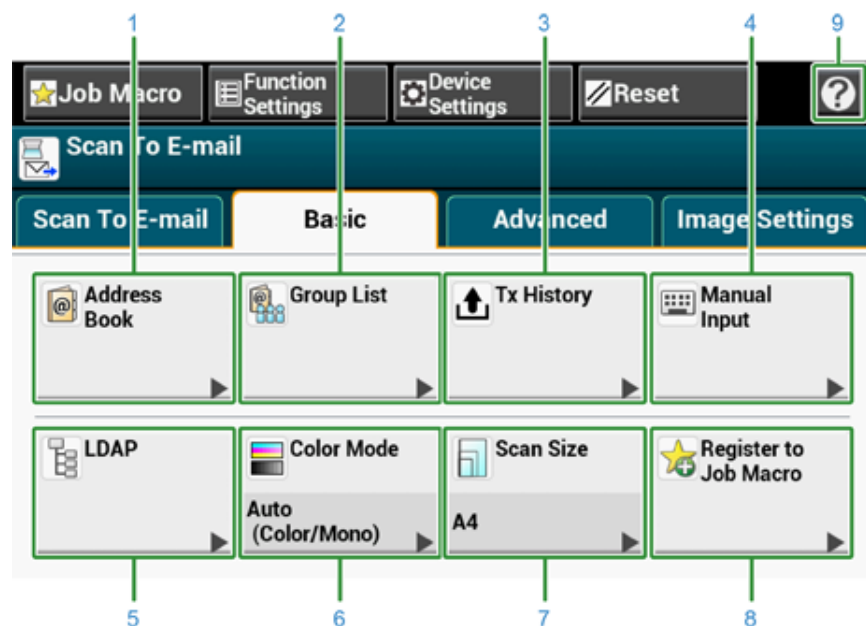

	Položka	Popis
1	Adresář	Zobrazuje e-mailové adresy, zaregistrované v adresáři. Vyberte některou e-mailovou adresu z adresáře jako umístění.
2	Seznam skupin	Zobrazuje seznam skupin, ve kterých jsou registrovány e-mailové adresy. Ze seznamu skupin vyberte skupinu jako umístění.
3	Historie Tx	Zobrazí historii odesílání. Vyberte cílové umístění z historie odesílání.
4	Manuální zadání	Zadejte e-mailovou adresu ručně a použijte ji jako umístění.
5	LDAP	Vyhledávejte e-mailovou adresu ze serveru LDAP a použijte ji jako umístění. Vyhledávací metody jsou dvě: Jednoduché vyhledávání a pokročilé vyhledávání.
6	Barevný režim	Nastavení barevného režimu při skenování dokumentu.
7	Velikost skenu	Určuje velikost skenování při skenování dokumentu.
8	Registrovat k Makru úlohy	Zaregistruje aktuální nastavení k makru úlohy.
9		Zobrazí témata nápovědy.

• Karta [Advanced (Pokročilý)]

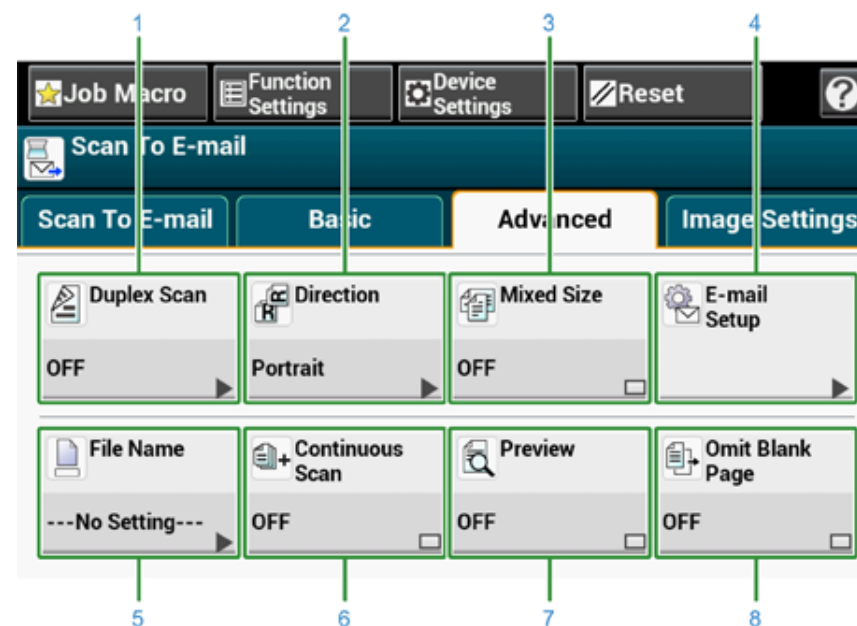

	Položka	Popis
1	Oboustranné skenování	Určuje oboustranné skenování. Tuto funkci nastavte, pokud skenujete obě strany dokumentu.
2	Směr	Určuje orientaci obrazů.
3	Smišené rozměry	Skenovat dokumenty různých velikostí.
4	Nastavení e-mailu	Určuje cílovou e-mailovou adresu pro odpovědi. Pokud příjemce odpoví na přijatý e-mail, odpověď je poté odeslána na zde zadanou e-mailovou adresu. Určuje předmět e-mailu. Určuje tělo e-mailu.
5	Název souboru	Určuje název souboru skenovaného dokumentu. Není-li uvedeno, bude soubor pojmenován podle výchozího továrního nastavení.
6	Plynulé skenování	Slouží ke skenování několika dokumentů v rámci jedné úlohy.
7	Náhled	Určuje, zda zobrazit náhled naskenovaných obrazů.
8	Přeskočit prázdnou stránku	Při skenování přeskakuje prázdné stránky.

- Karta [Image Settings (Nastavení obrazu)]

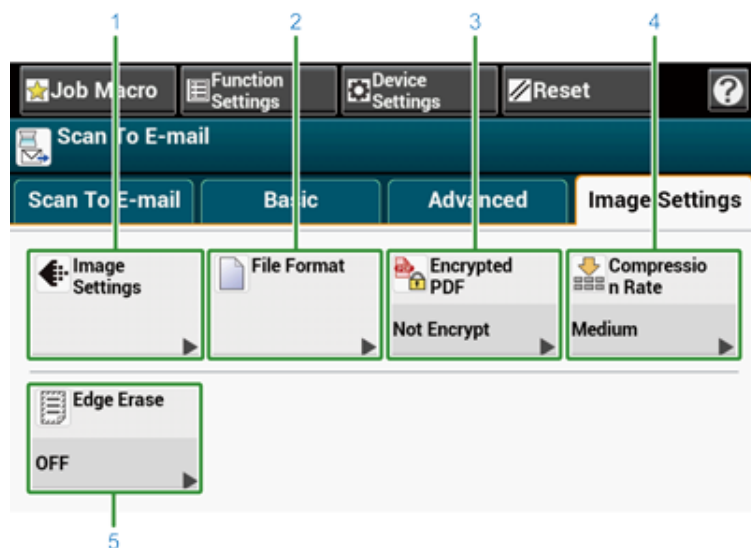

	Položka	Popis
1	Nastavení obrazu	Určuje následující parametry nastavení obrazu: hustota, typ dokumentu, rozlišení, odstranění pozadí, odstranění průsvitnosti, kontrast, odstín, sytost a RGB.
2	Formát souboru	Určuje formát souboru skenovaného dokumentu.
3	Šifrované PDF	Vytvoří zašifrovaný (heslem chráněný) soubor. Tato možnost je dostupná, pouze pokud je formát souboru nastaven na PDF nebo HC-PDF.
4	Kompresní poměr	Určuje stupeň komprese naskenovaného souboru.
5	Výmaz hrany	Odstraní černý stín, který se může objevit kolem okrajů skenovaného dokumentu, například při skenování knihy.

- [Function Settings (Nastavení funkcí)] > Karta [Destination (Umístění)]

Přidání, úprava nebo odstranění umístění, kam se má dokument odeslat.

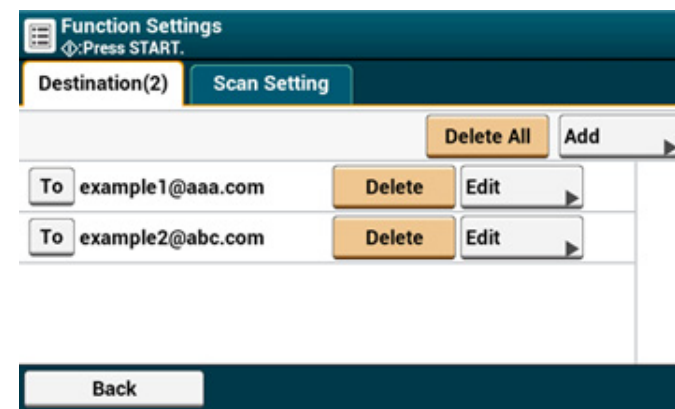

- [Function Settings (Nastavení funkcí)] > Karta [Scan Settings (Nastavení skenování)]

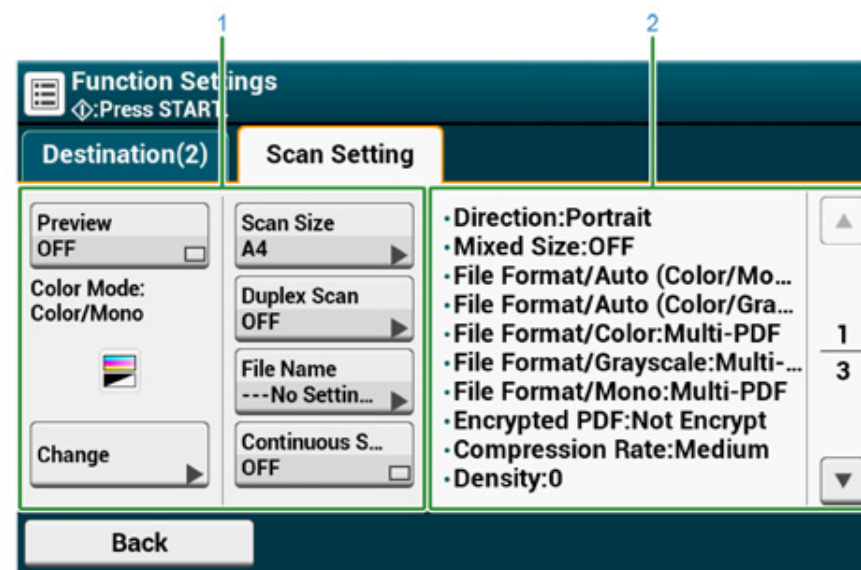



	Položka	Popis
1	Oblast zobrazení nastavení 1	Zobrazí aktuální nastavení zobrazovaných položek.

	Položka	Popis
2	Oblast zobrazení nastavení 2	Zobrazí seznam nastavení, která se nenastavují položkami zobrazenými v oblasti zobrazení nastavení 1.

Obrazovka Skenování do sdílené složky

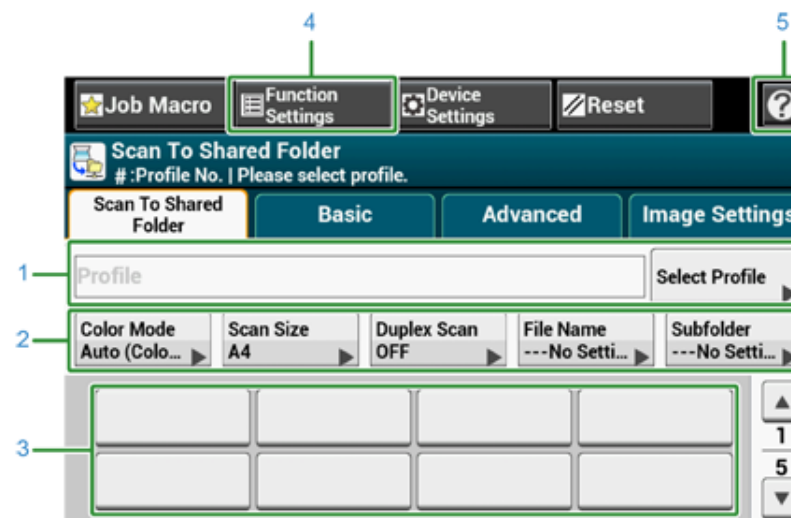
• Karta [Scan To Shared Folder (Skenování do sdíleného adresáře)]



	Položka	Popis
1	Oblast profilu	Z nabídky [Vybrat profil] vyberte cílový profil. Na tomto místě se zobrazí vybraný profil.
2	Klávesové zkratky	Zobrazí funkční tlačítka určená pro použití některých funkcí skenování. Na obrazovce je uvedeno výchozí tovární nastavení. Nastavení lze změnit pomocí funkce nastavení správce.
3	Tlačítka zkrácené volby	Zobrazí umístění přiřazená tlačítkům zkrácené volby. Stisknutím tlačítka přidejte umístění.
4	Nastavení funkcí	Zobrazuje aktuální nastavení. Nastavení některých funkcí lze změnit.
5		Zobrazí témata nápovědy.

• Karta [Basic (Základní)]

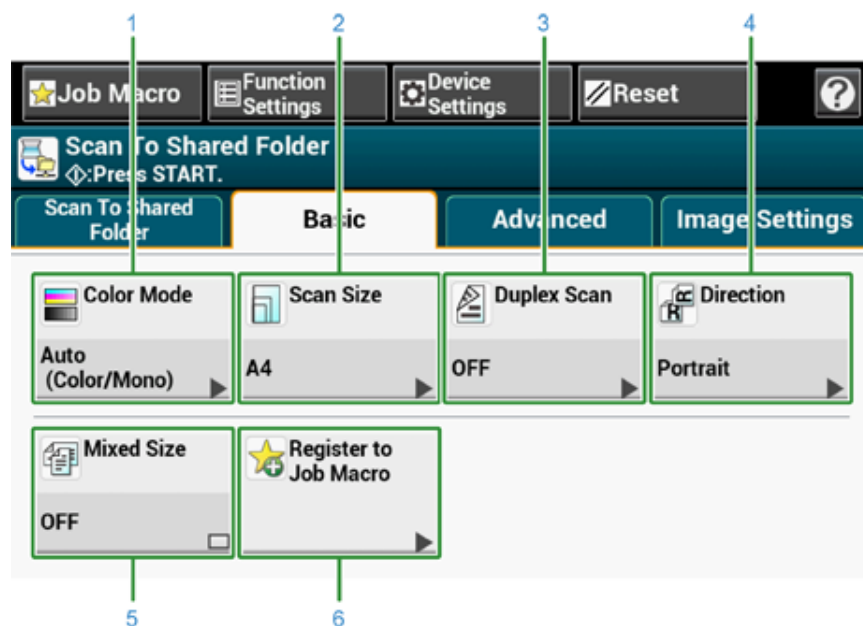

	Položka	Popis
1	Barevný režim	Nastavení barevného režimu při skenování dokumentu.
2	Velikost skenu	Určuje velikost skenování při skenování dokumentu.
3	Oboustranné skenování	Určuje oboustranné skenování. Tuto funkci nastavte, pokud skenujete obě strany dokumentu.
4	Směr	Určuje orientaci obrazů.
5	Smišené rozměry	Skenovat dokumenty různých velikostí.
6	Makro úlohy	Zaregistruje aktuální nastavení k makru úlohy.

• Karta [Advanced (Pokročilé)]

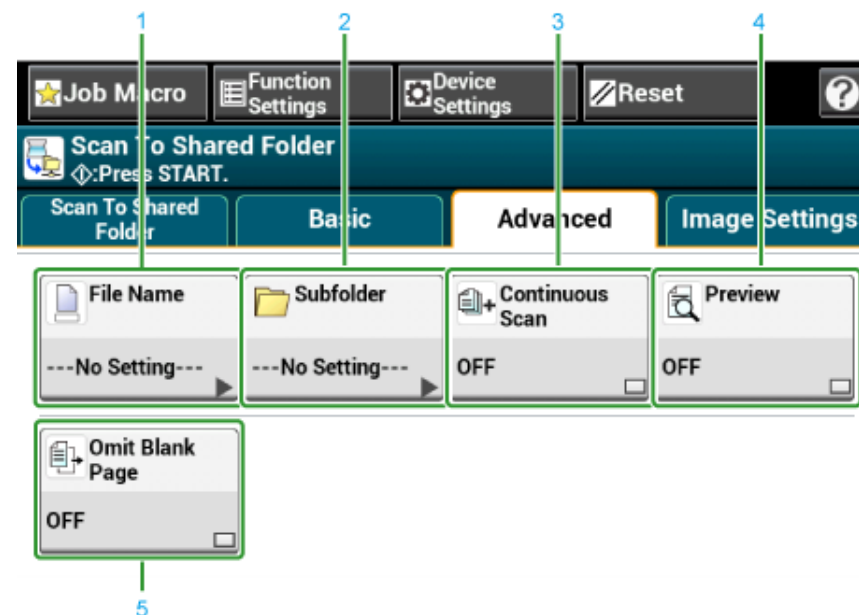

	Položka	Popis
1	Název souboru	Určuje název souboru skenovaného dokumentu. Není-li uvedeno, bude soubor pojmenován podle výchozího továrního nastavení.
2	Podsložka	Určuje podsložku, do níž se má uložit naskenovaný dokument. Není-li zadáno, uloží se naskenovaná data do kořenové složky.
3	Plynulé skenování	Slouží ke skenování několika dokumentů v rámci jedné úlohy.
4	Náhled	Určuje, zda zobrazit náhled naskenovaných obrazů.
5	Přeskočit prázdnou stránku	Při skenování přeskakuje prázdné stránky.

- Karta [Image Settings (Nastavení obrazu)]

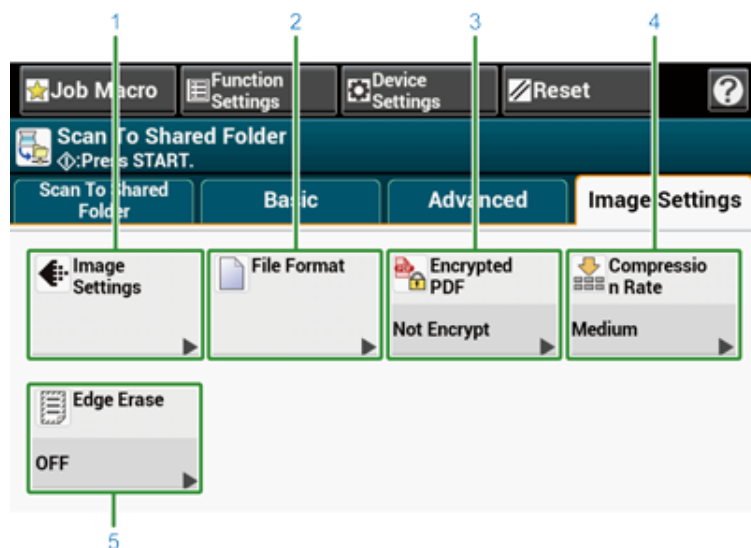

	Položka	Popis
1	Nastavení obrazu	Specifikuje následující nastavení obrazu: Hustota, typ dokumentu, rozlišení, odstranění pozadí, odstranění průsvitnosti, kontrast, odstín, sytost a RGB
2	Formát souboru	Určuje formát souboru skenovaného dokumentu.
3	Šifrované PDF	Vytvoří zašifrovaný (heslem chráněný) soubor. Tato možnost je dostupná, pouze pokud je formát souboru nastaven na PDF nebo HC-PDF.
4	Kompresní poměr	Určuje stupeň komprese naskenovaného souboru.
5	Výmaz hrany	Odstraní černý stín, který se může objevit kolem okrajů skenovaného dokumentu, například při skenování knihy.

- [Function Settings (Nastavení funkcí)] > Karta [Profile (Profil)]

Odstranění vybraného profilu na kartě [Profil].

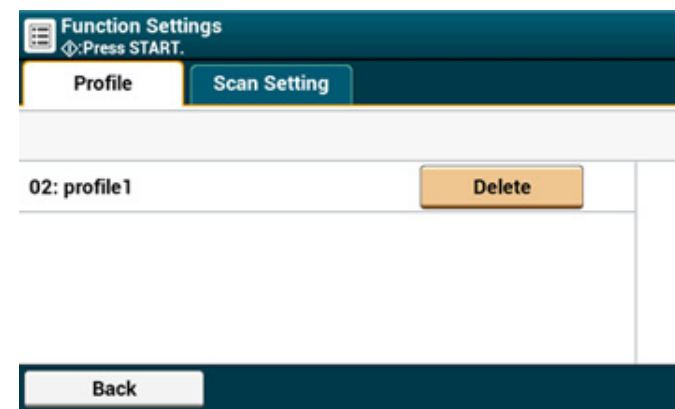

- [Function Settings (Nastavení funkcí)] > Karta [Scan Settings (Nastavení skenování)]

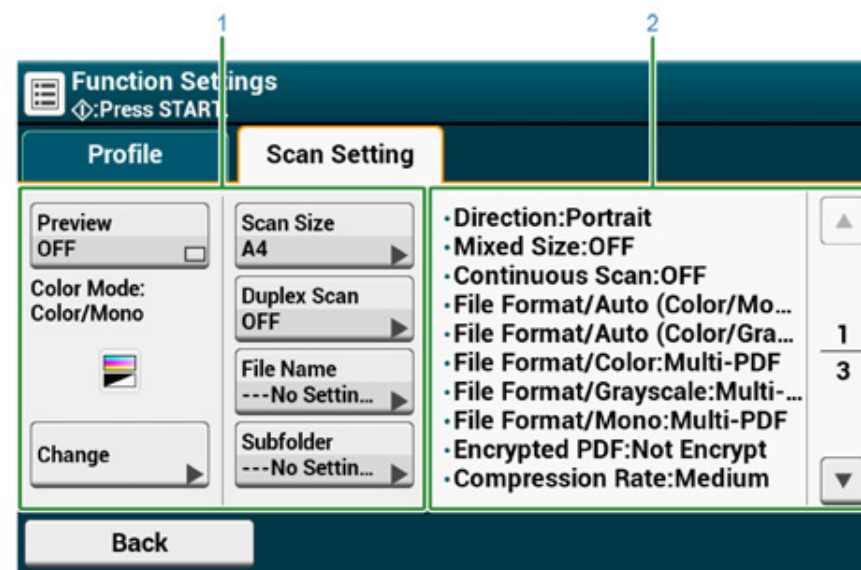

	Položka	Popis
1	Oblast zobrazení nastavení 1	Zobrazí aktuální nastavení zobrazovaných položek.

	Položka	Popis
2	Oblast zobrazení nastavení 2	Zobrazí seznam nastavení, která se nenastavují položkami zobrazenými v oblasti zobrazení nastavení 1.

6

Tisk

Tisk z počítače (Windows)

Tisk z počítače (Mac OS X)

Zrušení tiskové úlohy

O obrazovkách a funkcích jednotlivých ovladačů tiskárny

Názvy a funkce položek na obrazovce k tisku

Jako příklady jsou používány aplikace „WordPad“ pro Windows a „TextEdit“ pro Mac OS X. V závislosti na aplikaci se mohou obrazovky a kroky lišit.

Tisk z počítače (Windows)

- Ovladač tiskárny PCL pro Windows
- Ovladač tiskárny PS pro Windows

Ovladač tiskárny PCL pro Windows

- 1 Otevřete soubor, který se bude tisknout.
- 2 Zvolte volbu [Tisk] v nabídce [Soubor].
- 3 Zvolte ovladač tiskárny.

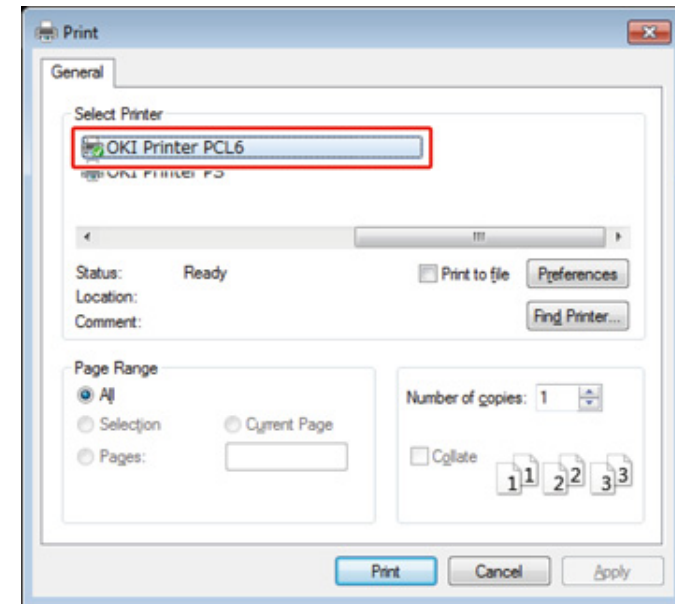

- 4 Klikněte na položku [Předvolby].

5 Nastavení na každé kartě změňte tak, aby vyhovovala vašim potřebám.

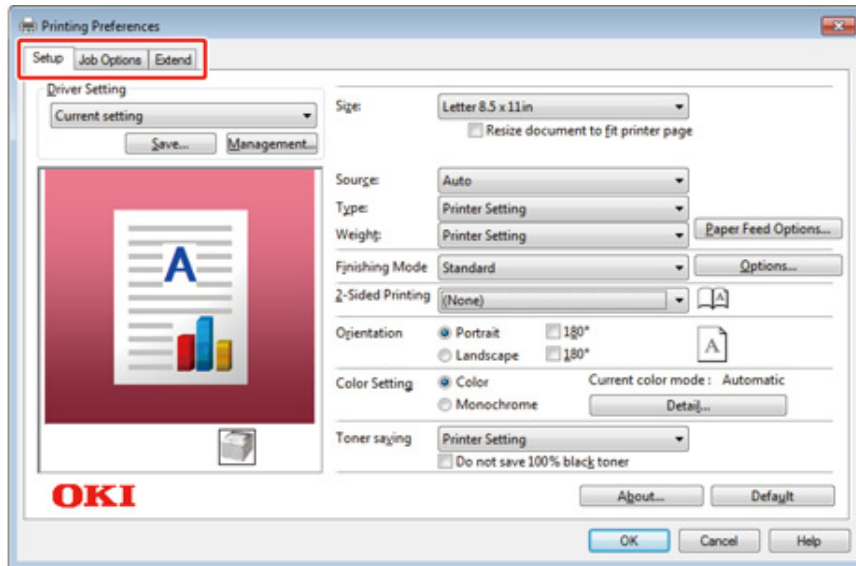

6 Klikněte na tlačítko [OK].

7 Klikněte na volbu [Tisk] na obrazovce [Tisk].

Ovladač tiskárny PS pro Windows

1 Otevřete soubor, který se bude tisknout.

2 Zvolte volbu [Tisk] v nabídce [Soubor].

3 Zvolte ovladač tiskárny PS.

4 Klikněte na položku [Předvolby].

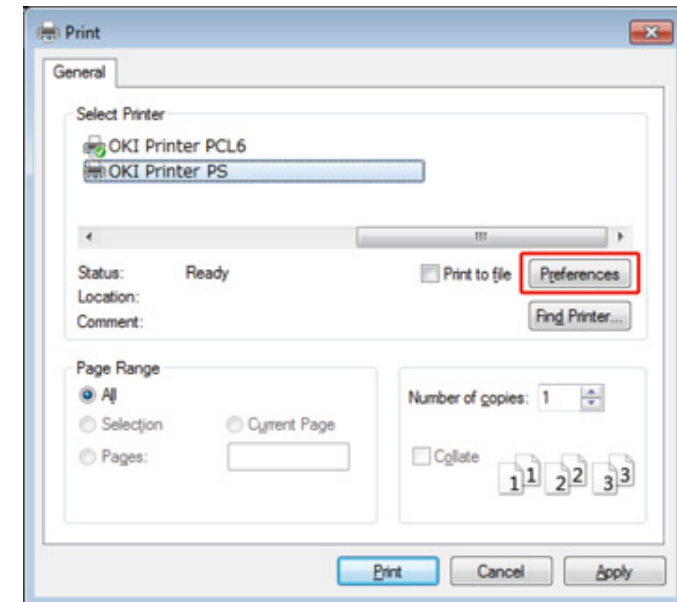

5 Nastavení na každé kartě změňte tak, aby vyhovovala vašim potřebám.

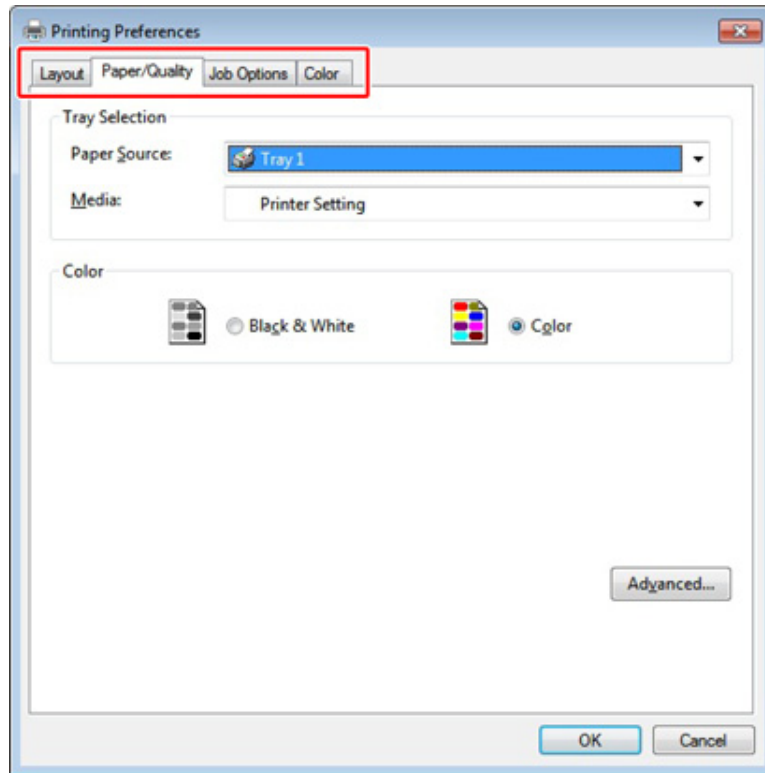

6 Klikněte na položku [OK (OK)].

7 Klikněte na volbu [Tisk] na obrazovce [Tisk].

Tisk z počítače (Mac OS X)

- Pro operační systém Mac OS X

Pro operační systém Mac OS X

V ovladači tiskárny můžete vybrat velikost papíru, zásobník papíru, gramáž papíru a typ papíru.

- 1 Otevřete soubor, který se bude tisknout.
- 2 Zvolte volbu [Tisk] v nabídce [Soubor].

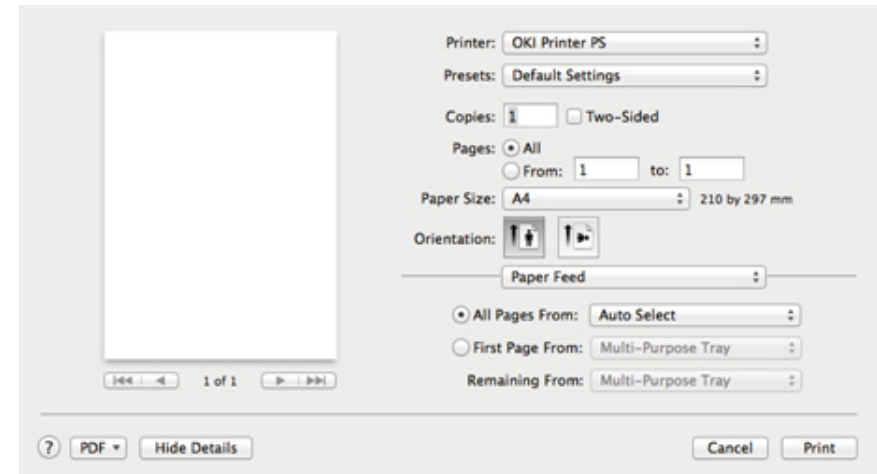

- 3 Z nabídky [Printer (Tiskárna)] vyberte přístroj.
- 4 Z nabídky [Paper Size (Formát papíru)] vyberte formát papíru.
- 5 Nastavení na každém panelu změňte tak, aby vyhovovala vašim potřebám.



Pokud údaje o nastavení nejsou v dialogovém okně tisku pro Mac OS X 10.8.5 až 10.11 zobrazeny, klikněte na položku [Show Details (Zobrazit podrobnosti)] ve spodní části dialogového okna.

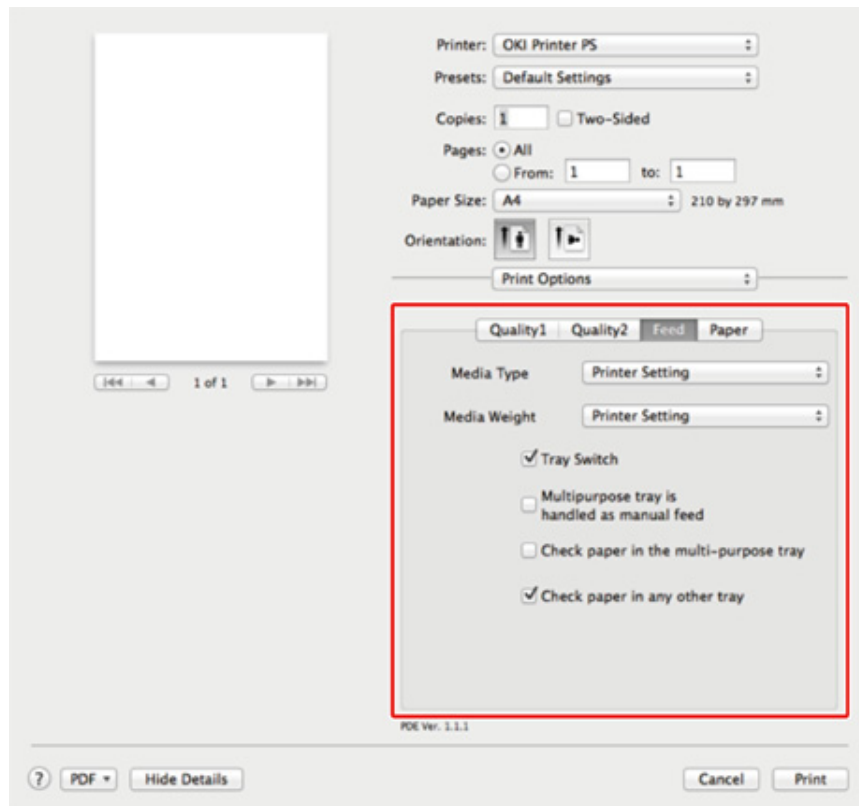

6 Klikněte na tlačítko [Tisk].

Zrušení tiskové úlohy

Pro zrušení tisku probíhající úlohy na ovládacím panelu stiskněte  (STOP).

Tiskovou úlohu můžete zrušit odstraněním úlohy ze seznamu úloh, zobrazeného na ovládacím panelu.



- Stránky, které již jsou připraveny k tisku na tomto zařízení, zrušit nelze.
- Pokud dotykový panel naznačuje, že tisk probíhá již dlouho, odstraňte tiskovou úlohu z počítače.

- 1 Stiskněte tlačítko  (STATUS) na ovládacím panelu.
- 2 Stiskněte kartu [Informace o zařízení].
- 3 Stiskněte tlačítko [Seznam úlohy].
- 4 Vyberte úlohu, kterou chcete odstranit, a stiskněte tlačítko [Odstranit].
- 5 Stiskněte tlačítko [Yes (Ano)] na obrazovce potvrzení.

O obrazkách a funkcích jednotlivých ovladačů tiskárny

Tato část popisuje obrazovky a funkce ovladačů tiskárny.

- Ovladač tiskárny PCL pro Windows
- Ovladač tiskárny PS pro Windows
- Ovladač tiskárny PS pro Mac OS X

Ovladač tiskárny PCL pro Windows

• Karta [Nastavení]

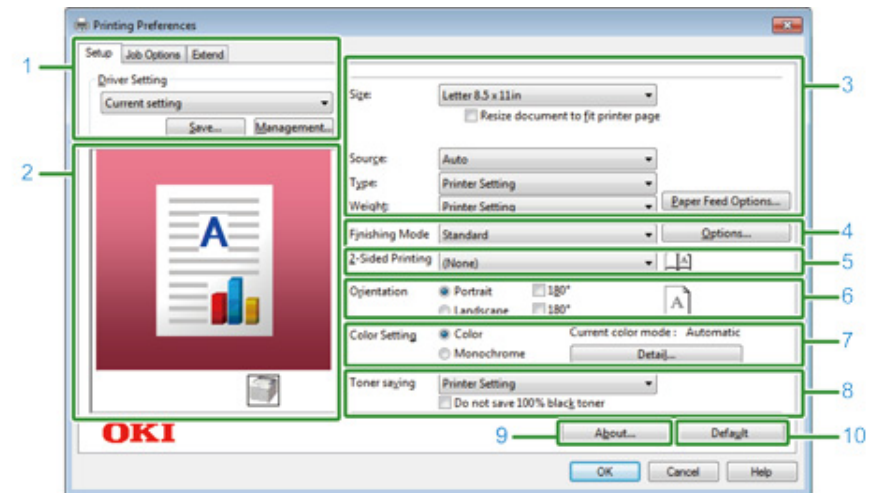

	Položka	Popis
1	Nastavení ovladače	Uloží vaše nastavení.
2	Rozvržení obrázku	Zobrazí vzorový obrázek pro nastavení rozložení.
3	Papír	Určuje velikost papíru, typ, gramáž, metodu podávání papíru a další nastavení.
4	Dokončovací režim	Ovládá tisk více stran, tisk brožury, tisk plakátu a další nastavení.
5	Oboustranný tisk (Duplex)	Ovládá toto nastavení, když chcete provést oboustranný tisk.
6	Orientace	Určuje orientaci tisku.
7	Režim barvy	Přepíná mezi barevným a černobílým tiskem.
8	Úspora toneru	Snižuje hustotu tisku za účelem úspory toneru.
9	O aplikaci	Zobrazí verzi ovladače tiskárny.
10	Výchozí	Obnoví výchozí nastavení na kartě.

- Karta [Volby úlohy]

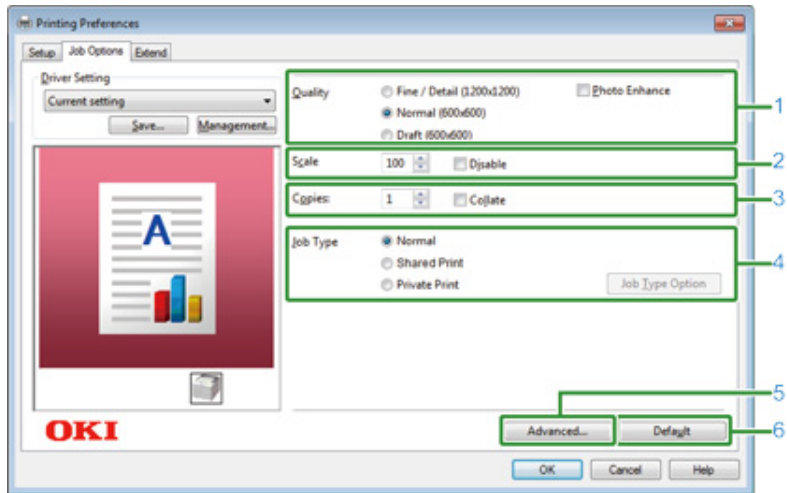

	Položka	Popis
1	Kvalita	Určuje rozlišení pro tisk.
2	Měřítko	Ovládá míru zvětšení/zmenšení pro tisk.
3	Kopie	Udává počet kopií k tisku.
4	Typ úlohy	Určuje typ tisku.
5	Pokročilé	Nastavuje další možnosti tisku.
6	Výchozí	Obnoví všechny hodnoty nastavení na kartě na jejich výchozí hodnoty nastavení.

- Karta [Rozšířit]

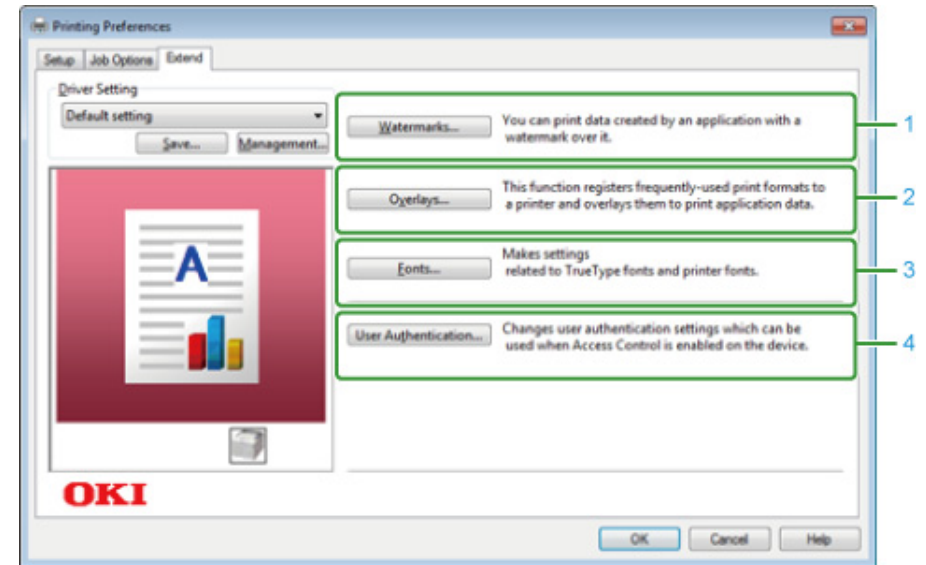

	Položka	Popis
1	Vodotisky	Používá se, když chcete tisknout vodotisk.
2	Překryvání	Nastaví při tisku tiskových formátů, které jsou v tiskárně předem registrovány jako překryvy.
3	Písma	Ovládá fonty TrueType a fonty tiskárny.
4	Ověření uživatele	Ovládá ověření uživatele.

Ovladač tiskárny PS pro Windows

• Karta [Rozvržení]

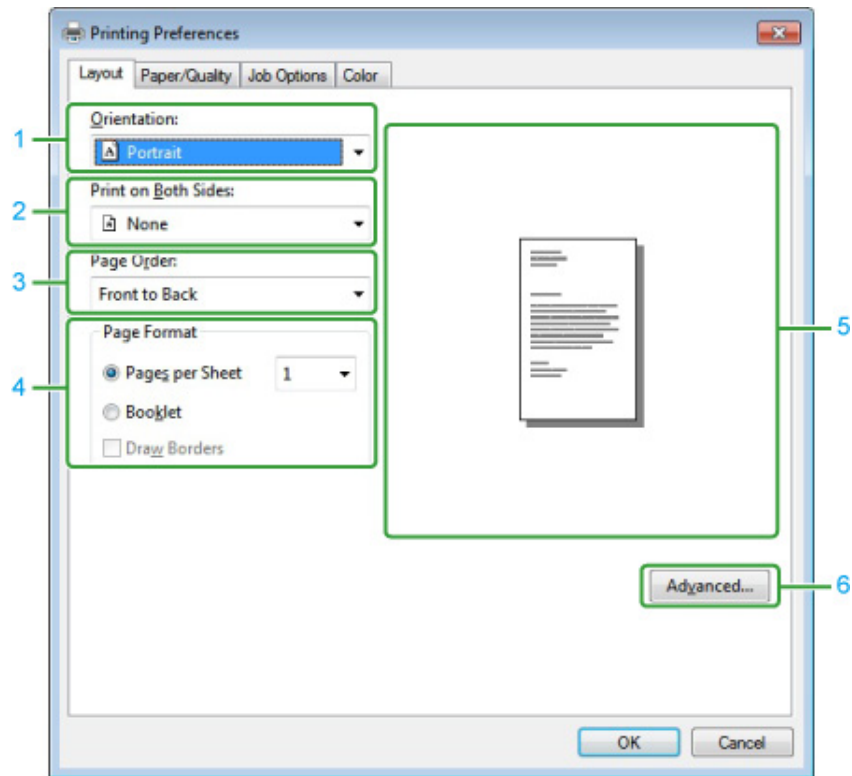

	Položka	Popis
1	Orientace	Určuje orientaci tisku.
2	Tisk na obě strany	Ovládá toto nastavení, když chcete provést oboustranný tisk.
3	Pořadí stran	Určuje pořadí stran k tisku.
4	Formát stránky	Vybírá počet stran, které se vytisknou na list papíru, a tisk brožury.
5	Rozvržení obrázku	Zobrazí vzorový obrázek pro nastavení rozložení.
6	Rozšířené	Umožňuje podrobně nastavovat kvalitu tisku a velikost papíru.

• Karta [Papír/Kvalita]

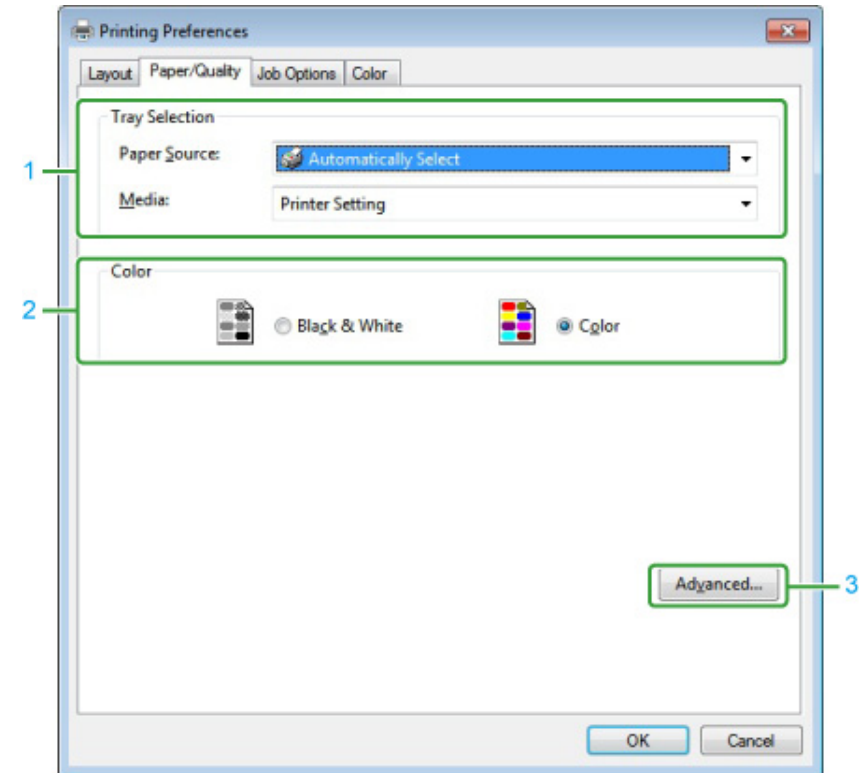

	Položka	Popis
1	Výběr zásobníku	Mění zásobník papíru.
2	Barva	Vyberte Barevný nebo Černobílý.
3	Rozšířené	Umožňuje podrobně nastavovat kvalitu tisku a velikost papíru.

• Karta [Volby úlohy]

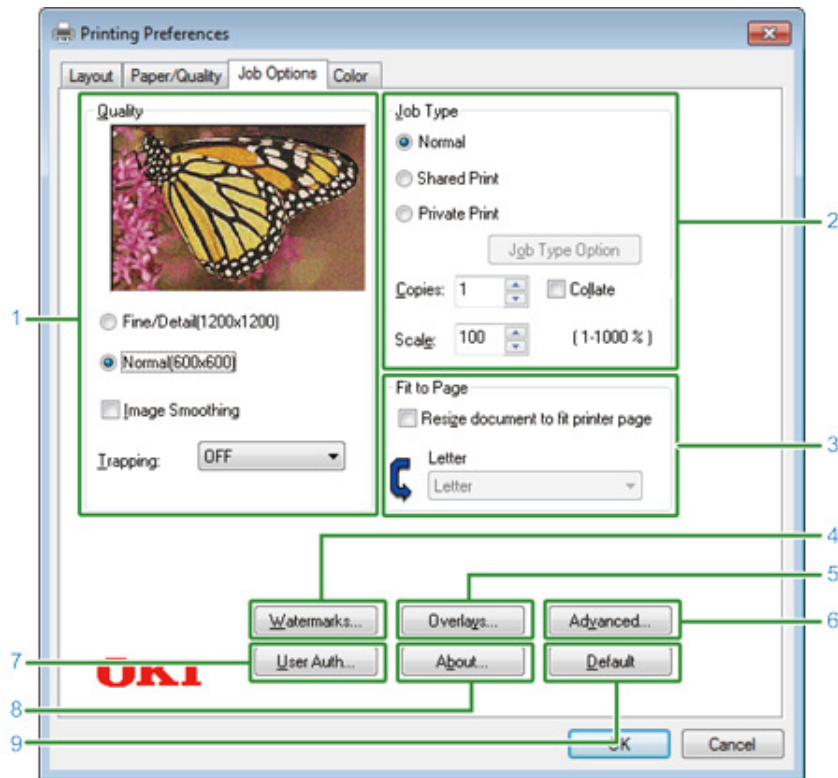

	Položka	Popis
1	Kvalita	Určuje rozlišení pro tisk. Pokud nastavíte [Úsporu toneru], sníží se za účelem úspory toneru hustota tisku.
2	Typ úlohy	Specifikuje typ úlohy a počet kopií k tisku. Možnost [Job Type Option (Možnosti Typu úlohy)] lze použít, je-li vybrána položka [Store to Shared (Uložit jako sdílenou úlohu)] nebo [Private Print (Soukromý tisk)]. Pokud vyberete zaškrťovací políčko [Collate (Snášení)], bude dokument o více stránách kopírován v celistvých jednotkách.
3	Přizpůsobit na stránku	Pokud vyberete zaškrťovací políčko [Přizpůsobit dokument stránce tiskárny], dokument se vytiskne na papír odlišné velikosti, než je velikost dokumentu.
4	Vodotisky	Používá se, když chcete tisknout vodotisk.
5	Překrývání	Nastaví při tisku tiskových formátů, které jsou v tiskárně předem registrovány jako překryvy.
6	Rozšířené	Nastavuje další možnosti tisku.

	Položka	Popis
7	Ověření uživatele	Ovládá ověření uživatele.
8	O aplikaci	Zobrazí verzi ovladače tiskárny.
9	Výchozí	Obnoví výchozí nastavení na kartě.

• Karta [Barva]

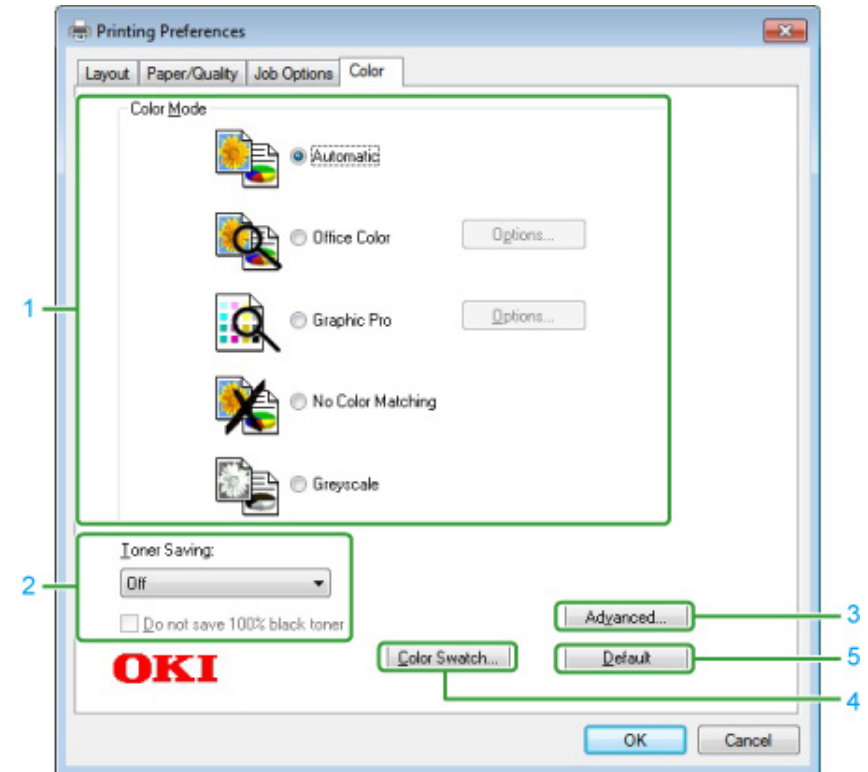

	Položka	Popis
1	Režim barev	Volí nastavení barev pro barevný tisk.
2	Úspora toneru	Při tisku šetří toner.
3	Pokročilé	Nastavuje další možnosti tisku.
4	Vzorník barev	Spustí nástroj Vzorník barev.
5	Výchozí	Obnoví výchozí nastavení na kartě.

Ovladač tiskárny PS pro Mac OS X

• Panel [Rozvržení]

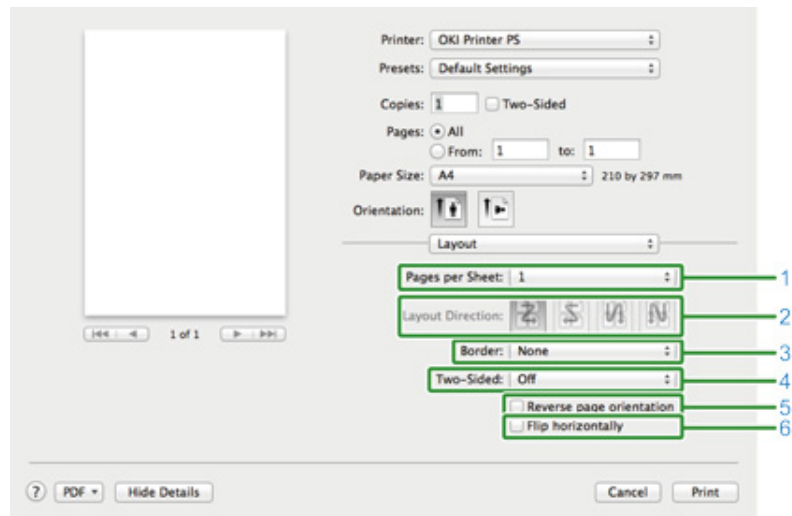

	Položka	Popis
1	Stránky na list	Určuje počet stran, které se vytisknou na list papíru.
2	Směr rozvržení	Určuje rozvržení při tisku více stran na list papíru.
3	Ořezání	Určuje typ ořezání.
4	Oboustranný.	Nastavení pro oboustranný tisk.
5	Obrátit orientaci stránky	Výběr tohoto zaškrtnutí políčka převrátí orientaci stránky k tisku.
6	Převrátit horizontálně	Výběr tohoto zaškrtnutí políčka vymění při tisku levou a pravou stranu.

• Panel [Barevné ladění]

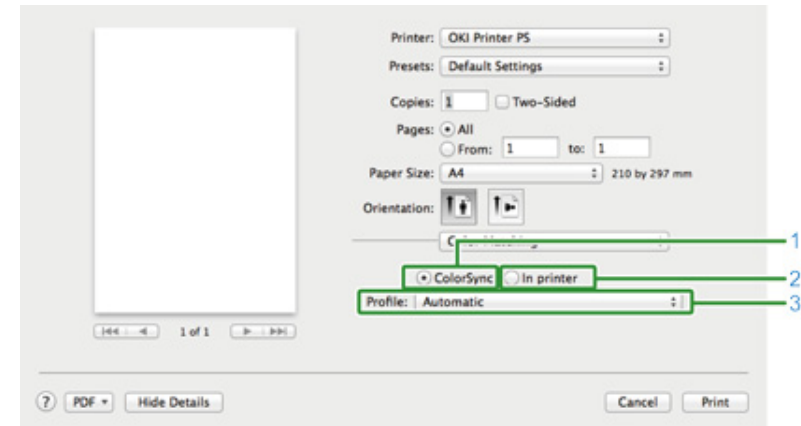

	Položka	Popis
1	Barevná synchronizace	Ovládá funkci barevná synchronizace.
2	V tiskárně	Provede doladění barev s tímto zařízením.
3	Profil	Ovládá profil.

• Panel [Zacházení s papírem]

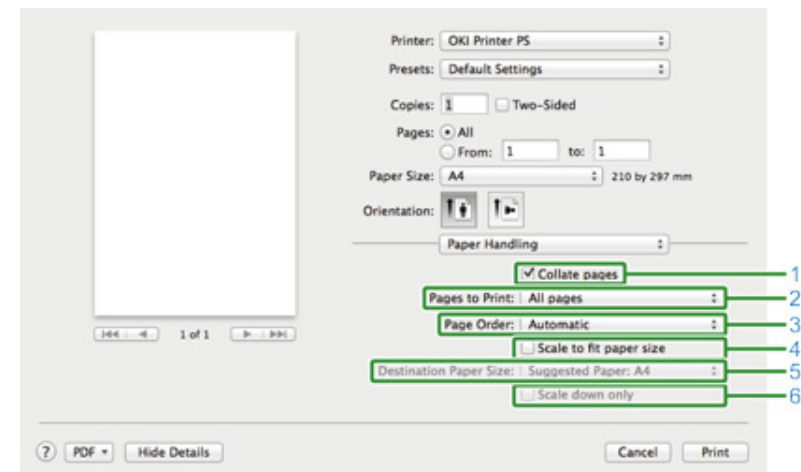

	Položka	Popis
1	Organizace stran	Výběr tohoto zaškrtnutí políčka umožňuje tisk kompletovat kopie.
2	Strany k tisku	Určuje stránky k tisku.
3	Pořadí stran	Určuje pořadí stran k tisku.
4	Přizpůsobit velikosti papíru	Výtisk bude přizpůsoben velikosti papíru. Dokument nemusí být v závislosti na nastavení vytištěn správně. Výběr tohoto zaškrtnutí políčka zvětší nebo zmenší dokument tak, aby odpovídal výstupní velikosti papíru.
5	Cílová velikost papíru	Když je zaškrtnuto políčko [Přizpůsobit velikosti papíru], vybírá výstupní velikost papíru.
6	Pouze zmenšovat	Výběr tohoto zaškrtnutí políčka zmenší dokument tak, aby odpovídal výstupní velikosti papíru.

• Panel [Podávání papíru]

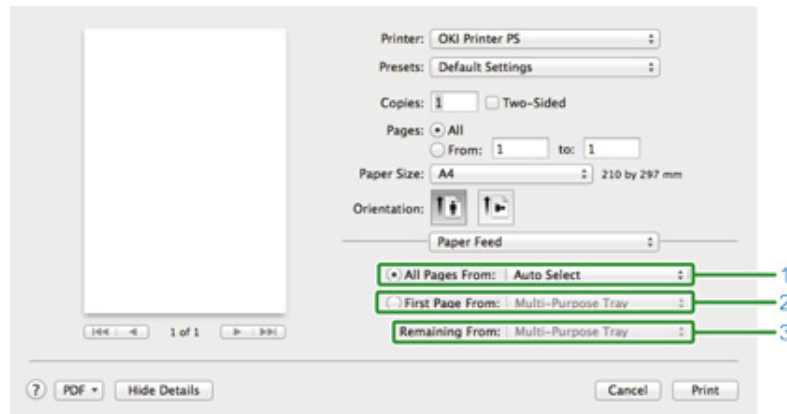

	Položka	Popis
1	Všechny stránky z	Ovládá zásobník papíru. Pokud zvolíte možnost [Automatický výběr], bude se zásobník vybírat automaticky.
2	První stránka z	Tato volba vám umožňuje vytisknout ze zadaného zásobníku pouze první stranu.
3	Zbývající z	Tato volba vám umožní vytisknout zbývající stránky ze zadaného zásobníku.

• Panel [Titulní list]

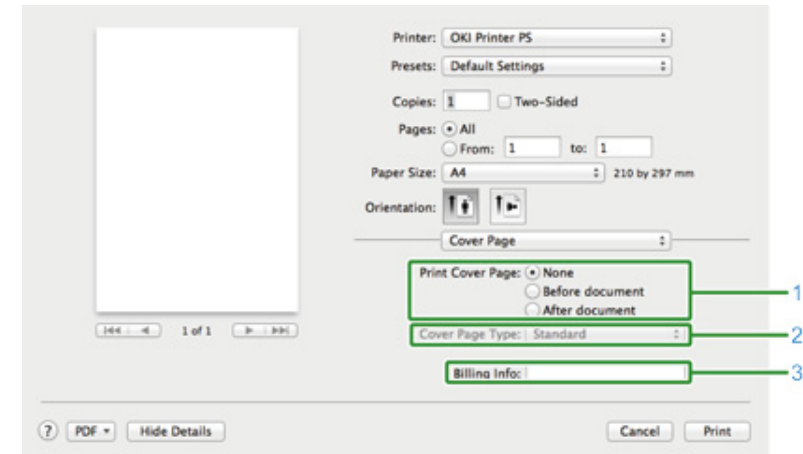

	Položka	Popis
1	Vytisknout titulní list	Nastavuje tisk titulní strany.
2	Typ titulního listu	Určuje řetězec k tisku na titulní stranu.
3	Informace k fakturaci	Tato funkce není k dispozici.

- Panel [Barva]

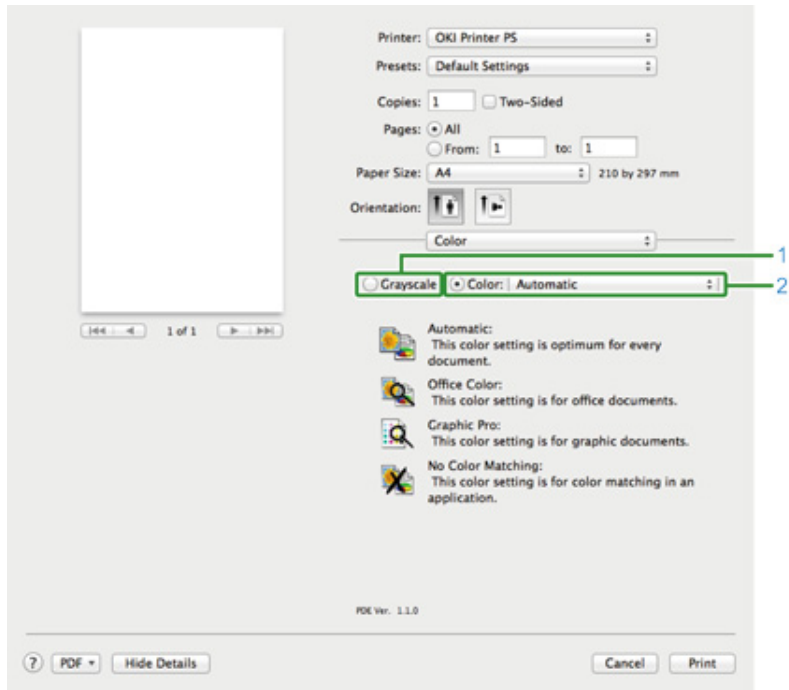

	Položka	Popis
1	Stupně šedé	Určuje použití jednobarevného tisku.
2	Barva	Určuje zarovnání pro režim barev při barevném tisku.

- Panel [Možnosti tisku]

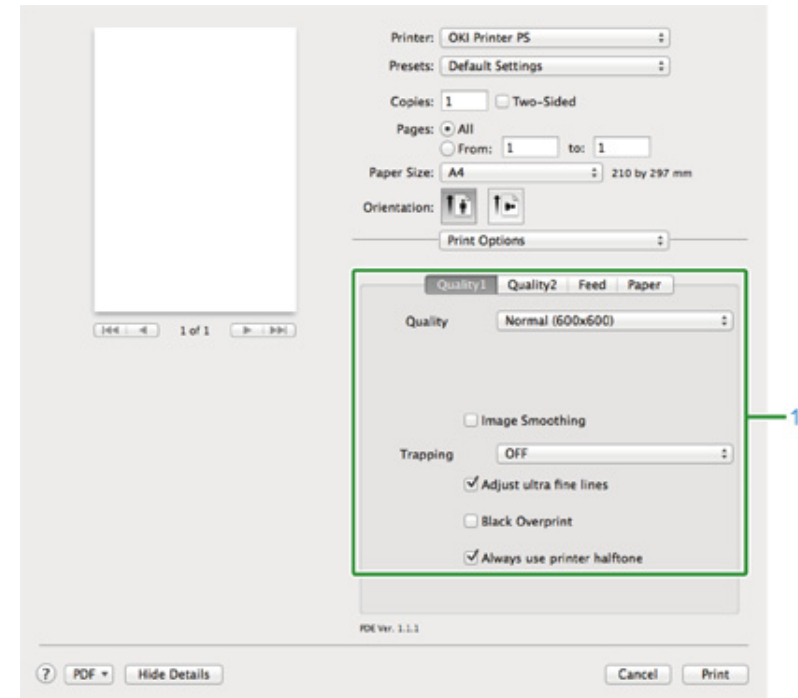

	Položka	Popis
1	Kvalita1, Kvalita2, Podávání, Papír	Určuje kvalitu tisku, úsporu toneru, typ papíru atd.

- Panel [Ověření uživatele]

	Položka	Popis
1	Použít ověření uživatele	Zaškrtněte toto zaškrťovací políčko, pokud při tisku používáte ověření uživatele.
2	Uživatelské jméno	Uživatelské jméno pro účely ověření uživatele.
3	Heslo	Heslo k ověření uživatele.
4	Typ ověřování	Specifikujte typ ověřování, které má být použito.
5	Souhrnný účet	Zadejte název a typ účtu.

- Panel [Secure Print (Zabezpečený tisk)]

	Položka	Popis
1	Typ úlohy	Určuje typ úlohy. Možnost [Job Type Option (Možnosti Typu úlohy)] lze použít, je-li vybrána položka [Secure to Shared (Zabezpečit jako sdílenou úlohu)] nebo [Private Print (Soukromý tisk)].
2	Možnost typu úlohy	Zadejte název úlohy, který bude zobrazen na ovládacím panelu, a heslo, které bude při tisku vyžadováno.

- Panel [Úrovně zásob]

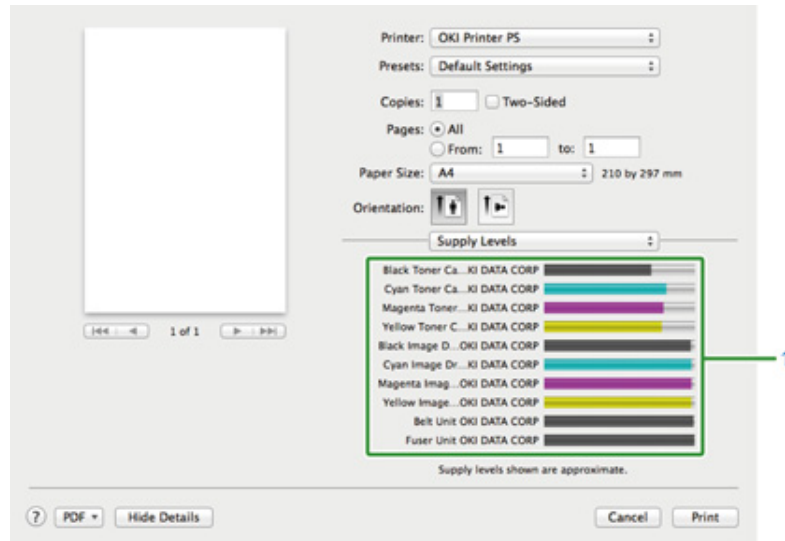

	Položka	Popis
1	Spotřební díly	Zobrazuje stav zbývajcí množství spotřebního materiálu.

Názvy a funkce položek na obrazovce k tisku

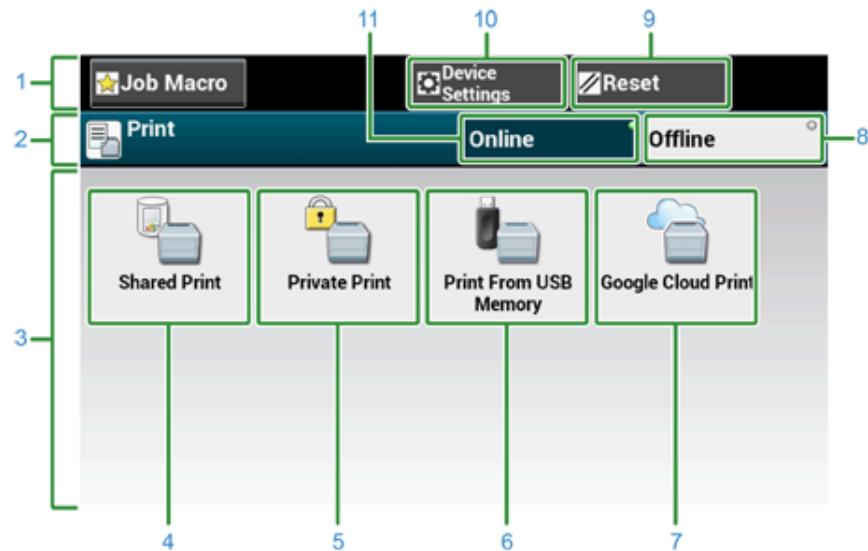

	Položka	Popis
1	Stálá tlačítka	Zobrazuje tlačítka, která se na obrazovce vyskytují neustále.
2	Oblast názvu a průvodce používáním	Zobrazuje název aktuální obrazovky a poskytuje informace k možným operacím.
3	Hlavní oblast	Zobrazuje tlačítka zkratk pro používání určitých funkcí tisku.
4	[Shared Print (Sdílený tisk)]	Vytiskne sdílené dokumenty, uložené v přístroji.
5	[Private Print (Soukromý tisk)]	Vytiskne soukromé dokumenty, uložené v přístroji.
6	[Tisk z paměti USB]	Přímo vytiskne data k tisku uložená na USB paměti.
7	[Služba Google Cloud Print]	Vytiskne data k tisku získaná ručně ze služby Google Cloud Print.
8	[Offline]	Přepne zařízení do stavu offline.
9	[RESETOVAT]	Obnoví výchozí nastavení aktuální úlohy tisku.
10	[Nastavení zařízení]	Specifikuje různá nastavení, například nastavení správce.
11	[Online]	Přepne zařízení do stavu online.

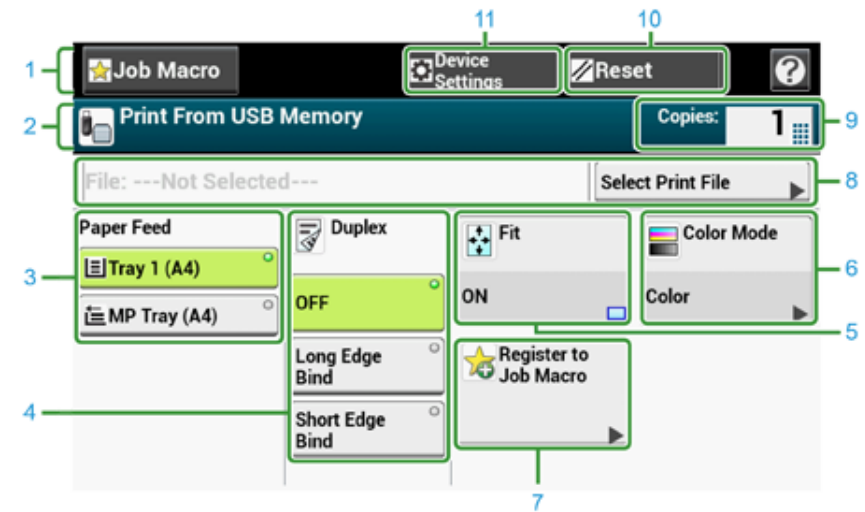

	Položka	Popis
1	Stálá tlačítka	Zobrazuje tlačítka, která se na obrazovce vyskytují neustále.
2	Oblast názvu a průvodce používáním	Zobrazuje název aktuální obrazovky a poskytuje informace k možným operacím.
3	Podávání papíru	Určuje zásobník k vložení kopírovacího papíru.
4	Oboustranný	Tisk na obě strany papíru
5	Přizpůsobit	Tiskne s úpravou velikosti stránky tak, aby se vešly na vybraný papír.
6	Barevný režim	Specifikuje nastavení režimu barev pro kopírování dokumentu.
7	Registrovat k Makru úlohy	Zaregistruje aktuální nastavení k makru úlohy.
8	Vybrat soubor k tisku	Vyberte soubory k tisku.
9	Kopie	Udává počet kopií k vytvoření.
10	Resetovat	Obnoví výchozí nastavení aktuální úlohy kopírování.
11	Nastavení zařízení	Specifikuje různá nastavení, například nastavení správce.

7

Fax

Základní operace funkcí faxování

Nastavení pro příjem

Názvy a funkce položek na obrazovce k faxování

Základní operace funkcí faxování

V této části se dozvíte o základních operacích při odesílání a přijímání faxu.

- Zadání faxového čísla pro odeslání faxu
- Zrušení faxového přenosu

Zadání faxového čísla pro odeslání faxu

- 1 Na dotykovém panelu stiskněte [Fax/Internet Fax (Fax/Internet Fax)] nebo tlačítko  (FAX) na ovládacím panelu.

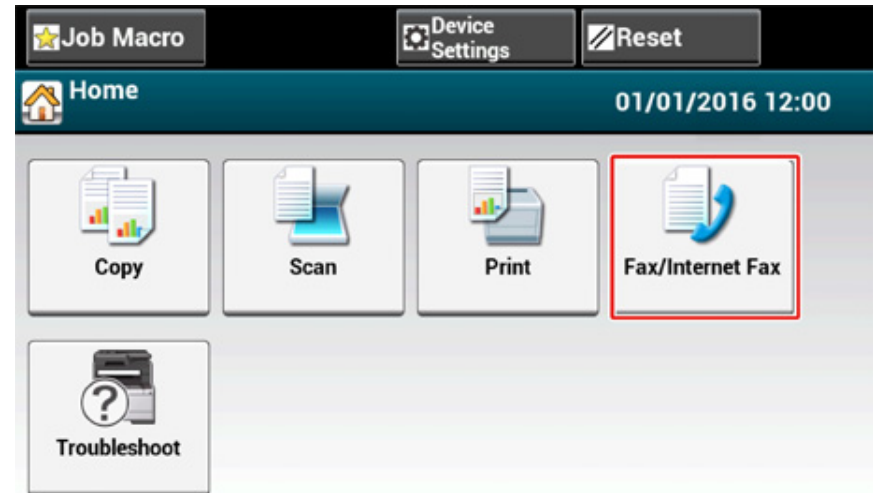

- 2 Vložte dokument do automatického podavače dokumentů, nebo jej položte na snímací sklo.

3 Stiskněte [Fax].



4 Stiskněte položku [Manual Dial (Ruční volba)].

5 Zadejte číslo umístění a potom stiskněte [OK(OK)].

6 Podle potřeby upravte nastavení.



- Výchozí nastavení pro odesílání faxu jsou následující.
[Scan Size (Velikost skenování)]: A4 nebo Letter
[Rozlišení]: Normální
[Hustota]: 0
- Výchozí nastavení můžete změnit stiskem tlačítka [Device Setting (Nastavení zařízení)] > [Admin Setup (Nastavení správce)] na dotykovém panelu.
 [Nastavení faxu \(Pokročilý návod\)](#)
- Pro náhled obrazu k odeslání povolte možnost [Preview (Náhled)] na kartě [Advanced (Pokročilý)].

7 Stiskněte tlačítko (SPUSTIT).

Zrušení faxového přenosu

- Zrušení v průběhu přenosu
- Zrušení rezervovaného přenosu

Zrušení v průběhu přenosu

Faxový přenos můžete zrušit v době, kdy je zobrazena zpráva a probíhá skenování.

1 Stiskněte tlačítko (STOP).



Zrušení rezervovaného přenosu



Pokud vyberete broadcast, úloha broadcastu se zruší.

1 Na dotykovém panelu stiskněte [Fax/Internet Fax (Fax/Internet Fax)] nebo tlačítko (FAX) na ovládacím panelu.

2 Stiskněte [Fax].

3 Stiskněte kartu [Faxová úloha Zobrazit/Zrušit].

4 Stiskněte [Vymazat] u úlohy ke zrušení.



Nejvýše v seznamu je fax, jehož odeslání právě probíhá.

5 Na potvrzovací obrazovce stiskněte [Ano].

Nastavení pro příjem

V této části se dozvíte, jak při příjmu faxu provádět nejrůznější nastavení.

- Nastavení režimu příjmu
- DRD
- Nastavení doby čekání od zahájení příchozího hovoru do zahájení příjmu (Doba čekání příjmu)

Nastavení režimu příjmu

Výchozím továrním nastavením je [Fax Ready Mode (Pohotovostní režim faxu)].

Nastavení změňte podle svého prostředí.

- [Fax Ready Mode (Pohotovostní režim faxu)] : Tento režim vyberte, pokud tento přístroj používáte pouze pro faxování.
- [Fax Ready Mode (Režim faxu Připraven)] : Tento režim vyberte, pokud chcete přijímat telefonní hovory i faxy s tím, že je přístroj detekuje automaticky.
- [Ans/Fax Ready Mode (Režim záz.n./fax Připraven)]: Tento režim vyberte, pokud chcete používat funkci přijímání hovoru externího telefonu, stejně jako faxovou funkci přístroje.
- [Tel Ready Mode (Režim tel. Připraven)]: Tento režim vyberte, pokud často používáte externí telefon, připojený k přístroji.
- [DRD (DRD)] : Pokud používáte funkci detekce charakteristického vyzvánění (DRD) poskytovanou telefonní společností. Viz "DRD".

- 1 Zkontrolujte, zda je zařízení zapnuto.
- 2 Stiskněte tlačítko [Device Settings (Nastavení zařízení)] v horní části domovské obrazovky.

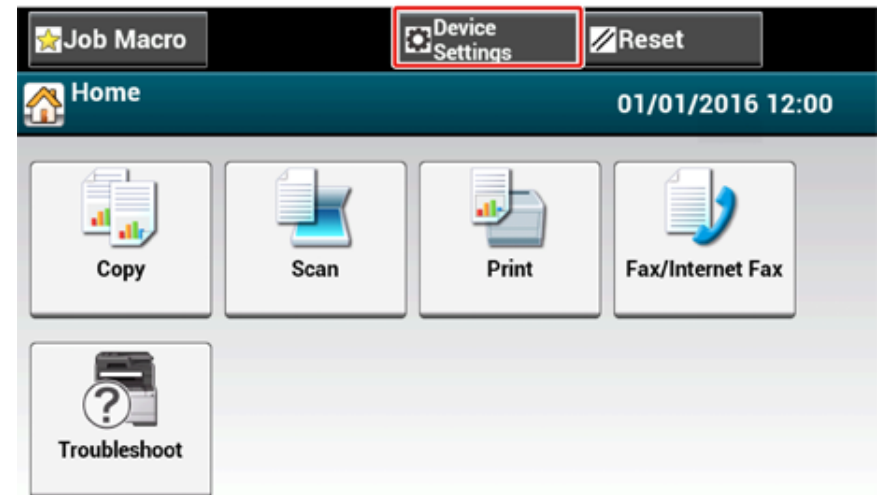

- 3 Pro přepínání obrazovek jednou stiskněte tlačítko [▲] a potom stiskněte položku [Admin Setup (Nastavení správce)].

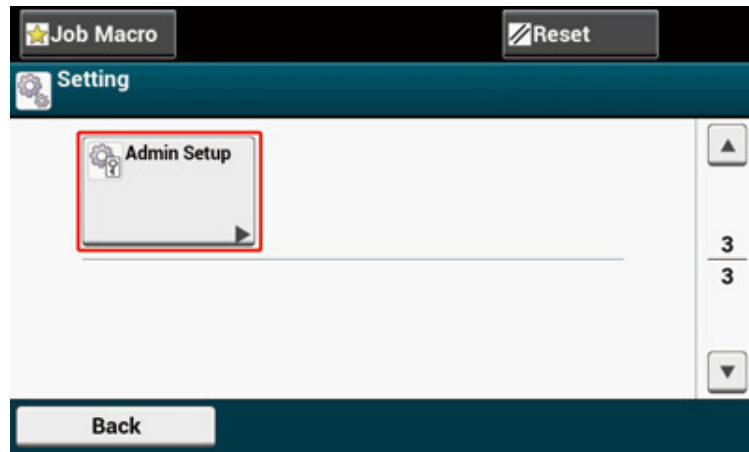

- 4 Zadejte heslo správce a stiskněte [OK (OK)].



Výchozí jméno a heslo správce jsou "admin" a "999999", v tomto pořadí.

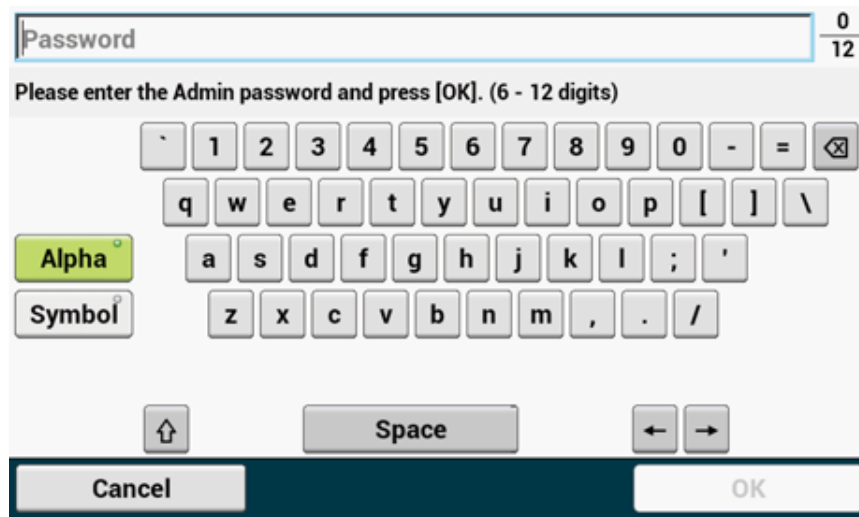

- 5 Na obrazovce přihlášení správce stiskněte [OK (OK)].

- 6 Pro přepínání obrazovek jednou stiskněte tlačítko [▼] a potom stiskněte položku [User Install (Uživatelská instalace)].

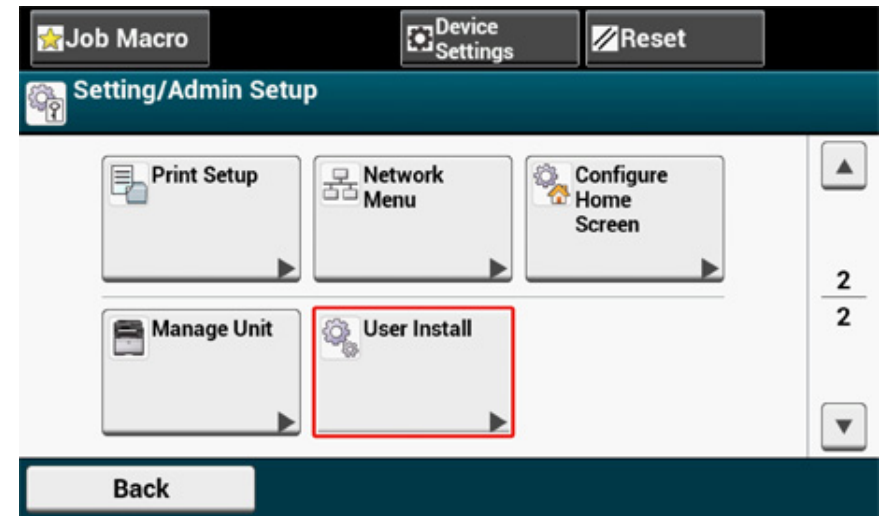

- 7 Pro přepínání obrazovek jednou stiskněte tlačítko [▼] a potom stiskněte položku [Reception Mode (Režim příjmu)].

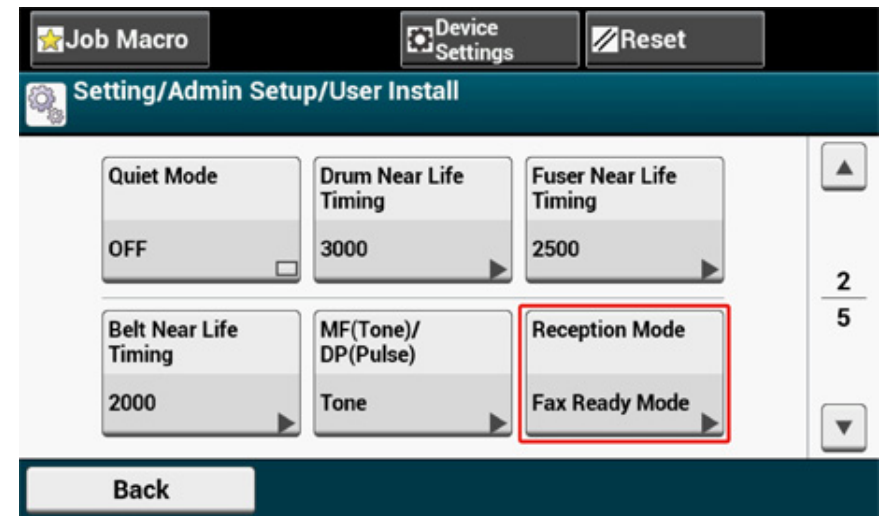

- 8 Vyberte režim, který je pro vaše prostředí nevhodnější.

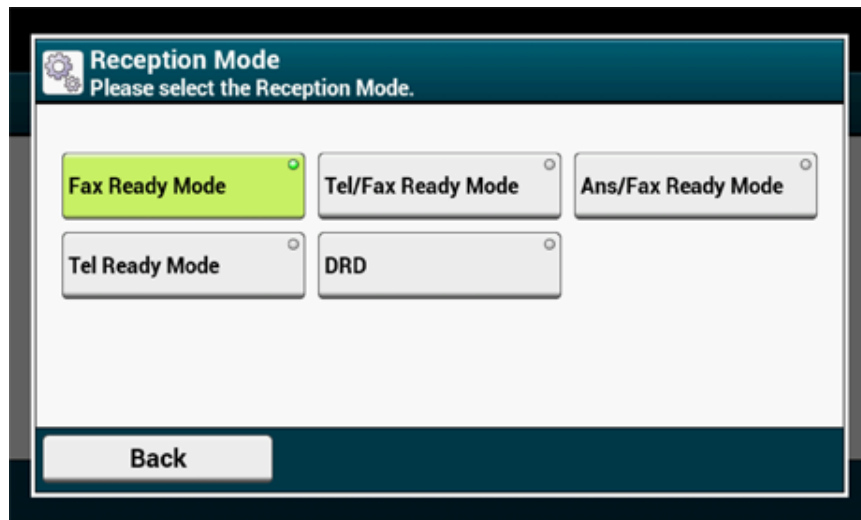

- 9 Mačkejte [Back (Zpět)], dokud se nezobrazí úvodní obrazovka.

DRD

V tomto režimu může zařízení zjišťovat různá vyzvánění, pokud byla povolena pro telefonní linku. V tomto režimu zařízení rozpoznává typ DRD odesílatele. Zařízení přijme hovor či fax pouze tehdy, pokud zaregistrovaný typ DRD souhlasí.

Používají se různá schémata DRD vyzvánění. Délka signálu vyzvánění ZAP a délka mezery VYP mezi dvěma vyzváněními se liší. Závisí na čísle země. Nastavte číslo země a typ DRD podle odpovídajícího schématu. Můžete zaregistrovat až čtyři typy DRD.

Číslo země: kromě Nového Zélandu, Austrálie a Hong Kongu (toto schéma platí pro DRD v Americe.)

Typ 1: 2 s ZAP - 4 s VYP opakovaně

Typ 2: 0,8 s ZAP - 0,4 s VYP - 0,8 s ZAP - 4 s VYP opakovaně

Typ 3: 0,4 s ZAP - 0,2 s VYP - 0,4 s ZAP - 0,2 s VYP - 0,8 s ZAP - 4 s VYP opakovaně

Typ 4: 0,3 s ZAP - 0,2 s VYP - 1 s ZAP - 0,2 s VYP - 0,3 s ZAP - 4 s VYP opakovaně

Kód země: Nový Zéland (toto schéma platí pro DRD Nového Zélandu.)

Typ 1: 0,4 s ZAP - 0,2 s VYP - 0,4 s ZAP - 2 s VYP opakovaně

Typ 2: 0,4 s ZAP - 2,6 s VYP opakovaně

Typ 3: 0,4 s ZAP - 0,2 s VYP - 0,4 s ZAP - 0,2 s VYP - 0,4 s ZAP - 1,4 s VYP opakovaně

Typ 4: 0,4 s ZAP - 0,8 s VYP - 0,4 s ZAP - 1,4 s VYP opakovaně

Kód země: Austrálie (toto schéma platí pro DRD v Austrálii.)

Typ 1: 0,4 s ZAP - 0,2 s VYP - 0,4 s ZAP - 2 s VYP opakovaně

Typ 2: 0,2 s ZAP - 0,4 s VYP - 0,2 s ZAP - 0,4 s VYP - 0,2 s ZAP - 1,6 s VYP opakovaně

Kód země: Hong Kong (toto schéma platí DRD v Hong Kongu.)

Typ 1: 1,2 s ZAP - 3 s VYP opakovaně

Typ 2: 0,4 s ZAP - 0,2 s VYP - 0,4 s ZAP - 0,2 s VYP - 0,8 s ZAP - 0,4 s VYP opakovaně

Typ 3: 0,5 s ZAP - 0,5 s VYP - 1 s ZAP - 0,5 s VYP - 0,5 s ZAP - 3 s VYP opakovaně

Nastavení doby čekání od zahájení příchozího hovoru do zahájení příjmu (Doba čekání příjmu)

Výchozí hodnota továrního nastavení je 1 zazvonění.

Pokud faxy nelze přijímat, hodnotu změňte.

- 1 Stiskněte tlačítko [Nastavení zařízení] na dotykovém panelu.
- 2 Několikrát stiskněte ▲ nebo ▼ a stiskněte tlačítko [Admin Setup (Nastavení správce)].
- 3 Zadejte jméno správce a heslo a stiskněte tlačítko [OK (OK)].
Výchozí jméno a heslo správce jsou "admin" a "999999", v tomto pořadí.
- 4 Vyberte [Nastavení faxu].
- 5 Vyberte [Další nastavení].
- 6 Stiskněte tlačítko [Ring Response (Odezva na zvonění)].
- 7 Vyberte dobu čekání.

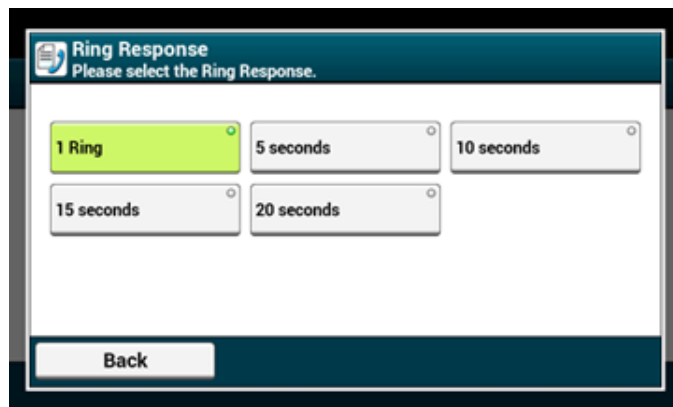

- 8 Mačkejte [Zpět], dokud se nezobrazí úvodní obrazovka.

Názvy a funkce položek na obrazovce k faxování

• Karta [Fax]

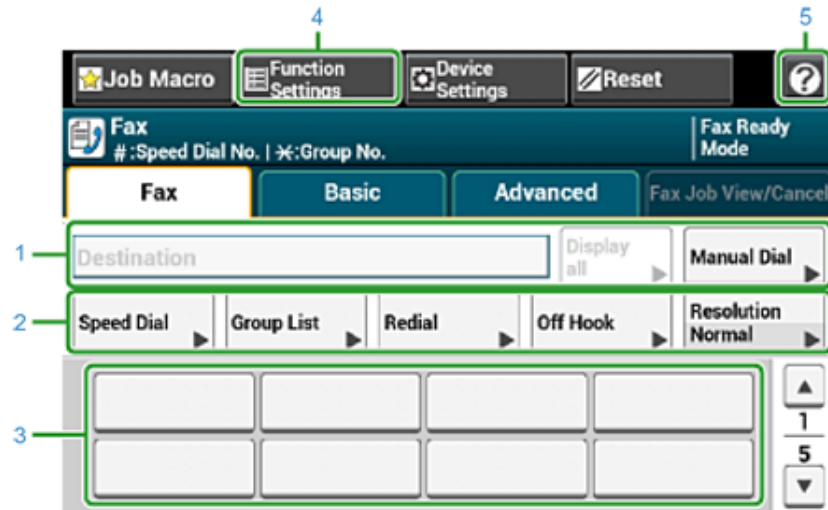

	Položka	Popis
1	Cílové místo	Vyberte umístění faxu. V této oblasti se objeví vybrané umístění faxu. Pokud je zadáno alespoň 1 umístění, můžete stiskem [Zobrazit vše] upravit, přidat nebo vymazat umístění.
2	Klávesové zkratky	Zobrazuje tlačítka zkratk pro používání určitých funkcí faxu. Na obrazovce je uvedeno výchozí tovární nastavení. Klávesové zkratky na obrazovce je možno přizpůsobit tak, aby vyhovovaly vašim potřebám. Další informace naleznete v části Jak si přizpůsobit dotykový panel (Pokročilý návod).
3	Tlačítka zkrácené volby	Zobrazí umístění přiřazená tlačítkům zkrácené volby. Stisknutím tlačítka přidejte umístění.
4	Nastavení funkcí	Zobrazuje aktuální nastavení. Nastavení některých funkcí lze změnit.
5		Zobrazí témata nápovědy.

• Karta [Základní]

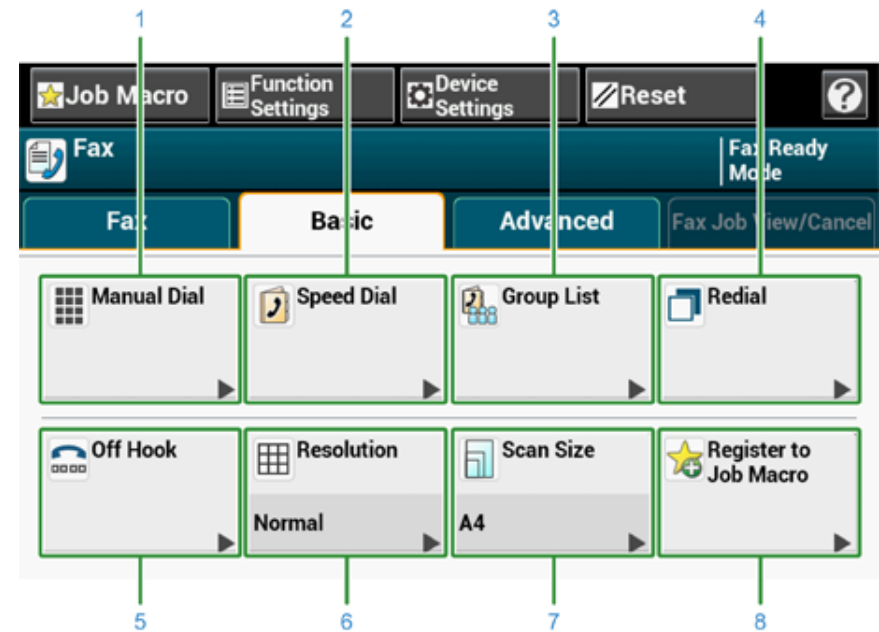

	Položka	Popis
1	Ruční vytáčení	Zadejte číslo faxu ručně a použijte jej jako umístění.
2	Rychlá volba	Zobrazí umístění registrovaná v seznamu rychlé volby. Vyberte umístění ze seznamu rychlé volby.
3	Seznam skupin	Zobrazuje seznam skupin, ve kterých jsou registrována čísla faxů. Ze seznamu skupin vyberte skupinu jako umístění.
4	Opakovat vytáčení	Zobrazuje seznam nedávno použitých umístění. Vyberte umístění z nedávných záznamů.
5	Vyvěšeno	Odešle fax pomocí vytáčení při vyvěšení. zavolejte na umístění a začněte s ručním odesláním faxu ihned poté, co uslyšíte přijímací tón (pípání) cílového zařízení.
6	Rozlišení	Stanoví rozlišení při skenování dokumentu.
7	Velikost skenu	Určuje velikost skenování při skenování dokumentu.
8	Registrovat k Makru úlohy	Zaregistruje aktuální nastavení k makru úlohy.

- Karta [Pokročilé]

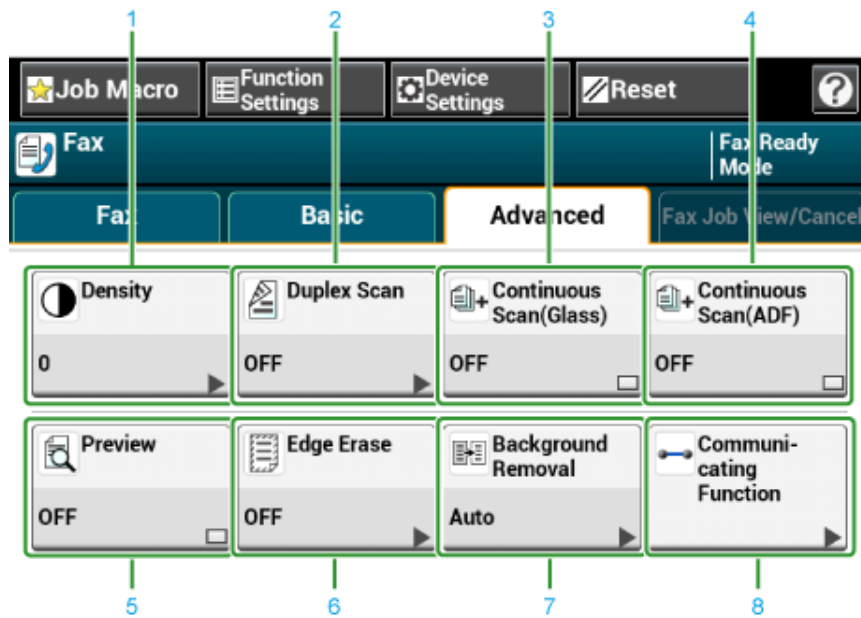

	Položka	Popis
1	Hustota	Upraví úroveň hustoty skenu.
2	Oboustranné skenování	Určuje oboustranné skenování. Tuto funkci nastavte, pokud skenujete obě strany dokumentu.
3	Kontinuální skenování (Sklo)	Naskenuje více dokumentů v rámci jediné úlohy při použití dokumentového skla.
4	Plynulé skenování (Automatický podavač dokumentů)	Naskenuje více dokumentů v rámci jediné úlohy při použití automatického podavače dokumentů.
5	Náhled	Na dotykovém panelu zobrazí faxové obrazy, které mají být odeslány.
6	Výmaz hrany	Odstraní černý stín, který se může objevit kolem okrajů skenovaného dokumentu, například při skenování knihy.
7	Odstranění pozadí	Odstraňuje pozadí.
8	Komunikační funkce	Ovládá následující nastavení: TTI, Výběr TTI, Potvrzení přenosu, Pozdržené TX, F-Code dotazování, F-Code Tx.

- Karta [Faxová úloha Zobrazit/Zrušit]

Zruší přenos, nebo zobrazí podrobnosti probíhající úlohy.

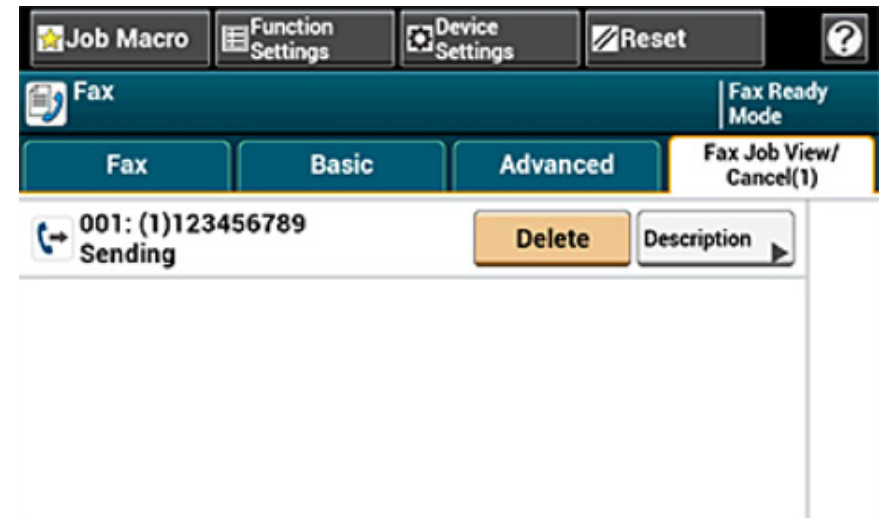

- [Nastavení funkcí] > Karta [Umístění]

Umožňuje přidat, upravit nebo odstranit umístění, na které se fax odešle.

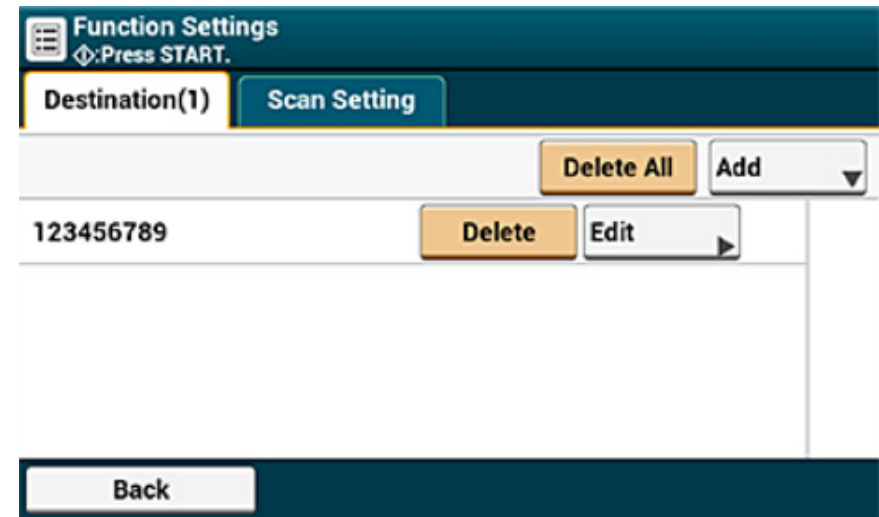

• [Nastavení funkcí] > Karta [Nastavení skenování]

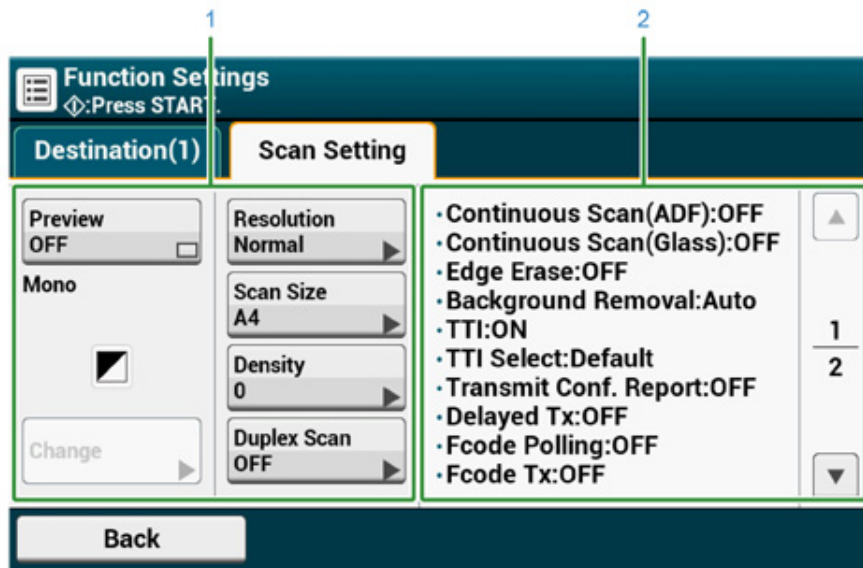

	Položka	Popis
1	Oblast zobrazení nastavení 1	Zobrazí aktuální nastavení zobrazovaných položek.
2	Oblast zobrazení nastavení 2	Zobrazí seznam nastavení, která se nenastavují položkami zobrazenými v oblasti zobrazení nastavení 1.

8

Údržba

Výměna spotřebního materiálu

Čištění jednotlivých částí zařízení

Tato část popisuje, jak přístroj udržovat tak, aby pracoval správně a abyste prodloužili jeho životnost.





Výměna spotřebního materiálu







V této části se dozvíte, jak vyměnit spotřební materiál.





- Upozornění při výměně spotřebního materiálu
- Výměna tonerových kazet
- Výměna obrazového válce
- Výměna obrazového válce a tonerové kazety současně

Upozornění při výměně spotřebního materiálu

Při výměně spotřebního materiálu se řiďte těmito upozorněními.

 VÝSTRAHA	
	Toner ani tonerovou kazetu nevhazujte do ohně. Rozsypaný toner může způsobit popáleniny.
	Tonerovou kazetu neskladujte na místě, kde je vystavena otevřenému ohni. Toner se může vznítit a způsobit požár nebo popáleniny.
	Nevysávejte rozsypaný toner. Výboje, které vznikají uvnitř vysavače, by při kontaktu s tonerem mohly způsobit jeho vznícení. Z podlahy nebo jiného povrchu jej otřete vlhkým hadrem.

 UPOZORNĚNÍ	
	Některé vnitřní části zařízení se mohou zahřívat na velmi vysokou teplotu. Nedotýkejte se míst označených štítkem "HORKÉ". Mohlo by dojít k popáleninám.
	Tonerové kazety uchovávejte mimo dosah dětí. Pokud dítě toner omylem spolkne, okamžitě vyhledejte lékařskou pomoc.
	Pokud toner vdechnete vy, vykloktejte si velkým množstvím vody a přejděte na čerstvý vzduch. V případě potřeby vyhledejte lékařskou pomoc.
	Při kontaktu toneru s kůží důkladně umyjte zasažená místa vodou a mýdlem.
	Pokud toner zasáhne oči, okamžitě je vypláchněte velkým množstvím vody. V případě potřeby vyhledejte lékařskou pomoc.
	Pokud toner spolknete, vyplivněte jej. V případě potřeby vyhledejte lékařskou pomoc.

 UPOZORNĚNÍ	
	Při odstraňování zaseknutého papíru nebo při výměně tonerových kazety dbejte na to, abyste si tonerem neznečistili oděv a ruce. Pokud vám toner ulpí na oblečení, smyjte jej studenou vodou. Pokud se toner při praní v horké vodě nebo jinými metodami zahřeje, poskvrní látku a bude nemožné jej odstranit.
	Obrazový válec ani tonerovou kazetu nerozebírejte. Může dojít k vdechnutí toneru či k potřísnění rukou a oděvu.
	Použité tonerové kazety skladujte v sáčku a dbejte na to, aby se toner nerozsypal.



- Používejte jen originální spotřební materiál společnosti Oki Data, který zajistí optimální výkon zařízení.
- Při reklamaci závad vzniklých v souvislosti s používáním jiného spotřebního materiálu budou účtovány poplatky i během záruční doby nebo období platnosti servisní smlouvy. (Spotřební materiál od jiných výrobců nemusí způsobit závadu zařízení, ale vždy je nutné pracovat s opatrností.)

Výměna tonerových kazet

Pokud se na displeji zobrazí zpráva "Nízká životnost [BARVA] toneru" ("[BARVA]" je označena jako C (modrá), M (červená), Y (žlutá) nebo K (černá)), připravte si náhradní tonerovou kazetu.

Zobrazí-li se zpráva "[COLOR (BARVA)] toner je prázdný" a tisk se zastaví, tonerovou kazetu vyměňte.



Černou barvou můžete tisknout i po vyčerpání azurové (modré), purpurové (červené) nebo žluté tonerové kazety výběrem možnosti [Jednobarevný] nebo [Stupně šedí]. Tonerovou kazetu však vyměňte brzy po vyčerpání; v opačném případě může dojít k poškození obrazového válce.



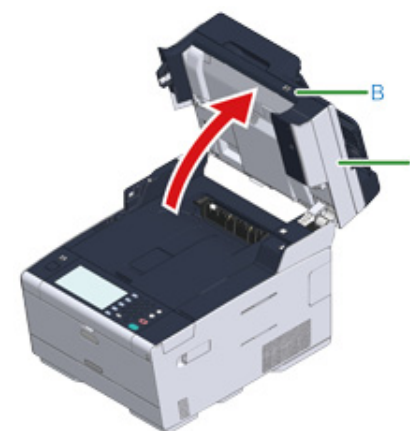

- Mějte připravenou novou tonerovou kazetu, protože po více než po jednom roce po porušení uzávěru začne kvalita tisku klesat.
- Pokud tonerovou kazetu nebo obrazový válec vyměníte během používání, nebude spotřeba toneru počítána správně.
- Pokud po zobrazení zprávy "[COLOR (BARVA)] toner došel" otevřete a zavřete výstupní zásobník, můžete tisknout dál. Vyměňte tonerovou kazetu, protože v opačném případě dojde k poškození obrazového válce.
- Pokud tonerovou kazetu vyjmete před spotřebováním toneru, může se tonerový prášek rozsypat.

- 1 Připravte si nové tonerové kazety.
- 2 Podržte rukojeť (B) a jednotku skeneru (a) zcela otevřete.



- 3 Stiskněte tlačítko (A) a výstupní zásobník (b) zcela otevřete.

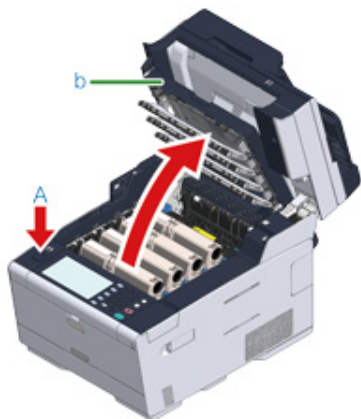

 UPOZORNĚNÍ	Hrozí nebezpečí popálenin.	
Zapékací jednotka může být mimořádně horká. Nedotýkejte se jí.		



- 4 Prázdnou tonerovou kazetu identifikujte podle barvy jejího štítku.
- 5 Prsty uchopte konec modré páčky tonerové kazety (c) a otočte ji k sobě, dokud se konec nezarovná s výstupkem na kazetě.



- 6 Tonerovou kazetu (d) zvedněte z pravé strany a vyjměte ji z přístroje.

 VÝSTRAHA	Hrozí nebezpečí popálenin.	
Použité tonerové kazety nikdy nevyhazujte do ohně. Kazety mohou explodovat, toner uvnitř může vyletět a způsobit popáleniny.		



Při odstraňování spotřebního materiálu dejte pozor, abyste jím nezasáhli hlavu LED.

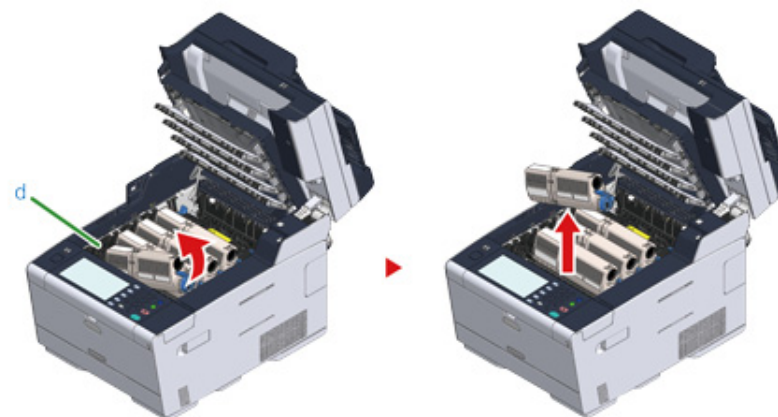

- 7 Vybalte novou tonerovou kazetu.

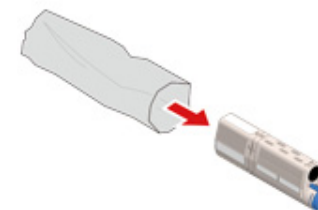

8 Několikrát s ní zatřepete ve svislém i vodorovném směru.



9 Z tonerové kazety sejměte pásku (e).

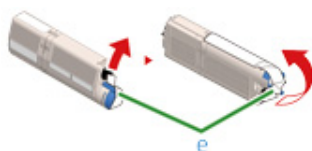

10 Novou tonerovou kazetu (d) vložte tak, že zářez na levé straně (f) zarovnáte s výčnělkem (g) na obrazovém válci tak, aby byly barevné značky na tonerové kazetě a na obrazovém válci zarovnané. Potom opatrně zatlačte na místo pravou stranu.



Tonerovou kazetu nekládejte, pokud jste neodstranili pásku.

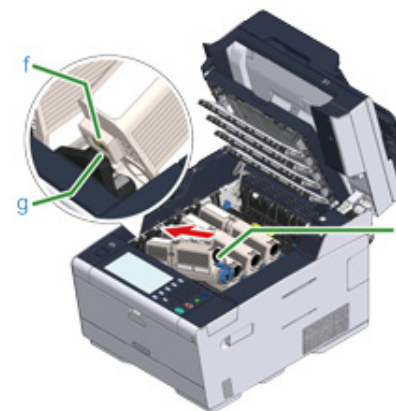

- 11** Přidržte kazetu, prsty uchopte konec modré páčky tonerové kazety (c) a otočte ji dopředu, dokud se konec nezarovná s výstupkem na kazetě.



- Pokud při instalaci tonerové kazety do obrazového válce výstupní zásobník zavřete bez otočení modrou páčkou, může dojít k poruše. Nezapomeňte modrou páčkou tonerové kazety otočit, dokud se její horní část nezarovná s výstupkem na kazetě.
- Pokud není tonerová kazeta dobře upevněná, může způsobovat horší kvalitu tisku.

- 12** Jemně otřete čočku hlavy LED měkkým papírovým kapesníkem.

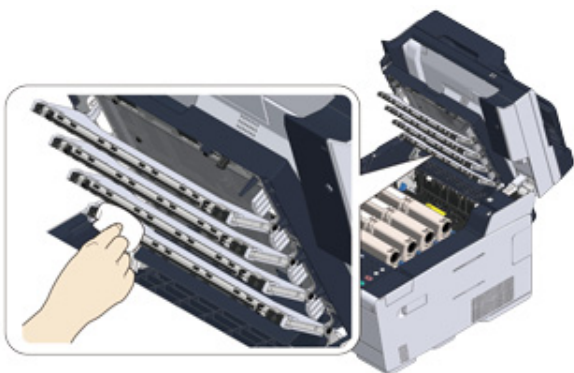

Nepoužívejte rozpouštědla, jako je metylalkohol nebo ředidla. Mohou hlavu poškodit.

- 13** Pomalu výstupní zásobník (b) zavřete a pro potvrzení zatlačte na střed výstupního zásobníku.

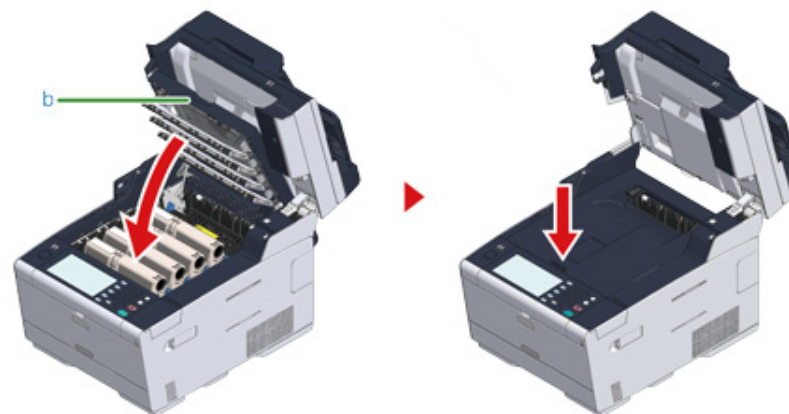

- 14** Pro zavření jednotky skeneru (a) přidržte rukojeť (B).



Jednotku skeneru nezavírejte energicky. Mohlo by se stát, že váleček podáváný dokumentů vypadne a zablokuje vkládání dokumentů.

V případě, že podávací váleček z ADF vypadne, otevřete a zavřete kryt podavače.



- 15** Tonerové kazety recyklujte.



Pokud potřebujete použítou tonerovou kazetu zlikvidovat, vložte ji do polyetylenového sáčku nebo jiného obalu a řiďte se místními předpisy a nařízeními.

Výměna obrazového válce

Jakmile se na displeji zobrazí hlášení "Bliží se konec životnost [BARVA] obrazového válce", připravte si náhradní obrazový válec. Pokud budete v tisku pokračovat, zobrazí se zpráva "Konec životnost [BARVA] obrazového válce" a tisk se zastaví.

Jakmile se zobrazí zpráva "Nainstalujte nový obrazový válec" a tisk se zastaví, válec vyměňte.

Pokud používáte jednostranný tisk na papíry formátu A4, je odhadovaný životní cyklus válce cca 30.000 stran. Předpokládá se, že tiskárna bude používána za standardních podmínek (tisk po třech stranách). Tisk po jednotlivých stranách snižuje životnost válce přibližně o polovinu.

Skutečný počet vytištěných stran může být ale v závislosti na podmínkách tisku oproti odhadované hodnotě i méně než poloviční.



- Skutečný počet stran, které lze s jedním obrazovým válcem vytisknout, závisí na používání zařízení. Podle podmínek tisku může být oproti výše uvedené odhadované hodnotě méně než poloviční.
- Kvalita tisku může po jednom roce od vybalení tonerové kazety klesat. V takovém případě vyměňte starou tonerovou kazetu za novou.
- Přestože lze životnost obrazového válce o něco prodloužit otevřením a zavřením horního krytu, doporučujeme válec po zobrazení zprávy "Nainstalujte nový obrazový válec" brzy vyměnit.
- Je-li nastavení [Device Settings (Nastavení zařízení)] > [Admin Setup (Nastavení správce)] > [Manage Unit (Správa)] > [System Setup (Nastavení systému)] > [Near Life Status (Životnost)] nastaveno na hodnotu [Disable (Zakázat)], zpráva „Končí životnost [COLOR] obrazového válce“ se nezobrazí.
- Používejte jen originální spotřební materiál společnosti Oki Data, který zajistí optimální výkon zařízení.
- Při reklamaci závad vzniklých v souvislosti s používáním jiného spotřebního materiálu budou účtovány poplatky i během záruční doby nebo období platnosti servisní smlouvy. (Spotřební materiál od jiných výrobců nemusí způsobit závadu zařízení, ale vždy je nutné pracovat s opatrností.)

V této části se dozvíte, jak vyměnit obrazový válec, pokud chcete nadále používat stávající tonerovou náplň.



- Použijete-li nový obrazový válec se stávajícími tonerovými kazetami, nebude zbývající kapacita tonerových kazet zobrazena správně. Brzy po výměně se také mohou zobrazovat zprávy "Bliží se konec životnost [BARVA] obrazového válce" nebo "Konec životnosti [BARVA] obrazového válce".
- Obrazový válec (zelené barvy) je velmi křehký, proto jím manipulujte s maximální opatrností.
- Nevystavujte válec přímému slunečnímu svitu ani silnému světlu (cca 1500 luxů a více). Ani při pokojovém osvětlení nenechávejte válec mimo zařízení déle než 5 minut.



Můžete nastavit, kdy se má zpráva „Blíží se konec životnosti obrazového válce [COLOR]“ zobrazit. Pro změnu nastavení stiskněte [Device Settings (Nastavení zařízení)] > [Admin Setup (Nastavení správce)] > [User Install (Uživatelská instalace)] > [Drum Near Life Timing (Blíží se konec životnosti válce)] na dotykovém panelu. Dostupné hodnoty jsou od 500 do 3 000 (v přírůstcích po 500).

- 1 Připravte si nový obrazový válec.
- 2 Podržte rukojeť (B) a jednotku skeneru (a) zcela otevřete.



- 3 Stiskněte tlačítko (A) a výstupní zásobník (b) zcela otevřete.

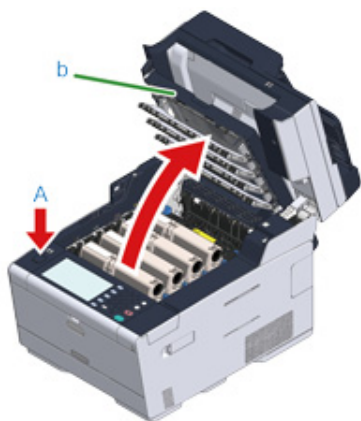

- 4 Obrazový válec, který dosáhl své životnosti, identifikujte podle barvy na jeho štítku.
- 5 Z přístroje vyjměte obrazový válec (c) a obrazový válec položte na rovný povrch.



Při odstraňování spotřebního materiálu dejte pozor, abyste jím nezasáhli hlavu LED.

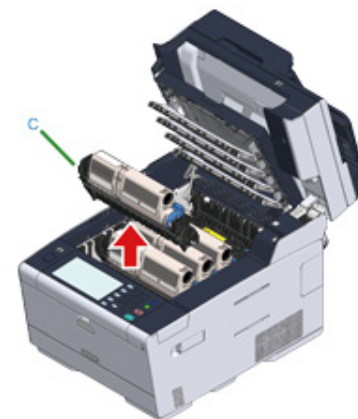

- 6 Přidržte kazetu, prsty uchopte konec modré páčky tonerové kazety (d) a otočte ji k sobě, dokud se konec nezarovná s výstupkem na kazetě.

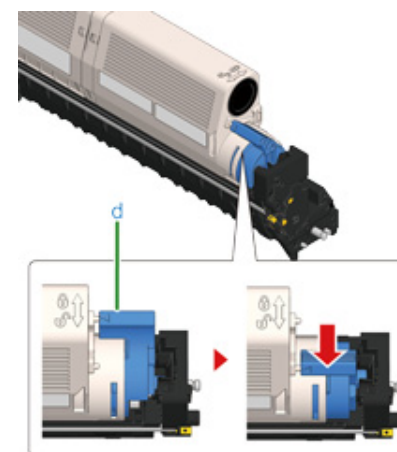

- 7** Tonerovou kazetu (e) zvedněte z pravé strany a vyjměte ji z obrazového válce.

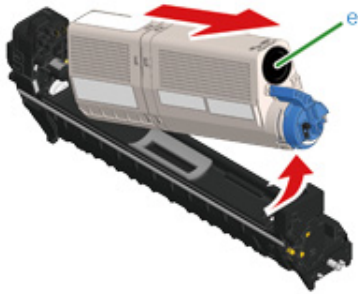

- 8** Vybalte nový obrazový válec a položte jej na rovnou plochu.
9 Vyjměte vysoušecí balíček.

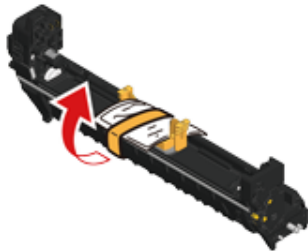

- 10** Sejměte kryt toneru.

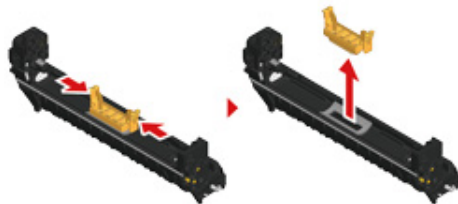

- 11** Novou tonerovou kazetu (e), odstraněnou v kroku 7, vložte tak, že zárez na levé straně (f) zarovnáte s výčnělkem (g) na obrazovém válci tak, aby byly

barevné značky na tonerové kazetě a na obrazovém válci zarovnaný. Potom opatrně zatlačte na místo pravou stranu.

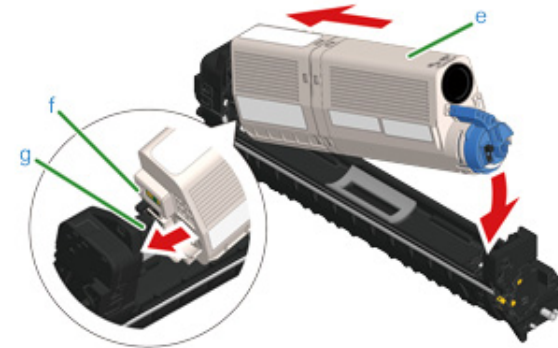

- 12** Přidržte kazetu, prsty uchopte konec modré páčky tonerové kazety (d) a otočte ji dopředu, dokud se konec nezarovná s výstupkem na kazetě.

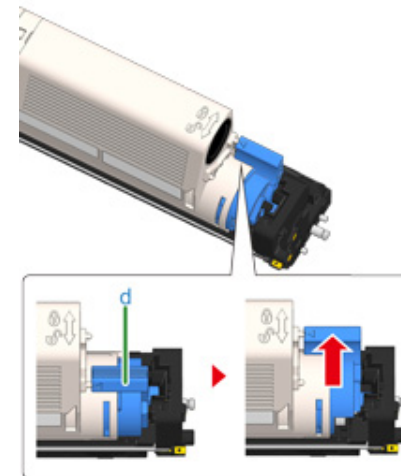

Pokud při instalaci tonerové kazety do obrazového válce výstupní zásobník zavřete bez otočení modrou páčkou, může dojít k poruše. Nezapomeňte modrou páčkou tonerové kazety otočit, dokud se její horní část nezarovná s výstupkem na kazetě.

- 13** Zkontrolujte barvu štítku nového obrazového válce a vložte válec do přístroje.



- 14** Pomalu výstupní zásobník (b) zavřete a pro potvrzení zatlačte na střed výstupního zásobníku.

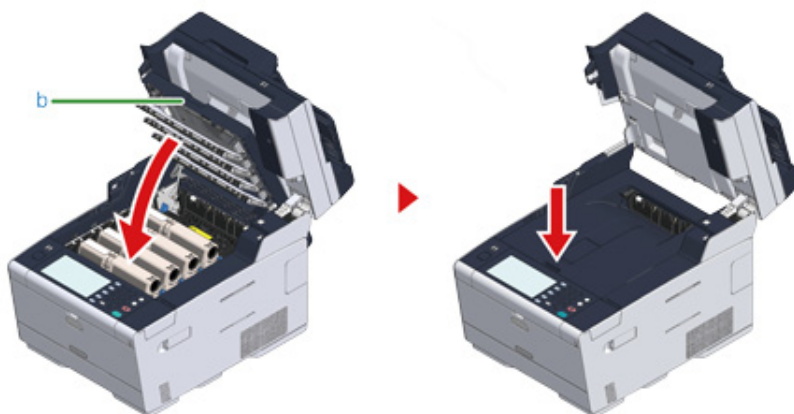

- 15** Pro zavření jednotky skeneru (a) přidržte rukojeť (B).



Jednotku skeneru nezavírejte energicky. Mohlo by se stát, že váleček podávání dokumentů vypadne a zablokuje vkládání dokumentů.

V případě, že podávací váleček z ADF vypadne, otevřete a zavřete kryt podavače.



- 16** Obrazové válce recyklujte.



Pokud musíte obrazový válec vyhodit, vložte jej do plastového sáčku nebo podobného obalu a zlikvidujte v souladu s místními předpisy nebo nařízeními.

Výměna obrazového válce a tonerové kazety současně

V této kapitole se dozvíte, jak současně vyměnit obrazový válec i tonerovou kazetu.



- Obrazový válec (zelené barvy) je velmi křehký, proto jím manipulujte s maximální opatrností.
- Nevystavujte válec přímému slunečnímu svitu ani silnému světlu (cca 1500 luxů a více). Ani při pokojovém osvětlení nenechávejte válec mimo zařízení déle než 5 minut.

- 1 Připravte si nový obrazový válec a tonerovou kazetu.
- 2 Podržte rukojeť (B) a jednotku skeneru (a) zcela otevřete.



- 3 Stiskněte tlačítko (A) a výstupní zásobník (b) zcela otevřete.

UPOZORNĚNÍ

Hrozí nebezpečí popálenin.



Zapékací jednotka může být mimořádně horká. Nedotýkejte se jí.

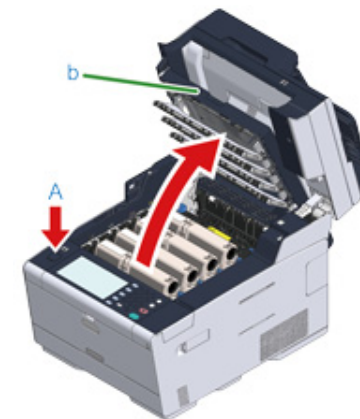

- 4 Prázdou tonerovou kazetu identifikujte podle barvy jejího štítku.
- 5 Z přístroje vyjměte obrazový válec (c) a položte jej na rovný povrch.



Při odstraňování spotřebního materiálu dejte pozor, abyste jím nezasáhli hlavu LED.

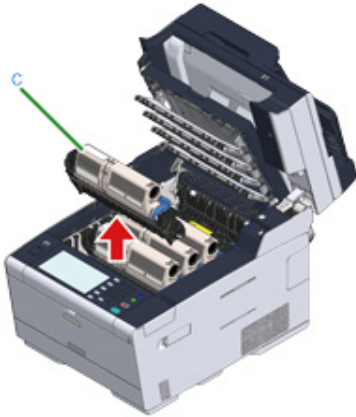

⚠ VÝSTRAHA

Hrozí nebezpečí popálenin.



Použitý obrazový válec nikdy nevhazujte do ohně. Kazety mohou explodovat, toner uvnitř může vylétnout a způsobit popáleniny.

6 Vybalte nový obrazový válec a položte jej na rovný povrch.

7 Vyměňte vysoušecí balíček.

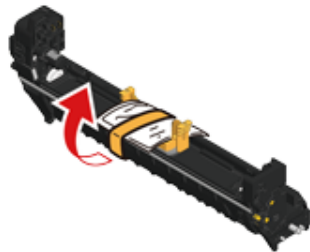

8 Sejměte kryt toneru.

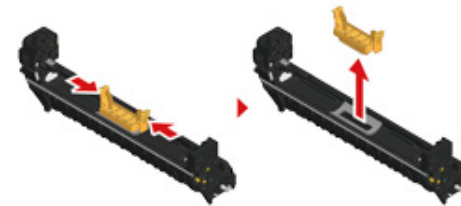

9 Vybalte novou tonerovou kazetu.

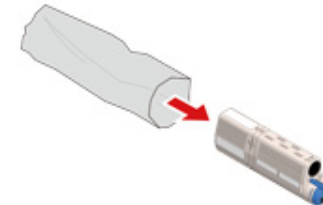

10 Několikrát s ní zatřepte ve svislém i vodorovném směru.

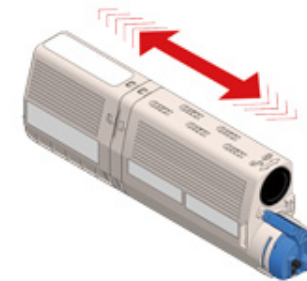

11 Z tonerové kazety sejměte pásku (d).

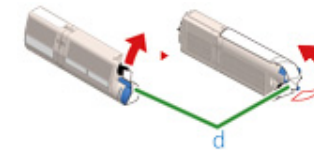

12 Novou tonerovou kazetu (e) vložte tak, že zářez na levé straně (f) zarovnáte s výčnělkem (g) na obrazovém válci tak, aby byly barevné značky na tonerové

kazetě a na obrazovém válci zarovnány. Potom opatrně zatlačte na místo pravou stranu.

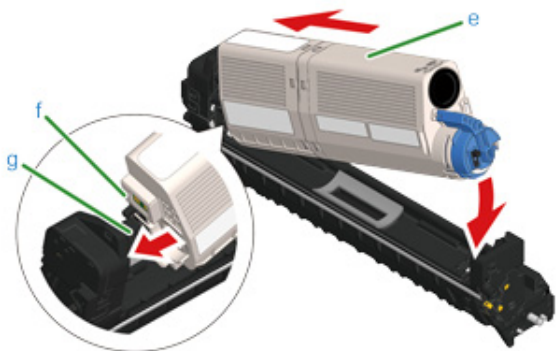

Metodu instalace vyhledejte v části "Výměna tonerových kazet".

- 13** Přidržte kazetu, prsty uchopte konec modré páčky tonerové kazety (h) a otočte ji dopředu, dokud se konec nezarovná s výstupkem na kazetě.

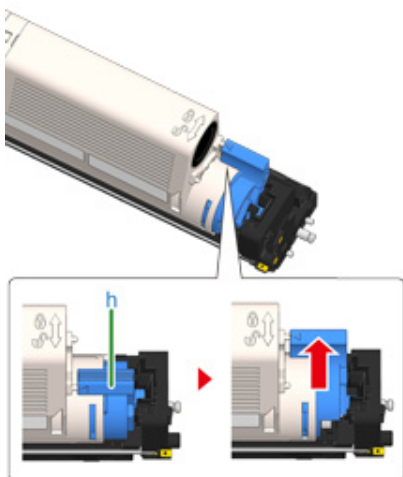

Pokud při instalaci tonerové kazety do obrazového válce výstupní zásobník zavřete bez otočení modrou páčkou, může dojít k poruše. Nezapomeňte modrou páčkou tonerové kazety otočit, dokud se její horní část nezarovná s výstupkem na kazetě.

- 14** Zkontrolujte barvu štítku nového obrazového válce a vložte válec do přístroje.



- 15** Pomalu výstupní zásobník (b) zavřete a pro potvrzení zatlačte na střed výstupního zásobníku.

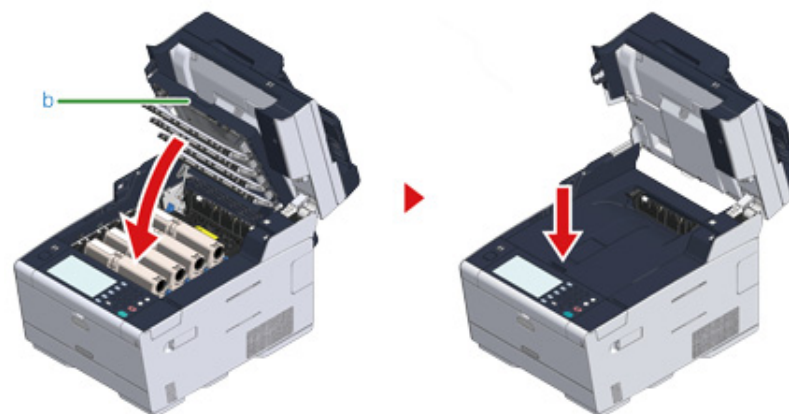

- 16** Pro zavření jednotky skeneru (a) přidržte rukojeť (B).



Jednotku skeneru nezavírejte energicky. Mohlo by se stát, že váleček podávání dokumentů vypadne a zablokuje vkládání dokumentů.

V případě, že podávací váleček z ADF vypadne, otevřete a zavřete kryt podavače.



17 Obrazové válce a tonerové kazety recyklujte.



Pokud musíte obrazový válec vyhodit, vložte jej do plastového sáčku nebo podobného obalu a zlikvidujte v souladu s místními předpisy nebo nařízeními.

Čištění jednotlivých částí zařízení

V této části se dozvíte, jak čistit přístroj a součásti.

- Čištění snímacího skla
- Čištění hlavy LED

Čištění snímacího skla

Čištění snímacího skla, které pomáhá zachovat dobrou kvalitu výtisků, se doporučuje alespoň jednou měsíčně.



Nepoužívejte benzin, ředidla ani alkohol. Mohly by poškodit plastové díly zařízení.

- 1 Otevřete kryt snímacího skla.



- 2 Vodou navlhčeným a dobře vymačkaným měkkým hadříkem očistěte podložku pro přidržení dokumentu (a) a snímací sklo.





Pokud je sklo nebo příklopný držák velmi znečištěné, otřete ho nejprve hadříkem navlhčeným v neutrálním čisticím prostředku a až potom hadříkem navlhčeným ve vodě.

3 Zavřete kryt snímacího skla.



Kryt dokumentu nezavírejte příliš energicky. Mohlo by se stát, že váleček podávání dokumentů vypadne a zablokuje vkládání dokumentů.

V případě, že podávací váleček z ADF vypadne, otevřete a zavřete kryt podavače.



Čištění hlavy LED

Pokud se na papíře objevují svislé čáry, obraz je vybledlý nebo jsou rozmazané okraje písmen, je potřeba vyčistit hlavu LED.





- Nepoužívejte rozpouštědla, jako je metylalkohol nebo ředidla, které hlavu LED poškozuji.
- Nevystavujte válec přímému slunečnímu svitu ani silnému světlu (cca 1500 luxů a více). Ani při pokojovém osvětlení nenechávejte válec mimo zařízení déle než 5 minut.

1 Podržte rukojeť (B) a jednotku skeneru (a) zcela otevřete.



- 2 Stiskněte tlačítko (A) a výstupní zásobník (b) zcela otevřete.

 UPOZORNĚNÍ	Hrozí nebezpečí popálenin.	
Zapékací jednotka může být mimořádně horká. Nedotýkejte se jí.		

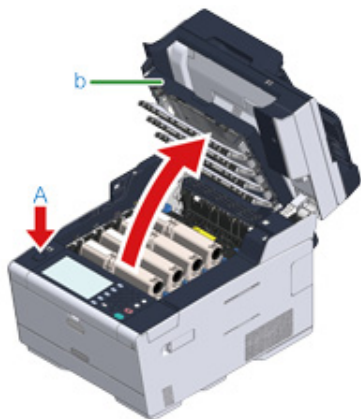

- 3 Čtyři čočky hlav LED zlehka otřete měkkým papírovým kapesníkem.



- 4 Pomalu výstupní zásobník (b) zavřete a pro potvrzení zatlačte na střed výstupního zásobníku.

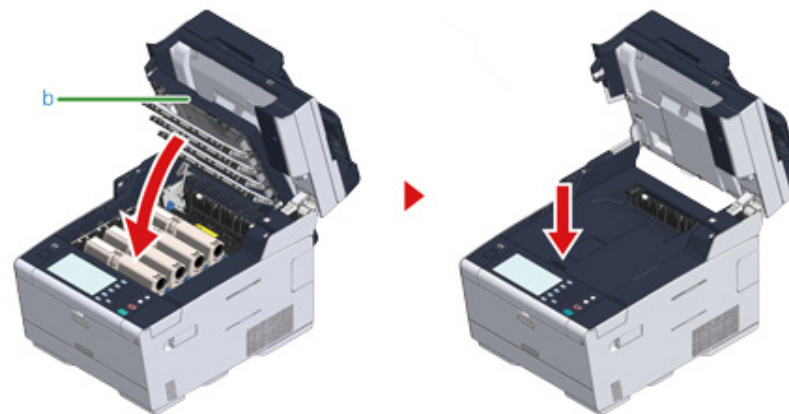

- 5 Pro zavření jednotky skeneru (a) přidržete rukojeť (B).



Jednotku skeneru nezavírejte energicky. Mohlo by se stát, že váleček podávání dokumentů vypadne a zablokuje vkládání dokumentů.

V případě, že podávací váleček z ADF vypadne, otevřete a zavřete kryt podavače.



9

Řešení problémů

Pokud došlo k zaseknutí papíru

Pokud dojde k zaseknutí dokumentu

Problémy s kopírováním

Problémy s tiskem

Problémy se skenováním

Problémy s faxem

Na ovládacím panelu se zobrazilo chybové hlášení

Pokud došlo k zaseknutí papíru

V této části se dozvíte, co dělat v případě uvíznutí papíru. Na ovládacím panelu zkontrolujte chybový kód a přečtěte si odpovídající stránku.

- Je-li chybový kód "370", "371", "372"
- Pokud je chybový kód "380", "381", "382", "385", "389"
- Pokud je chybový kód "390"
- Je-li chybový kód "391", "392", "393"
- Pokud je chybový kód "409"

Je-li chybový kód "370", "371", "372"

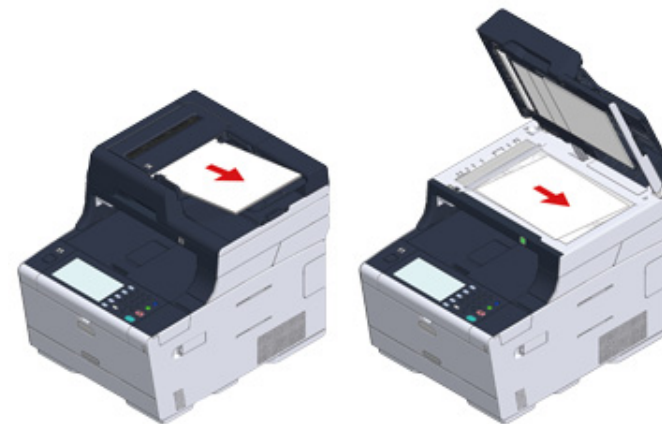

- 1 Jsou-li v ADF nebo na snímacím skle vloženy dokumenty, odstraňte je.



- 2 Podržte rukojeť (B) a jednotku skeneru (a) zcela otevřete.



- 3 Stiskněte tlačítko (A) a výstupní zásobník (b) zcela otevřete.

 UPOZORNĚNÍ	Hrozí nebezpečí popálenin.	
Zapékací jednotka může být mimořádně horká. Nedotýkejte se jí.		

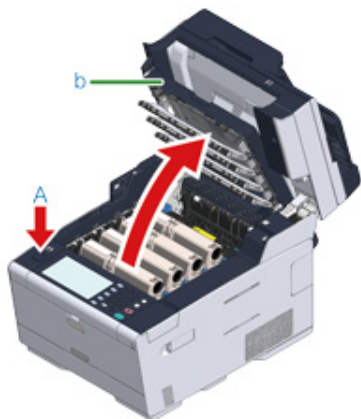

- 4 Z přístroje vyjměte čtyři obrazové válce a položte je na rovný povrch.



Při odstraňování spotřebního materiálu dejte pozor, abyste jím nezasáhli hlavu LED.

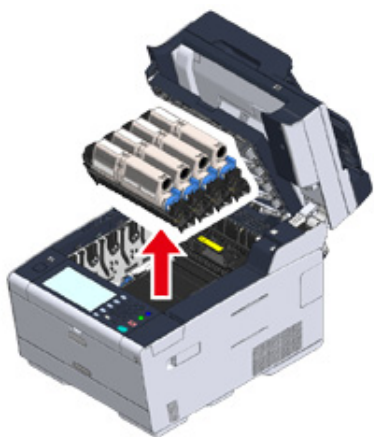

- 5 Přikryjte vyjmuté obrazové válce papírem, aby nebyly válce vystaveny světlu.

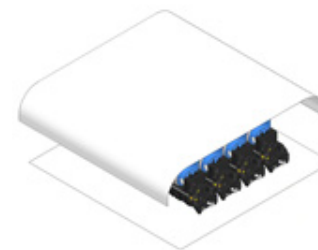

- 6 Uvíznutý papír pomalu vytáhněte tahem za okraj.



- 7 Pokud papír uvízl ve fixační jednotce, podržte páčku pro uvolnění uvíznutého papíru (c) na fixační jednotce a uvíznutý papír pomalu vytáhněte směrem k sobě.

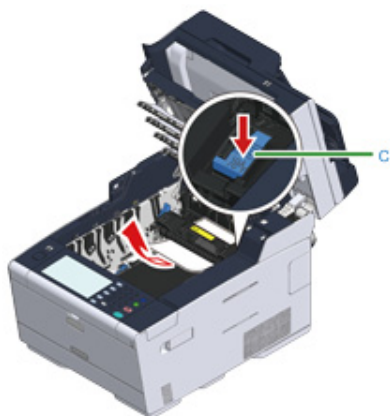

- 8 Uzamykací páčky (d) na obou stranách fixační jednotky zakloňte směrem k sobě.

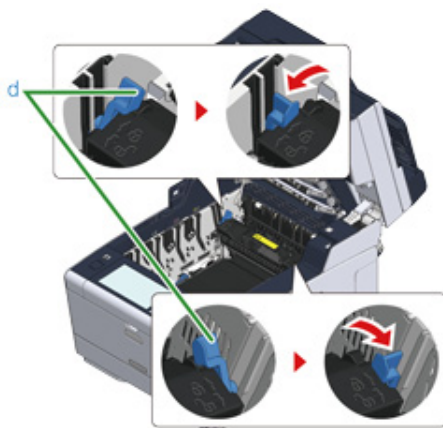

- 9 Fixační jednotku uchopte za držadlo a vytáhněte ji z tiskárny.



- 10 Uzamykací páčky (e) na obou stranách pásové jednotky otočte směrem k sobě a pásovou jednotku vyjmete přidržení za páčky.

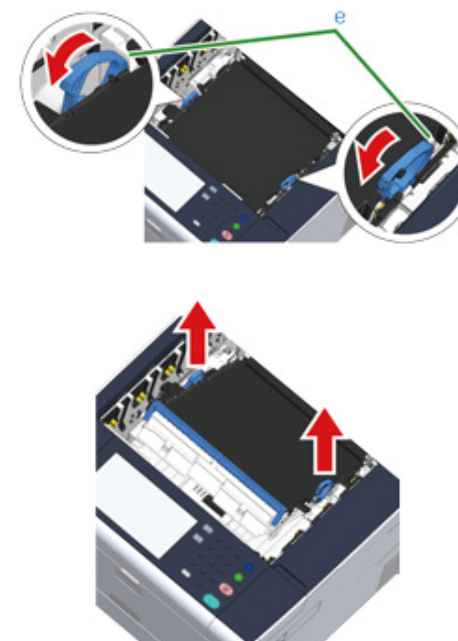

- 11** Uvíznutý papír pomalu vytáhněte tahem za okraj.



- 12** Přidržte uzamykací páčky pásové jednotky a vložte pásovou jednotku do přístroje.

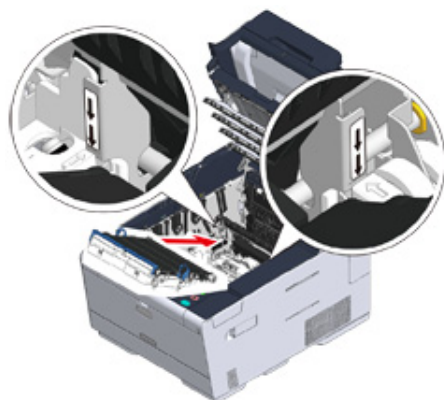

- 13** Uzamykací páčky (e) na obou stranách pásové jednotky otočte dopředu.

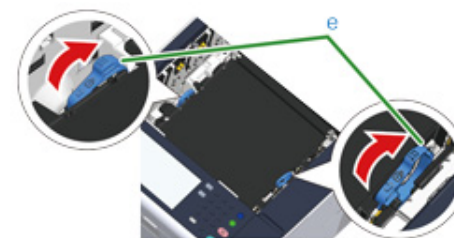

- 14** Uchopte fixační jednotku za držadlo a vložte ji do tiskárny.

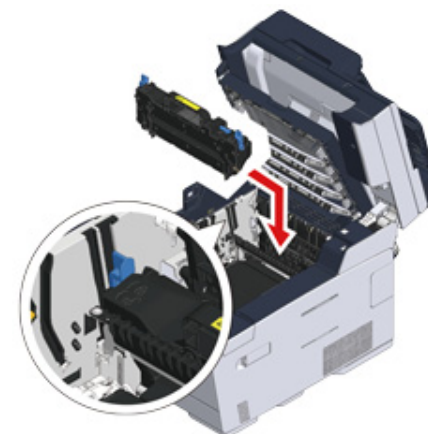

- 15 Nakloňte uzamykací páčky (c) na obou stranách fixační jednotky.

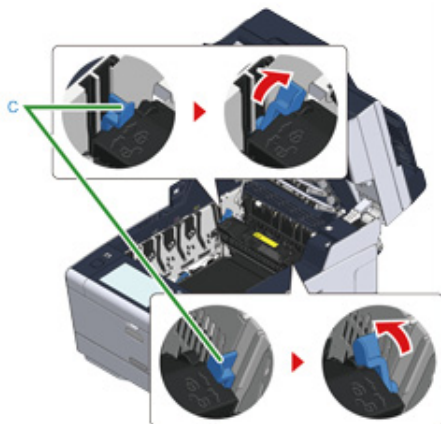

- 16 Vraťte čtyři obrazové válce do přístroje

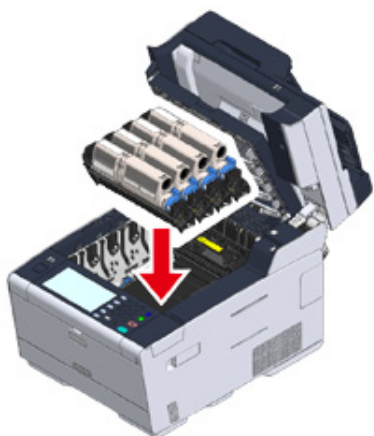

- 17 Pomalu výstupní zásobník (b) zavřete a pro potvrzení zatlačte na střed výstupního zásobníku.

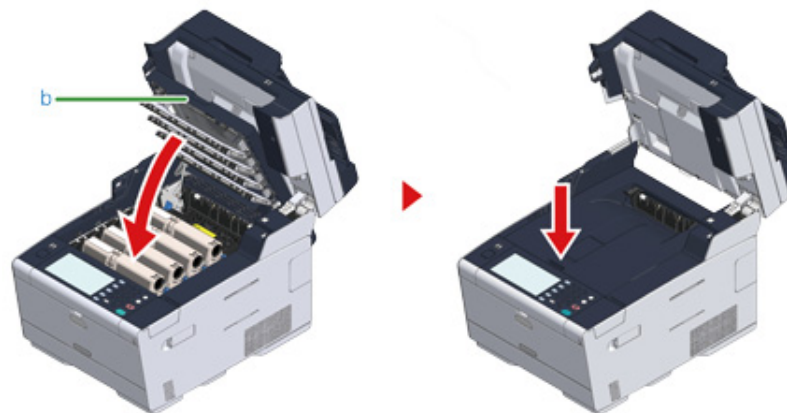

- 18 Pro zavření jednotky skeneru (a) přidržte rukojeť (B).



Jednotku skeneru nezavírejte energicky. Mohlo by se stát, že váleček podávání dokumentů vypadne a zablokuje vkládání dokumentů.

V případě, že podávací váleček z ADF vypadne, otevřete a zavřete kryt podavače.



Pokud je chybový kód "380", "381", "382", "385", "389"

1 Jsou-li v ADF nebo na snímacím skle vloženy dokumenty, odstraňte je.

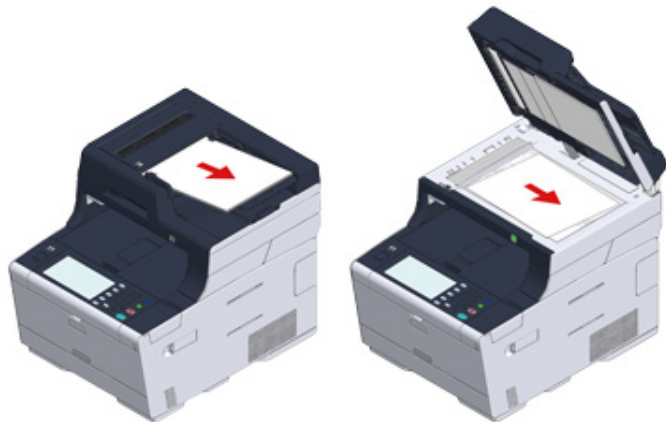

2 Podržte rukojeť (B) a jednotku skeneru (a) zcela otevřete.



3 Stiskněte tlačítko (A) a výstupní zásobník (b) zcela otevřete.

UPOZORNĚNÍ

Hrozí nebezpečí popálenin.



Zapékací jednotka může být mimořádně horká. Nedotýkejte se jí.

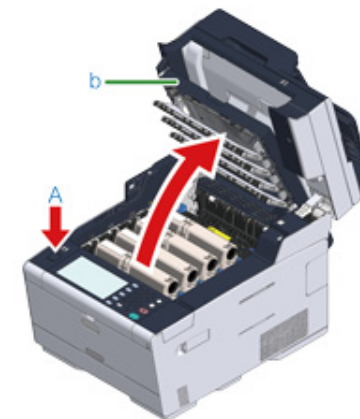

4 Z přístroje vyjměte čtyři obrazové válce a položte je na rovný povrch.



Při odstraňování spotřebního materiálu dejte pozor, abyste jím nezasáhli hlavu LED.

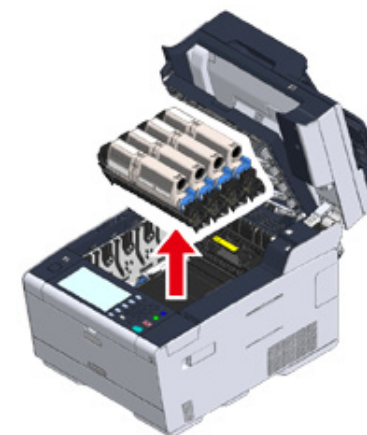

- 5 Přikryjte vyjmuté obrazové válce papírem, aby nebyly válce vystaveny světlu.

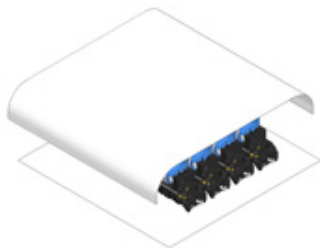

- 6 Uvzněný papír pomalu vytáhněte tahem za okraj.



- 7 Pokud papír uvízl ve fixační jednotce, podržte páčku pro uvolnění uvíznutého papíru (c) na fixační jednotce a uvíznutý papír pomalu vytáhněte směrem k sobě.

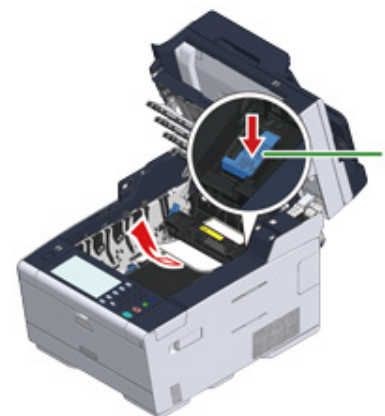

- 8 Uzamykací páčky (d) na obou stranách fixační jednotky zakloňte směrem k sobě.

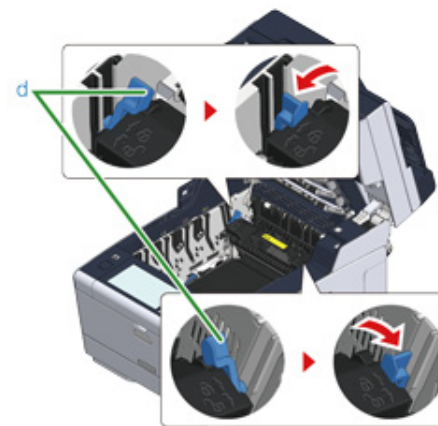

9 Fixační jednotku uchopte za držadlo a vytáhněte ji z tiskárny.



10 Zkontrolujte, zda uvnitř přístroje nezůstaly žádné kousky papíru.



11 Uchopte fixační jednotku za držadlo a vložte ji do tiskárny.

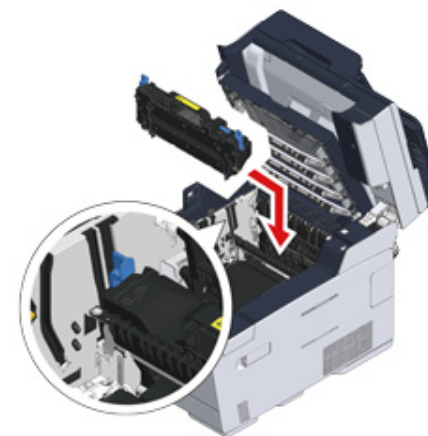

12 Nakloňte uzamykací páčky (d) na obou stranách fixační jednotky.

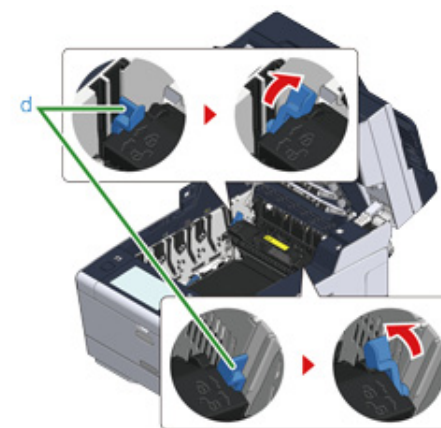

- 13** Všechny čtyři obrazové válce vložte zpět do tiskárny.

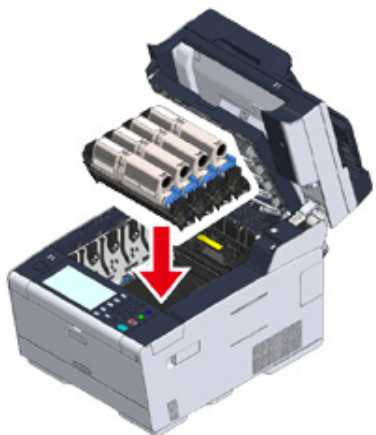

- 14** Pomalu výstupní zásobník (b) zavřete a pro potvrzení zatlačte na střed výstupního zásobníku.

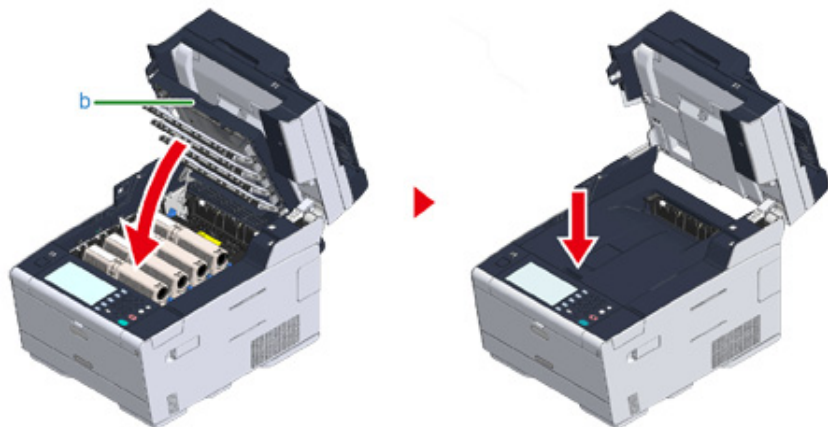

- 15** Pro zavření jednotky skeneru (a) přidržte rukojeť (B).



Jednotku skeneru nezavírejte energicky. Mohlo by se stát, že váleček podávání dokumentů vypadne a zablokuje vkládání dokumentů.

V případě, že podávací váleček z ADF vypadne, otevřete a zavřete kryt podavače.



Pokud je chybový kód "390"

- 1 Jsou-li v ADF nebo na snímacím skle vloženy dokumenty, odstraňte je.

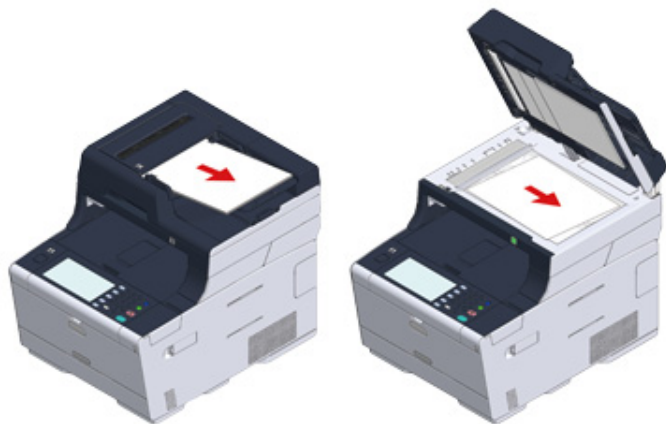

- 2 Je-li v zásobníku MP vložen papír, vyjměte jej.



- 3 Podržte rukojeť (B) a jednotku skeneru (a) zcela otevřete.

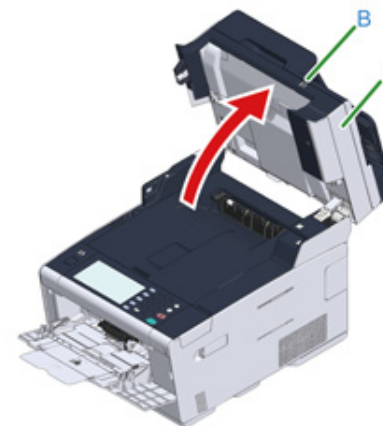

- 4 Stiskněte tlačítko (A) a výstupní zásobník (b) zcela otevřete.

UPOZORNĚNÍ

Hrozí nebezpečí popálenin.



Zapékací jednotka může být mimořádně horká. Nedotýkejte se jí.



Při odstraňování spotřebního materiálu dejte pozor, abyste jím nezasáhli hlavu LED.

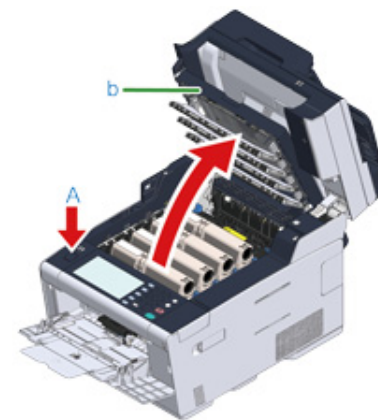

- 5 Z přístroje vyjměte čtyři obrazové válce a položte je na rovný povrch.

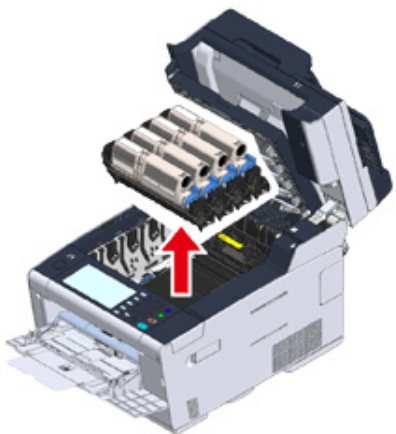

- 6 Přikryjte vyjmuté obrazové válce papírem, aby nebyly válce vystaveny světlu.

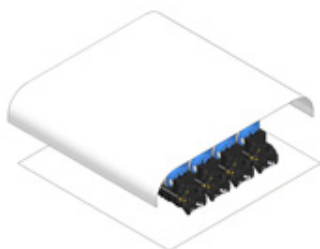

- 7 Otevřete průhledný kryt (c) uvnitř přístroje a tahem za okraj uvíznutý papír pomalu vytáhněte.

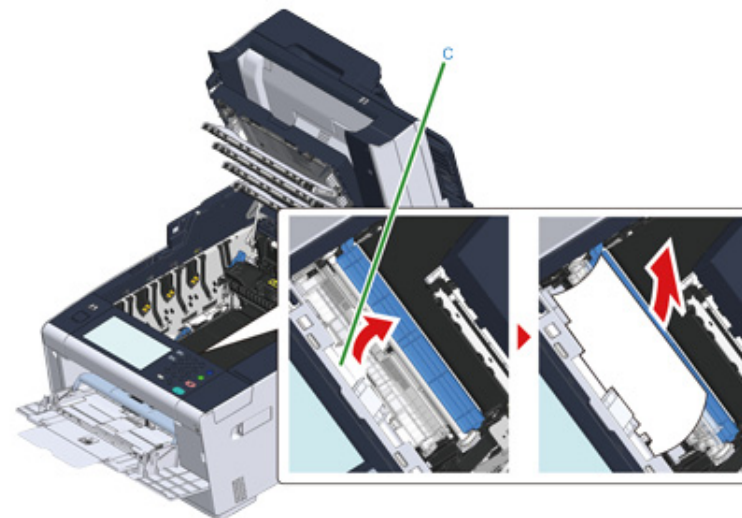

- 8 Všechny čtyři obrazové válce vložte zpět do tiskárny.

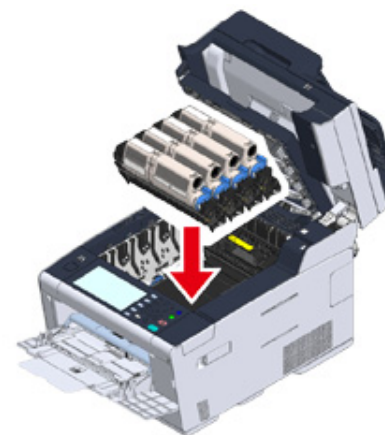

- 9 Pomalu výstupní zásobník (b) zavřete a pro potvrzení zatlačte na střed výstupního zásobníku.

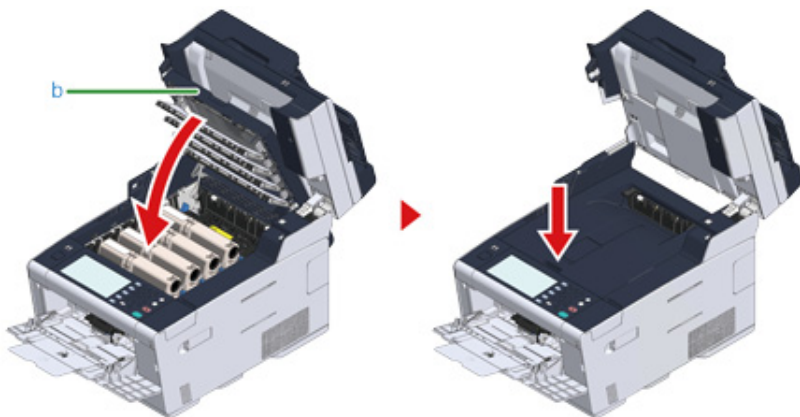

- 10 Při vkládání papíru do zásobníku MP papír vkládejte tiskovou stranou nahoru.

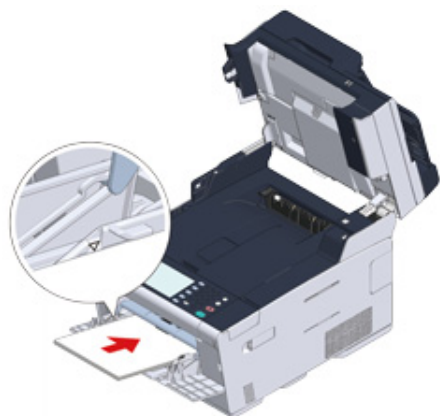

- 11 Pro zavření jednotky skeneru (a) přidržte rukojeť (B).



Jednotku skeneru nezavírejte energicky. Mohlo by se stát, že váleček podávání dokumentů vypadne a zablokuje vkládání dokumentů.

V případě, že podávací váleček z ADF vypadne, otevřete a zavřete kryt podavače.

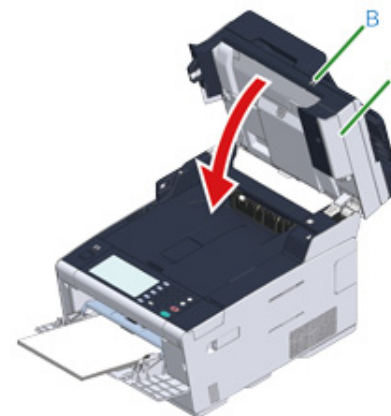

Je-li chybový kód "391", "392", "393"

Při podávání papíru ze zásobníku došlo k uvíznutí papíru.



Dochází-li k uvíznutí papíru často, vyčistěte podávací válce papíru. Podrobnosti naleznete v části "Čištění podávacích válečků (Zásobník 1 / Zásobník 2 / Zásobník 3) (Pokročilý návod)".

V tomto postupu se pro účely vysvětlení používá zásobník 1.

1 Vyjměte kazetu z indikovaného zásobníku.



2 Odstraňte uvíznutý papír.



Pokud nemůžete zaseknutý papír najít, zkontrolujte polohu vodítek papíru a zarážku papíru v kazetě a zkontrolujte, zda je papír vložen správně.

3 Kazetu s papírem vraťte do přístroje.



4 Podržte rukojeť (B) a jednotku skeneru (a) zcela otevřete.

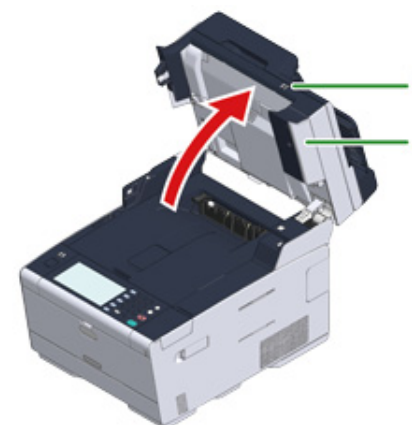

5 Stiskněte tlačítko (A) a výstupní zásobník (b) zcela otevřete.

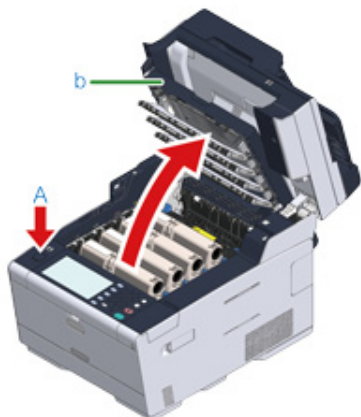

6 Pomalu výstupní zásobník (b) zavřete a pro potvrzení zatlačte na střed výstupního zásobníku.

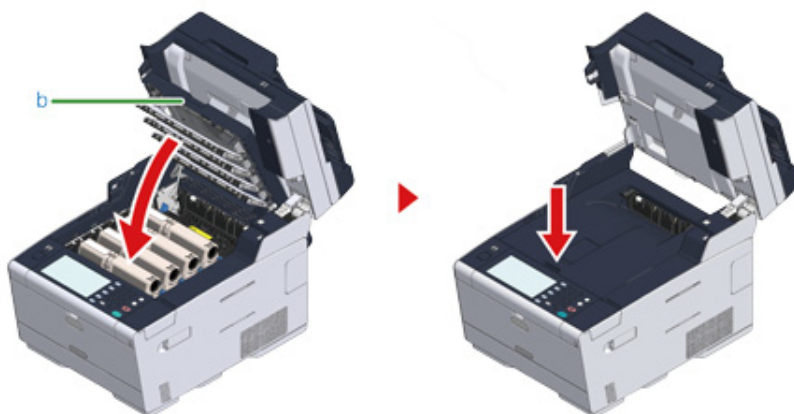

7 Přidržte rukojeť (B) a jednotku skeneru (a) zavřete.

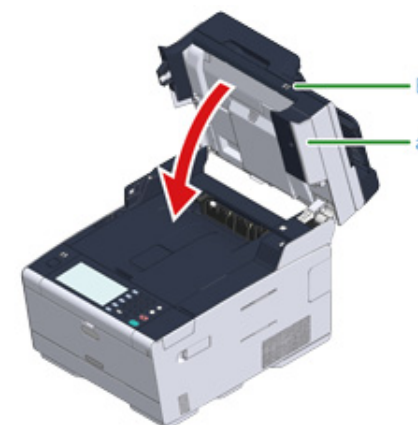

Jednotku skeneru nezavírejte energicky. Mohlo by se stát, že váleček podávání dokumentů vypadne a zablokuje vkládání dokumentů.

V případě, že podávací váleček z ADF vypadne, otevřete a zavřete kryt podavače.



Po otevření a zavření výstupního zásobníku se spustí tisk.

Pokud je chybový kód "409"

- 1 Zavřete zadní výstupní zásobník (b).

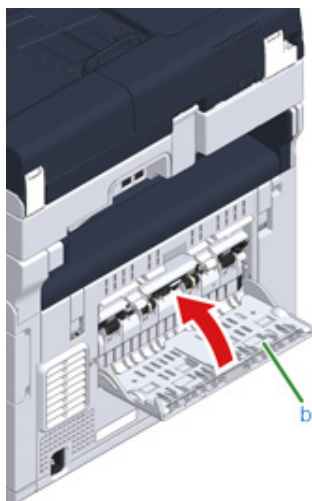

- 2 Podržte rukojeť (B) a jednotku skeneru (c) zcela otevřete.



- 3 Stiskněte tlačítko (A) a výstupní zásobník (d) zcela otevřete.

UPOZORNĚNÍ

Hrozí nebezpečí popálenin.



Zapékací jednotka může být mimořádně horká. Nedotýkejte se jí.

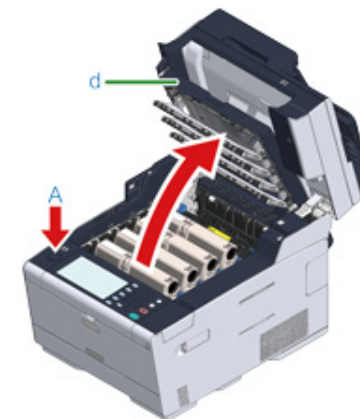

- 4 Z přístroje vyjměte čtyři obrazové válce a položte je na rovný povrch.



Při odstraňování spotřebního materiálu dejte pozor, abyste jím nezasáhli hlavu LED.

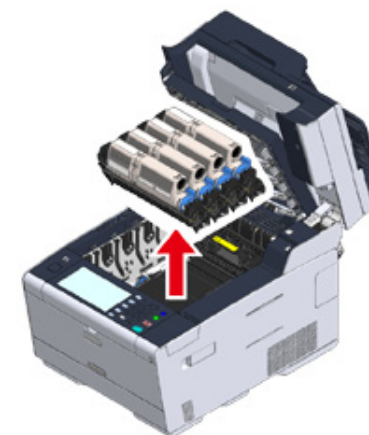

- 5 Přikryjte vyjmuté obrazové válce papírem, aby nebyly válce vystaveny světlu.

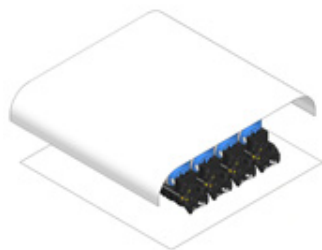

- 6 Uvzněný papír pomalu vytáhněte tahem za okraj.



- 7 Pokud papír uvízl ve fixační jednotce, podržte páčku pro uvolnění uvíznutého papíru (e) na fixační jednotce a uvíznutý papír pomalu vytáhněte směrem k sobě.

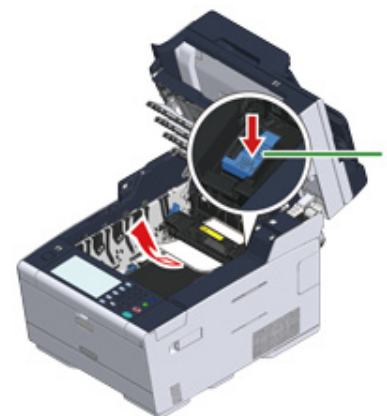

- 8 Uzamykací páčky (f) na obou stranách fixační jednotky nakloňte směrem k sobě.

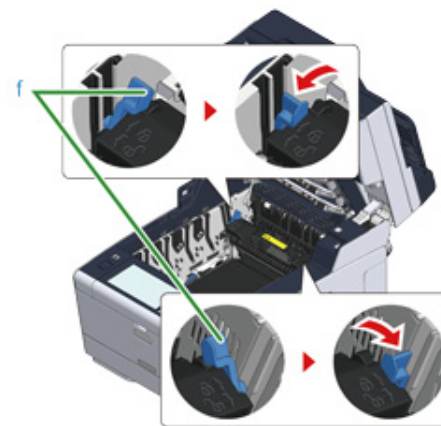

- 9 Fixační jednotku uchopte za držadlo a vytáhněte ji z tiskárny.



- 10 Uzamykací páčky (g) na obou stranách pásové jednotky otočte směrem k sobě a pásovou jednotku vyjmete přidržením za páčky.

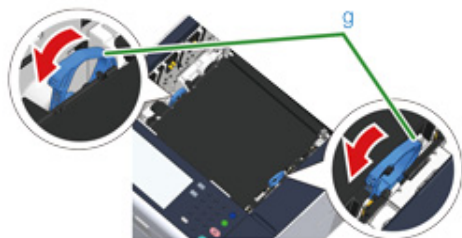

- 11 Uvíznutý papír pomalu vytáhněte tahem za okraj.



- 12 Přidržte uzamykací páčky pásové jednotky a vložte pásovou jednotku do přístroje.

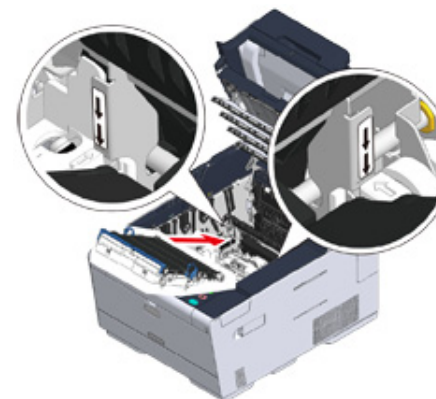

- 13** Uzamykací páčky (g) na obou stranách pásové jednotky otočte dopředu.

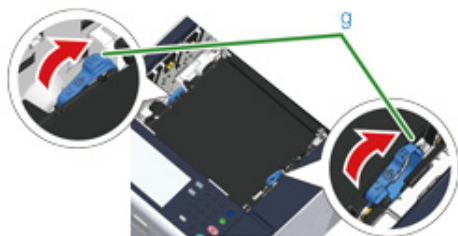

- 14** Uchopte fixační jednotku za držadlo a vložte ji do tiskárny.

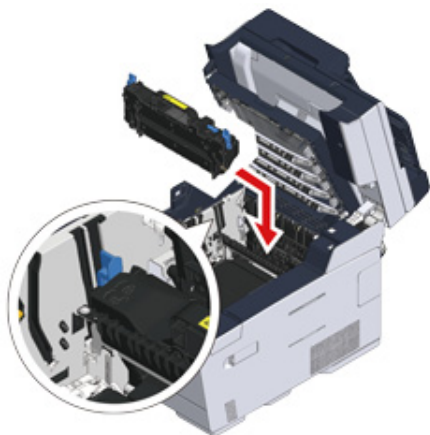

- 15** Nakloňte uzamykací páčky (f) na obou stranách fixační jednotky.

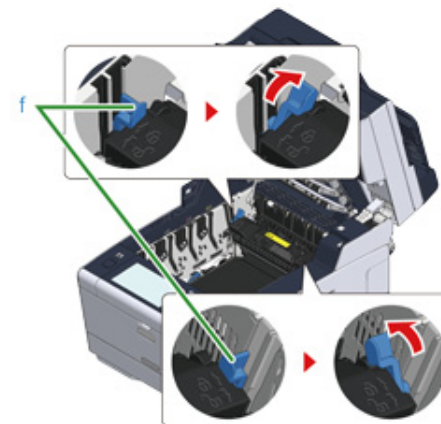

- 16** Všechny čtyři obrazové válce vložte zpět do tiskárny.

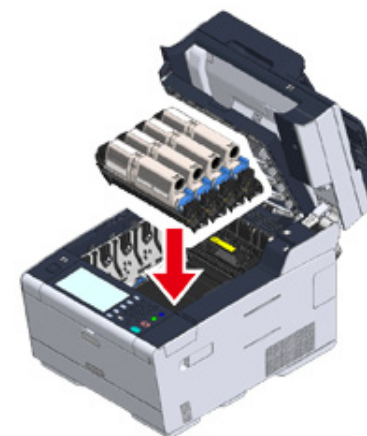

- 17** Pomalu výstupní zásobník (b) zavřete a pro potvrzení zatlačte na střed výstupního zásobníku.

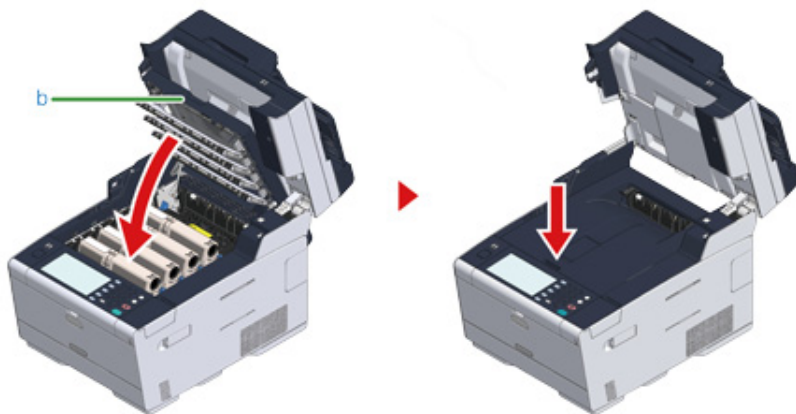

- 18** Pro zavření jednotky skeneru (c) přidržte rukojeť (B).



Jednotku skeneru nezavírejte energicky. Mohlo by se stát, že váleček podávání dokumentů vypadne a zablokuje vkládání dokumentů.

V případě, že podávací váleček z ADF vypadne, otevřete a zavřete kryt podavače.

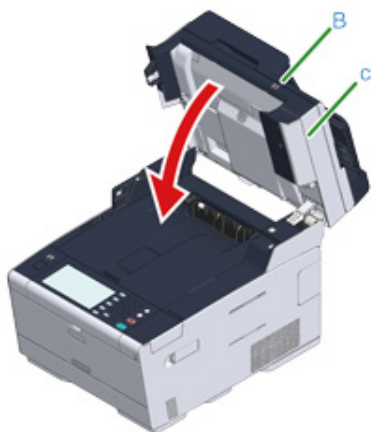

Pokud dojde k zaseknutí dokumentu

V této části se dozvíte, co dělat v případě uvíznutí dokumentu.

- Pokud je dokument v dráze papíru vidět
- Není-li dokument v dráze papíru vidět

Pokud je dokument v dráze papíru vidět

- 1 Otevřete kryt automatického podavače (a).



- 2 Vytáhněte dokument směrem nahoru.



Uvíznutí dokumentu mohou způsobit přilepky a štítky na dokumentech.

Při použití ADF z dokumentů přilepky a štítky odstraňte. Pokud štítky nelze odstranit, použijte snímací sklo.

- 3 Zavřete kryt automatického podavače (a).
Vyjměte dokument na podavač a zavřete kryt ADF.
Jinak se dokument může roztrhnout nebo složit.

Není-li dokument v dráze papíru vidět

- 1 Otevřete kryt automatického podavače (a).



- 2 Odstraňte zaseknutý dokument. Pokud nemůžete zaseknutý dokument vyjmout, přejděte ke kroku 4.



Nepokoušejte se dokument vytáhnout silou.



- 3 Pokud se vám podařilo dokument odstranit, pokračujte ke kroku 8.

- 4 Otevřete vnitřní kryt (b).



- 5 Pokud okraj zaseknutého dokumentu vidíte, jemně jej vytáhněte.



- 6 Pokud okraj dokumentu, uvíznutého pod zásobníkem dokumentů (c) vidíte, zvedněte zásobník dokumentů a mírným tahem dokument vyjměte.



7 Pokud se vám dokument odstranit podařilo, zavřete vnitřní kryt.



8 Pomalu kryt automatického podavače zavřete. Vyjměte dokument na podavač a zavřete kryt ADF. Jinak se dokument může roztrhnout nebo složit.



Pokud k chybě dojde při kopírování, bude kopírování zrušeno.

Problémy s kopírováním

V této části se dozvíte o problémech s funkcí kopírování.







Pokud problém nevyřešíte ani pomocí níže uvedených řešení, obraťte se na prodejce.

• Nelze kopírovat



Nelze kopírovat

• Nelze kopírovat



Kontrolní otázka	Řešení	Referenční témata
Je zařízení zapnuto?	Zapněte zařízení.	Zapnutí zařízení
Probíhá inicializace zařízení?	Počkejte na dokončení inicializace.	-
Je dokument správně založen?	Založte dokument do tiskárny správným způsobem.	Vkládání dokumentů
Je v zásobníku papír?	Vložte do zásobníku papír. Zkontrolujte, že je do zařízení vložena kazeta s papírem.	Vkládání papíru
Je v zásobníku papír vhodného formátu?	Založte do zásobníku papír správné velikosti pro zkopírování dokumentu.	Vkládání papíru
Lze nastavit zásobník papíru v případě, že je u položky [Podávání papíru] vybrána možnost [Auto]?	Na dotykovém panelu stiskněte [Device Settings (Nastavení zařízení)] a vyberete možnosti [Paper Setup (Nastavení papíru)] > [Select Tray (Vybrat zásobník)] > [Copy (Kopírovat)] > zásobníku, v němž je vložen papír, a pak vyberte možnost [ON (ZAP)] nebo [ON(Prior) (ZAP(Prioritně))].	Zadání zásobníku papíru (Podávání papíru) (Pokročilý návod)
Lze vložený papír použit k oboustrannému kopírování?	V závislosti na formátu, typu a gramáži papíru nemusí být oboustranné kopírování možné. Vložte papír vhodný k oboustrannému kopírování a nastavte správně jeho formát, typ dokumentu a gramáž dokumentu.	Vkládání papíru
Je pro typ vloženého média nastavena možnost [Obvyčejný] nebo [Recyklovaný]?	Pokud je u parametru [Podávání papíru] nastavena možnost [Auto], nastavte typ média jako [Obvyčejný] nebo [Recyklovaný].	Vkládání papíru
Není někde zaseknutý papír?	Zkontrolujte, zda se zobrazilo chybové hlášení a odstraňte zaseknutý papír.	Pokud došlo k zaseknutí papíru
Není tonerová kazeta prázdná?	Vyměňte tonerovou kazetu za novou.	Výměna tonerových kazet
Nekončí životnost obrazového válce?	Vyměňte obrazový válec za nový.	Výměna obrazového válce
Nedosáhla fixační jednotka konce životnosti?	Vyměňte fixační jednotku za novou.	Výměna fixační jednotky (Pokročilý návod)
Nedosáhla pásová jednotka konce životnosti?	Vyměňte pásovou jednotku za novou.	Výměna pásové jednotky (Pokročilý návod)

Kontrolní otázka	Řešení	Referenční témata
Není některý z krytů zařízení otevřený?	Zavřete všechny kryty.	-
Nedošlo k chybě?	Odstraňte chybu.	 Seznam chybových zpráv
Neprobíhá zpracování jiné úlohy?	Začněte kopírovat až po jejím dokončení.	-
Neprobíhá zpracování tiskové úlohy zadané z počítače nebo jiného zařízení?	Počkejte na dokončení tisku.	-
Neprobíhá přenos faxu?	Vyčkejte, než bude přenos dokončen.	-
Je zapnut režim nepřetržitého skenování?	Na displeji vyberte možnost [Skenování dokončeno].	 Povolení režimu kontinuálního skenování (Kontinuální skenování) (Pokročilý návod)
Není zařízení v režimu offline?	Stiskněte Tlačítko  (TISK) a zvolte [Online/Offline (Online/Offline)].	-
Máte oprávnění kopírovat?	Zadejte svůj přidělený PIN nebo uživatelské jméno a heslo.	 Povolení řízení přístupu (Pokročilý návod)

• Přidělená kopírování nelze měnit



Bod ke kontrole	Řešení	Referenční témata
Je zobrazeno [Cannot found appropriate paper size. Please confirm paper of tray. (Vhodnou velikost papíru nelze najít. Potvrďte papír v zásobníku.)]?	Specifikujte zásobník pro podávání papíru. Nebo poměr přiblížení specifikujte ručně.	 Zhotovování zvětšených a zmenšených kopií (Zoom) (Pokročilý návod)
Stiskli jste stiskněte tlačítko Zmenšit nebo Zvětšit?	Specifikovaný formát papíru není v zásobnících vložen. Specifikujte zásobník pro podávání papíru. Nebo poměr přiblížení specifikujte ručně.	 Zhotovování zvětšených a zmenšených kopií (Zoom) (Pokročilý návod)

• Dokumenty smíšených formátů kopírovat nelze

Kontrolní otázka	Řešení	Referenční témata
Je u vlastnosti [Smíšená velikost] nastavena možnost [OFF]?	U vlastnosti [Smíšená velikost] nastavte možnost [ON].	 Kopírování dokumentů různých formátů (Smíšená velikost) (Pokročilý návod)
Je váš dokument vhodný k vytváření kopií se smíšenou velikostí papíru?	Použijte dokumenty, které podporují vytváření kopií se smíšenou velikostí papíru.	 Kopírování dokumentů různých formátů (Smíšená velikost) (Pokročilý návod)

Kontrolní otázka	Řešení	Referenční témata
Je do zásobníku vložen papír požadovaného formátu?	Vložte do každého ze zásobníků papír požadovaného formátu. Zásobníky papíru musí být nastaveny na hodnotu [ON (ZAP)] nebo [ON(Prior) (ZAP(Prioritně))] z nabídky [Device Settings (Nastavení zařízení)] > [Paper Setup (Nastavení papíru)] > [Select Tray (Vybrat zásobník)] > [Copy (Kopírovat)] na dotykovém panelu.	-

• Kopie nelze roztřídit

Kontrolní otázka	Řešení	Referenční témata
Není u vlastnosti [Třídění] nastavena možnost [OFF]?	U vlastnosti [Třídění] nastavte možnost [ON].	 Třídění jednotlivých sad v pořadí stránek (Třídění) (Pokročilý návod)
Není paměť plná?	Snižte počet stránek dokumentu. Zkontrolujte, zda je v paměti volný prostor. Odstraňte z paměti nadbytečné úlohy.	 Kontrola volného místa v paměti nebo na pevném disku (Pokročilý návod)

Problémy s tiskem

V této části se dozvíte o problémech při tisku z počítače.











- Pokud problém nevyřešíte ani pomocí níže uvedených řešení, obraťte se na prodejce.
- Jsou-li problémy způsobeny aplikací, obraťte se na výrobce aplikace.

Nelze tisknout

Nelze tisknout

• Společné informace pro operační systémy Windows a Mac OS X

Příčina	Řešení	Referenční témata
Zařízení se nachází v režimu spánku nebo superspánku.	Stiskem tlačítka  (ÚSPORA ENERGIE) přejděte do pohotovostního režimu.	 Snižování spotřeby pomocí funkce úspory energie
Zařízení je vypnuto.	Zapněte zařízení.	 Zapnutí zařízení
Je odpojen kabel LAN nebo USB.	Zkontrolujte, zda je kabel řádně zapojen do přístroje i do počítače.	 Připojení kabelu LAN/kabelu USB
Mohlo dojít k potížím s kabelem.	Vyměňte kabel za nový.	-
Zařízení je offline.	Stiskněte Tlačítko  (TISK) a zvolte možnost [Online (Online)].	-
Na dotykovém panelu se zobrazilo chybové hlášení.	Zkontrolujte chybovou zprávu, zobrazenou na dotykovém panelu, nebo na dotykovém panelu stiskněte tlačítko [? (?)].	 Seznam chybových zpráv
Nastavení rozhraní je vypnuto.	Pokud nastavení zařízení odpovídá nastavení síťového prostředí, na dotykovém panelu zkontrolujte nastavení využívaného rozhraní.	 Připojení kabelu LAN/kabelu USB
Došlo k potížím s tiskem.	Vyzkoušejte, zda je možné vytisknout mapu nabídek.	 Kontrola informací o přístroji (Pokročilý návod)
LED dioda napájecího tlačítka rychle bliká (cca třikrát za sekundu).	Může se jednat o závadu zařízení. Okamžitě vytáhněte napájecí kabel a obraťte se na prodejce.	-



• Pro operační systém Windows

Příčina	Řešení	Referenční témata
Zařízení není nastaveno jako výchozí tiskárna.	Nastavte zařízení jako výchozí tiskárnu. Ve složce [Devices and Printers (Zařízení a tiskárny)] klikněte pravým tlačítkem myši na ikonu [OKI MC573 * (OKI MC573 *)] a vyberte možnost [Set as Default Printer (Nastavit jako výchozí tiskárnu)]. * Označuje typ ovladače.(např.PCL6/PS/XPS/FAX)	-

Příčina	Řešení	Referenční témata
Výstupní port ovladače tiskárny je nesprávný.	Vyberte výstupní port pro připojení kabelu LAN nebo USB.	-
Zařízení zpracovává data z jiného rozhraní.	Počkejte na dokončení tisku.	-
Na displeji se zobrazila zpráva [Received invalid data (Byla přijata neplatná data)] a zařízení netiskne.	Stiskněte tlačítko [Device Settings (Nastavení zařízení)], zvolte možnost [Admin Setup (Nastavení správce)] > [Print Setup (Nastavení tisku)] > [Print menu (Nabídka Tisk)] > [Printer Adjust (Úprava tiskárny)] > [Timeout Injob (Časový limit příchozí úlohy)] a pak nastavte delší čas. Výchozí tovární nastavení je 40 sekund.	-

Problémy se skenováním

V této části se dozvíte o problémech s funkcí skenování.



Pokud problém nevyřešíte ani pomocí níže uvedených řešení, obraťte se na prodejce.

- Nelze skenovat.

Nelze skenovat.

Kontrolní otázka	Řešení	Referenční témata
Je zařízení vypnuté?	Zapněte zařízení.	Zapnutí zařízení
Je do zařízení zapojen kabel?	Zkontrolujte zapojení kabelů a zapojte je správně.	Připojení kabelu LAN/kabelu USB
Není kabel poškozen?	Vyměňte kabel.	-
Je síťové nastavení zadáno správně?	Zadejte síťové nastavení správně.	Připojení kabelu LAN/kabelu USB
Nedošlo k chybě?	Postupujte dle pokynů na displeji. Pokud používáte funkci Skenovat do PC, přečtěte si část "Potíže při skenování do počítače (Pokročilý návod)".	Seznam chybových zpráv Potíže při skenování do počítače (Pokročilý návod)

Problémy s faxem

V této části se dozvíte o problémech s funkcí faxu.



Pokud problém nevyřešíte ani pomocí níže uvedených řešení, obraťte se na prodejce.

- Nelze odeslat fax
- Fax nelze přijmout

Nelze odeslat fax



• Nelze odeslat fax

Kontrolní otázka	Řešení	Referenční témata
Dodrželi jste správný postup?	Přečtěte si příslušné pokyny a zkuste to znovu.	Zadání faxového čísla pro odeslání faxu
Zadali jste správné číslo faxu?	Pokud používáte rychlé vytáčení, vytiskněte si seznam čísel a zkontrolujte, zda je číslo uloženo správně.	Zadání faxového čísla pro odeslání faxu Zadání cílového umístění z telefonního seznamu (Pokročilý návod) Zadání cílového umístění s použitím Tlačítka jedním dotykem (Pokročilý návod) Zadání cílového umístění z historie přenosů a historie příjmů (Pokročilý návod)
Zadali jste správný typ vytáčení?	Zadejte správný typ vytáčení pro vaši oblast.	Uživatelská instalace (Pokročilý návod)
Došlo k potížím se zařízením příjemce?	Požádejte příjemce, aby své zařízení připravil na příjem faxu.	-
Je v protokolu odeslaných/přijatých vyznačen kód chyby [23 (23)]?	Na dotykovém panelu stiskněte tlačítko [Device Settings (Nastavení zařízení)], vyberte možnosti [Admin Setup (Nastavení správce)] > [User Install (Uživatelská instalace)] a položku [MF(Tone)/DP(Pulse) (MF(Tone)/DP(Pulse))] nastavte v závislosti na vašem prostředí.	Kontrola informací o přístroji (Pokročilý návod) Uživatelská instalace (Pokročilý návod)
Je v protokolu odeslaných/přijatých vyznačen kód chyby [26 (26)]?	Na dotykovém panelu stiskněte tlačítko [Device Settings (Nastavení zařízení)], vyberte možnosti [Admin Setup (Nastavení správce)] > [Fax Setup (Nastavení faxu)] > [Fax Setting (Nastavení faxu)] a změňte nastavení [PBX Line (Linka pobočkové ústředny)].	Kontrola informací o přístroji (Pokročilý návod) Nastavení správce (Pokročilý návod)



• Dokumenty nelze odesílat průběžně

Kontrolní otázka	Řešení	Referenční témata
Vložili jste dokument do automatického podavače správně?	Upravte vstupní hranu papíru a vložte dokument do podavače znovu.	Vkládání dokumentů





• **Přístroj po vytočení neodešle fax ani po stisku tlačítka  (START)**

Kontrolní otázka	Řešení	Referenční témata
Zadali jste správný typ vytáčení?	Zadejte správný typ vytáčení pro vaši oblast.	 Uživatelská instalace (Pokročilý návod)
Je dokument založen správně?	Založte dokument do tiskárny správným způsobem.	 Vkládání dokumentů
Vytočili jste správné číslo?	Vytočte správné číslo.	-
Je na lince adresáta obsazeno?	Vyčkejte, dokud se linka neuvolní, a zkuste to znovu.	-

• **Fax nelze odeslat ručně**









Kontrolní otázka	Řešení	Referenční témata
Položili jste před stiskem tlačítka  (START) sluchátko?	Nejprve stiskněte tlačítko  (START).	 Odeslání faxu po hovoru (Ruční přenos) (Pokročilý návod)

• **Dokument nelze skenovat během přenosu z paměti**



Kontrolní otázka	Řešení	Referenční témata
Je dokument založen správně?	Založte dokument do tiskárny správným způsobem.	 Vkládání dokumentů
Není paměť plná?	Zkontrolujte rezervovaný přenos. Vytiskněte dokumenty přijaté prostřednictvím důvěrného přenosu. Odstraňte dokumenty uložené ve schránce služby Bulletin Board. Vyjměte dokumenty, uložené ve schránce Zabezpečený příjem.	 Odeslání v určený den a čas (Zpožděný přenos) (Pokročilý návod)  Vytisknutí dokumentu, který je přijat do soukromé schránky tohoto zařízení (Pokročilý návod)  Přijetí dokumentu uloženého v cílové bulletin schránce faxem (F-Code dotazování) (Pokročilý návod)  Nastavení zabezpečeného příjmu (Pokročilý návod)

Fax nelze přijmout

• **Fax nelze přijmout**

Kontrolní otázka	Řešení	Referenční témata
Zvolili jste správný režim příjmu faxu?	Zkontrolujte režim příjmu.	 Nastavení režimu příjmu
Je v zásobníku papír?	Založte do zásobníku papír.	 Vkládání papíru
Není někde zaseknutý papír?	Zkontrolujte, zda se zobrazilo chybové hlášení a odstraňte zaseknutý papír.	 Pokud došlo k zaseknutí papíru
Je zařízení připojeno telefonním kabelem k telefonní lince správně?	Připojte správně telefonní kabel.	 Připojení telefonní linky
Není paměť plná?	Zkontrolujte rezervovaný přenos. Zkontrolujte, zda se nezasekl nebo nedošel papír.	 Zrušení faxového přenosu  Pokud došlo k zaseknutí papíru
	Vytiskněte dokumenty přijaté prostřednictvím důvěrného přenosu. Odstraňte dokumenty uložené ve schránce služby Bulletin Board. Vyjměte dokumenty, uložené ve schránce Zabezpečený příjem.	 Vytisknutí dokumentu, který je přijat do soukromé schránky tohoto zařízení (Pokročilý návod)  Nastavení zabezpečeného příjmu (Pokročilý návod)

• **Fax nelze přijmout ručně**

Kontrolní otázka	Řešení	Referenční témata
Položili jste před stiskem tlačítka  (START) sluchátko?	Nejprve stiskněte tlačítko  (START).	 Nastavení režimu příjmu

• **Příjem prostřednictvím dotazování F-Code není dostupný**

Kontrolní otázka	Řešení	Referenční témata
Požádali jste odesílatele, aby dokument uložil ve schránce bulletin board?	Požádejte odesílatele, aby dokument uložil ještě jednou.	-

Na ovládacím panelu se zobrazilo chybové hlášení

Pokud v zařízení dojde k chybě, na dotykovém panelu se obrazí chybové hlášení (třímístný číselný kód) a na ovládacím panelu se rozblíká nebo rozsvítí kontrolka  (STATUS).

Stiskněte položku [Details (Podrobnosti)] a chybu odstraňte podle pokynů na obrazovce.

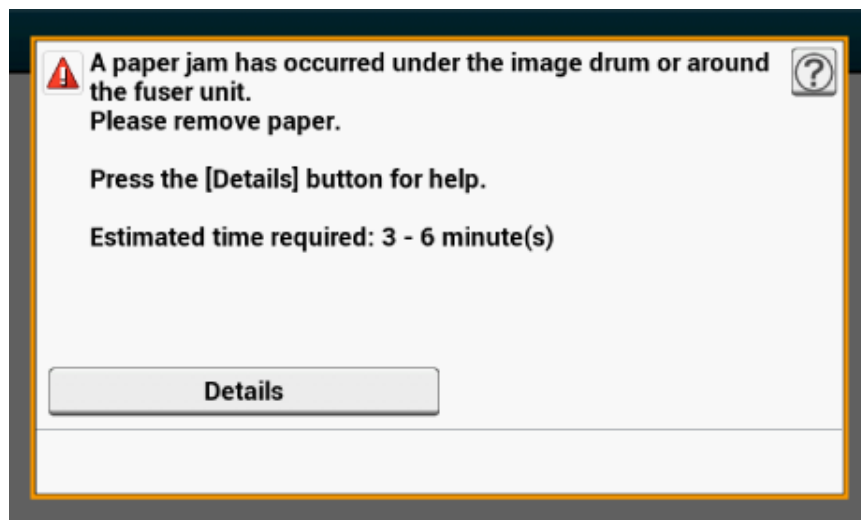

- Seznam chybových zpráv

Seznam chybových zpráv

Chvilku počkejte. Inicializace sítě...

Síť je inicializována.
Chvilí vyčkejte, dokud se přístroj nepřipojí k síti.

Kontrola souborového systému

Probíhá kontrola systému souborů v paměťovém zařízení flash. Chvilí počkejte.

Je vyžadována kontrola. Chyba PU Flash

Vypněte přístroj a zase jej zapněte. Pokud dojde ke stejné chybě, kontaktujte prodejce.

Je vyžadována kontrola. Komunikační chyba PU

Vypněte přístroj a zase jej zapněte. Pokud dojde ke stejné chybě, kontaktujte prodejce.

Režim offline

Na dotykovém panelu stiskněte položky [Print (Tisk)] [Online (Online)]. Pokud přístroj vstoupí do režimu online, tlačítko  (STATUS) se vypne.

Přítomná data.

Data zůstávají nevytištěna. Chvilí počkejte, a pokud se zpráva nezmizí, zkontrolujte data.

Odstraňování dat.

Úloha byla zrušena nebo uživatel není autorizován. Chvilí počkejte.

Probíhá zahřívání.

Zařízení upravuje teplotu zapékací jednotky. Chvilí počkejte.

Příprava...

Jsou upravovány barva registrace a hustota. Chvilí počkejte.

Chvilku počkejte. Probíhá údržba.

Jsou aktualizovány programy v přístroji.
Nevypínejte přístroj, dokud aktualizace neskončí.
Přístroj se po dokončení aktualizace automaticky restartuje.

Dochází toner

Toner, který je zobrazen na obrazovce, dochází. Připravte si novou kazetu.

Nádobka na odpadní toner je plná Nahradte ji novou kazetou s tonerem.

Odpad toneru je plný. V takovém případě vyměňte starou kazetu s tonerem za novou.
C: Azurová (modrá), M: Magenta (purpurová)

C Nedoporučený toner.

Není nainstalována optimální kazeta s tonerem C (azurová, modrá).
Použijte kazetu s tonerem, odpovídající vašemu přístroji.

M Nedoporučený toner.

Není nainstalována optimální kazeta s tonerem M (purpurová, červená).
Použijte kazetu s tonerem, odpovídající vašemu přístroji.

Y Nedoporučený toner.

Není nainstalována optimální kazeta s tonerem Y (žlutá).
Použijte kazetu s tonerem, odpovídající vašemu přístroji.

Nedoporučený toner K.

Není nainstalována optimální kazeta s tonerem K (černá).
Použijte kazetu s tonerem, odpovídající vašemu přístroji.

Chyba jazyka Postscript

Došlo k chybě postscriptu. Zkontrolujte data.

Blíží se konec životnosti obrazového válce.

Obrazovému válci, označenému na obrazovce, končí životnost. Připravte si nový obrazový válec.
C: Azurová (modrá), M: Magenta (červená), Y: Žlutá, K: Černá

Končí životnost fixační jednotky.

Blíží se konec životnosti fixační jednotky. Mějte připravenou novou fixační jednotku.

Končí životnost pásové jednotky.

Blíží se konec životnosti pásové jednotky. Mějte připravenou novou pásovou jednotku.

Životnost fixační jednotky. Nainstalujte novou fixační jednotku.

Fixační jednotka dosáhla konce životnosti.
Vyměňte fixační jednotku za novou.

Životnost pásové jednotky. Nainstalujte novou pásovou jednotku.

Pásová jednotka dosáhla konce životnosti.
Vyměňte pásovou jednotku za novou.

Došel toner. Nahradte ji novou kazetou s tonerem.

Toner, který je zobrazen na obrazovce, je prázdný. Prázdnou kazetu s tonerem vyměňte za novou.
C: Azurová (modrá), M: Magenta (červená), Y: Žlutá, K: Černá

Kazeta s tonerem není nainstalována.

Barevná kazeta s tonerem, označená na obrazovce, není nainstalována.
Nainstalujte kazetu s tonerem.
C: Azurová (modrá), M: Magenta (červená), Y: Žlutá, K: Černá

Životnost obrazového válce. Nainstalujte novou jednotku obrazového válce.

Obrazový válec, označený na obrazovce, dosáhl konce životnosti.
Vyměňte obrazový válec za nový.
C: Azurová (modrá), M: Magenta (červená), Y: Žlutá, K: Černá

[TRAY (ZÁSObNÍK)] je prázdný.

V označeném zásobníku není vložen papír. Vložte papír.

System souborů je plný.

Paměť v souborovém systému je plná.
Odstraňte nepotřebné soubory.

Souborový systém je chráněn proti zápisu.

Soubor, který se pokoušíte přepsat, je chráněn proti přepsání.
Zkontrolujte název souboru.

Pro tisk se snášením není dostatečná paměť stránky.

Během tisku se snášením došlo k chybě Nedostatek paměti.
Snižte počet stránek, které mají být vytištěny.

Nedostatečná paměť. Chyba: 014

Při příjmu dat z PC faxu došlo k chybě Plná paměť. Stiskněte [Close (Zavřít)].

Neoprávněný uživatel, úloha je zrušena.

Byla odeslána neoprávněná úloha, nebo se neoprávněný uživatel se pokusil tisknout nebo poslat fax. Data byla vymazána. Se žádostí o používání se obraťte na svého administrátora.

Mazání souboru ...

Probíhá odstraňování souborů uložených dokumentů.
Chvilku počkejte.

Mazání dat je plné

Soubory, které má být vymazány, jsou plné. Vymažte soubory.

Uložené soubory s prošlou platností byly odstraněny.

Soukromé tiskové soubory, jejichž období uložení vypršelo, byly automaticky odstraněny.

Chyba čtení/zápisu disku

V souborovém systému došlo k chybě. Stiskněte [Close (Zavřít)].

Chyba Flash

Při aktualizaci firmwaru došlo k chybě.
Kontaktujte administrátora.

Byla přijata neplatná tisková data.

Byla přijata neplatná tisková data nebo byla přijata data PC faxu. Chcete-li zprávu vymazat, stiskněte tlačítko [Close (Zavřít)].
Pokud jste provedli soukromý tisk, byla data odstraněna, protože byla neúplná. Tiskněte znovu.

Přijátá data byla zamítnuta, protože typ úlohy je omezen.

Byla přijata data, jejichž typ úlohy není definován v nastaveních přijatelných typů úloh. Data byla odstraněna, aniž by byla zpracována.
Vyberte typ úlohy, definovaný v nastaveních přijatelných typů úloh pro [Job Type (Typ úlohy)] ovladače tiskárny, a tiskněte znovu.

 O obrazovkách a funkcích jednotlivých ovladačů tiskárny

Ruční požadavek.

Tisk na ručně podávaný papír. Vložte papír do víceúčelového zásobníku.

Změňte [MEDIA_SIZE] [MEDIA_TYPE] v [TRAY]. Chyba:461, 462, 463, 464

Formát a typ podávaného papíru neodpovídají hodnotám uvedeným na obrazovce. Použijte stejný formát a typ papíru, jaké jsou vybrané v aplikaci.

Změňte [MEDIA_SIZE] [MEDIA_TYPE] v zásobníku MP Chyba:460

Formát a typ papíru, založeného ve víceúčelovém zásobníku, neodpovídají hodnotám uvedeným na obrazovce. Ujistěte se, zda velikost a typ papíru, vloženého do víceúčelového zásobníku, odpovídá hodnotám, vybraným v aplikaci.

Chvilku počkejte. Zapisování konfigurace sítě...

Síťová nastavení pro tento stroj se změnila. Nová nastavení jsou ukládána. Chvilku počkejte.

Chvilku počkejte. Inicializace sítě...

Síťová nastavení pro tento stroj jsou inicializována. Chvilí počkejte.

Zásobník papíru [TRAY (ZÁSOBNÍK)] je prázdný Nastavte [MEDIA_SIZE(MEDIA_SIZE)] Chyba: 490, 491, 492, 493, 494

V označeném zásobníku není vložen papír. Vložte papír zobrazeného formátu.

Chybí kazeta zásobníku [TRAY (ZÁSOBNÍK)]. Zkuste označenou kazetu otevřít a zavřít. Chyba: 440, 441, 430, 431, 432, 433

Zásobník není nainstalován. Nainstalujte kazetu. Je-li kazeta již nainstalována, vyjměte ji a znovu zasuňte.

Nedostatečná paměť. Chyba: 420

Data jsou příliš komplikovaná. Při zpracování došlo k chybě Plná paměť. Změňte objem tiskových dat.

Nádobka na odpadní toner je plná Nahradte ji novou kazetou s tonerem. Chyba: 414, 415, 416, 417

Nádobka na odpadní toner kazety s tonerem je plná. Po otevření a zavření předního krytu můžete v tisku chvíli pokračovat, může však dojít k poškození obrazového válce. Co nejdříve vyměňte kazetu s tonerem za novou.
C: Azurová (modrá), M: Magenta (purpurová)

Došel toner. Nahradte ji novou kazetou s tonerem. Chyba: 410, 411, 412, 413

V uvedené kazetě došel toner.

Po otevření a zavření předního krytu můžete v tisku chvíli pokračovat, může však dojít k poškození obrazového válce. Co nejdříve vyměňte kazetu s tonerem za novou.

C: Azurová (modrá), M: Magenta (červená), Y: Žlutá, K: Černá

C Nedoporučený toner. Chyba: 552, 556, 616, 622

Nainstalována kazeta s tonerem C (azurová, modrá) není optimální.
Doporučujeme používat optimální kazetu s tonerem.

M Nedoporučený toner. Chyba: 551, 555, 615, 621

Nainstalována kazeta s tonerem M (purpurová, červená) není optimální.
Doporučujeme používat optimální kazetu s tonerem.

Y Nedoporučený toner. Chyba: 550, 554, 614, 620

Nainstalována kazeta s tonerem Y (žlutá) není optimální.
Doporučujeme používat optimální kazetu s tonerem.

Nedoporučený toner K. Chyba: 553, 557, 617, 623

Nainstalována kazeta s tonerem K (černá) není optimální.
Doporučujeme používat optimální kazetu s tonerem.

Toner není nainstalován. Chyba: 610, 611, 612, 613

Barevná kazeta s tonerem, označená na obrazovce, není nainstalována.
Nainstalujte kazetu s tonerem.
C: Azurová (modrá), M: Magenta (červená), Y: Žlutá, K: Černá

Chyba senzoru obrazového válce Zkontrolujte obrazový válec. Chyba: 540, 541, 542, 543

U obrazového válce, označeného na obrazovce, došlo k chybě snímače toneru.
Odinstalujte obrazový válec a znovu jej nainstalujte.
Pokud chybová zpráva přetrvává, odinstalujte kazetu s tonerem a znovu ji nainstalujte.
Pokud není kazeta s tonerem nainstalována, nainstalujte ji.
C: Azurová (modrá), M: Magenta (červená), Y: Žlutá, K: Černá

Bylo podáno více listů papíru. Znovu vložte papír do [TRAY (ZÁSOBNÍKU)]. Chyba: 401

Označený zásobník podává víc listů papíru najednou.
Vyjměte kazetu ze zásobníku a potom papír vložte znovu.

Chyba formátu papíru. Znovu vložte papír do [TRAY (ZÁSOBNÍKU)]. Chyba: 400

V označovaném zásobníku došlo k chybě formátu papíru. Ujistěte se, zda velikost a typ papíru, vloženého do zásobníku, odpovídá nastavení [Paper Size (Velikost papíru)] na ovládacím panelu. Papír vložte v souladu s jeho formátem a směrem tisku.
Je-li nastavení, nastavené na ovládacím panelu špatné, napřed zrušte tisk, z nabídky [Paper Size (Formát papíru)] na ovládacím panelu nastavte správný formát tisk opakujte.
Po spuštění tisku se ujistěte, zda zásobník nepodává víc listů papíru najednou. Pokud ano, vyjměte papír a vložte jej správně.

Došlo k uvíznutí papíru. Pro odstranění papíru otevřete Výstupní zásobník. Chyba: 390

Papír uvízl po cestě při podávání papíru z víceúčelového zásobníku. Vyměňte zaseknutý papír.
Není-li okraj zaseknutého papíru vidět, otevřete přední kryt a papír odstraňte.

Došlo k uvíznutí papíru. Vytáhněte zásobník [TRAY (ZÁSObNÍK)] a papír vyjměte. Chyba: 391, 392, 393

Papír uvízl po cestě při podávání papíru z označeného zásobníku.
Vytáhněte zásobník [a papír vyjměte. Je-li podáváno víc listů papíru současně, vyjměte papír a vložte jej znovu.
Ujistěte se, zda jsou zarážky papíru nastaveny ve správné poloze.

Pod obrazovým válcem nebo v okolí fixační jednotky uvízl papír. Vyměňte papír. Chyba: 380, 381, 382, 383, 385, 389

K zaseknutí papíru došlo uvnitř přístroje.
Otevřete výstupní zásobník a uvíznutý papír vyjměte.

Pod pásovou jednotku nebo ve fixační jednotce se zasekl papír. Vyměňte papír. Chyba: 370, 371, 372

K uvíznutí papíru došlo uvnitř přístroje.
Otevřete výstupní zásobník a uvíznutý papír vyjměte.

Životnost obrazového válce. Nainstalujte novou jednotku obrazového válce. Chyba: 350, 351, 352, 353

Obrazový válec, označený na obrazovce, dosáhl konce životnosti.
Vyměňte obrazový válec za nový.
Po otevření a zavření výstupního zásobníku můžete v tisku chvíli pokračovat. Co nejdříve jej však vyměňte za nový.
C: Azurová (modrá), M: Magenta (červená), Y: Žlutá, K: Černá

Životnost obrazového válce. Nainstalujte novou jednotku obrazového válce. Chyba: 560, 561, 562, 563, 564, 565, 566, 567

Obrazový válec, označený na obrazovce, dosáhl konce životnosti.
Vyměňte obrazový válec za nový.
C: Azurová (modrá), M: Magenta (červená), Y: Žlutá, K: Černá

Životnost obrazového válce. Nainstalujte novou jednotku obrazového válce. Chyba: 680, 681, 682, 683

Tisk byl zastaven, protože obrazový válec, označený na obrazovce, dosáhl konce životnosti. Abyste mohli tisknout, nahraďte jej za nový obrazový válec.
C: Azurová (modrá), M: Magenta (červená), Y: Žlutá, K: Černá

Životnost fixační jednotky. Nainstalujte novou fixační jednotku. Chyba: 354

Fixační jednotka dosáhla konce životnosti.
Vyměňte fixační jednotku za novou.
Po otevření a zavření výstupního zásobníku můžete v tisku chvíli pokračovat. Pro zachování kvality tisku jej však co nejdříve vyměňte za nový.

Životnost pásové jednotky. Nainstalujte novou pásovou jednotku. Chyba: 355

Pásová jednotka dosáhla konce životnosti.
Vyměňte pásovou jednotku za novou.
Po otevření a zavření výstupního zásobníku můžete v tisku chvíli pokračovat. Pro zachování kvality tisku jej však co nejdříve vyměňte za nový.

Fixační jednotka není vložena správně. Vložte fixační jednotku znovu. Chyba: 348

Fixační jednotka není správně nainstalována. Vyměňte ji a nainstalujte fixační jednotku znovu. Pokud chyba přetrvává i po přeinstalaci, vyměňte fixační jednotku za novou.

Nádobka na odpadní toner je plná. Nainstalujte novou pásovou jednotku. Chyba: 356

Nádobka na odpadní toner pásové jednotky je plná. Vyměňte pásovou jednotku za novou. Po otevření a zavření výstupního zásobníku můžete v tisku chvíli pokračovat. Pro zachování kvality tisku jej však co nejdříve vyměňte za nový.

Kazeta s tonerem není nainstalována správně. Chyba: 544, 545, 546, 547

Barevná kazeta s tonerem, označená na obrazovce, není nainstalována.
Ujistěte se, zda je páčka na kazetě zcela otočena a ochranná páska je odstraněna.
C: Azurová (modrá), M: Magenta (červená), Y: Žlutá, K: Černá

Obrazový válec není správně nainstalován. Zkontrolujte obrazový válec. Chyba: 340, 341,342, 343

Označený obrazový válec není správně nainstalován.
Vyjměte obrazový válec a znovu jej nainstalujte.
C: Azurová (modrá), M: Magenta (červená), Y: Žlutá, K: Černá

Fixační jednotka není vložena správně. Vložte fixační jednotku znovu. Chyba: 320

Fixační jednotka není správně nainstalována. Vyjměte ji a nainstalujte fixační jednotku znovu.

Pásová jednotka není nainstalována správně. Vložte pásovou jednotku znovu. Chyba: 330

Pásová jednotka není správně nainstalována. Vyjměte ji a nainstalujte pásovou jednotku znovu.

[COVER (KRYT)] je otevřený. Chyba: 310

Označený kryt je otevřený. Zavřete kryt.
Chyba: 310 Výstupní zásobník.

Napájení VYP/ZAP

Vypněte přístroj a zase jej zapněte.
Pokud dojde ke stejné chybě, kontaktujte prodejce.

Je vyžadována kontrola.

Vypněte přístroj a zase jej zapněte.
Pokud dojde ke stejné chybě, kontaktujte prodejce.

Rušení...

Tlačítko zrušení bylo stisknuto během kopírování. Úloha kopírování byla zrušena. Chvilí počkejte.

Kryt automatického podavače dokumentů (ADF) je otevřený.

Kryt ADF skeneru je otevřený. Zavřete kryt.

Došlo k uvíznutí dokumentu. Otevřete kryt automatického podavače dokumentů (ADF) skeneru a zkontrolujte jej.

Papír uvízl v automatickém podavači dokumentů skeneru.
Otevřete kryt automatického podavače dokumentů a zaseknutý papír odstraňte.

Chyba lampy skeneru; zkontrolujte lampu.

Úroveň osvitů skeneru je nízká. Kontaktujte prodejce.

Chyba VYP/ZAP vozíku <1>

Ve vozíku skeneru došlo k chybě. Vypněte přístroj a zase jej zapněte.
Pokud dojde ke stejné chybě, kontaktujte prodejce.

Paměť USB je plná

Skenování do paměti USB bylo zrušeno, protože paměť USB je plná.
Zkontrolujte, zda je v paměti USB volné místo.

Zápis do USB paměti se nezdařil.

Paměť USB je chráněna proti zápisu. Odemkněte ochranu.

Paměť USB je odpojena.

Při provádění skenování do paměti USB byla paměť USB odstraněna. Připojte paměť USB a zkuste to znovu.

Připojení k PC selhalo.

Pro skenování do počítače nebyl nalezen žádný cílový počítač. Ujistěte se, zda je váš počítač zapnutý a zaznamenaný.
Chcete-li zprávu vymazat, stiskněte tlačítko [Close (Zavřít)].

 [Potíže při skenování do počítače \(Pokročilý návod\)](#)

Nedostatek paměti během příjmu.

Při příjmu faxu došlo k chybě Plná paměť. Zajistěte dostatečnou paměť.

Chyba komunikace

K chybě došlo během přenosu nebo příjmu faxu.

Telefon

Externí telefon je používán. Použijte zařízení po ukončení probíhajícího hovoru.

Chyba při přenosu souboru

Při skenování do sdílené složky došlo chybě, jako je například selhání serveru nebo odpojení kabelu LAN. Zkontrolujte připojení k síti. Chcete-li zprávu vymazat, stiskněte tlačítko [Close (Zavřít)].

Zkontrolujte nastavení SMTP.

Nelze se připojit k serveru SMTP. Zkontrolujte nastavení sítě.

Zkontrolujte nastavení POP3.

Nelze se připojit k serveru POP3. Zkontrolujte nastavení sítě.

Přihlášení SMTP selhalo.

Pokus o přihlášení k serveru SMTP skončil chybou ověření. Zkontrolujte nastavení sítě.

Ověření SMTP. Nepodporováno

Server SMTP systém ověřování nepodporuje. Zkontrolujte nastavení sítě.

Přihlášení POP3 selhalo.

Pokus o přihlášení k serveru POP3 skončil chybou ověření. Zkontrolujte nastavení sítě.

Získání cílové IP selhalo. Zkontrolujte nastavení DHCP.

Server DHCP nelze detekovat. Zkontrolujte připojení k síti.

Zkontrolujte nastavení DNS.

Nelze se připojit k serveru DNS. Zkontrolujte připojení k síti.

Zkontrolujte nastavení serveru.

Nelze se připojit k souborovému serveru. Zkontrolujte nastavení sítě.

Přihlášení k serveru selhalo.

Přihlášení k souborovému serveru selhalo. Zkontrolujte nastavení serveru.

Zadání adresáře selhalo.

Připojení k adresáři serveru FTP selhalo. Zkontrolujte nastavení serveru.

Změna údaje Typ přenosu selhalo.

Přenos souborů selhal, protože typ souboru k přenosu nebyl serverem FTP přijat. Změňte typ přenosu FTP na "binární".

Zápis souboru selhal.

Soubory zaslané pomocí funkce Skenovat do sdílené složky nelze zapsat. Zkontrolujte přístupová práva pro sdílenou složku.

Cíl FTP je plný.

Dochází paměť na serveru FTP. Odstraňte nepotřebné soubory a zajistěte volné místo.

Změňte název souboru.

Zadaný název souboru je nepřijatelný. Zkontrolujte nastavení serveru FTP a název souboru změňte.

Komunikační protokol zařízení není podporován.

Server nepodporuje CIFS nebo FTP. Zkontrolujte nastavení serveru.

Zkontrolujte sdílený název sítě.

Název složky sdílené po síti není správný. Zkontrolujte název složky.

Vložte prosím USB paměť.

Byl zaznamenán pokus o skenování do paměti USB nebo o tisk z paměti USB v době, kdy paměť USB nebyla vložena.

Vložte paměť USB.

Kazeta [TRAY (ZÁSObNÍK)] chybí.

Kazeta v označovaném zásobníku je vytažena.

Nainstalujte kazetu.

Chyba omezení přístupu V důsledku omezení barevného tisku byl proveden černobílý tisk.

Z důvodu neoprávněného uživatele byla barevná tisková úloha převedena černobílou. Pro umožnění barevného tisku kontaktujte správce.

Chyba omezení přístupu Data byla odstraněna v důsledku omezení barevného tisku.

Barevná tisková úloha byla odstraněna z důvodu neoprávněného uživatele. Pro umožnění barevného tisku kontaktujte správce.

Chyba omezeného přístupu Data byla odstraněna z důvodu omezení tisku.

Tisková úloha byla odstraněna z důvodu neoprávněného uživatele. Pro umožnění tisku kontaktujte správce.

Je připojeno nekompatibilní zařízení USB. Vyměňte připojené zařízení USB.

Je připojeno nepodporované USB zařízení. Vyměňte zařízení USB.

Vyměňte prosím připojené USB zařízení. Zařízení USB nebylo rozpoznáno.

Připojené zařízení USB nebylo rozpoznáno. Vyměňte zařízení USB.

Vyměňte rozbočovač USB. Je připojen rozbočovač USB.

Je připojen rozbočovač USB. Vyměňte rozbočovač USB. Tento přístroj rozbočovač USB nepodporuje.

Je vyžadována kontrola. Chyba SIP

Vypněte přístroj a zase jej zapněte. Pokud dojde ke stejné chybě, kontaktujte prodejce.

Chyba protokolu databáze úloh

Při zápisu nebo čtení protokolu úloh došlo k chybě přístupu k databázi. Problém může vyřešit vypnutí a zapnutí přístroje.

Chcete-li zprávu vymazat, stiskněte tlačítko [Close (Zavřít)].

Vyrovnávací paměť tiskových úloh je plná (Odstraňte staré záznamy)

Staré protokoly byly vymazány, protože vyrovnávací paměť úloh je plná.

Došlo k chybě dekódování. Zkontrolujte obrazová data.

V obrazových datech, odeslaných do tohoto přístroje došlo k chybě. Zkontrolujte obrazová data.

Proces byl zrušen, protože v zařízení není místo. Uvolněte dostatek paměti tím, že snížíte její využití, a akci opakujte.

Zpracování dat bylo zrušeno z důvodu plné paměti.

Pro zajištění dostupné paměti snižte využití zařízení a potom akci opakujte.

Proces byl zrušen chybou zařízení. Po údržbě nebo změně zařízení akci opakujte.

Zpracování dat bylo zrušeno z důvodu chyby na zařízení.

Opravte nebo vyměňte zařízení a zkuste to znovu.

Přístup k PC byl odepřen. Zkontrolujte PC.

Při skenování do počítače selhalo připojení k počítači. Zkontrolujte nastavení počítače.

 [Potíže při skenování do počítače \(Pokročilý návod\)](#)

Odstraňování dat.

V tomto přístroji došel barevný toner. Barevná tisková data jsou odstraňována.

Chvilí počkejte.

Chyba PDF

Soubor PDF je poškozen.
Zkontrolujte soubor.

Tento soubor PDF je chráněn heslem.

Tento soubor PDF je chráněn heslem. Zadejte heslo pro tisk.

Pro tisk dokumentu je vyžadováno platné heslo.

Tento dokument PDF vyžaduje ověření. Zadejte heslo pro tisk.

Žádná komunikace se serverem SNTP.

Získání aktuálního času ze serveru SNTP se nezdařilo. Zkontrolujte server.

Paměť USB je odpojena.

Při provádění tisku z paměti USB byla paměť USB odstraněna. Paměť USB nevyjímejte, dokud probíhá tisk.

Soubor nelze otevřít.

Zadaný soubor nelze otevřít. Zkontrolujte soubor.

Soubor nelze číst.

Soubory nelze číst. Zkontrolujte zařízení, v němž jsou soubory uloženy.

Chyba senzoru obrazového válce.

U obrazového válce, označeného na obrazovce, došlo k chybě snímače toneru.
Odinstalujte obrazový válec a znovu jej nainstalujte.
Pokud chybová zpráva přetrvává, odinstalujte kazetu s tonerem a znovu ji nainstalujte.

Zadní výstupní zásobník je otevřený, takže je oboustranný tisk zakázán. Kód chyby: 581

Oboustranný tisk se nezdařil, protože je otevřen zadní výstupní zásobník.
Zavřete zadní výstupní zásobník a zkuste to znovu.

Tisk byl zastaven. Zadní výstupní zásobník byl během tisku otevřen. Otevřete výstupní zásobník. Kód chyby: 409

Zadní výstupní zásobník byl během oboustranného tisku posunut.
Zavřete zadní výstupní zásobník a odstraňte uvíznutý papír, zbývající uvnitř jednotky.

Došel toner. Nahradte ji novou kazetou s tonerem.

V uvedené kazetě došel toner.
Prázdnou kazetu s tonerem vyměňte za novou.

Časový limit čekání v nabídce je zakázán. Tisk je s výjimkou USB zakázán. Vyčistěte vyrovnávací paměť stránky a v nabídce povolte časový limit.

Časový limit čekání je zakázán.

Nedostatek paměti během rezervace faxového přenosu.

Během skenování do faxu došlo k chybě Nedostatek paměti.
Pro zvýšení množství dostupné paměti proveďte následující kroky.

- Zkontrolujte rezervovaný přenos.
- Vytiskněte dokumenty přijaté prostřednictvím důvěrného příjmu.
- Odstraňte dokumenty uložené v bulletin schránce a obrázky, přijaté prostřednictvím zabezpečeného příjmu.

Nedostatečná paměť.

Při příjmu faxu došlo k chybě Nedostatek paměti.
Pro zvýšení množství dostupné paměti proveďte následující kroky.

- Zkontrolujte rezervovaný přenos.
- Zkontrolujte, zda se nezasekl nebo nedošel papír.
- Vytiskněte dokumenty přijaté prostřednictvím důvěrného příjmu.
- Odstraňte dokumenty uložené v bulletin schránce a obrázky, přijaté prostřednictvím zabezpečeného příjmu.

Přijímání e-mailů bylo zrušeno.

Přijímání e-mailů byl zrušen, protože formát tohoto e-mailu není podporován nebo je připojený soubor příliš velký.
Zkontrolujte formát souboru a velikost přiloženého souboru.

Nastavení bezdrátového připojení není úplné.

V nastavení bezdrátové sítě LAN jsou nastaveny špatné hodnoty, nebo položky zůstávají neodeslány. Zkontrolujte nastavení bezdrátového připojení.

Nepřipojeno k bezdrátovému přístupovému bodu.

Nebyly nalezeny žádné přístupové body bezdrátové sítě LAN.
Ujistěte se, zda je přístupový bod zapnutý.
Odpojte se od bezdrátové sítě LAN a znovu se připojte.

Nepodařilo se spustit bezdrátové připojení.

Vypněte přístroj, zkontrolujte, zda je správně nainstalován modul bezdrátové sítě LAN, a počítač restartujte. Pokud chyba přetrvává, kontaktujte prodejce.

Chyba aktualizace firmwaru zkuste to znovu. Pokud síť nefunguje, zkuste firmware aktualizovat přes USB.

Aktualizace firmwaru se nezdařila. Aktualizujte znovu.

Registrace ke službě Google Cloud Print. Nevypínejte zařízení, dokud nebude registrace dokončena.

Tento přístroj je registrovaný k tiskové službě Google Cloud. Chvilí počkejte.

Odstraňování ze služby Google Cloud Print.

Tento přístroj z tiskové služby Google Cloud odebírán. Chvilí počkejte.

Pozor, byl detekován neznámý spotřební materiál Pro obnovu provozu si přečtěte uživatelskou příručku „Odstraňování potíží“ Chyba:709

Ve svém produktu můžete použít jakýkoli spotřební materiál, ale musíte přijmout rizika, která jsou s použitím neoriginálního spotřebního materiálu spojena.
Pokud použitý neoriginální spotřební materiál způsobí poškození výrobku nebo pokud váš produkt nebude fungovat v plném rozsahu, na toto poškození nebo účinky na produkt se záruka nevztahuje.
Pokud tato chcete přijmout a chcete obnovit funkce;

- (1) Vypněte produkt.**
- (2) Stiskněte a podržte tlačítko  (VYMAZAT) a produkt zapněte.**
- (3) Po spuštění tlačítko  (VYMAZAT) uvolněte.**

Poznámka: Tato operace bude zaznamenána pro budoucí použití.

Vyměňte obrazový válec. Zbývá [PAGES (STRÁNEK)] stránek.

Obrazový válec, označený na obrazovce, dosáhl konce životnosti.
Vyměňte obrazový válec za nový.
C: Azurová (modrá), M: Magenta (červená), Y: Žlutá, K: Černá

Vypršení doby pro příjem dat.

Data nemohla být přijata v určitém časovém období.
Stiskněte tlačítko [Device Settings (Nastavení zařízení)], zvolte možnost [Admin Setup (Nastavení správce)] > [Print Setup (Nastavení tisku)] > [Print menu (Nabídka Tisk)] > [Printer Adjust (Úprava tiskárny)] > [Timeout Injob (Časový limit příchozí úlohy)] a potom vyberte větší hodnotu pro čas.

Adresa IPV4 je konfliktní. Změňte adresu IPv4.

Adresa IP, přidělená tomuto přístroji, je duplikována v jiném zařízení.
Zkontrolujte adresy IP a potom přiřaďte jinou adresu IP.

Na všech stránkách byly zjištěny prázdné stránky. Zkontrolujte, jak byl dokument nastaven.

Všechny naskenované stránky jsou prázdné. Obratě dokument.

Protože nastavení papíru oboustranný tisk neumožnilo, byl proveden tisk jednostranný.

Oboustranný tisk není dostupný pro zadaný papír.
Zkontrolujte formát a sílu papíru.
Stiskněte [Close (Zavřít)].

Změna jazyka. Panelová operace je zakázána.

Jazyk displeje se změnil.
Chvilí počkejte.

Změna jazyka se nezdařila. Číslo chyby: %CODE%

Přepínání mezi jazyky zobrazení selhalo. Stiskem tlačítka napájení přístroj vypněte a potom zase zapněte.

Byla zjištěna abnormalita vnitřní databáze. Data musí být odstraněna. Po stisku tlačítka [Format (Formátovat)] budou data odstraněna; potom se počítač restartuje.

Datový základ nelze restaurovat.

Pro odstranění databáze stiskněte [Format (Formátovat)] odstranit.

Nelze tisknout, protože zůstatek na vašem souhrnném účtu je 0. Uživatelské jméno pro tisk: [USERNAME (UŽIVATELSKÉ JMÉNO)] Název souhrnného účtu s nedostatečným zůstatkem: [ACCOUNTNAME (NÁZEV ÚČTU)] Pro pokračování tiskové úlohy zvyšte zůstatek a vyberte možnost [Start (Spustit)]. Pro zvýšení zůstatku prosím kontaktujte admina zařízení. Pro zrušení tiskové úlohy vyberte možnost [Cancel (Zrušit)].

Počet tiskových úloh překračuje limit. Žádné další tiskové úlohy nejsou povoleny. Kontaktujte svého administrátora.

10

Správa operací / Specifikace

Změna hesla správce

Snižování spotřeby pomocí funkce úspory energie

Technické údaje

V této části se dozvíte, jak přístroj spravovat, a také jeho specifikace.

Změna hesla správce

Pro ochranu bezpečnosti doporučujeme změnit heslo správce. Heslo správce nastavte s použitím 6 až 12 alfanumerických znaků. Dbejte na to, abyste nezapomněli heslo nastavit.

- 1 Stiskněte tlačítko [Nastavení zařízení] na dotykovém panelu.
- 2 Několikrát stiskněte ▲ nebo ▼ a stiskněte tlačítko [Admin Setup (Nastavení správce)].
- 3 Zadejte jméno správce a heslo a stiskněte tlačítko [OK (OK)].
Výchozí jméno a heslo správce jsou "admin" a "999999", v tomto pořadí.
- 4 Několikrát stiskněte ▲ nebo ▼ a stiskněte tlačítko [Manage Unit (Správa)].
- 5 Několikrát stiskněte ▲ nebo ▼ a stiskněte tlačítko [Admin Password (Heslo správce)].
- 6 Zadejte nové heslo a stiskněte tlačítko [OK].
- 7 Zopakujte zadání hesla.
- 8 Stiskněte tlačítko [OK].

Snižování spotřeby pomocí funkce úspory energie

Toto zařízení má tři režimy úspory energie: Úsporný režim, režim spánku a režim superspánku.

V úsporném režimu se obrazovka displeje vypne a indikátor úspory energie svítí nebo bliká.

Pro přechod do úsporného režimu stiskněte tlačítko  (ÚSPORA ENERGIE).

Po uplynutí určité doby nečinnosti (v továrním nastavení je to 1 minuta) zařízení automaticky přejde do režimu úspory energie.

Po uplynutí určité doby nečinnosti v režimu úspory energie (v továrním nastavení je to 15 minut), automaticky přejde do režimu spánku nebo superspánku.



- Podrobnosti o tom, jak změnit dobu nečinnosti před přechodem do režimu úspory energie naleznete v části "Nastavení doby nečinnosti před přechodem do úsporného režimu".
- Podrobnosti o tom, jak změnit dobu nečinnosti před přechodem do režimu spánku naleznete v části "Nastavení doby nečinnosti před přechodem do režimu spánku".

Pro zotavení z režimu úspory energie stiskněte tlačítko  (ÚSPORA ENERGIE). Přístroj se také z úsporného režimu zotaví, jsou-li z počítače nebo z jiného zařízení přijata nějaká data, nebo je-li vložen dokument.

- Nastavení doby nečinnosti před přechodem do úsporného režimu
- Nastavení doby nečinnosti před přechodem do režimu spánku
- Omezení ve funkci úspory energie
- Automatické vypnutí přístroje (Automatické vypnutí)
- Nastavení doby nečinnosti před spuštěním automatického vypnutí

Nastavení doby nečinnosti před přechodem do úsporného režimu

- 1 Na dotykovém panelu stiskněte tlačítko [Nastavení zařízení].
- 2 Několikrát stiskněte ▲ nebo ▼ a stiskněte tlačítko [Admin Setup (Nastavení správce)].
- 3 Zadejte jméno správce a heslo a stiskněte tlačítko [OK (OK)].
Výchozí jméno a heslo správce jsou "admin" a "999999", v tomto pořadí.
- 4 Několikrát stiskněte ▲ nebo ▼ a stiskněte tlačítko [Manage Unit (Správa)].
- 5 Stiskněte tlačítko [Úsporný režim].
- 6 Stiskněte tlačítko [Čas úsporného režimu].
- 7 Vyberte čas přechodu do úsporného režimu.

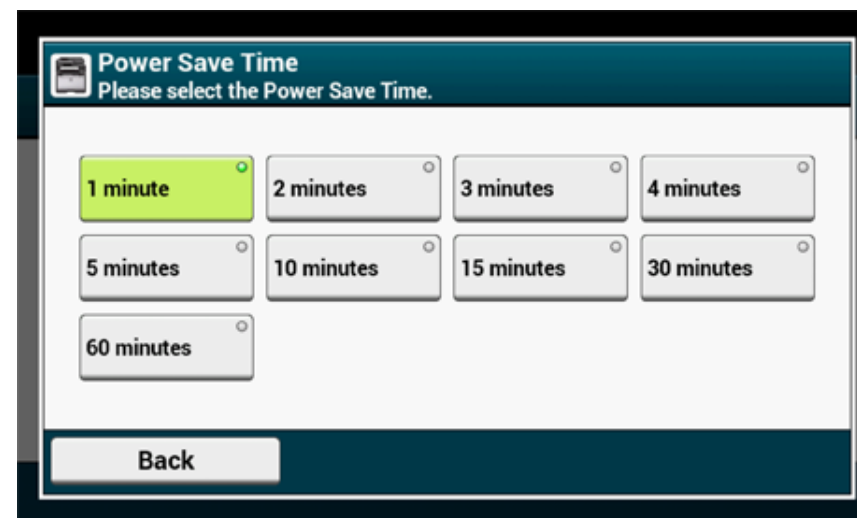

Nastavení doby nečinnosti před přechodem do režimu spánku

- 1 Na dotykovém panelu stiskněte tlačítko [Nastavení zařízení].
- 2 Několikrát stiskněte ▲ nebo ▼ a stiskněte tlačítko [Admin Setup (Nastavení správce)].
- 3 Zadejte jméno správce a heslo a stiskněte tlačítko [OK (OK)].
Výchozí jméno a heslo správce jsou "admin" a "999999", v tomto pořadí.
- 4 Několikrát stiskněte ▲ nebo ▼ a stiskněte tlačítko [Manage Unit (Správa)].
- 5 Stiskněte tlačítko [Úsporný režim].
- 6 Stiskněte tlačítko [Čas přechodu do spánku].
- 7 Vyberte čas přechodu do úsporného režimu.

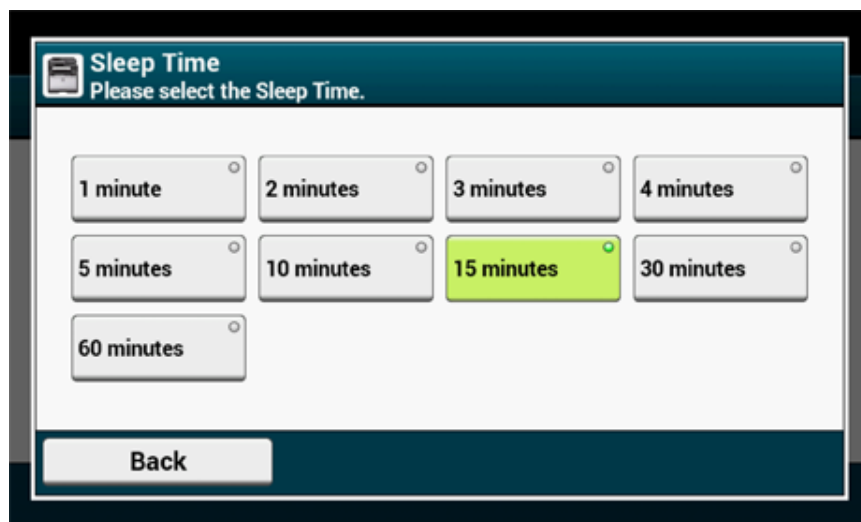

Omezení ve funkci úspory energie

Přístroj do režimu spánku nepřejde v následujících případech.

- Dojde-li k chybě přístroje
- Je-li nastaveno odložené odeslání faxu
- Pokud odeslání faxu čeká na opakované vytáčení
- Řízení přístupu v nastavení řízení přístupu je povoleno a místní karta IC nebo karta IC LDAP v Metoda ověřování je povolena.

Zařízení nepřejde do režimu superspánku v těchto případech.

- Je zapnuta funkce IPSec.
- Je navázáno spojení TCP.

Příklad: Je navázáno připojení pomocí protokolů Telnet nebo FTP.

Jakmile uplyne doba přechodu z úsporného režimu nebo režimu spánku či superspánku a připojení se přeruší, přejde zařízení do režimu spánku.

- Je povolen příjem e-mailů.
- Bezdrátová síť LAN je povolena
- Služba Google Cloud Print je povolena
- LLTD je povoleno
- Je přiřazena globální adresa IPv6

V režimu superspánku nelze k tisku používat tyto protokoly:

- NBT

V režimu spánku nelze vyhledávat a specifikovat nastavení pomocí těchto funkcí a protokolů:

- NBT

V režimu superspánku nefungují tyto protokoly s funkcí klienta:

- E-mail alert*2
- SNMP Trap
- WINS*1
- SNTP*2

- *1 Čas, po který se zařízení nachází v režimu superspánku, není zahrnut do intervalů aktualizací protokolu WINS.
V režimu superspánku nedochází k pravidelným aktualizacím protokolu WINS. Může tak dojít k odstranění jmen uložených na serveru WINS.
- *2 Čas, po který se zařízení nachází v režimu superspánku, není zahrnut do intervalů zasílání e-mailových upozornění a aktualizací serveru NTP.

Zařízení automaticky přejde z režimu superspánku do režimu spánku v případě, že po síti proudí velké množství paketů.

Zařízení také automaticky přejde z režimu superspánku do režimu spánku a zareaguje v případě, že do stejné sítě zapojíte terminál, který vyhledává zařízení pomocí protokolu Bonjour (například počítače Mac a iPhony).

Zařízení automaticky přechází do režimu superspánku po uplynutí určité doby.

Automatické vypnutí přístroje (Automatické vypnutí)

Přístroj vybavený funkcí Automatické vypnutí, která automaticky vypne napájení přístroje, pokud zůstane po určité časové období v nečinnosti.

Ve výchozím továrním nastavení existují pro nastavení funkce Automatické vypnutí a [Auto Config (Auto konfig)] tři možnosti.

- [Auto Config (Auto konfig)]: Pokud se přístroj nenachází v některé z následujících podmínek, po uplynutí určité doby nečinnosti se automaticky vypne.
 - Ke konektoru síťového rozhraní je připojen kabel LAN.
 - Ke konektoru LINE je připojen telefonní kabel.
 - Bezdrátová síť LAN je povolena.
- [Enable (Povolit)]: Pokud se zařízením po určitou dobu nepracujete, automaticky se vypne.
- [Disable (Zakázat)]: Deaktivuje funkci automatického vypnutí. Zařízení se tak automaticky nevypne.



V níže uvedených situacích se zařízení nevypne.

- Dojde-li k chybě
- Je-li vyhrazeno zpoždění přenosu
- Když odeslání faxu čeká na opakovanou volbu

Pro změnu napájení automatického vypnutí postupujte podle pokynů níže.

- 1 Na dotykovém panelu stiskněte tlačítko [Nastavení zařízení].
- 2 Několikrát stiskněte ▲ nebo ▼ a stiskněte tlačítko [Admin Setup (Nastavení správce)].
- 3 Zadejte jméno správce a heslo a stiskněte tlačítko [OK (OK)].
Výchozí jméno a heslo správce jsou "admin" a "999999", v tomto pořadí.
- 4 Několikrát stiskněte ▲ nebo ▼ a stiskněte tlačítko [User Install (Uživatelská instalace)].
- 5 Stiskněte tlačítko [Nastavení napájení].
- 6 Stiskněte tlačítko [Aut. vypnutí].

7 Vyberte hodnotu.

Nastavení doby nečinnosti před spuštěním automatického vypnutí

- 1 Na dotykovém panelu stiskněte tlačítko [Nastavení zařízení].
- 2 Několikrát stiskněte ▲ nebo ▼ a stiskněte tlačítko [Admin Setup (Nastavení správce)].
- 3 Zadejte jméno správce a heslo a stiskněte tlačítko [OK (OK)].
Výchozí jméno a heslo správce jsou "admin" a "999999", v tomto pořadí.
- 4 Několikrát stiskněte ▲ nebo ▼ a stiskněte tlačítko [Manage Unit (Správa)].
- 5 Stiskněte tlačítko [Úsporný režim].
- 6 Stiskněte tlačítko [Doba aut. vypnutí].
- 7 Vyberte čas přechodu do úsporného režimu.

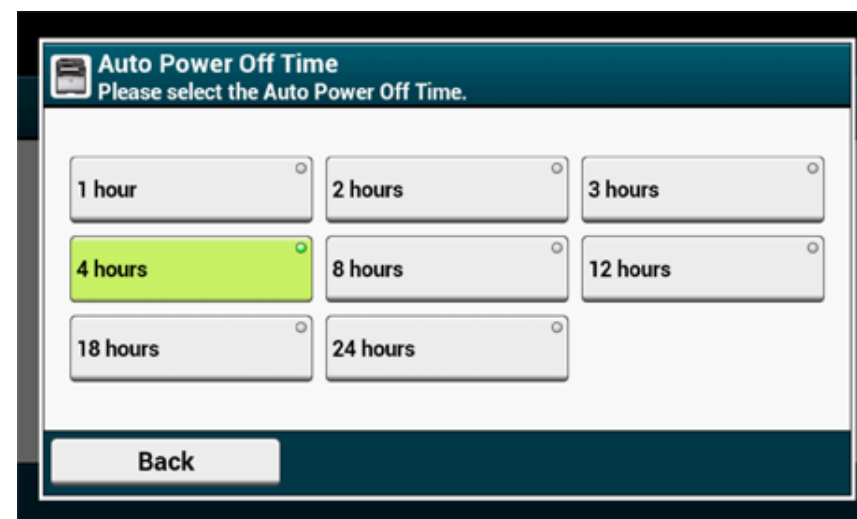

Technické údaje

V této kapitole jsou popsány specifikace přístroje.

- Všeobecné technické údaje
- Technické údaje kopírky
- Technické údaje faxu
- Technické údaje skeneru
- Technické údaje tisku
- Technické údaje sítě
- Technické údaje bezdrátové sítě LAN (Volitelné)

Všeobecné technické údaje

MFP model	Číslo modelu
MC573/ES5473 MFP	N36401A/N36401B

Položka	MC573/ES5473 MFP	
Procesor	Processor ARM (667MHz)	
Paměť	DDR3 32bit 1GB	
ROM	3 GB	
Hmotnost (včetně spotřebního materiálu)	Cca 31 kg	
Rozměry (Š x H x V)	427 x 576 x 472 mm	
Napájení	N36401A:120V AC +7/-10 N36401B: 230V AC +/-10	
Spotřeba energie	Běžný provoz	N36401A:670 W / N36401B:640 W
	Nečinnost	100 W
	Špičkový výkon	N36401A:1240 W / N36401B:1270 W
	Úsporný režim	Méně než 20 W
	Režim spánku	Méně než 7,8 W
	Režim hlubokého spánku	Méně než 1,5 W
	Režim automatického vypnutí	Méně než 0,5 W
Provozní podmínky	Za provozu	Teplota:10–32 °C, Vlhkost vzduchu: 20–80 % relativní vlhkosti
	Nečinnost	Teplota: 0 - 43 °C, Vlhkost vzduchu: 10–90 % relativní vlhkosti
Rozhraní	USB 2.0, Ethernet 10BASE-T/100BASE-TX/1000BASE-T, Host USB x 2 Bezdrátová síť LAN IEEE802.11 b/g/n/a (Volitelné)	
Displej	7palcový barevný dotykový displej, WVGA (800 x 480)	
Podporované operační systémy	Windows 10/Windows 8.1/Windows Server 2012 R2/ Windows 8/Windows Server 2012/Windows 7/ Windows Vista/Windows Server 2008 R2/Windows Server 2008 Mac OS X 10.8.5 až 10.11	

Technické údaje kopírky

Položka		MC573/ES5473 MFP
Formát dokumentů	Automatický podavač dokumentů	A4, A5, A6, B5, B6, Letter, Legal 13/13,5/14, Executive, Statement, 8,5 SQ, Folio * Papír A6 není pro duplexní skenování k dispozici.
	Snímací sklo	A4, A5, A6, B5, B6, B6 Half, Letter, Executive, Statement, 8,5 SQ, 16K (197 x 273 mm, 195 x 270 mm, 184 x 260 mm), rejstříková karta, 4 x 6 palců, 5 x 7 palců, obálky
Doba zhotovení první kopie	Barva	12 sekund
	Mono	12 sekund
Kopíí		Až 999
Rychlost kopírování	Barva	Až 30 kopíí/min
	Jednobarevný	Až 30 kopíí/min

Technické údaje faxu

Položka		MC573/ES5473 MFP
Kompatibilita		ITU-T G3/Super G3
Metoda komprese		MH, MR, MMR, JBIG
Rychlost modemu		Až 33,6 Kb/s
Linky		PSTN, PBX
Rozhraní linky		RJ11 x 2 (Line/TEL)
Rychlost přenosu		Přibližně 2 sekundy/stránka (ITU-T č.1, JBIG, normální)
Velikost paměti pro uložené dokumenty		256 MB
Kapacita uložení dokumentů		Až 8192 stran (ITU-T č. 1, MMR, normální)
Rozlišení	Normální	8 bodů x 3,85 čar/mm
	Jemný	8 bodů x 7,7 čar/mm
	Fotografie	8 bodů x 7,7 čar/mm
	Extra jemné	8 bodů x 15,4 čar/mm

Technické údaje skeneru

Položka		MC573/ES5473 MFP
Typ		Dokumentové sklo s funkcí automatického podávání dokumentů
Snímač obrazu		Barevný CIS
Zdroj světla		LED diody
Rozlišení skenování		600 x 600 dpi, 300 x 600 dpi
Tloušťka dokumentu	Automatický podavač dokumentů	64 - 105 g/m ² (17 - 28 lb)
	Snímací sklo	20 mm
Kapacita automatického podavače dokumentů		50 listů (80 g/m ²) a celková tloušťka 5 mm nebo méně
Skenovatelná oblast	Automatický podavač dokumentů	Jednostranný:Až 216 x 356 mm (8,5 x 14 palců) Oboustranný:Až 216 x 356 mm (8,5 x 14 palců)
	Snímací sklo	216 x 297 mm nebo méně
Rychlost skenování	Barva	Přibližně 30 stránek/minutu k (A4, 300 x 600 dpi, ADF jednostranný)
	Mono	Přibližně 30 stránek/minutu k (A4, 600 x 600 dpi, ADF jednostranný)

Technické údaje tisku

Položka		MC573/ES5473 MFP
Metoda tisku		Suchá elektrofotografická metoda záznamu s diodou LED (světelná dioda)
Jazyk PDL (Page-Description Language)		PostScript 3, PCL5c, PCL6 (XL), EPSON FX, IBM ProPrinter, XPS, PDF (v1.7 nebo starší)
Rezidentní písma		PCL: 91 evropských písem PS: 80 evropských písem
Rozlišení		1 200 x 1 200 dpi, 600 x 600 dpi
Barva		Žlutá, purpurová, azurová, černá
Rychlost tisku		<ul style="list-style-type: none"> A4 Jednostranný: Až 30 stran za minutu Oboustranný:Až 14 ppm (barevný) Letter Jednostranný: Až 31 stran za minutu Oboustranný:Až 14 ppm (barevný)
Doba do prvního výtisku	Barva	Přibližně 7,5 sekundy (A4)
	Jednobarevný	Přibližně 7,5 sekundy (A4)
Formát papíru	Zásobník 1	Legal 13/13,5/14, Letter, Executive, A4, A5, A6, B5, B6, Statement, 8,5 SQ, Folio, 16K (197 x 273 mm, 195 x 270 mm, 184 x 260 mm), Uživatelský formát
	Jednotka doplňkového zásobníku (volitelná)	Legal 13/13,5/14, Letter, Executive, A4, A5, B5, 8,5 SQ, Folio, 16K (197 x 273 mm, 195 x 270 mm, 184 x 260 mm), Uživatelský formát
	Víceúčelový zásobník	Legal 13/13,5/14, Letter, Executive, A4, A5, A6, B5, B6, B6 Half, Statement, 8,5 SQ, Folio, Rejstříková karta (3 x 5 palců), 4 x 6 palců, 5 x 7 palců, Banner do velikosti 1321 mm (52 palců), 16K (197 x 273 mm, 195 x 270 mm, 184 x 260 mm), C5, DL, Com-9, Com-10, Monarch, Uživatelský formát
	Oboustranný tisk	Legal 13/13,5/14, Letter, Executive, A4, A5, B5, 8,5 SQ, Folio, 16K (197 x 273 mm, 195 x 270 mm, 184 x 260 mm), Uživatelský formát
	Uživatelský formát	<ul style="list-style-type: none"> Zásobník 1 100 - 216 mm (š), 148 - 356 mm (d) (3,9 - 8,5 palců (š), 5,8 - 14,0 palců (d)) Doplňkový zásobník (volitelný) 148 - 216 mm (š), 210 - 356 mm (d) (5,8 - 8,5 palců (š), 8,2 - 14,0 palců (d)) Víceúčelový zásobník 64 - 216 mm (š), 90 - 1321 mm (d) (2,5 - 8,5 palců (š), 3,5 - 52 palců (d)) Oboustranný 148 - 216 mm (š), 210 - 356 mm (d) (5,8 - 8,5 palců (š), 8,2 - 14,0 palců (d))
Typ papíru		Běžný papír (64 g/m ² - 220 g/m ²), obálky, štítky

Položka	MC573/ES5473 MFP
Způsob podávání	Automatické podávání ze zásobníku 1, zásobníku MP a doplňkového zásobníku (volitelný) Ruční podávání ze zásobníku MP
Kapacita zásobníků papíru	<ul style="list-style-type: none"> Zásobník 1 250 listů papíru (méně než 80 g/m²), celková tloušťka 25 mm nebo méně. Víceúčelový zásobník 100 listů standardního papíru (méně než 80 g/m²) a celková tloušťka 10 mm nebo méně, 10 obálek (85 g/m²). Doplňkový zásobník (volitelný) 530 listů standardního papíru /80 g/m² a celková tloušťka 53 mm nebo méně.
Metoda výstupu	Výstupní zásobník / Zadní výstupní zásobník
Výstupní kapacita	<ul style="list-style-type: none"> Výstupní zásobník 150 listů (méně než 80 g/m²) Zadní výstupní zásobník 100 listů (méně než 80 g/m²)
Garantovaná oblast tisku	6,35 mm nebo více od okraje papíru (neplatí pro zvláštní média, jako jsou například obálky)
Přesnost tisku	Začátek tisku: ±2 mm, zešikmení papíru: ±1 mm/100 mm Rozšíření obrazu: ± 1 mm/100 mm (80 g/m ²)
Doba zahřívání	<ul style="list-style-type: none"> Od zapnutí napájení 35 sekund (při pokojové teplotě 25°C, jmenovité napětí) Z režimu spánku 38 sekund (při pokojové teplotě 25°C, jmenovité napětí)
Vnější provozní podmínky	<ul style="list-style-type: none"> Při provozu 10–32 °C / relativní vlhkost vzduchu 20–80 % (maximální teplota mokrého teploměru 25 °C, maximální teplota suchého teploměru 2 °C) Mimo provoz 0 až 43°C/ relativní vlhkost vzduchu 10–90 % (maximální teplota mokrého teploměru 26.8 °C, maximální teplota suchého teploměru 2 °C)
Podmínky k dosažení garantované kvality tisku	<ul style="list-style-type: none"> Rozsah provozních podmínek Teplota 10°C, vlhkost 20 až 80% RH Teplota 32°C, vlhkost 20 až 60% RH Vlhkost 20% RH, teplota 10 až 32°C Vlhkost 80% RH, teplota 10 až 27°C Podmínky k zajištění kvality plně barevného tisku Teplota 17 až 27°C, vlhkost 50 až 70% RH
Spotřební materiál	Tonerové kazety, obrazové válce, pásová jednotka, fixační jednotka

Technické údaje sítě

Položka	MC573/ES5473 MFP
Rozhraní	Ethernet 10BASE-T/100BASE-TX/1000BASE-T, bezdrátová síť LAN IEEE802.11 a/b/g/n
Protokol	TCP/IPv4, TCP/IPv6, NetBIOS přes TCP, LPR, Port9100, IPP, FTP, HTTP, TELNET, SMTP, POP3, SNMPv1/v3, DHCP, DHCPv6, DNS, DDNS, UPnP, WINS, Bonjour, SNTP, LLTD, Rozpoznání webových služeb (WSD), SSL/TLS, IPSec, CIFS, SMB (Verze 1.0), LDAPv3, Kerberos, IEEE802.1X, AirPrint, Google Cloud Print

Technické údaje bezdrátové sítě LAN (Volitelné)

Položka	MC573/ES5473 MFP
Standard bezdrátové sítě LAN	Podpora standardů IEEE802.11a/b/g/n (2,4 GHz / 5 GHz)
Zabezpečení	Zakázat, WEP, WPA-PSK, WPA2-PSK, WPA-EAP, WPA2-EAP

Povinná prohlášení bezdrátové LAN

- Prohlášení FCC
- Prohlášení IC
- Evropa: Prohlášení o shodě CE.

Prohlášení FCC

VAROVÁNÍ FCC

Změny nebo úpravy, které nejsou výslovně schváleny stranou, odpovědnou za shodu, mohou způsobit zrušení oprávnění uživatele k provozu tohoto přístroje.

Poznámka: Tento přístroj byl testován a shledán v souladu s omezeními pro digitální přístroje Třídy B, ve shodě s Částí 15 Normy FCC. Tato omezení jsou navržena tak, aby poskytovala dostatečnou ochranu proti rušivému vyzařování při instalaci v domácnosti. Tento výrobek generuje, využívá a vyzařuje vysokofrekvenční energii, a – pokud není instalován a používán podle návodu – může rušivě působit na rádiové spojení. Výrobce nezaručuje, že k rušení nedojde při konkrétní instalaci. Pokud je zařízení příčinou rušení příjmu rádia nebo televize, což lze zjistit sledováním vlivu zapnutí a vypnutí zařízení, můžete se pokusit o zamezení rušení pomocí následujících opatření:

- Přesměrujte nebo přemístěte přijímací anténu.
- Zvyšte vzdálenost mezi přístrojem a přijímačem.
- Připojte zařízení do zásuvky v jiném elektrickém okruhu, než je zapojen přijímač.
- Obráťte se o pomoc na prodejce nebo na zkušeného rádiového či televizního technika.

Tento vysílač nesmí být umístěn v blízkosti jiné antény nebo vysílače ani pracovat současně s nimi.

Prohlášení IC

Toto zařízení splňuje požadavky části 15 Předpisů FCC a má výjimku z kanadské průmyslové normy RSS. Provoz zařízení podléhá následujícím dvěma podmínkám: (1) tento přístroj nesmí způsobovat rušení a (2) zařízení musí být odolné vůči veškerému okolnímu rušení včetně takového, které může vyvolat nežádoucí chování tohoto zařízení.

Le présent appareil est conforme aux la partie 15 des règles de la FCC et CNR d'Udustrie Canada applicables aux appareils radio exempts de licence. L'exploitation est autorisée aux deux conditions suivantes : (1) l'appareil ne doit pas produire de brouillage, et (2) l'utilisateur de l'appareil doit accepter tout brouillage radioélectrique subi, même si le brouillage est susceptible d'en compromettre le fonctionnement.

Toto digitální zařízení třídy [B] vyhovuje kanadské normě ICES-003.

Cet appareil numérique de la classe [B] est conforme à la norme NMB-003 du Canada.

Upozornění (FCC/IC):

Pásmo 5,15-5,25GHz je omezeno jen na vnitřní provoz.

La bande 5 150-5 250 MHz est restreints à une utilisation à l'intérieur.

Toto zařízení je v souladu s limity FCC/IC pro vystavení radiaci, stanovenými pro neřízené prostředí, a splňuje Směrnice, týkající se vystavení osob rádiovým vlnám FCC (RF) a Zákon, týkající se vystavení rádiovým vlnám RSS-102 IC (RF). Toto zařízení musí být instalováno a provozováno tak, aby se zářič nenacházel ve vzdálenosti, menší než 20 cm od lidského těla.

Cet équipement est conforme aux limites d'exposition aux rayonnements énoncées pour un environnement non contrôlé et respecte les règles les radioélectriques (RF) de la FCC lignes directrices d'exposition et d'exposition aux fréquences radioélectriques (RF) CNR-102 de l'IC. Cet équipement doit être installé et utilisé en gardant une distance de 20 cm ou plus entre le dispositif rayonnant et le corps.

Evropa - Prohlášení o shodě CE



Toto zařízení splňuje základní požadavky směrnice Evropské unie 1999/5/EC.

Telekomunikační funkce tohoto produktu lze využívat v následujících zemích EU a ESVO: Belgie, Bulharsko, Česká republika, Dánsko, Estonsko, Finsko, Francie, Irsko, Island, Kypr, Kypr, Lichtenštejnsko, Litva, Lotyšsko, Lucembursko, Maďarsko, Malta, Německo, Nizozemí, Norsko, Polsko, Portugalsko, Rakousko, Rumunsko, Řecko, Slovenská republika, Slovinsko, Španělsko, Švédsko, Švýcarsko, Turecko a Velká Británie.

Contact Us

OKI Systems (UK) Ltd.

Blays House
Wick Road
Egham
Surrey
TW20 0HJ
Tel: +44 (0) 1784 274300
Website: www.oki.com/uk

OKI Systems (Ireland) Ltd

A7 Calmount Park
Ballymount
Dublin 12
D12 TX94
Ireland
Tel: +353 (0) 1 4049590
Fax: +353 (0) 1 4049591
Website: www.oki.com/ie

OKI Systems (Czech and Slovakia), s.r.o.

Futurama Business Park -
Sokolovská 651/136A
186 00 Praha 8
Czech Republic
Tel: +420 224 890158
Fax: +420 22 232 6621
Website: www.oki.cz, www.oki.sk

Oki Systems (Deutschland) GmbH

Hansaallee 187
40549 Düsseldorf
Tel: +49 (0) 211 / 5266-0
Fax: +49 (0) 211 59 33 45
Website: www.oki.de

Albania, Bosnia, Bulgaria, Croatia,
Cyprus, Estonia, Greece, Israel,
Latvia, Lithuania, Macedonia,
Romania, Serbia, Slovenia

CEE Export Group: OKI Systems (Poland) Sp. z o.o.

Platinum Business Park 2, 3rd Floor
ul. Domaniewska 42, 02-672 Warsaw
Poland
Tel: +48 (0) 22 448 65 00
Fax: +48 (0) 22 448 65 00
Website: www.oki.pl

Oki Systèmes (France) S.A.

Zone Silic - Immeuble Osaka
21 rue du Jura
CS 90277
94633 RUNGIS Cedex
Paris
Tél: Standard 0820 200 410
(0.09€/min depuis une ligne fixe*)
Hotline 01 76 54 21 50 (n° non
surtaxé)
Website: www.oki.fr

OKI Systems (Magyarország) Kft.

H-1133 Budapest,
Váci út 76
Hungary
Telefon: +36 1 814 8000
Telefax: +36 1 814 8009
Website: www.okihu.hu

OKI Systems (Italia) S.p.A.

via Milano, 11,
20084 Lacchiarella (MI)
Tel: +39 (0) 2 900261
Fax: +39 (0) 2 90026344
Website: www.oki.it

OKI Systems (Polska) Sp. z o.o.

Platinum Business Park II, 3rd
Floor
ul. Domaniewska 42
02-672 Warsaw
Poland
Tel: +48 22 448 65 00
Fax: +48 22 448 65 01
Website: www.oki.pl
E-mail: oki@oki.com.pl
Hotline: 0800 120066
E-mail: tech@oki.com.pl

OKI Europe Limited, Sucursal em Portugal

Av. Quinta Grande 53
7º D Alfragide
2614-521 Amadora
Portugal
Tel: +351 21 470 4200
Fax: +351 21 470 4201
Website: www.oki.pt
E-mail: oki@oki.pt

Oki Service Serviço de apoio técnico ao Cliente

Tel: 214 727 660
E-mail: okiserv@oki.pt

OKI Systems Rus, LLC (Russia)

Sector B, 3rd Floor, Svyatogor-4
Business Center10/4, Letnikovskaya
str.115114, Moscow
Tel: +7 495 276 5060
Fax: +7 495 258 6070
e-mail: info@oki.ru
Website: www.oki.ru
Technical support:
Tel: +7 495 564 8421
e-mail: tech@oki.ru

Oki Systems (Österreich) Kft.

Campus 21
Businesszentrum Wien Sued
Liebermannstrasse A02 603
22345 Brun am Gebirge
Tel: +43 223 6677 110
Service-Hotline:
+43 (0) 2236/677 110-501
Website: www.oki.at

OKI Europe Ltd. (Ukraine)

Raisy Opkinoy Street,8
Building B, 2nd Floor,
Kiev 02002
Ukraine
Tel: +380 44 537 5288
e-mail: event@oki.ua
Website: www.oki.ua

OKI Sistem ve Yazici Çözümleri Tic. Ltd. Şti.

Harman sok Duran Is Merkezi,
No:4, Kat:6,
34394, Levent
İstanbul
Tel: +90 212 279 2393
Faks: +90 212 279 2366
Web: www.oki.com.tr

Oki Systems (Belgium)

Medialaan 24
1800 Vilvoorde
Helpdesk: 02-2574620
Fax: 02 2531848
Website: www.oki.be

OKI Systems (Denmark) a-s

Herstedøstervej 27
2620 Albertslund
Danmark
Adm.: +45 43 66 65 00
Fax: +45 43 66 65 90
E-mail: salg@oki.dk /
support@oki.dk
Website: www.oki.dk

OKI Europe Limited, Sucursal en España

Complejo Vega Norte. C/ Anabel
Segura, 16. Edif. 3 - 4º Pta.
28.108, Alcobendas
Madrid
Tel +34 91 343 16 20
Website: www.oki.es

OKI Middle East, India and Sub Sahara Africa

Building 7W A
Office 2008,
Dubai Airport Free Zone
PO Box 54604
Dubai, UAE
Tel: +971 4 204 5810
Website: www.oki.com/me

Oki Systems (Finland) Oy

Vänrikinkuja 3
02600 Espoo
Tel: +358 (0) 207 900 800
Fax: +358 (0) 207 900 809
Website: www.oki.fi

Oki Systems (Holland) b.v.

Neptunstraat 27-29
2132 JA Hoofddorp
Helpdesk: 0800 5667654
Tel: +31 (0) 23 55 63 740
Fax: +31 (0) 23 55 63 750
Website: www.oki.nl

Oki Systems (Norway) AS

Tevlingveien 23
N-1081 Oslo
Tel: +47 (0) 63 89 36 00
Telefax: +47 (0) 63 89 36 01
Website: www.oki.no

Var vänlig kontakta din
Återförsäljare i första hand, för
konsultation. I andra hand kontakta

Oki Systems (Sweden) AB

Box 1193
164 26 Kista
Tel. +46 (0) 8 634 37 00
e-mail: info@oki.se
Website: www.oki.se

Oki Systems (Schweiz)

Baslerstrasse 15
CH-4310 Rheinfelden
Support deutsch +41 61 827 94 81
Support français +41 61 827 94 82
Support italiano +41 061 827 9473
Tel: +41 61 827 9494
Website: www.oki.ch

Oki Data Americas Inc.(United States • États-Unis)

2000 Bishops Gate Blvd.
Mt. Laurel, NJ 08054
USA
Tel: 1-800-654-3282
Fax: 1-856-222-5247
http://WWW.OKIPRINTINGSOLUTIONS.COM
http://my.okidata.com

8505 Freeport Pkwy
Suite 100
Irving, TX 75063
http://www.okidata.com

2067 Wineridge Place
Suite C & D
Escondido, CA 92029

Phone: 760-781-5200
Toll Free: 800-264-1272
http://www.okidata.com/wide-format

Oki Data Americas Inc.(Canada • Canadá)

4140B Sladeview Crescent Unit 7 & 8
Mississauga, Ontario
Canada L5L 6A1

Tél: 1-905-608-5000
Téléfax: 1-905-608-5040
http://WWW.OKIPRINTINGSOLUTIONS.COM

Oki Data Americas Inc.(América Latina (OTRO))

2000 Bishops Gate Blvd.
Mt. Laurel, NJ 08054
USA

Tel (Español): 1-856-222-7496
1-856-222-5276
Fax: 1-856-222-5260
Email: LASatisfaction@okidata.com

Oki Data de Mexico, S.A. de C.V.

Mariano Escobedo #748, Piso 8
Col. Nueva Anzures
C.P. 11590, México, D.F.

Tel: 52-555-263-8780
Fax: 52-555-250-3501
http://WWW.OKIPRINTINGSOLUTIONS.COM

Oki Data do Brasil Informática Ltda.

Av. Alfredo Egídio de Souza Aranha,
100 - 5º Andar - Bloco C
Chácara Santo Antonio - São Paulo,
SP - Brasil
CEP: 04726-170

Tel: 55-11-3543-5500
Fax: 55-11-3444-3501
email: okidata@okidata.com.br
HTTP://www.okiprintingsolutions.com

Argentina/Chile/Paraguay/Perú/ Uruguay

Oki Data Americas, Inc.
Sucursal Argentina
Ugarte 3610 Piso 4º(1605) Olivos
Buenos Aires, Argentina
TEL: +54 11 5288 7500
Fax: +54 11 5288 7599

Colombia/Ecuador/Venezuela/ Centroamérica y Caribe Oki Data Americas, Inc.

Sucursal Colombia
Carrera 13 #97-51, Oficina 101
Bogotá Colombia
TEL: +57 1 704 5159

Oki Data (Singapore) Pte. Ltd.

438A Alexandra Road #02-11/12,
Lobby 3, Alexandra Technopark
Singapore(119967)
Tel: (65) 6221 3722
Fax: (65) 6594 0609
http://www.okidata.com.sg

Oki Systems (Thailand) Ltd.

1168/32 Lumpini Tower,
16th Floor, Rama IV Road,
Tungmahamek, Sathorn
Bangkok 10120
Tel: (662) 679 9235
Fax: (662) 679 9243/245
http://www.okisysthai.com

Oki Data(Australia) Pty Ltd.

Level1 67 Epping Road, Macquarie
Park
NSW 2113, Australia
Tel: +61 2 8071 0000
(Support Tel: 1800 807 472)
Fax: +61 2 8071 0010
http://www.oki.com.au

OKI Data New Zealand

8 Antares Place Rosedale,
Auckland, 0632 New Zealand
Tel: (64) 9 477 0500
(Customer Support: 0800 778 800)
Fax: (64) 9 477 0549
http://www.oki.co.nz/

Oki Data(S) P Ltd. Malaysia Rep Office

Suite 21.03, 21st Floor Menara IGB,
Mid Valley City,
Lingkaran Syed Pura 59200,
Kuala Lumpur, Malaysia
Tel: (60) 3 2287 1177
Fax: (60) 3 2287 1166

