

MC563/ES5463 MFP

Kullanım Kılavuzu



İçindekiler

1	Başlamadan önce	4
	Güvenlikle İlgili Uyarılar	5
	Genel uyarılar	6
	Bu Kılavuz Hakkında	8
	Tanımlar Hakkında	8
	Marka ve Diğer Bilgiler	10
	Lisans	12
2	Kurulum	13
	Yükleme Gereklilikleri	14
	Kurulum Ortamı	14
	Kurulum Alanı	15
	Aksesuarların Kontrol Edilmesi	17
	Makinenin Ambalajından Çıkarılması ve Kurulması	18
	İsteğe Bağlı Ekipmanı Takma	22
	Kablosuz LAN Modülünü Takma	22
	Ek Tepsi Birimini Takma	23
	Yazıcı Sürücüsünü Ayarlama	24
	Bir Telefon Hattı Bağlama	27
	Genel Hatta Bağlama (Sadece Faks için Kullanılıyorsa)	27
	Genel Hatta Bağlama (Makineye Bir Telefon Bağlanıyorsa)	28
	Optik IP Telefonu Bağlama	29
	ADSL Ortamına Bağlama	30
	PBX, Ev Telefonu veya İş Telefonu Bağlama	31
	Bir Dahili Telefon Olarak Bağlama	31
	CS Alıcı veya Dijital Televizyona Bağlama	32
	Güç Kodunu Bağlama	33
	Bir LAN Kablosu/USB Kablosu Bağlama	35
	Bir LAN Kablosu Bağlama	35
	Bir USB Kablosu Bağlama	37
	Tepsiye Kağıt Yükleme	39
	Ayar Bilgilerini Kontrol Etme	41
	Makineyi Ayarlama	42
	Dil Kurulumu	42
	Yönetici Parolasını Ayarlama	43
	Kolay Kurulum	43
	Bir Kablosuz LAN'a Bağlama	45

	Bir Kablosuz LAN'a Bağlamadan Önce	45
	Kablosuz LAN Bağlantısını Etkinleştirme	46
	Bir Erişim Noktasına Bağlama (Altyapı)	47
	Makineye Doğrudan Bağlama	51
	Bilgisayara Sürücü ve Yazılım Yükleme	53
	Windows için	53
	Mac OS X için	56
3	Temel İşlemler	60
	Bileşenlerin Adları	61
	Önden Görünüm	61
	Arkadan Görünüm	62
	Makinenin içi	63
	Operatör Panelindeki Temel İşlemler	64
	İsimler ve İşlevler	64
	İşletim Panelindeki Ad ve İşlevler	65
	Görüntüleme Ekranının Açısını Ayarlama	66
	Karakterlerin Girilmesi	66
	Makineyi Açma veya Kapatma	68
	Makineyi Açma	68
	Makineyi Kapatma	69
	Kağıt Yükleme	70
	Yüklenilecek Kağıt Çeşitleri Hakkında	70
	Tepsi 1/2/3 içine Kağıt Yükleme	73
	Kağıdı MP Tepsisine Yükleme	74
	Kağıt Depolama	76
	Belge Yerleştirme	77
	Yerleştirilebilir Belgeler Hakkında	77
	ADF'ye yerleştirme	78
	Belge Camı Üzerine Yerleştirme	80
4	Kopyala	81
	Kopyalama	82
	Kopyalamayı İptal Etme	83
	Kopya Sayısını Belirtme	84
5	Tara	85
	Taranan Verileri E-posta Eklentisi Olarak Gönderme	86
	E-postaya Taramayı Kullanmadan Önce	86
	E-posta Göndermek İçin E-posta Adresini Girme	87
	Taranan Verileri Paylaşımli Klasöre Kaydetme	88

Bilgisayarda bir Paylaşımlı Klasör Oluşturma	88
Bir Hedef Kaydetme (Profil)	89
Paylaşımlı Klasöre Tarama Nasıl Kullanılır	90
Tarama İşlemini İptal Etme	91
6 Yazdır	92
Bir Bilgisayardan Yazdırma (Windows)	93
Windows PCL Yazıcı Sürücüsü İçin	93
Windows PS Yazıcı Sürücüsü İçin	94
Bir Bilgisayardan Yazdırma (Mac OS X)	96
Mac OS X için	96
Bir Yazdırma İşini İptal Etme	98
Her Yazıcı Sürücüsünün Ekranları ve İşlevleri Hakkında	99
Windows PCL Yazıcı Sürücüsü	99
Windows PS Yazıcı Sürücüsü	101
Mac OS X PS Yazıcı Sürücüsü	103
7 Faks	108
Faks İşlevlerinin Temel İşlemleri	109
Faks Göndermek İçin Faks Numarası Girme	109
Faks Aktarımını İptal Etme	110
Alım Ayarları	111
Alım Modunu Ayarlama	111
DRD	112
Gelen Arama ile Alma İşleminin Başladığı Zaman Arasındaki Bekleme Süresinin Ayarlanması (Yanıt Bekleme Süresi)	113
8 Bakım	114
Sarf Malzemelerinin Değiştirilmesi	115
Sarf Malzemelerini Değiştirme Esnasında Dikkat Edilecekler	115
Toner Kartuşlarını Değiştirme	116
Görüntü Dramını Değiştirme	120
Görüntü Dramı ile Toner Kartuşunun Aynı Anda Değiştirilmesi	124
Makinenin Bütün Parçalarının Temizlenmesi	128
Belge Camının Temizlenmesi	128
LED Kafasının Temizlenmesi	129
9 Sorun Giderme	131
Kağıt Sıkışırsa	132
Hata Kodu "370", "371", "372" ise	132
Hata Kodu "380", "381", "382", "385", "389" ise	137

Hata Kodu "390" ise	141
Hata Kodu "391", "392", "393" ise	144
Hata Kodu "409" ise	146
Bir Belge Sıkışırsa	152
Bir Belge Kağıt Yolunda Görünüyor	152
Bir Belge Kağıt Yolunda Görünmüyorsa	153
Kopyalama Problemleri	155
Kopyalama Yapılamıyor	155
Yazdırma Sorunları	157
Yazdırılmıyor	157
Tarama Sorunları	159
Tarama Yapılamıyor	159
Faks Sorunları	160
Faks Gönderilemiyor	160
Faks Alınmıyor	161
Operatör Panelinde bir Hata Mesajı Görüntülenirse	162
Hata Mesajı Listesi	162

10 İşletim Yönetimi/ Spesifikasyonlar	172
Yönetici Parolasını Değiştirme	173
Güç Tasarrufu Fonksiyonu ile Güç Tüketimini Azaltma	174
Güç Tasarrufu Moduna Girmeden Önce Boşta Bekleme Zamanının Süresini Ayarlama	174
Uyku Moduna Girmeden Önce Boşta Bekleme Zamanının Süresini Ayarlama	175
Güç Tasarrufu İşlevindeki Kısıtlamalar	175
Makineyi Otomatik Kapatma (Otomatik Güç Kesme)	176
Otomatik Güç Kesme Çalışmadan Önce Boşta Bekleme Zamanının Süresini Ayarlama	177
Özellikler	178
Genel Spesifikasyonlar	178
Kopyalayıcı Spesifikasyonları	179
Faks Spesifikasyonları	179
Tarayıcı Spesifikasyonları	180
Yazdırma Teknik Özellikleri	180
Ağ Spesifikasyonları	181
Kablosuz LAN Özellikleri (Seçenek)	182

Contact Us	183
-------------------------	------------

1

Başlamadan önce

Güvenlikle İlgili Uyarılar



Genel uyarılar

Bu Kılavuz Hakkında









Marka ve Diğer Bilgiler









Lisans



Güvenlikle İlgili Uyarılar



 UYARI	Göz ardı edildiğinde ya da uyulmadığında yaralanmalara ya da ölüme sebep olabilecek ilave bilgileri içerir.
 DİKKAT	Göz ardı edildiğinde kişisel yaralanmalara neden olabilecek ilave bilgileri belirtir.

Genel uyarılar

 UYARI	
	Bu makinenin içindeki güvenlik şalterine dokunmayın. Elektrik çarpmalarına neden olabilecek yüksek gerilim ortaya çıkabilir. Ayrıca dişliler dönerek yaralanmaya sebep olabilir.
	Bu makinenin yanında hızlı alev alan spreyle kullanmayın. Makinenin içindeki parçaların bazıları çok ısınır ve yangına sebep olabilir.
	Kapak çok ısınır, makine duman ya da koku yayar ya da garip bir ses çıkarır; bu durumda fişi prizden çıkarın ve bayiniz ile iletişime geçin. Yangınla sonuçlanabilir.
	Su gibi sıvı maddelerin makinenin içine sızması halinde fişi prizden çıkarın ve bayiniz ile iletişime geçin. Yangınla sonuçlanabilir.
	Ataç ya da bunun gibi herhangi bir nesneyi makinenin içine düşürmeniz halinde fişi prizden çıkarın ve yabancı nesneyi çıkarın. Elektrik çarpması, yangın ya da yaralanma ile sonuçlanabilir.
	Kullanıcı kılavuzunda verilenin dışında herhangi bir çalıştırma şeklini ya da parçaları çıkarmayı denemeyin. Elektrik çarpması, yangın ya da yaralanma ile sonuçlanabilir.
	Makinenin düşmesi ya da kapağının hasar görmesi halinde fişi prizden çıkarın ve bayiniz ile iletişime geçin. Elektrik çarpması, yangın ya da yaralanma ile sonuçlanabilir.
	Fişi düzenli olarak prizden çıkarın ve fiş uçlarının arasını temizleyin. Fişin prizde uzun bir süre bırakılması durumunda fiş uçlarında toz birikir. Bu da kısa devreye ve hatta yangına neden olabilir.

 UYARI	
	Dökülen toneri elektrikli süpürge ile temizlemeyin. Dökülen tonerin elektrikli süpürge ile temizlenmesi elektrik kontağından ya da diğer nedenlerle çıkan kıvılcıklar nedeniyle alev alma riskini doğurur. Tonerin yere ya da diğer yüzeylere dökülmesi durumunda, nemli bir bez ile toneri dağıtmamaya dikkat ederek yumuşak bir şekilde silin.
	Havalandırma deliklerinin içine herhangi bir nesne sokmayın. Elektrik çarpması, yangın ya da yaralanma ile sonuçlanabilir.
	Makinenin üzerine su dolu bardak ya da başka bir nesne koymayın. Elektrik çarpması veya yangınla sonuçlanabilir.
	Evcil hayvanların idrarlarının ya da diğer sıvı maddelerin bu makine içine girmesine veya bu makineyi ıslatmasına izin vermeyin. Elektrik çarpması veya yangınla sonuçlanabilir.
	Makine kapağı açıkken, kaynaştırıcı birimine dokunmayın. Yanıklara yol açabilir.
	Toner kartuşlarını ve resim dramını ateşe atmayın. Toner alev alarak yanmalara neden olabilir.
	Elektrik kablosunu, kabloları ya da topraklama kablosunu kullanıcı kılavuzunda belirtilenin dışında bir şekilde bağlamayın. Yangınla sonuçlanabilir.
	UPS (kesintisiz güç kaynağı) veya inverter kullanıldığında bunlarla birlikte çalışma garanti edilmemiştir. Kesintisiz güç kaynağı veya inverter kullanmayın. Yangınla sonuçlanabilir.

 DİKKAT	
	Makineyi açtığınızda veya yazdırma devam ederken kağıt çıkış bölümünün yakınına gitmeyin. Yaralanabilirsiniz.

 DIKKAT	
	Kırılmıř bir likit kristal ekrana dokunmayın. Yaralanabilirsiniz. Likit kristal ekrandan sızan sıvı (likit kristal) gözlerinize veya ağızınıza girerse hemen bol suyla çalkalayın. Gerekiyorsa tıbbi yardım alın.
	Resim dramını veya toner kartuşunu parçalara ayırmayın veya zorla açmayın. Saçılan toneri soluyabilirsiniz veya toner ellerinize ve kıyafetlerinize bulařarak kirletebilir.

Bu Kılavuz Hakkında

Bu kılavuz hakkında çeşitli bilgiler burada verilmiştir. Kılavuzu kullanmadan önce bu kısımları okuyunuz.

• Sorumluluk Reddi

Bu belgedeki bilgilerin tam, doğru ve güncel olmasını sağlamak için her türlü çalışma yapılmıştır. Üretici, kontrolü dışındaki hataların sonucu için sorumluluk kabul etmez. Üretici ayrıca diğer üreticiler tarafından yazılımda ve donanımda yapılan ve bu El Kitabında bahsedilen değişikliklerin, içindeki bilgilerin uygulanabilirliğini etkilemeyeceğini de garanti edemez. Başka şirketlerin ürettiği yazılım ürünlerinin anılmasının, üretici tarafından onay oluşturması gerekmez.

Bu belgenin olabildiğince doğru ve yardım sağlayacak nitelikte sağlanması için gereken tüm makul çalışmalar yapılmış olmasına karşın, bu belgede yer alan bilgilerin doğruluğuna ve tamlığına yönelik olarak açık veya zımni hiçbir garanti vermemekteyiz.

• Kılavuzun telif hakkı

Tüm hakları Oki Data Corporation tarafından saklıdır. Bu belgenin hiçbir bölümü Oki Data Corporation'ın yazılı izni olmadan herhangi bir şekilde çoğaltılamaz.

© 2016 Oki Data Corporation

• Kılavuzlar Bütünü

- Kullanıcı Kılavuzu (PDF) ----- Makine ile gelen DVD-ROM'da bulunur.
- Gelişmiş Kılavuz (PDF) ----- Bu kılavuzu Oki data web sitesinden indirin ve başvurun.

• Tanımlar Hakkında

Tanımlar Hakkında

İşaretler, semboller, küçük resimler ve diğer tanımlar verilmiştir.

- İşaretler Hakkında
- Semboller Hakkında
- Küçük Resimler Hakkında



Aksi belirtilmediği sürece, bu kılavuzda aşağıdaki ekranların ekran görüntüleri kullanılır.

- Windows için: Windows 7
- Mac OS X için: Mac OS X 10.9

Model adı olarak [OKI MFP (OKI MFP)] yazılmış olabilir.

İşletim Sisteminize, modelinize veya sürümünüze bağlı olarak, bu belgedeki açıklama farklılık gösterebilir.

İşaretler Hakkında

Bu kılavuz aşağıdaki işaretleri kullanır.

Simge	Anlamı
	Bu cihazın doğru bir şekilde çalıştırılması için uyarıları ve sınırlamaları belirtir. Cihazı doğru bir şekilde çalıştırmak için okuduğunuzdan emin olun.
	Cihazı kullanmak için yararlı bilgileri belirtir. Okunması önerilir.
	Referans bir konuyu işaret eder. Daha fazla bilgiye ihtiyacınız olduğunda okuyun.
	İlgili bir konuyu işaret eder. İlgili bilgiye ihtiyacınız olduğunda okuyun.

Semboller Hakkında

Bu bölüm, bu kılavuzda bulunan sembolleri ve anlamlarını açıklar.

Simge	Anlamı
Küçük Resim (düğme adı)	Cihazın kullanıcı panelindeki bir düğmeyi (düğme adı) belirtir.

Simge	Anlamı
[]	Operatör panelinde görüntüleme ekranında görüntülenen bir menü adı, öğe adı, seçenek veya diğer öğeleri belirtir. Bilgisayar ekranında görünen bir menü, pencere veya diyalog kutusu adını belirtir. İşlemler esnasında, açıklamalardan veya küçük resimlerden kolaylıkla ayrılabilirler.
" "	Görüntüleme ekranındaki bir iletiyi veya girilmiş bir metni belirtir. Bilgisayardaki bir dosya adını belirtir. Link uzantısındaki bir konu başlığını belirtir.
< >	Bilgisayar klavyesindeki bir tuşu belirtir.
>	Cihazın veya bilgisayarın gerekli menüsünün nasıl görüntüleneceğini belirtir.

Küçük Resimler Hakkında

MC563 küçük resimleri bu kılavuzda örnek olarak kullanılmıştır.

Bu kılavuzda kullanılan operatör panelinin görüntüleme ekranındaki çizimler fabrika varsayılan ayarlarına sahiptir.



Bu kılavuzdaki tanımlamalar ürün modelinize bağlı olarak değişiklik gösterebilir.

Marka ve Diğer Bilgiler

OKI, Oki Electric Industry Co., Ltd.'nin tescilli ticari markasıdır.

Energy Star, A.B.D. Çevre Koruma Dairesi'nin ticari markasıdır.

Microsoft, Windows, Windows Server ve Windows Vista ve Internet Explorer Microsoft Corporation'ın tescilli markalarıdır.

Apple, Macintosh, Mac ve Mac OS, Apple Inc.'in tescilli ticari markalarıdır.

iPad, iPhone, iPod, iPod touch ve Safari, Apple Inc.'nin ABD ve diğer ülkelerdeki tescilli ticari markalarıdır.



AirPrint ile AirPrint logosu Apple Inc.'nin ticari markalarıdır.

Google, Google Docs, Android ve Gmail, Google Inc. şirketinin ticari markalarıdır.

Google Cloud Print, Google Inc. şirketinin ticari markasıdır.

Adobe, Illustrator, Photoshop, PostScript ve Reader, Adobe Systems Incorporated şirketinin ABD ve diğer ülkelerdeki ticari markaları veya tescilli ticari markalarıdır.

FeliCa, Sony Corporation'ın tescilli ticari markasıdır.

MIFARE, NXP Semiconductors'ın ticari markasıdır.

Diğer ürün adları ve marka adları ilgili mal sahiplerinin tescilli ticari markaları veya ticari markalarıdır.



Bir Energy Star Program Katılımcısı olarak, üretici bu ürünün enerji verimliliğine yönelik Energy Star kurallarına uygun olduğuna karar vermiştir.



Bu ürün, üye devletlerin Elektromanyetik Uyumluluk, Düşük Voltaj, Radyo ve Telekomünikasyon Terminali Ekipmanı ve Enerji Kullanan Ürünler ile elektrikli ve elektronik ekipmanlarda bazı tehlikeli maddelerin kullanımının Kısıtlanmasına ilişkin yasalarının yakınlaştırılmasına yönelik olarak tasarlanan ve uygun yerlerde düzeltilmiş şekliyle, Konsey Direktifleri 2014/30/EC (EMC), 2014/35/EC (LVD), 1999/5/EC (R&TTE), 2009/125/EC (ErP) ve 2011/65/EU (RoHS) gereklerine uygundur.

Bu ürünün EMC direktifi 2004/108/EC ile uyumluluğuna yönelik değerlendirme için aşağıdaki kablolar kullanılmıştır ve bunun dışındaki yapılandırmalar uyumluluğu etkileyebilir.

KABLO TÜRÜ	UZUNLUK (METRE)	Çekirdek	KORUMA
Güç	1,8	X	X
USB	5,0	X	✓
LAN	10,0	X	X
Telefon	3,0	X	X

• ACİL DURUM İLK YARDIM

Toner tozuna dikkat edin:



Yutulması durumunda, bir miktar soğuk su verin ve bir doktora başvurun. Hiçbir zaman kusturmaya çalışmayın.

Solunması durumunda, temiz hava alması için kişiyi açık havaya çıkarın. Bir doktora başvurun.

Gözlere kaçması durumunda, göz kapaklarını açık tutarak gözleri en az 15 dakika boyunca bol miktarda suyla yıkayın. Bir doktora başvurun.

Dökülme ve saçılmalar, derinin veya giysilerin lekelenme riskini azaltmak üzere soğuk su ve sabun ile temizlenmelidir.

• İMALATÇI

OKI Data Corporation,
4-11-22 Shibaura, Minato-ku,

Tokyo 108-8551, Japonya

• **AB İTHALATÇISI/YETKİLİ TEMSİLCİ**

OKI Europe Limited
Blays House
Wick Road
Egham
Surrey, TW20 0HJ
United Kingdom

Satıř, destek ve genel konulara iliřkin tüm sorularınız için yerel distribütörünüzle irtibata geçin.

• **ÇEVRE BİLGİSİ**

AEEE Yönetmeliğine Uygundur



Lisans

Bu ürün Heimdal Project tarafından geliştirilmiş bir yazılıma sahiptir.

Telif hakkı (c) 1995 - 2008 Kungliga Tekniska Högskolan

(Kraliyet Teknoloji Enstitüsü, Stockholm, İsveç).

Tüm hakları saklıdır.

Aşağıdaki koşulların karşılanması şartıyla, yeniden dağıtımına, modifikasyonlu veya modifikasyonsuz olarak kaynak formunda veya ikili formlarda kullanılmasına izin verilir:

- 1 Kaynak kodunun yeniden dağıtımlarında yukarıda yer alan telif hakkı beyanı, bu koşul listesi ve aşağıdaki yükümlülük reddi muhafaza edilmelidir.
- 2 İkili formlardaki yeniden dağıtımlarda yukarıda yer alan telif hakkı beyanı, bu koşul listesi ve aşağıdaki yükümlülük reddi, dağıtımla birlikte temin edilen belgelerde ve/veya diğer malzemelerde muhafaza edilmelidir.
- 3 Bu yazılımdan türetilen ürünlerin devrinde veya tanıtımında, önceden yazılı izin alınmaksızın ne Enstitünün ne de Enstitüye katkıda bulunanların isimleri kullanılabilir.

BU YAZILIM ENSTİTÜ VE KATKIDA BULUNANLARI TARAFINDAN "OLDUĞU HALİYLE" SAĞLANMIŞTIR VE TİCARETE ELVERİŞLİLİK VE BELLİ BİR AMAÇA UYGUNLUK DAHİL OLMAK ANCAK BUNLARLA SINIRLI OLMAMAK KAYDI İLE, HİÇBİR AÇIK VEYA ÜSTÜ KAPALI TAAHHÜT KABUL EDİLMEZ. ENSTİTÜ VE ENSTİTÜYE KATKIDA BULUNANLAR, SÖZ KONUSU HASARLAR İSTER SÖZLEŞME, İSTER KUSURSUZ SORUMLULUK VEYA HAKSIZ FİİL SORUMLULUĞU OLSUN (İHMAL VEYA DİĞERLERİ DAHİL), HANGİ KURAMSAL YÜKÜMLÜLÜK TEMELİNDE VE HER NE SURETTE MEYDANA GELMİŞ OLURSA OLSUN, BÖYLE HASARLARIN MEYDANA GELME OLASILIĞI BİLDİRİLMİŞ OLSA DAHİ, HERHANGİ BİR ŞEKİLDE BU YAZILIMIN KULLANILMASINDAN KAYNAKLANAN HİÇBİR DOĞRUDAN, DOLAYLI, ARIZİ, ÖZEL, EMSAL VEYA SONUÇ NİTELİĞİNDEKİ HASARLARDAN DOLAYI HİÇBİR DURUMDA YÜKÜMLÜ OLMAYACAKTIR.

- **Açık Kaynak Lisans Gizliliği**

Aşağıdaki açık kaynak tabanlı yazılım, Google Cloud Print'in kullanılabilmesi için dâhil edilmiştir. Açık kaynak lisansı tanımları aşağıda gösterilmiştir.

json-c

Telif hakkı (c) 2009-2012 Eric Haszlkiewicz

İşbu belge ücretsiz olarak, bu yazılımın ve ilgili dokümantasyon dosyalarının (Yazılım) bir kopyasına bulunduran kişiye herhangi bir sınırlandırma olmadan, kullanma, kopyalama, değiştirme, birleştirme, yayınlama, dağıtma, alt lisans verme ve/veya kopyasını satmak da dahil ve bunlarla sınırlı olmayacak şekilde Yazılımı kullanma ve aşağıdaki koşullara tabi olmak şartıyla Yazılımın verildiği diğer kişilere de izin verme hakkı tanır. Yukarıdaki telif beyanı ve izin beyanı Yazılımın bütün kopyalarında ya da büyük bölümünde dahil edilecektir. YAZILIM OLDUĞU GİBİ, TİCARET GARANTİSİ, BELİRLİ BİR AMAÇ VE İHLAL DURUMUNA UYGUN BİR GARANTİ DE DAHİL ANCAK BUNUNLA SINIRLI OLMAYAN HERHANGİ BİR AÇIK YA DA KAPALI GARANTİSİ OLMADAN VERİLMİŞTİR. HİÇBİR ŞEKİLDE YETKİLİLER YA DA TELİF SAHİPLERİ, YAZILIMIN YA DA YAZILIM DAHİLİNDEKİ PARÇALARIN HERHANGİ BİRİNİN KULLANIMINDAN KAYNAKLANAN HERHANGİ BİR SUÇLAMADAN, ZARARDAN YA DA DİĞER SORUMLULUKLARDAN, İSTER SÖZLEŞME EYLEMİ, HAKSIZLIK YA DA DİĞER BİR DURUMDAN DOĞSUN SORUMLU DEĞİLDİR.

Telif Hakkı (c) 2004, 2005 Metaparadigm Pte Ltd

İşbu belge ücretsiz olarak, bu yazılımın ve ilgili dokümantasyon dosyalarının (Yazılım) bir kopyasına bulunduran kişiye herhangi bir sınırlandırma olmadan, kullanma, kopyalama, değiştirme, birleştirme, yayınlama, dağıtma, alt lisans verme ve/veya kopyasını satmak da dahil ve bunlarla sınırlı olmayacak şekilde Yazılımı kullanma ve aşağıdaki koşullara tabi olmak şartıyla Yazılımın verildiği diğer kişilere de izin verme hakkı tanır. Yukarıdaki telif beyanı ve izin beyanı Yazılımın bütün kopyalarında ya da büyük bölümünde dahil edilecektir. YAZILIM OLDUĞU GİBİ, TİCARET GARANTİSİ, BELİRLİ BİR AMAÇ VE İHLAL DURUMUNA UYGUN BİR GARANTİ DE DAHİL ANCAK BUNUNLA SINIRLI OLMAYAN HERHANGİ BİR AÇIK YA DA KAPALI GARANTİSİ OLMADAN VERİLMİŞTİR. HİÇBİR ŞEKİLDE YETKİLİLER YA DA TELİF SAHİPLERİ, YAZILIMIN YA DA YAZILIM DAHİLİNDEKİ PARÇALARIN HERHANGİ BİRİNİN KULLANIMINDAN KAYNAKLANAN HERHANGİ BİR SUÇLAMADAN, ZARARDAN YA DA DİĞER SORUMLULUKLARDAN, İSTER SÖZLEŞME EYLEMİ, HAKSIZLIK YA DA DİĞER BİR DURUMDAN DOĞSUN SORUMLU DEĞİLDİR.

2

Kurulum

- Yükleme Gereklilikleri**
- Aksesuarların Kontrol Edilmesi**
- Makinenin Ambalajından Çıkarılması ve Kurulması**
- İsteğe Bağlı Ekipmanı Takma**
- Bir Telefon Hattı Bağlama**
- Güç Kodunu Bağlama**
- Bir LAN Kablosu/USB Kablosu Bağlama**
- Tepsiye Kağıt Yükleme**
- Ayar Bilgilerini Kontrol Etme**
- Makineyi Ayarlama**
- Bir Kablosuz LAN'a Bağlama**
- Bilgisayara Sürücü ve Yazılım Yükleme**

Yükleme Gereklilikleri

- Kurulum Ortamı
- Kurulum Alanı

Kurulum Ortamı

Makineyi aşağıdaki ortamda kurun.

Ortam sıcaklığı: 10°C ila 32°C

Ortam nem: %20 ila %80 NN (nispi nem)

Maksimum yaş termometre sıcaklığı: 25°C



- Yoğuşmayı önlemeye özen gösterin. Arızaya neden olabilir.
- %30 veya daha düşük Bağıl Nem bulunan bir ortamda makinenizi kuracaksanız, bir nemlendirici ya da antistatik paspas kullanın.
- Çalışma sesi, kurulum ortamına bağlı olarak daha yüksek olabilir. Çalışma sesi sizi rahatsız ederse, makineyi kendinizden uzağa veya başka bir odaya kurmanızı öneririz.



UYARI

- Makineyi yüksek sıcaklığa maruz kalan ya da ateşin yakınında bir konuma kurmayın.
- Makineyi (laboratuvarlar gibi) kimyasal reaksiyonların gerçekleşebileceği yerlere kurmayın.
- Makineyi alkol, tiner veya başka alev alıp tutuşabilecek çözücülerin yakınında kurmayın.
- Makineyi çocukların erişebileceği bir yere kurmayın.
- Makineyi (sallanan bir platform ya da eğimli yüzeyler gibi) stabil olmayan bir yere kurmayın.
- Makineyi yüksek oranda nem ya da tozun olduğu veya makinenin doğrudan güneş ışığına maruz kalacağı bir yere kurmayın.
- Makineyi tuzlu hava ya da aşındırıcı gaza maruz kalacağı bir ortama kurmayın.
- Makineyi yüksek oranda titreşime maruz kalacağı bir ortama kurmayın.
- Makineyi havalandırma deliklerinin tıkanıp bir yere kurmayın.

⚠ DİKKAT

- Bu makineyi direkt olarak kalın bir örtü veya halı üzerine yerleştirmeyin.
- Bu makineyi kapalı bir odaya veya kötü sirkülasyon veya havalandırma olan diğer konumlara yerleştirmeyin.
- Eğer bu makineyi uzun bir süre boyunca küçük bir odada aralıksız olarak kullanırsanız, odayı havalandırdığınızdan emin olun.
- Bu makineyi güçlü manyetik alanlar veya ses yayan bir kaynaktan uzağa yerleştirin.
- Bu makineyi bir ekran veya televizyondan uzaya yerleştirin.
- Bu makineyi iki yanından da tutarak ve arka tarafını hafifçe eğerek taşıyın.

Kurulum Alanı

Makineyi, makinenin ayalarının sığacağı genişlikte düz bir zemin üzerinde kurun.

Aşağıdaki resimlerde gösterildiği gibi yazıcınızın etrafında yeterince genişlik bırakın.

• Üstten görünüm

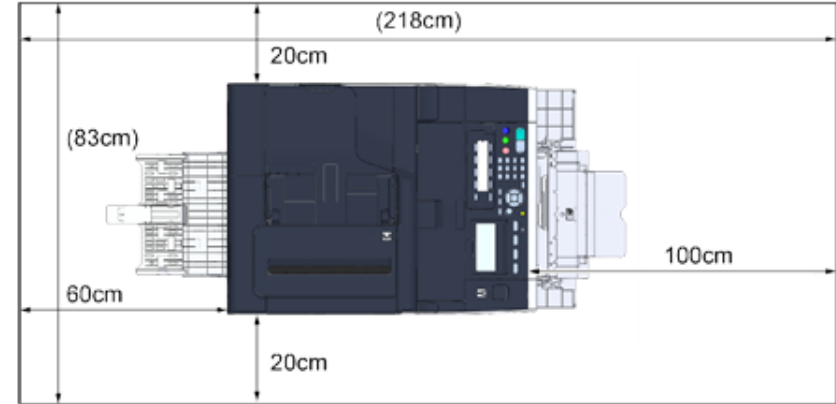

• Yandan görünüm

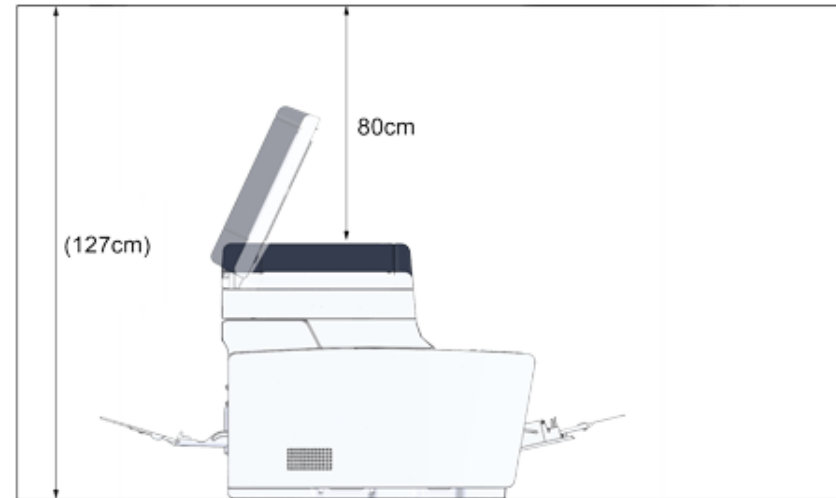

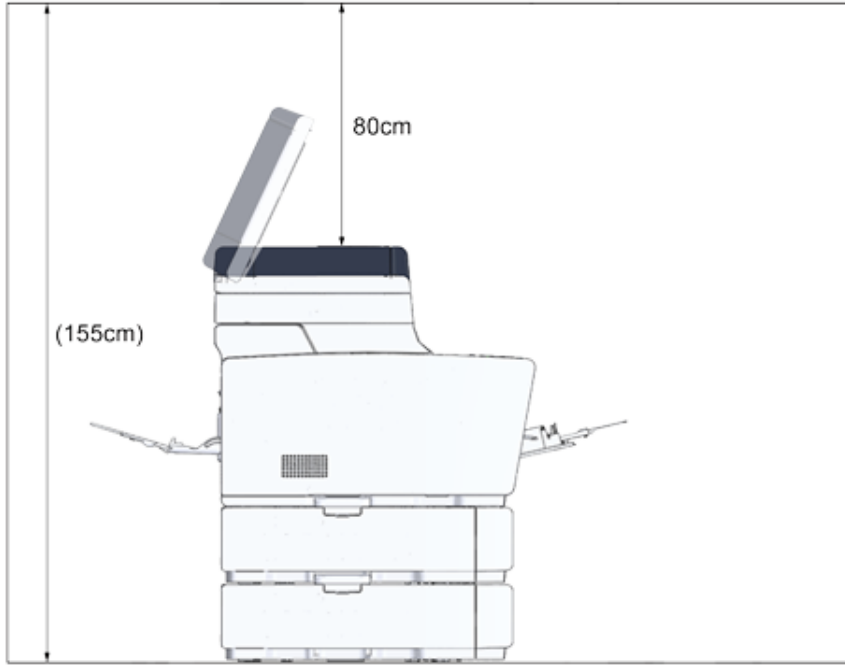

- Yandan görünüm (ek tepsi ünitesi takılıysa)



Aksesuarların Kontrol Edilmesi

Aşağıda gösterilenlerin tamamının ambalajınızda olduğundan emin olun.

 DİKKAT	Yaralanabilirsiniz.	
Makine yaklaşık 31 kg olduğundan bu makineyi 2 kişi birlikte kaldırın.		



İlk olarak ürünle verilen sarf malzemelerini kullandığınızdan emin olun. İlk olarak başka sarf malzemeleri kullanılırsa hizmet ömrü doğru gösterilmeyebilir veya ürünle verilen sarf malzemeleri kullanılamayabilir.

• Ana gövde



- Dört resim dramı (siyah, cam göbeği, macenta ve sarı)
- Dört başlangıç toner kartuşu (siyah, cam göbeği, macenta ve sarı)

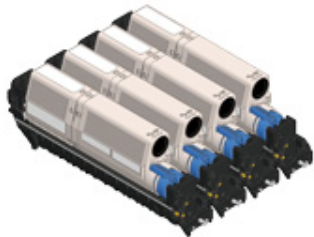

MC modellerinde, başlangıç toner kartuşları, nakliye edilmeden önce makineye yüklü olan görüntü dramlarına yüklenir.



Başlangıç toner kartuşu son ES modelinde takılı değildir. Bu makineyle verilen toner kartuşunu takın. Bkz. "Görüntü Dramını Değiştirme".

• Yazılım DVD-ROM'u



- Güç kablosu
- Telefon kablosu



• Zarf kolu

Zarf kolu çok amaçlı tepsiye bağlıdır. Yazdırma işleminden sonra zarf buruşursa zarf kolunu kullanın.



Talimatlar için Gelişmiş Kılavuz'a bakın.



- LAN kabloları veya USB kabloları pakette bulunmaz. Bağlantı ortamınıza uygun kabloyu ayrıca hazırlayın.
- Makinenin taşınması için ambalaj ve tamponlama malzemeleri kullanılır. Gelecekte ihtiyaç duyabileceğinizden, ambalaj malzemelerini atmayın.

Makinenin Ambalajından Çıkarılması ve Kurulması

Bu bölüm makinenin ambalajından nasıl çıkarılacağını ve kurulacağını açıklamaktadır.

 DİKKAT	Yaralanabilirsiniz.	
Makine yaklaşık 31 kg olduğundan bu makineyi 2 kişi birlikte kaldırın.		



- Görüntü dramını (yeşil silindir) elinize alırken özel özen gösterin çünkü hassastır.
- Görüntü dramını direkt gün ışığına veya güçlü ışığa (yaklaşık 1500lüks veya daha fazla) maruz bırakmayın. Görüntü dramını da aydınlatması altında dahi 5 dakika veya daha fazla bırakmayın.
- Makinenin taşınması için ambalaj ve tamponlama malzemeleri gereklidir. Bunları atmayın, daha sonra kullanmak üzere saklayın.

- 1 Makineyi kutudan çıkarın ve makinenin aksesuarlarını, tamponlama malzemelerini ve plastik torbayı çıkarın.

- 2 Makineyi kaldırın ve ardından kurulacağı yere yerleştirin.



Tarayıcı ünitesini Adım 4'e kadar açmayın.

- 3 Tamponlama malzemelerini, koruma bantlarını, koruyucu yaprağı ve nem giderici paketleri çıkarın.
- 4 Kolu (B) tutarak tarayıcı birimini açın.

- 5 Düğmeye (A) basın ve çıkış tepsisini (a) durana kadar açın.

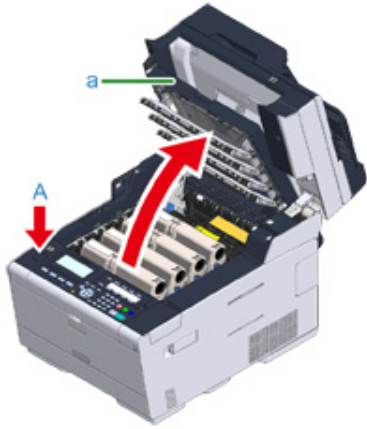

- 6 Toner kartuşun mavi kolunun ucunu tutun ve uç kartuşun taşıyıcısıyla hizalanana kadar ileri döndürün.
4 toner kartuşunun da kolunu çevirin.



Mavi mandalı döndürmeden çıkış tepsisini kapatmanız, bir hataya neden olabilir. Mavi mandalı, üst kısmı toner kartuşunun arkasındaki tırnakla hizalanıncaya kadar döndürdüğünüzden emin olun.

- 7 Kilidi açmak için kaynaştırıcı birimindeki kilitleme kollarını kendinize doğru çekin.

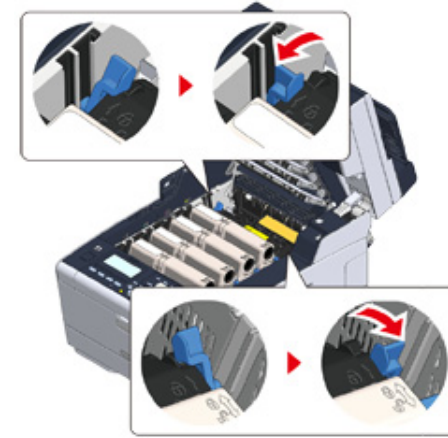

- 8 Kaynaştırıcı biriminin kolunu tutup kaynaştırıcı birimini yukarı kaldırarak makineden çıkarın.



- 9 Toner eritici birimi üzerindeki mavi mandalı itin ve turuncu güvenlik durdurucusunu ve filmi çıkarın.

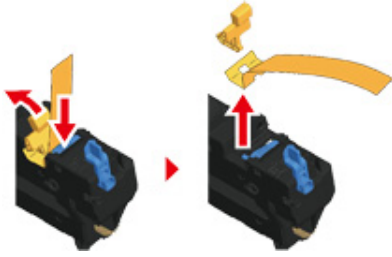

- 10 Kaynaştırıcı birimi kolunu tutun ve kaynaştırıcı birimini toner kartuşlarının arkasındaki yuvalarla hizalayarak kaynaştırıcı birimini makineye yerleştirin.

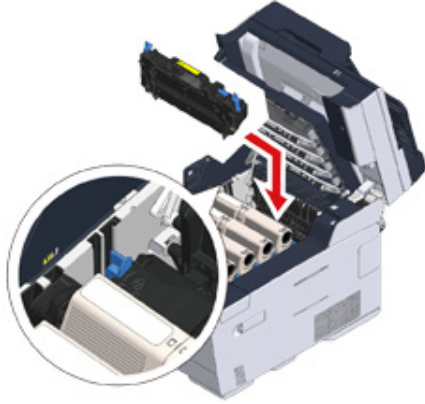

- 11 Kilitlemek için kaynaştırıcı birimindeki kolları itin.

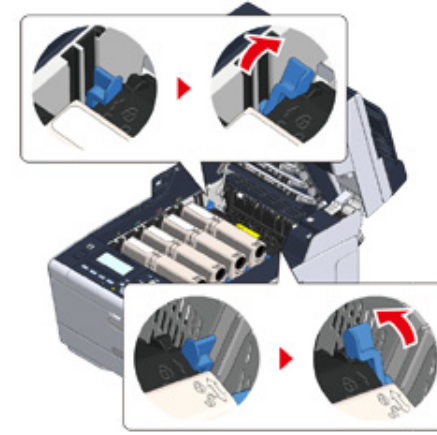

- 12 Çıkış tepsisini (a) yavaşça kapatın ve onaylamak için çıkış tepsisinin ortasını itin.

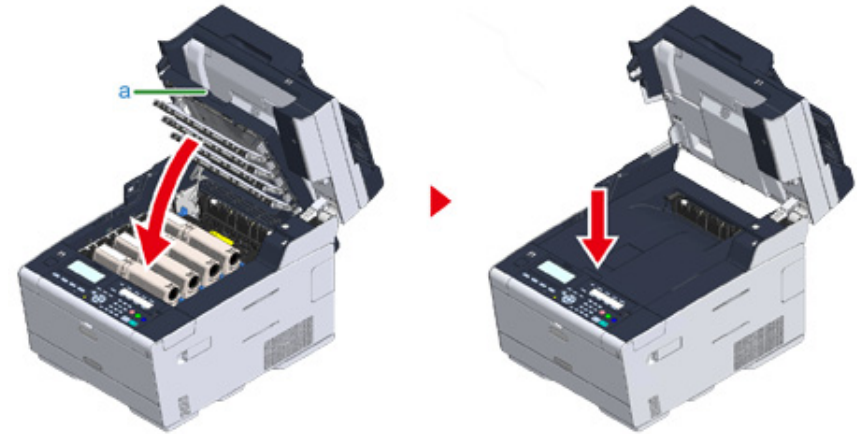

Çıkış tepsisinin açık olduğunu belirten hata mesajı görünmezse, çıkış tepsisinin sıkıca kapatıldığından emin olun.

13 Kolu (B) tutarak tarayıcı birimini kapatın.



İsteğe Bağlı Ekipmanı Takma

Bu bölümde isteğe bağlı ekipmanın nasıl takılacağı açıklanmıştır.

- Kablosuz LAN Modülünü Takma
- Ek Tepsi Birimini Takma
- Yazıcı Sürücüsünü Ayarlama

Kablosuz LAN Modülünü Takma

Kablosuz bağlantı kullanmak istediğinizde kablosuz LAN modülünü takın.

Yükledikten sonra, kablosuz LAN ayarını operatör panelinde [DISABLE (DEVREDİŞİ)] iken [ENABLE (ETKİNLEŞTİR)] olarak değiştirdiğinizden emin olun.

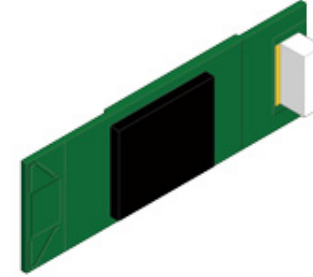

- 1 Makinenin kapalı olduğunu ve güç kablosu ve tüm kabloların takılı olmadığını kontrol edin.



Kablosuz LAN modülünü makine açıkken takma makinenin ve kablosuz LAN modülünün arızalanmasına neden olabilir.

- 2 Kablosuz LAN modülü kapağını açın.



- 3 Kapaktan konektörü çıkarın ve kablosuz LAN modülüne bağlayın.

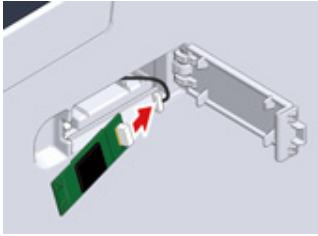

- 4 Kablosuz LAN modülünü makineye takın.

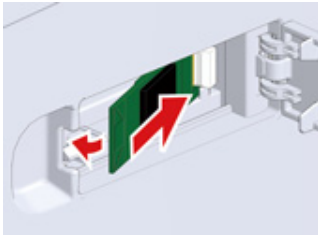

- 5 Kablosuz LAN modülü kapağını kapatın.

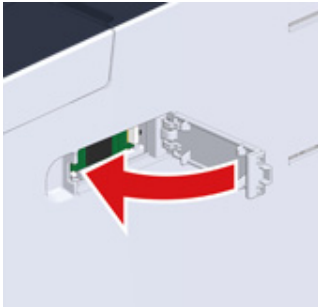

"Güç Kodunu Bağlama" bölümüne gidin.



Kablosuz modülü eklemek, makineyi kablosuz LAN'a bağlayamaz.

"Bir Kablosuz LAN'a Bağlama" bölümündeki adımlardan kablosuz ayarını etkinleştirin.

Ek Tepsi Birimini Takma

Kağıt yaprağı veya yerleştirilecek sayfa sayısını artırdığınızda gerektiğinde ek tepsi birimini takın.

En fazla 2 tepsi takılabilir.

Taktikten sonra yazıcı sürücüsünde tepsi sayısını ayarlayın.

Model Numarası N36501

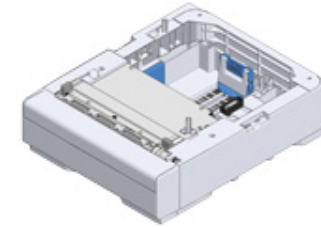

DİKKAT

Yaralanabilirsiniz.



Makine yaklaşık 31 kg olduğundan bu makineyi 2 kişi birlikte kaldırın.

- 1 Makinenin kapalı olduğunu ve güç kablosu ve tüm kabloların takılı olmadığını kontrol edin.



Makine açıkken ek tepsi birimini takma makinenin ve ek tepsi biriminin arızalanmasına neden olabilir.

- 2 İki ek tepsi takmak istiyorsanız, kilitleme parçalarıyla birbirine sabitleyin.

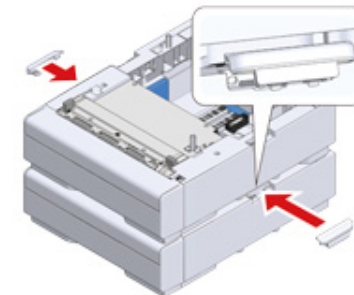

- 3 Ek tepsi birimindeki makineyi arka taraflarını ve sağ taraflarını hizalayarak yavaşça yığınlayın.



- 4 Kilitleme parçalarıyla makine ve ek tepsi birimini vidalayın.



Yazıcı Sürücüsünü Ayarlama

Ek tepsi birimi takıldığında, yazıcı sürücüsü yüklendikten sonra tepsi sayısını ayarladığınızdan emin olun.

Yazıcı sürücüsünün yüklenmesine ilişkin bilgi için bkz. "Bilgisayara Sürücü ve Yazılım Yükleme".



- Bu prosedürü gerçekleştirmek için, bir bilgisayara yönetici olarak giriş yapmış olmanız gerekir.
- Mac işletim sisteminiz aşağıdaki koşullara uygunsuzsa, kurulu seçenekler hakkındaki bilgiler otomatik olarak elde edilir.
 - Yazıcı sürücüsü yüklenmeden isteğe bağlı ekipman takıldığında
 - Makine Bonjour üzerinden bir ağa bağlandığında
 - Makine USB arabirimi yoluyla bağlandığında

• Windows PCL Yazıcı Sürücüsü İçin Ek Tepsileri Ayarlama

- 1 [Başlat] ögesine tıklayın ve ardından [Aygıtlar ve Yazıcılar] ögesini seçin.
- 2 [OKI MC563 (OKI MC563)] ögesini sağ tıklayın ve sonra [Printer properties (Yazıcı özellikleri)] içinden [OKI MC563 PCL6 (OKI MC563 PCL6)] ögesini seçin.
- 3 [Cihaz Seçenekleri] sekmesini seçin.

- 4 Toplam tepsi sayısını girip [OK]'e tıklayın.

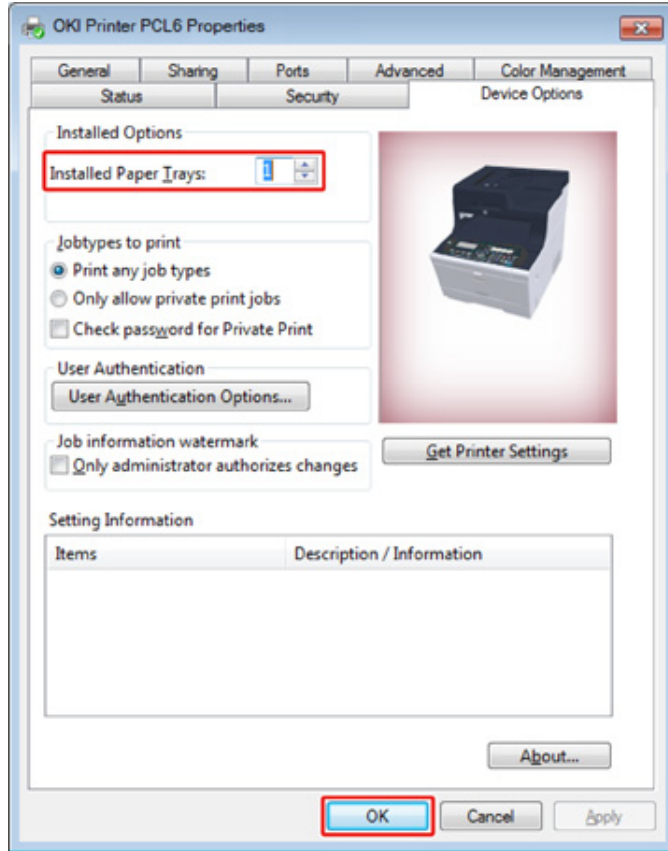

Bir TCP/IP ağ bağlantısı kullanılıyorsa, tepsi sayısını otomatik olarak ayarlamak için [Get Printer Settings (Yazıcı Ayarlarını Al)] ögesini tıklayın.

• Windows PS Yazıcı Sürücüsü İçin Ek Tepsileri Ayarlama

- 1 [Başlat] ögesine tıklayın ve ardından [Aygıtlar ve Yazıcılar] ögesini seçin.
- 2 [OKI MC563 (OKI MC563)] ögesini sağ tıklayın ve sonra [Printer properties (Yazıcı özellikleri)] içinden [OKI MC563 PS (OKI MC563 PS)] ögesini seçin.
- 3 [Cihaz Ayarları] sekmesini seçin.

- 4 [Kurulabilir Seçenekler] için [Kurulu seçenekleri otomatik olarak al] ögesini seçin ve ardından [Ayarlar] ögesine tıklayın.

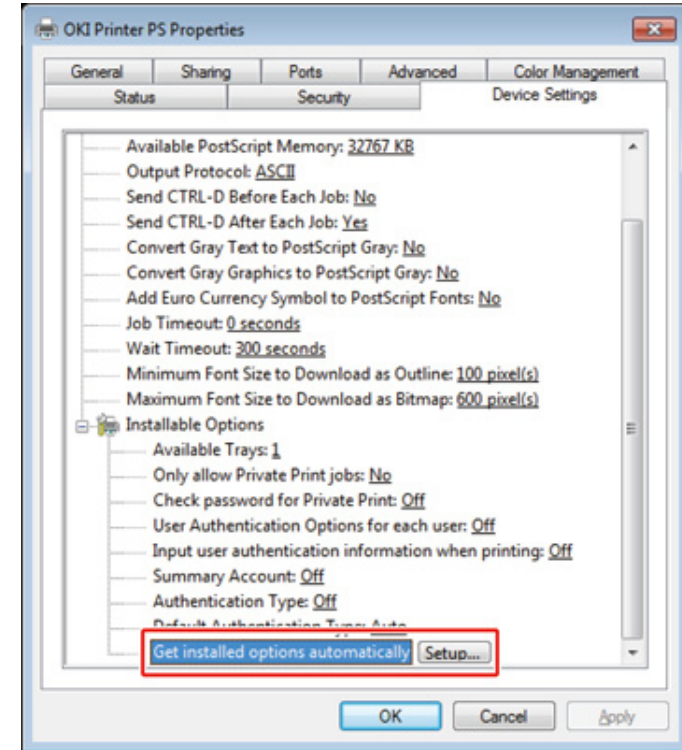

Bir USB bağlantısı kullanıyorken, [Kurulabilir Seçenekler] altında [Kullanılabilir Tepsiler] için toplam tepsi sayısını seçin.

- 5 [TAMAM] ögesine tıklayın.

• Mac OS X Yazıcı Sürücüsü İçin Ek Tepsileri Ayarlama

- 1 Apple menüsünden [Sistem Tercihleri] işlevini seçin.
- 2 [Printers & Scanners (Yazıcılar ve Tarayıcılar)] ögesini tıklayın.
- 3 Makineyi seçin ve ardından [Seçenekler ve Sarf Malzemeleri] ögesine tıklayın.

- 4 [Options (Seenekler)] sekmesini sein.
- 5 [Kullanılabilir Tepsiler] için toplam tepsi sayısını seip [OK]'e tıklayın.

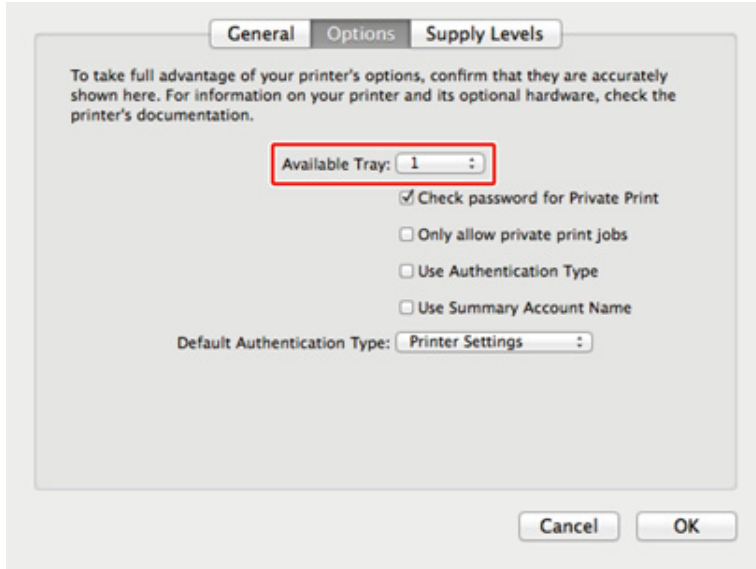

Bir Telefon Hattı Bağlama

Bu bölüm faks iletimleri için bir telefon kablosunu nasıl bağlayacağınızı açıklamaktadır.

Telefon hattı bağlantı yönetimi ortamınıza göre değişiklik gösterir. Bu kullanım kılavuzunda açıklamaları başvurarak ortamınıza uygun telefon kablosunu bağlayın.

Telefon kablosunu makinenin boşluğunda gevşek olmayacak biçimde ayarlayın.

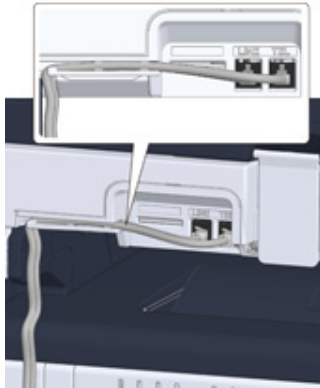

- Her zaman makineyle gelen telefon kablosunu kullanın. Başka bir telefon kablosu kullanma bir arızaya neden olabilir.
- Bir faks iletimi ya da alımı başarısız olursa, [Super G3 (Süper G3)] ögesini [OFF (Kapalı)] olarak ayarlayın.
- Bir ISDN hattını doğrudan bağlayamazsınız. Bağlamak için, bir terminal adaptörünü (TA) kullanın ve makinenin LINE (HAT) adaptörüne bağlayın.

- Genel Hatta Bağlama (Sadece Faks için Kullanılıyorsa)
- Genel Hatta Bağlama (Makineye Bir Telefon Bağlanıyorsa)
- Optik IP Telefonu Bağlama
- ADSL Ortamına Bağlama
- PBX, Ev Telefonu veya İş Telefonu Bağlama
- Bir Dahili Telefon Olarak Bağlama
- CS Alıcı veya Dijital Televizyona Bağlama

Genel Hatta Bağlama (Sadece Faks için Kullanılıyorsa)

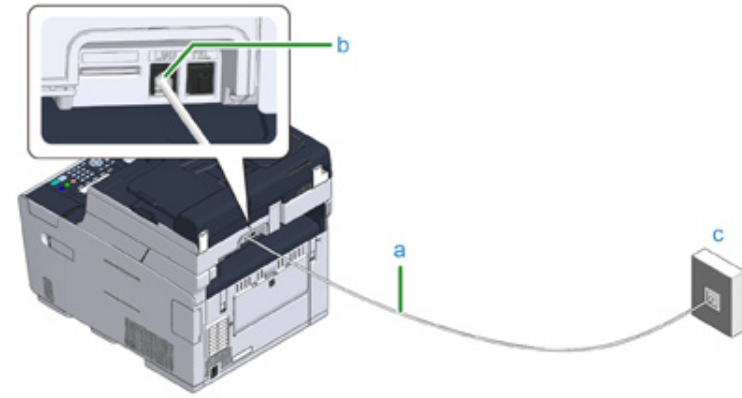

- 1 Birlikte verilen telefon kablosunun (a) bir ucunu makinenin LINE (HAT) sağlayıcısına (b) ve diğer ucunu da bir genel hatta (analoji) (c) takın.



"TEL konektörü" kapağını takılı tutun.

Genel Hatta Bağlama (Makineye Bir Telefon Bağlıyorsa)

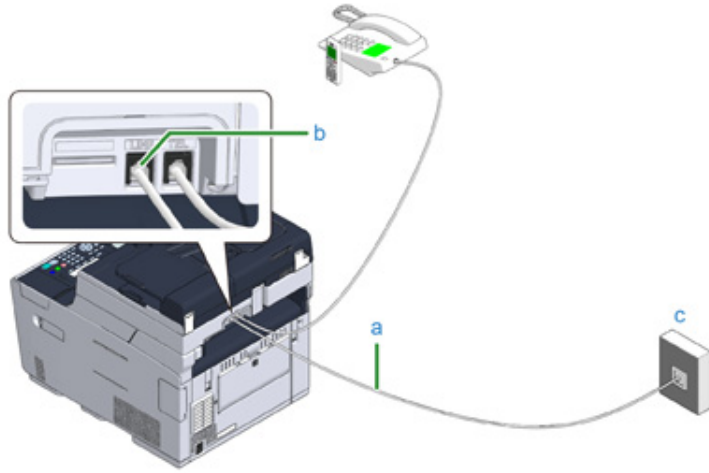

- 1 Birlikte verilen telefon kablosunun (a) bir ucunu makinenin LINE (HAT) sağlayıcısına (b) ve diğer ucunu da bir genel hatta (analoji) (c) takın.
- 2 Telefon konektör kapağını (d) çıkarın.

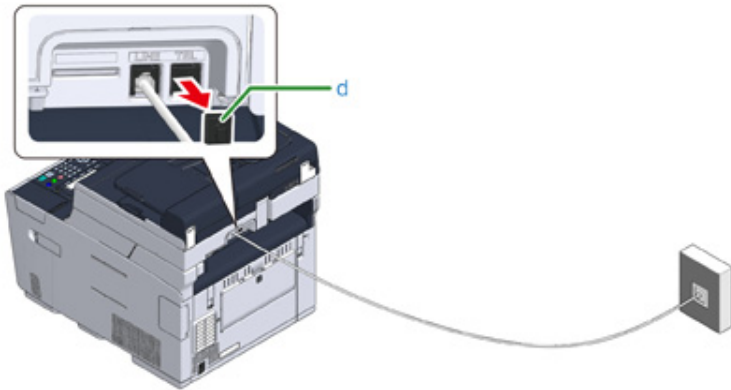

- 3 Harici telefona bağlı telefon kablosunu (f) makinenin TEL konektörüne (e) takın.

Makineye bağlanan telefona harici telefon denir.

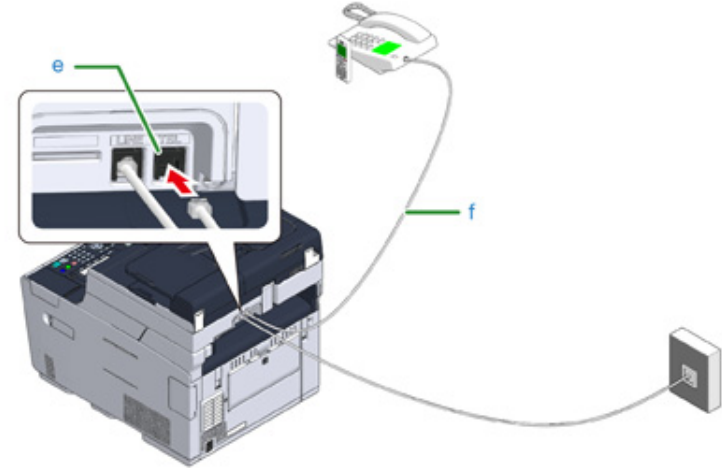



- Makineye sadece bir telefon bağlanabilir.
- Makineye bağlanan telefonu paralel bağlamayın. Makineye bağlanan telefonu paralel bağlarsanız aşağıdaki sorunlar yaşanır ve makinenin düzgün çalışmamasına neden olur.
 - Makine bir faks gönderiyor ve alırken paralel bağlı telefonun ahizesi kaldırılırsa, faks görüntüsü bozulabilir veya iletişim hatası meydana gelebilir.
 - Gelen çağrı bir sesli aramaysa, telefon geç çalabilir veya yarıda kesilebilir ve gelen arama bir faks ise, makine faksı alamayabilir.

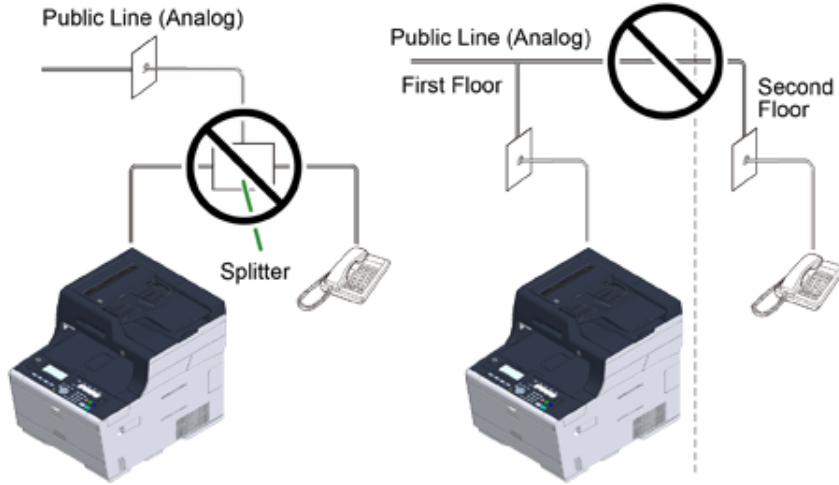

- Faks işlevli bir telefon bağlarsanız, kullanmadan önce telefonun faks işlevini devre dışı bırakın (faks alımını devre dışı bırakın).



Doğrudan ara bağlantı durumunda ayır bir yapı çalışması gereklidir. Telefon şirketinizle iletişime geçin.

Optik IP Telefonu Bağlama

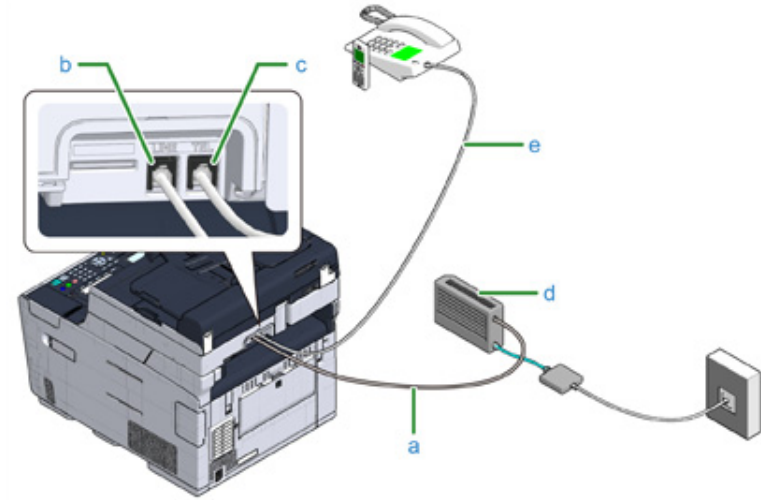

- 1 Optik ağıta (IP telefonu) (d) bağlı birlikte verilen telefon kablosunu (a) makinenin LINE (HAT) konektörüne (b) takın.
- 2 Telefon konektör kapağını çıkarın.
- 3 Harici telefona bağlı telefon kablosunu (e) makinenin TEL konektörüne (c) takın.



- Faks işleminin başarısız olması durumunda, PBX hattını [ON (Açık)] olarak ayarlayın.
 - 🔗 Kullanıcı Kurulumu (İleri Seviye Kılavuz)
- Bir faks iletimi ya da alımı başarısız olursa, [Süper G3] ögesini [KAPALI] olarak ayarlayın.
 - 🔗 Kullanıcı Kurulumu (İleri Seviye Kılavuz)

ADSL Ortamına Bağlama

Birlikte verilen telefon kablosunun haricinde, aynı türde bir telefon kablosu da gerekir.

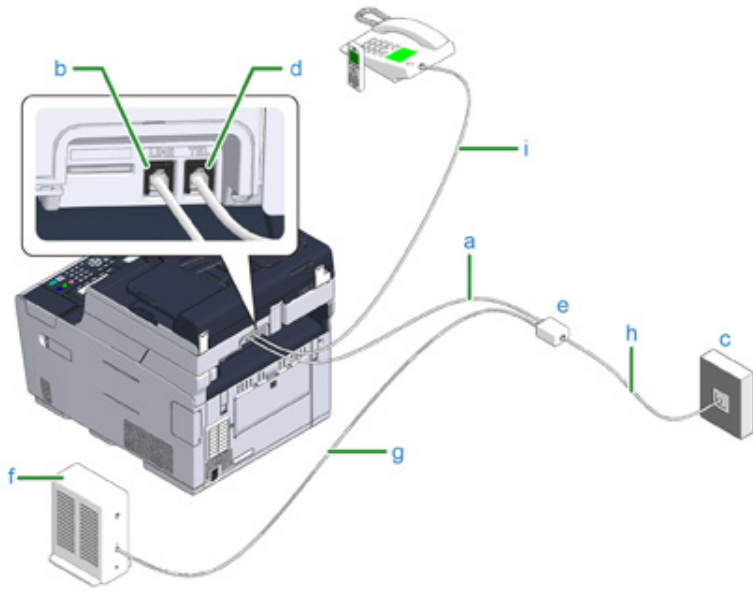

- 1 Birlikte verilen telefon kablosunun (a) bir ucunu makinenin LINE (HAT) konektörüne (b) ve diğer ucunu da telefon hattı ayırıcısına (e) takın.

Dahili bir telefon hattı ayırıcısı olan ADSL modem türü kullanıyorsanız, ADSL modeme (f) bağlı birlikte verilen telefon kablosunu (a) makinenin LINE (HAT) konektörüne (b) takın.

- 2 Telefon hattı ayırıcısını (e) ADSL modeme (f) bir telefon kablosuyla (g) takın ve sonra başka bir telefon kablosunu (h) genel hatta (analog) (c) takın.
- 3 Telefon konektör kapağını çıkarın.
- 4 Harici telefona bağlı telefon kablosunu (i) makinenin TEL konektörüne (d) takın.



- Faks işleminin başarısız olması durumunda, PBX hattını [ON (Açık)] olarak ayarlayın.
🔗 Kullanıcı Kurulumu (İleri Seviye Kılavuz)
- Bir faks iletimi ya da alımı başarısız olursa, [Süper G3] ögesini [KAPALI] olarak ayarlayın.
🔗 Kullanıcı Kurulumu (İleri Seviye Kılavuz)

PBX, Ev Telefonu veya İş Telefonu Bağlama

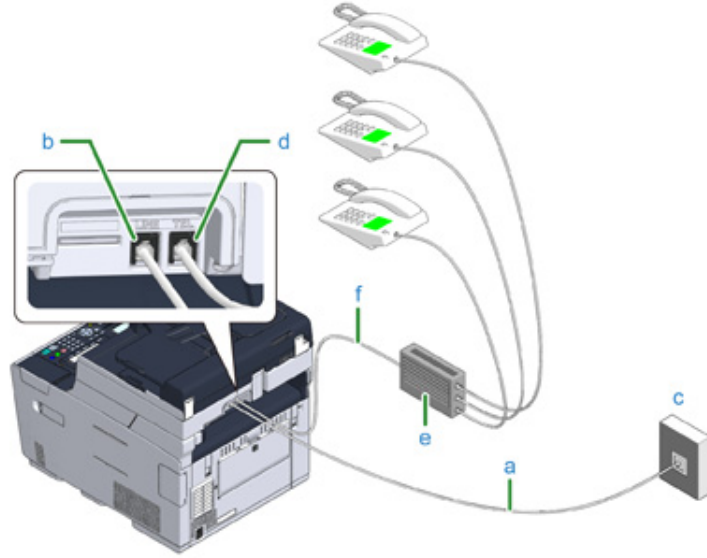

- 1 Genel hatta (analog) (c) takılı birlikte verilen telefon kablosunu (a) makinenin LINE (HAT) konektörüne (b) takın.
- 2 PBX (e) gibi bir kontrol aygıtına bağlı telefon kablosunu (f) makinenin TEL konektörüne (d) takın.



- Ev Telefonu, birden fazla telefonu bir veya iki telefon hattına bağlayarak dahili telefon ve kapı telefonlarını kullanabilmesini sağlayan basit bir ev kullanımı anahtarıdır.
- İş Telefonu, çok sayıda telefonun paylaşılacağı, üç veya daha fazla telefon hattını taşıyabilen, dahili telefonlara veya diğer kullanımlara imkan tanıyan basit bir değiştiricidir.

Bir Dahili Telefon Olarak Bağlama

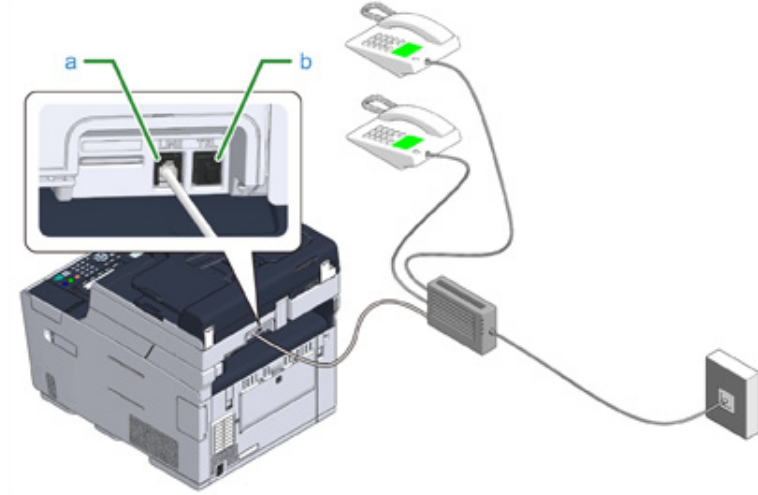

- 1 PBX gibi bir kontrol aygıtına bağlı telefon kablosunu makinenin LINE (HAT) konektörüne (a) takın.
- 2 Hem faks hem de telefon için bir telefon hattı kullanıyorsanız, harici telefonun telefon kablosunu TEL konektörüne (b) takın.



Bir PBX'e (özel telefon santrali) bağlarsanız, PBX hattını [ON (Açık)] olarak ayarlayın.

- Faks Ayarları (İleri Seviye Kılavuz)

CS Alıcı veya Dijital Televizyona Bağlama

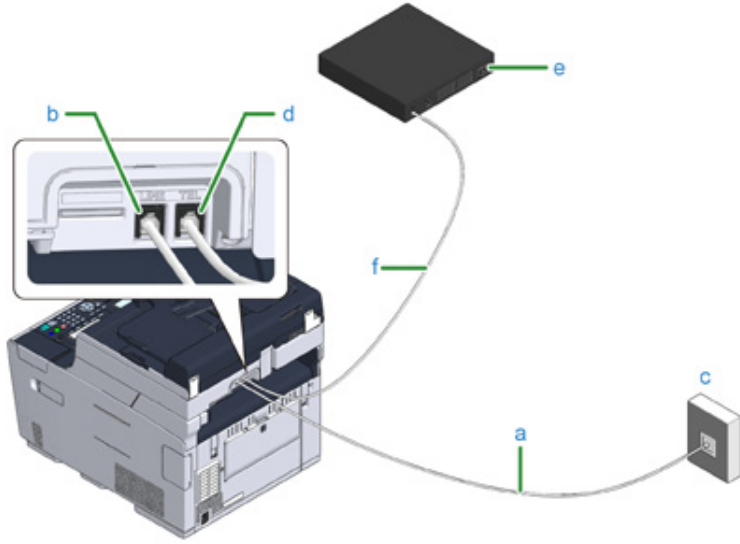

- 1 Genel hatta (analog) (c) takılı birlikte verilen telefon kablosunu (a) makinenin LINE (HAT) konektörüne (b) takın
- 2 Telefon konektör kapağını çıkarın.
- 3 CS tuner ya da dijital televizyona (e) bağlı telefon kablosunu (f) makinenin TEL konektörüne (d) takın.

Güç Kodunu Bağlama



Güç kaynağı şu koşulları sağlamalıdır.

AC: 110 - 127 V AC (Aralık 99 - 140 V AC) / 220 - 240 V AC (Aralık 198 - 264 V AC)

Frekans: 50/60 Hz \pm %2



- Güç kaynağı sabit değilse, bir voltaj düzenleyici kullanın.
- Makinenin maksimum güç tüketimi 1270 W'tir. Güç kaynağının yeterli olup olmadığını kontrol edin.
- UPS (kesintisiz güç kaynağı) veya invertör kullanıldığında bunlarla birlikte çalışma garanti edilmemiştir. Bir kesintisiz güç kaynağı (UPS) ya da invertör kullanmayın.

 UYARI	Yangın veya elektrik çarpması ile sonuçlanabilir.	
<ul style="list-style-type: none"> • Bu makineyi güç kablosunu ve topraklama telini takmadan ve çıkarmadan önce kapadığınızdan emin olun. • Topraklama telini Topraklama terminaline bağladığınızdan emin olun. Eğer bu makine topraklanamıyorsa, satıcınız ile irtibata geçin. • Topraklama telini bir su borusunun, gaz borusunun veya telefon hattının ya da bir paratonerin zeminine bağladığınızdan emin olun. • Güç kablosunu prize bağlamadan önce topraklama telini bağladığınızdan emin olun. Ayrıca, topraklama telinin bağlantısını kesmeden önce güç kablosunu prizden çektiğinizden emin olun. • Güç kablosunu fişin kendisini tutarak takıp çıkardığınızdan emin olun. • Güç kablosunu güvenli bir şekilde prize takın. • Güç kablosunu nemli ellerle takıp çıkarmayın. • Güç kablosunu üzerine basılamayacak bir konuma yerleştirin ve bir elektrik kablosunun üzerine herhangi bir cisim koymayın. • Güç kablosunu bağlamayın veya düğümlemeyin. • Hasarlı elektrik kablolarını kullanmayın. • Prize aşırı yüklemeyin. • Bu makinenin fişini ve diğer elektrikli ürünleri aynı duvar prizine bağlamayın. Eğer bu makinenin güç kablosu diğer elektrikli ürünler ile aynı prize bağlıysa, özellikle bir klima, fotokopi makinesi veya kağıt öğütücü, bu makine elektrikli gürültüden ötürü hata verebilir. Eğer bu makinenin güç kablosunu diğer ürünler ile aynı prize takmak zorunda iseniz, piyasada mevcut olan bir gürültü filtresi veya gürültü kesici transformatör kullanın. • Bu makineyle beraber gelen güç kablosunu kullanın, ve kabloyu direkt olarak prize bağlayın. Başka ürünlere ait güç kablolarını bu makine için kullanmayın. • Bir uzatma kablosu kullanmayın. Eğer bir uzatma kablosu kullanmanız gerekiyorsa, 15A veya daha yüksek değere sahip bir kablo kullanın. • Bir uzatma kablosu kullanımı AC voltaj düşmesinden ötürü bu makinenin düzgün çalışmamasıyla sonuçlanabilir. • Bu makineyi yazdırma sırasında kapatmayın veya güç kablosunu çekmeyin. • Eğer tatiller, seyahatler veya diğer nedenlerden dolayı bu makineyi uzun bir süre boyunca kullanmayacaksanız güç kablosunu çekin. • Bu ürünle birlikte verilen elektrik kablosunu diğer ürünler için kullanmayın. 		

1 Elektrik kablosu güç bağlantı parçasına takın.



2 Elektrik kablosunu prize takın.

Bir LAN Kablosu/USB Kablosu Baęlama

Makineyi kablolu aę baęlantısında kullanırken ya da bir USB kablosu aracılıęıyla bir bilgisayara baęlanırken, kabloyu ařaęıdaki adımları takip ederek baęlayın.

- Bir LAN Kablosu Baęlama
- Bir USB Kablosu Baęlama

Bir LAN Kablosu Baęlama



Bir LAN kablosu (kategori 5e veya üstü, çift bükümlü, düz) saęlanmaz.

- 1 Bir LAN kablosu (kategori 5e veya üstü, çift bükümlü, düz) ve bir hub hazırlayın.

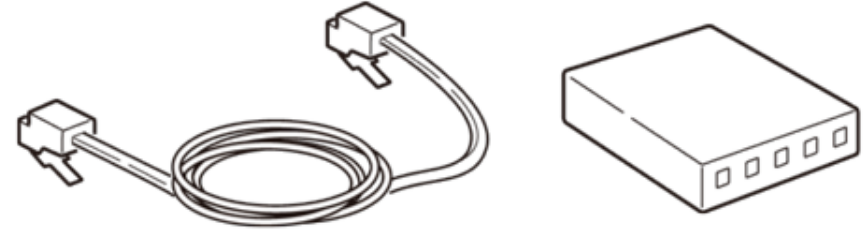

- 2 Makinenin ve bilgisayarın kapalı olduęundan emin olun.
- 3 Orta bölümüne basarak makinenin arka tarafındaki arabirim kapaęını açın.



- 4 LAN kablosunun bir ucunu makinenin arkasındaki ağ arabirim sağlayıcısına takın.

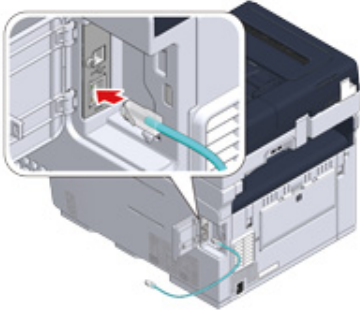

- 5 LAN kablosunu çıkıntının altından geçirin ve sonra arabirim kapağını kapatın.

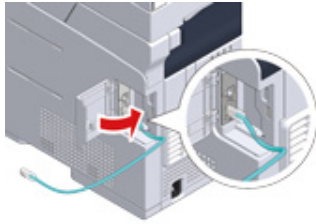

- 6 LAN kablosunun diğer ucunu huba takın.

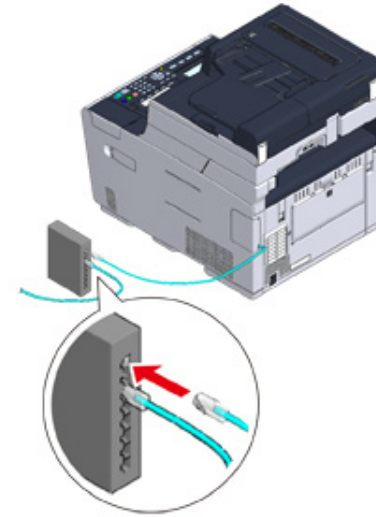

“Tepsiye Kağıt Yükleme” prosedürüne gidin.

Bir USB Kablosu Bağlama

Bir USB kablosu (Yüksek Hızlı USB 2.0) birlikte verilmez.

- 1 Bir USB kablosu hazırlayın.



USB 2.0 Yüksek Hızlı yüksek hız moduna bağlanmak istiyorsanız, Yüksek Hızlı USB 2.0 USB kablosu kullanın.



- 2 Makinenin ve bilgisayarın kapalı olduğundan emin olun.
- 3 Orta bölümüne basarak makinenin arka tarafındaki arabirim kapağını açın.

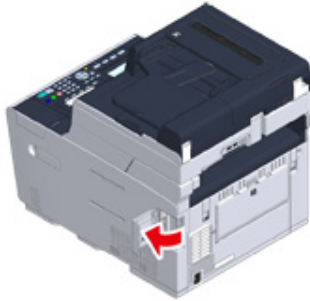

- 4 USB kablosunun bir ucunu makinenin arkasındaki USB arabirim konektörüne takın.



USB kablosunu ağ arabirimi sağlayıcısına takmayın. Arızaya neden olabilir.

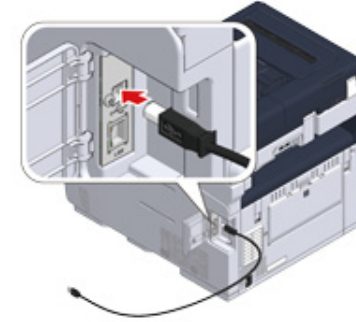

- 5 USB kablosunu çıkıntının altından geçirin ve sonra arabirim kapağını kapatın.

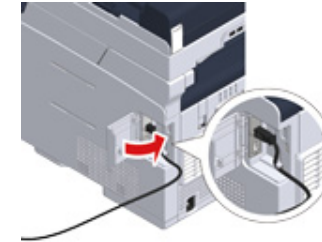

- 6 USB kablosunun diğer ucunu bilgisayarın USB arabirim konektörüne takın.



Windows işletim sisteminde, USB kablonun diğer ucunu sürücü kurulumu devam ederken ekranda bir talimat görüntülenene kadar bilgisayara takmayın.

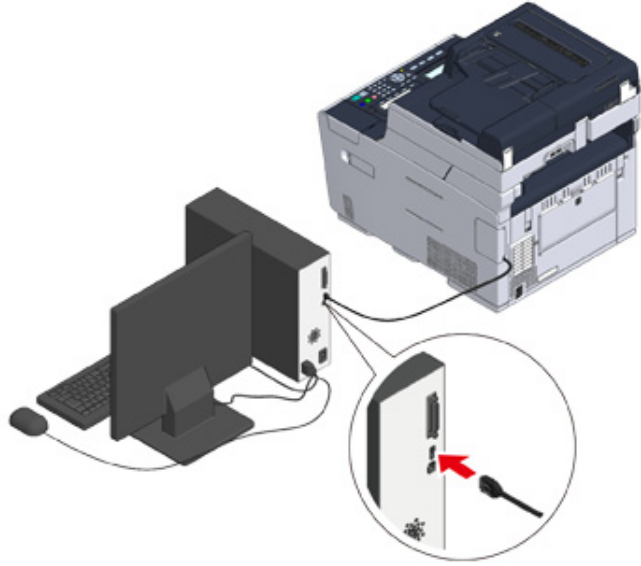

“Tepsiye Kağıt Yükleme” prosedürüne gidin.

Tepsiye Kağıt Yükleme

Tepsi 1'e kağıt yüklerken kullanılan prosedür bir örnek olarak kullanılmıştır.

Aynı prosedür Tepsi 2/3 (isteğe bağlı) için de geçerlidir.

Kullanılabilir kağıt hakkında ayrıntılar için, bkz. "Yüklenebilecek Kağıt Çeşitleri Hakkında".

- 1 kağıt kasedini dışarı çekin.



- 2 Kağıt kılavuzunu (a) yükleneyecek kağıdın enine göre kaydırın.

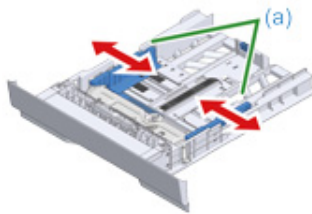

- 3 Kağıt stoperini (b) yükleneyecek kağıdın boyuna göre kaydırın.

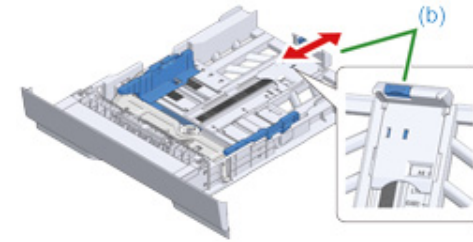

- 4 Kağıtları elinizle hızlıca tarayıp ayırık olduklarından emin olun ve kağıtların kenarlarını eşitleyin.

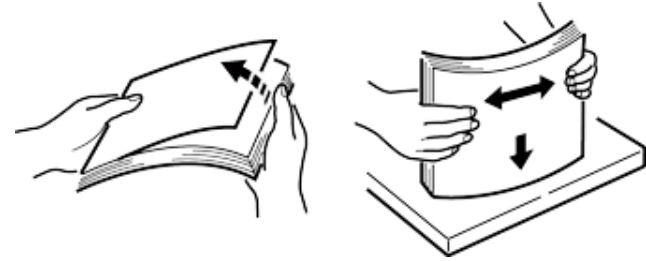

- 5 Kağıtları baskı yüzeyi aşağı bakacak şekilde yükleyin.



Kağıtları, kağıt kılavuzu üzerindeki "▽"işareti üzerine yüklemeyin.

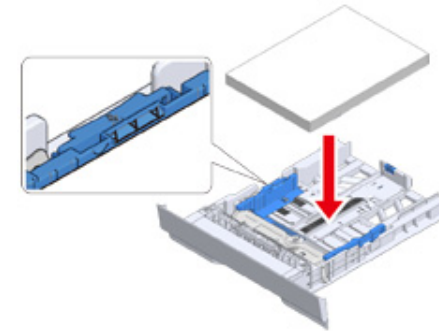

- 6 Yüklene kağıdı kağıt kılavuzuyla sabitleyin.

- 7 Kağıt kasetini makinenin içine yerleştirin.
Kağıt kasetini durana kadar itin.



Ayar Bilgilerini Kontrol Etme

• Faks Ayarları

Faks işlevini kullanmak için, aşağıdaki bilgiler gerekir.

Öge	Açıklama	Ayar Değeri
Faks Numarası	Bu makinenin faks numarasını ayarlayın. En fazla 20 basamak girebilirsiniz.	
Gönderici Kimliği	Göndericinin bilgilerini ayarlayın. 22 karaktere kadar girebilirsiniz.	

• Ağ Ayarı

Bir LAN kablosu kullanarak makineyi bir ağa bağlamak için, aşağıdaki bilgiler gerekir.

Öge	Açıklama	Ayar Değeri
IP Adresi	Makinenin IP adresini ayarlayın.	
Alt Ağ Maskesi	Bir alt ağ maskesi ayarlayın.	
Varsayılan Ağ Geçidi	Ağ geçidi adresini ayarlayın.	
DNS Sunucusu (Birincil)	Birincil bir DNS sunucusu için IP adresini ayarlayın.	
DNS Sunucusu (İkincil)	İkincil bir DNS sunucusu için IP adresini ayarlayın.	
WINS Sunucusu (Birincil)	Birincil WINS sunucusu için adı (en fazla 15 karakter) veya IP adresini ayarlayın.	
WINS Sunucusu (İkincil)	İkincil WINS sunucusu için adı (en fazla 15 karakter) veya IP adresini ayarlayın.	

• E-posta Ayarı

E-posta göndermek ve almak için gereken E-postaya Tara ve İnternet Faksı işlevleri gibi işlevleri kullanmak için, aşağıdaki bilgiler gerekir.

Öge	Açıklama	Ayar Değeri
Posta Sunucusu Adrs	STMP sunucusu için IP adresini veya ana bilgisayar adını ayarlayın. 64 karaktere kadar girebilirsiniz.	
Gönderenin Adresini Ayarla (Gönderen)	E-posta gönderirken görünür.	
Alım Ayarı	[POP3 (POP3)], [SMTP (SMTP)] veya [Disable (Devre Dışı)] ögesini ayarlayın. [POP3 (POP3)] seçilirse, POP3 sunucusu adresini kontrol edin.	

Öge	Açıklama	Ayar Değeri
Kimlik Doğrulama Yöntemi	[No Authentication (Kimlik Doğrulama yok)], [SMTP Auth (SMTP Doğr.)] veya [POP Before SMTP (SMTP Öncesi POP)] ögesini ayarlayın. [SMTP Auth (SMTP Doğr.)] veya [POP Before SMTP (SMTP Öncesi POP)] ögesini seçerseniz, kullanıcı adı ve parolasını kontrol edin.	
(SMTP-Auth (SMTP Doğr.) / POP Before SMTP (SMTP Öncesi POP)) Kimlik Doğrulama Yöntemi: Kullanıcı Adı	Kimlik doğrulaması için bir kullanıcı adı ayarlayın. En fazla 64 karakter girilebilir.	
(SMTP Doğr. / SMTP Öncesi POP) Kimlik Doğrulama Yöntemi: Parola	Kimlik doğrulaması için bir parola ayarlayın. En fazla 64 karakter girilebilir.	

Makineyi Ayarlama

Makine ilk defa çalıştırıldığında ya da ayarlar başlatıldığında, makineyi gerekli bilgilerle kurun.

Varsayılan fabrika görüntüleme dili İngilizcedir ve yönetim parolası "999999"dur.





Görüntüleme dilini ve yönetim parolasını değiştirmek için, aşağıdaki prosedürü takip edin.

Güvenliği artırmak için yönetici parolasını değiştirmeniz önerilir. Yönetici parolasını 6 - 12 arasında alfasayısal karakter kullanarak ayarlayın.

Ayarlanan parolayı unutmamaya dikkat edin.





- Dil Kurulumu
- Yönetici Parolasını Ayarlama
- Kolay Kurulum

Dil Kurulumu

- 1  (AYAR) düğmesine basın.
- 2 [Admin Setup (Yntci Krlumu)] ögesini seçmek için ▲ düğmesine basın ve ardından, ► düğmesine basın.
- 3 Yönetici parolasını girin ve ardından  (OK) düğmesine basın.
Varsayılan fabrika yönetici parolası "999999"dur.
- 4 [Manage Unit (Yönetim)] ögesini seçmek için ▲ ya da ▼ düğmesine durmadan basın ve ardından ► düğmesine basın.
- 5 Görüntüleme dilini değiştirmek istemiyorsanız, "Yönetici Parolasını Ayarlama" bölümündeki 5.adıma gidin.
Görüntüleme dilini değiştirmek amacıyla, [Language Maintenance Setup (Lisan Bakım Kurulumu)] ögesini seçmek için ▲ ya da ▼ düğmesine durmadan basın ve ardından ► düğmesine basın.
- 6 [Select Language (Dil Seçin)] ögesinin seçili olduğunu kontrol edin ve ardından ► düğmesine basın.
- 7 Kullanmak istediğiniz dili seçmek için ▲ ya da ▼ düğmesine durmadan basın ve ardından  (OK) düğmesine basın.
- 8 Yönetici parolasını ayarlamak için,  (Back) düğmesine bir defa basın ve "Yönetici Parolasını Ayarlama" bölümündeki 5.adıma gidin.
Yönetici parolasını daha sonra ayarlamak istiyorsanız, üst ekran görüntüleninceye kadar  (Back) düğmesine durmadan basın.





Yönetici Parolasını Ayarlama

Yönetici parolasını 6 - 12 arasında alfasayısal karakter kullanarak ayarlayın. Ayarlanan parolayı unutmamaya dikkat edin.

- 1  (AYAR) düğmesine basın.
- 2 [Admin Setup (Yntci Krlumu)] ögesini seçmek için ▲ düğmesine basın ve ardından, ► düğmesine basın.
- 3 Yönetici parolasını girin ve ardından  (OK) düğmesine basın.
Varsayılan fabrika yönetici parolası "999999"dur.
- 4 [Manage Unit (Yönetim)] ögesini seçmek için ▲ ya da ▼ düğmesine durmadan basın ve ardından ► düğmesine basın.
- 5 [Admin Password (Yönetici Parolası)] ögesini seçmek için ▲ ya da ▼ düğmesine basın ve ardından ► düğmesine basın.
- 6 Yeni bir parola girin ve ardından  (OK) düğmesine basın.
- 7 Parolayı onaylamak için yeniden girin ve ardından  (OK) düğmesine basın.
- 8 Üst ekran görüntüleninceye kadar,  (Back) düğmesine basın.

Kolay Kurulum

Tarihi ve saat, faks işlevi, ağ ve E-posta kurulum işlemlerini yapın. Gereksiz ayarları atlayabilirsiniz.

- 1 Kablo bağlantısının doğru şekilde yapıldığını kontrol edin.
- 2  (AYAR) düğmesine basın.
- 3 [Easy Setup (Kolay Kurulum)] ögesini seçmek için ▲ ya da ▼ düğmesine durmadan basın ve ardından ► düğmesine basın.
- 4 Yönetici parolasını girin ve ardından  (OK) düğmesine basın.

Varsayılan fabrika yönetici parolası "999999"dur. Yönetici parolası değiştirildiyse, güncelleştirilen parolayı girin.
- 5 [1. Date/Time Setting (1. Tarih/Saat Ayarı)] ögesinin seçili olduğunu kontrol edin ve ardından ► düğmesine basın.
- 6 Ayarlamak istediğiniz Saat Dilimini seçmek için ▲ ya da ▼ düğmesine basın ve ardından, ► düğmesine basın.
- 7 Yaz saati ayarlama ekranı görüntülendiğinde, ortamınıza uygun bir ayar seçmek için ▲ ya da ▼ düğmesine basın ve ardından, ► düğmesine basın.
- 8 [Please select way to set Day and Time (Lütfen Gün ve Saati ayarlama şeklini seçin)] ekranı üzerinde [Manual (Manüel Besleme)] ögesinin seçili olduğunu kontrol edin ve ardından, ► düğmesine basın.
- 9 [Day (Gün)] ögesini ayarlamak için ▲ ya da ▼ düğmesine basın ve ardından ► düğmesine basın. İmleç hareket ettiğinde [Month (Ay)] ögesini ayarlamak için ▲ ya da ▼ düğmesine basın ve ardından, ► düğmesine basın. [Year (Yıl)] ögesini ayarlamak için ▲ ya da ▼ düğmesine basın ve ardından  (OK) düğmesine basın.
- 10 Saati de aynı şekilde ayarlayın.
- 11 Birkaç saniye boyunca [Date/Time Setting was completed (Tarih/Saat Ayarı tamamlandı)] mesajı görüntülenir ve ekran [Setup Menu (Ayar Mnsü)] ekranına geri döner.

- 12** Faks işlevini ayarlamak amacıyla, [2. Fax Setting (2. Faks Ayarı)] öğesini seçmek için ▼ düğmesine basın ve ardından, ► düğmesine basın.
Faks işlevini kullanmak istemiyorsanız, 16. adıma gidin.
- 13** [Fax Number (Faks Numarası)] öğesinin görüntülendiğini kontrol edin ve ardından ► düğmesine basın. Sayısal tuş takımını kullanarak faks numarasını girin ve ardından, (OK) (OK) düğmesine basın.
- 14** [Sender ID (Gönderen Kimliği)] öğesinin görüntülendiğini kontrol edin ve ardından ► düğmesine basın. Klavyeyi ve sayısal tuş takımını kullanarak Gönderen Kimliğini girin ve (OK) (OK) düğmesine basın.
- 15** Birkaç saniye boyunca [Fax Setting was completed (Faks Ayarı tamamlandı)] mesajı görüntülenir ve ekran [Setup Menu (Ayar Mnsü)] ekranına geri döner.
- 16** Kablolu ağ bağlantısının kurulumunu yapmak amacıyla, [3. Network Setting (3. Ağ Ayarı)] öğesini seçmek için ▼ düğmesine durmadan basın ve ardından, ► düğmesine basın.
Kablolu ağ bağlantısını kullanmak istemiyorsanız, 19. adıma gidin.
- 17** [Auto (Otomatik)] öğesinin seçili olduğunu kontrol edin ve ardından ► düğmesine basın.
- 
- Manüel olarak ayarlarken, sağlayıcınız ya da ağ yöneticiniz tarafından belirtilen aşağıdaki değerleri kontrol edin.
IP adresi, alt ağ maskesi, varsayılan ağ geçidi,
DNS Sunucusu (Birincil), DNS Sunucusu (İkincil),
WINS Sunucusu (Birincil), WINS Sunucusu (İkincil)
- 18** Birkaç saniye boyunca [Network Setting was completed (Ağ Ayarı tamamlandı)] mesajı görüntülenir ve ekran [Setup Menu (Ayar Mnsü)] ekranına geri döner.
- 19** E-posta için Tara işlevini ayarlamak amacıyla, [4. E-mail Setting (4. E-posta Ayarı)] öğesini seçmek için ▼ düğmesine durmadan basın ve ardından, ► düğmesine basın.
E-posta işlevini kullanmak istemiyorsanız, 24. adıma gidin.
- 20** [Please set Address of Mail Server (Lütfen Posta Sunucusunun Adresini ayarlayın)] mesajının görüntülendiğini kontrol edin ve ardından, ► düğmesine basın.

- 21** Posta sunucusu adresini girin ve (OK) (OK) düğmesine basın.
- 22** SMTP Bağlantı Noktası, SMTP Şifrelemesi, Gönderenin Adresi(Kimden), Alma Ayarı, Kimlik Doğrulama Yöntemi, SMTP Kullanıcı Kimliği, SMTP Parolası, POP3 Sunucusu, POP Kullanıcı Kimliği, POP Parolası öğelerini de ayarlayın.
- 23** Birkaç saniye boyunca [E-mail Setting was completed (E-posta Ayarı tamamlandı)] mesajı görüntülenir ve ekran [Setup Menu (Ayar Mnsü)] ekranına geri döner.
- 24** Ayarları kaydetmek için ◀ düğmesine basın.
- 25** [Would you like to save? (Kaydetmek ister misiniz?)] ekranı üzerinde [Yes (Evet)] öğesinin seçili olduğunu kontrol edin ve ardından, (OK) (OK) düğmesine basın.
- 26** Üst ekran görüntüleninceye kadar ◀ düğmesine basın.

Bir Kablosuz LAN'a Bağlama

- Bir Kablosuz LAN'a Bağlamadan Önce
- Kablosuz LAN Bağlantısını Etkinleştirme
- Bir Erişim Noktasına Bağlama (Altyapı)
- Makineye Doğrudan Bağlama

Bir Kablosuz LAN'a Bağlamadan Önce



- Kablosuz (Altyapı) ve Kablosuz (AP Modu) aynı anda etkinleştirilemez.
- Makine kablosuz ağ ortamını kullanılıyorsa, makine Derin Uyku moduna değil Uyku moduna girer.
- (Mikrodalga ya da dijital kablosuz telefon gibi) zayıf radyo sinyali yayan elektrikli ürünleri makineye yakın yerleştirmeyin.
- Kablosuz LAN bağlantısının iletişim hızı ortama bağlı olarak, kablolu LAN ya da USB bağlantısından daha yavaş olabilir. Fotoğraf gibi büyük hacimli veri yazdırmak istiyorsanız, kablolu LAN ya da USB bağlantısıyla yazdırmanız önerilir.

Bir Erişim Noktasına Bağlama

Bu makineyi bir kablosuz LAN erişim noktasına bağlamadan önce, aşağıdakileri kontrol edin.



- 1 Kablosuz LAN erişim noktanızın aşağıdaki gereksinimleri karşılayıp karşılamadığını kontrol edin.

Standartlar: IEEE 802.11 a/b/g/n

Erişim yöntemi: Altyapı modu

2 Kablosuz LAN erişim noktasının WPS'yi destekleyip desteklemediğini kontrol edin.

WPS'yi desteklemiyorsa, kablosuz LAN erişim noktası ile verilen kullanım kılavuzuna veya başka belgelere başvurarak SSID ve şifreleme anahtarını kontrol edin.



- Bir SSID aynı zamanda bir ağ adı olarak da adlandırılır; ESSID veya ESS-ID.
- Bir şifreleme anahtarı aynı zamanda bir ağ anahtarı, güvenlik anahtarı, parola ya da Önceden Paylaşılan Anahtar olarak da adlandırılır.

Makineye Doğrudan Bağlama

Kablosuz aygıtları (bilgisayarlar, tabletler, akıllı telefonlar vb.) doğrudan bağlamak için makineyi bir kablosuz erişim noktası olarak kullanabilirsiniz. Aşağıdakileri kontrol edin.

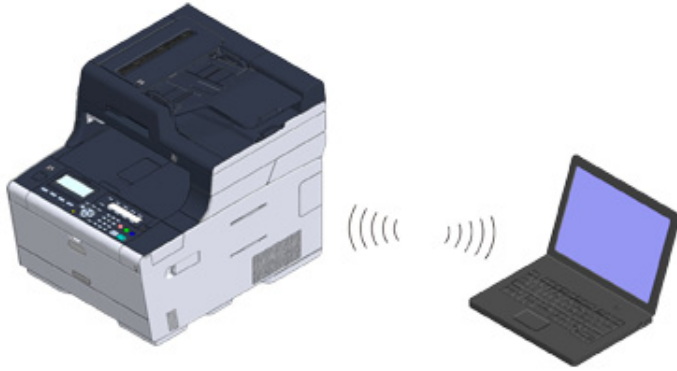

1 Kablosuz aygıtların aşağıdaki gereksinimlere uygun olup olmadığını kontrol edin.

Standartlar: IEEE 802.11 b/g/n
Güvenlik: WPA2-PSK(AES)



2 Kablosuz aygıtlarınızın WPS-PBC'yi (basmalı düğme) destekleyip desteklemediğini kontrol edin.



Aygıtın WPS-PBC'yi desteklediğinden emin değilseniz, makineyi açtıktan sonra manuel bağlayın.

Kablosuz LAN Bağlantısını Etkinleştirme

Kablosuz modülünü ekledikten sonra, operatör paneli üzerinde kablosuz LAN modülünü etkinleştirin.

- 1  (AYAR) düğmesine basın.
- 2 [Admin Setup (Yntci Krlumu)] ögesini seçmek için ▲ düğmesine basın ve ardından, ► düğmesine basın.
- 3 Yönetici parolasını girin ve ardından  (OK) düğmesine basın.
Varsayılan fabrika yönetici parolası "999999"dur. Yönetici parolası değiştirildiyse, güncellenen parolayı girin.
- 4 [User Install (Kullanıcı Kurulumu)] ögesini seçmek için ▲ ya da ▼ düğmesine durmadan basın ve ardından ► düğmesine basın.
- 5 [Wireless Module (Kablosuz Modülü)] ögesini seçmek için ▲ ya da ▼ düğmesine durmadan basın ve ardından ► düğmesine basın.
- 6 [Enable (Etkinleştir)] ögesinin seçili olduğunu kontrol edin ve ardından  (OK) düğmesine basın.
- 7 Giriş ekranı görüntüleninceye kadar ◀ düğmesine basın.
- 8 Makineyi kapatmak için güç düğmesine basın.

"Bir Erişim Noktasına Bağlama (Altyapı)" bölümüne gidin.

Bir Erişim Noktasına Bağlama (Altyapı)



- Bu makineyi, görüş imkanı iyi ve kablosuz erişim noktasına yakın bir yere kurun. (Makine ile kablosuz aygıt arasındaki mesafenin en fazla 30 metre olmasını öneririz.)
- Makine ile kablosuz LAN erişim noktaları arasında metal alüminyum çerçeve ya da takviyeli beton duvar varsa, bağlantıların kurulması daha zor olabilir.
- IEEE802.11a (W52/W53) ürününün dışarıda kullanımı Radyo Yasası ile yasaklanmıştır. IEEE802.11a (W52/W53) ürününü yalnızca içeride kullanın.

WPS ile bağlanma

Kablosuz LAN erişim noktası WPS'i destekliyorsa, WPS düğmesiyle kablosuz LAN'a bağlanabilirsiniz.

Bağlanmak için Operatör Panelinden Bir Kablosuz LAN Erişim Noktası Seçme

Kablosuz erişim noktası WPS'i desteklemiyorsa, yazıcının bir bağlantı kurmak için algıladığı kablosuz LAN erişim noktalarından kullanmak istediğiniz bir kablosuz LAN erişim noktasını belirleyebilirsiniz.

Bağlanmak için Operatör Panelinden Manüel Olarak Ayarlama

Kablosuz LAN'a bağlanmak için kablosuz LAN erişim bilgisini (SSID, şifreleme yöntemi ve şifreleme anahtarı) manüel olarak ayarlayın.

WPS ile bağlanma

Kablosuz LAN erişim noktası WPS'i destekliyorsa, kolay kurulum düğmesiyle (WPS düğmesi) kablosuz LAN'a kolaylıkla bağlanabilirsiniz.

- Kablosuz LAN erişim noktasının kullanım kılavuzuna ya da başka belgelere başvurarak WPS düğmesinin konumunu kontrol edin.
- Kablosuz LAN erişim noktasının düzgün şekilde başlatılıp başlatılmadığı ve çalışıp çalışmadığını kontrol edin.
- Makineyi açın.



Ekranda "Kablosuz kurulumu yapmak istiyor musunuz?" mesajının görüntülendiğini ve [Yes (Evet)] öğesinin seçildiğini kontrol edin, (OK) düğmesine basın ve 6.adıma gidin.

4 (AYAR) düğmesine basın.

5 [Wireless(Infrastructure) Setting (Kablosuz(Altyapı) Ayarı)] öğesini seçmek için ya da düğmesine durmadan basın ve ardından düğmesine basın.

6 Yönetici parolası giriş ekranına yönetici parolasını girin ve ardından (OK) düğmesine basın.

Varsayılan fabrika yönetici parolası "999999"dur. Yönetici parolası değiştirildiyse, güncellenen parolayı girin.

7 Birkaç saniye boyunca ekranda [Cannot be used simultaneously with wireless (AP Mode). (Kablosuz (AP Modu) ile aynı anda kullanılamaz.)] mesajının görüntülendiğini ve [Please enable/disable wireless (infrastructure) (Lütfen kablosuzu (altyapı) etkinleştirin/devre dışı bırakın)] ekranı üzerinde [Enable (Etkinleştir)] öğesinin seçili olduğunu kontrol edin. (OK) düğmesine basın.

8 Ortamınız IP adresini ayarlamayı gerektiriyorsa, örn. manüel olarak, [Network Setting (Ağ Ayarı)] öğesinin seçili olduğunu kontrol edin ve düğmesine basın. Manüel olarak ayarlamanız gerekmiyorsa, 12. adıma gidin.

9 [Manual (Manüel Besleme)] öğesini seçmek için düğmesine basın ve ardından düğmesine basın.

10 IP adresini, alt ağ maskesini, varsayılan ağ geçidini ve DHCP v6'yı ayarlamak için ekrandaki yönergeleri takip edin.

11 Ayarlama işlemi tamamlandığında, (OK) düğmesine basın.

12 [Automatic Setup(WPS) (Otom. Kurulum(WPS))] öğesini seçmek için düğmesine bir defa basın ve ardından düğmesine basın.

13 [WPS-PBC (WPS-PBC)] öğesinin seçili olduğunu kontrol edin ve ardından düğmesine basın.

14 [Execute push-button method? (Dğmeye basma yöntemi kullan?)] ekranı üzerinde [Yes (Evet)] öğesinin seçili olduğunu kontrol edin ve ardından, (OK) düğmesine basın.

Makine kablosuz LAN erişim noktalarını aramaya başlayacaktır. Ekranda [Running pushbutton method... (Dğm yöntemi çalıştır...)] mesajı görüntülendiğinde, birkaç saniye boyunca kablosuz LAN erişim noktasındaki WPS düğmesine basın ve basılı tutun.



WPS sürerken paneli çalıştıramazsınız.

Ekranda [WPS connection successful. (WPS bağlantısı başarılı.)] mesajı görüldüğünde, kablosuz LAN ayarı tamamlanmıştır.



- [Connection failed. Timeout (Bağlantı kurulamadı. Zaman Aşımı)] mesajı görünürse, 8. adımdan itibaren prosedürü tekrarlayın.
- İki veya daha fazla kablosuz LAN erişim noktasında neredeyse aynı anda birden fazla WPS düğmesine basıldığında [Overtap (Üst Üste Bindirme)] mesajı görüntülenir ve bağlantı kurulmaz. Bir süre bekleyin ve daha sonra tekrar deneyin.

15 Giriş ekranının sağ üstünde anten işareti görüntüleniyorsa, bağlantı doğru şekilde kurulmuştur.



Anten işareti, bazı ekranlarda üst ekranı kopyala işareti gibi görüntülenmeyebilir.

Bağlanmak için Operatör Panelinden Bir Kablosuz LAN Erişim Noktası Seçme

Kablosuz LAN erişim noktası WPS'i desteklemiyorsa, makinenin bir bağlantı kurmak için algıladığı kablosuz LAN erişim noktalarından kullanmak istediğiniz bir kablosuz LAN erişim noktasını belirleyebilirsiniz. Böyle bir durumda, bir şifreleme anahtarı girmelisiniz.

1 Kablosuz LAN erişim noktasının kullanım kılavuzuna ya da başka dokümanlara başvurarak SSID ve şifreleme anahtarını kontrol edin ve bilgiyi bir kenara not edin.



WPA-EAP ve WPA2-EAP dokümanlık panel üzerinde ayarlanamaz. Bunları bu makinenin Web sayfasından ayarlayın.

Bu Makinenin Web Sayfasını Açma (İleri Seviye Kılavuz)



- Bir SSID aynı zamanda bir ağ adı olarak da adlandırılır; ESSID ya da ESS-ID.
- Bir şifreleme anahtarı aynı zamanda bir ağ anahtarı, güvenlik anahtarı, parola ya da Önceden Paylaşılan Anahtar olarak da adlandırılır.

2 Kablosuz LAN erişim noktasının düzgün şekilde başlatılıp başlatılmadığı ve çalışıp çalışmadığını kontrol edin.

3 Makineyi açın.



Ekranda "Kablosuz kurulumu yapmak istiyor musunuz?" mesajının görüntülendiğini ve [Yes (Evet)] öğesinin seçildiğini kontrol edin, (OK) düğmesine basın ve 6.adıma gidin.

4 (AYAR) düğmesine basın.

5 [Wireless(Infrastructure) Setting (Kablosuz(Altyapı) Ayarı)] öğesini seçmek için ya da düğmesine durmadan basın ve ardından düğmesine basın.

6 Yönetici parolası giriş ekranına yönetici parolasını girin ve ardından (OK) düğmesine basın.

Varsayılan fabrika yönetici parolası "999999"dur. Yönetici parolası değiştirildiyse, güncellenen parolayı girin.

7 Birkaç saniye boyunca ekranda [Cannot be used simultaneously with wireless (AP Mode). (Kablosuz (AP Modu) ile aynı anda kullanılamaz.)] mesajının görüntülendiğini ve [Please enable/disable wireless (infrastructure) (Lütfen kablosuzu (altyapı) etkinleştirin/devre dışı bırakın)] ekranı üzerinde [Enable (Etkinleştir)] öğesinin seçili olduğunu kontrol edin. (OK) düğmesine basın.

8 Ortamınız IP adresini ayarlamayı gerektiriyorsa, örn. manüel olarak, [Network Setting (Ağ Ayarı)] öğesinin seçili olduğunu kontrol edin ve düğmesine basın. Manüel olarak ayarlamamız gerekmiyorsa, 12. adıma gidin.

9 [Manual (Manüel Besleme)] öğesini seçmek için düğmesine basın ve ardından düğmesine basın.

10 IP adresini, alt ağ maskesini, varsayılan ağ geçidini ve DHCP v6'yı ayarlamak için ekrandaki yönergeleri takip edin.

11 Ayarlama işlemi tamamlandığında, (OK) düğmesine basın.

12 [Wireless Network Selection (Kablosuz Ağ Seçimi)] öğesini seçmek için düğmesine durmadan basın ve ardından düğmesine basın.

Makine kablosuz LAN erişim noktalarını aramaya başlayacaktır. Bir süre bekleyin.

- 13** Kablosuz LAN erişim noktaları görüntülendiğinde, kablosuz bir LAN erişim noktası seçmek için ▼ ya da ▲ düğmesine basın ve ardından, ► düğmesine basın.



Sadece [Elle Kurulum] görüntüleniyor ya da kullanmak istediğiniz kablosuz LAN erişim noktasının SSID'si listede yer almıyorsa, bunu ayarlamakla ilgili prosedürü bulabileceğini adres "Bağlanmak İçin Operatör Panelinden Manüel Olarak Ayarlama".

Seçilen kablosuz LAN erişim noktasının şifreleme yöntemine uygun şifreleme anahtarı giriş ekranı görüntülenecektir.

- 14** 1. adımda işaretlediğiniz şifreleme anahtarını girin ve ardından [OK (OK)] ögesine basın.



Şifreleme anahtarı kablosuz LAN erişim noktasına ya da güvenliğe göre çeşitlilik gösterir.

- [WPA Pre-shared Key (WPA Ön Paylaşımlı Anahtar)] mesajı görüntüleniyorsa

Madde	Açıklama
Güvenlik	WPA/WPA2-PSK
Şifreleme anahtarı	Ön-paylaşımlı Anahtarı girin.

- [WEP Key (WEP Anahtarı)] görüntüleniyorsa

Öge	Açıklama
Güvenlik	WEP
Şifreleme anahtarı	WEP anahtarını girin.

- Yukarıdaki iki durumu hiçbiri geçerli değilse

Madde	Açıklama
Güvenlik	Devre Dışı Bırak
Şifreleme anahtarı	Herhangi bir giriş gerekli değil.

- 15** Görüntülenen SSID 1.adımda işaretlediğiniz SSID ile aynıysa, [Yes (Evet)] ögesini seçin.

"Bağlantı başarılı." mesajı görüntülendiğinde, [Close (Kapat)] ögesine basın.

"Bağlantı Başarısız" ekranı görüntülendiğinde adım 7'den itibaren prosedürü tekrarlayın.

- 16** Dokunmatik panelin sağ üstünde anten işareti görüntüleniyorsa, bağlantı doğru şekilde kurulmuştur.



Kopyalama üst ekranı gibi bazı ekranlarda anten işareti görüntülenmeyebilir.

Bağlanmak İçin Operatör Panelinden Manüel Olarak Ayarlama

Kablosuz LAN'a bağlanmak için kablosuz LAN erişim bilgisini (SSID, şifreleme yöntemi ve şifreleme anahtarı) manuel olarak ayarlayın.

- 1** Kablosuz LAN erişim noktasının kullanım kılavuzuna ya da diğer belgelere başvurarak SSID, şifreleme anahtarını ve güvenliği kontrol edin ve bilgileri not edin.



Şifreleme yöntemi WPA-EAP ve WPA2-EAP ise, bu makinenin Web sayfasından ayarlayın.

Ayrıntılar için, bu makinenin Web sayfasını açın ve [Yönetici Ayarı] > [Ağ] > [Kablosuz Bağlantı Ayarı] > [Manuel Kurulum] ögesine tıklayın.

- Open the Web Page of This Machine (İleri Seviye Kılavuz)



- Bir SSID aynı zamanda bir ağ adı olarak da adlandırılır; ESSID ya da ESS-ID.
- Bir şifreleme anahtarı aynı zamanda bir ağ anahtarı, güvenlik anahtarı, parola ya da Önceden Paylaşılan Anahtar olarak da adlandırılır.

- 2** Kablosuz LAN erişim noktasının düzgün şekilde başlatılıp başlatılmadığı ve çalışıp çalışmadığını kontrol edin.

















- 3** Makineyi açın.



Ekranında "Kablosuz kurulumu yapmak istiyor musunuz?" mesajının görüntülediğini ve [Yes (Evet)] ögesinin seçildiğini kontrol edin, (OK) düğmesine basın.







- 4** (AYAR) düğmesine basın.

- 5** [Wireless(Infrastructure) Setting (Kablosuz(Altyapı) Ayarı)] ögesini seçmek için ▲ ya da ▼ düğmesine durmadan basın ve ardından ► düğmesine basın.

- 6** Yönetici parolası giriş ekranına yönetici parolasını girin ve ardından  (OK) düğmesine basın.
Varsayılan fabrika yönetici parolası "999999"dur. Yönetici parolası değiştirildiyse, güncellenen parolayı girin.
- 7** Birkaç saniye boyunca ekranda [Cannot be used simultaneously with wireless (AP Mode). (Kablosuz (AP Modu) ile aynı anda kullanılamaz.)] mesajının görüntülediğini ve [Please enable/disable wireless (infrastructure) (Lütfen kablosuzu (altyapı) etkinleştirin/devre dışı bırakın)] ekranı üzerinde [Enable (Etkinleştir)] öğesinin seçili olduğunu kontrol edin.  (OK) düğmesine basın.
- 8** Ortamınız IP adresini ayarlamayı gerektiriyorsa, örn. manüel olarak, [Network Setting (Ağ Ayarı)] öğesinin seçili olduğunu kontrol edin ve  düğmesine basın. Manüel olarak ayarlamamız gerekmiyorsa, 12. adıma gidin.
- 9** [Manual (Manüel Besleme)] öğesini seçmek için  düğmesine basın ve ardından  düğmesine basın.
- 10** IP adresini, alt ağ maskesini, varsayılan ağ geçidini ve DHCP v6'yı ayarlamak için ekrandaki yönergeleri takip edin.
- 11** Ayarlama işlemi tamamlandığında,  (OK) düğmesine basın.
- 12** [Wireless Network Selection (Kablosuz Ağ Seçimi)] öğesini seçmek için  düğmesine durmadan basın ve ardından  (OK) düğmesine basın.
Makine kablosuz LAN erişim noktalarını aramaya başlayacaktır. Bir süre bekleyin.
- 13** [Manual Setup (Manuel Kurulum)] öğesini seçmek için  düğmesine basın ve ardından  düğmesine basın.
- 14** SSID giriş ekranının görüntülediğini kontrol edin ve  düğmesine basın. SSID'ye girmek için , ,  ya da  düğmesini kullanın, sonunda [Done (Bitti)] öğesini seçin ve ardından  (OK) düğmesine basın.
- 15** 1.adımda işaretlediğiniz şifreleme yöntemini seçin ve ardından,  (OK) düğmesine basın.



Şifreleme anahtarı kablosuz LAN erişim noktasına ya da güvenliğe göre çeşitlilik gösterir.

- 16** Prosedür, 15.adımda seçtiğiniz şifreleme yöntemine bağlıdır.
[WPA/WPA2-PSK (WPA/WPA2-PSK)] öğesini seçtiyseniz, [TKIP/AES (TKIP/AES)] öğesini seçin ve ardından  (OK) düğmesine basın. Ön Paylaşımlı Anahtarı girin, sonunda [Done (Bitti)] öğesini seçin ve ardından,  (OK) düğmesine basın.
[WPA2-PSK (WPA2-PSK)] öğesini seçtiyseniz, [AES (AES)] öğesini seçin ve ardından  (OK) düğmesine basın. Ön Paylaşımlı Anahtarı girin, sonunda [Done (Bitti)] öğesini seçin ve ardından,  (OK) düğmesine basın.
[WEP (WEP)] öğesini seçtiyseniz, WEP Anahtarını girin ve ardından,  (OK) düğmesine basın.
- 17** Görüntülenen içerik 1.adımda işaretlediğiniz içerikle aynıysa, [Yes (Evet)] öğesini seçin ve ardından  (OK) düğmesine basın.



Makinenin kablosuz LAN erişim noktasını algılaması yaklaşık 30 saniye sürer.

Ekran bağlantısının kurulduğunu gösterdiğinde, [OK (OK)] öğesine basın.

Ekran bağlantısının kurulmadığını gösteriyorsa, [OK (OK)] öğesine basın ve 5.adıma geri gidin.

- 18** Giriş ekranının sağ üstünde anten işareti görüntüleniyorsa, bağlantı doğru şekilde kurulmuştur.



Kopyalama üst ekranı gibi bazı ekranlarda anten işareti görüntülenmeyebilir.

• Kablosuz LAN bağlantısı stabil değilse

Kablosuz LAN bağlantısı kararsızsa, "Bir Kablosuz LAN'a Bağlamadan Önce" bölümündeki önlemleri okuyun ve ardından makinenin ve kablosuz LAN erişim noktasının konumlarını değiştirin. Önlemleri okuduktan sonra da bir çözüm bulamıyorsanız, makineyi ve kablosuz LAN erişim noktasını birbirine yaklaştırın.

Makineye Doğrudan Bağlama

Kablosuz LAN (AP modu) kablosuz aygıtları (bilgisayarlar, tablet bilgisayarlar, akıllı telefonlar vb.) bir kablosuz LAN erişim noktası kullanılmadan doğrudan makineye bağlar.



- Makineye kablosuz LAN (AP modu) aracılığıyla en fazla dört aygıt bağlanabilir.
- Makine ve kablosuz aygıtlar arasında metal, alüminyum kanat veya betonarme bir duvar varsa, bağlantıların kurulması daha zor olabilir.

• Otomatik bağlantı (basmalı düğme)

Kablosuz aygıtlarınız WPS-PBC'yi (düğmeyle) destekliyorsa, WPS düğmesi ile kablosuz LAN (AP modu)'na bağlayabilirsiniz.

• Manuel Kurulum

Kablosuz aygıtlarınız WPS-PBC'yi (düğmeyle) desteklemiyorsa, kablosuz LAN (AP modu)'na bağlamak için kablosuz aygıtlarınıza makinenin [SSID (SSID)] ve [Password (Parola)]'sını girebilirsiniz.

Otomatik bağlantı (basmalı düğme)

Kablosuz aygıtlarınız WPS-PBC'yi (düğmeyle) destekliyorsa, WPS düğmesi ile kablosuz LAN (AP modu)'na bağlayabilirsiniz.

1 Aygıtı eklenen kılavuz yardımıyla kablosuz aygıtınızda WPS düğmesinin konumunu onaylayın.

2 Makineyi açın.



[Do you want to Set-up wireless? (Kablosuz kurulumu yapmak istiyor musunuz?)] mesajı görünürse, [No (Do not show next time) (Hayır (Bir daha gösterme))] öğesini seçmek için ▼ düğmesine basın ve ardından  (OK) düğmesine basın.

3  (AYAR) düğmesine basın.

4 [Admin Setup (Yntci Krlumu)] öğesini seçmek için ▲ düğmesine bir defa basın ve ardından, ► düğmesine basın.

5 Yönetici parolası giriş ekranına yönetici parolasını girin ve ardından  (OK) düğmesine basın.

Varsayılan fabrika yönetici parolası "999999"dur. Yönetici parolası değiştirildiyse, güncelleştirilen parolayı girin.

6 [Network Menu (Ağ Menüsü)] öğesini seçmek için ▼ ya da ▲ düğmesine durmadan basın ve ardından ► düğmesine basın.

7 [Network Setting (Ağ Ayarı)] öğesinin seçili olduğunu kontrol edin ve ardından ► düğmesine basın.

8 [Wireless(AP Mode) Setting (Kablosuz (AP Modu) Ayarı)] öğesini seçmek için ▼ düğmesine durmadan basın ve ardından ► düğmesine basın.

9 Birkaç saniye boyunca ekranda [Cannot be used simultaneously with wireless (infrastructure). (Kablosuz (altyapı) ile aynı anda kullanılamaz.)] mesajının görüntülediğini ve [Please enable/disable wireless (AP mode) (Lütfen kablosuzu (AP modu) etkinleştirin/devre dışı bırakın)] ekranı üzerinde [Enable (Etkinleştir)] öğesinin seçili olduğunu kontrol edin.  (OK) düğmesine basın.

10 [Please set wireless (AP mode) (Lütfen kablosuzu (AP modu) ayarlayın)] ekranı üzerinde [Automatic connection (push-button) (Oto. bağlantı (düğmeyle))] öğesinin seçili olduğunu kontrol edin ve ardından ► düğmesine basın.

11 [Would you like to run wireless (AP mode) automatic connection (push-button)? (Kablosuz (AP modu) oto. bağlantıyı (düğmeyle) çalıştırmak ister misiniz?)] ekranı üzerinde [Yes (Evet)] öğesinin seçili olduğunu kontrol edin ve ardından,  (OK) düğmesine basın.

12 Makineye bağlamak için kablosuz aygıtınızda WPS-PBC (düğmeyle) işlemini başlatın.

Bağlantı kurulduğunda, ekranda [Succeeded running wireless (AP mode) automatic connection (push-button). (Kablosuz (AP modu) oto. bağlantı (düğmeyle) çalıştırma başarılı)] mesajı görüntülenir.

Mesaj bağlantının kurulmadığını belirtiyorsa,  (OK) düğmesine basın ve tekrar denemek için "Manuel Kurulum" bölümündeki adımları takip edin.

13 Üst ekran görüntüleninceye kadar ◀ düğmesine durmadan basın.

Manuel Kurulum

Kablosuz aygıtlarınız WPS-PBC'yi (düğmeyle) desteklemiyorsa, kablosuz LAN'a bağlamak için kablosuz aygıtlarınıza makinenin [SSID (SSID)] ve [Password (Parola)]'sını girebilirsiniz.

1 Makineyi açın.



[Do you want to Set-up wireless? (Kablosuz kurulumu yapmak istiyor musunuz?)] mesajı görünürse, [No (Do not show next time) (Hayır (Bir daha gösterme))] öğesini seçmek için ▼ düğmesine basın ve ardından Ⓞ (OK) düğmesine basın.

2 (AYAR) düğmesine basın.

3 [Admin Setup (Yönetici Kurulumu)] öğesini seçmek için ▲ düğmesine bir defa basın ve ardından, ► düğmesine basın.

4 Yönetici parolası giriş ekranına yönetici parolasını girin ve ardından Ⓞ (OK) düğmesine basın.

Varsayılan fabrika yönetici parolası "999999"dur. Yönetici parolası değiştirildiyse, güncellenen parolayı girin.

5 [Network Menu (Ağ Menüsü)] öğesini seçmek için ▼ ya da ▲ düğmesine durmadan basın ve ardından ► düğmesine basın.

6 [Network Setting (Ağ Ayarı)] öğesinin seçili olduğunu kontrol edin ve ardından ► düğmesine basın.

7 [Wireless(AP Mode) Setting (Kablosuz (AP Modu) Ayarı)] öğesini seçmek için ▼ düğmesine durmadan basın ve ardından ► düğmesine basın.

8 Birkaç saniye boyunca ekranda [Cannot be used simultaneously with wireless (infrastructure). (Kablosuz (altyapı) ile aynı anda kullanılamaz.)] mesajının görüntülendiğini ve [Please enable/disable wireless (AP mode) (Lütfen kablosuzu (AP modu) etkinleştirin/devre dışı bırakın)] ekranı üzerinde [Enable (Etkinleştir)] öğesinin seçili olduğunu kontrol edin. Ⓞ (OK) düğmesine basın.

9 [Please set wireless (AP mode) (Lütfen kablosuzu (AP modu) ayarlayın)] ekranı üzerindeki [Manual Setup (Manuel Kurulum)] öğesini seçmek için ▼ düğmesine basın ve ardından ► düğmesine basın.

10 Makinenin [SSID (SSID)] ve [Password (Parola)] öğelerini girin.

11 Makineyi ve kablosuz aygıtınızı bağlamak için 10.adımda işaretlediğiniz [SSID (SSID)] ve [Password (Parola)]'yı girin.

12 Üst ekran görüntüleninceye kadar ◀ düğmesine durmadan basın.

Bilgisayara Sürücü ve Yazılım Yükleme

"Yazılım DVD-ROM"undan bilgisayara yazıcı sürücüsünü, tarayıcı sürücüsünü, faks sürücüsünü vb. yükleyin.

Başka yardımcı program yazılımı aynı anda yüklenebilir.

- Windows için
- Mac OS X için

Windows için

Makineyi ve bilgisayarı bir ağ veya USB kablosu yoluyla bağlayın ve yüklemeye başlayın.



Yüklemeden önce bu makinenin durum bilgisini kontrol edin.

- Bu makine açık.
- Ağ bağlantısı için makine bir LAN kablosu aracılığıyla ağa bağlanmış ve IP adresi gibi gerekli bilgiler ayarlanmış.

- 1 Ürünle verilen "Yazılım DVD-ROM"unu bilgisayara takın.
- 2 [Auto Play (Otomatik Kullan)] görüntülenince [Run setup.exe (Setup.exe çalıştır)] ögesine tıklayın.

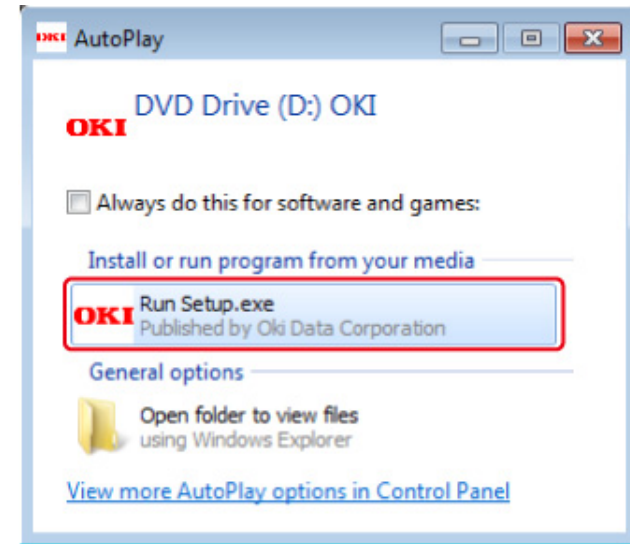

[User Account Control (Kullanıcı Hesabı Denetimi)] iletişim kutusu görüntülenirse [Yes (Evet)] ögesine tıklayın.

- 3 Açılır listeden bir dil seçin.
- 4 Lisans sözleşmesini okuyun ve [Accept (Kabul Et)] ögesine tıklayın.
- 5 [Environment advice (Ortam önerisi)] kısmını okuyun ve [Next (İleri)] ögesine tıklayın.

6 Makinenin ve bilgisayarın bağlantı yöntemine bağlı olarak [Network (Ağ)] veya [USB connection (USB bağlantısı)] ögesini seçin ve ardından [Next (İleri)] ögesine tıklayın.

[Windows Security Alert (Windows Güvenlik Uyarısı)] iletişim kutusu görüntülenirse, [Allow access (Erişime izin ver)] ögesine tıklayın.

7 Makinenin model adını seçin ve [Next (İleri)] ögesine tıklayın.

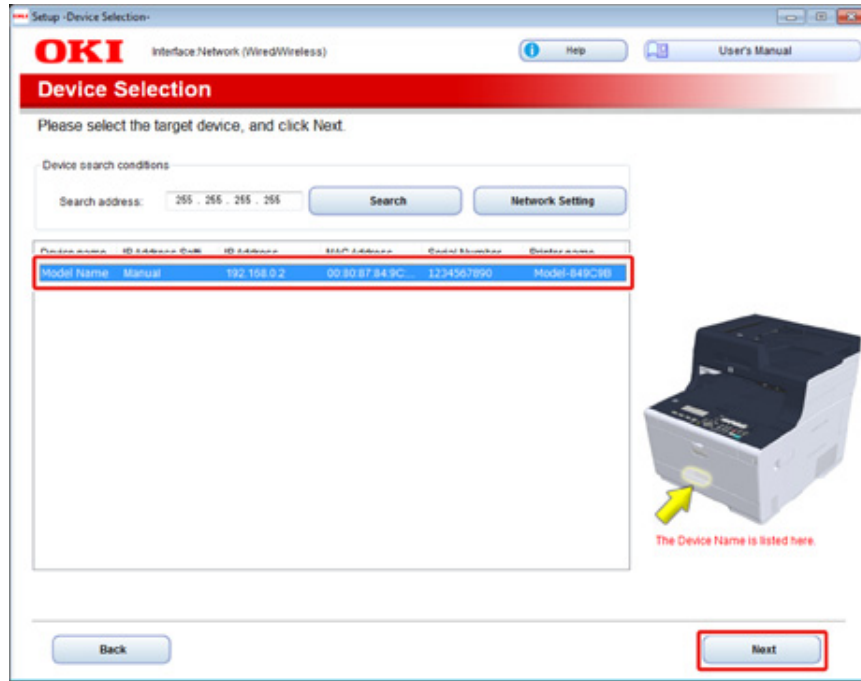

8 [Install Optional Software (İsteğe Bağlı Yazılımı Kur)] ögesine tıklayın.

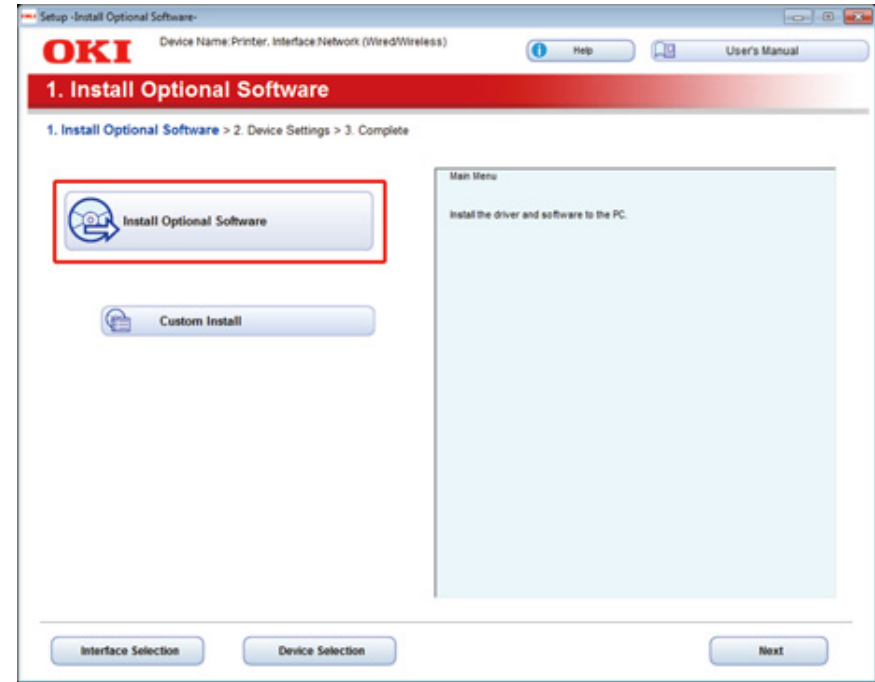

Yükleme başlar.



Aşağıdaki yazılım kuruludur.

- PCL6 Yazıcı Sürücüsü (Ağ Uzantısı ve Renk Kartelası Yardımcı Programı dahil)
- Tarayıcı Sürücüsü
- ActKey
- SSS

Özel Yükleme seçeneğiyle diğer yazılımları kurabilirsiniz.

 Yazılımı Yükleme (İleri Seviye Kılavuz)

9 Yazılımın başarıyla yüklendiğinden emin olun ve ardından, [Printing Test (Sınama Sayfası Yazdırma)] ögesine tıklayın.

Yazdırma sınavası için yazıcıyı seçin ve ardından, [Printing Test (Sınama Sayfası Yazdırma)] ögesine tıklayın.

Yazdırma sınavasının başarılı olduğundan emin olun ve ardından [OK (OK)] ögesine tıklayın.

10 [Complete (Tamamlandı)] ögesine tıklayın.

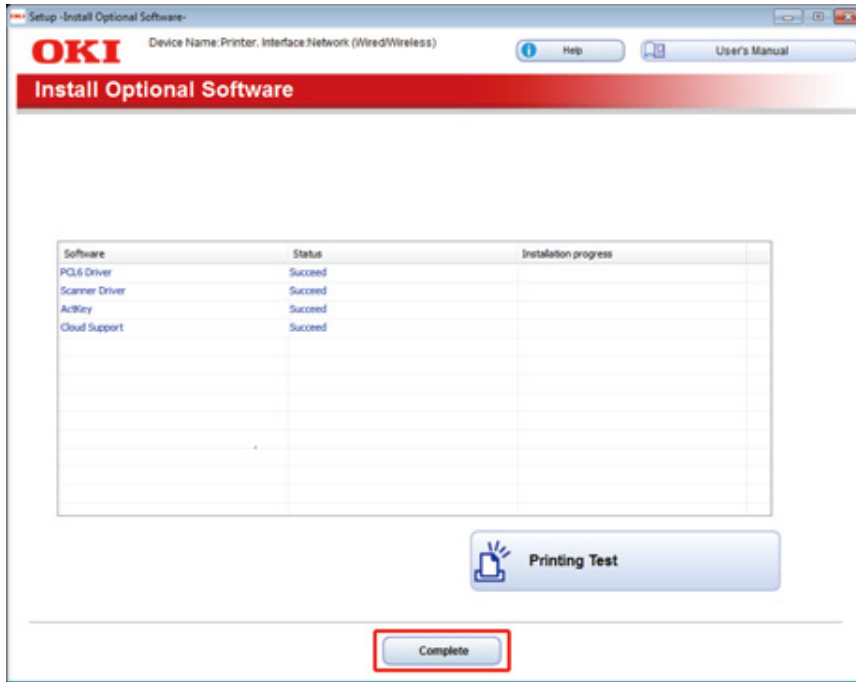

11 [Next (İleri)] ögesine tıklayın.

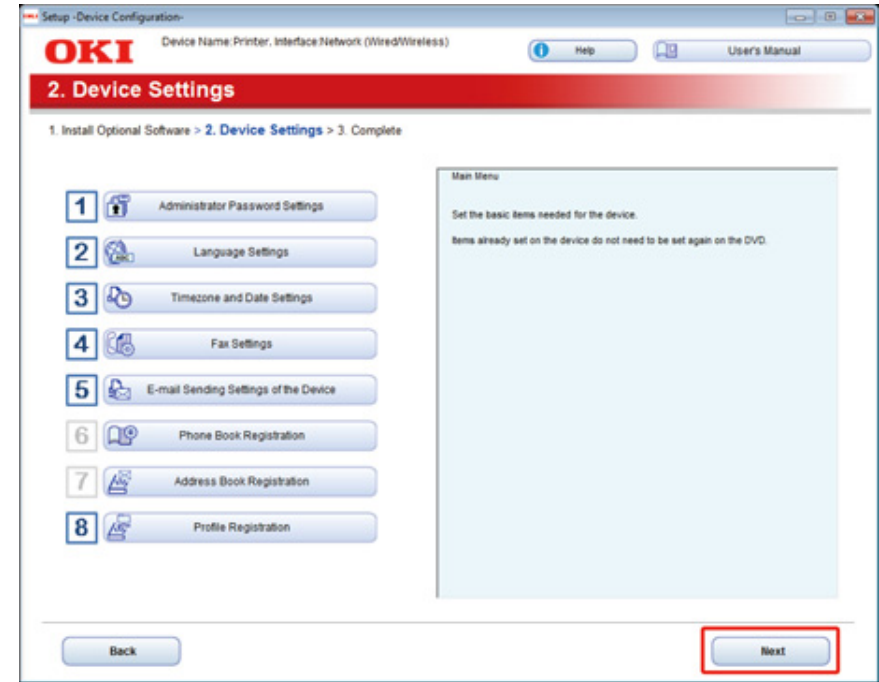

Aşağıdaki iletişim kutusu görüntülenirse, [Yes (Evet)] ögesine tıklayın.

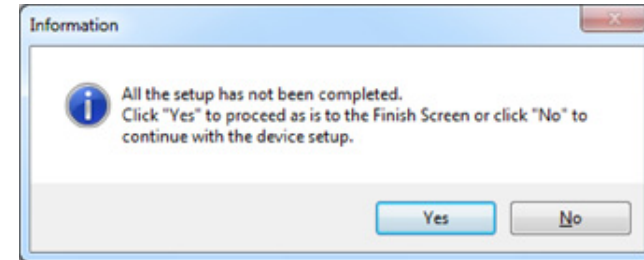

12 [Exit (Çıkış)] ögesine tıklayın.

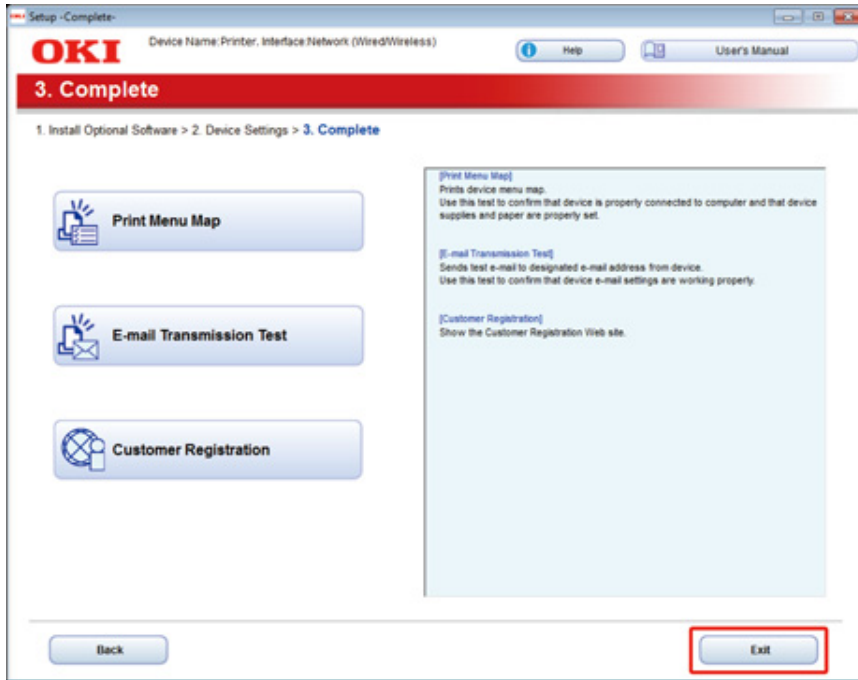

Mac OS X için

Bu bölüm, PS yazıcı sürücüsünü ve tarayıcı sürücüsünü kurmayı açıklar.

Yardımcı programların kurulması hakkında bilgi için aşağıya bakın.

[Yazılımı Yükleme \(İleri Seviye Kılavuz\)](#)

• Mac OS X tarayıcı sürücüsünü kurun.

- 1 Makine ile bilgisayarın bağlı olduğunu ve makinenin gücünün açık olduğunu teyit edip ürünle birlikte verilen "Yazılım DVD-ROM"unu bilgisayara takın.
- 2 Masaüstündeki [OKI] simgesine çift tıklayın.
- 3 [Drivers (Sürücüler)] > [Scanner (Tarayıcı)] > [Installer for OSX (OSX için Installer)] ögesine çift tıklayın.
- 4 [Continue (Devam)] ögesine tıklayın.

- 5 Görüntülenen içeriği kontrol edin ve ardından [Continue (Devam)] ögesine tıklayın.

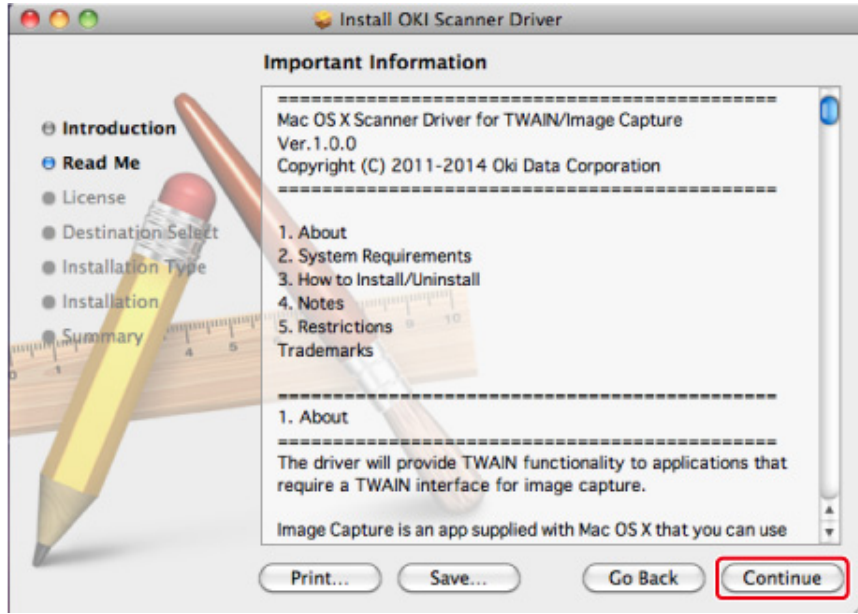

- 6 Lisans sözleşmesini okuyun ve [Continue (Devam)] ögesine tıklayın.

- 7 [Agree (Kabul Ediyorum)] ögesine tıklayın.

- 8 [Install (Kur)] ögesine tıklayın.

Sürücünün kurulum konumunu değiştirmek için [Change Install Location (Kurulum Konumunu Değiştir)] ögesine tıklayın.

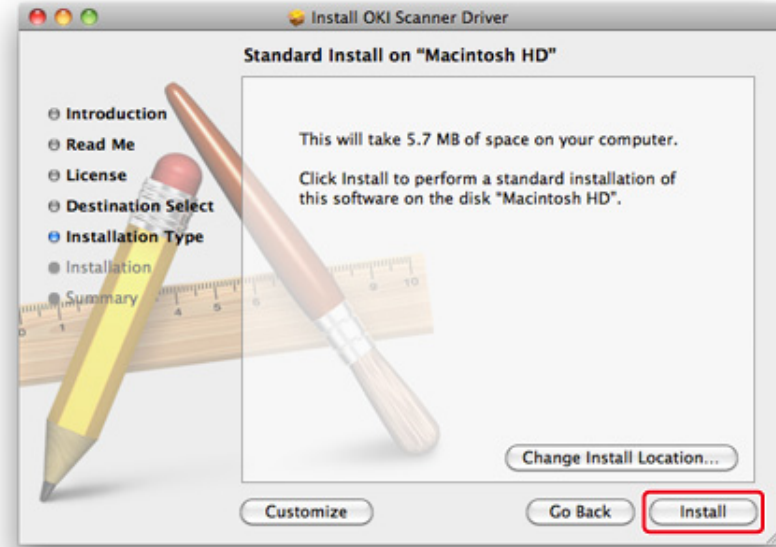

- 9 Yönetici adını ve parolasını girin ve ardından [Install Software (Yazılımı Kur)] ögesine tıklayın.

- 10 [Continue Installation (Kurulumu Devam Et)] ögesine tıklayın.

11 [Restart (Yeniden Başlat)] ögesine tıklayın.

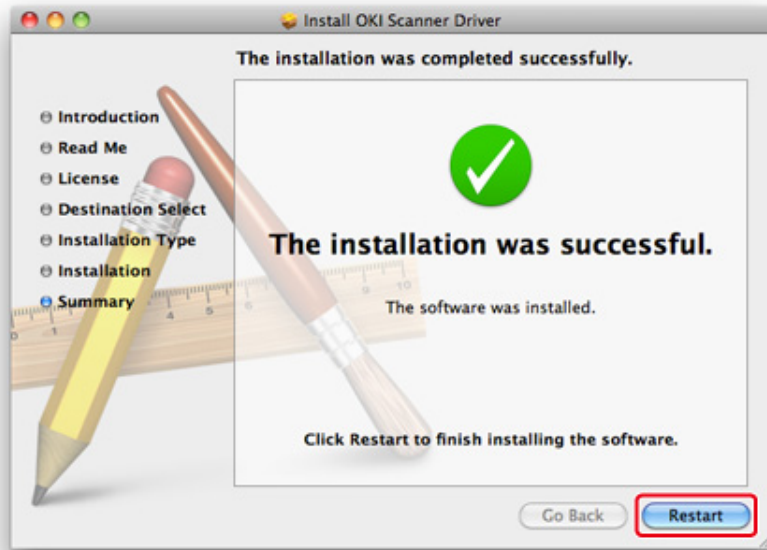

• **Mac OS X PS yazıcı sürücüsünü kurun.**

Kurulum tamamlanınca, 15. adımda bir test sayfası yazdırın.

- 1 Makine ile bilgisayarın bağlı olduğunu ve makinenin açık olduğunu teyit edin.
- 2 "Yazılım DVD-ROM"unu bir bilgisayara takın.
- 3 Masaüstündeki [OKI] simgesine çift tıklayın.
- 4 [Drivers (Sürücüler)] > [PS (PS)] > [Installer for OSX (OSX için Installer)] ögesine çift tıklayın.
- 5 Yönetici parolasını girip [OK (Tamam)] ögesine tıklayın.
Kurulumu tamamlamak için ekrandaki talimatları uygulayın.
- 6 Apple menüsünden [System Preferences (Sistem Tercihleri)] ögesini seçin.
- 7 [Printers & Scanners (Yazıcılar ve Tarayıcılar)] ögesini tıklayın.

8 [+] ögesine tıklayın.

Menü görüntülendiğinde, [Add Printer or Scanner... (Yazıcı ya da Tarayıcı Ekle...)] ögesini seçin.

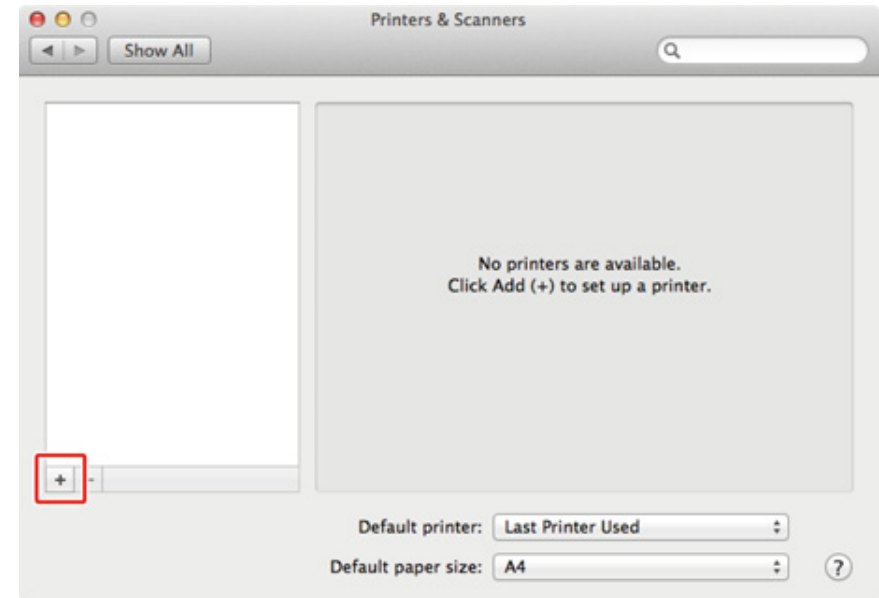

9 [Default (Varsayılan)] ögesine tıklayın.

10 Makineyi seçin ve [Use (Kullan)] seçeneği için [OKI MC563 PS (OKI MC563 PS)] ögesinin görüntülendiğinden emin olun.

Ad Türleri	Bağlantıda Görüntülenen	Yöntemler Listesi
Ağ	OKI-MC563 (MAC adresinin son 6 hanesi)	Bonjour
USB	OKI DATA CORP MC563	USB



Adı değiştirmek için [Name: (Ad:)] bölümüne yeni bir ad girin.

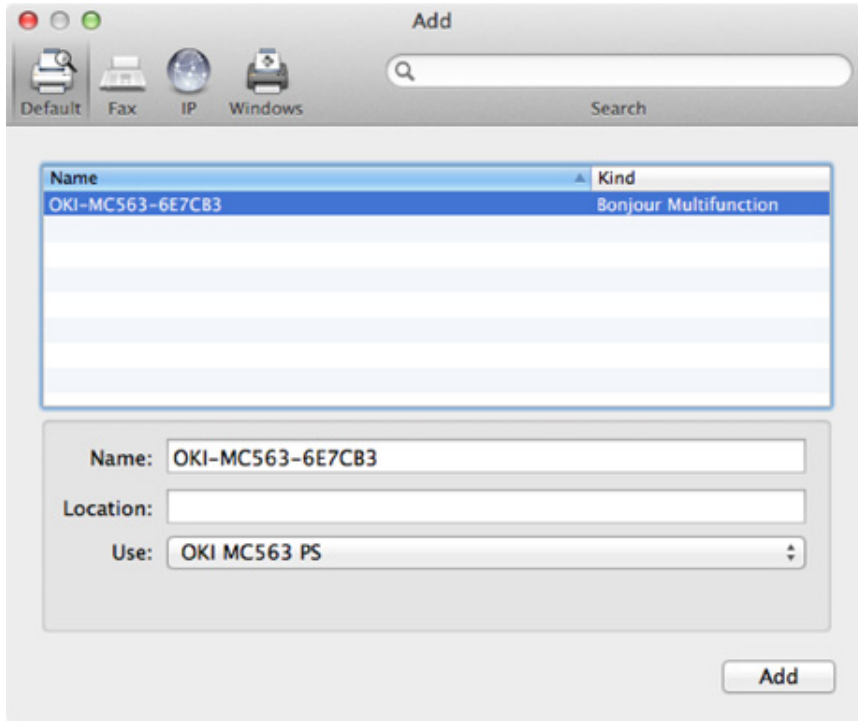

11 [Add (Ekle)] öğesine tıklayın.

12 [Installable options (Kurulabilir seçenekler)] görüntülenince [Continue (Devam Et)] öğesini tıklayın.

13 Makinenin [Printers (Yazıcılar)] öğesine eklendiğini ve [Kind (Tür)] için [OKI MC563 PS (OKI MC563 PS)] öğesinin görüntülendiğini kontrol edin.

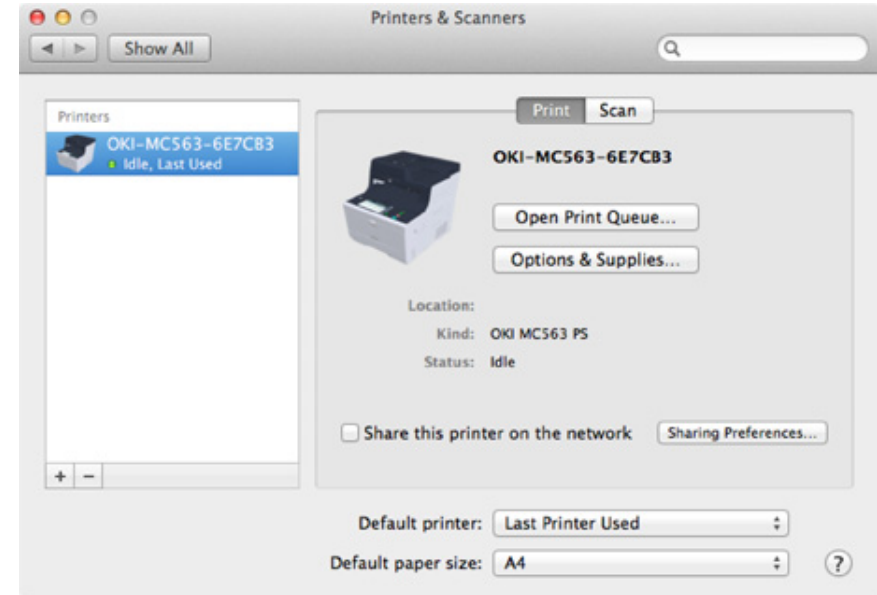

[Kind (Tür)] için [OKI MC563 PS (OKI MC563 PS)] öğesi doğru görüntülenmiyorsa, makineyi [Printers (Yazıcılar)] listesinden silmek için [- (-)] öğesini tıklayın ve 8 ila 12 arası adımları tekrarlayın.

14 [Open Print Queue... (Yazdırma Sırasını Aç...)] öğesine tıklayın.

15 [Printer (Yazıcı)] menüsünden [Print Test Page (Sınama Sayfası Yazdır)] öğesini seçin.

3

Temel İşlemler

Bileşenlerin Adları

Operatör Panelindeki Temel İşlemler

Makineyi Açma veya Kapatma

Kağıt Yükleme

Belge Yerleştirme

Bu bölümde, bu makine için temel işlemler açıklanmaktadır.

Bileşenlerin Adları

Bu kısım her bileşenin ismini açıklar.

- Önden Görünüm
- Arkadan Görünüm
- Makinenin içi

Önden Görünüm

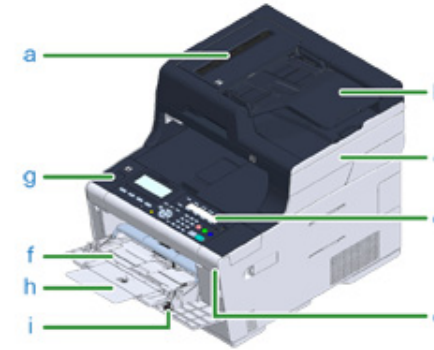

Simge	Ad
a	Otomatik belge besleyici (ADF)
b	Belge tepsi
c	Tarayıcı ünitesi
d	Operatör paneli 🔗 Operatör Panelindeki Temel İşlemler
e	USB girişi
f	MP tepsi (Çok amaçlı tepsi)
g	Aç düğmesi
h	Kağıt desteği
i	Zarf kolu



Simge	Ad
j	Belge camı
k	Belge cam kapağı
l	Kablosuz LAN modülü kapağı

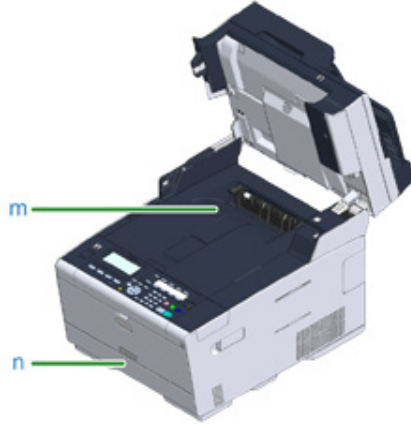

Simge	Ad
m	Çıktı tepsisi
n	Tepsi 1

Arkadan Görünüm

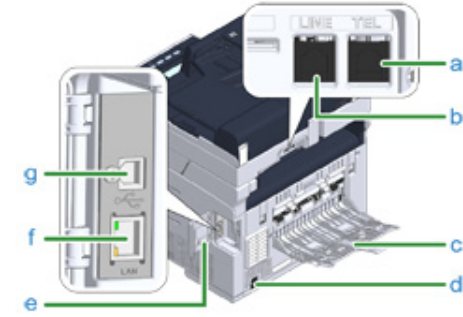

Simge	Ad
a	Telefon konektörü (harici bir telefon bağlamak için)
b	HAT konektörü
c	Arka çıktı tepsisi
d	Güç konektörü
e	Arabirim konektör kapağı
f	Ağ arayüzü konektörü
g	USB arayüzü konektörü

Makinenin içi

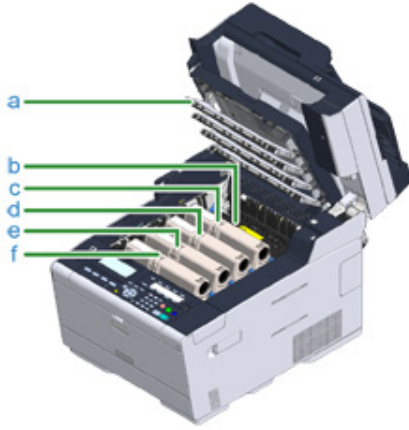

Simge	Ad
a	LED başlık
b	Kaynaştırıcı birimi
c	Toner kartuşu / Resim dramı (S: sarı)
d	Toner kartuşu / Görüntü dramı (M: kırmızı)
e	Toner kartuşu / Resim dramı (M: mavi)
f	Toner kartuşu / Görüntü dramı (K: siyah)

Operatör Panelindeki Temel İşlemler

Bu bölümde, makinenin operatör paneli açıklanmaktadır.

- İsimler ve İşlevler
- İşletim Panelindeki Ad ve İşlevler
- Görüntüleme Ekranının Açısını Ayarlama
- Karakterlerin Girilmesi

İsimler ve İşlevler

Bu bölümde kullanıcı panelindeki bileşenlerin adları ve işlevleri açıklanmaktadır.

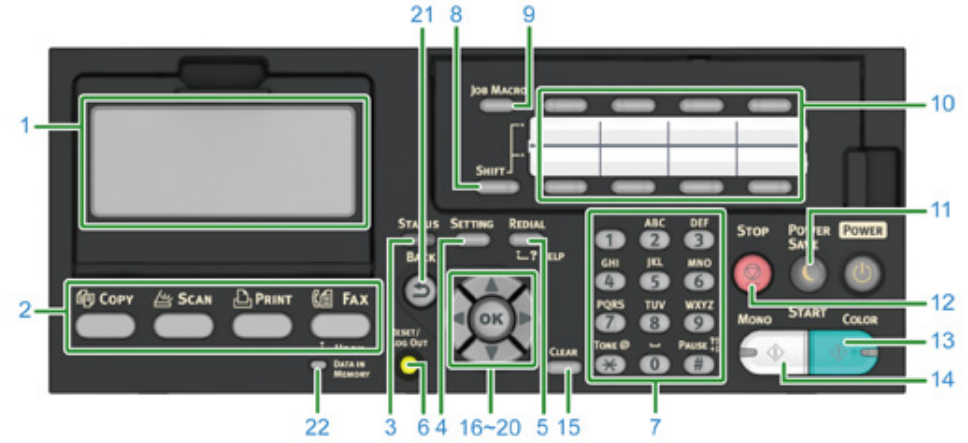

No.	Ad	Fonksiyon
1	Görüntü ekranı	Çalıştırma talimatlarını ve makinenin durumunu görüntüler.
2	İşlev Düğmesi	Her bir işlevin üst ekranını görüntüler. Seçilen düğme mavi renkte yanar.
	<FAX/Hook> düğmesi	Faks işlevi ekranını görüntüler. Faks işlevi ekranı görüntülenirken bu düğmeye basınca, ahize kaldırmadan arama işlemi başlar.
	<YAZDIR> düğmesi	Yazdırma işlevi ekranını görüntüler.
	<TARA> düğmesi	Tarama işlevi ekranını görüntüler.
	<KOPYALA> düğmesi	Fotokopi işlevi ekranını görüntüler.
3	DURUM	Durum menüsünü görüntüler. Eğer bir hata mevcut ise yanıp söner/yanar.
4	AYARLAR	Makine ayarı menü ekranını görüntüler.
5	TEKRAR ÇEVİR/? YARDIM	Yardım ekranını görüntüler.
6	SIFIRLA/OTURUMU KAPAT	<ul style="list-style-type: none"> • Her fonksiyonun üst ekranında, oturumu kapatır. • Ayar öge işlevinde, bir ayar değerini sıfırlar ve her işlevin başlangıç sayfasına geri döner. • Her işlevin başlangıç sayfasında, üst ekrana geri döner.
7	Sayılar, harfler ve semboller girin.	Sayılar, harfler ve semboller girin.
8	SHIFT	Bu düğmeye ve (TEK DOKUNUŞ) düğmesine aynı anda basıldığında her bir (TEK DOKUNUŞ) ögesinde kayıtlı iki e-posta adresi veya faks numarası arasında geçiş yapar.

No.	Ad	Fonksiyon
9	İŞ MAKROSU	Fotokopi, tarama ve diğer işlevler için ayarları çağırır. Ayarları önceden kaydetmelisiniz.
10	Tek dokunuş tuşu	Fotokopi, faks ve diğer işlevler için sık kullanılan e-posta adreslerini veya faks numaralarını çağırır. E-posta adreslerini ve faks numaralarını önceden kaydetmelisiniz. Sekiz düğmeden her birine iki adet olarak toplamda 16 öğe kaydedebilirsiniz.
11	GÜÇ KORUMA	Güç tasarrufu modu giriş veya çıkışı için kullanılır. Güç Tasarruf modunda, yeşil olarak yanar; Uyku modunda, yeşil olarak yanıp söner (her 3 saniyede bir); Derin Uyku modunda, yeşil olarak yanıp söner (her 6 saniyede bir).
12	DUR	Fotokopiyi, faks aktarımlarını ve diğer işleri iptal eder.
13	RENKLİ BAŞLAT	Renkli tarama başlatır.
14	MONO BAŞLAT	Siyah-beyaz renkte başlatır.
15	TEMİZLE	Basıldığında veya basılı tutulduğunda girilen öğelere göre aşağıdaki eylemleri gerçekleştirir: <ul style="list-style-type: none"> • Bir ayar değerini en aza indirir. • Ayar değeri olarak sıfır girer. • Girileni siler. • Seçilen bir öğeyi iptal eder.
16	► (Sağa kaydır)	<ul style="list-style-type: none"> • Bir sonraki ekrana ilerler. • Öğe seçimi veya karakter girişi sırasında imleci sağa hareket ettirir.
17	▲ (Yukarı kaydır)	Öge seçimi veya karakter girişi sırasında imleci yukarı hareket ettirir.
18	▼ (Aşağı kaydır)	Öge seçimi veya karakter girişi sırasında imleci aşağı hareket ettirir.
19	◀ (Sola kaydır)	<ul style="list-style-type: none"> • Önceki ekrana geri döner. • Öğe seçimi veya karakter girişi sırasında imleci sola hareket ettirir.
20	TAMAM	<ul style="list-style-type: none"> • Vurgulanan öğeyi onaylar. • Bir kontrol öğesi seçin.
21	GERİ	Önceki ekrana geri döner.
22	BELLEKTEKİ VERİ göstergesi	Veri bellekte kalırsa yanar.

Klavyeye erişmek için tek dokunuş panelini açın. Alfabetik karakterleri girmek için kullanın.



İşletim Panelindeki Ad ve İşlevler

Bu makinenin gücü açıldığında işletim panelinde ana ekran görüntülenir.

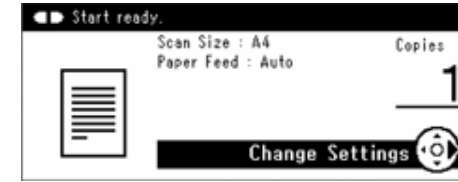

No.	Açıklama
1	Makinenin durumunu görüntüler.

• Ayar Ekranı

Aşağıdaki ekran örnek olarak kullanılmıştır.

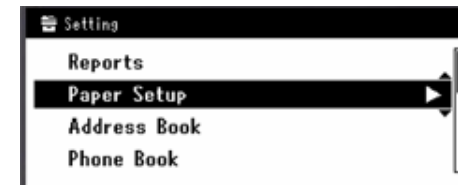

• Bir hata oluştuğunda

Makinede bir hata ortaya çikarsa aşağıdaki ekran görüntülenir.

Please install paper on Tray 1.
: 491 Please set paper (A4).
To cancel, select [Cancel]

Cancel

Görüntüleme Ekranının Açısını Ayarlama

Görüntüleme ekranı görünürlüğü iyileştirmek için eğilebilir.

- 1 Görüntüleme ekranının üst orta kısmını tutun ve ileriye doğru çekin.



Karakterlerin Girilmesi

- Karakterlerin Girilmesi
- Girilmiş Karakterleri Silme

Karakterlerin Girilmesi

Bir öğe ayarlanırken karakter girişi gerekirse giriş ekranı görünür.

Karakterleri işletim panelindeki düğmeleri, klavyeyi ya da sayı tuş takımını kullanarak girin.

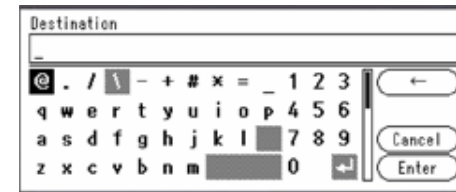

- 1 Bir karakter seçmek için işletim panelindeki ►, ◀, ▼ veya ▲ düğmesine ve ardından  (TAMAM) düğmesine basın.

Ya da alfabetik karakterler için klavyeyi ve sayılar için sayı tuş takımını kullanın.

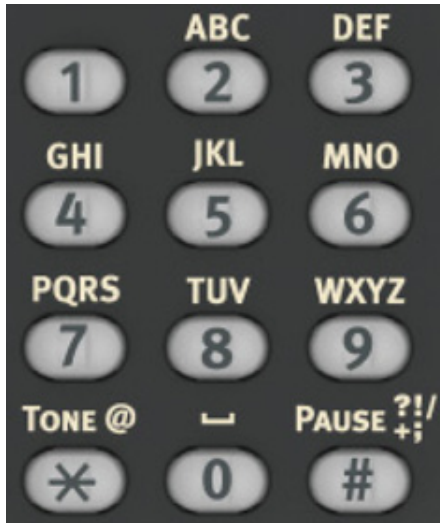

- 2 Tüm karakterleri girdikten sonra [Enter (Enter)] ögesini seçin ve ardından  (TAMAM) düğmesine basın.

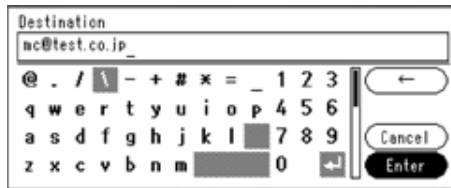

Girilmiş Karakterleri Silme

Girilmiş bir karakteri silmek için işletim panelinde  (TEMİZLE) düğmesine basın.

Girilmiş tüm karakterleri temizlemek için  (TEMİZLE) düğmesini basılı tutun.

Ya da [◀] ögesini seçmek için işletim panelindeki ►, ◀, ▼ veya ▲ düğmesini seçip  (TAMAM) düğmesine basın.

Makineyi Açma veya Kapatma

Bu bölümde makinenin gücünün nasıl açılıp kapatılacağı açıklanmaktadır.

- Makineyi Açma
- Makineyi Kapatma

Makineyi Açma

- 1 Belge camı ya da OBB üzerinde hiçbir belge konulmadığını ve OBB kapağının kapalı olup olmadığını kontrol edin.
- 2 Güç düğmesini yaklaşık bir saniye boyunca basın.



Makine açıldığında, güç düğmesi LED lambası yanar.

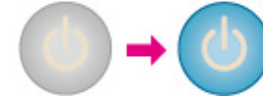

- 3 Makine hazır olduğunda giriş ekranı görünür.

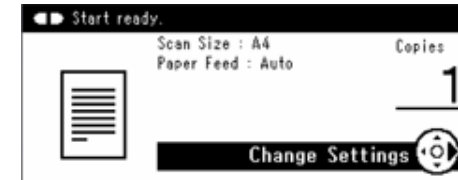

Makineyi Kapatma



- Kapatmadan önce makinenin veri almadığını kontrol edin.
- Güç düğmesinin 5 saniye veya daha uzun süreyle basılı tutulması makineyi zorla kapatır. Bu yöntemi sadece bir sorun olması halinde kullanın.
Bu makinede sorun giderme için, bkz. "Sorun Giderme".

1 Güç düğmesini yaklaşık bir saniye boyunca basın.



"Sistem kapanır. Durum LED'i yanıp sönmüce durumu onaylayın." mesajı işletim panelinde görüntülenir ve güç düğmesi LED lambası yaklaşık bir saniyelik aralıklarla yanıp söner.

Bir süre sonra makine otomatik olarak kapanacak ve güç düğmesi LED lambası sönecektir.



Bu Makineyi Uzunca Bir Sürece Kullanmayacaksanız Yapmanız Gerekenler

Bu makine tatil, gezi ya da başka nedenlerle uzun bir süre kullanmayacaksanız elektrik kablosunu prizden çekin.



Elektrik kablosunun fişi uzunca bir süre (dört hafta veya daha fazla) çıkarılmışsa makinede işlevsel arıza olmaz.

Kağıt Yükleme

Bu bölümde, bu cihazın kağıt tepsisine yüklenebilecek kağıt hakkında çeşitli bilgiler verilmiştir.

Kağıt türü ve ağırlığını ayarlamak için işletim panelinde  (AYAR) > [Paper Setup (Kağıt Ayarı)] öğesine ve kullanmak istediğiniz tepsiye basın ve ardından [Media Type (Ortam Türü)] veya [Media Weight (Ortam Ağırlığı)] öğesini seçin.

- Yüklenebilecek Kağıt Çeşitleri Hakkında
- Tepsi 1/2/3 içine Kağıt Yükleme
- Kağıdı MP Tepsisine Yükleme
- Kağıt Depolama

Yüklenebilecek Kağıt Çeşitleri Hakkında

- Mevcut kağıt tipleri
- Yüklenebilir Kağıt Boyutları, Ağırlıkları ve Yaprak Sayısı Hakkında
- Tavsiye edilen kağıt

Mevcut kağıt tipleri

Yüksek kalitede yazdırma yapmak için, materyal, ağırlık ve kağıt yüzeyi gibi kriterlere uygun kağıt tiplerini kullandığınızdan emin olun. Lütfen dijital fotoğraf baskı kağıdı kullanın.

Oki Data tarafından önerilmeyen bir kağıt üzerine yazdırırsanız, bir problem olmadığından emin olmak için çıktı kalitesini ve kağıdın hareketlerini işlem bitene kadar takip edin.

• Kağıt türü

Kağıt türü	Kağıt boyutu	Kağıt ağırlığı
A4	210 x 297	64 ila 220 g/m ² (17 ila 58 lb)
A5	148 x 210	Çift yönlü yazdırma için, 64 ila 176 g/m ² (17 ila 47 lb)
A6	105 x 148	
B5	182 x 257	
B6	128 x 182	
B6 Yarım	64 x 182	
Mektup	215,9 x 279,4 (8,5 x 11)	
Legal 13	215,9 x 330,2 (8,5 x 13)	
Legal 13,5	215,9 x 342,9 (8,5 x 13,5)	
Legal 14	215,9 x 355,6 (8,5 x 14)	
Executive	184,2 x 266,7 (7,25 x 10,5)	
Bildirim	(5,5 x 8,5)	
8,5" SQ	(8,5 x 8,5)	
Folio (210 x 330 mm)	210 x 330	
16K (184 x 260 mm)	184 x 260	
16K (195 x 270 mm)	195 x 270	
16K (197 x 273 mm)	197 x 273	
Index Card	(3 x 5)	
4x6 inç	(4 x 6)	
5x7 inç	(5 x 7)	
Özel boyut	Genişlik: 64 ila 216 Uzunluk: 90 ila 1321	64 ila 220 g/m ² (17 ila 58 lb)



148 mm (5,8 inç) genişlikte veya daha dar bir kağıt yerleştirirseniz yazdırma işlemi yavaşlar.

• Envelope

Kağıt türü	Kağıt boyutu	Kağıt ağırlığı
Monarch	98.4 x 190.5 (3.875 x 7,5)	Zarflar 85 g/m ² (24 inç)'lik kağıtlardan yapılmış olmalıdır, ve kapakları kapalı olmalıdır.
Com-9	98.4 x 225.4 (3.875 x 8,875)	
Com-10	104.8 x 241.3 (4.125 x 9,5)	
DL	110 x 220 (4.33 x 8,66)	
C5	162 x 229 (6.4 x 9)	

• Etiket

Kağıt türü	Kağıt boyutu	Kağıt ağırlığı
A4	210 x 297	0,1 - 0,2 mm
Mektup	8,5 x 11 (215,9 x 279,4)	

• Başka kağıt türü

Kağıt tipi	Kağıt boyutu	Kağıt ağırlığı
Kısmen yazdırma kağıdı	Düz kağıda eşit	64 ila 220 g/m ² (17 ila 58 lb)
Renkli kağıt	Düz kağıda eşit	64 ila 220 g/m ² (17 ila 58 lb)

Yüklenabilir Kağıt Boyutları, Ağırlıkları ve Yaprak Sayısı Hakkında

Kullanılabilir kağıt boyutları ve türleri ve tepsi kapasitesi şu şekildedir.

• Tepsi 1

Desteklenen kağıt tipi	Tepsi kapasitesi	Kağıt ağırlığı
A4	250 sayfa (kağıt ağırlığı 80 gr/m ² ise)	Hafif
A5		(64 ila 74 g/m ²)
A6*1		Orta Hafif
B5		(75 ila 82 g/m ²)
B6*1		Orta
Mektup		(83 ila 90 g/m ²)
Legal (13 inç)		Orta-Ağır
Legal (13,5 inç)		(91 ila 104 g/m ²)
Legal (14 inç)		Ağır
Executive		(105 ila 120 g/m ²)
Tablo*1		Ultra Ağır1
8,5" SQ (8,5 x 8,5 inç)		(121 ila 176 g/m ²)
Folyo (210 x 330 mm)		
16K (184 x 260 mm)		
16K (195 x 270 mm)		
16K (197 x 273 mm)		
Özel boyut*2		

*1 Kağıt çift yönlü yazdırma için kullanılamaz.

*2 Genişlik: 100 - 216 mm arası (3,9 - 8,5 inç arası), Uzunluk: 148 - 356 mm arası (5,8 - 14 inç arası)

• Tepsi 2/3 (İsteğe Bağlı)

Desteklenen kağıt tipi	Tepsi kapasitesi	Kağıt ağırlığı
A4	530 sayfa (kağıt ağırlığı 80 gr/m ² ise)	Hafif
A5		(64 ila 74 g/m ²)
B5		Orta Hafif
Mektup		(75 ila 82 g/m ²)
Legal (13 inç)		Orta
Legal (13,5 inç)		(83 ila 90 g/m ²)
Legal (14 inç)		Orta-Ağır
Executive		(91 ila 104 g/m ²)
8.5 SQ (8,5 x 8,5 inç)		Ağır
Folio (210 x 330 mm)		(105 ila 120 g/m ²)
16K (184 x 260 mm)		Ultra Ağır 1
16K (195 x 270 mm)		(121 ila 176 g/m ²)
16K (197 x 273 mm)		
Özel boyut*1		

*1 Genişlik: 148 - 216 mm arası (5,8 - 8,5 inç arası), Uzunluk: 210 - 356 mm arası (8,3 - 14 inç arası)

• MP Tepsisi

Desteklenen kağıt tipi	Tepsi kapasitesi	Kağıt ağırlığı
A4	100 sayfa	Hafif
A5	(kağıt ağırlığı 80 gr/m ² ise)	(64 ila 74 g/m ²)
A6*1	10 sayfa (zarflar)	Orta Hafif
B5		(75 ila 82 g/m ²)
B6*1		Orta
B6 Yarım*1		(83 ila 90 g/m ²)
Mektup		Orta-Ağır
Legal (13 inç)		(91 ila 104 g/m ²)
Legal (13,5 inç)		Ağır
Legal (14 inç)		(105 ila 120 g/m ²)
Executive		Ultra Ağır1
Tablo*1		(121 ila 176 g/m ²)
8.5 SQ (8,5 x 8,5 inç)		Ultra Ağır2
Folio (210 x 330 mm)		(177 ila 220 g/m ²)
16K (184 x 260 mm)		
16K (195 x 270 mm)		
16K (197 x 273 mm)		
Dizin kartı (3x5 inç)*1		
4x6inç*1		
5x7inç*1		
Özel boyut*2		
Com-9*1		
Com-10*1		
Monarch*1		
DL*1		
C5*1		

*1 Kağıt çift yönlü yazdırma için kullanılamaz.

*2 Genişlik: 64 - 216 mm arası (2,5 - 8,5 inç arası), Uzunluk: 90 - 1321 mm arası (3,5 - 52 inç arası)

Tavsiye edilen kağıt

Cihazınız, çeşitli kağıt ağırlıkları ve boyutları da dahil olmak üzere pek çok yazdırma aracını kullanabilir. Bu bölümde, bir aracın nasıl seçilip kullanılacağı açıklanmıştır. En iyi performansı elde etmek için 75-90 g/m² kullanın. Fotokopi cihazlarında ve lazer yazıcılarda kullanılmak üzere tasarlanmış boş kağıt. Aşırı kabartmalı veya pürüzlü dokuya sahip kağıt kullanımı önerilmez. Antetli kağıt kullanılabilir, ancak baskı sürecinde kullanılan yüksek eritme sıcaklıklarına maruz kaldığında mürekkebinin dağılması gerekir.

• Zarflar

Zarflar bükülmüş, kıvrılmış veya deforme olmamalıdır. Zarflar, cihazın içinde yüksek sıcaklığa maruz kaldığında kapağındaki yapışkanın temas görmemesini sağlayan kapaklı dikdörtgen şeklinde olmalıdır. Pencere zarfların kullanılması uygun değildir.

• Etiketler

Etiketler taşıyıcı ana sayfası tamamen etiketlerde kaplanmış, fotokopi makineleri ve lazer yazıcılarda kullanılması önerilen türde olmalıdır. Diğer etiket türleri, yazdırma sırasında etiketlerin sıyrılarak açılması nedeniyle makineye zarar verebilir.

Tepsi 1/2/3 içine Kağıt Yükleme

Tepsi 1'e kağıt yüklerkenki prosedür bir örnek olarak kullanılır ve aynı prosedür Tepsi 2/3 (isteğe bağlı) için de geçerlidir.

1 kağıt kasedini dışarı çekin.



2 Kağıt kılavuzunu (a) yüklenecek kağıdın enine göre kaydırın.

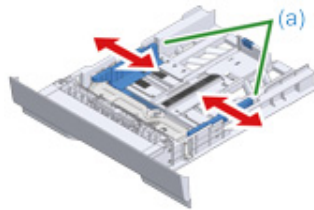

3 Kağıt stoperini (b) yüklenecek kağıdın boyuna göre kaydırın.

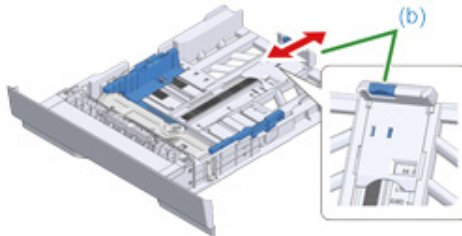

4 Kağıtları elinizle hızlıca tarayıp ayırık olduklarından emin olun ve kağıtların kenarlarını eşitleyin.

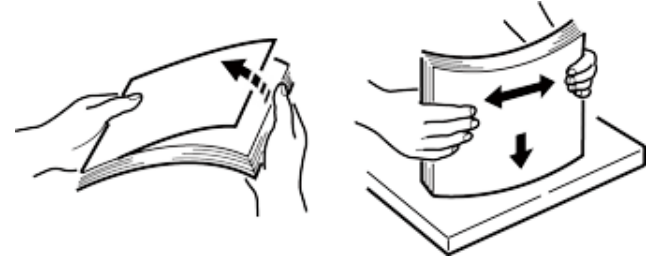

5 Kağıtları baskı yüzeyi aşağı bakacak şekilde yükleyin.



Kağıtları, kağıt kılavuzu üzerindeki "▽"işareti üzerine yüklemeyin.

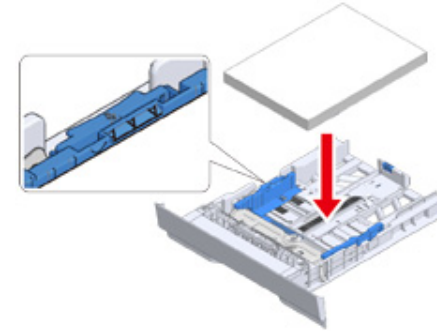

6 Yüklenen kağıdı kağıt kılavuzuyla sabitleyin.

7 Kağıt desteğini durana kadar itin.



8 İşletim panelinde  (AYAR) düğmesine basın.

9 [Paper Setup (Kağıt Ayarı)] düğmesine basın.

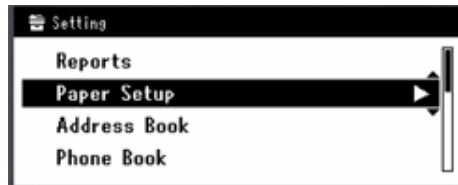

10 Kağıdın yüklendiği tepsiye basın.

11 [Paper Size (Kağıt Boyutu)], [Media Type (Ortam Türü)] ve [Media Weight (Ortam Ağırlığı)] değerlerini ayarlayın.

12 Ana ekran görüntüleninceye kadar [Back (Geri)] düğmesine basın.

Kağıdı MP Tepsisine Yükleme



- MP tepsisinden beslenen kağıt üzerine yazdırılırken, kağıda bastırmayın ya da kağıdı tutmayın. Yazdırma işlemini durdurmak için, çıkış tepsisini açın. Kağıdın çıkarılması ile ilgili talimatlar için, "Kağıt Sıkışırsa" bölümüne bakın.
- MP tepsisini zorla açıp kapatırsanız, MP tepsisinin kağıt besleme silindiri düşebilir ve yüklenen kağıdın yolunu kapatabilir.

MP tepsisinin kağıt besleme silindiri düşüyse, kağıt yüklemeye başlamadan önce MP tepsisinin kağıt besleme silindiri kaldırın.

1 Öndeki boşluğa parmağınızı takarak MP tepsisini ileriye doğru açın.



2 Kağıt desteğini orta kısmından tutarak çıkarın.



3 Alt desteği açın.



4 Kağıt kılavuzunu yüklenilecek kağıdın enine göre ayarlayın.



5 Kağıt besleme silindirin uygun konumda olduğundan emin olun. Kağıt besleme silindiri düşerse, yukarı doğru itin ve sabitleyin.

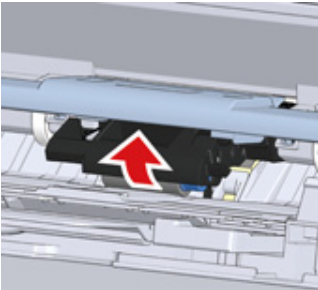

6 Kağıtları yazdırılacak tarafı yukarı bakacak şekilde, ucu kağıt besleme girişine değene kadar sokun.



Kağıtları, kağıt kılavuzu üzerindeki "▽" işareti üzerine gelecek kadar yüklemeyin.



Yazıcı güç tasarrufu modundayken, bu moddan çıkmak için (Güç Tasarrufu) düğmesine basın.

7 Kağıt ayarı ekranında [Paper Size (Kağıt Boyutu)], [Media Type (Ortam Türü)] ve [Media Weight (Ortam Ağırlığı)] değerlerini ayarlayın.

8 [Close (Kapat)] öğesine basın.



- Farklı türde, boyutta veya ağırlıkta kağıtları bir arada yüklemeyin.
- Kağıt yaprağı eklerken, MP tepsinine yüklenen kağıdı çıkarın, tüm yaprakları bir araya getirin, tüm yaprakları toplayın ve yüklemek için kenarlarını hizalayın.
- MP tepsinine kağıttan başka hiçbir şey koymayın.

Kağıt Depolama

Kaliteyi korumak amacıyla kağıdı şu koşullar altında saklayın.

- Dolap içinde ya da kuru ve karanlık bir yerde
- Düz bir yüzeyde
- Sıcaklık: 20°C
- Nemlilik: %50 RH (bağıl nem)

Kağıdı aşağıda gösterilen yerlerde saklamayın:

- Doğrudan zemin üzerinde
- Kağıdın direkt güneş ışığına maruz kaldığı yerler
- Dış duvarın iç kısmına yakın yerde
- Pürüzlü bir yüzeyde
- Statik elektrik oluşabilecek bir yerde
- Sıcaklığın çok yüksek derecelere çıktığı veya çok hızlı değiştiği yerlerde
- Bir yazıcı, klima, ısıtıcı ya da su yolu yakınına



- Kullanımdan hemen önceye kadar kağıdın paketini açmayın,
- Kağıdı uzun süre boyunca açıkta bırakmayın. Bunu yapmak çıktıda sorunlara neden olabilir.
- Yazdırma ortamına, ortama, depolama koşullarına, bağılı olarak yazdırma kalitesi bozulabilir veya çıktı kıvrılabilir

Belge Yerleştirme

Bu bölüm belgelerin cihaza nasıl yerleştirileceğini açıklar.

- Yerleştirilebilir Belgeler Hakkında
- ADF'ye yerleştirme
- Belge Camı Üzerine Yerleştirme

Yerleştirilebilir Belgeler Hakkında

• Bir Belgenin Nereye Yerleştirileceği Hakkında

Kopyalarken, tararken veya faksırken ADF'ye veya belge camına bir belge yerleştirin.

• ADF

Taranabilir boyut	A4, A5, A6, B5, B6, Letter, Legal 13/13.5/14, Executive, Statement, 8.5 SQ, Folio
Kağıt kapasitesi	50 sayfa (80 gr/m ²) veya maksimum 5 mm (0,2 inç) yükseklik
Kağıt ağırlığı	60 ila 105 g/m ² (16 ila 28 lb)

• Belge camı

Taranabilir boyut	A4, A5, A6, B5, B6, Letter, Executive, Statement, 8.5 SQ
Belge kalınlığı	Maks. 20 mm



A6 için dupleks tarama mevcut değildir.



Üzerinde yapıştırıcı, mürekkep veya düzeltme sıvısı kullanılan belgeleri yerleştirmeden önce tamamen kurduğundan emin olun.

• ADF'ye Yerleştirilemeyen Belgeler Hakkında

Aşağıdaki belgeleri ADF üzerine yerleştiremezsiniz. Belge camı üzerine belgeyi yerleştirin.

- Delikli veya yırtık belgeler
- Katlanmış veya hasar görmüş belgeler
- Kıvrılmış veya katlanmış satır bulunan belgeler veya katlanmış belgeler
- Islanmış belgeler
- Elektriklenme yüzünden birbirine yapışmış belgeler
- Karbon arkalı belgeler
- Bez, metal sayfalar veya OHP filmler
- Zımbalı, kırılmış, bantlı belgeler ya da yapışkan notlu belgeler
- Birbirine yapıştırılmış belgeler
- Kuşe kağıdı
- Kaplanmış belgeler

- Belgeler mürekkep ya da daksil nedeniyle hala daha ıslak

Belge camının zarar görmemesi için aşağıdakileri aklınızda tutun.

- Kalın bir belgeyi kopyalarken belge camına bastırmayın.
- Sert belgeleri nazikçe yerleştirin.
- Sivri çıkıntıları olan bir belge yerleştirmeyin.

• Taranabilir Alan Hakkında

Standart kağıdın kenarlarındaki en dış 2 mm'lik alanlarda bulunan metinler veya resimler taratılmaz.

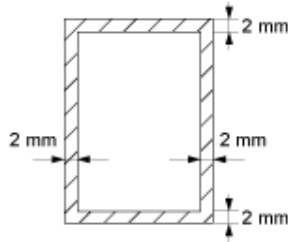

ADF'ye yerleştirme



ADF kapağındaki bir belge yığınına itmeyin.

ADF'nin belge besleme silindirin düşmesine ve yüklenen belgeleri engellemesine neden olabilir.

- 1 ADF kapağını açın.



- 2 Belge besleme silindiri ADF kapağı içine itin.



3 ADF kapağını kapatın.



4 ODB içine yüzü yukarı gelecek şekilde bir belge yerleştirin.

[Direction (Yön)] [Landscape (Yatay)] olarak ayarlanmışsa, belgeyi öncelikle sol kenarı ADF'ye çekilecek biçimde yerleştirin.



[Direction (Yön)] [Portrait (Dikey)] olarak ayarlanmışsa, belgeyi öncelikle üst kenarı ADF'ye çekilecek biçimde yerleştirin.



5 Belge kılavuzunu belge genişliğine göre hizalayın.



- Belgeler ADF'den gönderildiğinde belge besleme sorunları sık sık olursa, yerleştirilecek belge sayfalarının sayısını azaltın.
- Maks. 50 yaprak (80 g/m²) ve 5 mm yükseklikte olan belgeler boyutlarına bakılmaksızın yüklenebilirler.
- ADF'ye yerleştirilecek belgeler kıvrıksa, belge kılavuzlarını belgenin enine uygun şekilde ayarlayın.



Belge Camı Üzerine Yerleştirme

- 1 Belge cam kapağını açın.
- 2 Belge camı üzerine bir belgeyi yüzü aşağı bakacak şekilde yerleştirin.
[Direction (Yön)] [Portrait (Dikey)] olarak ayarlanmışsa, belgenin üst kenarını camın sol üst köşesiyle hizalayın.



[Direction (Yön)] [Landscape (Yatay)] olarak ayarlanmışsa, belgenin sağ kenarını camın sol üst köşesiyle hizalayın.



Belge camı üzerine kuvvetlice bastırmayın.



- 3 Belge cam kapağını nazikçe kapayın.



Belge kapağını zorla kapatmayın.

ADF'nin belge besleme silindirin düşmesine ve yüklenen belgeleri engellemesine neden olabilir.

ADF'nin belge besleme silindiri düştüyse, ADF kapağını kapatıp açın.

4

Kopyala

Kopyalama

Kopyalamayı İptal Etme

Kopya Sayısını Belirtme



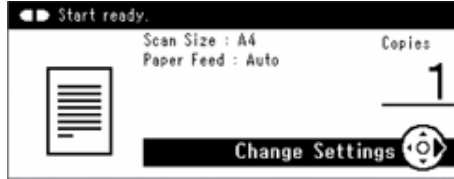

Kopyalama

- 1 İşletim panelinde  (KOPYALA) düğmesine basın.



- 2 ADF'ye veya belge camı üzerine bir belge yerleştirin.

- 3 Gerekirse kopyalama ayarlarını yapın.

-  [Faydalı İşlevler \(İleri Seviye Kılavuz\)](#)
-  [Daha İyi bir Son İşlem için \(İleri Seviye Kılavuz\)](#)
-  [Renk Ayarları \(İleri Seviye Kılavuz\)](#)
-  [Gelişmiş Kopyalama Ayarları \(İleri Seviye Kılavuz\)](#)

- 4  (MONO) veya  (RENKLİ) düğmesine basın.

Kopyalamayı İptal Etme

Kopyalama işleminin tamamlandığını bildirmek üzere bir mesaj görüntülenmeden önce, kopyalama işlemi iptal edebilirsiniz.

- 1 Belgeyi tararken  (DURDUR) düğmesine basın.



Kopya Sayısını Belirtme

- 1 İşletim panelinde  (KOPYALA) düğmesine basın.
- 2 ADF'ye veya belge camı üzerine bir belge yerleştirin.
- 3 Sayı düğmelerini kullanarak istediğiniz kopya sayısını girin.

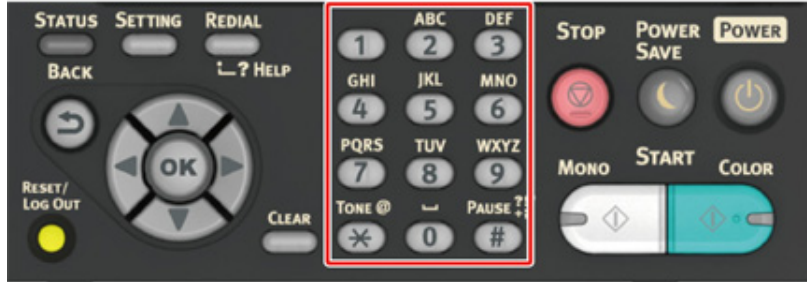

- 1 ile 99 arasında bir kopya sayısı girebilirsiniz.
- Yanlış bir değer girmeniz halinde,  (TEMİZLE) tuşuna basın ve ardından doğru değeri girin.

- 4  (MONO) veya  (RENKLİ) düğmesine basın.



[Her Bir Grubu Sayfa Sırasına Göre Sıralama \(Sıralama\) \(İleri Seviye Kılavuz\)](#)

5

Tara

- Taranan Verileri E-posta Ekrentisi Olarak G6nderme**
- Taranan Verileri Paylařımlı Klas6re Kaydetme**
- Tarama İřlemine İptal Etme**



Taranan Verileri E-posta Eklentisi Olarak Gönderme

Bu bölümde, taranan bir belgenin nasıl bir e-posta eklentisi olarak gönderileceği açıklanmaktadır.

- E-postaya Taramayı Kullanmadan Önce
- E-posta Göndermek İçin E-posta Adresini Girme

E-postaya Taramayı Kullanmadan Önce

Makine [Easy Setup (Kolay Kurulum)] > [E-mail Setting (E-posta Ayarı)] öğesinden ayarlanırsa, E-postaya Taramayı Kullanmadan Önce öğesini atlayın. Bilgi ayarlanmadıysa, aşağıdaki prosedürü ayarlayın.

- 1 "Ayar Bilgilerini Kontrol Etme" içindeki adımları izleyerek E-postayla ilgili bilgileri kontrol edin.
- 2 İşletim panelinde  (AYAR) düğmesine basın.
- 3 [Easy Setup (Kolay Kurulum)] öğesini seçmek için ▼ düğmesine, ardından da  (TAMAM) düğmesine basın.
- 4 Yönetici parolasını girin ve sonra [Enter (Enter)] düğmesine basın.





Fabrika varsayılan parolası "999999" şeklindedir. Makineyi kurduktan sonra yönetici parolası değiştiyse, güncellenen parolayı girin.

- 5 [E-mail Setting (E-posta Ayarı)] öğesini seçmek için ▼ düğmesine, ardından da ► düğmesine basın.
- 6 [Next (İleri)] öğesine basın.
- 7 Adım 1'de işaretlenen bilgileri girmek için ekran talimatlarını izleyin.







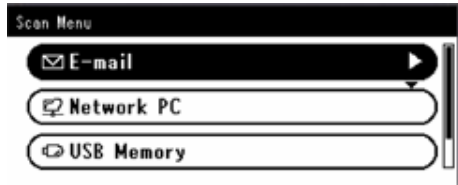

 E-posta Kurulumu (İleri Seviye Kılavuz)



E-posta Göndermek İçin E-posta Adresini Girme

- 1 İşletim panelinde  (TARA) düğmesine basın.
- 2 ADF'ye veya belge camı üzerine bir belge yerleştirin.
- 3 [E-mail (E-posta)] öğesinin seçili olduğunu kontrol edip  (TAMAM) düğmesine basın.



- 4 [Add Destination (Hedef Ekle)] öğesinin seçili olduğunu kontrol edip  (TAMAM) düğmesine basın.
- 5 [To (Alıcı)] öğesinin seçili olduğunu kontrol edip  (TAMAM) düğmesine basın.
[Cc (Bilgi)] veya [Bcc (Gizli)] öğelerini seçmek için ▼ düğmesine birkaç defa ve ardından  (TAMAM) düğmesine basın.
- 6 [Manual Input (Manuel Giriş)] öğesini seçmek için ▼ düğmesine, ardından da  (TAMAM) düğmesine basın.
- 7 Bir E-posta adresi girin.
80 karaktere kadar girebilirsiniz.
- 8 Gerekirse tarama ayarlarını yapın.
- 9  (MONO) veya  (RENKLİ) düğmesine basın.



-  Adres Defterinden ya da Grup Listesinden Hedef Belirtme (İleri Seviye Kılavuz)
-  Tek Dokunuşlu Düğmeyle Hedef Belirtme (İleri Seviye Kılavuz)
-  LDAP Sunucusunu Arayarak Hedef Belirtme (İleri Seviye Kılavuz)

Taranan Verileri Paylaşımli Klasöre Kaydetme

Bu bölümde, taranan verilerin ağ üzerindeki bir paylaşımli klasöre nasıl kaydedileceği açıklanmaktadır.

- Bilgisayarda bir Paylaşımli Klasör Oluşturma
- Bir Hedef Kaydetme (Profil)
- Paylaşımli Klasöre Tarama Nasıl Kullanılır

Bilgisayarda bir Paylaşımli Klasör Oluşturma



Aşağıdaki adımları uygulayarak bir paylaşımli klasör oluşturursanız, hesapları bilgisayarınızda oluşturulan tüm kullanıcılar bu paylaşımli klasöre erişebilir.



Taranan belgenin kaydedileceği bilgisayarda bir paylaşım klasörü oluşturun.

- 1 Windows görev çubuğunda [Start (Başlat)] düğmesine tıklayın, [Computer (Bilgisayar)] öğesine sağ tıklayın ve [Properties (Özellikler)] öğesine tıklayın.
- 2 [Computer Name (Bilgisayar Adı)] adını işaretleyin.
Hedefi makineye kaydederken, işaretlediğiniz bu bilgisayar adına ihtiyacınız olacak. Bu adı not edin.
- 3 Pencereyi kapatın.
- 4 Bilgisayarda belgelerin kaydedileceği bir klasör oluşturun.
- 5 Oluşturulan klasöre sağ tıklayın ve [Properties (Özellikler)] öğesine tıklayın.
- 6 [Sharing (Paylaşım)] sekmesine ve [Advanced Sharing (Gelişmiş Paylaşım)] öğesine tıklayın.
- 7 [Share this folder (Bu klasörü paylaş)] onay kutusunu işaretleyin ve [Permissions (İzinler)] öğesine tıklayın.
- 8 [Permissions for Everyone (Herkes İçin İzinler)] altındaki [Change (Değiştir)] öğesinin [Allow (İzin Ver)] onay kutusunu seçin ve [OK (Tamam)] öğesine tıklayın.
- 9 [OK (Tamam)] öğesine tıklayın.



Bir Hedef Kaydetme (Profil)

Paylaşılan bir klasör oluşturun ve makineyi hedef olarak kaydedin.

50 profile kadar kayıt yapılabilir.

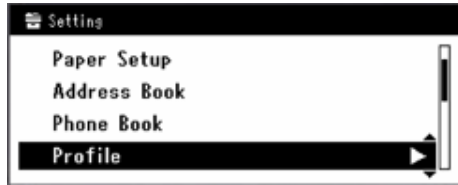
- 1 İşletim panelinde  (AYAR) düğmesine basın.
- 2 [Profile (prfl)] seçmek için ▼ düğmesine, ardından da  (TAMAM) düğmesine basın.









- 3 Kaydetmek istediğiniz profil numarasını seçmek için ▼ düğmesine ve ardından  (TAMAM) düğmesine basın.
- 4 [Register (Kayıt)] öğesinin seçili olduğunu kontrol edip  (TAMAM) düğmesine basın.
- 5 Profil adının seçili olduğunu kontrol edip ► düğmesine basın.
- 6 Bir profil ismi girin.
- 7 [Enter (Enter)] öğesini seçip  (TAMAM) düğmesine basın.
- 8 [Target URL (Hedef URL'si)] öğesini seçmek için ▼ düğmesine, ardından da ► düğmesine basın.
- 9 İletim hedef bilgisayarının ismini ve paylaşım klasörü ismini "\\iletim hedef bilgisayar ismi \paylaşım klasörü adı" biçiminde girin.
Örnek: \\PC1\paylaş



Eğer ağ üzerinde DNS sunucusu yoksa, bilgisayarı bilgisayar ismini (iletim hedef bilgisayar ismi) kullanarak belirleyemezsiniz. Böyle bir durumda, ayarlanacak bilgisayarın IP adresini kullanın.



Örnek: \\192.168.0.3\paylaş

- 10 [Enter (Enter)] öğesini seçip  (TAMAM) düğmesine basın.
- 11 [User Name (Kul. Adı)] öğesini seçmek için ▼ düğmesine, ardından da ► düğmesine basın.
- 12 Bir kullanıcı adı girin.

 - Eğer etki alanı yönetimi etkinse "kullanıcı adı2@etki alan adı" öğesini girin.
 - Etki alanı yönetimi etkinse ve "Kullanıcı adı2@etki alan adı" bilgisini girdikten sonra bile bağlantı kuramıyorsanız, "@etki alanı adı" bilgisini silin. Oki data web sitesinde bulabileceğiniz Gelişmiş Kılavuz'daki talimatları izleyin, bu makinenin Web sayfasına erişin, [Admin Setup (Yntci Krlumu)] > [Network Menu (Ağ Menü)] öğesini seçin ve ardından, [NBT/NetBEUI (NBT/NetBEUI)] öğesinde yer alan [Workgroup name (Çalışma grubu adı)] öğesinde NetBIOS etki alanı adını ayarlayın. Etki alanı adı için lütfen ağ yöneticinizle görüşün.
- 13 [Enter (Enter)] öğesini seçip  (TAMAM) düğmesine basın.
- 14 [Password (Parola)] öğesini seçmek için ▼ düğmesine, ardından da ► düğmesine basın.
- 15 Bir parola girin.
- 16 [Enter (Enter)] öğesini seçip  (TAMAM) düğmesine basın.
- 17 [File Name (Dosya Adı)] öğesini seçmek için ▼ düğmesine, ardından da ► düğmesine basın.
- 18 Tarama dosyası adını girin.
 - Dosya isminin sonuna "#n" eklerseniz, gönderilecek dosyaların adlarının sonuna otomatik olarak bir seri numarası eklenir.
 - Dosya isminin sonuna "#d" eklerseniz, gönderilecek dosyaların adlarının sonuna otomatik olarak tarih eklenir.
- 19 [Enter (Enter)] öğesini seçip  (TAMAM) düğmesine basın.
- 20 Gerekirse diğer ayarları ayarlayın.
- 21 Uyarı tanımlamak için  (TAMAM) düğmesine basın.

Paylaşımli Klasöre Tarama Nasıl Kullanılır







Taranan veriler bir PDF, JPEG, TIFF veya XPS dosyasına dönüştürülür ve sonra paylaşilan klasöre gönderilir. PDF fabrika varsayılanı olarak ayarlanır.

Makineyi bir ağı bağlayın ve Paylaşımli Klasöre Tarama işlevini kullanmadan önce bilgisayarda paylaşilan bir klasör oluşturun.

-  Bir LAN Kablosu/USB Kablosu Bağlama
-  Bilgisayarda bir Paylaşımli Klasör Oluşturma



Aşağıdaki prosedürde fabrika varsayılan ayarları kullanılmaktadır.

- 1 İşletim panelinde  (TARA) düğmesine basın.
- 2 ADF'ye veya belge camı üzerine bir belge yerleştirin.
- 3 [Shared Folder (Paylaşilan Klasör)] öğesini seçmek için ▼ düğmesine, ardından da  (TAMAM) düğmesine basın.
- 4 [Select Profile (Profil Seçin)] öğesinin seçili olduğunu kontrol edip  (TAMAM) düğmesine basın.
- 5 Bir profil seçmek için ▼ düğmesine, ardından da  (TAMAM) düğmesine basın.
- 6  (MONO) veya  (RENKLİ) düğmesine basın.

Tarama İşlemini İptal Etme

Tarama işleminin devam ettiğini bildirmek üzere bir mesaj görüntülenirken tarama işlemini iptal edebilirsiniz.

- 1 İşletim panelinde  (DURDUR) düğmesine basın.

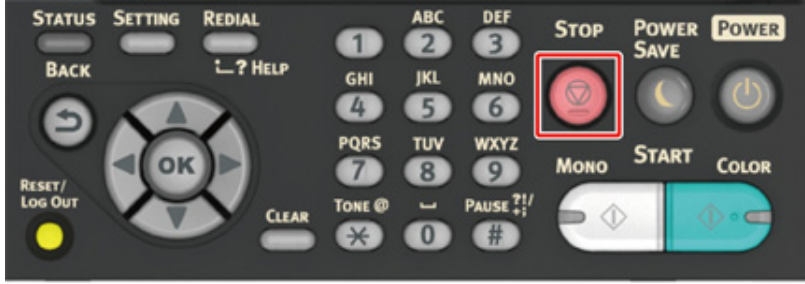

6

Yazdır

Bir Bilgisayardan Yazdırma (Windows)

Bir Bilgisayardan Yazdırma (Mac OS X)

Bir Yazdırma İşini İptal Etme

Her Yazıcı Sürücüsünün Ekranları ve İşlevleri Hakkında

Bir Bilgisayardan Yazdırma (Windows)

- Windows PCL Yazıcı Sürücüsü İçin
- Windows PS Yazıcı Sürücüsü İçin

Windows PCL Yazıcı Sürücüsü İçin

- 1 Yazdırılacak olan dosyayı açın.
- 2 [File] menüsünden [Print] ögesini seçin.
- 3 Yazıcı sürücüsünü seçin.

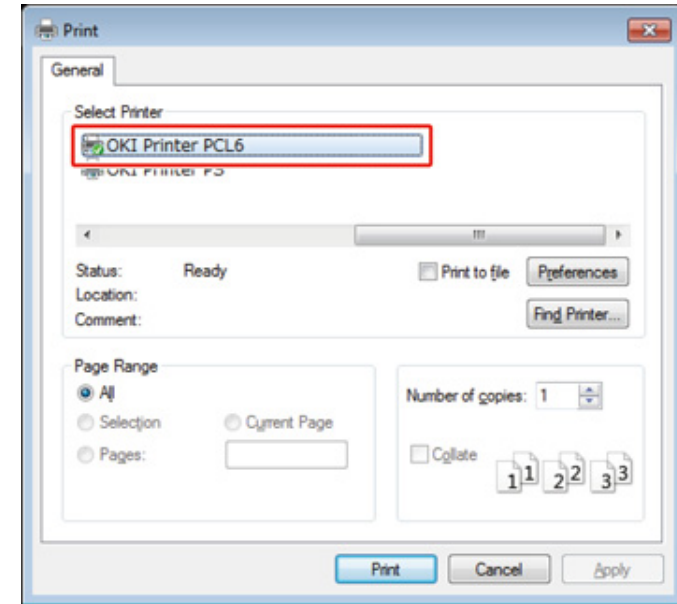

- 4 [Preferences] ögesine tıklayın.

5 İhtiyaçlarınızı karşılamak için her sekmede ayarları değiştirin.

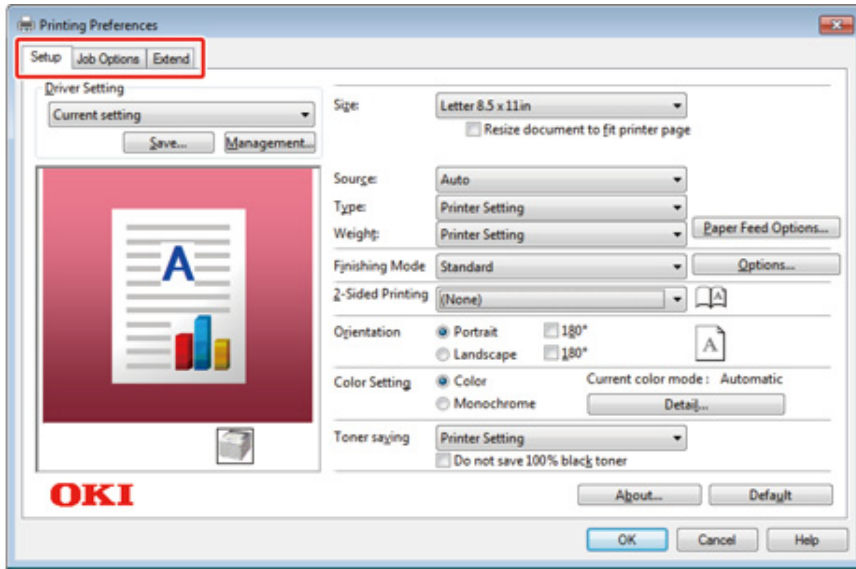

6 [OK] ögesine tıklayın.

7 [Yazdırma] Ekranında [Yazdır] ögesine tıklayın.

Windows PS Yazıcı Sürücüsü İçin

- 1 Yazdırılacak olan dosyayı açın.
- 2 [Dosya] menüsünden [Yazdır] ögesini seçin.
- 3 PS yazıcı sürücüsünü seçin.
- 4 [Preferences] ögesine tıklayın.

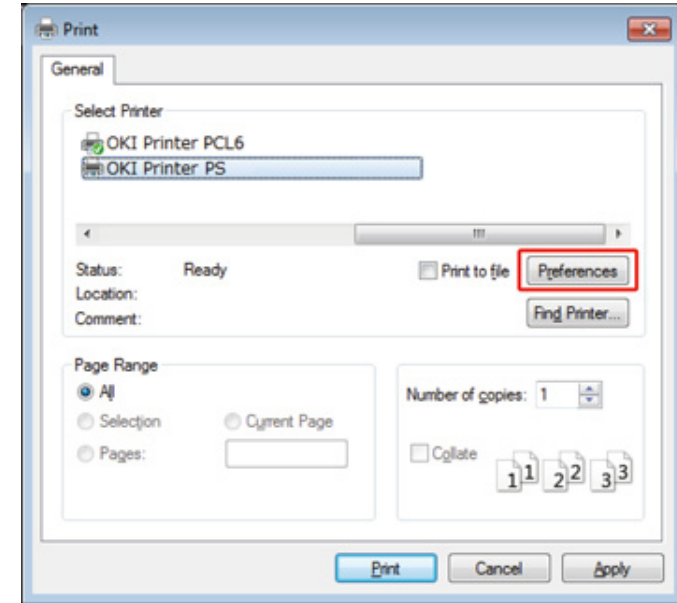

5 İhtiyaçlarınızı karşılamak için her sekmede ayarları değiştirin.

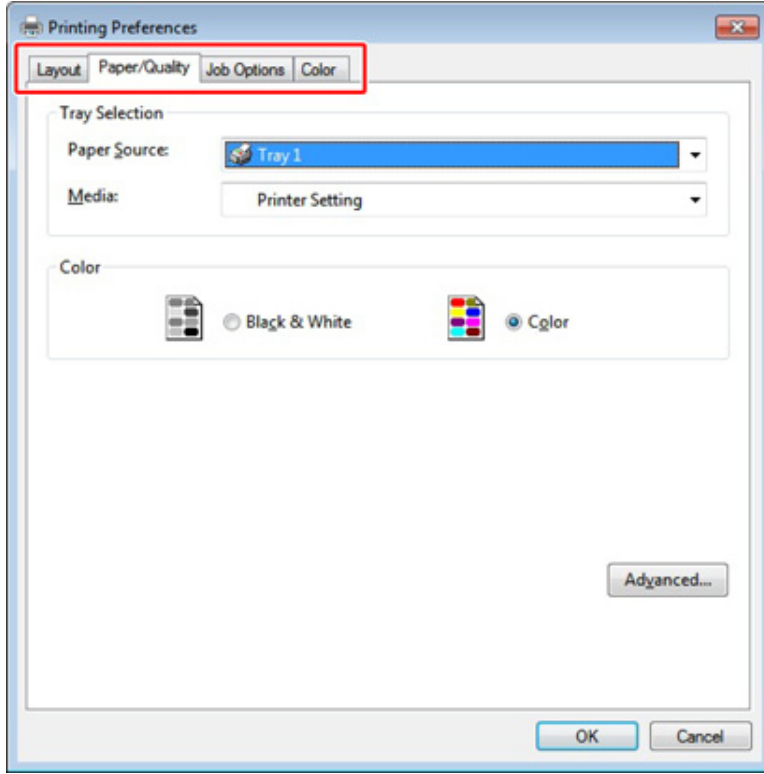

6 [OK (Tamam)] ögesine tıklayın.

7 [Print] ekranında [Print] ögesine tıklayın.

Bir Bilgisayardan Yazdırma (Mac OS X)

- Mac OS X için

Mac OS X için

Yazıcı sürücüsü ile bir kağıt boyutu, kağıt tepsisi, kağıt ağırlığı ve kağıt türü ayarlayabilirsiniz.

- 1 Yazdırılacak olan dosyayı açın.
- 2 [File] menüsünden [Print] ögesini seçin.

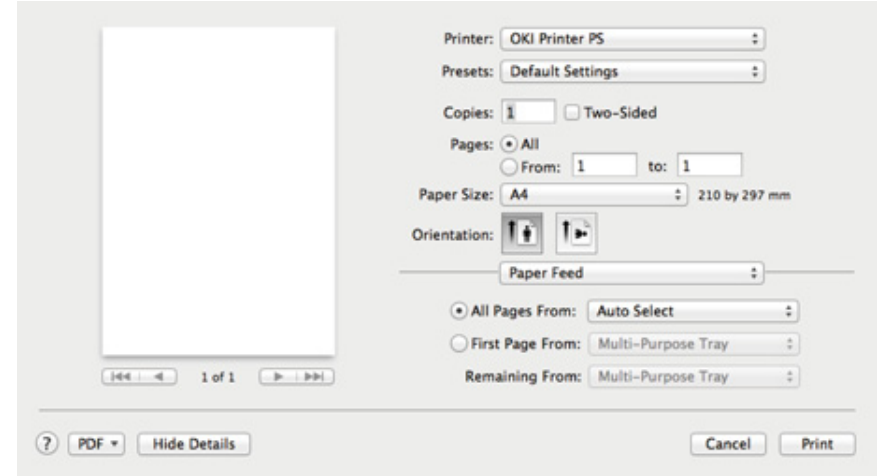

- 3 [Printer (Yazıcı)] menüsünden makineyi seçin.
- 4 [Paper Size (Kağıt Boyutu)] ögesinden kağıt boyutunu seçin.
- 5 İhtiyaçlarınızı karşılamak için her panelde ayarları değiştirin.



Mac OS X10.8.5 - 10.11 için yazdırma iletişim kutusunda ayar ayrıntıları görüntülenmezse, iletişim kutusunun altındaki [Show Details (Ayrıntıları Göster)] ögesini tıklayın.

The screenshot shows the Mac OS X print dialog box for an OKI Printer PS. The printer is set to 'OKI Printer PS' and the preset is 'Default Settings'. The number of copies is 1, and the 'Two-Sided' option is unchecked. The pages are set to 'All', with 'From: 1' and 'to: 1'. The paper size is 'A4' (210 by 297 mm) and the orientation is 'Portrait'. The 'Print Options' section is expanded, showing tabs for 'Quality1', 'Quality2', 'Feed', and 'Paper'. Under the 'Paper' tab, the 'Media Type' and 'Media Weight' are both set to 'Printer Setting'. There are four checkboxes: 'Tray Switch' (checked), 'Multipurpose tray is handled as manual feed' (unchecked), 'Check paper in the multi-purpose tray' (unchecked), and 'Check paper in any other tray' (checked). The dialog box includes a 'Hide Details' button and 'Cancel' and 'Print' buttons at the bottom.

6 [Yazdır] ögesine tıklayın.





Bir Yazdırma İşini İptal Etme

Devam eden işi yazdırmayı iptal etmek için, operatör paneli üzerinde  (DURDUR) ögesine basın.

Bir yazdırma işini, söz konusu işi operatör panelinde görüntülenen iş listesinden silerek iptal edebilirsiniz.



- Makinedeki yazdırılmaya hazır sayfalar iptal edilemez.
- İşletim panelinde uzun süre yazdırma işleminin yürütülmekte olduğu gösterilirse, yazdırma işini bilgisayardan silin.

- 1 İşletim panelinde  (YAZDIR) düğmesine basın.
- 2 [Job List (İş Listesi)] ögesinin seçili olduğunu kontrol edip  (TAMAM) düğmesine basın.
- 3 İptal edilecek bir iş seçmek için ▼ düğmesine, ardından da  (TAMAM) düğmesine basın.
- 4 [Delete (Sil)] ögesinin seçili olduğunu kontrol edip  (TAMAM) düğmesine basın.
- 5 [Yes (Evet)] seçimi için onay ekranındaki ◀ veya ▶ düğmesine ve ardından  (TAMAM) düğmesine basın.

Her Yazıcı Sürücüsünün Ekranları ve İşlevleri Hakkında

Bu bölümde yazıcı sürücülerinin ekranları ve işlevleri açıklanmıştır.

- Windows PCL Yazıcı Sürücüsü
- Windows PS Yazıcı Sürücüsü
- Mac OS X PS Yazıcı Sürücüsü

Windows PCL Yazıcı Sürücüsü

• [Setup] Sekmesi

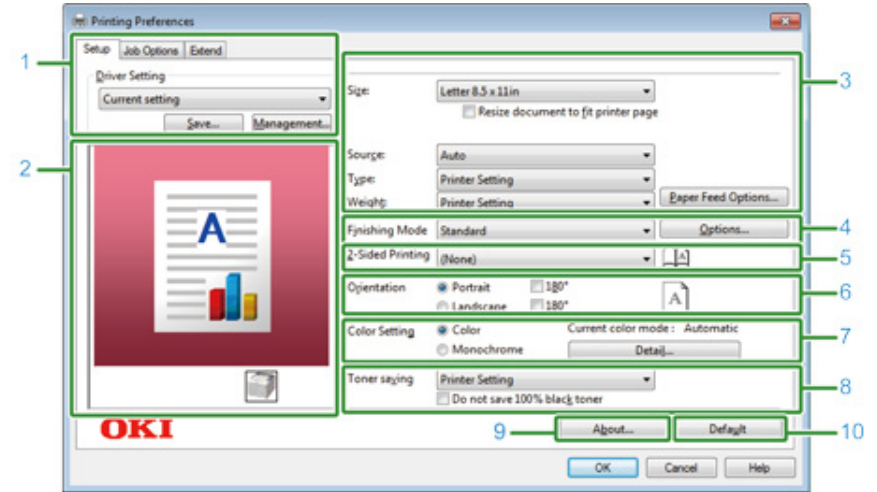

	Madde	Açıklama
1	Sürücü Ayarı	Ayarlarınızı kaydeder.
2	Görüntü düzeni	Ayarlanan düzen için bir örnek görüntü görüntüler.
3	Ortam	Kağıt boyutunu, türünü, ağırlığını, kağıt besleme yöntemini veya diğer ayarları belirtir.
4	Bitirme Modu	Çok sayfalı yazdırma, kitapçık yazdırma, poster yazdırma veya diğer ayarları belirtir.
5	2 Taraflı Yazdırma (Dupleks)	Dupleks yazdırma işlemi gerçekleştirmek istediğinizde bu ayarı belirtir.
6	Baskı yönü	Yazdırma yönünü belirtir.
7	Renk Modu	Renkli yazdırma ile siyah beyaz yazdırma arasında geçiş yapar.
8	Toner tasarrufu	Toner tasarrufu yapmak için yazdırma yoğunluğunu düşürür.
9	Hakkında	Yazıcı sürücüsünün sürümünü görüntüler.
10	Varsayılan	Sekmedeki ayarları varsayılan ayarlarına sıfırlar.

- [Job Options] Sekmesi

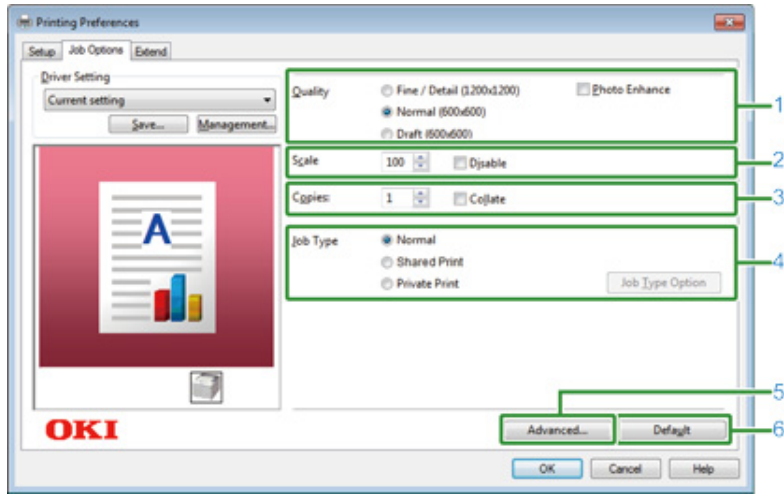

	Öge	Açıklama
1	Kalite	Yazdır çözünürlüğünü belirler.
2	Ölçek	Yazdırma büyültme/küçültme oranını belirler.
3	Kopyalar	Yazdırılacak kopya sayısını belirler.
4	İş Tipi	Yazdırma türünü belirler.
5	Gelişmiş	Diğer yazdırma ayarlarını ayarlar.
6	Varsayılan	Sekmedeki her ayar değerini varsayılan ayar değerine sıfırlar.

- [Extend] Sekmesi

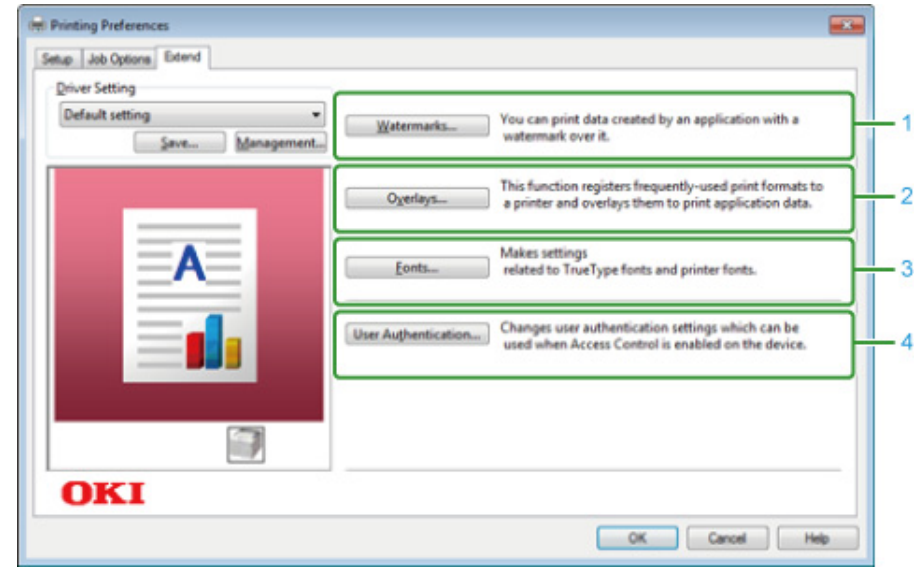

	Madde	Açıklama
1	Fligranlar	Damgalı yazdırmayı kullanmak istediğiniz zaman belirtir.
2	Yer paylaşımları	Yazdırma biçimlerini yazıcıya kaydedin ya da yazıcıya önceden yer paylaşımları olarak kaydedilmiş yazdırma biçimlerini yazdırırken ayarlanır.
3	Yazı Tipleri	TrueType yazı tiplerini ve yazıcı yazı tiplerini belirtir.
4	Kullanıcı Doğrulama	Kullanıcı kimlik doğrulamasını belirtir.

Windows PS Yazıcı Sürücüsü

• [Layout] Sekmesi

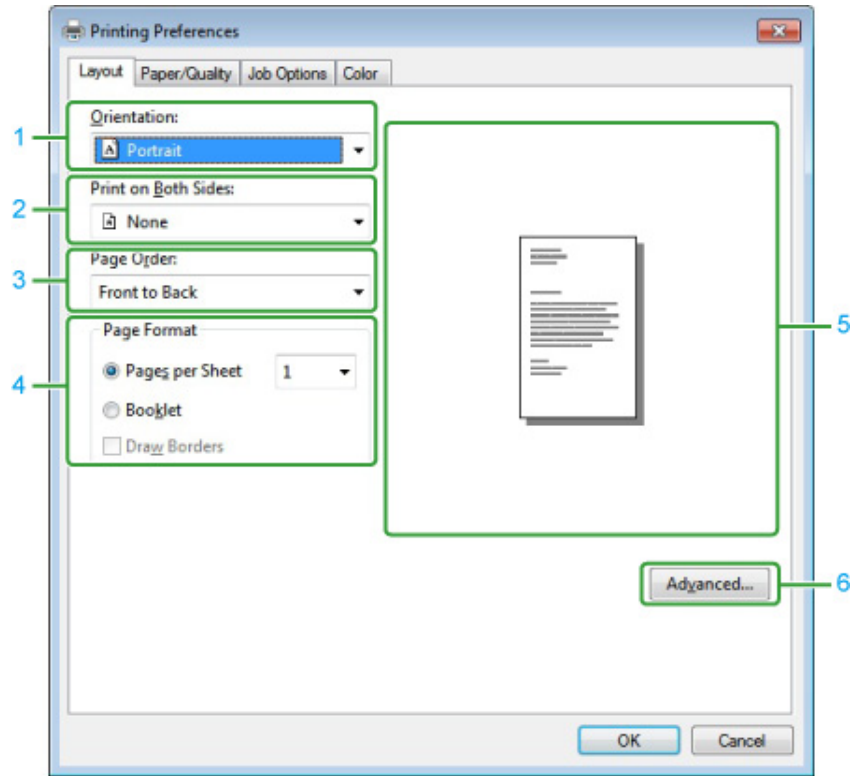

	Madde	Açıklama
1	Baskı yönü	Yazdırma yönünü belirtir.
2	Print on Both Sides	Dupleks yazdırma işlemi gerçekleştirmek istediğinizde bu ayarı belirtir.
3	Sayfa Sırası	Yazdırılacak bir sayfa sırası belirtir.
4	Page Format	Bir kağıt sayfası üzerine yazdırılacak sayfa sayısını ve kitapçık yazdırmayı belirtir.
5	Görüntü düzeni	Ayarlanan düzen için bir örnek görüntü görüntüler.
6	Gelişmiş	Yazdırma kalitesi ve bir kağıt boyutu için ayrıntılı ayarlar yapmanıza olanak sağlar.

• [Paper/Quality] Sekmesi

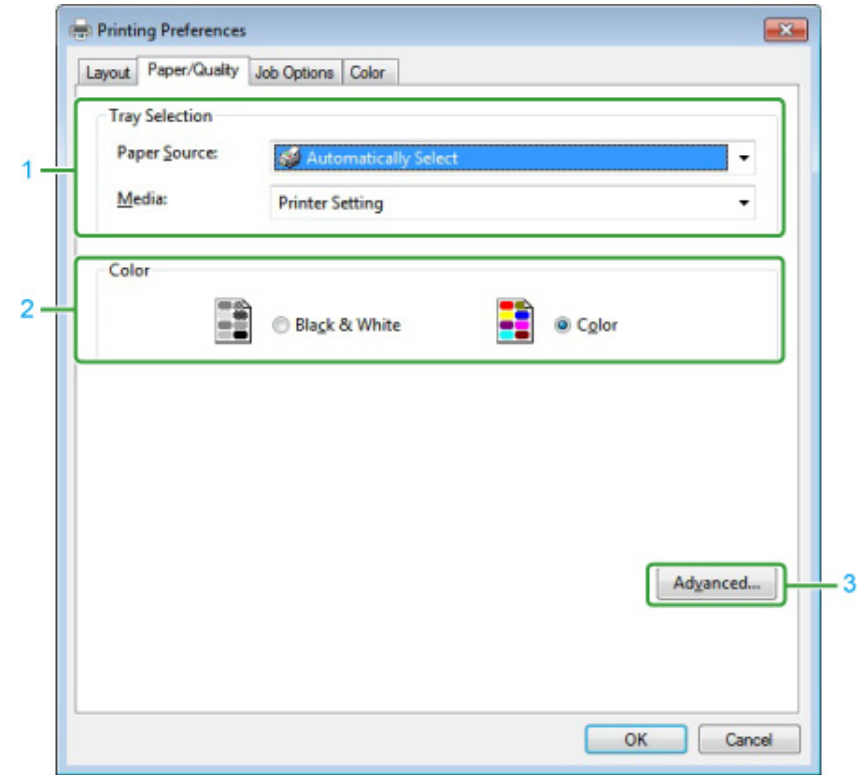

	Madde	Açıklama
1	Tray Selection	Kağıt besleme tepsisini değiştirir.
2	Renkli	Renkli veya Siyah Beyaz modu seçin.
3	Gelişmiş	Yazdırma kalitesi ve bir kağıt boyutu için ayrıntılı ayarlar yapmanıza olanak sağlar.

• [Job Options] Sekmesi

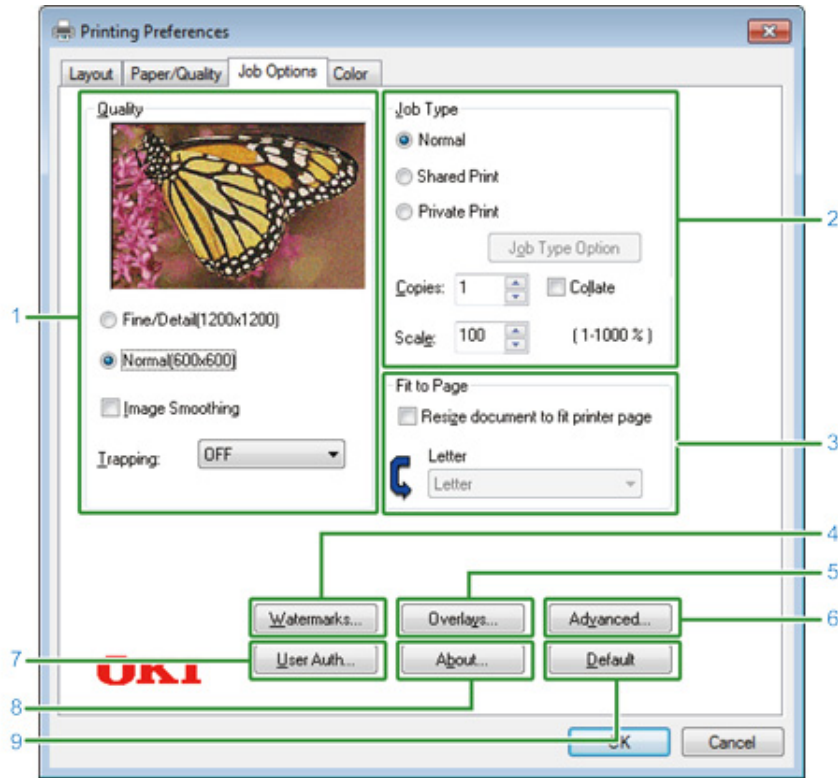

Madde	Açıklama	
1	Kalite	Yazdırma çözünürlüğünü belirtir. [Toner Saving] ögesini ayarlarsanız, toner tasarrufu yapmak için yazdırma yoğunluğu düşer.
2	İş Türü	İş tipini ve yazdırılacak kopya sayısını belirtir.[Job Type Option (İş Tipi seçenekleri)] ögesi [Store To Shared (Paylaşılan İş olarak Kaydet)] veya [Private Print (Özel Yazdırma)] seçilirse kullanılabilir.[Collate (Harmanlama)] onay kutusunu seçerseniz, birden fazla belge kopya birimlerinde yazdırılır.
3	Fit to Page	[Resize document to fit printer page] onay kutusunu seçerseniz, orijinal belgeden farklı boyutta bir kağıda yazdırılır.
4	Filigranlar	Damgalı yazdırmayı kullanmak istediğiniz zaman belirtir.
5	Yer paylaşımları	Yazıcıya önceden yer paylaşımları olarak kaydedilmiş yazdırma biçimlerini yazdırırken ayarlanır.
6	Gelişmiş	Diğer yazdırma seçeneklerini ayarlar.
7	User Auth	Kullanıcı kimlik doğrulamasını belirtir.

Madde	Açıklama	
8	Hakkında	Yazıcı sürücüsünün sürümünü görüntüler.
9	Varsayılan	Sekmedeki ayarları varsayılan ayarlarına sıfırlar.

• [Renk] Sekmesi

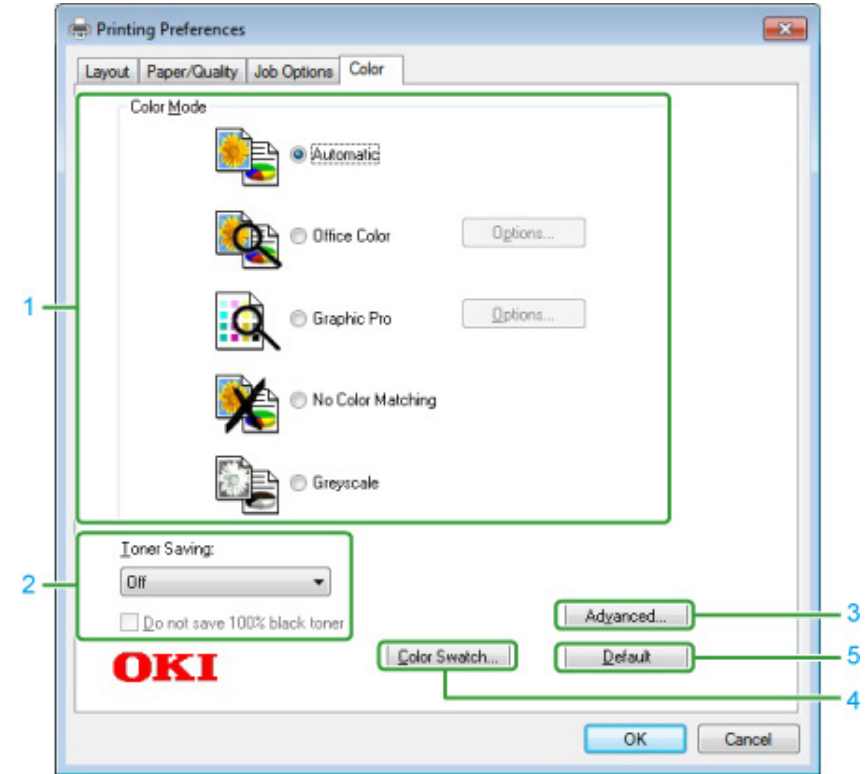

Madde	Açıklama	
1	Renkli Mod	Renkli yazdırma için renk ayarlarını belirtir.
2	Toner Tasarrufu	Yazdırma sırasında toner tasarrufu yapar.
3	Gelişmiş	Diğer bazı yazdırma ayarlarını yapar.
4	Renk Kartelası	Renk Kartelası Yardımcı Programını başlatır.
5	Varsayılan	Sekmedeki ayarları varsayılan ayarlarına sıfırlar.

Mac OS X PS Yazıcı Sürücüsü

• [Layout] Paneli

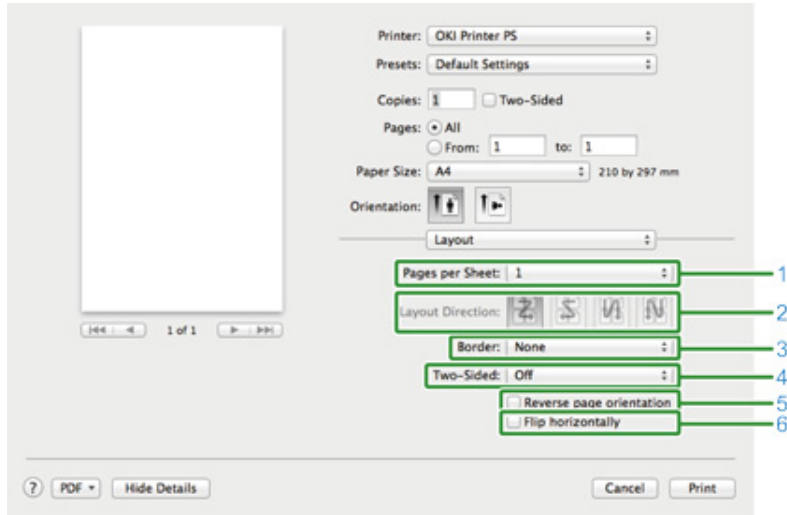

	Madde	Açıklama
1	Sayfa/Yaprak	Bir kağıt sayfası üzerine yazdırılacak sayfa sayısını seçer.
2	Düzen Yönü	Bir kağıt sayfasına birden fazla sayfa yazdırılırken uygulanacak düzeni belirtir.
3	Filigran Kenarlığı	Bir filigran kenarlığı türü belirtir.
4	İki Taraflı	Dubleks yazdırma işlemi gerçekleştirileceği zaman belirtilir.
5	Sayfa yönünü ters çevirme	Bu onay kutusu seçilerek yazdırılacak sayfanın yönünü ters çevirir.
6	Yatay olarak çevir	Bu onay kutusu seçilerek sola ve sağa yazdırma arasından geçiş sağlar.

• [Color Matching] Paneli

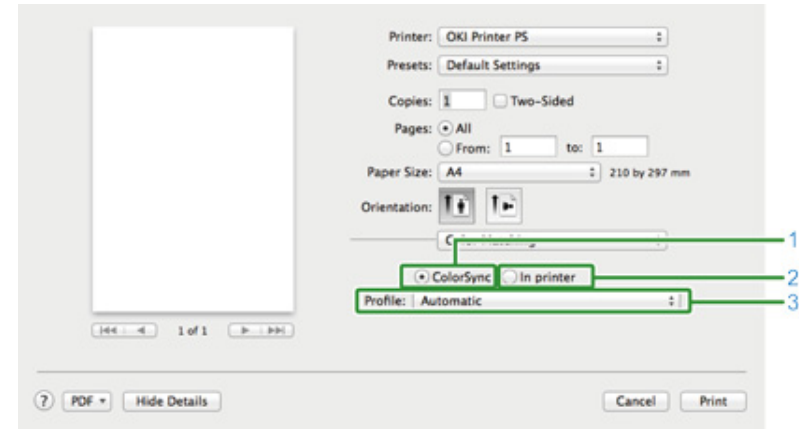

	Madde	Açıklama
1	ColorSync	ColorSync işlevini belirtir.
2	Yazıcıda	Bu makine ile renk eşleştirme işlemi gerçekleştirir.
3	Profil	Bir profil belirtir.

• [Paper Handling] Paneli

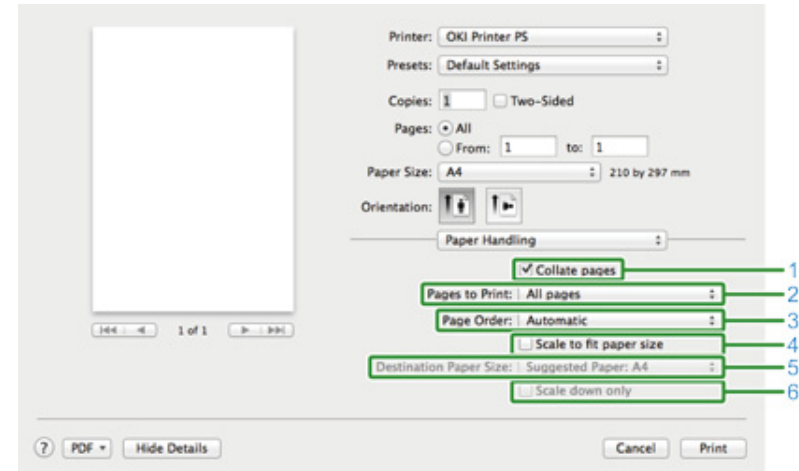

	Madde	Açıklama
1	Sayfaları harmanlama	Bu onay kutusu seçilerek kopya birimlerine yazdırır.

	Madde	Açıklama
2	Yazdırılacak Sayfalar	Yazdırılacak sayfaları belirtir.
3	Sayfa Sırası	Yazdırılacak bir sayfa sırası belirtir.
4	Kağıt boyutuna sığdırmak için ölçeklendirir	Kağıt boyutuna sığdıracak şekilde yazdırır. Bir belge bu ayara bağlı olarak doğru yazdırılamayabilir. Bu onay kutusu seçilerek bir belgeyi çıktı kağıdının boyutuna sığdırmak için genişletir veya küçültür.
5	Hedef Kağıt Boyutu	[Scale to fit paper size] onay kutusu seçildiğinde, çıktı kağıdı boyutunu seçer.
6	Yalnızca küçük boyuta ölçeklendirir	Bu onay kutusu seçilerek bir belgeyi çıktı kağıdının boyutuna sığdırmak için yalnızca küçültür.

• [Paper Feed] Paneli

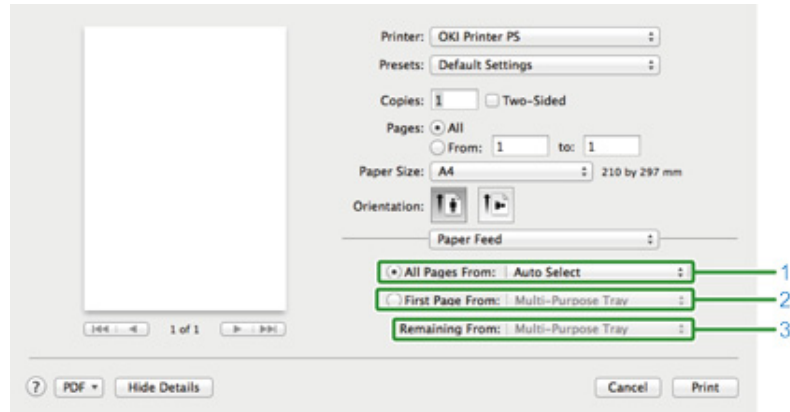

	Madde	Açıklama
1	Tüm Sayfalar Şuradan	Kağıt besleme tepsisini belirtir. [Auto Select] ögesini belirtirseniz, otomatik olarak bir tepsi seçilir.
2	İlk Sayfa Şuradan	Bu ayarı belirtilen tepside yalnızca ilk sayfayı yazdırmak için seçin.
3	Kalan Sayfalar Şuradan	Bu ayarı belirtilen tepside kalan sayfalara yazdırmak için seçin.

• [Cover Page] Paneli

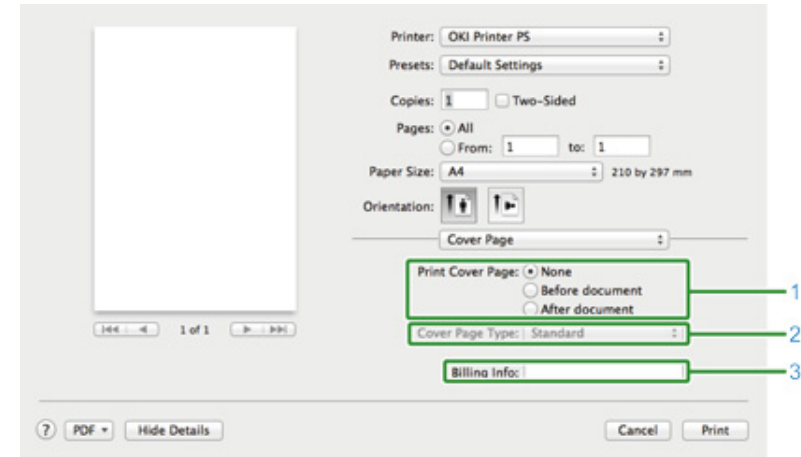

	Madde	Açıklama
1	Kapak Sayfası Yazdır	Kapak yazdırmayı belirtir.
2	Kapak Sayfası Türü	Kapak yazdırırken bir dize belirtir.
3	Fatura Bilgileri	Bu işlev kullanılamaz.

• [Renk] Paneli

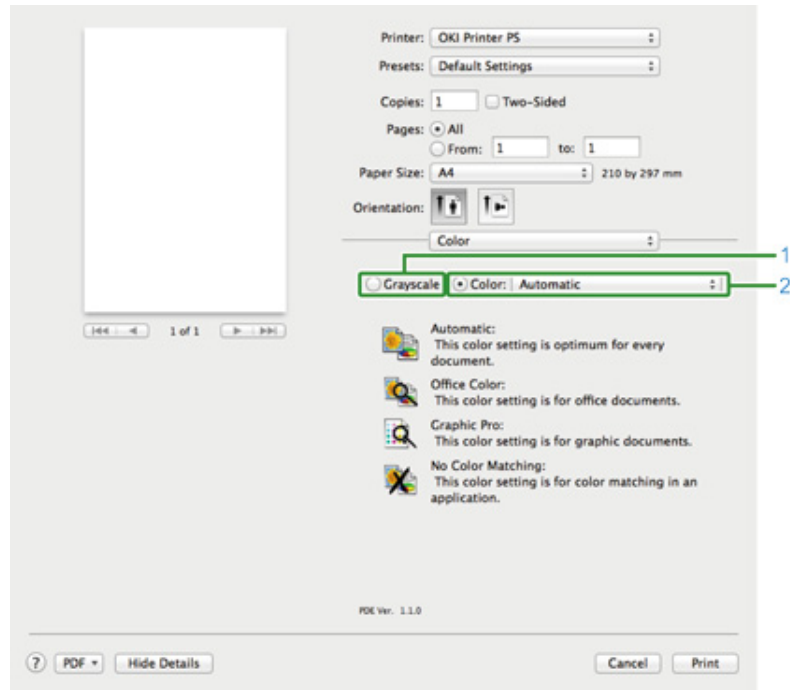

	Madde	Açıklama
1	Gri tonlama	Siyah-beyaz yazdırmayı belirler.
2	Renkli	Renkli yazdırma sırasında renk moduna uyarlamayı belirtir.

• [Yazdırma Seçenekleri] Paneli

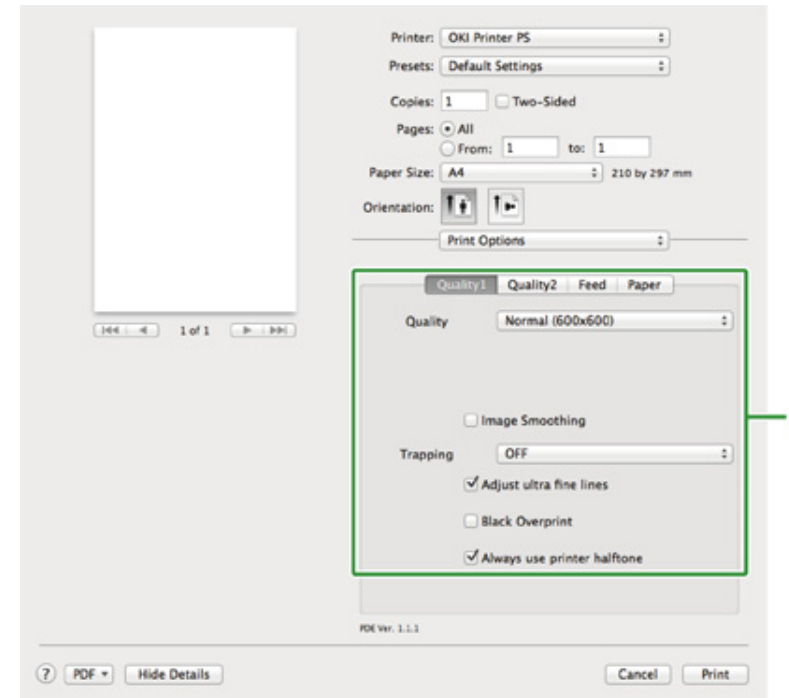

	Madde	Açıklama
1	1.Kalite, 2.Kalite, Besleme, Kağıt	Baskı kalitesini, toner tutumunu, kağıt türünü, vb. belirtir.

• [User Authentication] Paneli

	Madde	Açıklama
1	Kullanıcı Doğrulamayı Kullanma	Yazdırırken kullanıcı kimlik doğrulaması ayarlarsanız bu onay kutusunu seçin.
2	Kullanıcı Adı	Kullanıcı kimlik doğrulaması için kullanıcı adı.
3	Parola	Kullanıcı kimlik doğrulaması için parola.
4	Kimlik doğrulama tipi	Kullanılacak bir kimlik doğrulama tipi seçin.
5	Özet Hesap	Bir hesap adı ve türü belirtin.

• [Secure Print (Güvenli Yazdırma)] Paneli

	Öge	Açıklama
1	İş Türü	İş tipini belirtir. [Job Type Option (İş Tipi seçenekleri)] ögesi [Secure as Shared Job (Paylaşılan İş Olarak Güvenli)] veya [Private Print (Özel Yazdırma)] seçilirse kullanılabilir.
2	İş Tipi Seçeneği	Operatör panelinde görüntülenecek bir iş adı ve yazdırırken gereken parolayı belirtin.

- [Besleme Seviyeleri] Paneli

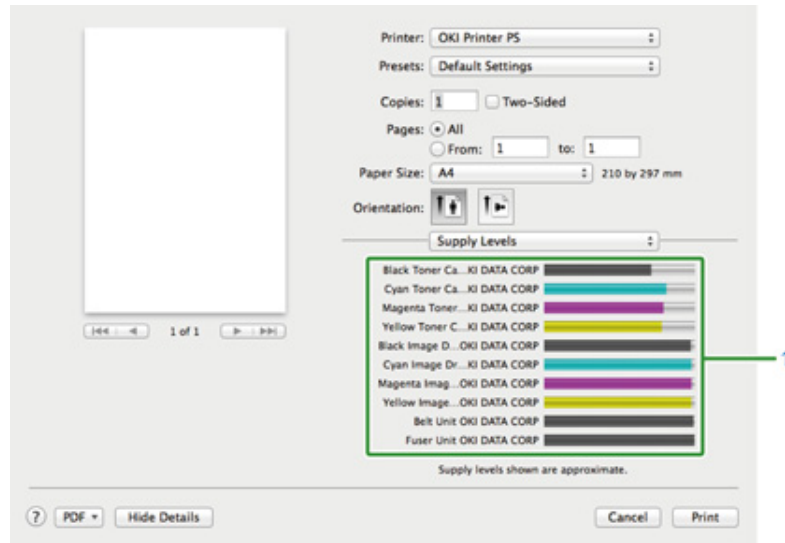

	Madde	Açıklama
1	Sarf Malzemeleri	Sarf malzemelerinin kalan miktarını gösterir.

7

Faks



Faks İşlevlerinin Temel İşlemleri
Alım Ayarları

Faks İşlevlerinin Temel İşlemleri



Bu bölümde, faks gönderimi ve alımı sırasındaki temel işlemler açıklanmaktadır.

- Faks Göndermek İçin Faks Numarası Girme
- Faks Aktarımını İptal Etme

Faks Göndermek İçin Faks Numarası Girme

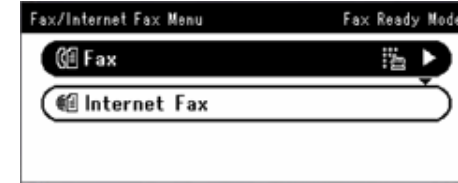
- 1 İşletim panelinde  (FAKS) düğmesine basın.
- 2 ADF'ye veya belge camı üzerine bir belge yerleştirin.
- 3 [Fax (Faks)] öğesinin seçili olduğunu kontrol edip  (TAMAM) düğmesine basın.



- 4 Başlangıç ekranında [Add Destination (Hedef Ekle)] öğesinin seçili olduğunu kontrol edip  (TAMAM) düğmesine basın.
- 5 [Manual Dial (Manuel Çevirme)] öğesini seçmek için  düğmesine, ardından da  (TAMAM) düğmesine basın.
- 6 Hedef numarayın girin ve [OK (Tamam)] düğmesine basın.
- 7 Gerekirse ayarları değiştirin.





- Faks göndermek için varsayılan ayarlar şu şekildedir.

[Scan Size (Tarama Boyutu)]: A4 veya Mektup

[Çözünürlük]: Normal

[Yoğunluk]: 0

- Varsayılan ayarları işletim panelinde  (AYAR) düğmesi > [Admin Setup (Yntci Krlumu)] öğesine basarak değiştirebilirsiniz.

 Faks Ayarları (İleri Seviye Kılavuz)

- 8  (MONO) düğmesine basın.

Faks Aktarımını İptal Etme

- Aktarım Sırasında İptal Etme
- Ayrılan Aktarımı İptal Etme

Aktarım Sırasında İptal Etme

Bir mesaj görüntülenince ve tarama işlemi devam ediyorken faks aktarımını iptal edebilirsiniz.







- 1  (DURDUR) düğmesine basın.







Ayrılan Aktarımı İptal Etme



Yayın ögesini seçerseniz, yayın işi iptal edilir.

- 1 İşletim panelinde  (FAKS) düğmesine basın.
- 2 [Fax (Faks)] ögesinin seçili olduğunu kontrol edin ve başlat ekranını açmak için  (TAMAM) düğmesine basın.
- 3 [Fax Job View/Cancel (Faks İş Görüntüle/İptal)] ögesini seçmek için  düğmesine, ardından da  (TAMAM) düğmesine basın.
- 4 İptal edilecek bir iş seçmek için  düğmesine, ardından da  (TAMAM) düğmesine basın.
- 5 İş kontrol edin, ardından da  düğmesine basın.

- 6 [Delete Reserved Tx (Rezerve Tx'i Sil)] ögesini seçmek için  düğmesine, ardından da  (TAMAM) düğmesine basın.

- 7 [Yes (Evet)] seçimi için onay ekranındaki  veya  düğmesine ve ardından  (TAMAM) düğmesine basın.



Yayın ögesini seçerseniz, yayın işi iptal edilir.



Gönderilmekte olan bir faks listenin en başında görüntülenir.

Alım Ayarları

Bu bölümde, faks alımı sırasındaki çeşitli ayarlar açıklanmaktadır.

- Alım Modunu Ayarlama
- DRD
- Gelen Arama ile Alma İşleminin Başladığı Zaman Arasındaki Bekleme Süresinin Ayarlanması (Yanıt Bekleme Süresi)

Alım Modunu Ayarlama

[Fax Ready Mode (Faks Hazır Modu)] varsayılan fabrika ayarı olarak belirlenmiştir.

Ortamınıza göre ayarı değiştirin.

- [Fax Ready Mode (Faks Hazır Modu)]: Bu modu bu makineyi yalnızca faks olarak kullanıyorsanız seçin.
- [Tel/Fax Ready Mode (Tel/Faks Hazır Modu)]: Makine otomatik algılayacak şekilde hem telefon çağrılarını hem de faksları almak istiyorsanız bu modu seçin.
- [Ans/Fax Ready Mode (Ynt/Faks Hazır Md)]: Bu modu harici telefonun telesekreter işlevini ve makinenin faks işlevini kullanmak istiyorsanız seçin.
- [Tel Ready Mode (Tel Hazır Modu)]: Bu modu makineye bağlı harici telefonu sık sık kullanıyorsanız seçin.
- [DRD (DRD)]: Telefon şirketi tarafından sağlanan ayırt edici zil algılama (DRD) işlevini kullanıyorsanız. Bkz. "DRD".

1 Makinenin kapatılıp kapatılmadığını kontrol edin.

2 İşletim panelinde  (AYAR) düğmesine basın.



- 3 [Admin Setup (Yntci Krlumu)] ögesini seçmek için ▲ düğmesine basın ve ardından, OK (OK) düğmesine basın.

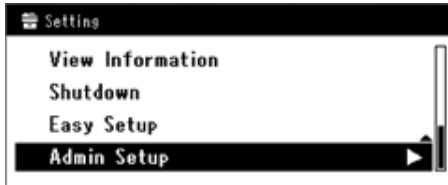

- 4 Yönetici parolasını girin.



Fabrikada ayarlanmış varsayılan yönetici adı ve parolası sırasıyla "admin" ve "999999" şeklindedir.

- 5 [Enter (Enter)] ögesini seçip OK (TAMAM) düğmesine basın.
- 6 [User Install (Kullanıcı Kurulumu)] ögesini seçmek için ▼ düğmesine, ardından da OK (TAMAM) düğmesine basın.
- 7 [Reception Mode (Alma Modu)] ögesini seçmek için ▼ düğmesine, ardından da OK (TAMAM) düğmesine basın.
- 8 Bir alma modunu seçmek için ▼ düğmesine, ardından da OK (TAMAM) düğmesine basın.
- 9 Üst ekran görüntülenene dek ◀ düğmesine basın.

DRD

Bu mod, telefon hattında etkinleştirildiyse makinenin belirli bir zil sesini algılamasına olanak sağlar. Bu modda, makine göndericinin DRD tipini tanıır. Makine ancak kayıtlı DRD tipiyle eşleştiginde cevap verir.

Birden fazla DRD zil tipi mevcuttur. Zil AÇIK ve zil KAPALI sürelerinin uzunluğu farklıdır. Bu, Ülke Koduna bağlıdır. Size uygun DRD zili için lütfen Ülke Kodunuzu ve DRD Tipini girin. Dörde kadar DRD tipi kaydedebilirsiniz.

Ülke Kodu: Yeni Zelanda, Avustralya ve Hong Kong dışında (Bu şekil sadece Amerika DRD'si için geçerlidir.)

Tip 1: 2 saniye AÇIK – 4 saniye KAPALI tekrarlama

Tip 2: 0,8 saniye AÇIK – 0,4 saniye KAPALI – 0,8 saniye AÇIK – 4 saniye KAPALI tekrarlama

Tip 3: 0,4 saniye AÇIK – 0,2 saniye KAPALI – 0,4 saniye AÇIK – 0,2 saniye KAPALI – 0,8 saniye AÇIK - 4 saniye KAPALI tekrarlama

Tip 4: 0,3 saniye AÇIK – 0,2 saniye KAPALI – 1 saniye AÇIK – 0,2 saniye KAPALI – 0,3 saniye AÇIK - 4 saniye KAPALI tekrarlama

Ülke Kodu: Yeni Zelanda (Bu şekil sadece Yeni Zelanda DRD'si için geçerlidir.)

Tip 1: 0,4 saniye AÇIK – 0,2 saniye KAPALI – 0,4 saniye AÇIK – 2 saniye KAPALI tekrarlama

Tip 2: 0,4 saniye AÇIK – 2,6 saniye KAPALI tekrarlama

Tip 3: 0,4 saniye AÇIK – 0,2 saniye KAPALI – 0,4 saniye AÇIK – 0,2 saniye KAPALI – 0,4 saniye AÇIK - 1,4 saniye KAPALI tekrarlama

Tip 4: 0,4 saniye AÇIK – 0,8 saniye KAPALI – 0,4 saniye AÇIK – 1,4 saniye KAPALI tekrarlama

Ülke Kodu: Avustralya (Bu şekil sadece Avustralya DRD'si için geçerlidir.)

Tip 1: 0,4 saniye AÇIK – 0,2 saniye KAPALI – 0,4 saniye AÇIK – 2 saniye KAPALI tekrarlama

Tip 2: 0,2 saniye AÇIK – 0,4 saniye KAPALI – 0,2 saniye AÇIK – 0,4 saniye KAPALI – 0,2 saniye AÇIK - 1,6 saniye KAPALI tekrarlama

Ülke Kodu: Hong Kong (Bu şekil sadece Hong Kong DRD'si için geçerlidir.)

Tip 1: 1,2 saniye AÇIK – 3 saniye KAPALI tekrarlama















Tip 2: 0,4 saniye AÇIK – 0,2 saniye KAPALI – 0,4 saniye AÇIK – 0,2 saniye KAPALI – 0,8 saniye AÇIK - 0,4 saniye KAPALI tekrarlama

Tip 3: 0,5 saniye AÇIK – 0,5 saniye KAPALI – 1 saniye AÇIK – 0,5 saniye KAPALI – 0,5 saniye AÇIK - 3 saniye KAPALI tekrarlama

Gelen Arama ile Alma İşleminin Başladığı Zaman Arasındaki Bekleme Süresinin Ayarlanması (Yanıt Bekleme Süresi)

Fabrika varsayılan değeri 1 Zil Sesidir.

Fakslar alınamıyorsa bu değeri değiştirin.

- 1 İşletim panelinde  (AYAR) düğmesine basın.
- 2 [Admin Setup (Yntci Krlumu)] ögesini seçmek için  düğmesine basın ve ardından,  (OK) düğmesine basın.
- 3 Yönetici parolasını girin.

Varsayılan fabrika yönetici adı ve parolası, sırasıyla "admin" ve "999999" şeklindedir.
- 4 [Enter (Enter)] ögesini seçin ve ardından,  (OK) düğmesine basın.
- 5 [Fax Setup (Faks Ayarları)] ögesini seçmek için  düğmesine, ardından da  (TAMAM) düğmesine basın.
- 6 [Other Settings (Diğer Ayarlar)] ögesini seçmek için  düğmesine, ardından da  (TAMAM) düğmesine basın.
- 7 [Ring Response (Zil Sayısı)] ögesini seçmek için  düğmesine, ardından da  (TAMAM) düğmesine basın.
- 8 Bir bekleme süresi seçmek için  düğmesine basın ve ardından,  (OK) düğmesine basın.
- 9 Üst ekran görüntülenene dek  düğmesine basın.

8

Bakım

Sarf Malzemelerinin Deęiřtirilmesi

Makinenin Bütün Parçalarının Temizlenmesi

Bu bölümde makineyi bakımlı tutmak ve ömrünü uzatmak için makineyi nasıl bakım yapılacağı açıklanmaktadır.





Sarf Malzemelerinin Deęiřtirilmesi







Bu bölümde, sarf malzemelerinin nasıl deęiřtirileceęi açıklanmaktadır.





- Sarf Malzemelerini Deęiřtirme Esnasında Dikkat Edilecekler
- Toner Kartuşlarını Deęiřtirme
- Görüntü Dramını Deęiřtirme
- Görüntü Dramı ile Toner Kartuşunun Aynı Anda Deęiřtirilmesi

Sarf Malzemelerini Deęiřtirme Esnasında Dikkat Edilecekler

Deęiřtirme esnasında ařaęıdaki hususlara dikkat edin.

 UYARI	
	Toneri veya toner kartuşunu ateře atmayın. Toner sıçrar ve yanıklara neden olabilir.
	Toner kartuşunu yanan ateře maruz kalacaęı bir konumda saklamayın. Toner ateř alabilir ve yangına ya da yanmalara neden olabilir.
	Dökülen toneri elektrikli süpürge ile temizlemeyin. Dökülen tonerin elektrikli süpürge ile temizlenmesi elektrik kontaęından ya da diđer nedenlerle çıkan kıvılcımlar nedeniyle alev alma riskini doğurur. Eđer toner zemine ya da bařka bir yere dökülürse, ıslak bir bez parçası ile silin.

 DİKKAT	
	Makine içindeki bazı parçalar çok ısınır. "DİKKAT SICAK" etiketinin yanındaki bölgelere dokunmayın. Yanıklara yol açabilir.
	Toner kartuşunu çocukların ulaşmayacakları yerlerde saklayın. Çocuęun toneri kazayla yutması durumunda hemen tıbbi yardım alın.
	Toneri içinize çekerseniz aęzınızı bol miktarda su ile gargaralayın ve temiz havalı bir yere gidin. Gerekirse tıbbi yardım alın.
	Tonerin ellerinize ya da cildinizin bařka bir bölgesine bulařması halinde sabun ve su ile güzelce yıkayın.
	Toner gözlerinize kaçarsa, gözlerinizi hemen bol miktarda suyla yıkayın. Gerekirse tıbbi yardım alın.

 DİKKAT	
	Toneri yutmanız halinde tükürün. Gerekiyorsa tıbbi yardım alın.
	Kağıt sıkışması durumunda ya da toner kartuşunu değiştirirken tonerin elbiselerinize ya da ellerinize bulaşmamasına dikkat edin. Kıyafetinize toner dökülürse soğuk suyla iyice yıkayın. Sıcak suyla ya da diğer yöntemlerle yıkanması halinde toner ısınırsa kumaşı lekeler ve lekenin çıkması mümkün değildir.
	Resim dramını veya toner kartuşunu sökmeyin. Saçılan toneri soluyabilirsiniz veya toner ellerinize ve kıyafetlerinize bulaşarak kirletebilir.
	Tonerin dökülmemesi konusunda dikkatli davranarak kullanılmış toner kartuşlarını bir poşet içinde saklayın.



- Ürünlerden en iyi performansı almak için hakiki Oki Data ürünlerini kullanın.
- Garanti ya da bakım sözleşmesine bakılmaksızın, hakiki Oki Data ürünlerinin kullanılmamasından kaynaklanan problemlerin çözümü için verilen hizmetlerden ücret alınmıştır. (Hakiki olmayan ürünlerin kullanımı her zaman sorun yaratmasa da, bu ürünleri kullanırken özellikle özen gösterin.)

Toner Kartuşlarını Değiştirme

Görüntüleme ekranında "[RENK] Toner Kartuşu Yetersiz" mesajı görüldüğünde ("[RENK]"; C (camgöbeği), M (kırmızı), Y (sarı) veya K (siyah) anlamına gelir), yedek bir toner kartuşu hazırlayın.

"[COLOR (RENKLİ)] Toner Bitti" mesajı görüntülenip basım durduğunda toner kartuşunu değiştirin.



C (Mavi), M (kırmızı) veya (Y) sarı toner kartuşları bitse bile, [Tek Renk] veya [Gri Ton] seçeneğini belirleyerek siyah beyaz yazdırma yapabilirsiniz. Ancak, toner kartuşunu bittikten hemen sonra değiştirin. Aksi halde, görüntü dramı hasar görebilir.



- Ürünü kullanmaya başladıktan bir yıl sonra yazdırma kalitesi düşeceği için, yeni bir yazdırma kartuşunu hazırda bulundurun.
- Toner kartuşunu/resim dramını kullanım sırasında değiştirirseniz, toner tüketimi normal şekilde sayılmayacaktır.
- "[COLOR (RENKLİ)] toner bitti" mesajı görüntüledikten sonra çıkış tepsisini açarak ve kapatarak yazdırabilirsiniz. Lütfen toner kartuşunu değiştirin. Aksi halde, resim dramı hasar görebilir.
- Toner bitmeden önce toner kartuşunu çıkarırsanız toner tozu dökülebilir.

1 Yeni toner kartuşlarını hazırlayın.

2 Kolu (B) tutun ve tarayıcı birimini (a) tamamen açın.

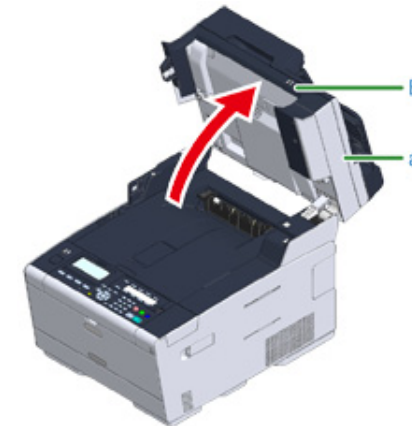

3 Düğmeye (A) basın ve çıkış tepsisini (b) tamamen açın.

⚠ DİKKAT	Yanıklara yol açabilir.	⚠
Kaynaştırıcı birimi son derece sıcaktır. Dokunmayın.		

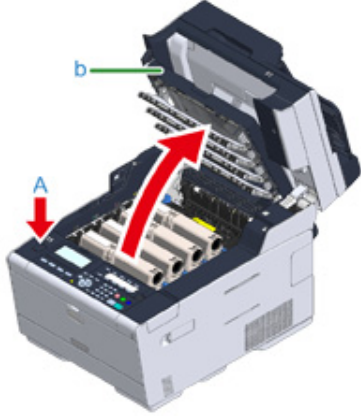

4 Boş bir toner kartuşunu etiket renginden belirleyebilirsiniz.

5 Toner kartuşun mavi kolunun (c) ucunu tutun ve uç kartuşun taşıyıcısıyla hizalanana kadar kendinize doğru döndürün.



6 Toner kartuşunu (d) sağ tarafından yukarı kaldırın ve makineden çıkarın.

⚠ UYARI	Yanıklara yol açabilir.	⚠
Kullanılmış toner kartuşlarını asla ateşe atmayın. Kartuşlar patlayabilir ve içindeki toner uçarak yanıklara neden olabilir.		



Sarf malzemelerini çıkarırken, onları LED kafasına vurmayın.

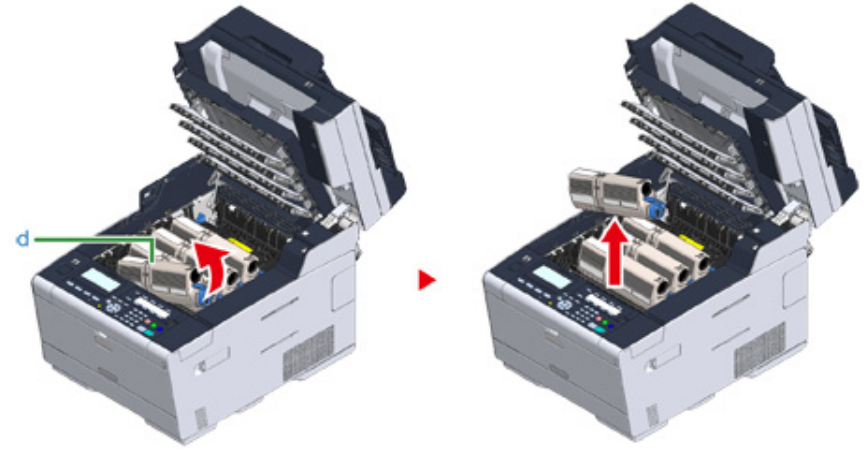

7 Toner kartuşun paketini açın.

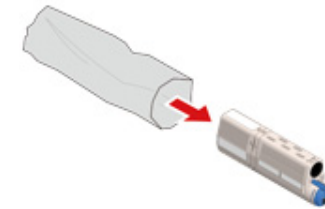

8 Dikey ve yatay olarak kartuşu birkaç kez sallayın.

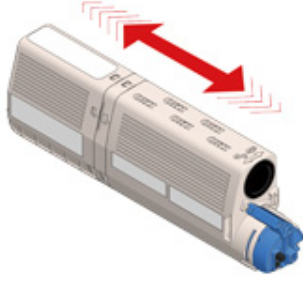

9 Toner kartuşunun bandını (e) çıkarın.

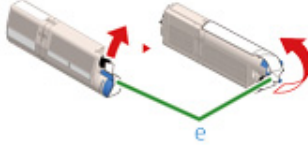

10 Yeni toner kartuşunu (d) kartuşun sol girintisini (f) resim dramındaki çıkıntıyla (g) hizalayarak toner kartuşunun ve resim dramının renk etiketleri ile aynı hizaya gelecek şekilde yerleştirin. Ardından, sağ tarafı sıkıca yerine sabitleyin.



Bandı çıkarmadan toner kartuşunu yerleştirmeyin.

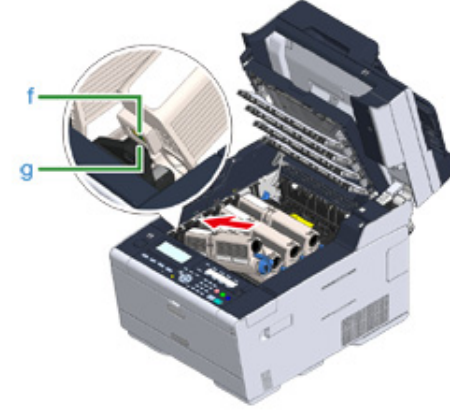

- 11** Kartuşu tutun, toner kartuşun mavi kolunun (c) ucunu tutun ve uç kartuşun taşıyıcısıyla hizalanana kadar ileri döndürün.



- Toner kartuşunu görüntü drumına takarken çıkış tepsisini mavi kolu çevirmeden kapatırsanız arızaya sebep olabilir. Mavi kolu, en üstü toner kartuşunun arkasındaki tırnakla hizalanana kadar döndürdüğünüzden emin olun.
- Toner kartuşu düzgün bir şekilde yerleştirilmemişse baskı kalitesi zayıflar.

- 12** LED lenslerini yumuşak dokulu bir kağıtla hafifçe silin.

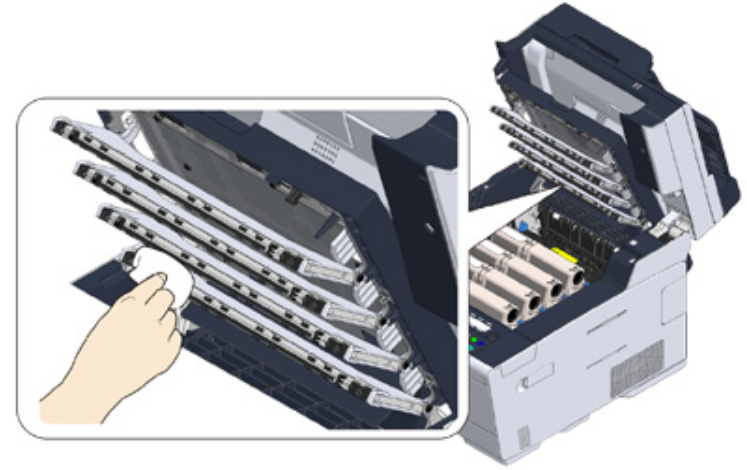

Metil alkol veya tiner gibi çözücüler kullanmayın. Bunlar LED kafasına zarar verir.

- 13** Çıkış tepsisini (b) yavaşça kapatın ve onaylamak için çıkış tepsisinin ortasını itin.

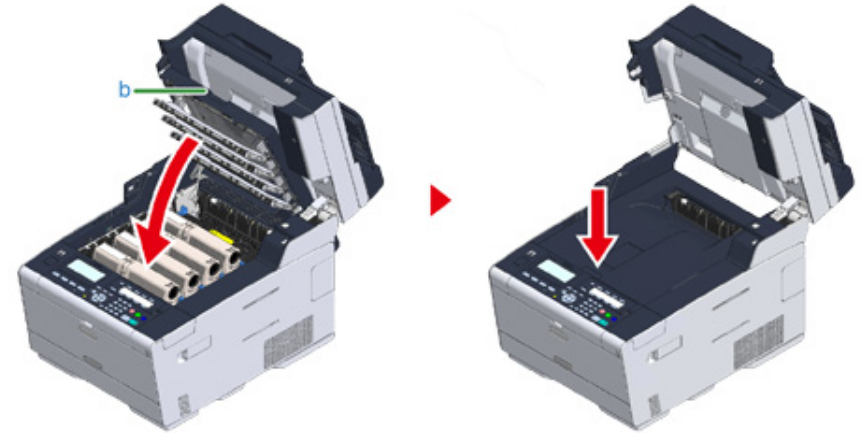

- 14** Kolu (B) tutarak tarayıcı birimini (a) kapatın.



Tarayıcı birimini zorla kapatmayın. ADF'nin belge besleme silindirinün düşmesine ve yüklenen belgeleri engellemesine neden olabilir.

ADF'nin belge besleme silindiri düştüyse, ADF kapağını kapatıp açın.

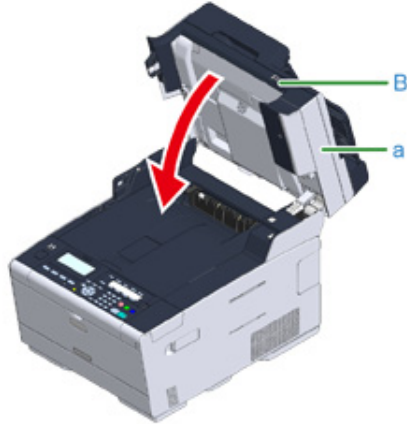

15 Toner kartuşlarını geri dönüştürün.



Kullanılmış toner kartuşlarını atmanız gerekiyorsa bunları polietilen bir poşete ya da konteynıra koyun ve bulunduğunuz bölgenin imha yönetmelikleri ya da kurallarına uyduğunuzdan emin olun.

Görüntü Dramını Değiştirme

Görüntüleme ekranında "[RENK] Görüntü Dramı Ömrü Dolmak Üzere" mesajı görüldüğünde yedek bir görüntü dramı hazırlayın. Yazdırmaya devam ederseniz, "[RENK] Görüntü Dramı Ömrü" mesajı görüntülenir ve yazdırma işlemi durur.

"Lütfen Yeni Görüntü Dramını yükleyin" mesajı görüntülendiğinde ve basma işlemi durduğunda görüntü dramını değiştirin.

A4 kağıt (basit basım) kullanıldığında, bir görüntü dramının tahmini değiştirilme zamanı yaklaşık 30.000 sayfadır. Tahminler standart kullanım koşulları üzerinden yapılmaktadır (tek seferde üç sayfa basım). Tek seferde bir sayfa yazdırmak, dram ömrünü yaklaşık yarı yarıya azaltır.

Yazdırma koşullarına bağlı olarak, yazdırılan sayfaların gerçek sayısı yukarıdaki tahminin yarısından daha az olabilir.



- Resim dramıyla yazdırabileceğiniz gerçek sayfa sayısı, kullanım şeklinize bağlıdır. Yazdırma koşullarına bağlı olarak bu rakam yukarıdaki tahminin yarısından daha az olabilir.
- Toner kartuşunun açılmasının ardından 1 yıl sonra basım kalitesi kötüleşebilir. Toner kartuşunun yenisiyle değiştirin.
- Çıkış tepsisinin açılıp kapanması resim dramının kullanım ömrünü bir süre uzatsa da, "Yeni Resim Dramı Yükleyin" görüntülendikten hemen sonra resim dramını değiştirmeniz önerilir.
- İşletim panelinde  (AYAR) düğmesi > [Admin Setup (Yntci Krlumu)] > [Manage Unit (Yönetim)] > [System Setup (Sistem Kurulumu)] > [Near Life Status (Ömür Sonu Durumu)] basma [Disable (Devredışı)] olarak ayarlanmışsa, "[COLOR] Gömrü Ömrü Yklşyr" mesajı görünmez.
- Ürünlerden en iyi performansı almak için hakiki Oki Data ürünlerini kullanın.
- Garanti ya da bakım sözleşmesine bakılmaksızın, hakiki Oki Data ürünlerinin kullanılmamasından kaynaklanan problemlerin çözümü için verilen hizmetlerden ücret alınmıştır. (Hakiki olmayan ürünlerin kullanımı her zaman sorun yaratmasa da, bu ürünleri kullanırken özellikle özen gösterin.)

Bu bölüm toner kartuşunu kullanmaya devam ederek görüntü dramını nasıl değiştireceğinizi anlatmaktadır.



- Toner kartuşları o anda kullanılmakta olan yeni bir görüntü dramı kullanıyorsanız, toner kartuşlarının kalan miktar göstergesi doğruyu göstermez. Değişimden hemen sonra da "[RENK] Görüntü Dramı Ömrü Bityor" veya "[RENK] Görüntü Dramı Ömrü Doldu" mesajı görüntülenebilir.
- Görüntü dramını (yeşil silindir) elinize alırken özel özen gösterin çünkü hassastır.
- Görüntü dramını direkt gün ışığına veya güçlü ışığa (yaklaşık 1500lüks veya daha fazla) maruz bırakmayın. Görüntü dramını da aydınlatması altında dahi 5 dakika veya daha fazla bırakmayın.



"[COLOR] Görnt Drm Ömrü Ykışyr" mesajının görüntülenmesini istediğiniz zamanı ayarlayabilirsiniz. Ayarı değiştirmek için operatör paneli üzerinde (AYAR) düğmesi > [Admin Setup (Yntci Krlumu)] > [User Install (Kullanıcı Kurulumu)] > [Drum Near Life Timing (Dram Ömrü Bitiyor Zamanlaması)] ögesine basın. 500 - 3000 (500'lük artışlarla) arasındaki değerler kullanılabilir.

- 1 Yeni bir görüntü dramı hazırlayın.
- 2 Kolu (B) tutun ve tarayıcı birimini (a) tamamen açın.



- 3 Düğmeye (A) basın ve çıkış tepsisini (b) tamamen açın.

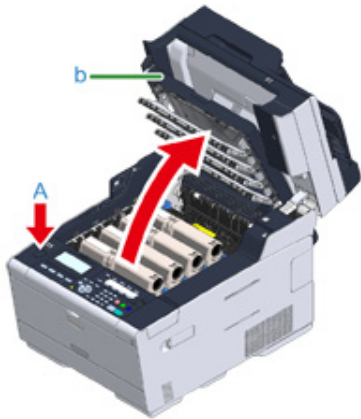

- 4 Ömrünü dolduran görüntü dramını, etiket renginden belirleyebilirsiniz.

- 5 Resim dramını (c) makineden çıkarın ve resim dramının düz bir yüzeyin üzerine koyun.



Sarf malzemelerini çıkarırken, onları LED kafasına vurmayın.

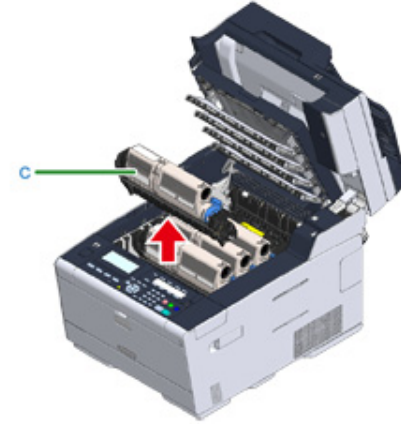

- 6 Kartuşu tutun, toner kartuşun mavi kolunun (d) ucunu tutun ve uç kartuşun taşıyıcısıyla hizalanana kadar kendinize doğru döndürün.

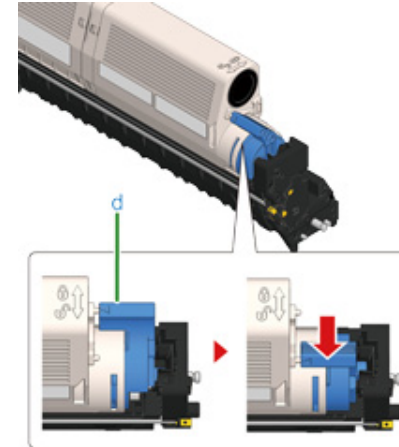

- 7 Toner kartuşunu (e) sağ tarafından kaldırın ve resim dramından çıkarın.

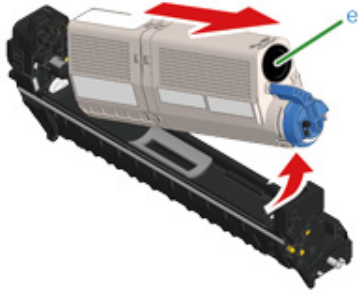

- 8 Yeni bir görüntü dramını paketinden çıkarıp düz bir yüzeye koyun.

- 9 Nem giderici paketi çıkarın.

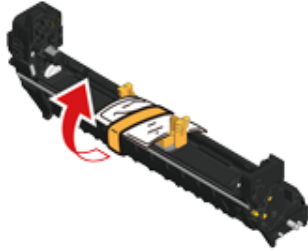

- 10 Toner kapağını çıkarın.

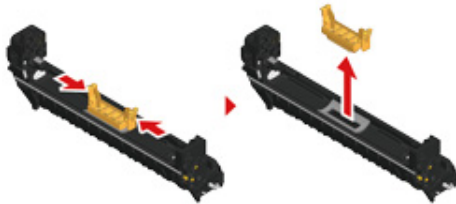

- 11 7. adımda çıkardığınız toner kartuşunu (e), kartuşun sol girintisini (f) resim dramındaki çıkıntıyla (g) hizalayarak toner kartuşunun ve resim dramının renk

etikeri aynı hizaya gelecek şekilde yerleştirin. Ardından, sağ tarafı sıkıca yerine sabitleyin.

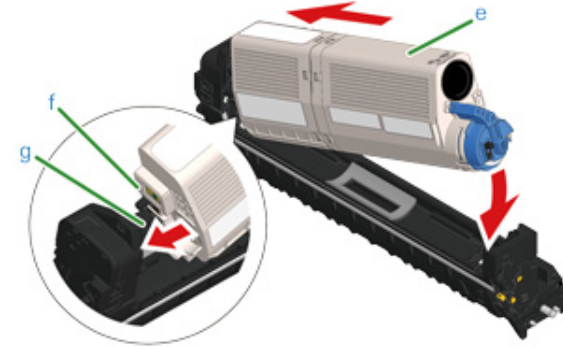

- 12 Kartuşu tutun, toner kartuşun mavi kolunun (d) ucunu tutun ve uç kartuşun taşıyıcısıyla hizalanana kadar ileri döndürün.

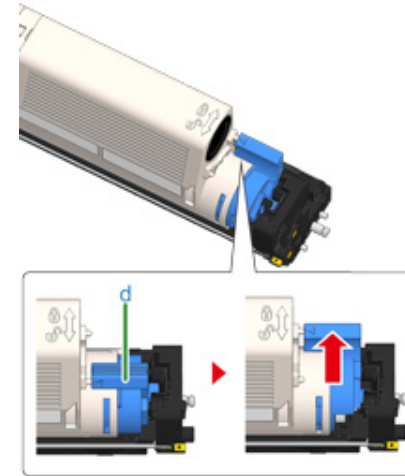

Toner kartuşunu görüntü dramına takarken çıkış tepsisini mavi kolu çevirmeden kapatırsanız arızaya sebep olabilir. Mavi kolu, en üstü toner kartuşunun arkasındaki tırnakla hizalanana kadar döndürdüğünüzden emin olun.

- 13** Yeni görüntü dramının etiket rengini kontrol edin ve dramı makineye yerleştirin.

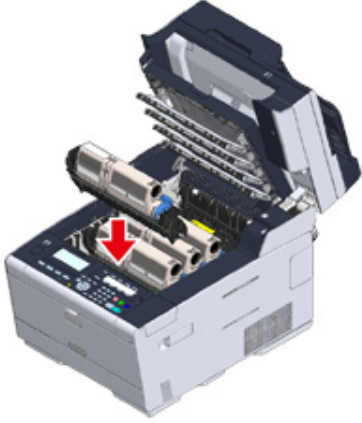

- 14** Çıkış tepsisini (b) yavaşça kapatın ve onaylamak için çıkış tepsisinin ortasını itin.

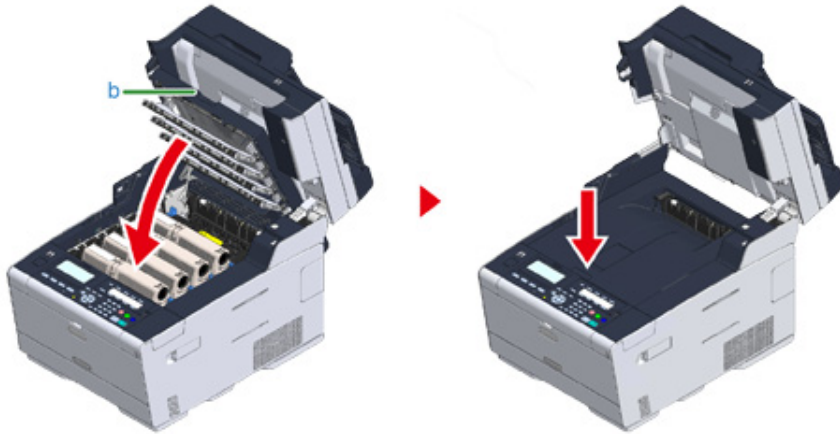

- 15** Kolu (B) tutarak tarayıcı birimini (a) kapatın.



Tarayıcı birimini zorla kapatmayın. ADF'nin belge besleme silindirin düşmesine ve yüklenen belgeleri engellemesine neden olabilir.

ADF'nin belge besleme silindiri düştüyse, ADF kapağını kapatıp açın.

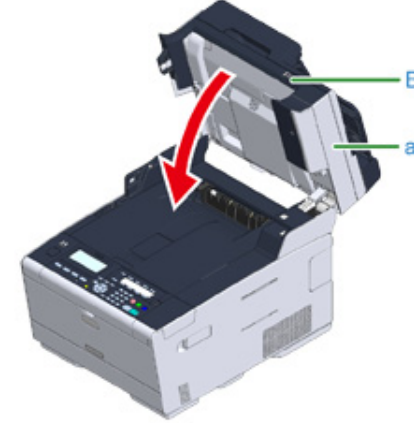

- 16** Görüntü dramlarını geri dönüştürün.



Görüntü dramını atmanız gerekiyorsa, dramı plastik bir poşete veya benzer bir torbaya koyup belediyenin kural veya yönergelerine uygun olarak atın.

Görüntü Dramı ile Toner Kartuşunun Aynı Anda Değiştirilmesi

Bu bölüm görüntü dramı ile toner kartuşunun aynı anda yenileri ile nasıl değiştirileceğini anlatmaktadır.



- Görüntü dramını (yeşil silindir) elinize alırken özel özen gösterin çünkü hassastır.
- Görüntü dramını direkt gün ışığına veya güçlü ışığa (yaklaşık 1500lüks veya daha fazla) maruz bırakmayın. Görüntü dramını beş dakika ya da daha fazla oda ışığı altında bile olsa bırakmayın.

1 Yeni bir görüntü dramı ve toner kartuşu hazırlayın.

2 Kolu (B) tutun ve tarayıcı birimini (a) tamamen açın.



3 Düğmeye (A) basın ve çıkış tepsisini (b) tamamen açın.



DİKKAT

Yanıklara yol açabilir.



Kaynaştırıcı birimi son derece sıcaktır. Dokunmayın.

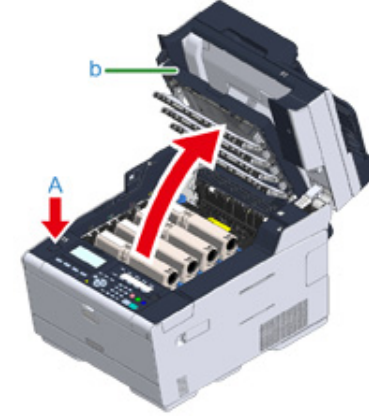

4 Boş bir toner kartuşunu etiket renginden belirleyebilirsiniz.

5 Resim dramını (c) makineden çıkarın ve düz bir yüzeye koyun.



Sarf malzemelerini çıkarırken, onları LED kafasına vurmayın.

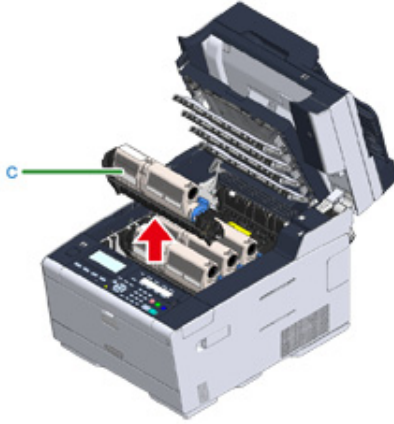

Yanıklara yol açabilir.



Kullanılmış görüntü dramını ya da toner kartuşunu asla ateşe atmayın. Kartuşlar patlayabilir ve içindeki toner uçarak yanıklara neden olabilir.

6 Yeni bir görüntü dramını paketinden çıkarıp düz bir yüzeye koyun.

7 Nem giderici paketi çıkarın.

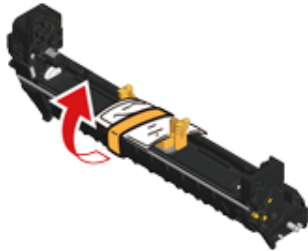

8 Toner kapağını çıkarın.

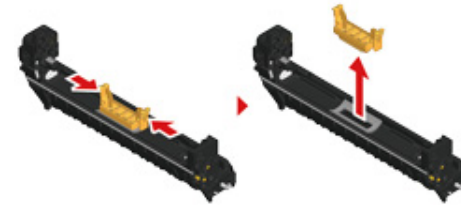

9 Yeni bir toner kartuşunu paketinden çıkarın.

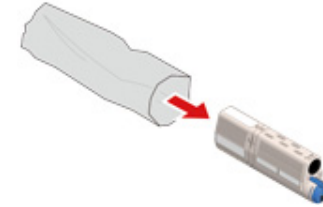

10 Dikey ve yatay olarak kartuşu birkaç kez sallayın.

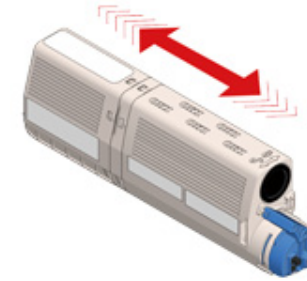

11 Toner kartuşunun bandını (d) çıkarın.

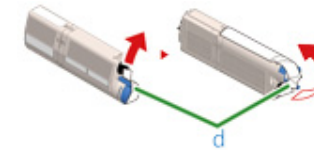

- 12** Yeni toner kartuşunu (e) kartuşun sol girintisini (f) resim dramındaki çıkıntıyla (g) hizalayarak toner kartuşunun ve resim dramının renk etiketi ile aynı hizaya gelecek şekilde yerleştirin. Ardından, sağ tarafı sıkıca yerine sabitleyin.

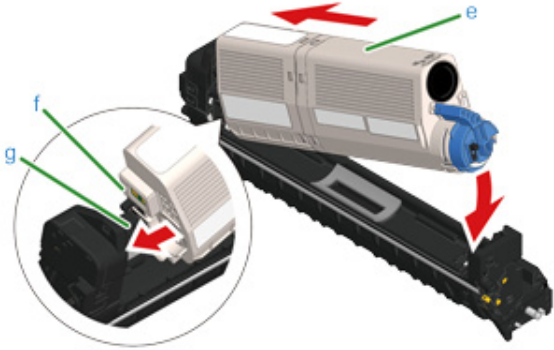

Yükleme yöntemi için bkz. "Toner Kartuşlarını Değiştirme".

- 13** Kartuşu tutun, toner kartuşun mavi kolunun (h) ucunu tutun ve uç kartuşun taşıyıcısıyla hizalanana kadar ileri döndürün.

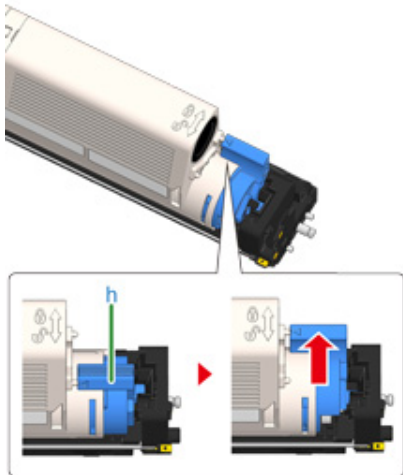

Toner kartuşunu görüntü dramına takarken çıkış tepsisini mavi kolu çevirmeden kapatırsanız arızaya sebep olabilir. Mavi kolu, en üstü toner kartuşunun arkasındaki tımkla hizalanana kadar döndürdüğünüzden emin olun.

- 14** Yeni görüntü dramının etiket rengini kontrol edip dramı makineye yerleştirin.



- 15** Çıkış tepsisini (b) yavaşça kapatın ve onaylamak için çıkış tepsisinin ortasını itin.

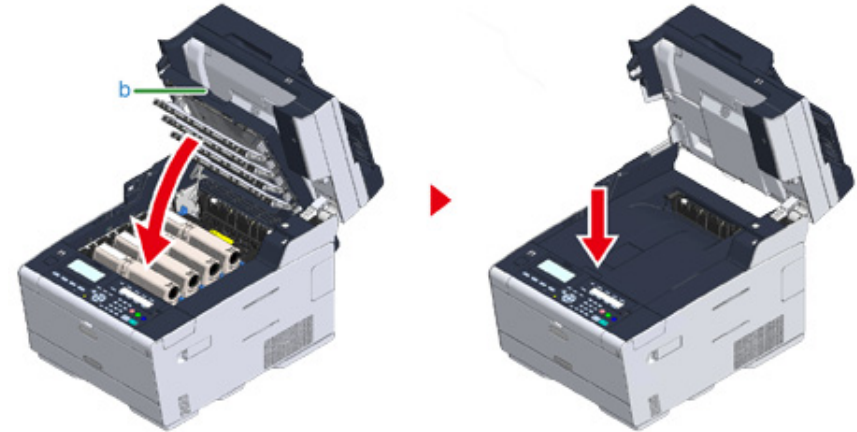

- 16** Kolu (B) tutarak tarayıcı birimini (a) kapatın.



Tarayıcı birimini zorla kapatmayın. ADF'nin belge besleme silindirin düşmesine ve yüklenen belgeleri engellemesine neden olabilir.

ADF'nin belge besleme silindiri düştüyse, ADF kapağını kapatıp açın.

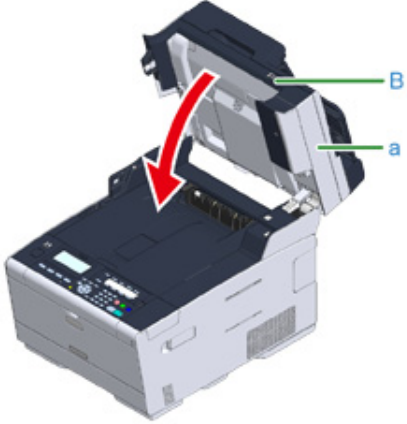

17 Lütfen toner kartuşlarını ve görüntü dramlarını geri dönüştürün.



Görüntü dramını atmanız gerekiyorsa, dramı plastik bir poşete veya benzer bir torbaya koyup belediyenizin kural veya yönergelerine uygun olarak atın.

Makinenin Bütün Parçalarının Temizlenmesi

Bu bölümde, makine ve parçalarının nasıl temizleneceği açıklanmaktadır.

- Belge Camının Temizlenmesi
- LED Kafasının Temizlenmesi

Belge Camının Temizlenmesi

Yazıcı çıktılarının görüntü kalitesini muhafaza etmek için belge camının ayda bir temizleyin.



Benzin, tiner ya da alkol kullanmayın. Bunlar makinenin plastik kısımlarına zarar verebilir.

- 1 Belge cam kapağını açın.



- 2 Belge tutucu tamponunu (a) ve belge camını (b) su ile hafif nemlendirilmiş ve iyice silinmiş yumuşak bir bezle yavaşça silin.





Kağıt camı yüzeyi ve kağıt tutma tamponu çok kirli ise, nötr deterjan ile ıslatılmış ve güzelce sıkılmış yumuşak bir bez ile dikkatlice silin, daha sonra su ile ıslatılmış ve güzelce sıkılmış başka bir yumuşak bez ile yeniden silin.

3 Belge camının kapağını kapatın.



Belge kapağını zorla kapatmayın. ADF'nin belge besleme silindirin düşmesine ve yüklenen belgeleri engellemesine neden olabilir.

ADF'nin belge besleme silindiri düştüyse, ADF kapağını kapatıp açın.



LED Kafasının Temizlenmesi

Yazıcı çıktıları üzerinde dikey beyaz çizgiler beliriorsa, resimler soluksa veya harflerin çevresi bulanıklaşıyorsa LED kafalarını temizleyin.



- LED kafasına zarar verebileceğinden metil alkol ya da tiner gibi çözücüler kullanmayın.
- Görüntü dramını direkt gün ışığına veya güçlü ışığa (yaklaşık 1500lüks veya daha fazla) maruz bırakmayın. Görüntü dramını da aydınlatması altında dahi 5 dakika veya daha fazla bırakmayın.

1 Kolu (B) tutun ve tarayıcı birimini (a) tamamen açın.

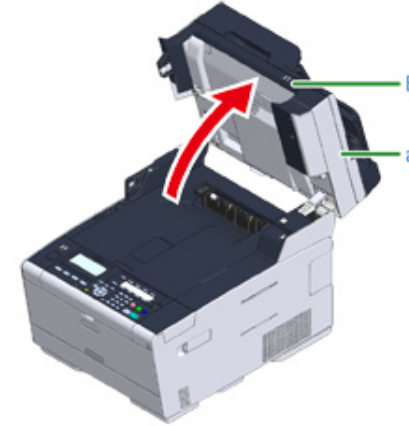

2 Düğmeye (A) basın ve çıkış tepsisini (b) tamamen açın.

⚠ DİKKAT	Yanıklara yol açabilir.	⚠
Kaynaştırıcı birimi son derece sıcaktır. Dokunmayın.		

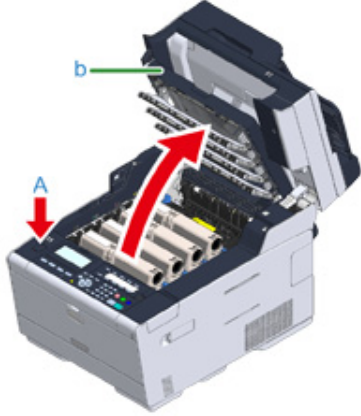

3 LED kafalarının dört merceğini yumuşak dokulu bir kağıtla hafifçe silin.

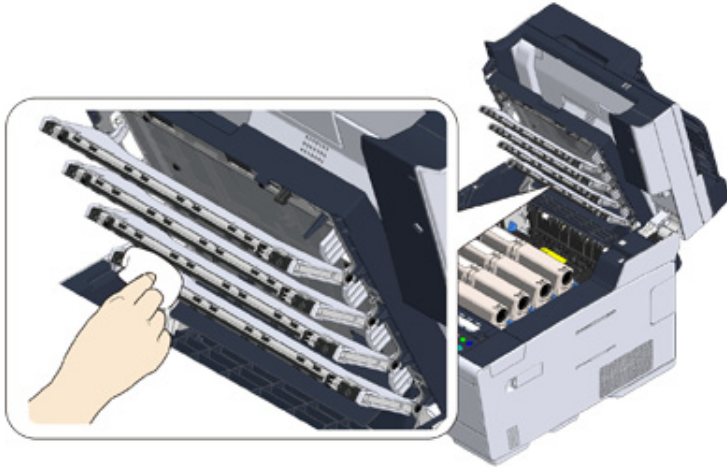

4 Çıkış tepsisini (b) yavaşça kapatın ve onaylamak için çıkış tepsisinin ortasını itin.

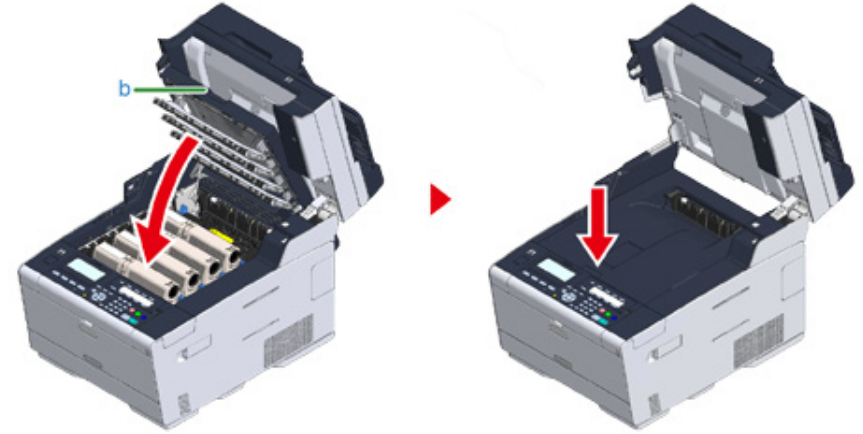

5 Kolu (B) tutarak tarayıcı birimini (a) kapatın.



Tarayıcı birimini zorla kapatmayın. ADF'nin belge besleme silindirinin düşmesine ve yüklenen belgeleri engellemesine neden olabilir.

ADF'nin belge besleme silindiri düştüyse, ADF kapağını kapatıp açın.

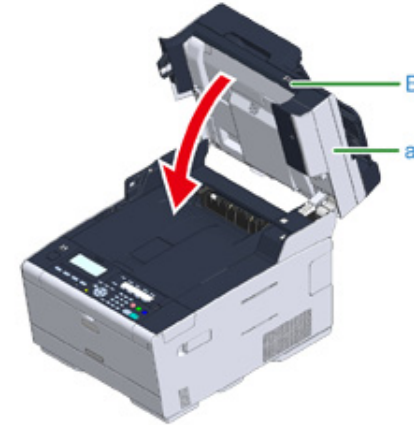

9

Sorun Giderme

Kağıt Sıkışır

Bir Belge Sıkışır

Kopyalama Problemleri

Yazdırma Sorunları

Tarama Sorunları

Faks Sorunları

Operatör Panelinde bir Hata Mesajı Görüntülenirse

Kağıt Sıkışırsa

Bu bölümde, kağıt sıkışması meydana geldiğinde neler yapılacağı açıklanmaktadır. İşletim panelinde hata kodunu kontrol edin ve ilgili sayfaya bakın.

- Hata Kodu "370", "371", "372" ise
- Hata Kodu "380", "381", "382", "385", "389" ise
- Hata Kodu "390" ise
- Hata Kodu "391", "392", "393" ise
- Hata Kodu "409" ise

Hata Kodu "370", "371", "372" ise

- 1 Belgeler ADF'ye veya belge camına yerleştirildiyse onları kaldırın.



- 2 Kolu (B) tutun ve tarayıcı birimini (a) tamamen açın.

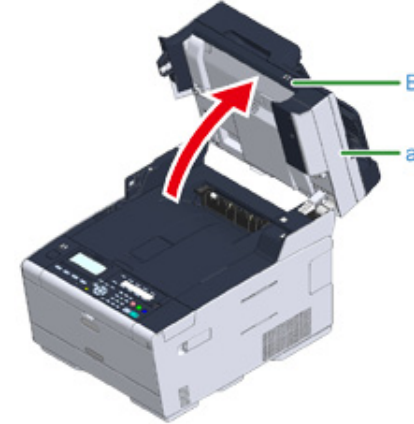

- 3 Düğmeye (A) basın ve çıkış tepsisini (b) tamamen açın.

⚠ DİKKAT	Yanıklara yol açabilir.	⚠
Kaynaştırıcı birimi son derece sıcaktır. Dokunmayın.		

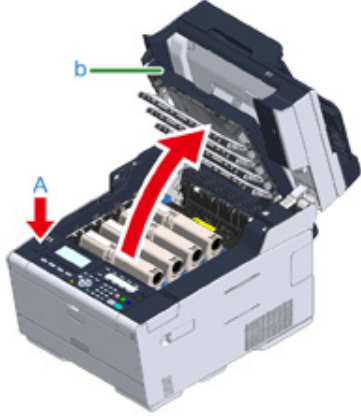

- 4 Dört resim dramını makineden çıkarın ve resim dramlarını düz bir yüzey üzerine yerleştirin.



Sarf malzemelerini çıkarırken, onları LED kafasına vurmayın.

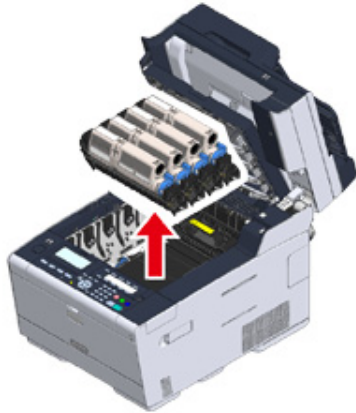

- 5 Resim dramlarının ışığa maruz kalmaması için çıkarılan resim dramlarının üzerini bir kağıtla örtün.

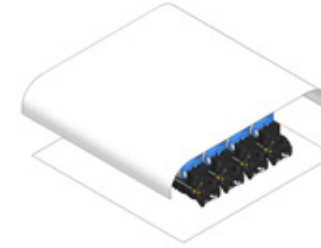

- 6 Sıkışan kağıdı kenarından çekerek yavaşça çıkarın.



- 7 Kaynaştırıcı birimde kağıt sıkışıklıkları varsa, kaynaştırıcı birimde sıkışıklık giderme koluna (c) basın ve yavaşça sıkışan kağıdı size doğru çekin.

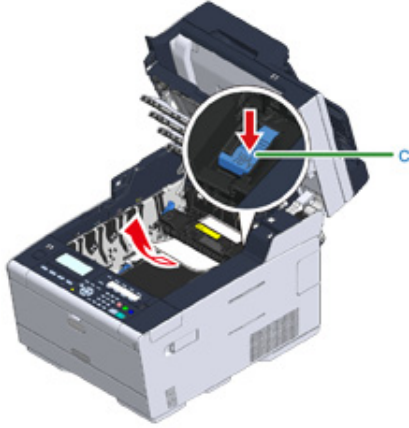

- 8 Kaynaştırıcı birimde her iki taraftaki kilit kollarını (d) size doğru geri eğin.

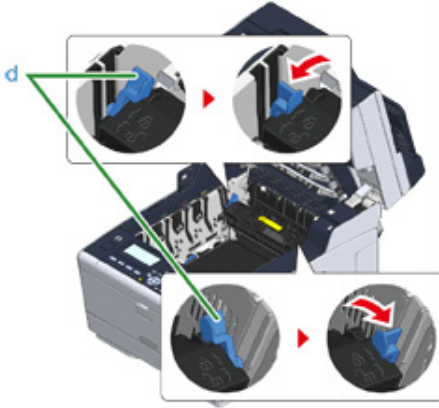

- 9 Kaynaştırıcı biriminin kolunu tutup kaynaştırıcı birimini yukarı kaldırarak makineden çıkarın.

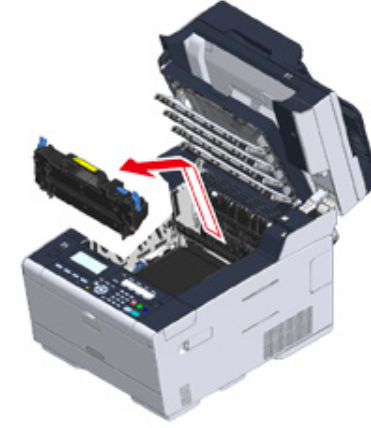

- 10** Bant birimindeki kilit kollarını (e) kendinize doğru çevirin ve kilit kollarını tutarak bant birimini çıkarın.

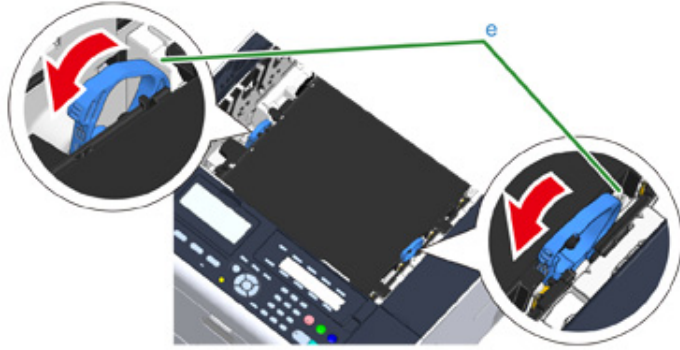

- 11** Sıkışan kağıdı kenarından çekerek yavaşça çıkarın.



- 12** Bant birimindeki kilit kollarını tutun ve bant birimini makine içine yerleştirin.

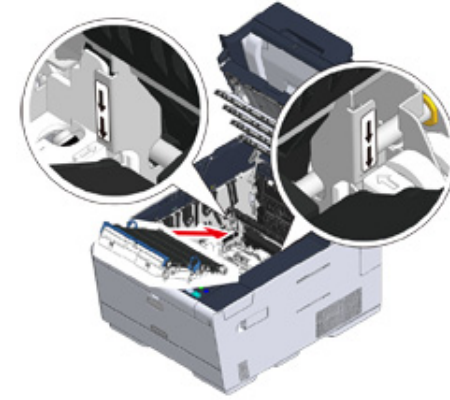

- 13** Bant biriminin her iki tarafındaki kilit kollarını (e) ileriye doğru çevirin.

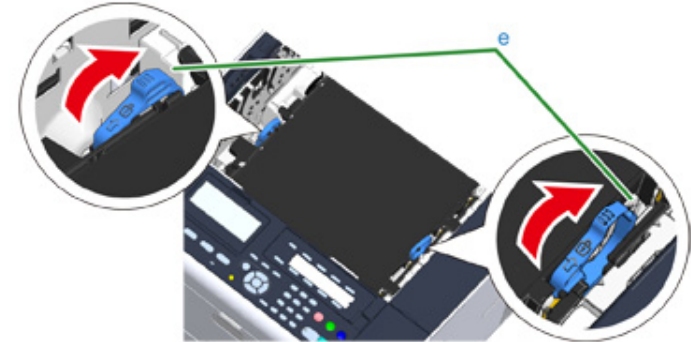

- 14** Kaynaştırıcı biriminin kolunu tutarak kaynaştırıcı birimini makineye yerleştirin.

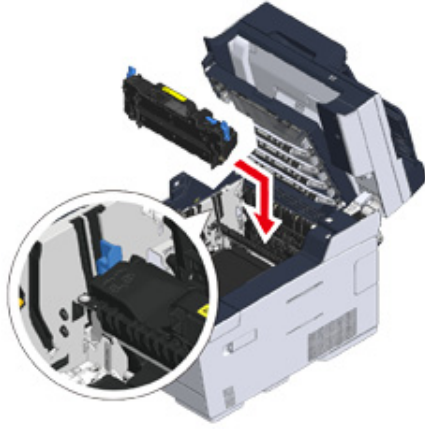

- 15** Kaynaştırıcı biriminin her iki tarafındaki kilit kollarını (c) eğin.

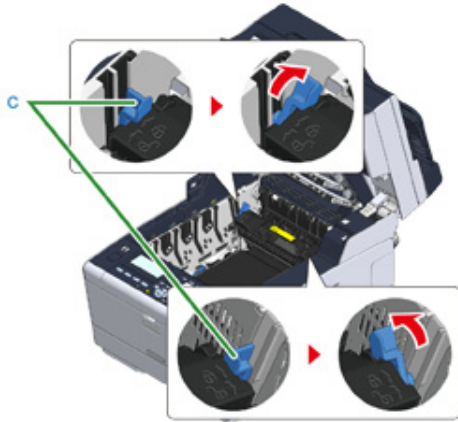

- 16** Dört resim dramını makinenin içine yerleştirin

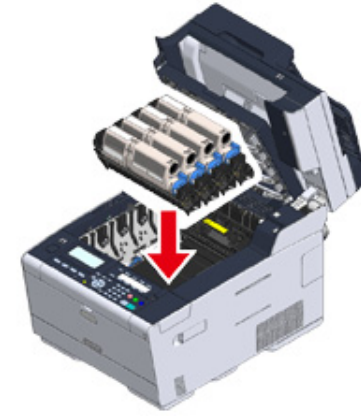

- 17** Çıkış tepsisini (b) yavaşça kapatın ve onaylamak için çıkış tepsisinin ortasını itin.

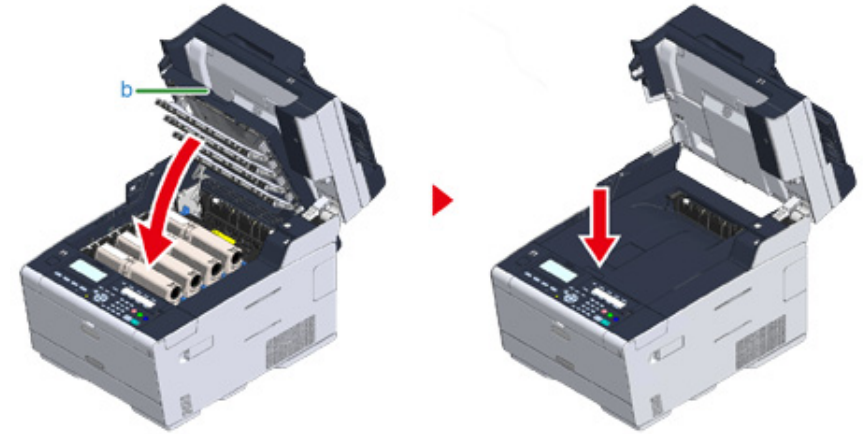

- 18** Kolu (B) tutarak tarayıcı birimini (a) kapatın.



Tarayıcı birimini zorla kapatmayın. ADF'nin belge besleme silindirin düşmesine ve yüklenen belgeleri engellemesine neden olabilir.

ADF'nin belge besleme silindiri düştüyse, ADF kapağını kapatıp açın.

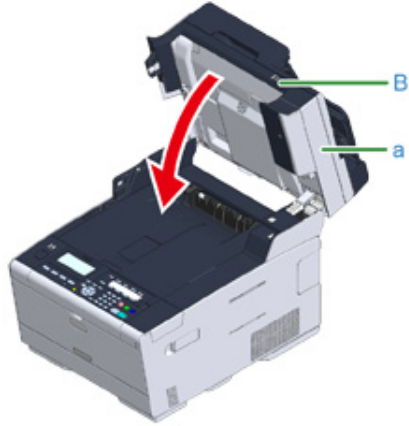

Hata Kodu "380", "381", "382", "385", "389" ise

1 Belgeler ADF'ye veya belge camına yerleştirildiyse onları kaldırın.



2 Kolu (B) tutun ve tarayıcı birimini (a) tamamen açın.

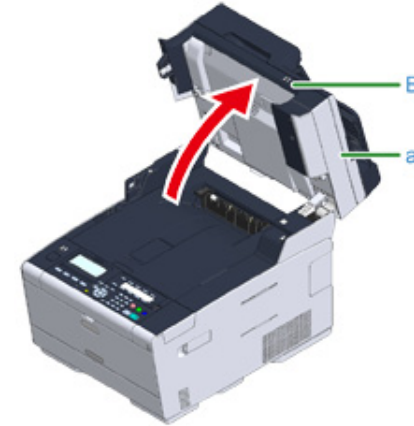

- 3 Düğmeye (A) basın ve çıkış tepsisini (b) tamamen açın.

⚠ DİKKAT	Yanıklara yol açabilir.	⚠
Kaynaştırıcı birimi son derece sıcaktır. Dokunmayın.		

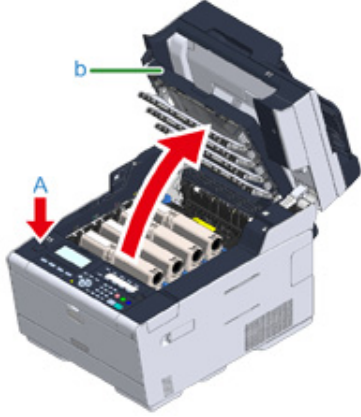

- 4 Dört resim dramını makineden çıkarın ve resim dramlarını düz bir yüzey üzerine yerleştirin.



Sarf malzemelerini çıkarırken, onları LED kafasına vurmayın.

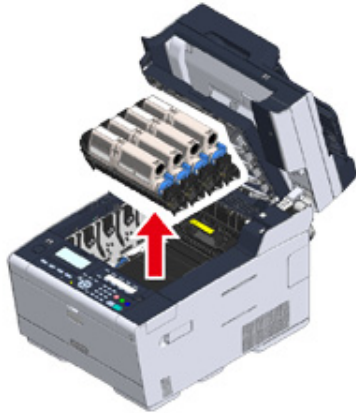

- 5 Resim dramlarının ışığa maruz kalmaması için çıkarılan resim dramlarının üzerini bir kağıtla örtün.

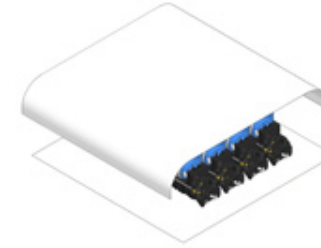

- 6 Sıkışan kağıdı kenarından çekerek yavaşça çıkarın.



- 7 Kaynaştırıcı birimde kağıt sıkışıklıkları varsa, kaynaştırıcı birimde sıkışıklık giderme koluna (c) basın ve yavaşça sıkışan kağıdı size doğru çekin.

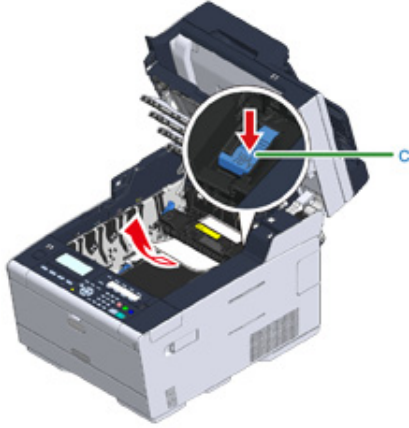

- 8 Kaynaştırıcı birimde her iki taraftaki kilit kollarını (d) size doğru geri eğin.

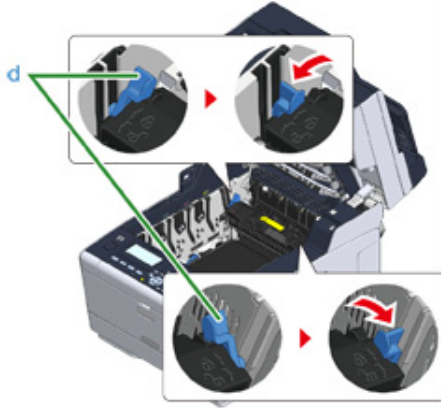

- 9 Kaynaştırıcı biriminin kolunu tutup kaynaştırıcı birimini yukarı kaldırarak makineden çıkarın.

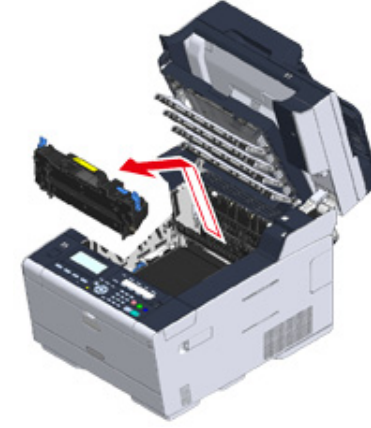

- 10 Makinenin içinde hiçbir kağıt parçası kalmadığını kontrol edin.



- 11** Kaynaştırıcı biriminin kolunu tutarak kaynaştırıcı birimini makineye yerleştirin.

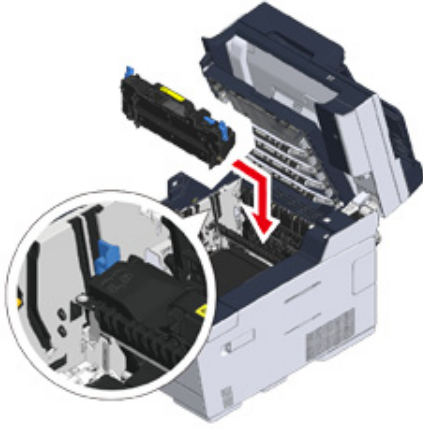

- 12** Kaynaştırıcı biriminin her iki tarafındaki kilit kollarını (d) eğin.

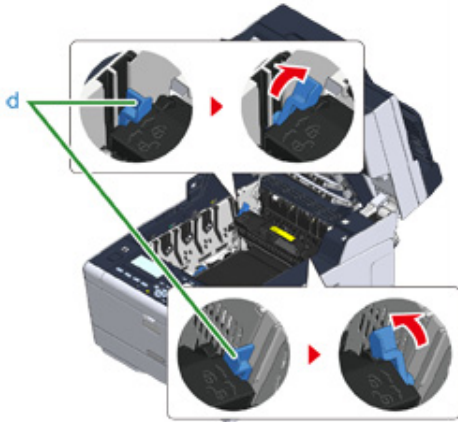

- 13** Dört resim dramını makinenin içine geri yerleştirin.

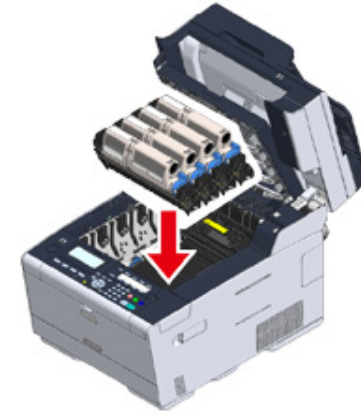

- 14** Çıkış tepsisini (b) yavaşça kapatın ve onaylamak için çıkış tepsisinin ortasını itin.

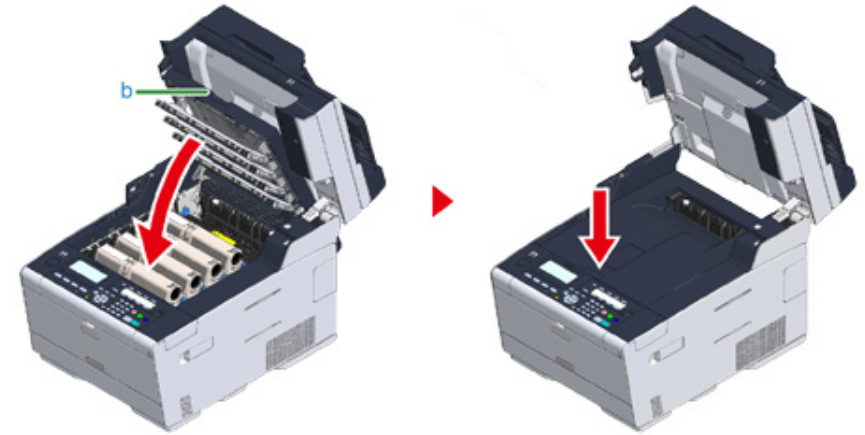

- 15** Kolu (B) tutarak tarayıcı birimini (a) kapatın.



Tarayıcı birimini zorla kapatmayın. ADF'nin belge besleme silindirin düşmesine ve yüklenen belgeleri engellemesine neden olabilir.

ADF'nin belge besleme silindiri düştüyse, ADF kapağını kapatıp açın.

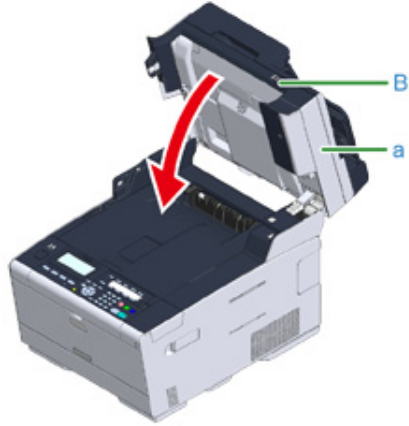

Hata Kodu "390" ise

1 Belgeler ADF'ye veya belge camına yerleştirildiyse onları kaldırın.





2 MP tepsinine kağıt yüklenmişse, kağıdı çıkarın.

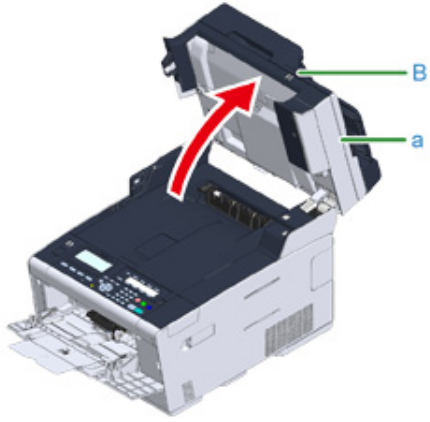

- 3 Kolu (B) tutun ve tarayıcı birimini (a) tamamen açın.



- 4 Düğmeye (A) basın ve çıkış tepsisini (b) tamamen açın.

 DİKKAT	Yanıklara yol açabilir.	
Kaynaştırıcı birimi son derece sıcaktır. Dokunmayın.		



Sarf malzemelerini çıkarırken, onları LED kafasına vurmayın.

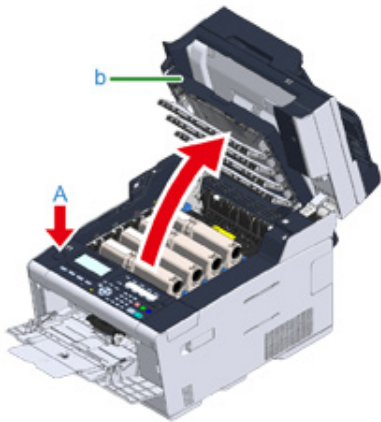

- 5 Dört resim dramını makineden çıkarın ve resim dramlarını düz bir yüzey üzerine yerleştirin.

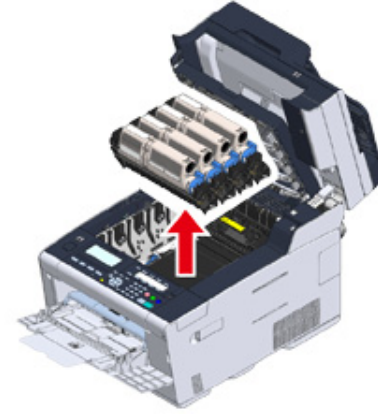

- 6 Resim dramlarının ışığa maruz kalmaması için çıkarılan resim dramlarının üzerini bir kağıtla örtün.

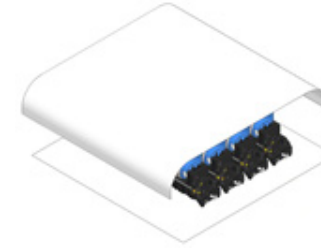

- 7 Makinenin içindeki saydam kapağı (c) açın, sıkışan kağıdı kenarından çekerek yavaşça çıkarın.

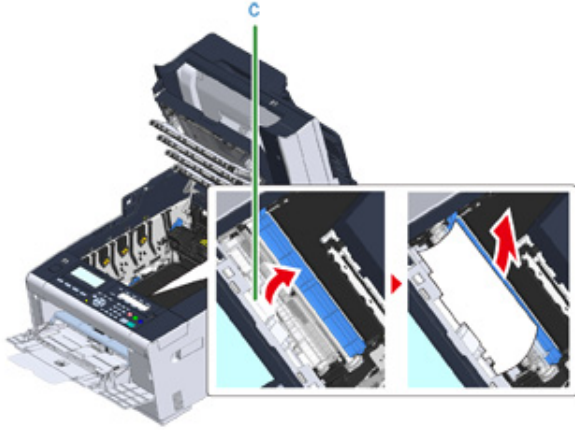

- 8 Dört resim dramını makinenin içine geri yerleştirin.

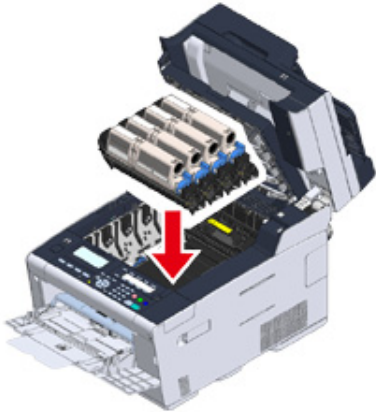

- 9 Çıkış tepsisini (b) yavaşça kapatın ve onaylamak için çıkış tepsisinin ortasını itin.

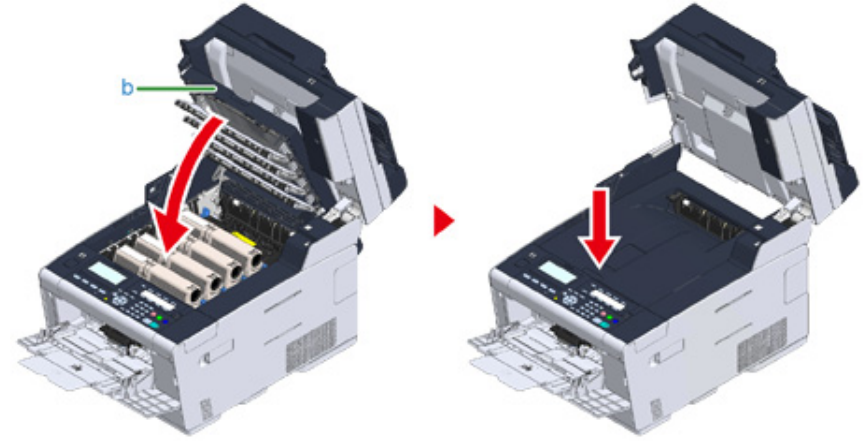

- 10 MP tepsisine kağıt yüklerken, kağıdı yazdırılan yüzü yukarı bakacak şekilde yükleyin.



- 11 Kolu (B) tutarak tarayıcı birimini (a) kapatın.



Tarayıcı birimini zorla kapatmayın. ADF'nin belge besleme silindirisinin düşmesine ve yüklenen belgeleri engellemesine neden olabilir.

ADF'nin belge besleme silindiri düştüyse, ADF kapağını kapatıp açın.

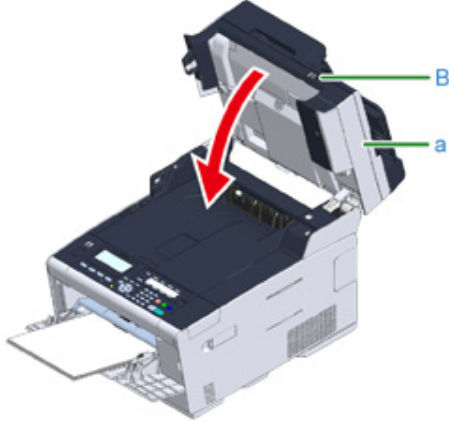

Hata Kodu "391", "392", "393" ise

Kağıt tepsisinden kağıt beslemesi yaparken kağıt sıkışması meydana geldi.



Kağıt sıkışması sıklıkla meydana geliyorsa kağıt besleme silindirlerini temizleyin. Ayrıntılar için bkz. "Kağıt Besleme Silindirlerinin Temizlenmesi (Tepsi 1/Tepsi 2/Tepsi 3) (İleri Seviye Kılavuz)".

Bu prosedürde Tepsi 1 örnek olarak kullanılmaktadır.

1 Belirtilen tepsinin kasetini dışarı çekin.



2 Sıkışan kağıdı çıkartın.





Sıkışmış kağıt bulunamıyorsa, kağıt kılavuzlarının ve kağıt durdurucunun kasetteki konumlarını kontrol edin ve kağıdın doğru yüklendiğinden emin olun.

3 Kağıt kasetini makinenin içine yerleştirin.



4 Kolu (B) tutun ve tarayıcı birimini (a) tamamen açın.

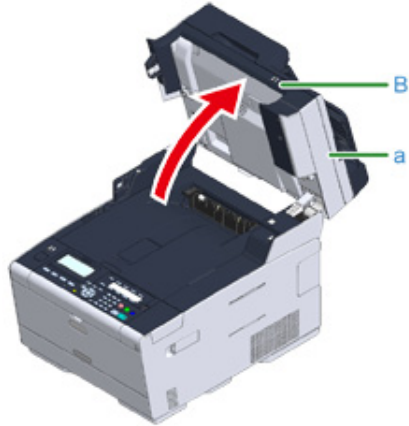

5 Düğmeye (A) basın ve çıkış tepsisini (b) tamamen açın.

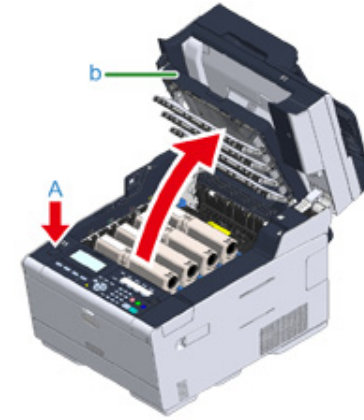

6 Çıkış tepsisini (b) yavaşça kapatın ve onaylamak için çıkış tepsisinin ortasını itin.

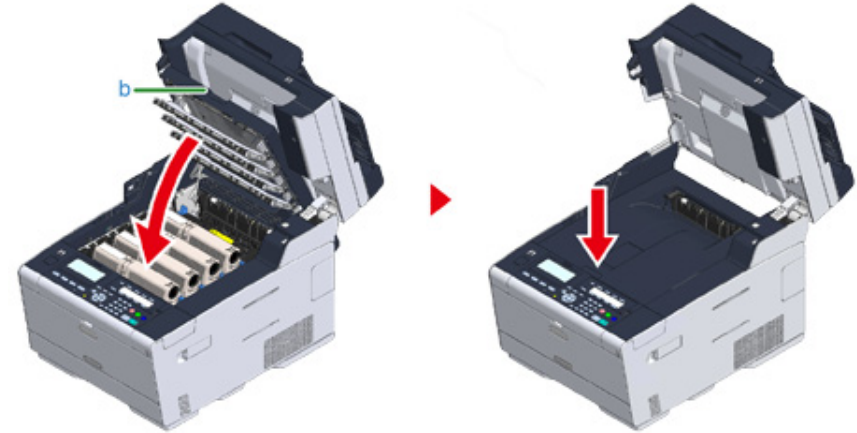

7 Kolu (B) tutun ve tarayıcı birimini (a) kapatın.

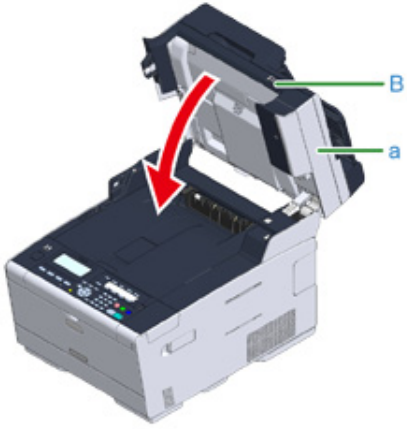

Tarayıcı birimini zorla kapatmayın. ADF'nin belge besleme silindirin düşmesine ve yüklenen belgeleri engellemesine neden olabilir.

ADF'nin belge besleme silindiri düştüyse, ADF kapağını kapatıp açın.



Çıkış tepsiyi açılıp kapatıldığında yazdırma başlar.

Hata Kodu "409" ise

1 Arka çıkış tepsisini (b) kapatın.

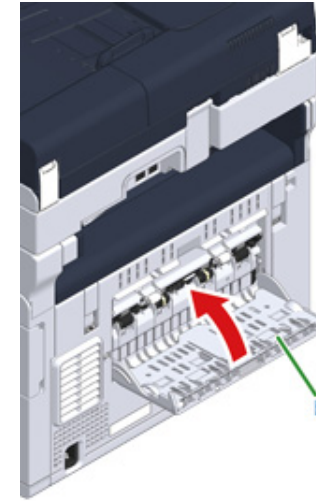

2 Kolu (B) tutun ve tarayıcı birimini (c) tamamen açın.

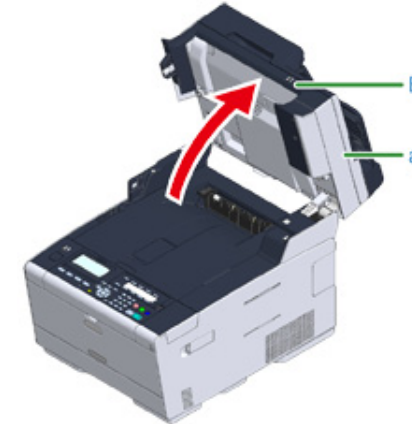

- 3 Düğmeye (A) basın ve çıkış tepsisini (d) tamamen açın.

⚠ DİKKAT	Yanıklara yol açabilir.	⚠
Kaynaştırıcı birimi son derece sıcaktır. Dokunmayın.		

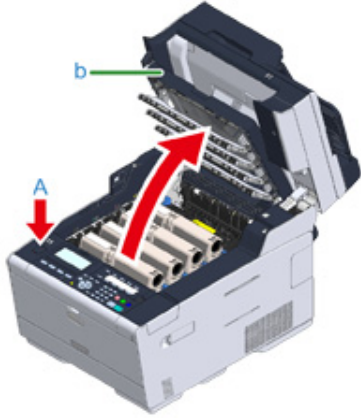

- 4 Dört resim dramını makineden çıkarın ve resim dramlarını düz bir yüzey üzerine yerleştirin.



Sarf malzemelerini çıkarırken, onları LED kafasına vurmayın.

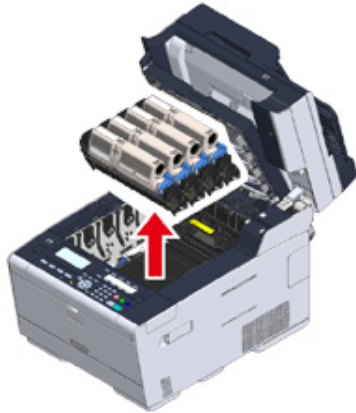

- 5 Resim dramlarının ışığa maruz kalmaması için çıkarılan resim dramlarının üzerini bir kağıtla örtün.

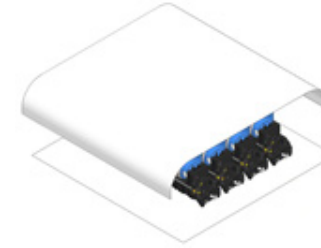

- 6 Sıkışan kağıdı kenarından çekerek yavaşça çıkarın.



- 7 Kaynaştırıcı birimde kağıt sıkışıklıkları varsa, kaynaştırıcı birimde sıkışıklık giderme koluna (e) basın ve yavaşça sıkışan kağıdı size doğru çekin.

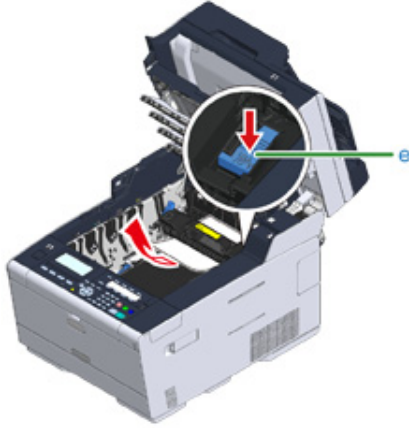

- 8 Kaynaştırıcı birimde her iki taraftaki kilit kollarını (f) size doğru eğin.

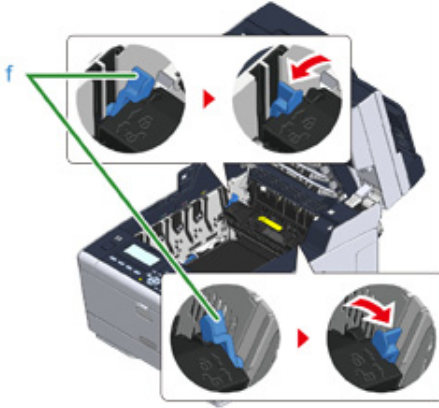

- 9 Kaynaştırıcı biriminin kolunu tutup kaynaştırıcı birimini yukarı kaldırarak makineden çıkarın.

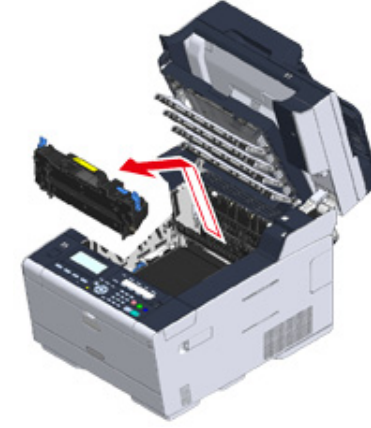

- 10** Bant birimindeki kilit kollarını (g) kendinize doğru çevirin ve kilit kollarını tutarak bant birimini çıkarın.

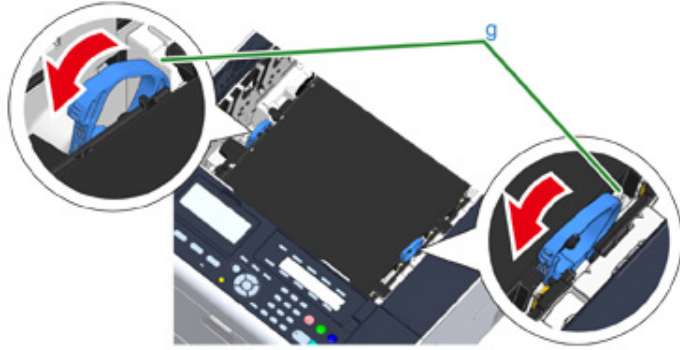

- 11** Sıkışan kağıdı kenarından çekerek yavaşça çıkarın.



- 12** Bant birimindeki kilit kollarını tutun ve bant birimini makine içine yerleştirin.

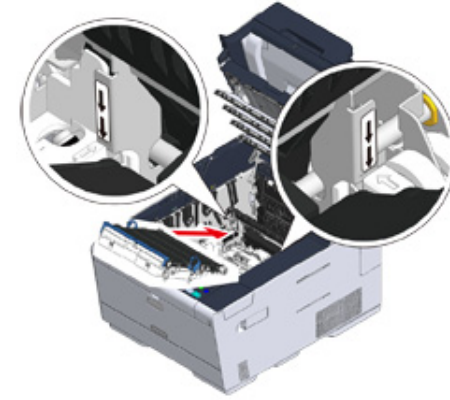

- 13** Bant biriminin her iki tarafındaki kilit kollarını (g) ileriye doğru çevirin.

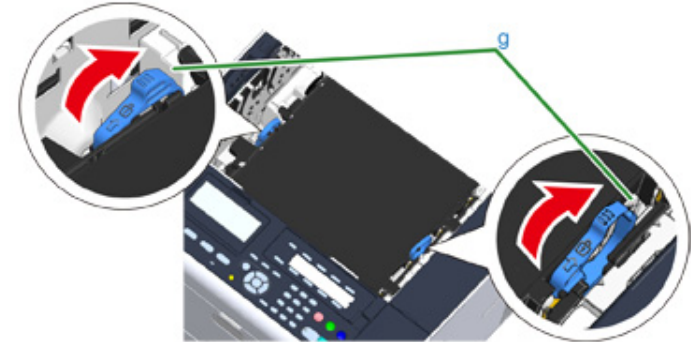

- 14** Kaynaştırıcı biriminin kolunu tutarak kaynaştırıcı birimini makineye yerleştirin.

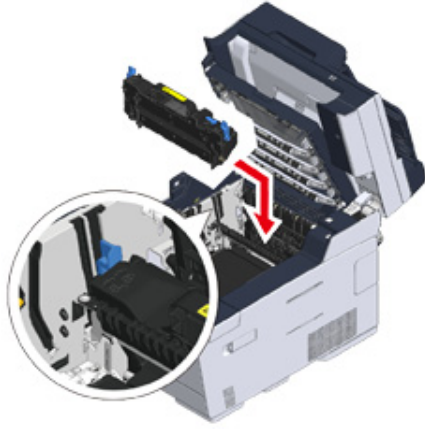

- 15** Kaynaştırıcı biriminin her iki tarafındaki kilit kollarını (f) eğin.

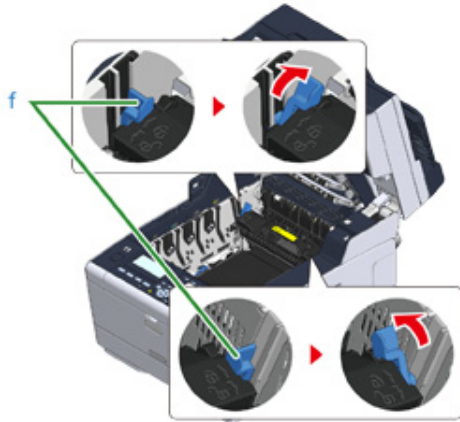

- 16** Dört resim dramını makinenin içine geri yerleştirin.

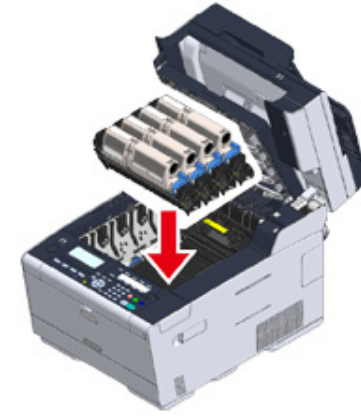

- 17** Çıkış tepsisini (b) yavaşça kapatın ve onaylamak için çıkış tepsisinin ortasını itin.

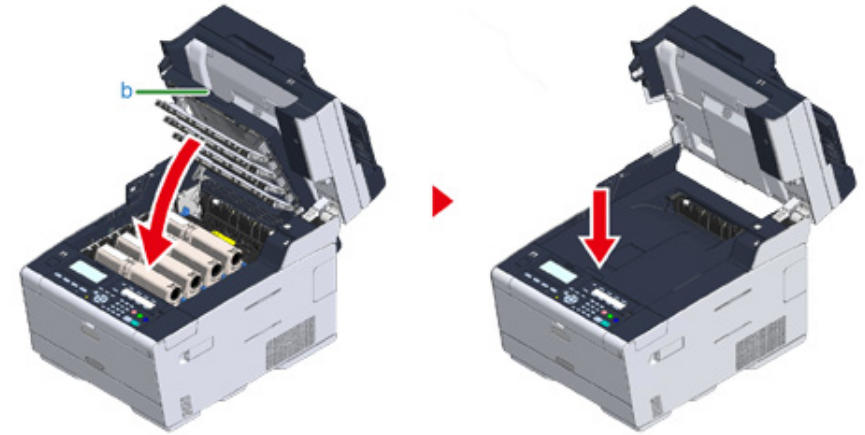

- 18** Kolu (B) tutarak tarayıcı birimini (c) kapatın.



Tarayıcı birimini zorla kapatmayın. ADF'nin belge besleme silindirin düşmesine ve yüklenen belgeleri engellemesine neden olabilir.

ADF'nin belge besleme silindiri düştüyse, ADF kapağını kapatıp açın.



Bir Belge Sıkışırsa

Bu bölümde, belge sıkışması meydana geldiğinde neler yapılacağı açıklanmaktadır.

- Bir Belge Kağıt Yolunda Görünüyorsa
- Bir Belge Kağıt Yolunda Görünmüyorsa

Bir Belge Kağıt Yolunda Görünüyorsa

1 ADF kapağını (a) açın.



2 Belgeyi yukarı doğru dışarı çekin.



Belgelerin üzerindeki yapışkan notlar ve etiketler belge sıkışmasına neden olabilir.

ADF kullanılırken, belge üzerindeki yapışkan notları veya etiketleri çıkarın. Etiketler çıkarılamıyorsa, belge camını kullanın.

3 ADF kapağını (a) kapatın.

Belge tepsisinden belgeyi alın ve ADF kapağını kapatın.

Aksi takdirde belgeler katlanabilir veya yırtılabilir.

Bir Belge Kağıt Yolunda Görünmüyorsa

1 ADF kapağını (a) açın.



2 Sıkışan belgeyi çıkarın. Sıkışan belgeyi çıkaramıyorsanız 4. adımdan devam edin.



Belgeyi güç kullanarak çıkarmaya çalışmayın.



3 Belgeyi çıkaramıyorsanız 8. adıma geçin.

4 İç kapağı (b) açın.



5 Sıkışan belgenin kenarını göremiyorsanız, yavaşça dışarı doğru çekin.

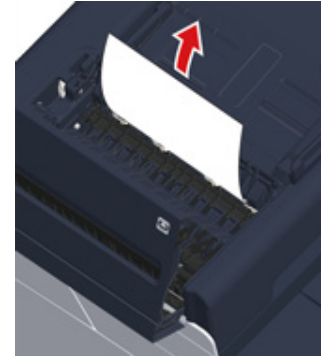

- 6 Belge tepsisinin (c) altına sıkışmış belgenin kenarı görünebiliyorsa, belge tepsisini kaldırın ve belgeyi çıkarmak için yavaşça dışarı çekin.



- 7 Belgeyi çıkarabildiyse iç kapağı kapatın.



- 8 ADF kapağını yavaşça kapatın.
Belge tepsisinden belgeyi alın ve ADF kapağını kapatın.
Aksi takdirde belgeler katlanabilir veya yırtılabilir.



Kopyalama sırasında bir hata meydana gelirse, kopyalama iptal edilebilir.

Kopyalama Problemleri

Bu bölümde, kopyalama fonksiyonu ile ilgili sorunlar açıklanmaktadır.



Bir problemi aşağıda belirtilen çözümler ile çözemezseniz, satıcınızla iletişime geçin.

• Kopyalama Yapılmıyor

Kopyalama Yapılmıyor

• Kopyalama başarısız

Kontrol edilecek nokta	Çözümü	Referans
Makine açık mı?	Makineyi açın.	Makineyi Açma
Makine başlatılıyor mu?	Başlatma işlemi tamamlanana kadar bekleyin.	-
Belgeniz düzgün bir şekilde yüklendi mi ?	Belgeyi düzgün bir şekilde yükleyin.	Belge Yerleştirme
Tepsidede kağıt var mı?	Tepsiye kağıt yükleyin. Kağıt kasetinin makine içerisine yerleştirilmiş olduğundan emin olun.	Kağıt Yükleme
Belge için uygun boyutta kağıt tepsiye yüklendi mi?	Belge için düzgün boyutta kağıt yükleyin.	Kağıt Yükleme
[Kağıt Besleme] seçeneği [Otomatik] olarak ayarlanmış iken kağıt tepsisi seçilebilir durumda mı ?	İşletim panelinde (AYAR) düğmesine basın, [Paper Setup (Kağıt Ayarı)] > [Select Tray (Tepsi Seçin)] > [Copy (Kopyala)] > kullandığınız kağıdın yüklü olduğu kağıt tepsisine basın ve sonra [ON (AÇIK)] veya [ON(Prior) (AÇIK(Önce))] ögesini seçin.	Kağıt Besleme Tepsisini Belirtme (Kağıt Besleme) (İleri Seviye Kılavuz)
Yüklenen kağıtlar çift yönlü baskı için uygun mu?	Çift yönlü kopyalama kağıt boyutuna, kağıt türüne veya belge ağırlığına bağlı olarak gerçekleştirilemiyor. Çift yönlü baskı için uygun kağıdı yükleyin ve kağıt boyutunu, doküman tipini ve doküman ağırlığını doğru şekilde ayarlayın.	Kağıt Yükleme
Kağıt tepsisinin ortam türü [Düz] ya da [Geri Dönüştürülmüş] olarak mı ayarlandı mı?	Eğer [Kağıt Besleme] özelliği [Otomatik] olarak ayarlanmış ise, kağıt tepsisi için ortam türünü [Düz] veya [Geri Dönüştürülmüş] olarak ayarlayın.	Kağıt Yükleme
Bir kağıt sıkışması var mı?	Bir hata mesajını kontrol edin ve her ardından sıkışmış tüm kağıtları çıkartın.	Kağıt Sıkışırca
Boş bir toner kartuşu var mı?	Boş toner kartuşunu yeni bir toner kartuşu ile değiştirin.	Toner Kartuşlarını Değiştirme
Görüntü Dramı ömrünü doldurdu mu?	Görüntü dramını yeni bir görüntü dramı ile değiştirin.	Görüntü Dramını Değiştirme
Kaynaştırıcı ünitesi ömrünü doldurdu mu?	Kaynaştırıcı ünitesini yenisiyle değiştirin.	Kaynaştırıcı Birimini Değiştirme (İleri Seviye Kılavuz)

Kontrol edilecek nokta	Çözümü	Referans
Bant ünitesi ömrünü doldurdu mu?	Bant ünitesini yenisiyle değiştirin.	Bant Biriminin Değiştirilmesi (İleri Seviye Kılavuz)
Makine üzerindeki herhangi bir kapak açılmış mı?	Tüm kapakları kapatın.	-
Herhangi bir hata oluştu mu?	Hatayı çözün.	Hata Mesajı Listesi
Başka bir iş yapılıyor mu?	Diğer iş tamamlandıktan sonra kopyalamayı başlatın.	-
Bir bilgisayardan ya da başka cihazdan bir yazdırma işi yapılıyor mu?	Yazdırma işlemi tamamlanana kadar bekleyin.	-
Gerçek zamanlı bir faks gönderiliyor mu?	İletim işlemi tamamlanana kadar bekleyin.	-
Devamlı Tarama modu etkin mi?	Ekrandaki [Tarama tamamlandı] öğesini seçin.	Sürekli Tarama Modunu Etkinleştirme (Sürekli Tarama) (İleri Seviye Kılavuz)
Makine çevrimdışı mı?	(YAZDIR) düğmesine basın ve sonra [Online/Offline (Çevrimiçi/ç.dışı)] öğesini seçin.	-
Kopyalama yapmak için yetkili misiniz?	Yetkili PIN kodunu ya da kullanıcı adı ve şifreyi girin.	Erişim Kontrolünün Etkinleştirilmesi (İleri Seviye Kılavuz)

• Kopyalama oranları değiştirilemiyor

Kontrol edilecek nokta	Çözümü	Referans
[Cannot found appropriate paper size. Please confirm paper of tray. (Uygun kağıt boyutu bulunamıyor. Tepsi kçdını onaylayın.)] görüntüleniyor mu?	Bir kağıt besleme kasetini belirtin. Ya da yakınlaştırma oranının elle belirtin.	Büyütülmüş veya Küçültülmüş Kopyalar Oluşturma (Yakınlaştırma) (İleri Seviye Kılavuz)
Küçültme ya da Büyültme düğmesine bastınız mı?	Belirtilen boyutta kağıt tepsiye yüklenmedi. Bir kağıt besleme kasetini belirtin. Ya da yakınlaştırma oranının elle belirtin.	Büyütülmüş veya Küçültülmüş Kopyalar Oluşturma (Yakınlaştırma) (İleri Seviye Kılavuz)

• Karma boyutta belge kopyalanamıyor

Kontrol edilecek nokta	Çözümü	Referans
[Karışık Boyut] seçeneği [Kapalı] olarak mı ayarlı?	[Karışık Boyut] seçeneğini [Açık] olarak ayarlayın.	Farklı Boyuttaki Belgeleri Kopyalama (Karışık Boyut) (İleri Seviye Kılavuz)

Kontrol edilecek nokta	Çözümü	Referans
Belgenizin boyutu karma boyutta kopyalar almak için destekleniyor mu?	Karışık boyut kopyalama için desteklenen belge boyutları kullanın.	Farklı Boyuttaki Belgeleri Kopyalama (Karışık Boyut) (İleri Seviye Kılavuz)
Gerekli boyutlarda kağıtlar yüklendi mi?	Her kağıt tepsisine gerekli boyutlarda kağıtlar yükleyin. Kağıt tepsilerinin işletim panelinde (AYAR) düğmesi > [Paper Setup (Kağıt Ayarı)] > [Select Tray (Tepsi Seçin)] > [Copy (Kopyala)] öğesinden [ON (AÇIK)] veya [ON(Prior (AÇIK(Önce)))] olarak ayarlanması gerekir.	-

• Kopyalar sınıflandırılmıyor

Kontrol edilecek nokta	Çözümü	Referans
[Sınıflandır] seçeneği [KAPALI] olarak mı ayarlandı?	[Sınıflandır] seçeneğini [AÇIK] olarak ayarlayın.	Her Bir Grubu Sayfa Sırasına Göre Sıralama (Sıralama) (İleri Seviye Kılavuz)
Bellek dolu mu?	Belge sayfalarının sayısını azaltın. Bellekteki boş alanı kontrol edin. Bellekteki gereksiz işleri silin.	Bellekteki/Sabit Disk Sürücüdeki Boş Alanı Kontrol Etme (İleri Seviye Kılavuz)

Yazdırma Sorunları

Bu bölümde, bilgisayardan yazdırma ile ilgili sorunlar açıklanmaktadır.











- Bir problemi aşağıda belirtilen çözümler ile çözemezseniz, satıcınızla iletişime geçin.
- Bir uygulamanın neden olduğu sorunlar için, uygulamanın üreticisiyle irtibat kurun.

• Yazdırılmıyor

Yazdırılmıyor

• Windows ve Mac OS X için Ortak

Nedeni	Çözümü	Referans
Makine Uyku modunda veya Derin Uyku modundadır.	Bekleme durumuna girmek için  (GÜÇ TUTUMU) düğmesine basın.	 Güç Tasarrufu Fonksiyonu ile Güç Tüketimini Azaltma
Makine kapandı.	Makineyi açın.	 Makineyi Açma
Bir LAN kablosu veya USB kablosu çıkmış.	Kablonun makineye ve bilgisayara düzgün biçimde takıldığını kontrol edin.	 Bir LAN Kablosu/USB Kablosu Bağlama
Kablo ile ilgili bir sorun olabilir.	Kabloyu yeni bir kablo ile değiştirin.	-
Makine çevrimdışı.	 (YAZDIR) düğmesine basın ve sonra [Online (Çevrimiçi)] ögesini seçin.	-
İşletim panelinde bir hata mesajı görüntüleniyor.	İşletim panelinde görüntülenen hata mesajlarını kontrol edin veya işletim panelinde [? (?)] ögesine basın.	 Hata Mesajı Listesi
Arayüz ayarı devre dışı.	Makinenin ayarları ile ağ bağlantı ortamı arasında bir uyum olup olmadığını bulmak için, operatör panelinde kullandığınız arayüzün ayarlarını kontrol edin.	 Bir LAN Kablosu/USB Kablosu Bağlama
Yazdırma işlevi ile ilgili bir sorun var.	Menü haritasının yazdırılıp yazdırılmadığını kontrol edin.	 Makinenin Bilgilerini Kontrol Etme (İleri Seviye Kılavuz)
Güç anahtarı LED lambası yaklaşık 0.3 saniyelik aralıklarla hızlıca yanıp sönüyor.	Makinede bir arıza oluşabilir. Güç kablosunu derhal çıkarın ve satıcınızla iletişim kurun.	-



• Windows için

Nedeni	Çözümü	Referans
Makine varsayılan yazıcı olarak ayarlanmamış.	Makineyi varsayılan yazıcı olarak ayarlayın. [Devices and Printers (Aygıtlar ve Yazıcılar)] klasörü üzerindeki [OKI MC563] simgesine sağ tıklayın ve ardından [Set as Default Printer (Varsayılan Yazıcı olarak Ayarla)] öğesini seçin. *Sürücü türünü gösterir. (örn. PCL6/PS/XPS/FAX)	-
Yazıcı sürücüsünün çıkış portu yanlış.	LAN kablosunu veya USB kablosunu bağlamak için çıkış portunu seçin.	-
Makine başka bir arayüzden veri işliyor.	Yazdırma işlemi tamamlanana kadar bekleyin.	-
İşletim panelinde [Received invalid data (Alınmış geçersiz veri)] görüntüleniyor ve makine yazdırmıyor.	İşletim panelinde  (AYAR) düğmesine basın, [Admin Setup (Yntci Krlumu)] > [Print Setup (Yazdırma Kurulumu)] > [Print Menu (Yazdırma Menüsü)] > [Printer Adjust (Yazıcı Ayarlama)] > [Timeout Injob (Zaman Aşımı Giren İş)] öğesini seçin ve ardından daha uzun bir süre ayarlayın. Fabrika varsayılan ayarı 40 saniyedir.	-

Tarama Sorunları

Bu bölümde, tarama fonksiyonu ile ilgili sorunlar açıklanmaktadır.



Bir problemi aşağıda belirtilen çözümler ile çözemezseniz, satıcınızla iletişime geçin.

- Tarama Yapılamıyor

Tarama Yapılamıyor

Kontrol edilecek nokta	Çözümü	Referans
Makine kapalı mı?	Makineyi açın.	Makineyi Açma
Kablo makineye bağlanmış mı?	Kablo bağlantılarını kontrol edin ve ardından kabloları uygun bir şekilde bağlayın.	Bir LAN Kablosu/USB Kablosu Bağlama
Kabloda herhangi bir hasar var mı?	Kabloyu değiştirin.	-
Ağ ayarı doğru mu?	Ağ ayarını doğru yapın.	Bir LAN Kablosu/USB Kablosu Bağlama
Herhangi bir hata oluştu mu?	Makinenin ekranında görüntülenen ekran talimatlarını takip edin. PC'ye Tarama fonksiyonunu kullanıyorsanız, bkz. "Bilgisayara Tarama Sorunları (İleri Seviye Kılavuz)".	Hata Mesajı Listesi Bilgisayara Tarama Sorunları (İleri Seviye Kılavuz)

Faks Sorunları

Bu bölümde, faks fonksiyonu ile ilgili sorunlar açıklanmaktadır.



Bir problemi aşağıda belirtilen çözümler ile çözemezseniz, satıcınızla iletişime geçin.

- Faks Gönderilemiyor
- Faks Alınmıyor

Faks Gönderilemiyor



• Bir faks gönderme başarısız

Kontrol edilecek nokta	Çözümü	Referans
Doğru prosedüre göre gönderdiniz mi?	Prosedürü kontrol edin ve ardından yeniden deneyin.	Faks Göndermek İçin Faks Numarası Girme
Doğru faks numarasını belirttiniz mi?	Eğer hızlı numara çevirme kullanıyorsanız, kaydı kontrol etmek için hızlı çevirme listesini yazdırın.	Faks Göndermek İçin Faks Numarası Girme Telefon Defterinden Hedef Belirtme (İleri Seviye Kılavuz) Tek Dokunuslu Düğmeyle Hedef Belirtme (İleri Seviye Kılavuz) İletim ve Alım Geçmişinden Hedef Belirtme (İleri Seviye Kılavuz)
Uygun numara çevirme tipini belirttiniz mi?	Bölgeniz için uygun numara çevirme tipini belirtin.	Kullanıcı Kurulumu (İleri Seviye Kılavuz)
Alıcı makinede herhangi bir hata oluştu mu?	Alıcıdan, alıcı bilgisayarını alış için hazır hale getirmesini isteyin.	-
Gönderme/Alma Günlüğünde hata kodu [23 (23)] mü işaretlenmiş?	İşletim panelinde (AYAR) düğmesine basın, [Admin Setup (Yntci Krlumu)] > [User Install (Kullanıcı Kurulumu)] ögesini seçin ve ardından ortamınıza göre [MF(Tone)/DP(Pulse) (MF(Ton)/DP(Darbe))] ayarını yapın.	Makinenin Bilgilerini Kontrol Etme (İleri Seviye Kılavuz) Kullanıcı Kurulumu (İleri Seviye Kılavuz)
Gönderme/Alma Günlüğünde hata kodu [26 (26)] mi işaretlenmiş?	İşletim panelinde (AYAR) düğmesine basın, [Admin Setup (Yntci Krlumu)] > [Fax Setup (Faks Ayarları)] > [Fax Setting (Faks Ayarları)] ögesini seçin ve ardından [PBX Line (PBX Hat)] ayarını değiştirin.	Makinenin Bilgilerini Kontrol Etme (İleri Seviye Kılavuz) Yönetici Kurulumu (İleri Seviye Kılavuz)



• Bir belge aralıksız olarak gönderilemez

Kontrol edilecek nokta	Çözümü	Referans
Belgeyi ODB içine doğru şekilde yerleştirdiniz mi?	Ön kenarı hizaladıktan sonra belgeyi yerleştirin.	Belge Yerleştirme





- Çevirdikten sonra,  (MONO) düğmesine basılsa bile makine faks gönderemez

Kontrol edilecek nokta	Çözümü	Referans
Uygun numara çevirme tipini belirttiniz mi?	Bölgeniz için uygun numara çevirme tipini belirtin.	 Kullanıcı Kurulumu (İleri Seviye Kılavuz)
Belge düzgün bir şekilde yerleştirildi mi?	Belgeyi düzgün bir şekilde yükleyin.	 Belge Yerleştirme
Doğru numarayı çevirdiniz mi?	Doğru numarayı çevirin.	-
Alıcının hattı meşgul mü?	Hat açılana kadar bekleyin ve ardından yeniden deneyin.	-

- Bir faks, manuel olarak gönderilemiyor









Kontrol edilecek nokta	Çözümü	Referans
 (MONO) düğmesine basmadan önce ahizeyi yerine koydunuz mu?	İlk önce  (MONO) düğmesine basın.	 Arama Sonrasında Bir Faks Gönderme (El İle Gönderim) (İleri Seviye Kılavuz)

- Bir belge bellek aktarımı sırasında taranamaz



Kontrol edilecek nokta	Çözümü	Referans
Belge düzgün bir şekilde yerleştirildi mi?	Belgeyi düzgün bir şekilde yükleyin.	 Belge Yerleştirme
Bellek dolu mu?	Saklanmış aktarımı kontrol edin. Alınan belgeleri güvenilir aktarım ile yazdırın. Bülten tahta kutucuğunda depolanan belgeleri silin. Güvenli Alım'da kayıtlı belgeleri silin.	 Belirlenen Tarih ve Saatte Gönderme (Gecikmeli Tx) (İleri Seviye Kılavuz)  Bu Makinenin Gizli Kutusundan Alınan Bir Belgenin Yazdırılması (İleri Seviye Kılavuz)  Bir Hedef Bülten Tablosu Kutusunda Kayıtlı Bir Belgenin Faks ile Alınması (Fcode Polling) (İleri Seviye Kılavuz)  Güvenli Alma İşleminin Ayarlanması (İleri Seviye Kılavuz)

Faks Alınamıyor

- Faks alınamıyor

Kontrol edilecek nokta	Çözümü	Referans
Uygun alım modunu belirttiniz mi?	Alım modunu kontrol edin.	 Alım Modunu Ayarlama
Tepsidede kağıt var mı?	Kağıt yükleyin.	 Kağıt Yükleme
Bir kağıt sıkışması var mı?	Bir hata mesajını kontrol edin ve her ardından sıkışmış tüm kağıtları çıkartın.	 Kağıt Sıkışsa
Bir telefon kablosu makineye ve telefon hattına doğru olarak bağlı mı?	Telefon kablosunu doğru şekilde bağlayın.	 Bir Telefon Hattı Bağlama
Bellek dolu mu?	Saklanmış aktarımı kontrol edin. Kağıt sıkışması veya kağıt tükenmesi var mı kontrol edin. Alınan belgeleri güvenilir aktarım ile yazdırın. Bülten tahta kutucuğunda depolanan belgeleri silin. Güvenli Alım'da kayıtlı belgeleri silin.	 Faks Aktarımını İptal Etme  Kağıt Sıkışsa  Bu Makinenin Gizli Kutusundan Alınan Bir Belgenin Yazdırılması (İleri Seviye Kılavuz)  Güvenli Alma İşleminin Ayarlanması (İleri Seviye Kılavuz)

- Bir faks manüel olarak alınamıyor

Kontrol edilecek nokta	Çözümü	Referans
 (MONO) düğmesine basmadan önce ahizeyi yerine koydunuz mu?	İlk önce  (MONO) düğmesine basın.	 Alım Modunu Ayarlama

- Fcode sorgulama alımı mevcut değil

Kontrol edilecek nokta	Çözümü	Referans
Gönderici bir bülten kutucuğuna bir sorgulama belgesi kaydetti mi?	Gönderenden sorgulama belgesini kaydetmesini isteyin.	-

Operatör Panelinde bir Hata Mesajı Görüntülenirse

Bu makinede bir hata oluşursa bir hata mesajı ve/veya bir hata kodu (3 basamaklı bir sayı) işletim panelinde görüntülenir ve operatör panelindeki  (DURUM) yanıp söner veya yanar.



- Hata Mesajı Listesi

Hata Mesajı Listesi

Biraz bekleyin. Ağ başlatılıyor...

Ağ başlatılıyor.
Makine ağa bağlanana kadar bir süre bekleyin.

Dosya Sistemi Denetimi

Flash bellek aygıtındaki dosya sistemi kontrol ediliyor. Bir süre bekleyin.

Kontrol gerekli. PU Flash Hatası

Makineyi kapatın ve tekrar açın. Hata devam ederse bayinize danışın.

Kontrol gerekli. PU İletişim Hatası

Makineyi kapatın ve tekrar açın. Hata devam ederse bayinize danışın.

Çevrimdışı Mod

İşletim panelinde bulunan [Print (Yazdır)] > [Online (Çevrimiçi)] ögesine basın. Makine çevrimiçi olduğunda  (DURUM) düğmesi kapanır.

Veri mevcut.

Veri yazdırılmadan duruyor. Biraz bekleyin ve mesaj görünmezse verileri kontrol edin.

Veri siliniyor.

İş iptal edilmiş veya kullanıcının yetkisi yok. Bir süre bekleyin.

Isınıyor.

Makine kaynaştırıcı biriminin sıcaklığını ayarlıyor. Bir süre bekleyin.

Hazırlanıyor...

Renk kaydı ve yoğunluk ayarlanıyor. Bir süre bekleyin.

Biraz bekleyin. Bakım uygulanıyor.

Makinedeki programlar güncelleniyor.
Güncelleme tamamlanana kadar makineyi kapatmayın.
Güncelleme tamamlanınca makine otomatik olarak yeniden başlatılır.

Toner Az.

Ekranda gösterilen toner seviyesi düşük. Yeni bir toner kartuşu bulundurun.

Atık Toner Dolu Yeni Toner Kartuşuyla değiştirin.

Atık toner kutusu dolu. Toner kartuşunu yenisiyle değiştirin.
C: Cyan (mavi), M: Magenta (kırmızı)

C Önerilmeyen Toner.

Optimum C (Cyan, mavi) toner kartuşu takılmamış.
Makinenize uygun bir toner kartuşu kullanın.

M Önerilmeyen Toner.

Optimum M (Magenta, kırmızı) toner kartuşu takılmamış.
Makinenize uygun bir toner kartuşu kullanın.

Y Önerilmeyen Toner.

Optimum Y (Sarı) toner kartuşu takılmamış.
Makinenize uygun bir toner kartuşu kullanın.

K Önerilmeyen Toner.

Optimum K (Siyah) toner kartuşu takılmamış.
Makinenize uygun bir toner kartuşu kullanın.

Postscript Hatası

Postscript hatası oluştu. Lütfen verileri kontrol edin.

Görüntü Tamburu Ünitesinin Ömrü Bitiyor

Ekranda gösterilen resim dramı ömrü bitmek üzere. Yeni bir resim dramı hazırlayın.
C: Cyan (mavi), M: Magenta (kırmızı), Y: Sarı, K: Siyah

Kaynaştırıcı Birimi Bitiyor

Kaynaştırıcı birimi ömrü dolmak üzere. Yeni bir kaynaştırıcı ünitesi hazırlayın.

Bant Birimi Ömrü Doluyor.

Bant birimi ömrü dolmak üzere. Yeni bir bant birimi hazırlayın.

Lütfen Kaynaştırıcı Birimini değiştirin.

Kaynaştırıcı biriminin ömrü dolmuş.
Kaynaştırıcı birimini yenisiyle değiştirin.

Lütfen Bant Birimini değiştirin.

Bant biriminin ömrü dolmuş.
Bant birimini yenisiyle değiştirin.

Toner Boş

Ekranda gösterilen toner boş. Boş toner kartuşunu yenisiyle değiştirin.
C: Cyan (mavi), M: Magenta (kırmızı), Y: Sarı, K: Siyah

Toner kartuşu takılmamış.

Ekranda belirtilen bir renkli toner kartuşu takılmamış.
Toner kartuşunu takın.
C: Cyan (mavi), M: Magenta (kırmızı), Y: Sarı, K: Siyah

Lütfen yeni bir Görüntü Dram Ünitesi takın. Görüntü Dramı Ömrü.

Ekranda gösterilen resim dramının ömrü bitmiş.
Görüntü dramını yenisiyle değiştirin.
C: Cyan (mavi), M: Magenta (kırmızı), Y: Sarı, K: Siyah

[TRAY] Boş.

Belirtilen tepside kağıt yok. Kağıt yükleyin.

Dosya Sistemi dolu.

Dosya sisteminin belleği dolu.
Gereksiz dosyaları silin.

Dosya Sistemi yazma korumalı.

Dosya sistemi yazmaya karşı korumalı.
MFP yöneticisi ile irtibata geçin.

Bellek Taşm.

Harmanlamalı yazdırma sırasında yetersiz bellek hatası oldu.
Yazdırılacak sayfa sayısını azaltın.

Bellek Taşm.

PC Faks verileri alınırken bellek dolma hatası oldu. [Close (Kapat)] düğmesine basın.

Erişim Sınırlama Hatası

Yetkisiz iş gönderildi veya yetkisiz bir kullanıcı yazdırmaya/faks göndermeye çalıştı. Veriler silinmiş. Bu makineyi kullanmak için sistem yöneticinize başvurun.

Dosya siliniyor...

Depolanan belge dosyaları silinmekte.
Bir süre bekleyin.

Silinmiş Veri Doldu

Silinecek dosyalar dolu. Dosyaları silin.

Süresi sona eren dosyalar silindi.

Depolama süresi sona eren özel yazdırma dosyaları otomatik silindi.

Disk Okuma/Yazma Hatası

Dosya sisteminde bir hata oluştu. [Close (Kapat)] düğmesine basın.

Flash Hatası

Aygıt yazılımı güncellenirken bir hata oluştu.
Sistem yöneticisine danışın.

Geçersiz yazdırma verileri alındı.

Geçersiz yazdırma verisi veya PC Faks iletim verisi alınmadı. Mesajı silmek için [Close (Kapat)] düğmesine basın.
Özel baskı yaptıysanız, işlem tamamlanmadığından veriler silinmiş olabilir. Tekrar yazdırın.

İş Türü kısıtlandığından, alınan veriler yok sayılmış.

İş türü kabul edilen iş türü ayarlarında tanımlanmamış bir veri alınmış. Veri, işlenmeden yok sayılmış.
Yazıcı sürücüsünün [Job Type (İş Türü)] için kabul edilen iş türü ayarlarında tanımlanmış bir iş türü seçin.

 Her Yazıcı Sürücüsünün Ekranları ve İşlevleri Hakkında

MP tepsisinde kağıt isteği.

Mesajı seçince, "Lütfen MP Tepsisine kağıt yükleyin. Lütfen kağıdı A4 olarak (ya da başka bir kağıt boyutu) ayarlayın. İptal etmek için, [İptal] ögesini seçin" görüntülenir. Yazdırmak için, belirtilen boyutta kağıdı MP tepsinin üzerine yükleyin ve [Start (Başlat)] ögesini seçin. Yazdırma işini iptal etmek için, operatör paneli üzerindeki [Cancel (İptal)] ögesini seçin.

Tepsi Ortamı Uyuşmazlığı: 461, 462, 463, 464 Lütfen [TRAY] üzerine [MEDIA_SIZE] [MEDIA_TYPE] kağıdı takın.

Beslenen kağıt boyutu ve türü ekranda belirtilenlerle eşleşmiyor. Uygulamada seçilenle aynı kağıt boyutunu ve türünü kullanın.

Tepsi Ortamı Uyuşmazlığı: 460 Lütfen [TRAY] üzerine [MEDIA_SIZE] [MEDIA_TYPE] kağıdı takın.

Çok amaçlı tepsiye yerleştirilen kağıt boyutu ve türü ekranda belirtilenlerle eşleşmiyor. Çok amaçlı tepsiye yerleştirilen kağıt boyutu ve türünün uygulamada seçilenlerle aynı olduğunu teyit edin.

Biraz bekleyin. Ağ Yapılandırması yazılıyor...

Bu makinenin ağ ayarları değiştirilmiştir. Yeni ayarlar kaydediliyor. Bir süre bekleyin.

Biraz bekleyin. Ağ başlatılıyor...

Bu makinenin ağ ayarları başlatılıyor. Bir süre bekleyin.

Lütfen [TRAY] üzerine kağıt yerleştirin. : 490, 491, 492, 493, 494 [MEDIA_SIZE] kağıdını ayarlayın

Belirtilen tepside kağıt yok. Gösterilen boyutta kağıt yükleyin.

[TRAY] öğesini kapatın: 440, 441, 430, 431, 432, 433

Tepsi takılmamış. Kaseti takın. Kaset zaten takılmışsa çekip çıkarın ve tekrar takın.

Bellek Taşması: 420

Veri çok karmaşık. İşlem sırasında bellek dolma hatası oldu. Yazdırma verisi miktarını azaltın.

Lütfen yeni bir K Toner Kartuşu takın. 414, 415, 416, 417

Toner kartuşu atık toner haznesi dolu. Ön kapak açılıp kapatılarak yazdırmaya bir süre devam edilebilir, ancak bu işlem resim dramına hasar verebilir. Toner kartuşunu en kısa sürede yenisiyle değiştirin.

C: Cyan (mavi), M: Magenta (kırmızı), Y: Sarı, K: Siyah

[COLOR] Toner Boş: 410, 411, 412, 413

Belirtilen kartuşta toner kalmamış.

Ön kapak açılıp kapatılarak yazdırmaya bir süre devam edilebilir, ancak bu işlem resim dramına hasar verebilir.

Toner kartuşunu en kısa sürede yenisiyle değiştirin.

C: Cyan (mavi), M: Magenta (kırmızı), Y: Sarı, K: Siyah

C Önerilmeyen Toner. Hata: 552, 556, 616, 622

Takılan C (Cyan, mavi) toner kartuşu optimum değil.

Optimum toner kartuşu takmanızı öneririz.

M Önerilmeyen Toner. Hata: 551, 555, 615, 621

Takılan M (Magenta, kırmızı) toner kartuşu optimum değil.
Optimum toner kartuşu takmanızı öneririz.

Y Önerilmeyen Toner. Hata: 550, 554, 614, 620

Takılan Y (Sarı) toner kartuşu optimum değil.
Optimum toner kartuşu takmanızı öneririz.

K Önerilmeyen Toner. Hata: 553, 557, 617, 623

Takılan K (Siyah) toner kartuşu optimum değil.
Optimum toner kartuşu takmanızı öneririz.

[COLOR] Toner Kartuşu takılı değil: 610, 611, 612, 613

Ekranda belirtilen bir renkli toner kartuşu takılmamış.

Toner kartuşunu takın.

C: Cyan (mavi), M: Magenta (kırmızı), Y: Sarı, K: Siyah

Lütfen [COLOR] Toner Kartuşunu kontrol edin: 540, 541, 542, 543

Ekranda gösterilen resim dramında toner algılayıcı hatası oluşmuş.

Resim dramını çıkarıp tekrar takın.

Mesaj kaybolmazsa toner kartuşunu çıkarıp tekrar takın.

Toner kartuşu takılmamışsa, takın.

C: Cyan (mavi), M: Magenta (kırmızı), Y: Sarı, K: Siyah

Kağıt Boyutu Hatası. Lütfen tarayıcı ünitesi ile Çıkış Tepsisini açıp kağıt boyutunu kontrol edin. Hata: 400

Belirtilen tepside kağıt boyutu hatası oluşmuş. Tepside yüklü kağıt boyutunun operatör panelinde ayarlanan [Paper Size (Kağıt Boyutu)] ayarıyla eşleştirdiğinden emin olun. Kağıdı, ayarlanan kağıt boyutu ve yönüne göre yükleyin. Operatör panelinde ayarlanan ayar yanlışsa, önce yazdırmayı iptal edin, operatör panelindeki [Paper Size (Kağıt Boyutu)] içinden doğru boyutta kağıt ayarlayın ve sonra yeniden yazdırın.

Yazdırmayı başlattıktan sonra, kasetin aynı anda birkaç sayfa kağıdı yüklenmediğini teyit edin. Böyle bir durum varsa kağıdı çıkarıp doğru bir şekilde yükleyin.

Kağıt Sıkışması: 390 Lütfen tarayıcı ünitesini ve Çıkış Tepsisini açın.

Çok amaçlı tepsinin kağıt besleme yolunda kağıt sıkışmış. Sıkışan kağıdı çıkarın.
Sıkışan kağıdın köşesi görünmüyorsa ön kapağı açıp kağıdı çıkarın.

Kağıt Sıkışması: 391, 392, 393 Lütfen tarayıcı ünitesini ve Çıkış Tepsisini açın.

Belirtilen tepsinin kağıt besleme yolunda kağıt sıkışmış.
Kaseti çekip çıkarın ve kağıdı çıkarın. Aynı anda birkaç kağıt sayfası beslenmişse kağıdı çıkarıp tekrar yükleyin.
Kağıt stoperlerinin doğru konuma ayarlandığını teyit edin.

Kağıt Sıkışması: 380, 381, 382, 383, 385, 389 Lütfen tarayıcı ünitesini ve Çıkış Tepsisini açın.

Makinenin içinde kağıt sıkışmış.
Çıkış tepsisini açıp sıkışan kağıdı çıkarın.

Kağıt Sıkışması: 370, 371, 372 Lütfen tarayıcı ünitesini ve Çıkış Tepsisini açın.

Makinenin içinde kağıt sıkışmış.
Çıkış tepsisini açıp sıkışan kağıdı çıkarın.

Lütfen yeni bir Görüntü Dram Ünitesi takın. Hata: 350, 351, 352, 353

Ekranında gösterilen resim dramının ömrü bitmiş.
Görüntü dramını yenisiyle değiştirin.
Çıkış tepsisi açılıp kapatılınca yazdırma işlemine bir süre devam edilebilir. Yine de, toner kartuşunu en kısa sürede yenisiyle değiştirin.
C: Cyan (mavi), M: Magenta (kırmızı), Y: Sarı, K: Siyah

Lütfen yeni bir Görüntü Dram Ünitesi takın. Hata: 560, 561, 562, 563, 564, 565, 566, 567

Ekranında gösterilen resim dramının ömrü bitmiş.
Görüntü dramını yenisiyle değiştirin.
C: Cyan (mavi), M: Magenta (kırmızı), Y: Sarı, K: Siyah

Yeni Resim Dramı Yükleyin. Grnt Dramı Ömrü eşik değeri nedeniyle yazdırma engellen. Hata: 680, 681, 682, 683

Ekranında gösterilen resim dramının ömrü bittiği için yazdırma işlemi durdurulmuş. Yazdırma yapabilmek için yeni resim dramıyla değiştirin.
C: Cyan (mavi), M: Magenta (kırmızı), Y: Sarı, K: Siyah

Lütfen Kaynaştırıcı Birimini değiştirin: 354

Kaynaştırıcı biriminin ömrü dolmuş.
Kaynaştırıcı birimini yenisiyle değiştirin.
Çıkış tepsisi açılıp kapatılınca yazdırma işlemine bir süre devam edilebilir. Ancak, yazdırma kalitesinin korunması için toner kartuşunu en kısa sürede yenisiyle değiştirin.

Lütfen Bant Birimini değiştirin:Hata: 355

Bant biriminin ömrü dolmuş.
Bant birimini yenisiyle değiştirin.
Çıkış tepsisi açılıp kapatılınca yazdırma işlemine bir süre devam edilebilir. Ancak, yazdırma kalitesinin korunması için toner kartuşunu en kısa sürede yenisiyle değiştirin.

Lütfen Bant Birimini değiştirin: 356

Bant biriminin atık toner haznesi dolu. Bant birimini yenisiyle değiştirin. Çıkış tepsisi açılıp kapatılınca yazdırma işlemine bir süre devam edilebilir. Baskı kalitesinin korunması için en yakın sürede yenisiyle değiştirin.

Lütfen [COLOR] Toner Kartuşunu kontrol edin: 544, 545, 546, 547

Ekranında belirtilen bir renkli toner kartuşu takılmamış.
Toner kartuşundaki kolun sonuna kadar döndürüldüğünden ve koruyucu bandın çıkarıldığından emin olun.
C: Cyan (mavi), M: Magenta (kırmızı), Y: Sarı, K: Siyah

Lütfen Görüntü Tamburu Ünitesini kontrol edin. Hata: 340, 341,342, 343

Belirtilen resim dramı doğru takılmamış.
Resim dramını çıkarıp tekrar takın.
C: Cyan (mavi), M: Magenta (kırmızı), Y: Sarı, K: Siyah

Lütfen Kaynaştırıcı Birimini kontrol edin: 320

Kaynaştırıcı birimi doğru takılmamış. Kaynaştırıcı birimini çıkarıp tekrar takın.

Lütfen Bant Birimini kontrol edin: 330

Bant birimi düzgün takılmamış. Bant birimini çıkarıp tekrar takın.

Lütfen Çıkış Tepsisini kontrol edin: 310

Belirtilen kapak açık. Kapağı kapatın.
Hata: 310 Çıkış tepsisi.

Güç KAPALI/AÇIK

Makineyi kapatın ve tekrar açın.
Hata devam ederse bayinize danışın.

Kontrol gerekli.

Makineyi kapatın ve tekrar açın.
Hata devam ederse bayinize danışın.

İptal ediliyor...

Kopyalama sırasında İptal düğmesine basılmış. Kopyalama işi iptal edilmiş. Bir süre bekleyin.

ADF Kapağı Açık

Tarayıcının ADF kapağı açık. Kapağı kapatın.

Belge Sıkışması Lütfen tarayıcı ünitesini ve ODB'nin kapağı açın.

Tarayıcının ADF'sinde kağıt sıkışmış.
ADF kapağını açıp sıkışan kağıdı çıkarın.

Lamba Hatası. Servisi arayın.

Tarayıcının ışık seviyesi düşük. Bayinize danışın.

USB Bellek Dolu

USB bellek dolu olduğundan USB Belleğe Tarama iptal edilmiş.
USB bellekteki boş alanı kontrol edin.

Yazma Başarısız

USB bellek yazmaya karşı korumalı. Korumayı kaldırın.

USB Bellek çıkarıldı.

USB Belleğe Tarama yapılırken USB bellek çıkarılmış. USB Belleğini bağlayıp yeniden deneyin.

Bilgisayara bağlanılamadı.

Bilgisayara Tarama için hiçbir hedef bilgisayar bulunamadı. Bilgisayarınızın açık ve kaydedilebilir olduğunu teyit edin.
Mesajı silmek için [Close (Kapat)]'a basın.

 [Bilgisayara Tarama Sorunları \(İleri Seviye Kılavuz\)](#)

İletişim Hatası

Faks alımı veya gönderimi sırasında bir hata oldu.

Telefon

Harici telefon kullanımında. Aygıtı devam eden aramayı bitirdikten sonra kullanın.

Dosya Gönderme Hatası

Paylaşımlı klasöre tarama yapılırken sunucunun arızalanması veya LAN kablosunun çıkarılması gibi bir hata yaşandı.
Ağ bağlantısını kontrol edin.
Mesajı silmek için [Close (Kapat)]'a basın.

SMTP ayarlarını kontrol edin.

SMTP sunucusuna bağlanılamıyor. Ağ ayarlarını kontrol edin.

POP3 ayarlarını kontrol edin.

POP3 sunucusuna bağlanılamıyor. Ağ ayarlarını kontrol edin.

SMTP Oturumu açılmadı.

SMTP sunucusunda oturum açma girişimi kimlik doğrulama hatasıyla sonuçlandı.
Ağ ayarlarını kontrol edin.

SMTP Kim. Doğr. Desteklenmiyor

SMTP sunucusu kimlik doğrulama sistemini desteklemiyor.
Ağ ayarlarını kontrol edin.

POP3 oturumu açılmadı.

POP3 sunucusunda oturum açma girişimi kimlik doğrulama hatasıyla sonuçlandı.
Ağ ayarlarını kontrol edin.

Hedef IP alma başarısız. DHCP ayarlarını kontrol edin.

DHCP sunucusu algılanamıyor. Ağ bağlantısını kontrol edin.

DNS ayarlarını kontrol edin.

DNS sunucusuna bağlanılamıyor. Ağ bağlantısını kontrol edin.

Sunucu ayarlarını kontrol edin.

Dosya sunucusuna bağlanılamıyor. Ağ ayarlarını kontrol edin.

Sunucu oturumu açılmadı.

Dosya sunucusunda oturum açma başarısız oldu. Sunucu ayarlarını kontrol edin.

Dizine girilemedi.

FTP sunucusunun dizinine bağlanılamadı. Sunucu ayarlarını kontrol edin.

Veri Aktarma Türü Değişirme Başarısız.

Dosya aktarma türü FTP sunucusu tarafından kabul edilmediğinden dosya aktarılamadı. FTP aktarım türünü "binary (ikili)" olarak değiştirin.

Dosya Yazdırma Yetkisi Yok.

Paylaşımli Klasöre Tarama kullanılarak gönderilen dosyalar yazdırılamadı. Paylaşımli klasörün erişim haklarını kontrol edin.

Depolama Alanı Dolu

FTP sunucusundaki bellek yetersiz. Gereksiz dosyaları silip boş alan açın.

Dosya Adını Değiştirin.

Belirtilen dosya adı geçersiz. FTP sunucusu ayarlarını kontrol edip dosya adını değiştirin.

Aygıt İletişimi Protokolü Desteklenmiyor.

Sunucu, CIFS veya FTP'yi desteklemiyor. Sunucu ayarlarını kontrol edin.

Ağ Ortak Adını Kontrol Edin.

Ağ paylaşılan klasörünün adı hatalı. Klasör adını kontrol edin.

USB Belleği Takın.

USB bellek takılı değilken USB Belleğe Tarama veya USB Bellekten Yazdırma yapmaya çalışılmış.
USB Bellek takın.

[TRAY] Eksik.

Belirtilen tepsinin kaseti yerinden çıkmış.
Kaseti takın.

Erişim Sınırlama Hatası Renkli yazdırma sınırlandırıldığından siyah-beyaz yazdırma yapılmış.

Yetkisiz bir kullanıcı nedeniyle, renkli bir yazdırma işi siyah-beyaz yazdırma işine dönüştürülmüş. Renkli yazdırma için sistem yöneticinize danışın.

Erişim Sınırlama Hatası Renkli yazdırma sınırlandırıldığından veriler silinmiş.

Yetkisiz bir kullanıcı nedeniyle renkli yazdırma işi silinmiş. Renkli yazdırma için sistem yöneticinize danışın.

Erişim Kısıtlama Hatası İzinsiz kullanıcı verisi silindi.

Erişim Kısıtlama Hatası Verileri yazdırma kısıtlamasından dolayı silindi.

Lütfen bağlı USB aygıtını çıkarın. Desteklenmeyen USB aygıtı bağlandı.

Desteklenmeyen bir USB aygıtı bağlandı. USB aygıtını çıkarın.

Bağlanan USB aygıtını çıkarın. USB aygıtı tanınmadı.

Bağlanan USB aygıtı tanınmamış. USB aygıtını çıkarın.

USB Hub'ı çıkarın. USB Hub bağlandı.

Bir USB hub bağlandı. USB Hub'ı çıkarın. Bu makine USB hub desteklemez.

Denetleme gerekiyor. SIP Hatası

Makineyi kapatın ve tekrar açın. Hata devam ederse bayinize danışın.

İş Günlüğü Veritabanı Hatası

İş günlüğü yazılırken veya okunurken bir veritabanı erişim hatası yaşandı. Makineyi kapatıp açmak sorunu çözebilir. Mesajı silmek için [Close (Kapat)]'a basın.

İş Günlüğü Arabelleği Dolu (Eski günlükleri silin)

İş günlüğü arabelleği dolu olduğundan eski iş günlükleri silinmiş.

Kod çözme hatası oluştu. Lütfen resim verisini kontrol edin.

Bu makineye gönderilen görüntü verilerinde hata oluşmuş. Görüntü verilerini kontrol edin.

Bilgisayara erişim reddedildi. Bilgisayarı kontrol edin.

Bilgisayara Tarama yapılıyorken bilgisayara bağlanılamadı. Bilgisayardaki ayarları kontrol edin.

[Bilgisayara Tarama Sorunları \(İleri Seviye Kılavuz\)](#)

Veri siliniyor.

Makinenin renkli toneri bitmiş. Renkli yazdırma verileri siliniyor. Bir süre bekleyin.

PDF Hatası

PDF dosyası bozuk.
Dosyayı kontrol edin.

Geçersiz Parola

Bu PDF dosyası parola korumalı. Yazdırmak için parola girin.

Bu belge geçerli bir kullanıcı şifresine yazdırmayı engelliyor.

Parola korumalı PDF dosyaları yazdırılmaz.Yazdırmadan önce, PDF dosyasının korumasını kaldırın.

SNTP sunucusu ile iletişim kurulamadı.

SNTP sunucusundan güncel saat alınamadı. Sunucuyu kontrol edin.

USB Bellek çıkarıldı.

USB bellekten yazdırma yapılıyorken USB bellek çıkarılmış. Yazdırma devam ederken USB belleği çıkarmayın.

Dosya açılmıyor.

Belirtilen dosya açılmadı. Dosyayı kontrol edin.

Dosya okunamıyor.

Dosyalar okunamamış. Dosyaların bulunduğu aygıtı kontrol edin.

Lütfen Arka Çıkış Tepsisini kapatın. 581: Dupleks ile yazdırılmıyor.

Arka çıkış tepsisi açık olduğundan 2 taraflı yazdırma başarısız oldu.
Arka çıkış tepsisini kapatın ve yeniden deneyin.

Lütfen Çıkış Tepsisini açın. 409:Arka Çıkış Tepsisi Hatası

Dupleks yazdırma sırasında arka çıktı tepsisi hareket ettirilmiş.
Arka çıkış tepsisini kapatın ve birimin içinde kalan sıkışan kağıdı çıkarın.

Toner Boş

Belirtilen kartuşta toner kalmamış.
Boş toner kartuşunu yenisiyle değiştirin.

Bekleme Zaman Aşımı devre dışı. Yazıcınız USB porta bağlıysa, bir işi USB portu kullanılmadan yazdıramayacak duruma gelebilir.

Bekleme Zaman Aşımı devre dışı.

Faks tx ayırma işlemi sırasında Bellek Taşması oluştu.

Faksa Tarama sırasında yetersiz bellek hatası oldu.

Bellek Taşm.

Faks alımı sırasında yetersiz bellek hatası oldu.

E-posta alma iptal edildi.

E-posta biçimi desteklenmediğinden ya da eklenen dosya çok büyük olduğundan E-posta alımı iptal edildi.
Ekli dosyanın biçimini ve boyutunu kontrol edin.

Kablosuz ayarları tamamlanmadı.

Kablosuz LAN ayarlarında yanlış değerler ayarlanmış veya bazı değerler henüz ayarlanmamış. Kablosuz ayarlarını kontrol edin.

Kablosuz erişim noktasına bağlanılmadı.

Hiçbir kablosuz LAN erişim noktası bulunmadı.
Erişim noktasının açık olduğundan emin olun.
Kablosuz LAN bağlantısını kesip tekrar bağlanın.

Kablosuz başlatılmadı.



Makineyi kapatın, kablosuz LAN modülünün doğru şekilde takıldığını kontrol edin ve ardından, makineyi yeniden başlatın. Hata devam ederse bayiniz ile irtibata geçin.

Aygıt Yazılımı Güncelleme Hatası Tekrar deneyin. Ağ çalışmıyorsa aygıt yazılımını USB ile güncellemeyi deneyin.

Aygıt Yazılımı güncelleme başarısız. Tekrar güncelleyin.

Dikkat, bilinmeyen Sarf Malzemesi algılandı İşlemi geri yüklemek için Kullanıcı Kılavuzundaki "Sorun Giderme" bölümüne gidin Hata: 709

Orijinal olmayan sarf malzemelerden kaynaklanan riskleri kabul etmek kaydıyla, ürününüzde her türlü sarf malzemeyi kullanabilirsiniz.
Orijinal olmayan sarf malzemelerden dolayı üründe hasar meydana gelirse ve ürününüzden aldığınız sonuçlar belirtilen ürün teknik özelliklerine tam olarak uygun olmazsa, üründe meydana gelen bu tür hasar ve etkiler garanti kapsamına girmez.
Bu riskleri kabul etmek ve işlevi geri yüklemek için;

- (1) Makinenizi kapatın.**
- (2)  (İPTAL) düğmesini basılı tutun ve ürününüzü açın.**
- (3) Başlattıktan sonra,  (İPTAL) düğmesini bırakın.**

Not: Bu işlem daha sonra başvurulmak üzere kaydedilecektir.

[PAGES (SAYFA)] Sayfa Kaldı.

Ekranda gösterilen resim dramının ömrü bitmiş.
Görüntü dramını yenisiyle değiştirin.
C: Cyan (mavi), M: Magenta (kırmızı), Y: Sarı, K: Siyah

Görüntü Dramı Ömrü. Baskı Kalitesi Garanti Edilmez.

Ekranda gösterilen resim dramının ömrü bitmiş.
Görüntü dramını yenisiyle değiştirin.
C: Cyan (mavi), M: Magenta (kırmızı), Y: Sarı, K: Siyah

Veri alma zaman aşımı.

Veriler belirlenen süre içinde alınmadı.
Daha uzun bir veri alım zaman aşımı değeri ayarlayın.

IPv4 adresi çakıştı. IPv4 adresini değiştirin.

Bu makineye atanan IP adresi başka bir aygıtın adresiyle çakışıyor.
IP adreslerini kontrol edip başka bir IP adresi atayın.

Çift Taraflı yazdırma hatası.

Belirtilen kağıtta dupleks yazdırma yapılamaz.
Kağıdın boyutunu ve kalınlığını kontrol edin.
[Close (Kapat)] düğmesine basın.

Dil Değiştirme. Panel işletimi devre dışı.

Ekran dili değiştiriliyor.
Bir süre bekleyin.

Dil Değiştirme Başarısız. Hata no: [CODE]

Ekran dilleri değiştirilemedi. Güç düğmesine basarak makineyi kapatın ve tekrar açın.

Dahili veritabanında sorun algılandı. Veriler silinmeli. [Format (Biçimlendir)] öğesine basılınca veriler silinecek ve sistem yeniden başlatılacak.

Veritabanı kurtarılamayacak durumda.
Veritabanını silmek için [Format (Biçimlendir)]'e basın.

10

İřletim Yönetimi/ Spesifikasyonlar

Yönetici Parolasını Deęiřtirme



Güç Tasarrufu Fonksiyonu ile Güç Tüketimini Azaltma

Özellikler

Bu bölümde, makinenin ve teknik özelliklerinin yönetilmesi açıklanmaktadır.

Yönetici Parolasını Değiştirme

Güvenliğinizi artırmak için yönetici parolasını değiştirmeniz önerilir. Yönetici parolasını 6 ila 12 arası alfasayısal karakter kullanarak ayarlayın. Ayarlanan parolayı unutmadığınızdan emin olun.

- 1 İşletim panelinde  (AYAR) düğmesine basın.
- 2 [Admin Setup (Yntci Krlumu)] öğesini seçmek için ▲ düğmesine basın ve ardından,  (OK) düğmesine basın.
- 3 Yönetici parolasını girin.



Fabrikada ayarlanmış varsayılan yönetici adı ve parolası sırasıyla "admin" ve "999999" şeklindedir.

- 4 [Enter (Enter)] öğesini seçin ve ardından,  (OK) düğmesine basın.
- 5 Birkaç defa ▲ veya ▼ düğmesine ve [Manage Unit (Yönetim)] düğmesine basın.
- 6 Birkaç defa ▲ veya ▼ düğmesine ve [Admin Password (Yönetici Parolası)] düğmesine basın.
- 7 Yeni bir parola girin ve ardından [OK] düğmesine basın.
- 8 Parolayı tekrar girin.
- 9 [TAMAM] düğmesine basın.

Güç Tasarrufu Fonksiyonu ile Güç Tüketimini Azaltma

Makinede üç Güç Tasarrufu modu bulunur: Güç Tasarrufu, Uyku ve Derin Uyku.

Güç Tasarrufu modunda, görüntüleme ekranı kapanır ve güç tasarrufu göstergesi ışığı yanar veya yanıp söner.

Güç Tasarrufu moduna girmek için  (GÜÇ TASARRUFU) düğmesine basın.

Belirli bir süre (fabrika varsayılan ayarı olarak bir dakika) boyunca çalışmadan bırakıldıktan sonra, makine otomatik olarak Güç Tasarrufu moduna girer.

Güç Tasarrufu modunda belirli bir süre (fabrika varsayılan ayarı olarak 15 dakika) boyunca çalıştırılmadan bırakıldıktan sonra, makine Uyku moduna veya Derin Uyku moduna girer.









- Güç Tasarrufu moduna girmeden önce boşta bekleme süresini değiştirme hakkında ayrıntılar için bkz. "Güç Tasarrufu Moduna Girmeden Önce Boşta Bekleme Zamanının Süresini Ayarlama".
- Uyku moduna girmeden önce boşta bekleme süresinin nasıl değiştirileceğine ilişkin ayrıntılar için bkz. "Uyku Moduna Girmeden Önce Boşta Bekleme Zamanının Süresini Ayarlama".

Güç Tasarrufu modundan çıkmak için  (GÜÇ TUTUMU) düğmesine basın. Bir bilgisayardan veya başka bir aygıttan bazı veriler alındığında veya bir belge ayarlandığında makine Güç Tasarrufu modundan da çıkar.





- Güç Tasarrufu Moduna Girmeden Önce Boşta Bekleme Zamanının Süresini Ayarlama
- Uyku Moduna Girmeden Önce Boşta Bekleme Zamanının Süresini Ayarlama
- Güç Tasarrufu İşlevindeki Kısıtlamalar
- Makineyi Otomatik Kapatma (Otomatik Güç Kesme)
- Otomatik Güç Kesme Çalışmadan Önce Boşta Bekleme Zamanının Süresini Ayarlama

Güç Tasarrufu Moduna Girmeden Önce Boşta Bekleme Zamanının Süresini Ayarlama

- 1 İşletim panelinde  (AYAR) düğmesine basın.
- 2 [Admin Setup (Yntci Krlumu)] ögesini seçmek için  düğmesine basın ve ardından,  (OK) düğmesine basın.
- 3 Yönetici parolasını girin.

Fabrikada ayarlanmış varsayılan yönetici adı ve parolası sırasıyla "admin" ve "999999" şeklindedir.
- 4 [Enter (Enter)] ögesini seçin ve ardından,  (OK) düğmesine basın.
- 5 Birkaç defa  veya  düğmesine ve [Manage Unit (Yönetim)] düğmesine basın.
- 6 [Güç Tasarrufu] düğmesine basın.
- 7 [Power Save Time] seçeneğine basın.
- 8 Geçiş zamanını seçin.

Uyku Moduna Girmeden Önce Boşta Bekleme Zamanının Süresini Ayarlama

- 1 İşletim panelinde  (AYAR) düğmesine basın.
- 2 [Admin Setup (Yntci Krlumu)] ögesini seçmek için ▲ düğmesine basın ve ardından,  (OK) düğmesine basın.
- 3 Yönetici parolasını girin.

Fabrikada ayarlanmış varsayılan yönetici adı ve parolası sırasıyla "admin" ve "999999" şeklindedir.
- 4 [Enter (Enter)] ögesini seçin ve ardından,  (OK) düğmesine basın.
- 5 Birkaç defa ▲ veya ▼ düğmesine ve [Manage Unit (Yönetim)] düğmesine basın.
- 6 [Güç Tasarrufu] düğmesine basın.
- 7 [Sleep Time] seçeneğine basın.
- 8 Geçiş zamanını seçin.

Güç Tasarrufu İşlevindeki Kısıtlamalar

Makine şu durumlarda Uyku moduna girmez.

- Makinede bir hata oluştuğunda
- Gecikmeli faks iletimi ayarlandığında
- Bir faks iletimi yeniden arama için beklerken

Makine aşağıdaki durumlarda Derin Uyku moduna girmez.

- IPsec etkin ise
- TCP bağlantısı kurulmuşsa
Örnek: Telnet veya FTP ile bir bağlantı kurulmuşsa.
Güç Tasarrufu modundan Uyku veya Derin Uyku moduna geçmek için gereken süre geçerse bağlantı kesilir ve cihaz Uyku moduna girer.
- E-posta alımı etkinleştirilir.
- Kablosuz LAN etkinleştirilir
- Google Cloud Print etkin
- LLTD etkin
- IPv6 Genel Adres atanmış

Derin Uyku modunda, yazdırmak için aşağıdaki protokolleri kullanamazsınız

- NBT

Derin Uyku modunda, aşağıdaki işlev veya protokollerle arama yapamaz veya ayarları belirleyemezsiniz.

- NBT

Derin Uyku modunda, aşağıdaki istemci işlevlerine sahip protokoller çalışmaz.

- E-posta Uyarısı*2
- SNMP Tuzağı
- WINS*1
- Sntp*2

*1 Derin Uyku modunda geçen süreye WINS güncelleme süreleri arasındaki aralar dahil değildir.
WINS rutin güncellemeleri Derin Uyku modunda yapılmaz, muhtemelen WINS sunucusuna kayıtlı isimlerin silinmesiyle sonuçlanır.

*2 Derin Uyku modundaki geçiş süresi, e-posta uyarı bildirim zamanı ve NTP sunucu güncelleme zamanı arasındaki aralığı içermez.

Büyük boyutlu paketlerin gönderildiği ağ ortamında, cihaz otomatik olarak Derin Uyku modundan Uyku moduna geçip yanıt verir.

Ayrıca, eğer Mac veya iPhone gibi bir bağlantı aramayı Bonjour ile yapıyorsa, aynı ağa bağlıysa, cihaz otomatik olarak Derin Uyku modundan Uyku moduna geçer ve yanıt verir.

Bu makine belirli bir süre sonra otomatik olarak Derin Uyku moduna girer.

Makineyi Otomatik Kapatma (Otomatik Güç Kesme)

Makinede, makine belirli bir süre çalıştırılmadan bırakılırsa otomatik olarak gücü kapatan Otomatik Güç Kesme işlevi bulunur.

Otomatik Güç Kesme ayarı için üç seçenek vardır ve [Auto Config (Oto. Konfig.)] fabrika varsayılanı olarak ayarlanır.

- [Auto Config (Oto. Konfig.)]: Makine aşağıdaki koşullarda olmadığı sürece belirli bir süre çalıştırılmadan bırakılırsa makine otomatik kapanır.
 - Ağ arayüzü bağlantısına bir LAN kablosu bağlıdır.
 - LINE bağlantısına bir telefon kablosu bağlıdır.
 - Kablosuz LAN etkinleştirilir.
- [Enabled (Etkin)]: Makineyi belirli bir süre boyunca kullanmazsanız, makine otomatik olarak kapanır.
- [Disable (Devre Dışı)]: Otomatik Güç Kesme işlevini devre dışı bırakır. Makine otomatik olarak kapanmaz.



Makine şu durumlarda otomatik olarak kapanmaz.

- Bir hata oluştuğunda
- Gecikmeli iletim ayrıldığında
- Bir faks iletimi yeniden arama için bekliyorken





Otomatik Güç Kesme ayarını değiştirmek için aşağıdaki adımları izleyin.

- 1 İşletim panelinde (AYAR) düğmesine basın.
- 2 [Admin Setup (Yntci Krlumu)] ögesini seçmek için düğmesine basın ve ardından, (OK) düğmesine basın.
- 3 Yönetici parolasını girin.

Fabrikada ayarlanmış varsayılan yönetici adı ve parolası sırasıyla "admin" ve "999999" şeklindedir.
- 4 [Enter (Enter)] ögesini seçin ve ardından, (OK) düğmesine basın.
- 5 Birkaç defa veya düğmesine ve [User Install (Kullanıcı Kurulumu)] düğmesine basın.

- 6 [Power Setup]'a tıklayın.
- 7 [Auto Power Off]'a basın.
- 8 Değeri seçin.

Otomatik Güç Kesme Çalışmadan Önce Boşta Bekleme Zamanının Süresini Ayarlama

- 1 İşletim panelinde  (AYAR) düğmesine basın.
- 2 [Admin Setup (Yntci Krlumu)] ögesini seçmek için ▲ düğmesine basın ve ardından,  (OK) düğmesine basın.
- 3 Yönetici parolasını girin.

Fabrikada ayarlanmış varsayılan yönetici adı ve parolası sırasıyla "admin" ve "999999" şeklindedir.
- 4 [Enter (Enter)] ögesini seçin ve ardından,  (OK) düğmesine basın.
- 5 Birkaç defa ▲ veya ▼ düğmesine ve [Manage Unit (Yönetim)] düğmesine basın.
- 6 [Güç Tasarrufu] düğmesine basın.
- 7 [Auto Power Off Time]'a basın.
- 8 Geçiş zamanını seçin.

Özellikler

Bu bölümde, makinenin teknik özellikleri açıklanmaktadır.

- Genel Spesifikasyonlar
- Kopyalayıcı Spesifikasyonları
- Faks Spesifikasyonları
- Tarayıcı Spesifikasyonları
- Yazdırma Teknik Özellikleri
- Ağ Spesifikasyonları
- Kablosuz LAN Özellikleri (Seçenek)

Genel Spesifikasyonlar

MFP Modeli	Model Numarası
MC563/ES5463 MFP	N36401B

Madde	MC563/ES5463 MFP	
CPU	ARM 667MHz	
Bellek	DDR3 32 bit 1 GB	
ROM	3 GB	
Ağırlık (sarf malzemeleri dahil)	Yaklaşık 31 kg	
Boyutlar (G x D x Y)	427 x 576 x 472 mm	
Güç kaynağı	N36401B: 230V AC +/-10	
Güç tüketimi	Tipik çalışma	640 W
	Boşta	100 W
	Pik	1270 W
	Güç tasarrufu modu	20 W'den düşük
	Uyku modu	7,8 W'den düşük
	Derin uyku modu	1,5 W'den düşük
	Otomatik güç kesme modu	0,5 W'den düşük
Çalışma koşulu	Çalışma	Sıcaklık:10 - 32°C, Nem: %20 ila %80 bağıl nem
	Boşta	Sıcaklık: 0 - 43°C, Nem: %10 ila %90 bağıl nem
Arabirim	USB 2.0, Ethernet 10BASE-T/100BASE-TX/1000BASE-T, Host USB*2 IEEE802.11 b/g/n/a Kablosuz LAN (Seçenek)	
Ekran	3,5 inç siyah beyaz grafik paneli	
Desteklenen İşletim Sistemi	Windows 10/Windows 8.1/Windows Server 2012 R2/ Windows 8/Windows Server 2012/Windows 7/ Windows Vista/Windows Server 2008 R2/Windows Server 2008 Mac OS X 10.8.5 - 10.11	

Kopyalayıcı Spesifikasyonları

Madde		MC563/ES5463 MFP
Belge Boyutu	ADF	A4, A5, A6, B5, B6, Letter, Legal 13/13.5/14, Executive, Statement, 8.5 SQ, Folio
	Belge camı	A4, A5, A6, B5, B6, B6 Yarım, Mektup, İdareci, Tablo, 8,5 SQ, 16K (197 x 273 mm, 195 x 270 mm, 184 x 260 mm), Dizin Kartı, 4 x 6 inç, 5 x 7 inç, Zarflar
İlk kopya zamanı	Renkli	12 saniye
	Tek renk	12 saniye
Kopyalar		99'a dek
Kopyalama hızı	Renkli	En fazla 30 cpm
	Tek renk	En fazla 30 cpm

Faks Spesifikasyonları

Madde		MC563/ES5463 MFP
Uyumluluk		ITU-T G3/Super G3
Sıkıştırma Yöntemi		MH, MR, MMR, JBIG
Modem hızı		Maksimum 33.6 Kbps
Hatlar		PSTN, PBX
Hat arayüzü		RJ11 x 2 (Hat/TEL)
Aktarım hızı		Yaklaşık 2 saniye/sayfa (ITU-T no.1, JBIG, Normal)
Depolanan belge bellek boyutu		256 MB
Depolama belgesi kapasitesi		En fazla 8192 sayfa (ITU-T no.1, MMR, Normal)
Çözünürlük	Normal	8 nokta x 3.85 satır/mm
	İyi	8 nokta x 7.7 satır/mm
	Foto	8 nokta x 7.7 satır/mm
	Çok Hassas	8 nokta x 15.4 satır/mm

Tarayıcı Spesifikasyonları

Madde		MC563/ES5463 MFP
Tip		ADF işlevli Belge Camı
Görüntü sensörü		Renk CIS
Işık kaynağı		LED
Tarama çözünürlüğü		600 × 600 dpi, 300 × 600 dpi
Belge kalınlığı	ADF	64 - 105 g/m ² (17 - 28 lb)
	Belge camı	20 mm
ADF belge kapasitesi		50 sayfa (80 g/m ²) ve toplam kalınlık 5 mm veya daha az
Tarama alanı	ADF	Tek Yönlü: En fazla 216 × 356 mm (8,5 x 14 inç) Çift Yönlü: En fazla 216 × 356 mm (8,5 x 14 inç)
	Belge camı	216 x 297 mm (8,5 x 11,7 inç) veya daha az
Tarama hızı	Renk	Yaklaşık 30 sayfa/dakika (A4, 300 x 600 dpi, ADF tek yönlü)
	Tek renk	Yaklaşık 30 sayfa/dakika (A4, 600 x 600 dpi, ADF tek yönlü)

Yazdırma Teknik Özellikleri

Madde		MC563/ES5463 MFP
Yazdırma yöntemi		LED'li kuru elektrofotografik kayıt yöntemi (Işık emici diyot)
Sayfa tanımlama dili		PostScript 3, PCL5c, PCL6 (XL), EPSON FX, IBM ProPrinter, XPS, PDF (v1.7 veya önceki sürümler)
Yerleşik fontlar		PCL: 91 Avrupa fontu PS: 80 Avrupa fontu
Çözünürlük		1200 x 1200 dpi, 600 × 600 dpi
Renk		Sarı, Kırmızı, Cam göbeği, Siyah
Yazdırma hızı		<ul style="list-style-type: none"> A4 Simpleks: En fazla 30 ppm Çift Yönlü: En fazla 14 ppm (renkli) Mektup Simpleks: En fazla 31 ppm Çift Yönlü: En fazla 14 ppm (renkli)
İlk yazdırma zamanı	Renkli	Yaklaşık 7,5 saniye (A4)
	Tek renk	Yaklaşık 7,5 saniye (A4)
Kağıt boyutu	Tepsi 1	Legal 13/13.5/14, Letter, Executive, A4, A5, A6, B5, B6, Statement, 8.5 SQ, Folio, 16K (197 x 273 mm, 195 x 270 mm, 184 x 260 mm), Özel boyut
	Ek tepsi birimi (Seçenek)	Legal 13/13.5/14, Letter, Executive, A4, A5, B5, 8.5 SQ, Folio, 16K (197 x 273 mm, 195 x 270 mm, 184 x 260 mm), Özel boyut
	MP Tepsisi	Legal 13/13.5/14, Letter, Executive, A4, A5, A6, B5, B6, B6 Half, Statement, 8.5 SQ, Folio, Index card (3x5 inç), 4 x 6 inç, 5 x 7 inç, 1321 mm'ye (52 inç) kadar afiş, 16K (197 x 273 mm, 195 x 270 mm, 184 x 260 mm), C5, DL, Com-9, Com-10, Monarch, Özel boyut
	Çift Yönlü Baskı	Legal 13/13.5/14, Letter, Executive, A4, A5, B5, 8.5 SQ, Folio, 16K (197 x 273 mm, 195 x 270 mm, 184 x 260 mm), Özel boyut
	Özel boyut	<ul style="list-style-type: none"> Tepsi 1 100 - 216 mm (G), 148 - 356 mm (U) (3,9 - 8,5 inç (G), 5,8 - 14,0 inç (U)) Ek tepsi birimi (isteğe bağlı) 148 - 216 mm (G), 210 - 356 mm (U) (5,8 - 8,5 inç (G), 8,2 - 14,0 inç (U)) MP Tepsisi 64 - 216 mm (G), 90 - 1321 mm (U) (2,5 - 8,5 inç (G), 3,5 - 52 inç (U)) Çift Yönlü 148 - 216 mm (G), 210 - 356 mm (U) (5,8 - 8,5 inç (G), 8,2 - 14,0 inç (U))
ortm Türü		Düz kağıt (64 g/m ² - 220 g/m ²), Zarflar, Etiket
Besleme yöntemi		Tepsi 1, MP tepsisi ve Ek tepsi biriminden (isteğe bağlı) otomatik besleme (isteğe bağlı) MP tepsisinden elle besleme

Madde	MC563/ES5463 MFP
Kağıt yükleme kapasitesi	<ul style="list-style-type: none"> Tepsi 1 250 sayfa (80 g/m²'den az), toplam kalınlık 25 mm veya daha az. MP Tepsisi 100 sayfa (80 g/m²'den az), toplam kalınlık 10 mm veya daha az, 10 zarf (85 g/m²). Ek tepsi birimi (isteğe bağlı) 530 sayfa Standart kağıt /80 g/m² ve toplam kalınlık 53 mm veya daha az.
Çıktı yöntemi	Çıkış tepsisi/Arka çıkış tepsisi
Kağıt çıktı kapasitesi	<ul style="list-style-type: none"> Çıktı Tepsisi 150 sayfa (80 g/m²'den az) Arka Çıktı Tepsisi 100 sayfa (80 g/m²'den az)
Yazdırma garantili alan	Kağıdın kenarından itibaren 6,35 mm veya daha fazla (zarf gibi özel ortamlar için geçerli değildir)
Yazdırma hassasiyeti	Baskı başlangıcı: ± 2 mm, Kağıt eğimi: ± 1 mm/100 mm Görüntü genişliği: ± 1 mm/100 mm (80 g/m ²)
Isınma süresi	<ul style="list-style-type: none"> Açıldıktan sonra 35 saniye (25°C oda sıcaklığında, nominal gerilim) Uyku modundan 38 saniye (25°C oda sıcaklığında, nominal gerilim)
Kullanım Ortamı Koşulları	<ul style="list-style-type: none"> Çalışma sırasında 10~32°C / %20~80 Bağıl Nem (maksimum ıslak hazne sıcaklığı 25°C, maksimum kuru hazne sıcaklığı 2°C) Çalışmazken 0 - 43°C/ %10 - 90 Bağıl Nem (maksimum ıslak ampul sıcaklığı 26,8°C, maksimum kuru ampul sıcaklığı 2°C)
Yazdırma kalitesi garantisine ilişkin koşullar	<ul style="list-style-type: none"> Çalışma Aralığı Sıcaklık 10°C, nemlilik %20 ila 80 bağıl nem Sıcaklık 32°C, nemlilik %20 ila 60 bağıl nem Nemlilik %20 bağıl nem, sıcaklık 10 ila 32°C Nemlilik %80 bağıl nem, sıcaklık 10 ila 27°C Tam Renkli Yazdırma Kalitesi Garantili Aralık Sıcaklık 17 ila 27°C, nem %50 ila 70 bağıl nem
Sarf malzemeleri	Toner kartuşları, Resim dramaları, Bant birimi, Kaynaştırıcı birimi

Ağ Spesifikasyonları

Madde	MC563/ES5463 MFP
Arabirim	Ethernet 10BASE-T/100BASE-TX/1000BASE-T, IEEE802.11 a/b/g/n Kablosuz LAN
Protokol	TCP/IPv4, TCP/IPv6, NetBIOS over TCP, LPR, Port9100, IPP, FTP, HTTP, TELNET, SMTP, POP3, SNMPv1/v3, DHCP, DHCPv6, DNS, DDNS, UPnP, WINS, Bonjour, SNTP, LLTD, Web Services Discovery (WSD), SSL/TLS, IPSec, CIFS, SMB (Version 1.0), LDAPv3, Kerberos, IEEE802.1X, AirPrint, Google Cloud Print

Kablosuz LAN Özellikleri (Seçenek)

Madde	MC563/ES5463 MFP
Kablosuz LAN standardı	IEEE802.11a/b/g/n uyumluluğu (2,4 GHz / 5 GHz)
Güvenlik	Devre dışı, WEP, WPA-PSK, WPA2-PSK, WPA-EAP, WPA2-EAP

Düzenleyici kablosuz LAN bildirimleri

- FCC Bildirimi
- IC Bildirimi
- Avrupa CE Uygunluk Bildirimi.

FCC bildirimi

FCC UYARISI

Uyumluluktan sorumlu tarafça açıkça onaylanmayan değişiklikler ve modifikasyonlar kullanıcının ekipmanı kullanma yetkisini geçersiz kılabilir.

Not: Bu ekipman test edilmiş ve FCC Kuralları kısım 15'e göre Sınıf B dijital ağıta ait sınırlara uygun olduğu tespit edilmiştir. Bu sınırlar yerleşim merkezi kurulumunda zararlı girişime karşı makul koruma sağlayacak şekilde tasarlanmıştır. Bu ekipman, radyo frekansı enerjisini kullanabilir ve yayabilir ve yönergeler göre kurulup kullanılmazsa, radyo iletilişlerine zararlı girişime neden olabilir. Ancak, belirli bir kurulumla girişim olmayacağı garantisizdir. Bu ekipman, ekipmanı kapatıp açarak belirlenebilen radyo veya televizyon sinyali almasına zararlı girişime neden olursa, kullanıcının girişimi gidermek için aşağıdaki önlemlerden birini veya daha fazlasını denemesi teşvik edilir:

- Alış antenini yeniden yönlendirin veya yeniden yerleştirin.
- Ekipman ve alıcı arasındaki mesafeyi artırın.
- Ekipmanı alıcının bağlı olduğu devreden farklı bir prize bağlayın.
- Satıcı veya deneyimli bir radyo/TV teknisyeninden yardım isteyin.

Bu verici başka bir anten veya verici ile bir arada bulunmamalı veya onlarla birlikte kullanılmamalıdır.

IC bildirimi

Bu ağıt, FCC Kuralları Kısım 15 ve Kanada Endüstri lisans muafiyeti RSS standartlarına uygundur. Aşağıdaki iki koşula göre kullanılmalıdır: (1) bu ağıt girişime neden olmamalıdır ve (2) bu ağıt, ağıtın istenmeyen şekilde çalışmasına neden olabilen girişim dahil olmak üzere her türlü girişimi kabul etmelidir.

Le présent appareil est conforme aux la partie 15 des règles de la FCC et CNR d'Udustrie Canada applicables aux appareils radio exempts de licence. L'exploitation est autorisée aux deux conditions suivantes : (1) l'appareil ne doit pas produire de brouillage, et (2) l'utilisateur de l'appareil doit accepter tout brouillage radioélectrique subi, même si le brouillage est susceptible d'en compromettre le fonctionnement.

Bu Sınıf [B] dijital ağıt Kanada ICES-003'e uygundur.

Cet appareil numérique de la classe [B] est conforme à la norme NMB-003 du Canada.

Dikkat (FCC/IC):

5,15-5,25GHz bandı sadece iç mekanda çalışmak üzere sınırlanmıştır.

La bande 5 150-5 250 MHz est restreints à une utilisation à l'intérieur.

Bu ekipman kontrolsüz bir ortam için konulan FCC/IC radyasyon maruziyet sınırları ile uyumludur ve FCC radyo frekansı (RF) Maruziyet Yönergeleri ve IC radyo frekansı (RF) Maruziyet kuralları RSS-102 gereksinimlerini karşılamaktadır. Bu ekipman aktif anten insan vücudundan en az 20 cm veya daha fazla bir mesafede tutularak kurulmalı ve kullanılmalıdır.

Cet équipement est conforme aux limites d'exposition aux rayonnements énoncées pour un environnement non contrôlé et respecte les règles les radioélectriques (RF) de la FCC lignes directrices d'exposition et d'exposition aux fréquences radioélectriques (RF) CNR-102 de l'IC. Cet équipement doit être installé et utilisé en gardant une distance de 20 cm ou plus entre le dispositif rayonnant et le corps.

Avrupa CE Uygunluk Bildirimi



Bu ekipman, 1999/5/EC Avrupa Birliği yönergelerinin zorunlu gereksinimlerine uygundur.

Bu ürünün iletişim işlevselliği aşağıdaki AB ve EFTA ülkelerinde kullanılabilir: Avusturya, Belçika, Bulgaristan, Kıbrıs, Çek Cumhuriyeti, Danimarka, Estonya, Finlandiya, Fransa, Almanya, Yunanistan, Macaristan, İzlanda, İrlanda, İtalya, Letonya, Lihtenştayn, Litvanya, Lüksemburg, Malta, Hollanda, Norveç, Polonya, Portekiz, Romanya, Slovakya Cumhuriyeti, Slovenya, İspanya, İsveç, İsviçre, Türkiye ve Birleşik Krallık.

Contact Us

OKI Systems (UK) Ltd.

Blays House
Wick Road
Egham
Surrey
TW20 0HJ
Tel: +44 (0) 1784 274300
Website: www.oki.com/uk

OKI Systems (Ireland) Ltd

A7 Calmount Park
Ballymount
Dublin 12
D12 TX94
Ireland
Tel: +353 (0) 1 4049590
Fax: +353 (0) 1 4049591
Website: www.oki.com/ie

OKI Systems (Czech and Slovakia), s.r.o.

Futurama Business Park -
Sokolovská 651/136A
186 00 Praha 8
Czech Republic
Tel: +420 224 890158
Fax: +420 22 232 6621
Website: www.oki.cz, www.oki.sk

Oki Systems (Deutschland) GmbH

Hansaallee 187
40549 Düsseldorf
Tel: +49 (0) 211 / 5266-0
Fax: +49 (0) 211 59 33 45
Website: www.oki.de

Albania, Bosnia, Bulgaria, Croatia,
Cyprus, Estonia, Greece, Israel,
Latvia, Lithuania, Macedonia,
Romania, Serbia, Slovenia

CEE Export Group: OKI Systems (Poland) Sp. z o.o.

Platinum Business Park 2, 3rd Floor
ul. Domaniewska 42, 02-672 Warsaw
Poland
Tel: +48 (0) 22 448 65 00
Fax: +48 (0) 22 448 65 00
Website: www.oki.pl

Oki Systèmes (France) S.A.

Zone Silic - Immeuble Osaka
21 rue du Jura
CS 90277
94633 RUNGIS Cedex
Paris
Tél: Standard 0820 200 410
(0.09€/min depuis une ligne fixe*)
Hotline 01 76 54 21 50 (n° non
surtaxé)
Website: www.oki.fr

OKI Systems (Magyarország) Kft.

H-1133 Budapest,
Váci út 76
Hungary
Telefon: +36 1 814 8000
Telefax: +36 1 814 8009
Website: www.okihu.hu

OKI Systems (Italia) S.p.A.

via Milano, 11,
20084 Lacchiarella (MI)
Tel: +39 (0) 2 900261
Fax: +39 (0) 2 90026344
Website: www.oki.it

OKI Systems (Polska) Sp. z o.o.

Platinum Business Park II, 3rd
Floor
ul. Domaniewska 42
02-672 Warsaw
Poland
Tel: +48 22 448 65 00
Fax: +48 22 448 65 01
Website: www.oki.pl
E-mail: oki@oki.com.pl
Hotline: 0800 120066
E-mail: tech@oki.com.pl

OKI Europe Limited, Sucursal em Portugal

Av. Quinta Grande 53
7º D Alfragide
2614-521 Amadora
Portugal
Tel: +351 21 470 4200
Fax: +351 21 470 4201
Website: www.oki.pt
E-mail: oki@oki.pt

Oki Service Serviço de apoio técnico ao Cliente

Tel: 214 727 660
E-mail: okiserv@oki.pt

OKI Systems Rus, LLC (Russia)

Sector B, 3rd Floor, Svyatogor-4
Business Center10/4, Letnikovskaya
str.115114, Moscow
Tel: +7 495 276 5060
Fax: +7 495 258 6070
e-mail: info@oki.ru
Website: www.oki.ru
Technical support:
Tel: +7 495 564 8421
e-mail: tech@oki.ru

Oki Systems (Österreich) Kft.

Campus 21
Businesszentrum Wien Sued
Liebermannstrasse A02 603
22345 Brun am Gebirge
Tel: +43 223 6677 110
Service-Hotline:
+43 (0) 2236/677 110-501
Website: www.oki.at

OKI Europe Ltd. (Ukraine)

Raisy Opkinoy Street,8
Building B, 2nd Floor,
Kiev 02002
Ukraine
Tel: +380 44 537 5288
e-mail: event@oki.ua
Website: www.oki.ua

OKI Sistem ve Yazici Çözümleri Tic. Ltd. Şti.

Harman sok Duran Is Merkezi,
No:4, Kat:6,
34394, Levent
İstanbul
Tel: +90 212 279 2393
Faks: +90 212 279 2366
Web: www.oki.com.tr

Oki Systems (Belgium)

Medialaan 24
1800 Vilvoorde
Helpdesk: 02-2574620
Fax: 02 2531848
Website: www.oki.be

OKI Systems (Denmark) a-s

Herstedøstervej 27
2620 Albertslund
Danmark
Adm.: +45 43 66 65 00
Fax: +45 43 66 65 90
E-mail: salg@oki.dk /
support@oki.dk
Website: www.oki.dk

OKI Europe Limited, Sucursal en España

Complejo Vega Norte. C/ Anabel
Segura, 16. Edif. 3 - 4º Pta.
28.108, Alcobendas
Madrid
Tel +34 91 343 16 20
Website: www.oki.es

OKI Middle East, India and Sub Sahara Africa

Building 7W A
Office 2008,
Dubai Airport Free Zone
PO Box 54604
Dubai, UAE
Tel: +971 4 204 5810
Website: www.oki.com/me

Oki Systems (Finland) Oy

Vänrikinkuja 3
02600 Espoo
Tel: +358 (0) 207 900 800
Fax: +358 (0) 207 900 809
Website: www.oki.fi

Oki Systems (Holland) b.v.

Neptunstraat 27-29
2132 JA Hoofddorp
Helpdesk: 0800 5667654
Tel: +31 (0) 23 55 63 740
Fax: +31 (0) 23 55 63 750
Website: www.oki.nl

Oki Systems (Norway) AS

Tevlingveien 23
N-1081 Oslo
Tel: +47 (0) 63 89 36 00
Telefax: +47 (0) 63 89 36 01
Website: www.oki.no

Var vänlig kontakta din
Återförsäljare i första hand, för
konsultation. I andra hand kontakta

Oki Systems (Sweden) AB

Box 1193
164 26 Kista
Tel. +46 (0) 8 634 37 00
e-mail: info@oki.se
Website: www.oki.se

Oki Systems (Schweiz)

Baslerstrasse 15
CH-4310 Rheinfelden
Support deutsch +41 61 827 94 81
Support français +41 61 827 94 82
Support italiano +41 061 827 9473
Tel: +41 61 827 9494
Website: www.oki.ch

Oki Data Americas Inc.(United States • États-Unis)

2000 Bishops Gate Blvd.
Mt. Laurel, NJ 08054
USA
Tel: 1-800-654-3282
Fax: 1-856-222-5247
http://www.OKIPRINTINGSOLUTIONS.COM
http://my.okidata.com

8505 Freeport Pkwy
Suite 100
Irving, TX 75063
http://www.okidata.com

2067 Wineridge Place
Suite C & D
Escondido, CA 92029

Phone: 760-781-5200
Toll Free: 800-264-1272
http://www.okidata.com/wide-format

Oki Data Americas Inc.(Canada • Canadá)

4140B Sladeview Crescent Unit 7 & 8
Mississauga, Ontario
Canada L5L 6A1

Tél: 1-905-608-5000
Téléfax: 1-905-608-5040
http://www.OKIPRINTINGSOLUTIONS.COM

Oki Data Americas Inc.(América Latina (OTRO))

2000 Bishops Gate Blvd.
Mt. Laurel, NJ 08054
USA

Tel (Español): 1-856-222-7496
1-856-222-5276
Fax: 1-856-222-5260
Email: LASatisfaction@okidata.com

Oki Data de Mexico, S.A. de C.V.

Mariano Escobedo #748, Piso 8
Col. Nueva Anzures
C.P. 11590, México, D.F.

Tel: 52-555-263-8780
Fax: 52-555-250-3501
http://www.OKIPRINTINGSOLUTIONS.COM

Oki Data do Brasil Informática Ltda.

Av. Alfredo Egídio de Souza Aranha,
100 - 5º Andar - Bloco C
Chácara Santo Antonio - São Paulo,
SP - Brasil
CEP: 04726-170

Tel: 55-11-3543-5500
Fax: 55-11-3444-3501
email: okidata@okidata.com.br
HTTP://www.okiprintingsolutions.com

Argentina/Chile/Paraguay/Perú/ Uruguay

Oki Data Americas, Inc.
Sucursal Argentina
Ugarte 3610 Piso 4º(1605) Olivos
Buenos Aires, Argentina
TEL: +54 11 5288 7500
Fax: +54 11 5288 7599

Colombia/Ecuador/Venezuela/ Centroamérica y Caribe Oki Data Americas, Inc.

Sucursal Colombia
Carrera 13 #97-51, Oficina 101
Bogotá Colombia
TEL: +57 1 704 5159

Oki Data (Singapore) Pte. Ltd.

438A Alexandra Road #02-11/12,
Lobby 3, Alexandra Technopark
Singapore(119967)
Tel: (65) 6221 3722
Fax: (65) 6594 0609
http://www.okidata.com.sg

Oki Systems (Thailand) Ltd.

1168/32 Lumpini Tower,
16th Floor, Rama IV Road,
Tungmahamek, Sathorn
Bangkok 10120
Tel: (662) 679 9235
Fax: (662) 679 9243/245
http://www.okisysthai.com

Oki Data(Australia) Pty Ltd.

Level1 67 Epping Road, Macquarie
Park
NSW 2113, Australia
Tel: +61 2 8071 0000
(Support Tel: 1800 807 472)
Fax: +61 2 8071 0010
http://www.oki.com.au

OKI Data New Zealand

8 Antares Place Rosedale,
Auckland, 0632 New Zealand
Tel: (64) 9 477 0500
(Customer Support: 0800 778 800)
Fax: (64) 9 477 0549
http://www.oki.co.nz/

Oki Data(S) P Ltd. Malaysia Rep Office

Suite 21.03, 21st Floor Menara IGB,
Mid Valley City,
Lingkaran Syed Pura 59200,
Kuala Lumpur, Malaysia
Tel: (60) 3 2287 1177
Fax: (60) 3 2287 1166

