

# MC563/ES5463 MFP

## 使用手冊



# 目錄

1	開始之前	4	連接至無線區域網路前	43
	<b>安全注意事項</b>	5	啟用無線區域網路連線	44
	<b>一般注意事項</b>	6	連接至存取點 (基礎架構)	45
	<b>關於本手冊</b>	8	直接連接機器	48
	關於說明	8	<b>將驅動程式及軟體安裝至電腦</b>	50
	<b>商標與其他資訊</b>	10	Windows 適用	50
	<b>授權</b>	11	Mac OS X 適用	53
2	設定	12	3 基本操作	57
	<b>安裝需求</b>	13	<b>組件名稱</b>	58
	安裝環境	13	前視圖	58
	安裝空間	14	後視圖	59
	<b>檢查配備</b>	15	機器內部	60
	<b>拆封及安裝機器</b>	16	<b>操作面板的基本操作</b>	61
	<b>安裝選購配備</b>	20	名稱和功能	61
	安裝無線區域網路模組	20	操作面板上的名稱與功能	62
	安裝附加進紙匣組件	21	調整顯示畫面的角度	63
	設定印表機驅動程式	22	輸入字元	63
	<b>連接電話線</b>	25	<b>開啟或關閉機器電源</b>	65
	連接至公用線路 (假如僅用於傳真)	25	開啟機器電源	65
	連接至公用線路 (假如將電話連接至機器)	26	關閉機器電源	66
	連接光纖 IP 電話	27	<b>裝紙</b>	67
	連接到 ADSL 環境	28	關於可裝入的紙張類型	67
	連接 PBX、家用電話或商用電話	29	在進紙匣 1/2/3 上裝紙	70
	連接作為分機電話	29	在多功能進紙匣中裝紙	71
	連接至 CS 調諧器或數位電視	30	紙張保存方式	73
	<b>連接電源線</b>	31	<b>放置文件</b>	74
	<b>連接區域網路纜線/USB 連接線</b>	33	可使用的文件類型	74
	連接區域網路纜線	33	在自動送稿機放入文件	75
	連接 USB 連接線	35	在文件玻璃平台上放文件	77
	<b>在進紙匣中裝紙</b>	37	4 複印	78
	<b>檢查設定資訊</b>	39	<b>複印</b>	79
	<b>設定此機器</b>	40	<b>取消複印</b>	80
	語言設定	40	<b>指定份數</b>	81
	設定管理員密碼	41	5 掃描	82
	簡單設定	41	<b>以電子郵件附件傳送掃描的資料</b>	83
	<b>連接至無線區域網路</b>	43	使用掃描至電子郵件前	83
			輸入傳送電子郵件的電子郵件地址	84
			<b>將掃描的資料儲存在共用資料夾中</b>	85

在電腦內建立共用資料夾 .....	85	如果錯誤碼為「391」、「392」、「393」 .....	141
登錄目的地 (設定檔) .....	86	如果錯誤碼為「409」 .....	143
如何使用掃描至共用資料夾 .....	87	<b>如果文件夾紙</b> .....	148
<b>取消掃描</b> .....	88	如果在送紙路徑中看到文件 .....	148
<b>6 列印</b> .....	89	如果在送紙路徑中看不到文件 .....	149
<b>從電腦列印 (Windows)</b> .....	90	<b>複印問題</b> .....	151
Windows PCL 印表機驅動程式 .....	90	無法影印 .....	151
Windows PS 印表機驅動程式 .....	91	<b>列印問題</b> .....	153
<b>從電腦列印 (Mac OS X)</b> .....	93	無法列印 .....	153
Mac OS X 適用 .....	93	<b>掃描問題</b> .....	155
<b>取消列印作業</b> .....	95	無法掃描 .....	155
<b>關於各印表機驅動程式的畫面與功能</b> .....	96	<b>傳真問題</b> .....	156
Windows PCL 印表機驅動程式 .....	96	無法傳送傳真 .....	156
Windows PS 印表機驅動程式 .....	98	無法接收傳真 .....	157
Mac OS X PS 印表機驅動程式 .....	100	<b>如果操作面板顯示錯誤訊息</b> .....	158
<b>7 傳真</b> .....	105	錯誤訊息清單 .....	158
<b>傳真功能基本操作</b> .....	106	<b>10 操作管理 / 規格</b> .....	167
輸入傳真號碼以傳送傳真 .....	106	<b>變更管理員密碼</b> .....	168
取消傳真傳輸 .....	107	<b>使用省電功能來減少耗電量</b> .....	169
<b>設定接收</b> .....	108	設定進入省電模式之前的閒置時間長度 .....	169
設定接收模式 .....	108	設定進入休眠模式之前的閒置時間長度 .....	170
DRD .....	109	省電功能的限制 .....	170
設定從收到來電到開始接收的等候時間 (回應等候時間) .....	110	自動關閉機器 (電源自動關閉) .....	171
<b>8 維護</b> .....	111	設定進入電源自動關閉之前的閒置時間長度 .....	172
<b>更換耗材</b> .....	112	<b>規格</b> .....	173
更換耗材時的注意事項 .....	112	一般規格 .....	173
更換碳粉匣 .....	113	複印機規格 .....	174
更換感光鼓 .....	117	傳真規格 .....	174
同時更換感光鼓與碳粉匣 .....	121	掃描器規格 .....	175
<b>清潔機器的各個零件</b> .....	125	列印規格 .....	175
清潔文件玻璃平台 .....	125	網路規格 .....	176
清潔 LED 列印頭 .....	126	無線區域網路規格 (選購) .....	177
<b>9 疑難排解</b> .....	128		
<b>如果發生夾紙</b> .....	129		
如果錯誤碼為「370」、「371」、「372」 .....	129		
如果錯誤碼為「380」、「381」、「382」、「385」、「389」 .....	134		
如果錯誤碼為「390」 .....	138		

# 1



## 開始之前

---

安全注意事項  
一般注意事項  
關於本手冊  
商標與其他資訊  
授權









## 安全注意事項





---

 <b>警告</b>	代表其他需小心注意事項，若疏忽或未能遵守這些事項，可能造成人員傷害或死亡。
 <b>注意</b>	代表其他需小心注意事項，若疏忽或未能遵守這些事項，可能造成人員傷害。

## 一般注意事項

 <b>警告</b>	
	請勿觸碰機器內部的安全開關。可能會產生高壓電而導致觸電，同時可能也會因轉動的組件而導致受傷。
	請勿在機器附近使用易燃氣體。機器內某些零件的溫度非常高，可能導致起火。
	如果機殼過熱、機身冒煙或散發出臭味，或是聽到奇怪的聲響，請將電源插頭從電源插座上拔下，並與經銷商聯絡。 可能會導致起火。
	如果有液體 (例如水) 濺入機器內，請將電源插頭從電源插座上拔下，並與經銷商聯絡。 可能會導致起火。
	如果有迴紋針或其他異物掉入機器內，請將電源插頭從電源插座上拔下，並將異物取出。 可能會導致觸電、起火或受傷。
	除了手冊中的指示，請勿進行其他任何操作或拆解動作。 可能會導致觸電、起火或受傷。
	如果機器掉落或機殼受損，請將電源插頭從電源插座上拔下，並與經銷商聯絡。 可能會導致觸電、起火或受傷。
	請定期將電源插頭從電源插座上拔下，清潔插頭片。 如果電源插頭長時間插在電源插座上，插頭片上會沾附灰塵，可能造成短路並導致起火。
	請勿使用電動吸塵器清理灑出的碳粉。否則可能會因為碳粉接觸到火星或其他原因而導致起火。 如果碳粉散落在地板上或其他地方，請使用溼布或其他布塊小心清理，同時注意不要使碳粉四處散落。

 <b>警告</b>	
	請勿將任何物體插入通風孔。 可能會導致觸電、起火或受傷。
	請勿將裝水的杯子或其他物體置於機器上。可能會導致觸電或起火。
	請勿讓寵物的尿液或其他液體弄溼機器內部，或讓機器受潮。可能會導致觸電或起火。
	打開機器外殼時，請勿觸碰加熱器。可能會導致燙傷。
	請勿將碳粉匣或感光鼓丟入火中，碳粉可能會引火而導致燒傷。
	除了手冊中的指示，請勿以其他方式連接電源線、電纜或接地線。 可能會導致起火。
	若使用 UPS (不斷電電源) 或變頻器，不保證可順利操作。請勿使用不斷電電源或變頻器。 可能會導致起火。

 <b>注意</b>	
	開啟電源或列印中時，請勿接近紙張輸出處。可能會導致受傷。
	請勿觸摸損壞的液晶顯示器。可能會導致受傷。如果液晶液體噴到眼睛或嘴巴，請馬上以大量清水沖洗，然後立即就醫。
	請勿拆解感光鼓或碳粉匣，或是用力強行拆開。您可能會吸入散落的碳粉，或是碳粉可能會掉落並弄髒您的雙手或衣物。



## 關於本手冊

此處提供關於本手冊的各項資訊。使用本手冊前請先閱讀這些小節。

### · 免責聲明

本文內容力求完善，並隨時更新。OKI 對於超出其控制範圍的錯誤而產生的後果，不負相關的法律責任。OKI 亦無法保證本手冊所提的產品與設備及其他製造商生產的軟體與設備變更，不會影響本手冊資訊的可用性。OKI 不為本文中所提之其他公司生產的軟體產品提供必要的擔保責任。

本公司善盡最大努力保證本文內容的準確性，並儘量使其對您有所幫助，但本公司並不對本文內容的準確性或完整性提供任何形式的明示或暗示保證。

### · 本手冊版權

Oki Data Corporation 保留所有權利。未經 Oki Data Corporation 事前書面許可，不得以任何形式或方式重製本文件任何部分。

© 2016 Oki Data Corporation

### · 手冊內容

- 使用手冊 (PDF) ----- 儲存於機器隨附的 DVD-ROM。
- 使用手冊 (進階篇) (PDF) ----- 從 Oki Data 網站下載本手冊並參閱。

### · 關於說明

## 關於說明

提供標記、符號、插圖及其他說明。

- 關於標記
- 關於符號
- 關於圖解



除非另有說明，否則本手冊皆使用下列畫面的螢幕截圖。

- Windows 適用：Windows 7
- Mac OS X 適用：Mac OS X 10.9

型號名稱可能會表示為 [OKI MFP]。

視作業系統、型號或版本而定，本文件的說明可能有所不同。

## 關於標記

本手冊使用下列標記。

符號	意義
	表示正確操作裝置的注意事項與限制。必須先閱讀，以確保能正確操作機器。
	表示使用本機器時有用的資訊。建議詳閱。
	表示參考的主題。在需要詳細資訊時閱讀。
	表示相關的主題。在需要相關資訊時閱讀。

## 關於符號

本章說明本手冊中的符號及其意義。

符號	意義
圖解 (按鈕名稱)	表示機器操作面板上的按鈕 (按鈕名稱)。



符號	意義
[]	表示選單名稱、項目名稱、選項，或操作面板的顯示畫面上出現的其他項目。 表示電腦畫面上出現的選單、視窗或對話方塊名稱。 可從程序中的說明或圖解清楚判別這些項目。
「」	表示顯示畫面的訊息或輸入的文字。 表示電腦上的檔名。 表示連結目的地的主題標題。
<>	表示電腦鍵盤上的按鍵。
>	表示如何顯示機器或電腦上所需要的選單。

## 關於圖解

MC563 的圖解在本手冊中作為範例使用。

本手冊中使用的操作面板顯示畫面圖解均顯示原廠預設設定。



本手冊中的說明可能視型號而有所不同。

## 商標與其他資訊

OKI 是 Oki Electric Industry Co., Ltd. 的註冊商標。

Energy Star 是美國環境保護署 (United States Environmental Protection Agency) 的註冊商標。

Microsoft、Windows、Windows Server、Windows Vista 及 Internet Explorer 是 Microsoft Corporation 的註冊商標。

Apple、Macintosh、Mac 及 Mac OS 是 Apple Inc. 的註冊商標。

iPad、iPhone、iPod、iPod touch 及 Safari 是 Apple Inc. 在美國及其他國家/地區的註冊商標。



AirPrint 與 AirPrint 標誌是 Apple Inc. 的商標。

Google、Google 文件、Android 和 Gmail 均為 Google Inc. 的商標。

Google 雲端列印為 Google Inc. 的商標。

Adobe、Illustrator、Photoshop、PostScript 與 Reader 是 Adobe Systems Incorporated 在美國和其他國家的商標。

FeliCa 是 Sony Corporation 的註冊商標。

MIFARE 是 NXP Semiconductors 的商標。

其他產品名稱與品牌名稱皆屬各自所有人之註冊商標。

	身為能源之星計畫的參與者，製造商保證本產品符合能源效率方面的能源之星準則。
	本產品符合會議法規 2014/30/EC (EMC)、2014/35/EC (LVD)、1999/5/EC (R&TTE)、2009/125/EC (ErP) 及 2011/65/EU (RoHS) 修正後之需求，在電磁波相容性、低電壓、無線電及通訊終端設備、能源相關產品，以及電子電機設備特定有害物質限用等相關議題上，適用於成員國的類似法律。

已使用下列連接線評估本產品與歐盟電磁相容性通行法 (EMC directive 2004/108/EC) 的相符情形。

連接線類型	長度 (公尺)	鐵芯	遮蔽
電源	1.8	X	X
USB	5.0	X	✓
區域網路	10.0	X	X
電話	3.0	X	X

### · 緊急情況處理

請小心處理碳粉：



如不慎誤食，請飲用少量冷水並立即就醫。請勿嘗試催吐。

如不慎吸入碳粉，請立即將其移至通風良好的場所，並立即就醫。

若碳粉進入眼睛，請立即以大量清水沖洗至少 15 分鐘，沖洗時請儘量睜開眼睛，並立即就醫。

若皮膚或衣服不慎沾上碳粉，請立即用冷水及肥皂清洗，儘量減少沾染的情況。

### · 製造商

Oki Data Corporation,  
4-11-22 Shibaura, Minato-ku,  
Tokyo 108-8551, Japan

## 授權

本產品包含由 Heimdal Project 開發的軟體。

Copyright (c) 1995 - 2008 Kungliga Tekniska Högskolan

(瑞典斯德哥爾摩皇家理工學院)。

保留所有權利。

重新發布、使用原始檔及二進位格式 (不論是否經修改)，皆必須符合下列條件：

- 1 原始碼之重新發布，必須保留前述著作權聲明、此處所列之條件及後述免責聲明。
- 2 二進位格式之重新發布，必須於說明文件及/或發布所附之任何資料中提供前述著作權聲明、此處所列之條件及後述免責聲明。
- 3 未經事先書面許可，禁止以瑞典皇家理工學院或軟體開發者之名，從事本軟體衍生作品之背書保證或推銷行為。

本軟體係依「現況」提供，瑞典皇家理工學院及軟體開發者不提供任何明示或默示性擔保，包括但不限於適售性及特殊用途適用性之默示性擔保。在任何情況下，瑞典皇家理工學院或軟體開發者均無須對任何直接、間接、附帶、特殊、懲罰性或衍生性損害，包括但不限於所購之替代商品或服務、資料遺失、盈利損失或業務中斷負任何責任，無論原因出自於本軟體之使用，或責任歸屬的推斷結果 (合約、嚴格責任或含過失在內等侵權情況)，即使已獲知有發生損害的可能性亦同。

### · 開放原始碼授權揭露

提供以下開放原始碼軟體以利使用 Google 雲端列印。開放原始碼授權說明如下。

json-c

Copyright (c) 2009-2012 Eric Haszlakiewicz

特此將許可權無償授予取得此軟體及相關文件檔案 (下稱「本軟體」) 之人士不受限制運用本軟體，範圍包括但不限於使用、複製、修改、合併、出版發行、散佈、再授權和/或販售本軟體複本，以及授予本軟體的後續取得者享有同等權利，惟應受以下條件約束：

本軟體所有複本或實質部分應包含上述著作權聲明及此許可權聲明。

本軟體係依「現況」提供，不提供任何明示或默示保證，包括但不限於適售性、特殊用途適用性及未侵權之保證。無論是基於合約、侵權或其他請求權，本軟體的作者或著作權人對因本軟體、使用本軟體或對本軟體其他處置所衍生、肇因或相關之任何請求、損害或其他責任，概不負責。

Copyright (c) 2004, 2005 Metaparadigm Pte Ltd

特此將許可權無償授予取得此軟體及相關文件檔案 (下稱「本軟體」) 之人士不受限制運用本軟體，範圍包括但不限於使用、複製、修改、合併、出版發行、散佈、再授權和/或販售本軟體複本，以及授予本軟體的後續取得者享有同等權利，惟應受以下條件約束：

本軟體所有複本或實質部分應包含上述著作權聲明及此許可權聲明。

本軟體係依「現況」提供，不提供任何明示或默示保證，包括但不限於適售性、特殊用途適用性及未侵權之保證。無論是基於合約、侵權或其他請求權，本軟體的作者或著作權人對因本軟體、使用本軟體或對本軟體其他處置所衍生、肇因或相關之任何請求、損害或其他責任，概不負責。

# 2

## 設定

---

安裝需求

檢查配備

拆封及安裝機器

安裝選購配備

連接電話線

連接電源線

連接區域網路纜線/USB 連接線

在進紙匣中裝紙

檢查設定資訊

設定此機器

連接至無線區域網路

將驅動程式及軟體安裝至電腦

## 安裝需求

- 安裝環境
- 安裝空間

### 安裝環境

請將機器安裝於下列環境。

周圍溫度：10°C 至 32°C

周圍溼度：20% 至 80% RH (相對溼度)

最高溼球溫度：25°C



- 請小心避免水分凝結，否則可能導致故障。
- 若將機器安裝於周圍相對溼度低於 30% 的環境，請使用加溼機或防靜電墊子。
- 視安裝環境而定，作業時可能會發出較大的噪音。如果噪音會困擾您，我們建議您將機器安裝在遠離您的地方或安裝在另一個房間內。

#### 警告

- 請勿將機器安裝在高溫或靠近火焰的地方。
- 請勿將機器安裝在會發生化學反應的地方 (例如實驗室)。
- 請勿將機器安裝在靠近酒精、稀釋劑或其他可燃性溶劑的地方。
- 請勿將機器安裝在兒童可觸及的地方。
- 請勿將機器安裝在不平穩的位置 (例如搖晃的架子或傾斜之處)。
- 請勿將機器安裝在溼度高、多粉塵，或容易受到陽光直射的位置。
- 請勿將機器安裝在空氣鹼度過高，或有腐蝕性氣體的環境中。
- 請勿將機器安裝在易振動的位置。
- 安裝時請注意勿堵塞機器通風孔。

#### 注意

- 請勿將機器直接安裝在厚重的地毯上。
- 請勿將機器安裝於密閉空間或通風不良的其他地方。
- 如果持續在小房間內使用很長一段時間，請務必讓房間保持通風。
- 請勿將機器安裝在會發出強力磁場或雜訊的來源附近。
- 請勿將機器安裝在監視器與電視機附近。
- 若要搬動機器，請握住兩側，然後稍微將後側傾斜。

## 安裝空間

請將機器置於表面平坦，足夠容納機器腳架的地方。

請在機器四周預留空間，如下圖所示。

### · 上視圖

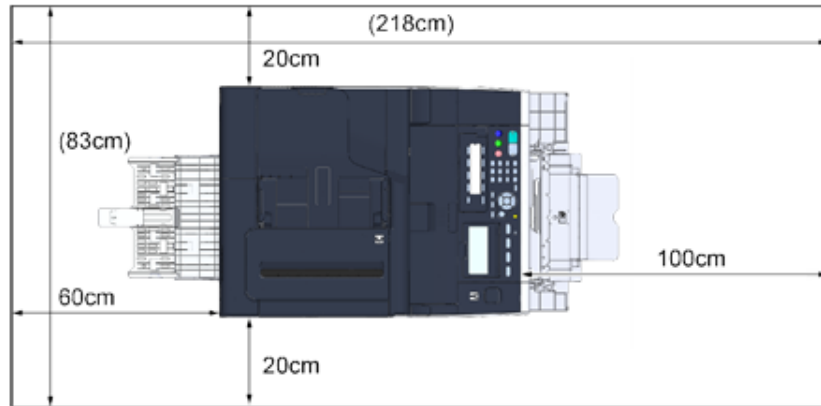

### · 側視圖

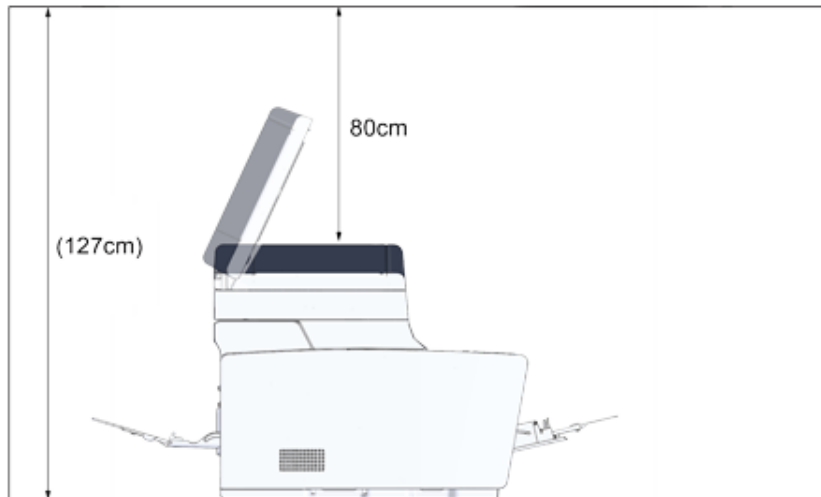

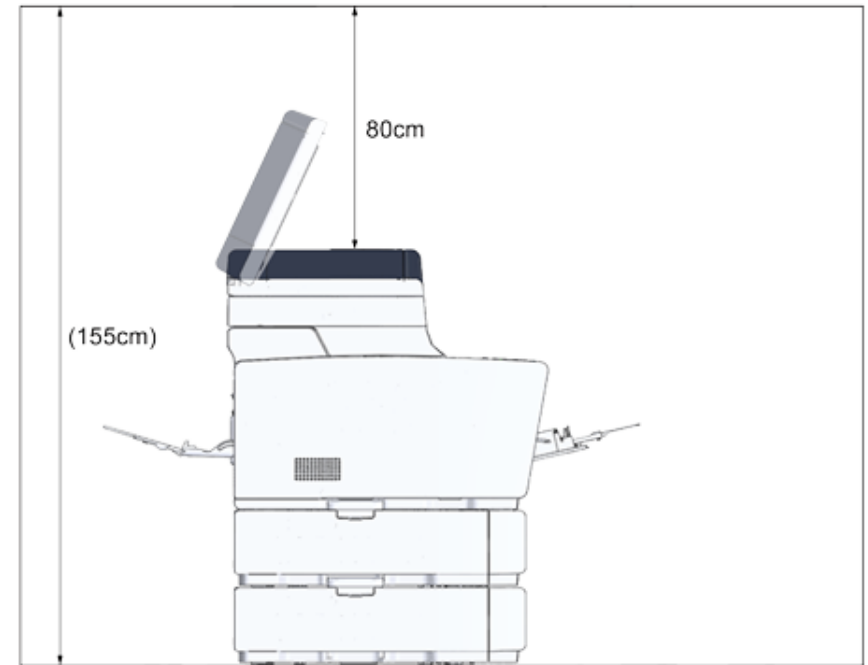

### · 側視圖 (安裝附加進紙匣時)



## 檢查配備

檢查包裝是否內含以下產品。

 <b>注意</b>	<b>可能會導致受傷。</b>	
機器重約 31 公斤，至少需 2 人方可抬起機器。		



請確定優先使用隨附的耗材。如果優先使用其他的耗材，可能會無法正確顯示使用壽命，或者隨附的耗材可能不適用。

### · 本體



### · 四種感光鼓 (黑色、青色、洋紅色及黃色)

### · 四種碳粉匣 (黑色、青色、洋紅色及黃色)

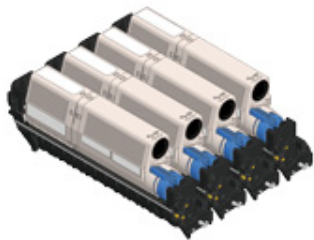

MC 模式下，初始碳粉匣在出貨前就已安裝在印表機的感光鼓上。



ES 機型未安裝初始碳粉匣。請安裝本機隨附的碳粉匣。請參閱「更換感光鼓」。

### · 軟體光碟



### · 電源線

### · 電話線



### · 信封桿



信封桿安裝在多功能進紙匣上。如果列印的信封皺摺，請使用信封桿。有關指示，請參閱使用手冊 (進階篇)。



- 包裝未隨附區域網路線或 USB 連接線。請自行準備連線環境適用的連接線。
- 包裝及填充材料在搬運機器時需要用到。請勿將包裝材料丟棄，因為日後可能需要用到。

## 拆封及安裝機器

本節說明如何拆封或安裝機器。

 <b>注意</b>	<b>可能會導致受傷。</b>	
機器重約 31 公斤，至少需 2 人方可抬起機器。		



- 感光鼓 (綠筒) 非常脆弱，處理時應極度小心。
- 請勿讓感光鼓受到陽光直曬，或是暴露於強烈光線下 (大約超過 1,500 lux)。即使是在室內光線下，也不能讓感光鼓停留超過 5 分鐘。
- 運送機器時，需要包裝及填充材料。請妥善保存，以便日後使用。

**1** 請從外箱取出機器，並取下機器上的配件、填充材料及塑膠袋。

**2** 抬起機器，放置於所需的位置。



在完成步驟 4 前，請勿打開掃描器。

**3** 取下填充材料、保護膠帶、保護紙和乾燥劑。

**4** 握住把手 (B)，將掃描器打開。



5 按下按鈕 (A)，打開出紙架 (a) 到底。

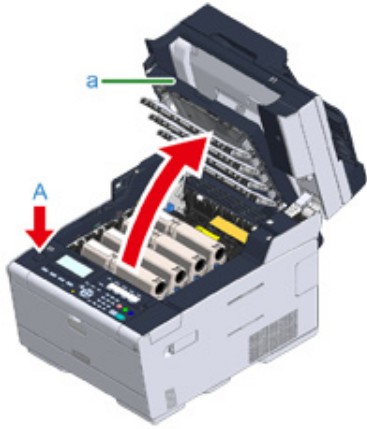

6 捏住碳粉匣的藍色鎖定桿前端，並向前拉動，直到前端對準碳粉匣的把手為止。

轉動 4 個碳粉匣的鎖定桿。

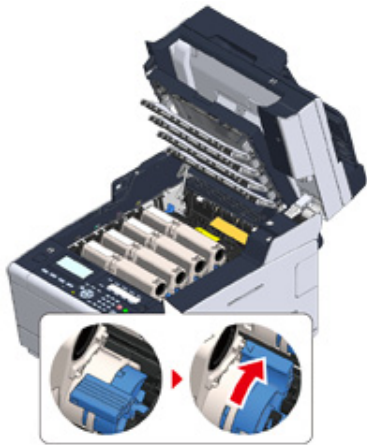

如果關閉出紙架而未轉動藍色鎖定桿，可能導致故障。務必轉動藍色鎖定桿，直到前端對準碳粉匣背面的把手為止。

7 朝您拉動加熱器的鎖定桿來解除鎖定。

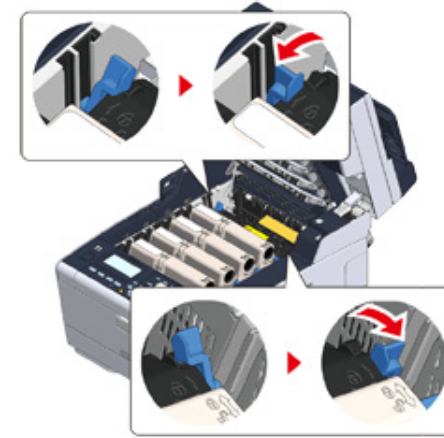

8 握住加熱器的把手，從機器取出感光鼓。



9 推加熱器的藍色鎖定桿，取下橘色安全擋板和遮光紙。

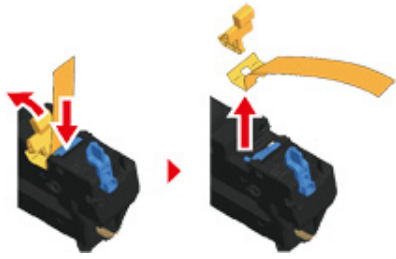

10 握住加熱器把手，並且將加熱器對齊碳粉匣後方的凹槽，以便將加熱器裝入機器中。

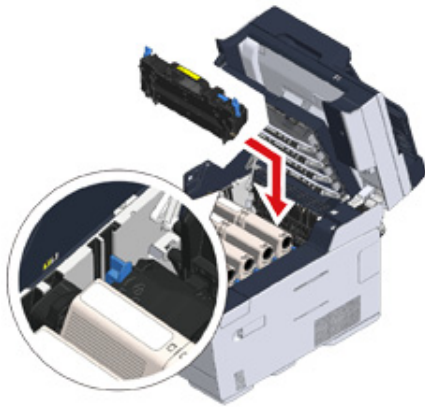

11 推動加熱器的鎖定桿來鎖定。

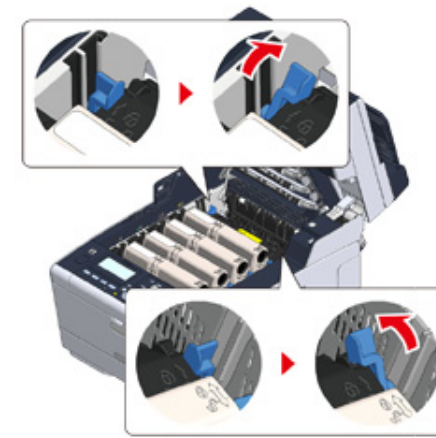

12 緩慢關上後出紙架 (a)，並推動出紙架的中間部分進行確認。

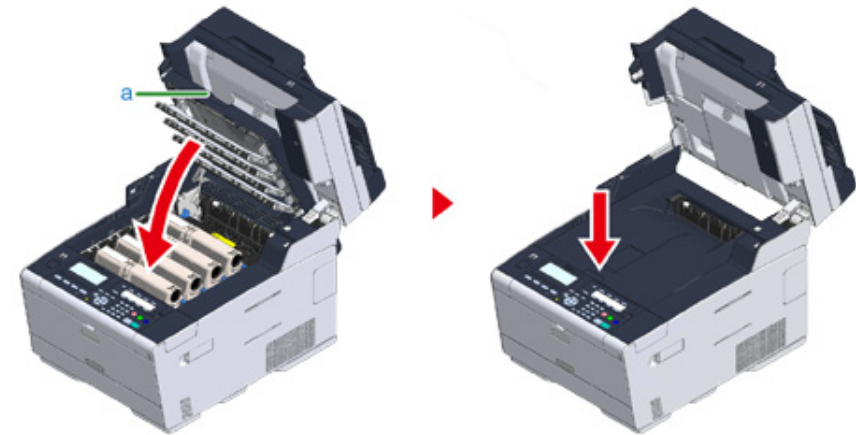

如果出紙架開啟的錯誤訊息未消失，請確定出紙架確實關閉。

13 握住把手 (B)，將掃描器關閉。



## 安裝選購配備

本節說明如何安裝選購配備。

- 安裝無線區域網路模組
- 安裝附加進紙匣組件
- 設定印表機驅動程式

### 安裝無線區域網路模組

如果要使用無線連線，請安裝無線區域網路模組。

安裝後，務必在操作面板上將無線區域網路設定從 [DISABLE (停用)] 變更為 [ENABLE (啟用)]。

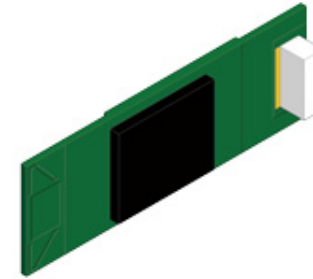

- 1 檢查機器電源已關閉，而且電源線和所有連接線已拔除。



在機器電源開啟時安裝無線區域網路模組，可能會損壞機器及無線區域網路模組。

- 2 打開無線區域網路模組蓋。



- 3 從護蓋取出接頭，並連接無線區域網路模組。

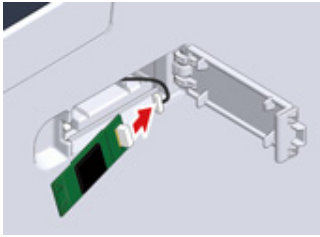

- 4 將無線區域網路模組安裝於機器。

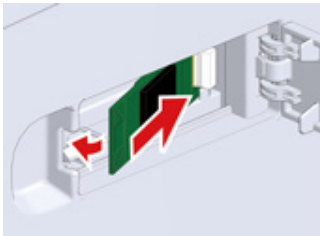

- 5 關上無線區域網路模組蓋。

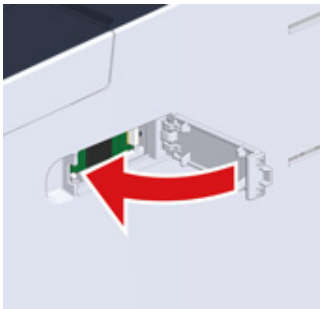

移至「連接電源線」。



安裝無線模組無法將機器連接至無線區域網路。  
啟用「連接至無線區域網路」中步驟的無線設定。

## 安裝附加進紙匣組件

需要增加裝入的張數時，請安裝附加進紙匣組件。

最多可安裝 2 個進紙匣。

安裝後在印表機驅動程式設定進紙匣數。

型號 N36501

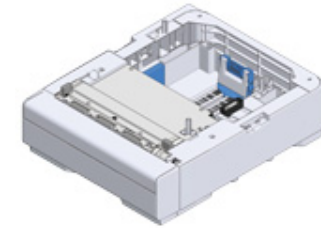

**注意**

可能會導致受傷。



機器重約 31 公斤，至少需 2 人方可抬起機器。

- 1 檢查機器電源已關閉，而且電源線和所有連接線已拔除。



在機器電源開啟時安裝其他進紙匣，可能會損壞機器及其他進紙匣。

- 2 如果要安裝兩個附加進紙匣，請使用鎖定件固定這兩個附加進紙匣。

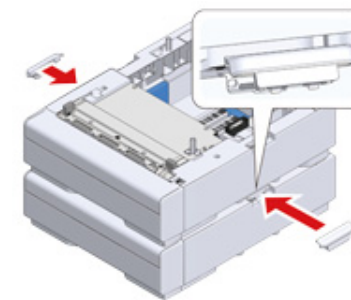

3 將機器慢慢疊在附加進紙匣組件上，對齊後側和右側。

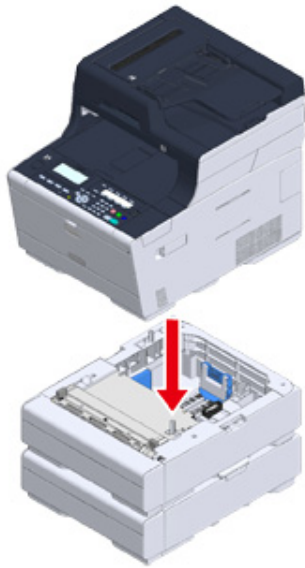

4 使用鎖定件固定機器和附加進紙匣組件。



## 設定印表機驅動程式

安裝附加進紙匣組件時，務必在安裝印表機驅動程式後設定進紙匣數。

如需安裝印表機驅動程式的資訊，請參閱「將驅動程式及軟體安裝至電腦」。



- 若要執行此程序，您必須以管理員身分登入電腦。
- 如果您的 Mac OS 適用下列情況，將自動取得安裝選項的資訊，不需要由您設定印表機的驅動程式。
  - 安裝印表機驅動程式前安裝選購配備時
  - 機器已透過 Bonjour 連接至網路時
  - 機器已透過 USB 介面連接時

### · 在 Windows PCL 印表機驅動程式中設定其他進紙匣

- 1 按一下 [開始]，選擇 [裝置及印表機]。
- 2 在 [OKI MC563 (OKI MC563)] 上按一下滑鼠右鍵，選擇 [Printer properties (印表機內容)] 中的 [OKI MC563 PCL6 (OKI MC563 PCL6)]。
- 3 選擇 [裝置選項] 頁籤。

- 4 輸入進紙匣總數，然後按一下 [確定]。

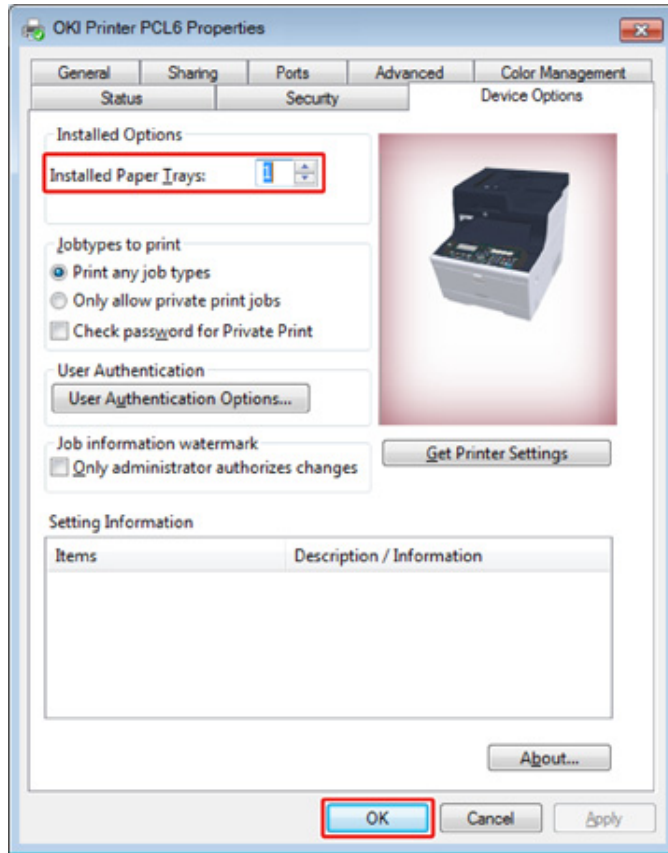

如果使用 TCP/IP 網路連線，請按一下 [Get Printer Settings (取得印表機設定)] 以自動設定進紙匣數量。

#### 在 Windows PS 印表機驅動程式中設定其他進紙匣

- 1 按一下 [開始]，選擇 [裝置及印表機]。
- 2 在 [OKI MC563 (OKI MC563)] 上按一下滑鼠右鍵，選擇 [Printer properties (印表機內容)] 中的 [OKI MC563 PS (OKI MC563 PS)]。
- 3 選擇 [裝置設定] 頁籤。

- 4 在 [可安裝選項] 下選擇 [自動獲取可安裝選項]，再按一下 [設定]。

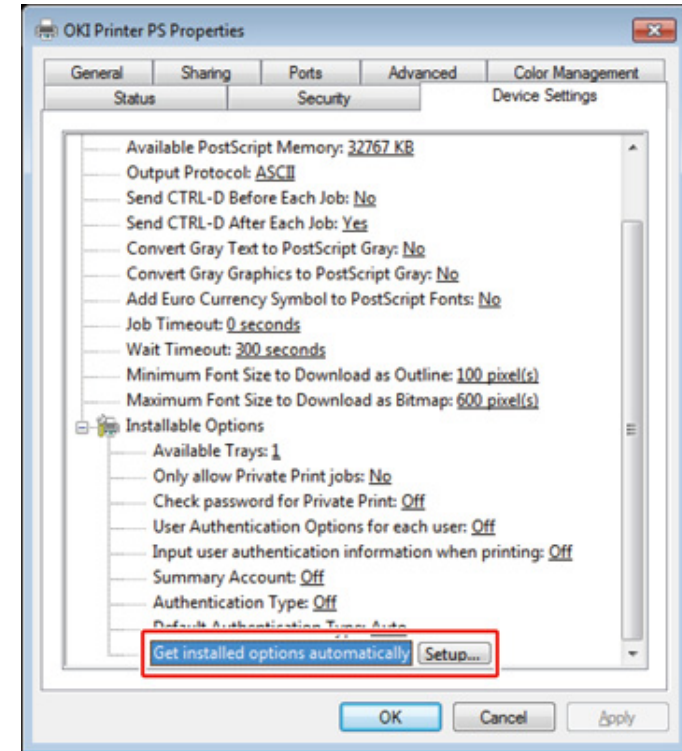

若使用 USB 連線，請在 [可安裝的選項] 中的 [可用進紙匣] 中選擇進紙匣總數。

- 5 按一下 [確定]。

#### 在 Mac OS X 印表機驅動程式中設定其他進紙匣

- 1 從 Apple 選單選擇 [系統偏好設定]。
- 2 按一下 [Printers & Scanners (印表機與掃描器)]。
- 3 選擇機器，然後按一下 [選項與耗材]。
- 4 選擇 [Options (選項)] 頁籤。



5 在 [可用進紙匣] 中選擇進紙匣總數，然後按一下 [確定]。

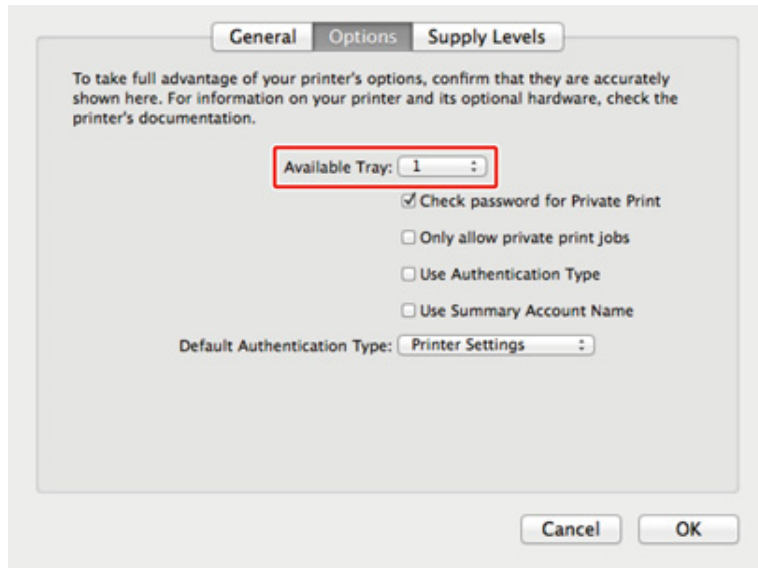



## 連接電話線

本節說明如何連接電話線以傳送傳真。

電話線連接方式視環境而不同。請參閱本手冊中的圖解，連接適合您環境的電話線。

將電話線裝在機器的凹槽內，讓它不會鬆脫。

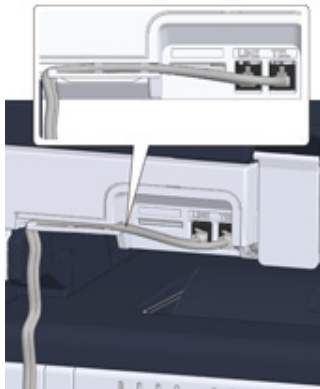

- 務必使用機器隨附的電話線。使用其他電話線可能導致故障。
- 如果傳真的傳送或接收發生錯誤，請將 [Super G3] 設為 [OFF (關)]。
- 您不可以直接連接到 ISDN 線路。若要連接，請使用終端轉接器 (TA) 並連接至機器的 LINE 接頭。

## 連接至公用線路 (假如僅用於傳真)

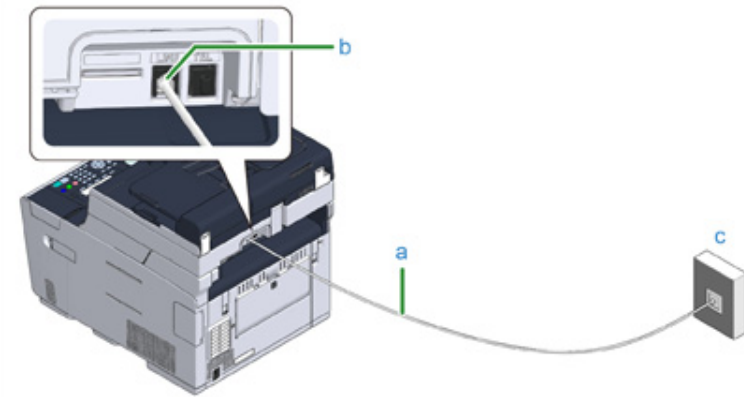

- 1 將隨附電話線的一端 (a) 插入機器的 LINE 接頭 (b)，並將另一端插入公用線路 (類比) (c)。



「TEL 接頭」的蓋子保持插入。

- 連接至公用線路 (假如僅用於傳真)
- 連接至公用線路 (假如將電話連接至機器)
- 連接光纖 IP 電話
- 連接到 ADSL 環境
- 連接 PBX、家用電話或商用電話
- 連接作為分機電話
- 連接至 CS 調諧器或數位電視

## 連接至公用線路 (假如將電話連接至機器)

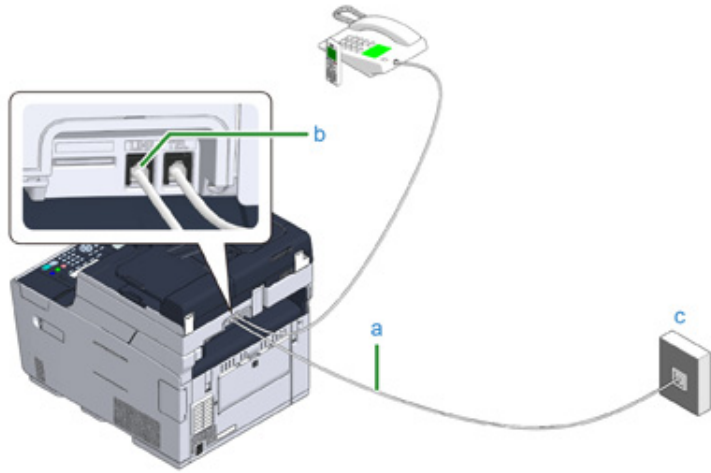

- 1 將隨附電話線的一端 (a) 插入機器的 LINE 接頭 (b)，並將另一端插入公用線路 (類比) (c)。
- 2 拆下電話接頭護蓋 (d)。

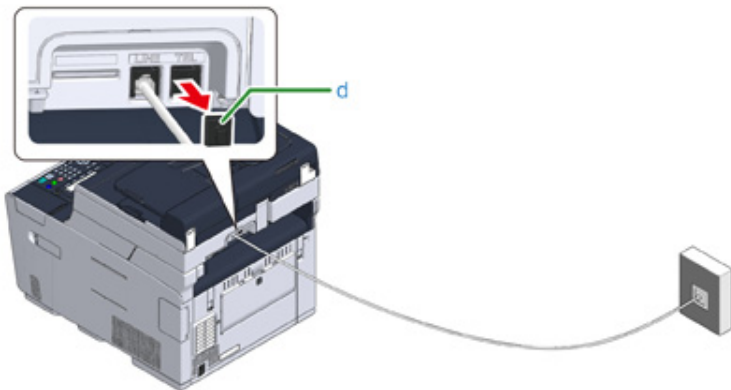

- 3 將連接到外部電話的電話線 (f) 插入機器的 TEL 接頭 (e)。  
連接至機器的電話稱為外部電話。

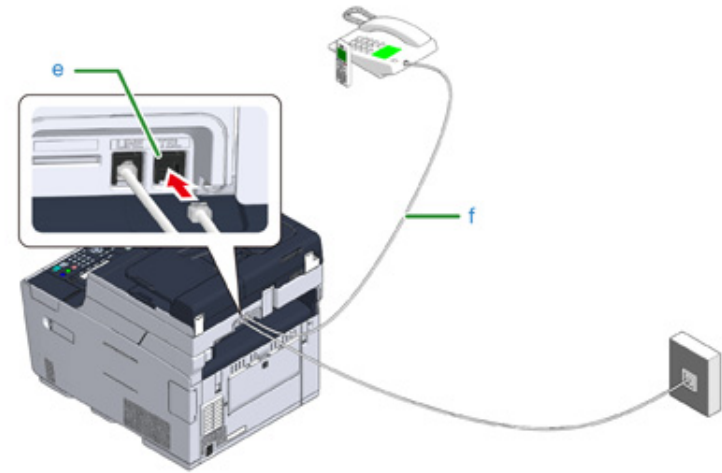



- 本機只能連接一台電話。
- 請勿同時連接多台電話至機器。若同時連接多台電話至機器，可能發生下列問題，導致機器無法正常運作。
  - 如果機器正在傳送或接收傳真的同時接起電話聽筒，傳真影像可能會毀壞，或可能發生通訊錯誤。
  - 如果來電是電話，電話可能延遲響鈴或半途停止，如果來電是傳真，機器可能無法接收傳真。

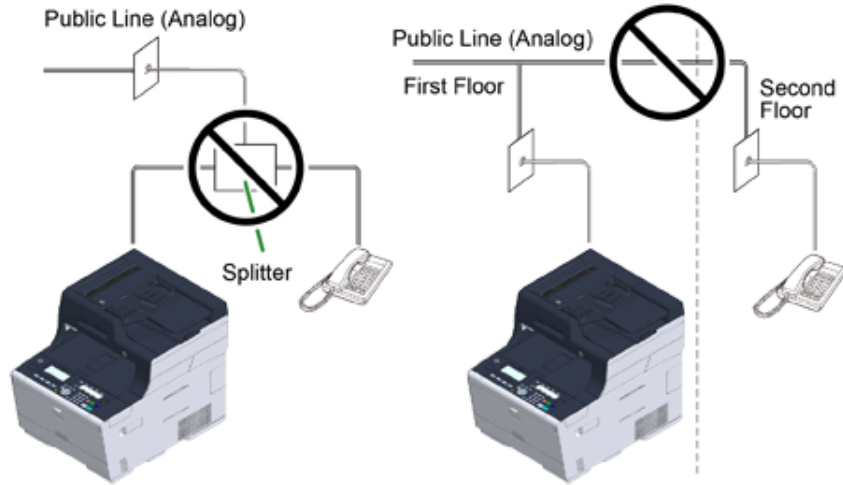

- 如果連接具有傳真功能的電話，使用前請先停用電話的傳真功能 (停用傳真接收)。



若採直接互連，則需要獨立的建構工作。請聯絡您的電話公司。

## 連接光纖 IP 電話

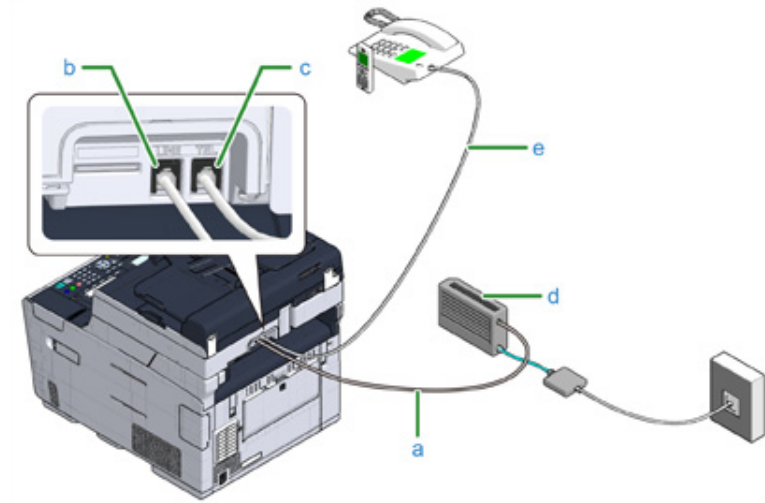

- 1 將連接到光纖裝置 (IP 電話) (d) 的電話線 (a) 插入機器的 LINE 接頭 (b)。
- 2 拆下電話接頭護蓋。
- 3 將連接到外部電的電話線 (e) 插入機器的 TEL 接頭 (c)。



- 如果傳真撥號失敗，請將 PBX 線路設為 [ON (開)]。
  - 🔗 使用者安裝 (進階指南)
- 如果傳真的傳送或接收發生錯誤，請將 [Super G3] 設為 [關]。
  - 🔗 使用者安裝 (進階指南)

## 連接到 ADSL 環境

除了隨附的電話線之外，也需要相同類型的電話線。

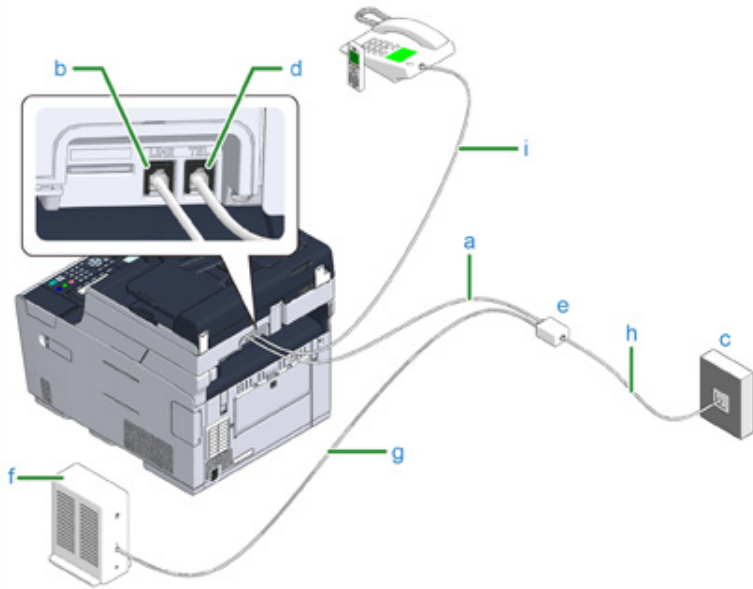

- 1 將隨附電話線的一端 (a) 插入機器的 LINE 接頭 (b)，並將另一端插入電話線分隔器 (e)。  
 如果使用內建電話線分隔器類型的 ADSL 數據機，請將連接到 ADSL 數據機 (f) 隨附的電話線 (a) 插入機器的 LINE 接頭 (b)。
- 2 使用電話線 (g) 將電話線分隔器 (e) 連接至 ADSL 數據機 (f)，然後將另一條電話線 (h) 插入公用線路 (類比) (c)。
- 3 拆下電話接頭護蓋。
- 4 將連接到外部電的電話線 (i) 插入機器的 TEL 接頭 (d)。



· 如果傳真撥號失敗，請將 PBX 線路設為 [ON (開)]。

 使用者安裝 (進階指南)

· 如果傳真的傳送或接收發生錯誤，請將 [Super G3] 設為 [關]。

 使用者安裝 (進階指南)

## 連接 PBX、家用電話或商用電話

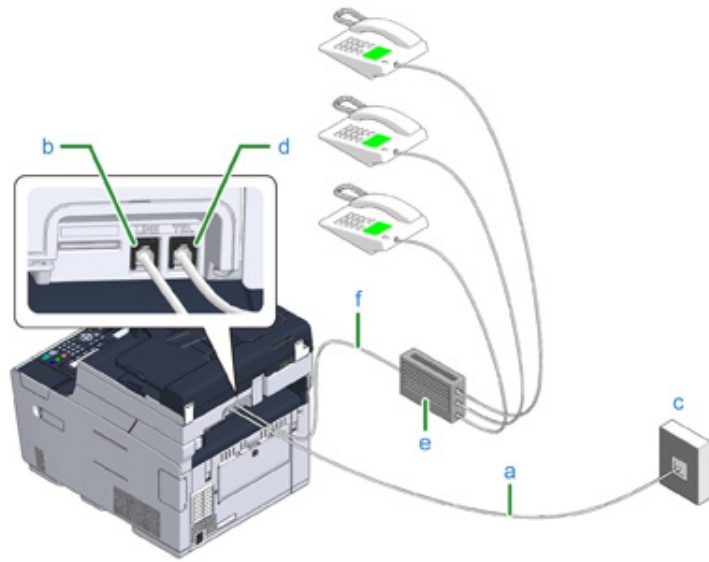

- 1 將連接至公用線路 (類比) (c) 隨附的電話線 (a) 插入機器的 LINE 接頭 (b)。
- 2 將連接至 PBX (e) 等控制裝置的電話線 (f) 插入機器的 TEL 接頭 (d)。



- 家用電話是專供家庭使用的簡易型交換器，可用一或兩條電話線連接多部電話，讓您使用分機電話和門口對講機。
- 商用電話是一種簡易型交換器，可容納三條以上的電話線供多部電話共用，以使用分機電話或其他用途。

## 連接作為分機電話

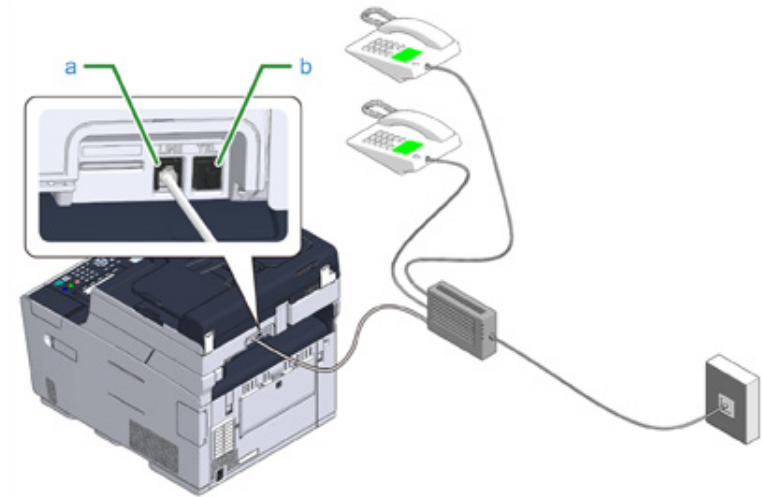

- 1 將連接至 PBX 等控制裝置的電話線插入機器的 LINE 接頭。
- 2 如果將電話線用於傳真和電話，請將外部電話的電話線插入 TEL 接頭 (b)。



如果連接至 PBX (專用交換機)，請將 PBX 線路設為 [ON (開)]。

 傳真設定 (進階指南)

## 連接至 CS 調諧器或數位電視

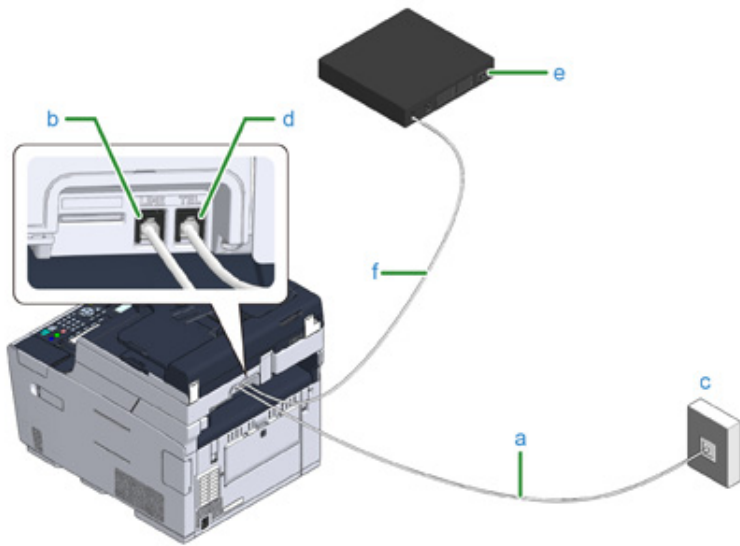

- 1 將連接至公用線路 (類比) (c) 隨附的電話線 (a) 插入機器的 LINE 接頭 (b)
- 2 拆下電話接頭護蓋。
- 3 將連接到 CS 調諧器或數位電視 (e) 的電話線 (f) 插入機器的 TEL 接頭 (d)。

## 連接電源線

電源供應必須符合以下條件。

AC：110 至 127V AC (範圍 99 至 140V AC)/220 至 240V AC (範圍 198 至 264V AC)

頻率：50/60 Hz ± 2%



- 若電源供應不穩定，請使用電壓調節器。
- 本機器的最大耗電量為 1270 W。請確定電源供應是否足夠。
- 若操作使用不斷電電源 (UPS) 或變頻器，則不在保證範圍內。請勿使用不斷電電源 (UPS) 或變頻器。



**警告**

**可能會導致起火或觸電。**



- 連接及中斷電源線和接地線之前，務必先關閉機器電源。
- 務必將接地線接到指定的接地端子。  
如果無法將機器接地，請聯絡經銷商。
- 切勿將接地線連接至有水管、瓦斯管或電話線的地面，或連接至避雷針。
- 務必先連上接地線，然後再將電源線插入插座。此外，拔出接地線之前，務必先將電源線從插座中拔出。
- 插入及拔出電源線時，請握住電源插頭的部分。
- 將電源線牢牢插入插座。
- 手部潮濕時，請勿插拔電源線。
- 電源線應安裝在不會遭踩踏的位置，且不得在電源線上放置任何物品。
- 請勿將電源線纏綁或打結。
- 請勿使用損壞的電源線。
- 請勿超出插座的負載。
- 請勿將機器電源線連接至插有其他電器用品的插座。如果將機器電源線連接至插有其他電器用品的插座，特別是冷氣、影印機或碎紙機等，印表機可能故障，發出電源雜訊聲。若一定要將機器電源線連接至插有其他電器用品的插座，請使用市售的電源雜訊過濾器或雜訊消除變壓器。
- 請使用本機器隨附的電源線，並直接插入插座。請勿使用其他產品的電源線連接本機器。
- 請勿使用延長線。若一定要使用延長線，請使用額定電壓為 15A 以上的延長線。
- 使用延長線，機器可能因 AC 電壓下降而故障。
- 列印期間請勿關閉此機器電源，或拔出電源線。
- 若因假期、出差或其他原因而長時間不使用機器，請拔出電源線。
- 請勿將本機器隨附的電源線用於其他產品。

1 將電源線插入電源接頭。



2 將電源線插入插座。



## 連接區域網路纜線/USB 連接線

使用有線網路連線內的機器，或透過 USB 連接線連接電腦時，請按照下列步驟連接纜線。

- 連接區域網路纜線
- 連接 USB 連接線

### 連接區域網路纜線



未提供區域網路線 (等級 5e 或更高等級，雙絞線，一對一)。

- 1 準備區域網路線 (等級 5e 或更高等級，雙絞線，一對一) 和集線器。

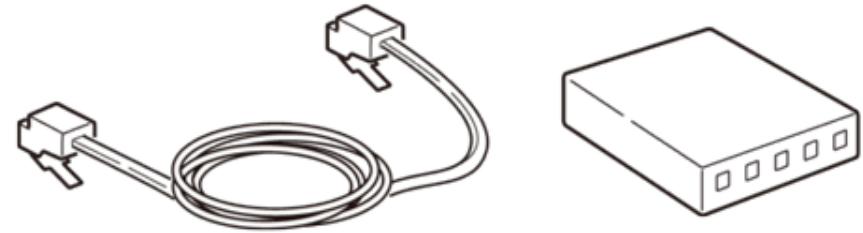

- 2 請確認機器與電腦電源已關閉。
- 3 按下機器後面的介面護蓋中間部位，打開介面護蓋。



4 將區域網路線的一端插入網路介面接頭。

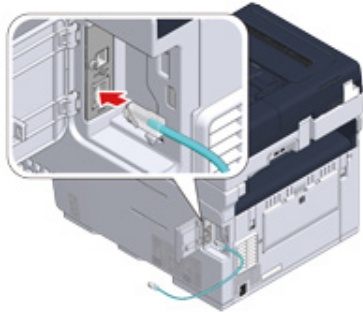

5 將區域網路線穿過穿孔，然後關上介面護蓋。

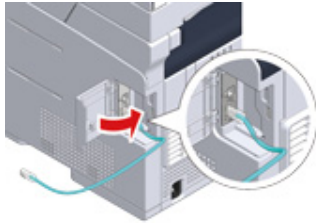

6 將區域網路線的另一端插入集線器。

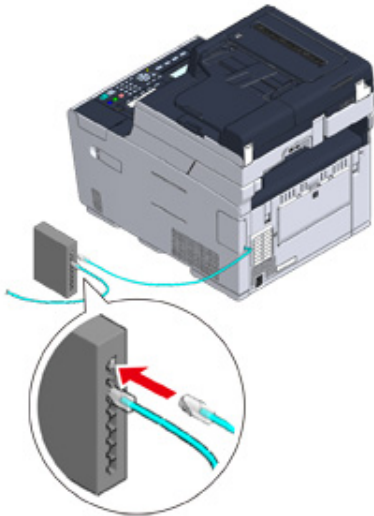

進入「在進紙匣中裝紙」的程序。

## 連接 USB 連接線

未提供 USB 連接線 (高速 USB 2.0)。

### 1 準備一條 USB 連接線。



如果想要使用 USB 2.0 高速模式，請使用符合高速 USB 2.0 規格的 USB 連接線。



### 2 請確認機器與電腦電源已關閉。

### 3 按下機器後面的介面護蓋中間部位，打開介面護蓋。

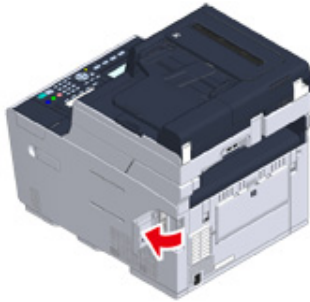

### 4 將 USB 連接線一端插入機器的 USB 介面接頭。



請勿將 USB 連接線插入網路介面接頭。可能導致故障。

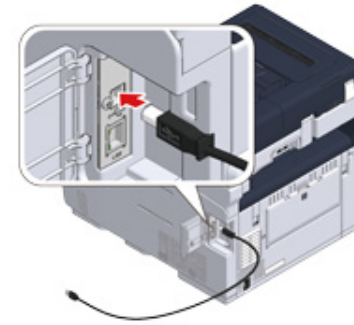

### 5 將 USB 連接線穿過穿孔，然後關上介面護蓋。

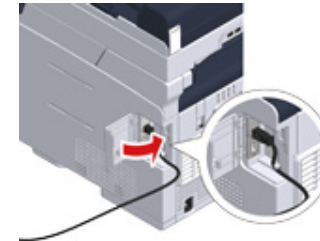

### 6 將 USB 連接線另一端插入電腦的 USB 介面接頭。



安裝印表機驅動程式時，Windows 作業系統使用者請等到畫面出現提示，再將 USB 連接線的另一端插入電腦。

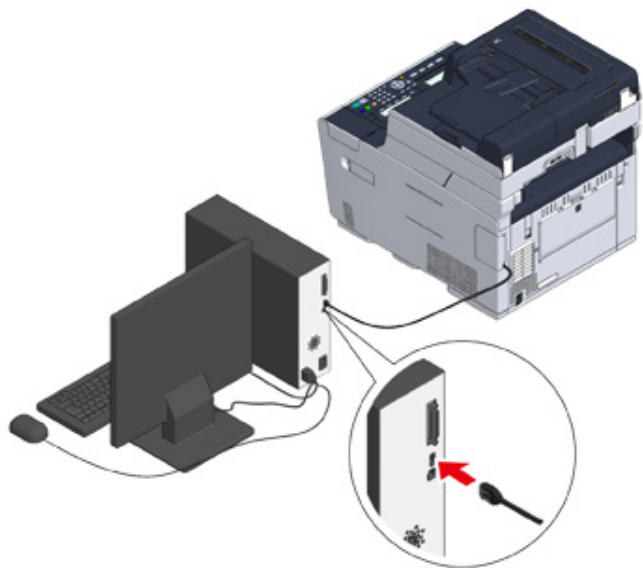

進入「在進紙匣中裝紙」的程序。

## 在進紙匣中裝紙

以在進紙匣 1 中裝入紙張的步驟為例。

相同的步驟適用於進紙匣 2/3 (選購)。

如需可用紙張的詳細資訊，請參閱「關於可裝入的紙張類型」。

### 1 拉出紙匣。



### 2 將導紙板 (a) 滑到紙張寬度的位置。

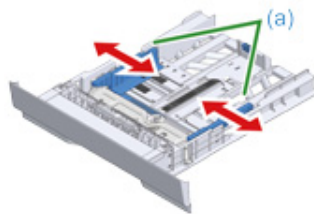

### 3 將擋紙板 (b) 滑到紙張長度的位置。

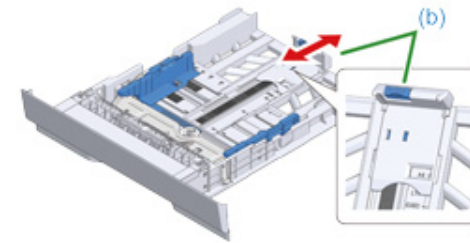

### 4 請將整疊紙張以扇形妥為散開，再將紙張邊緣對齊。

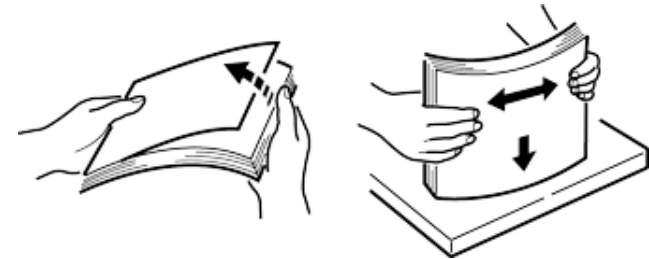

### 5 裝入紙張，正面向下。



裝入的紙張請勿超過導紙板上的「▽」標記。

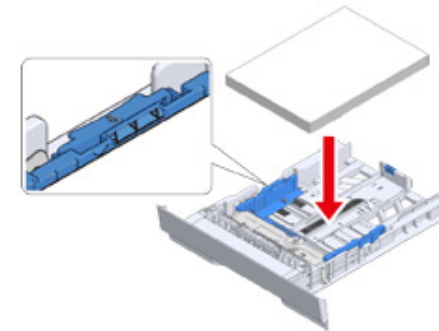

### 6 使用導紙板固定裝入的紙張。

- 將進紙匣裝入機器中。  
推入紙匣，直到卡住定位為止。



## 檢查設定資訊

### · 傳真設定

若要使用傳真功能，需要下列資訊。

項目	說明	設定值
傳真號碼	設定本機器的傳真號碼。最多可以登錄 20 位數的號碼。	
傳送者的 ID	設定傳送者的資訊。最多可輸入 22 個字元。	

### · 網路設定

若要使用區域網路線將機器連接至網路，需要下列資訊。

項目	說明	設定值
IP 位址	請設定機器的 IP。	
子網路遮罩	設定子網路遮罩。	
預設閘道	設定閘道位址。	
DNS 伺服器 (主要)	設定主要 DNS 伺服器的 IP 位址。	
DNS 伺服器 (次要)	設定次要 DNS 伺服器的 IP 位址。	
WINS 伺服器 (主要)	設定主要 WIN 伺服器的名稱 (最多 15 個字元) 或 IP 位址。	
WINS 伺服器 (次要)	設定次要 WIN 伺服器的名稱 (最多 15 個字元) 或 IP 位址。	

### · 電子郵件設定

若要使用需要傳送和接收電子郵件的「掃描至電子郵件」和網際網路傳真等功能，需要下列資訊。

項目	說明	設定值
郵件伺服器位址	設定 SMTP 伺服器的 IP 位址或主機名稱。最多可輸入 64 個字元。	
設定傳送者的位址 (寄件者)	這會在寄送電子郵件時出現。	
接收設定	設定 [POP3]、[SMTP] 或 [Disable (停用)]。 如果選擇 [POP3]，請檢查 POP3 伺服器位址。	
驗證方法	設定 [No Authentication (不需驗證)]、[SMTP Auth (SMTP 驗證)] 或 [POP Before SMTP (在 SMTP 之前的 POP)]。 如果選擇 [SMTP Auth (SMTP 驗證)] 或 [POP Before SMTP (在 SMTP 之前的 POP)]，請檢查使用者名稱和密碼。	
(SMTP 驗證/在 SMTP 之前的 POP) 驗證方法：使用者名稱	設定驗證的使用者名稱。最多可登錄 64 個字元。	
(SMTP 驗證/在 SMTP 之前的 POP) 驗證方法：密碼	設定驗證的密碼。最多可登錄 64 個字元。	

## 設定此機器

機器第一次啟動或初始化設定值時，使用必要的資訊設定機器。

原廠預設顯示語言是英文，管理密碼是「999999」。

















若要變更顯示語言和管理密碼，請執行下列程序。

建議變更管理員密碼，以提升安全性。使用 6 至 12 個英數字元設定管理員密碼。

請勿忘記密碼。

- 語言設定
- 設定管理員密碼
- 簡單設定

## 語言設定

- 1 按下  (設定) 按鈕。
- 2 按下  按鈕選擇 [Admin Setup (管理員設定)]，並按下  按鈕。
- 3 輸入管理員密碼，然後按下  (確定) 按鈕。  
原廠預設管理員密碼為「999999」。
- 4 重複按下  或  按鈕選擇 [Manage Unit (管理)]，並按下  按鈕。
- 5 如果不變更顯示語言，請移至「設定管理員密碼」的步驟 5。  
若要變更顯示語言，請重複按下  或  按鈕選擇 [Language Maintenance Setup (語言維護設定)]，並按下  按鈕。
- 6 確認已選擇 [Select Language (選擇語言)]，然後按下  按鈕。
- 7 重複按下  或  按鈕選擇要使用的語言，並按下  (確定) 按鈕。
- 8 若要設定管理員密碼，請按下  (上一步) 按鈕一次，並移至「設定管理員密碼」的步驟 5。  
如果要稍後設定管理員密碼，請重複按下  (上一步) 按鈕，直到出現最上層畫面為止。







## 設定管理員密碼

使用 6 至 12 個英數字元設定管理員密碼。請勿忘記密碼。

- 1 按下  (設定) 按鈕。
- 2 按下 ▲ 按鈕選擇 [Admin Setup (管理員設定)]，並按下 ► 按鈕。
- 3 輸入管理員密碼，然後按下  (確定) 按鈕。  
原廠預設管理員密碼為「999999」。
- 4 重複按下 ▲ 或 ▼ 按鈕選擇 [Manage Unit (管理)]，並按下 ► 按鈕。
- 5 按下 ▲ 或 ▼ 按鈕選擇 [Admin Password (管理員密碼)]，並按下 ► 按鈕。
- 6 輸入新密碼，然後按下  (確定) 按鈕。
- 7 再次輸入密碼進行確認，然後按下  (確定) 按鈕。
- 8 按下  (上一步) 按鈕，直到出現最上層畫面為止。

## 簡單設定

設定日期和時間、傳真功能、網路及電子郵件。您可以略過不必要的設定。

- 1 確認已正確完成接線。
- 2 按下  (設定) 按鈕。
- 3 重複按下 ▲ 或 ▼ 按鈕選擇 [Easy Setup (簡單設定)]，並按下 ► 按鈕。
- 4 輸入管理員密碼，然後按下  (確定) 按鈕。  
  
原廠預設管理員密碼為「999999」。如果管理員密碼已變更，請輸入更新後的密碼。
- 5 確認已選擇 [1. Date/Time Setting (1. 日期/時間設定)]，然後按下 ► 按鈕。
- 6 按下 ▲ 或 ▼ 按鈕選擇要設定的時區，並按下 ► 按鈕。
- 7 出現日光節約時間設定畫面時，按下 ▲ 或 ▼ 按鈕選擇適合您環境的設定，並按下 ► 按鈕。
- 8 確認已選擇 [Please select way to set Day and Time (請選擇設定日期及時間的方式)] 畫面的 [Manual (手動)]，然後按下 ► 按鈕。
- 9 按下 ▲ 或 ▼ 按鈕設定 [Day (日)]，並按下 ► 按鈕。游標移動後，按下 ▲ 或 ▼ 按鈕設定 [Month (月)]，然後按下 ► 按鈕。按下 ▲ 或 ▼ 按鈕設定 [Year (年)]，並按下  (確定) 按鈕。
- 10 以相同方式設定時間。
- 11 [Date/Time Setting was completed (日期/時間設定已完成)] 將顯示數秒，然後畫面將返回 [Setup Menu (Setup 選單)] 畫面。
- 12 若要設定傳真功能，請按下 ▼ 按鈕選擇 [2. Fax Setting (2. 傳真設定)]，並按下 ► 按鈕。  
如果不使用傳真功能，請移至步驟 16。
- 13 確認顯示 [Fax Number (傳真號碼)]，然後按下 ► 按鈕。使用數字鍵盤輸入傳真號碼，然後按下  (確定) 按鈕。

14 確認顯示 [Sender ID (傳送者 ID)]，然後按下 ► 按鈕。使用鍵盤和數字鍵盤輸入 SenderID，並按下  (確定) 按鈕。

15 [Fax Setting was completed (傳真設定已完成)] 將顯示數秒，然後畫面將返回 [Setup Menu (Setup 選單)] 畫面。

16 若要設定有線網路連線，請重複按下 ▼ 按鈕選擇 [3. Network Setting (3. 網路設定)]，並按下 ► 按鈕。  
如果不使用有線網路連線，請移至步驟 19。

17 確認已選擇 [Auto (自動)]，然後按下 ► 按鈕。



手動設定時，請檢查下列由供應商或網路管理員指定的值。

IP 位址、子網路遮罩、預設閘道、  
DNS 伺服器 (主要)、DNS 伺服器 (次要)、  
WINS 伺服器 (主要)、WINS 伺服器 (次要)

18 [Network Setting was completed (網路設定已完成)] 將顯示數秒，然後畫面將返回 [Setup Menu (Setup 選單)] 畫面。

19 若要設定掃描至電子郵件功能，請重複按下 ▼ 按鈕選擇 [4. E-mail Setting (4. 電子郵件設定)]，並按下 ► 按鈕。  
如果不使用電子郵件功能，請移至步驟 24。

20 確認顯示 [Please set Address of Mail Server (請設定郵件伺服器位址)]，然後按下 ► 按鈕。

21 輸入郵件伺服器位址，然後按下  (確定) 按鈕。

22 也設定 SMTP 連接埠、SMTP 加密、傳送者位址 (寄件者)、接收設定、驗證方法、SMTP 使用者 ID、SMTP 密碼、POP3 伺服器、POP 使用者 ID、POP 密碼。

23 [E-mail Setting was completed (電子郵件設定已完成)] 將顯示數秒，然後畫面將返回 [Setup Menu (Setup 選單)] 畫面。

24 按下 ◀ 按鈕儲存設定。

25 確認已選擇 [Would you like to save? (是否儲存?)] 畫面上的 [Yes (是)]，然後按下  (確定) 按鈕。

26 按下 ◀ 按鈕，直到出現最上層畫面為止。

## 連接至無線區域網路

- 連接至無線區域網路前
- 啟用無線區域網路連線
- 連接至存取點 (基礎架構)
- 直接連接機器

### 連接至無線區域網路前



- 無法同時啟用無線 (基礎架構) 及無線 (AP 模式)。
- 若要在無線網路環境下使用機器，機器將不會進入深層睡眠模式，只會進入休眠模式。
- 請勿將任何會發出微弱無線電波的電器產品 (如微波爐或數位無線電話) 放在靠近機器的地方。
- 無線區域網路連線的通訊速度視環境而定，可能比有線區域網路或 USB 連線更慢。如果要列印相片等大量資料，建議透過有線區域網路或 USB 連線列印。

### 連接至存取點

將本機連接至無線區域網路存取點，請檢查下列項目。

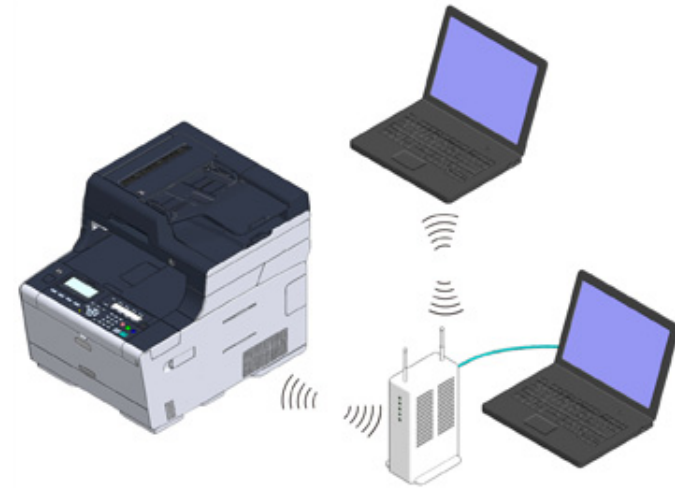

#### 1 檢查無線區域網路存取點是否符合下列需求。

標準：IEEE 802.11 a/b/g/n

存取方式：基礎結構模式

#### 2 檢查無線區域網路存取點是否支援 WPS。

如果不支援 WPS，請參照無線區域網路存取點隨附的說明手冊或其他文件檢查 SSID 和加密金鑰。



- SSID 也稱為網路名稱、ESSID 或 ESS-ID。
- 加密金鑰也稱為網路金鑰、安全金鑰、密碼或預先共用金鑰。

## 直接連接機器

您可以使用機器做為無線存取點，直接連接無線裝置 (電腦、平板電腦、智慧型手機等)。請檢查下列項目。

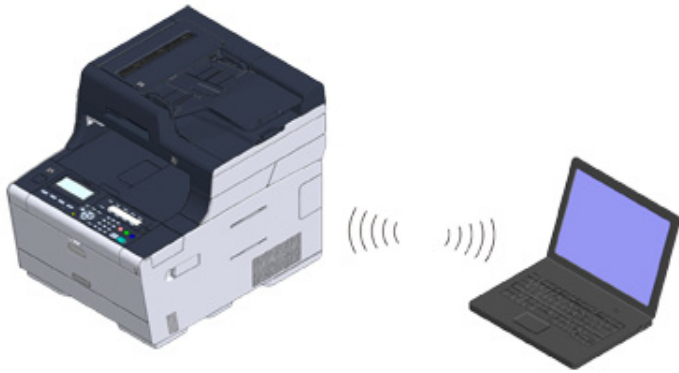

### 1 檢查無線裝置是否符合下列需求。

標準：IEEE 802.11 b/g/n  
安全性：WPA2-PSK (AES)

### 2 檢查無線裝置是否支援 WPS-PBC (按鈕)。



如果不確定裝置是否支援 WPS-PBC，請在開啟機器後手動連接。

## 啟用無線區域網路連線

安裝無線模組後，在操作面板上啟用無線區域網路模組。

- 1 按下 (設定) 按鈕。
- 2 按下 按鈕選擇 [Admin Setup (管理員設定)]，並按下 按鈕。
- 3 輸入管理員密碼，然後按下 (確定) 按鈕。  
原廠預設管理員密碼為「999999」。如果管理員密碼已變更，請輸入更新後的密碼。
- 4 重複按下 或 按鈕選擇 [User Install (使用者安裝)]，並按下 按鈕。
- 5 重複按下 或 按鈕選擇 [Wireless Module (無線模組)]，並按下 按鈕。
- 6 確認已選擇 [Enable (啟用)]，然後按下 (確定) 按鈕。
- 7 按下 按鈕，直到出現主畫面為止。
- 8 按下電源按鈕關閉機器電源。

移至「連接至存取點 (基礎架構)」。

## 連接至存取點 (基礎架構)



- 將本機器安裝在視野良好並靠近無線存取點的地方。(我們建議機器與無線裝置之間的距離為 30 公尺以下。)
- 如果機器和無線區域網路存取點中間有金屬、鋁窗框或鋼筋混凝土牆，可能較難建立連線。
- 無線電法禁止室外使用 IEEE802.11a (W52/W53)。只能在室內使用 IEEE802.11a (W52/W53)。

### 使用 WPS 連線

如果無線區域網路存取點支援 WPS，可用 WPS 按鈕連線至無線區域網路。

### 從操作面板選擇要連接的無線區域網路存取點

如果無線基地台不支援 WPS，可從印表機偵測到的無線區域網路基地台，選擇想要使用的無線區域網路基地台，以建立連線。

### 手動從操作面板設定連接

手動設定無線區域網路存取點的資訊 (SSID、加密方式和加密金鑰)，以連線至無線區域網路。

## 使用 WPS 連線

如果無線區域網路基地台支援 WPS，可用簡單設定按鈕 (WPS 按鈕) 輕鬆連線至無線區域網路。

- 參閱無線區域網路基地台的說明手冊或其他文件，查出 WPS 按鈕的位置。
- 檢查無線區域網路存取點是否開啟，且正常運作。
- 開啟機器電源。



確認畫面顯示「是否要設定無線？」而且已選擇 [Yes (是)]，按下 (確定) 按鈕並移至步驟 6。

- 按下 (設定) 按鈕。
- 重複按下 或 按鈕選擇 [Wireless (Infrastructure) Setting (無線 (基礎架構) 設定)]，並按下 按鈕。
- 在管理員密碼輸入畫面輸入管理員密碼，然後按下 (確定) 按鈕。  
原廠預設管理員密碼為「999999」。如果管理員密碼已變更，請輸入更新後的密碼。

7 確認畫面顯示下列訊息數秒：[Cannot be used simultaneously with wireless (AP Mode). (無法與無線 (AP 模式) 同時使用。)]，而且已選擇 [Please enable/disable wireless (infrastructure) (請啟用/停用無線 (基礎架構))] 畫面的 [Enable (啟用)]。按下 (確定) 按鈕。

8 如果您的環境需要手動設定 IP 位址等等，請確認已選擇 [Network Setting (網路設定)]，並按下 按鈕。如果不需要手動設定，請移至步驟 12。

9 按下 按鈕選擇 [Manual (手動)]，並按下 按鈕。

10 按照畫面指示設定 IP 位址、子網路遮罩、預設閘道和 DHCP v6。

11 設定完成後，按下 (確定) 按鈕。

12 按下 按鈕一次選擇 [Automatic setup (WPS) (自動設定 (WPS))]，並按下 按鈕。

13 確認已選擇 [WPS-PBC (WPS-PBC)]，然後按下 按鈕。

14 確認已選擇 [Execute push-button method? (執行按鈕方法?)] 畫面上的 [Yes (是)]，然後按下 (確定) 按鈕。

機器將開始搜尋無線區域網路存取點。畫面顯示 [Running pushbutton method... (正在執行按鈕設置方法...)] 訊息時，按住無線區域網路存取點的 WPS 按鈕數秒。



執行 WPS 時無法操作面板。

畫面出現 [WPS connection successful. (WPS 連線成功。)] 訊息時，表示無線區域網路設定完成。



- 如果出現 [Connection failed.Timeout (連線失敗.逾時)] 訊息，請重複步驟 8 之後的程序。
- 顯示 [Overlap (重疊)]，表示在兩個或多個無線區域網路存取點上幾乎同時按下多個 WPS 按鈕，且連線未建立。請稍候，然後再試一次。

15 如果主畫面右上角顯示天線標記，表示已正確建立連線。



線標記可能不會顯示於部分畫面，例如影印的最上層畫面。

## 從操作面板選擇要連接的無線區域網路存取點

如果無線區域網路存取點不支援 WPS，可從機器偵測到的無線區域網路存取點中選擇想要使用的無線區域網路存取點，以建立連線。此時您必須輸入加密金鑰。

- 1 參閱無線區域網路存取點的說明手冊或其他文件，查出 SSID 和加密金鑰，然後將這些資訊記下。



無法在觸控面板上設定 WPA-EAP 和 WPA2-EAP。請從此機器的網頁設定。



開啟此機器的網頁 (進階指南)



- SSID 也稱為網路名稱、ESSID 或 ESS-ID。
- 加密金鑰也稱為網路金鑰、安全金鑰、密碼或預先共用金鑰。

- 2 檢查無線區域網路存取點是否開啟，且正常運作。

- 3 開啟機器電源。



確認畫面顯示「是否要設定無線？」而且已選擇 [Yes (是)]，按下 (確定) 按鈕並移至步驟 6。

- 4 按下 (設定) 按鈕。

- 5 重複按下 或 按鈕選擇 [Wireless (Infrastructure) Setting (無線 (基礎架構) 設定)]，並按下 按鈕。

- 6 在管理員密碼輸入畫面輸入管理員密碼，然後按下 (確定) 按鈕。  
原廠預設管理員密碼為「999999」。如果管理員密碼已變更，請輸入更新後的密碼。

- 7 確認畫面顯示下列訊息數秒：[Cannot be used simultaneously with wireless (AP Mode). (無法與無線 (AP 模式) 同時使用。)]，而且已選擇 [Please enable/disable wireless (infrastructure) (請啟用/停用無線 (基礎架構))] 畫面的 [Enable (啟用)]。按下 (確定) 按鈕。

- 8 如果您的環境需要手動設定 IP 位址等等，請確認已選擇 [Network Setting (網路設定)]，並按下 按鈕。如果不需要手動設定，請移至步驟 12。

- 9 按下 按鈕選擇 [Manual (手動)]，並按下 按鈕。

- 10 按照畫面指示設定 IP 位址、子網路遮罩、預設閘道和 DHCP v6。

- 11 設定完成後，按下 (確定) 按鈕。

- 12 重複按下 按鈕選擇 [Wireless Network Selection (無線網路選項)]，並按下 按鈕。

機器將開始搜尋無線區域網路存取點。請稍候。

- 13 顯示無線區域網路存取點時，按下 或 按鈕選擇無線區域網路存取點，然後按下 按鈕。



如果只顯示 [手動設定]，或清單中未出現您要使用的無線區域網路存取點的 SSID，請依照「手動從操作面板設定連接」的程序進行。

將顯示所選的無線區域網路存取點的加密方式適用的加密金鑰輸入畫面。

- 14 輸入在步驟 1 中查看的加密金鑰，然後按下 [OK (確定)]。



加密金鑰視無線區域網路存取點或安全性而異。

- 如果出現 [WPA Pre-shared Key (WPA 預先共用金鑰)] 訊息

項目	說明
安全性	WPA/WPA2-PSK
加密金鑰	輸入預先共用金鑰。

- 如果顯示 [WEP Key (WEP 金鑰)]

項目	說明
安全性	WEP
加密金鑰	輸入 WEP 金鑰。

- 如果以上兩種情況皆不適用

項目	說明
安全性	停用
加密金鑰	不需輸入。

- 15 如果顯示的 SSID 與您在步驟 1 檢查的 SSID 相同，請按下 [Yes (是)]。出現「連線成功」時，按下 [Close (關閉)]。

如果出現「連線失敗」，請重複步驟 7 之後的程序。

- 16 如果觸控面板右上角顯示天線標記，表示已正確建立連線。





天線標記可能不會顯示在部分畫面上，例如複印的最上層畫面。

## 手動從操作面板設定連接

手動設定無線區域網路基地台資訊 (SSID、加密方法與加密金鑰) 以連接至無線區域網路。

- 1 參閱無線區域網路存取點的說明手冊或其他文件，查出 SSID、加密金鑰和安全功能，然後將這些資訊記下。



如果加密方式為 WPA-EAP 及 WPA2-EAP，請從機器的網頁設定。

如需詳細資料，請開啟機器的網頁，然後按一下 [管理員設定] > [網路] > [無線設定] > [手動設定]。

- Open the Web Page of This Machine (進階指南)



- SSID 也稱為網路名稱、ESSID 或 ESS-ID。
- 加密金鑰也稱為網路金鑰、安全金鑰、密碼或預先共用金鑰。

- 2 檢查無線區域網路存取點是否開啟，且正常運作。
- 3 開啟機器電源。



確認畫面顯示「是否要設定無線？」而且已選擇 [Yes (是)]，然後按下 (確定) 按鈕。

- 4 按下 (設定) 按鈕。
- 5 重複按下 或 按鈕選擇 [Wireless(Infrastructure) Setting (無線 (基礎架構) 設定)]，並按下 按鈕。
- 6 在管理員密碼輸入畫面輸入管理員密碼，然後按下 (確定) 按鈕。  
原廠預設管理員密碼為「999999」。如果管理員密碼已變更，請輸入更新後的密碼。
- 7 確認畫面顯示下列訊息數秒：[Cannot be used simultaneously with wireless (AP Mode). (無法與無線 (AP 模式) 同時使用。)]，而且已選擇 [Please enable/disable wireless (infrastructure) (請啟用/停用無線 (基礎架構))] 畫面的 [Enable (啟用)]。按下 (確定) 按鈕。

- 8 如果您的環境需要手動設定 IP 位址等等，請確認已選擇 [Network Setting (網路設定)]，並按下 按鈕。如果不需要手動設定，請移至步驟 12。

- 9 按下 按鈕選擇 [Manual (手動)]，並按下 按鈕。

- 10 按照畫面指示設定 IP 位址、子網路遮罩、預設閘道和 DHCP v6。

- 11 設定完成後，按下 (確定) 按鈕。

- 12 重複按下 按鈕選擇 [Wireless Network Selection (無線網路選項)]，並按下 (確定) 按鈕。

機器將開始搜尋無線區域網路存取點。請稍候。

- 13 按下 按鈕選擇 [Manual Setup (手動設定)]，然後按下 按鈕。

- 14 確認已顯示 SSID 輸入畫面，並按下 按鈕。使用 、、 或 按鈕輸入 SSID，選擇最後的 [Done (完成)]，然後按下 (確定) 按鈕。

- 15 選擇您在步驟 1 查看的加密方法，然後按下 (確定) 按鈕。



加密金鑰視無線區域網路存取點或安全性而異。

- 16 程序取決於您在步驟 15 中選取的加密方法。

如果您選取 [WPA/WPA2-PSK (WPA/WPA2-PSK)]，請選取 [TKIP/AES (TKIP/AES)]，然後按下 (確定) 按鈕。輸入預先共用金鑰，選擇最後的 [Done (完成)]，然後按下 (確定) 按鈕。

如果您選擇 [WPA2-PSK (WPA2-PSK)]，請選擇 [AES (AES)]，然後按下 (確定) 按鈕。輸入預先共用金鑰，選擇最後的 [Done (完成)]，然後按下 (確定) 按鈕。

如果您選擇 [WEP (WEP)]，請輸入 WEP 金鑰，然後按下 (確定) 按鈕。

- 17 如果顯示的內容與您在步驟 1 查看的相同，請選擇 [Yes (是)]，然後按下 (確定) 按鈕。



機器大約需要 30 秒才能偵測到無線區域網路存取點。

畫面指出已建立連線時，按下 [OK (確定)]。

如果畫面指出連線失敗，請按下 [OK (確定)] 並返回步驟 5。

- 18 如果主畫面右上角顯示天線標記，表示已正確建立連線。



天線標記可能不會顯示在部分畫面上，例如複印的最上層畫面。

### · 如果無線區域網路不穩定

如果無線區域網路不穩定，請仔細閱讀「連接至無線區域網路前」的注意事項，然後變更機器和無線區域網路存取點的位置。如果閱讀過注意事項後仍找不出解決方式，請縮短機器與無線區域網路存取點間的距離。

## 直接連接機器

無線區域網路 (AP 模式) 不需要使用無線區域網路存取點，即可直接將無線裝置 (電腦、平板電腦、智慧型手機等等) 連接至機器。



- 透過無線區域網路 (AP 模式) 最多可將 4 個裝置連接至機器。
- 如果機器和無線裝置中間有金屬、鋁窗框或鋼筋混凝土牆，可能較難建立連線。

### · 自動連線 (按鈕)

如果無線裝置支援 WPS-PBC (按鈕)，可以使用 WPS 按鈕連線至無線區域網路 (AP 模式)。

### · 手動設定

如果無線裝置不支援 WPS-PBC (按鈕)，可以在無線裝置中輸入機器的 [SSID (SSID)] 及 [Password (密碼)]，以連線至無線區域網路 (AP 模式)。



## 自動連線 (按鈕)

如果無線裝置支援 WPS-PBC (按鈕)，可以使用 WPS 按鈕連線至無線區域網路 (AP 模式)。



- 1 參閱裝置隨附的手冊，確定 WPS 按鈕在無線裝置上的位置。
- 2 請開啟機器電源。



如果 [Do you want to Set-up wireless? (是否要設定無線?)] 訊息出現，請按下 ▼ 按鈕選擇 [No (Do not show next time) (否 (下次不要顯示))]，然後按下  (確定) 按鈕。

- 3 按下  (設定) 按鈕。
- 4 按下 ▲ 按鈕一次，選擇 [Admin Setup (管理員設定)]，並按下 ► 按鈕。
- 5 在管理員密碼輸入畫面輸入管理員密碼，然後按下  (確定) 按鈕。  
原廠預設管理員密碼為「999999」。如果管理員密碼已變更，請輸入更新後的密碼。
- 6 重複按下 ▼ 或 ▲ 按鈕選擇 [Network Menu (網路選單)]，並按下 ► 按鈕。
- 7 確認已選擇 [Network Setting (網路設定)]，然後按下 ► 按鈕。



- 8 重複按下 ▼ 按鈕選擇 [Wireless(AP Mode) Setting (無線 (AP 模式) 設定)]，並按下 ► 按鈕。
- 9 確認畫面顯示下列訊息數秒：[Cannot be used simultaneously with wireless (infrastructure). (無法與無線 (基礎架構) 同時使用。)]，而且已選擇 [Please enable/disable wireless (AP mode) (請啟用/停用無線 (AP 模式))] 畫面的 [Enable (啟用)]。按下  (確定) 按鈕。
- 10 確認已選擇 [Please set wireless (AP mode) (請設定無線 (AP 模式))] 畫面的 [Automatic connection (push-button) (自動連線 (按鈕))]，然後按下 ► 按鈕。
- 11 確認已選擇 [Would you like to run wireless (AP mode) automatic connection (push-button)? (是否執行無線 (AP 模式) 自動連線 (按鈕)?)] 畫面上的 [Yes (是)]，然後按下  (確定) 按鈕。
- 12 開始操作無線裝置上的 WPS-PBC (按鈕) 連接至機器。  
建立連線後，畫面將顯示 [Succeeded running wireless (AP mode) automatic connection (push-button). (已成功執行無線 (AP 模式) 自動連線 (按鈕)。)] 訊息。  
如果訊息指出連線失敗，請按下  (確定) 按鈕，並按照「手動設定」的步驟再試一次。
- 13 重複按下 ◀ 按鈕，直到出現最上層畫面為止。



## 手動設定

如果無線裝置不支援 WPS-PBC (按鈕)，可以在無線裝置中輸入機器的 [SSID (SSID)] 及 [Password (密碼)]，以連線至無線區域網路。

- 1 請開啟機器電源。



如果 [Do you want to Set-up wireless? (是否要設定無線?)] 訊息出現，請按下 ▼ 按鈕選擇 [No (Do not show next time) (否 (下次不要顯示))]，然後按下  (確定) 按鈕。

- 2 按下  (設定) 按鈕。
- 3 按下 ▲ 按鈕一次，選擇 [Admin Setup (管理員設定)]，並按下 ► 按鈕。
- 4 在管理員密碼輸入畫面輸入管理員密碼，然後按下  (確定) 按鈕。  
原廠預設管理員密碼為「999999」。如果管理員密碼已變更，請輸入更新後的密碼。

- 5 重複按下 ▼ 或 ▲ 按鈕選擇 [Network Menu (網路選單)]，並按下 ► 按鈕。
- 6 確認已選擇 [Network Setting (網路設定)]，然後按下 ► 按鈕。
- 7 重複按下 ▼ 按鈕選擇 [Wireless(AP Mode) Setting (無線 (AP 模式) 設定)]，並按下 ► 按鈕。
- 8 確認畫面顯示下列訊息數秒：[Cannot be used simultaneously with wireless (infrastructure). (無法與無線 (基礎架構) 同時使用。)]，而且已選擇 [Please enable/disable wireless (AP mode) (請啟用/停用無線 (AP 模式))] 畫面的 [Enable (啟用)]。按下  (確定) 按鈕。
- 9 按下 ▼ 按鈕選擇 [Please set wireless (AP mode) (請設定無線 (AP 模式))] 畫面的 [Manual Setup (手動設定)]，然後按下 ► 按鈕。
- 10 檢查機器的 [SSID (SSID)] 及 [Password (密碼)]。
- 11 輸入在步驟 10 中查看的 [SSID (SSID)] 及 [Password (密碼)]，連接至機器及無線裝置。
- 12 重複按下 ◀ 按鈕，直到出現最上層畫面為止。

## 將驅動程式及軟體安裝至電腦

從「軟體 DVD-ROM」將印表機驅動程式、掃描器驅動程式、傳真驅動程式等等安裝至電腦。

可同時安裝其他公用程式軟體。

- Windows 適用
- Mac OS X 適用

### Windows 適用

透過網路或 USB 連接線連接機器和電腦，並開始安裝。



開始安裝前請先檢查機器的狀態。

- 機器已開啟電源。
- 如需網路連線，此機器會透過區域網路線連接到網路，且已設定如 IP 位址等必要資訊。

- 1 將隨附的「軟體光碟」插入電腦。
- 2 顯示 [Auto Play (自動播放)] 時，按一下 [Run setup.exe (執行 Setup.exe)]。

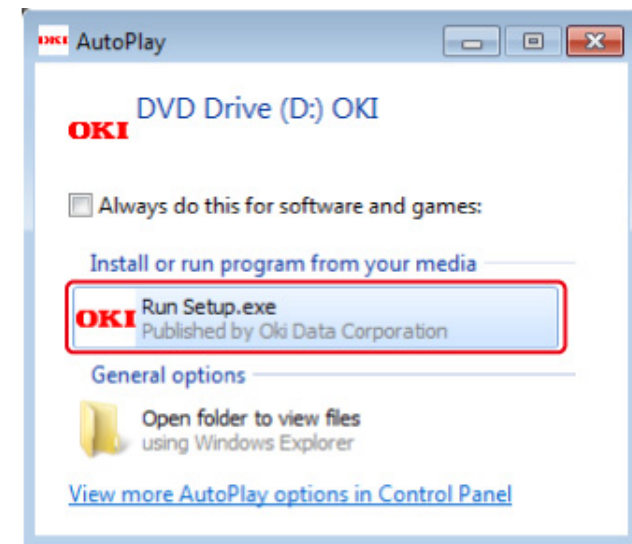

若出現 [User Account Control (使用者帳戶控制)] 對話方塊，按一下 [Yes (是)]。

- 3 從下拉清單中選擇語言。
- 4 閱讀授權合約，然後按一下 [Accept (同意)]。
- 5 閱讀 [Environment advice (環境建議)]，然後按一下 [Next (下一步)]。

6 根據機器與電腦的連線方式選擇 [Network (網路)] 或 [USB connection (USB 連線)]，然後按一下 [Next (下一步)]。

如果出現 [Windows Security Alert (Windows 安全性警訊)] 對話方塊，請按一下 [Allow access (允許存取)]。

7 選擇機器型號名稱，然後按一下 [Next (下一步)]。

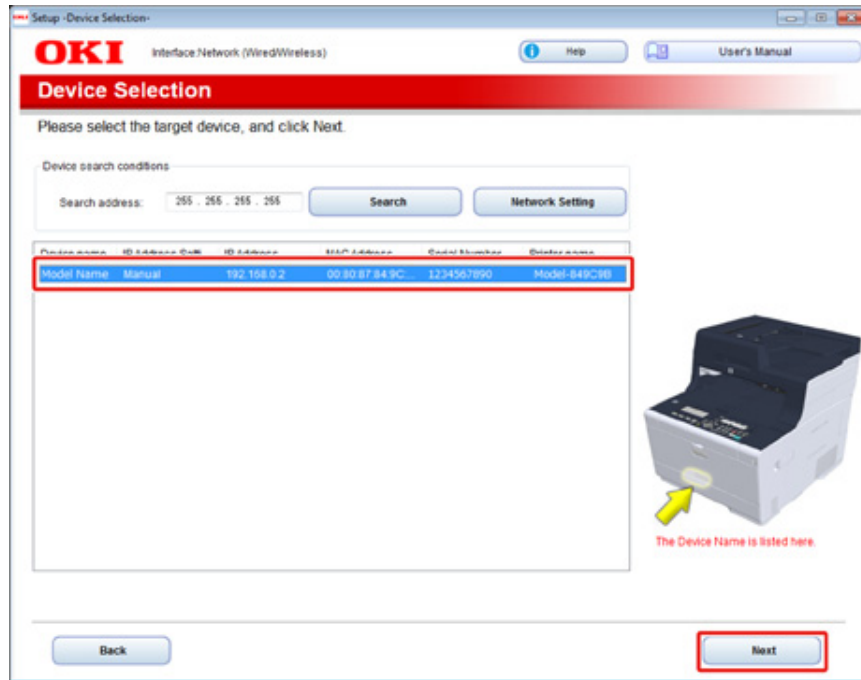

8 按一下 [Install Optional Software (安裝選購軟體)]。

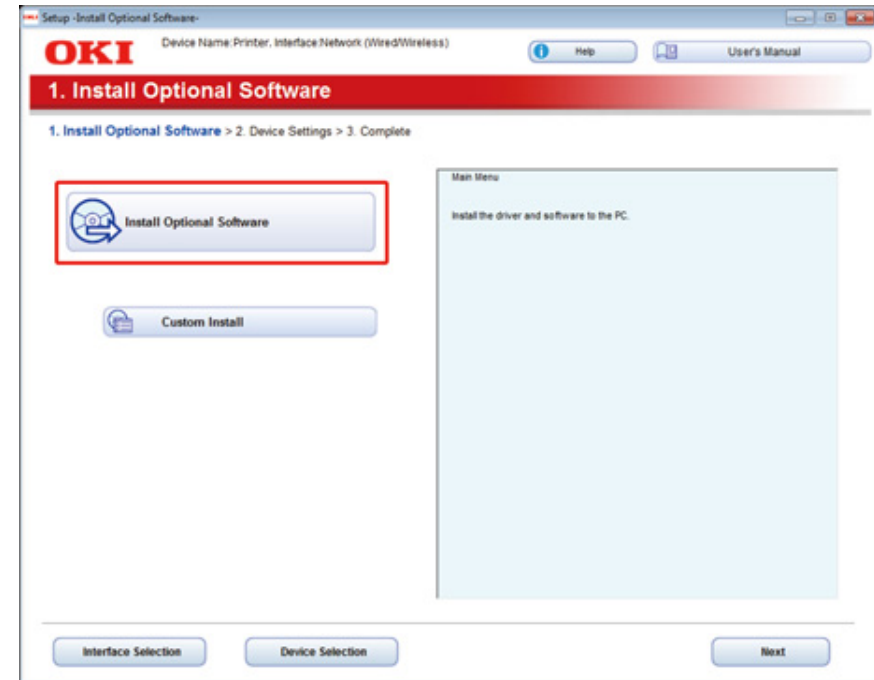

開始安裝。



以下軟體已安裝。

- PCL6 印表機驅動程式 (包含 Network Extension 與顏色樣本公用程式)
- 掃描器驅動程式
- ActKey
- 常問問題

使用 [Custom Install (自訂安裝)] 可安裝其他軟體。

 安裝軟體 (進階指南)

9 確定軟體安裝成功，然後按一下 [Printing Test (列印測試)]。

選取測試列印的印表機，然後按一下 [Printing Test (列印測試)]。

確定測試列印成功，然後按一下 [OK (確定)]。

10 按一下 [Complete (完成)]。

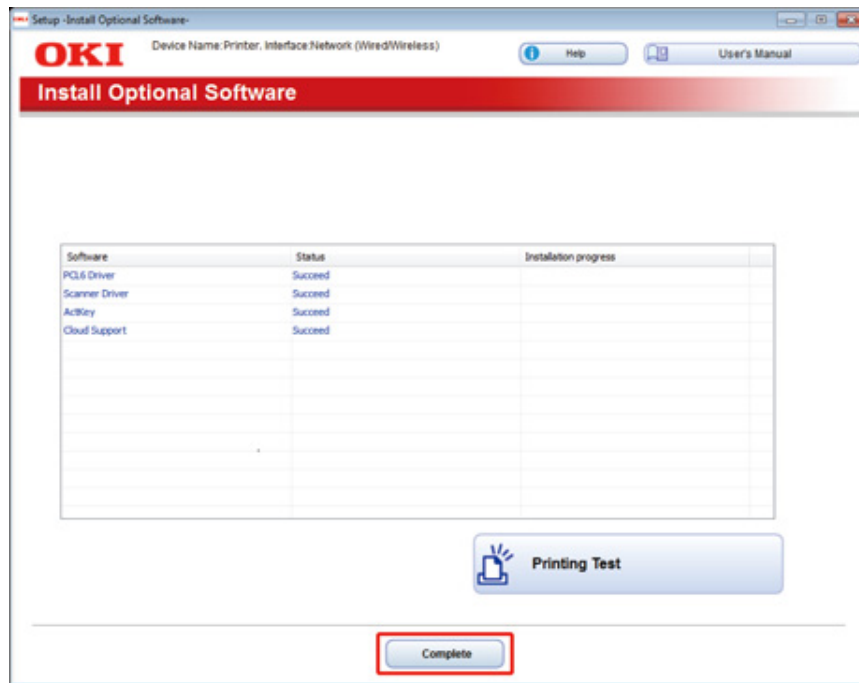

11 按一下 [Next (下一步)]。

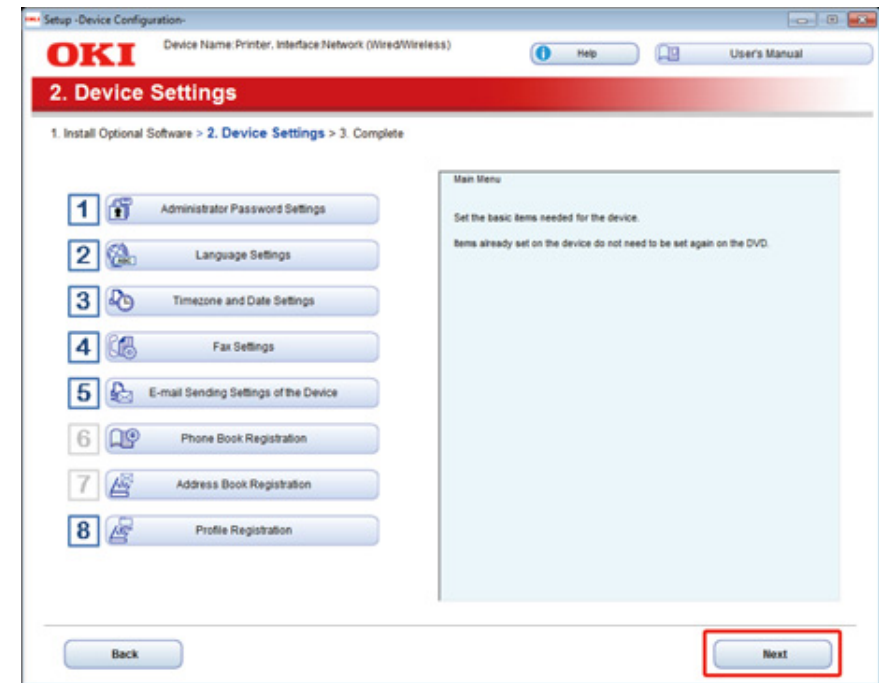

如果顯示下列對話方塊，請按一下 [Yes (是)]。

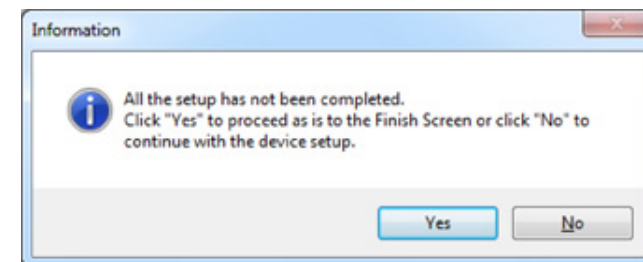

## 12 按一下 [Exit (結束)]。

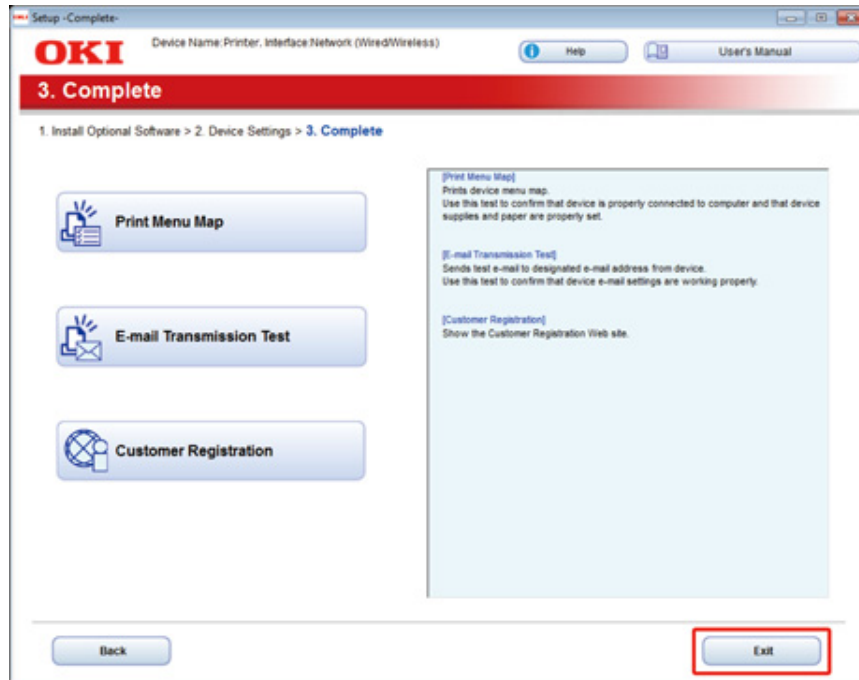

## Mac OS X 適用

本節說明如何安裝 PS 印表機驅動程式與掃描器驅動程式。

如需安裝公用程式，請參閱下列說明。

 安裝軟體 (進階指南)

### · 安裝 Mac OS X 掃描器驅動程式。

- 1 確定機器與電腦的電源已連線並開啟機器電源，然後將隨附的「軟體光碟」插入電腦。
- 2 按兩下桌面上的 [OKI] 圖示。
- 3 [Drivers (驅動程式)] > [Scanner (掃描器)] > 按兩下 [Installer for OSX (OSX 安裝程式)]。
- 4 按一下 [Continue (繼續)]。
- 5 檢查顯示的內容，然後按一下 [Continue (繼續)]。

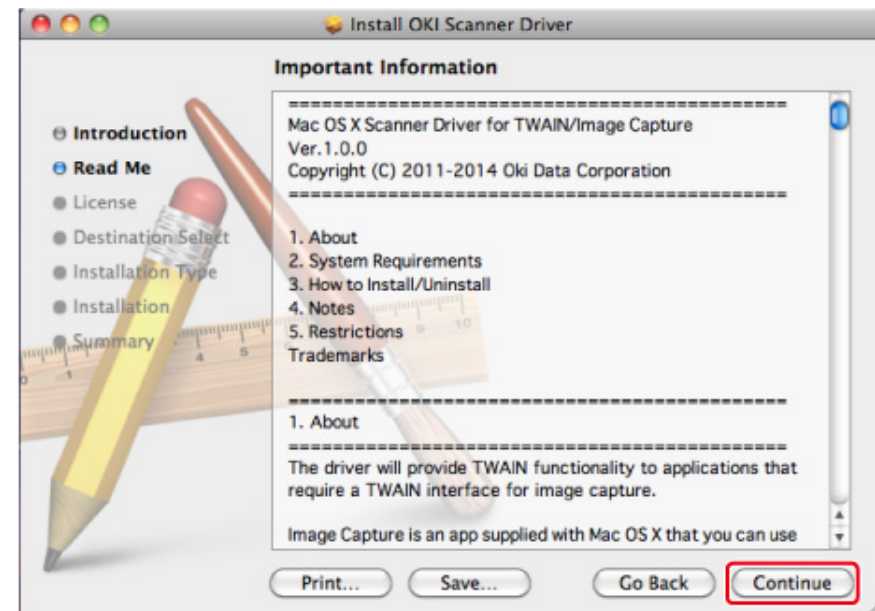

- 6 閱讀授權合約，然後按一下 [Continue (繼續)]。
- 7 按一下 [Agree (同意)]。
- 8 按一下 [Install (安裝)]。  
若要變更驅動程式安裝位置，請按一下 [Change Install Location (更安裝位置)]。

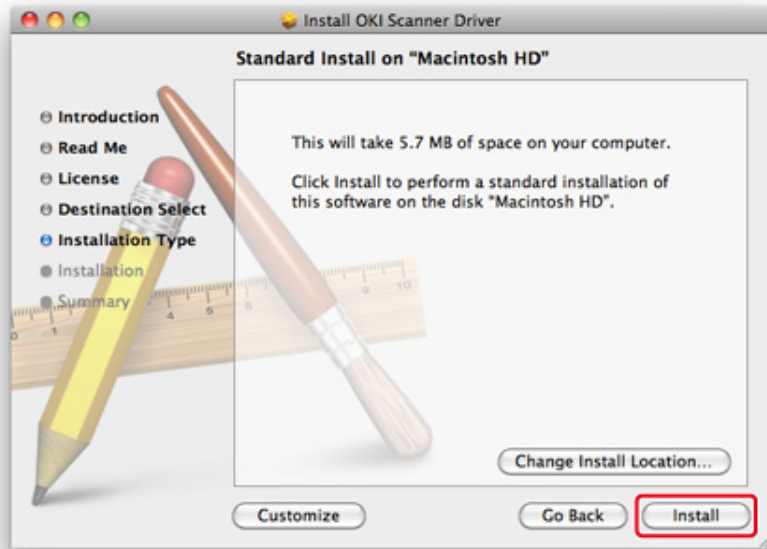

- 9 輸入管理員的名稱及密碼，然後按一下 [Install Software (安裝軟體)]。
- 10 按一下 [Continue Installation (繼續安裝)]。

- 11 按一下 [Restart (重新啟動)]。

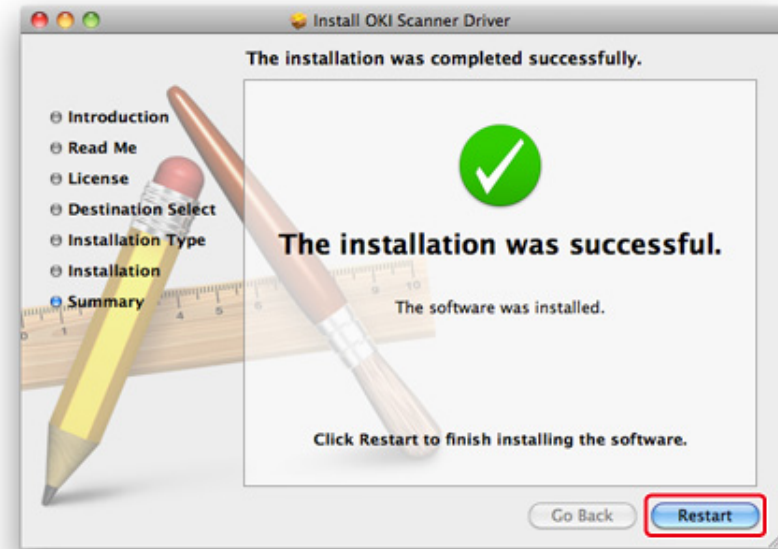

- 安裝 Mac OS X PS 印表機驅動程式。  
安裝完成時，在步驟 15 中列印測頁。

- 1 確保機器與電腦的電源已連線並開啟機器電源。
- 2 將「軟體光碟」放入電腦。
- 3 按兩下桌面上的 [OKI] 圖示。
- 4 [Drivers (驅動程式)] > [PS (PS)] > 按兩下 [Installer for OSX (OSX 安裝程式)]。
- 5 輸入管理員密碼，然後按一下 [OK (確定)]。  
請依照畫面上的指示，完成安裝。
- 6 從 Apple 選單選擇 [System Preferences (系統偏好設定)]。
- 7 按一下 [Printers & Scanners (印表機與掃描器)]。



8 按一下 [+]。

顯示選單時，請選取 [Add Printer or Scanner... (新增印表機或掃描器...)]。

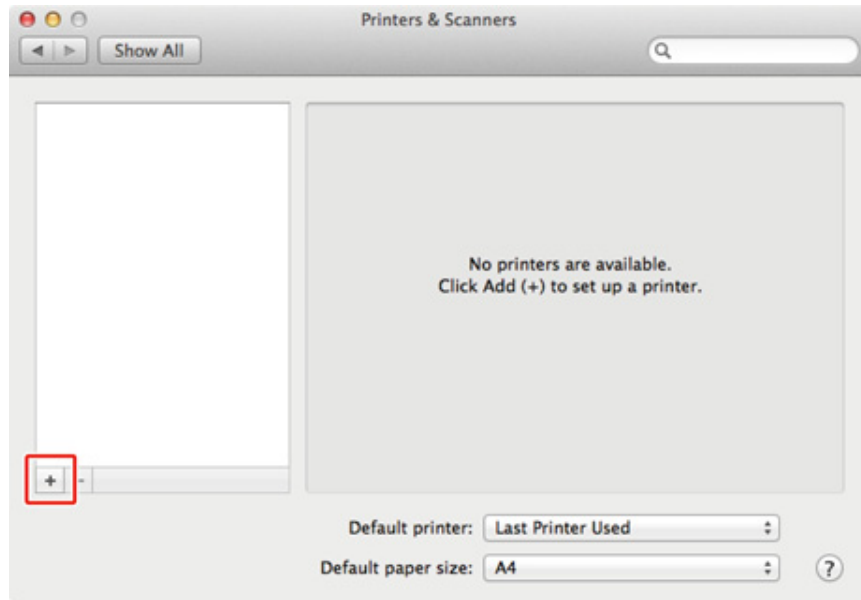

9 按一下 [Default (預設值)]。

10 選擇此機器，然後確定 [Use (使用)] 顯示的是 [OKI MC563 PS (OKI MC563 PS)]。

名稱類型	在連線中顯示	方法清單
網路	OKI-MC563 (MAC 位址的最後 6 個數字)	Bonjour
USB	OKI DATA CORP MC563	USB



若要變更名稱，請在 [Name: (名稱:)] 中輸入新名稱。

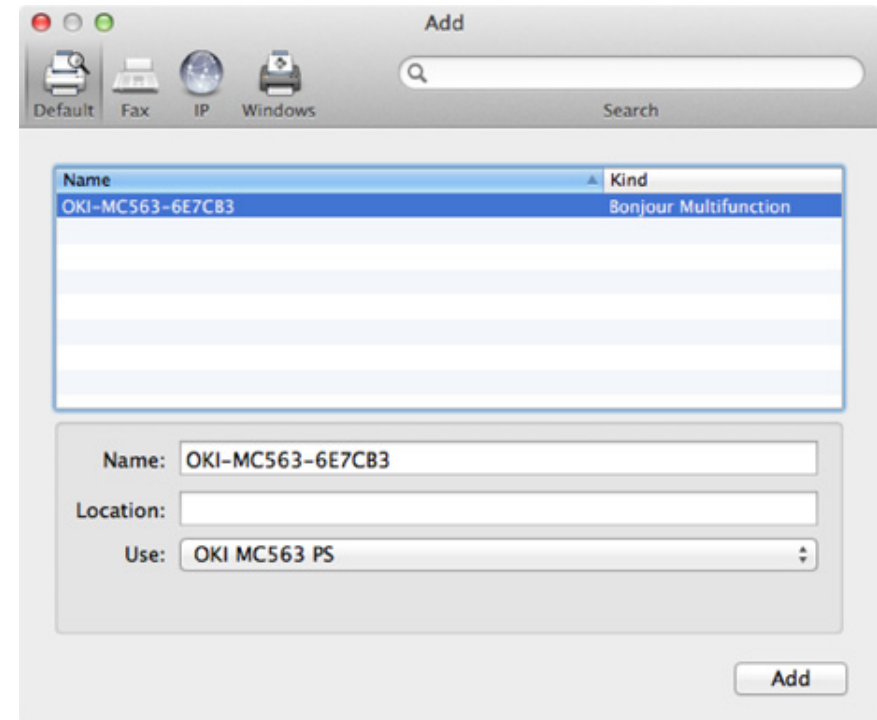

11 按一下 [Add (新增)]。

12 若出現 [Installable options (安裝選項)] 視窗，按一下 [Continue (繼續)]。

- 13 確定機器是否已加入到 [Printers (印表機)]，且 [OKI MC563 PS (OKI MC563 PS)] 已出現在 [Kind (種類)] 中。

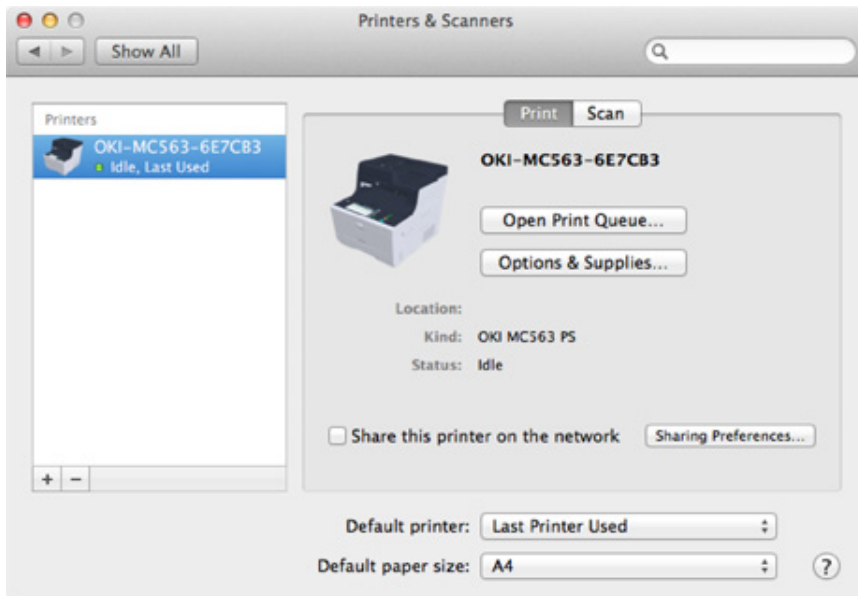

若 [Kind (種類)] 中未正確顯示 [OKI MC563 PS (OKI MC563 PS)]，按一下 [- (-)]，從 [Printers (印表機)] 刪除機器，然後重新執行步驟 8 至 12。

- 14 按一下 [Open Print Queue... (開啟列印佇列...)]。
- 15 選擇 [Printer (印表機)] 選單中的 [Print Test Page (列印測試頁)]。



# 3

## 基本操作

---

組件名稱

操作面板的基本操作

開啟或關閉機器電源

裝紙

放置文件

本節說明本機的基本操作。

## 組件名稱

本章說明各零組件的名稱。

- 前視圖
- 後視圖
- 機器內部

### 前視圖

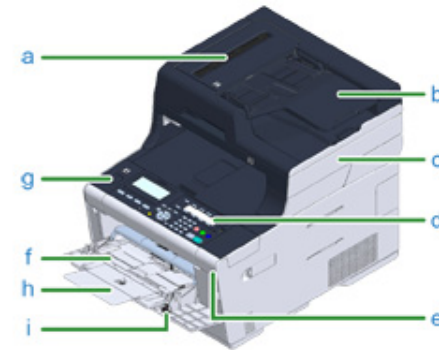

符號	名稱
a	自動送稿機 (ADF)
b	文件進紙匣
c	掃描器
d	操作面板 🔗 操作面板的基本操作
e	USB 連接埠
f	多功能進紙匣
g	開啟按鈕
h	紙張支架
i	信封桿



符號	名稱
j	文件玻璃平台
k	文件玻璃蓋
l	無線 LAN 模組蓋

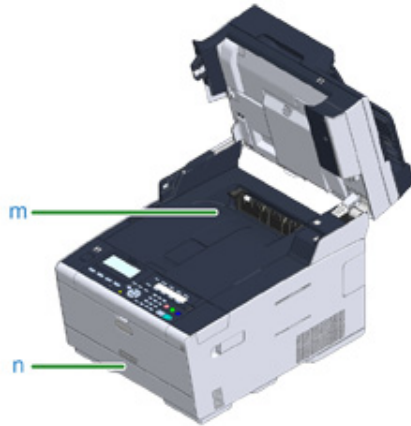

符號	名稱
m	出紙匣
n	進紙匣 1

## 後視圖

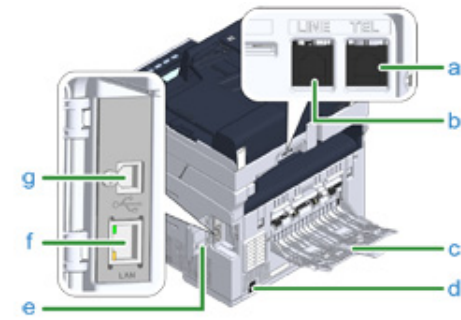

符號	名稱
a	電話接頭 (用於連接外部電話機)
b	LINE 接頭
c	後出紙架
d	電源接頭
e	介面接頭護蓋
f	網路介面接頭
g	USB 介面接頭

## 機器內部

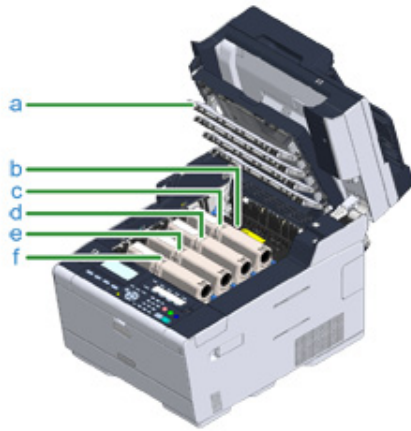

符號	名稱
a	LED印字頭
b	加熱器
c	碳粉匣/感光鼓 (Y：黃色)
d	碳粉匣/感光鼓 (M：洋紅色)
e	碳粉匣/感光鼓 (C：青色)
f	碳粉匣/感光鼓 (K：黑色)

## 操作面板的基本操作

本節說明機器的操作面板。

- 名稱和功能
- 操作面板上的名稱與功能
- 調整顯示畫面的角度
- 輸入字元

### 名稱和功能

本節說明操作面板上各組件的名稱與功能。

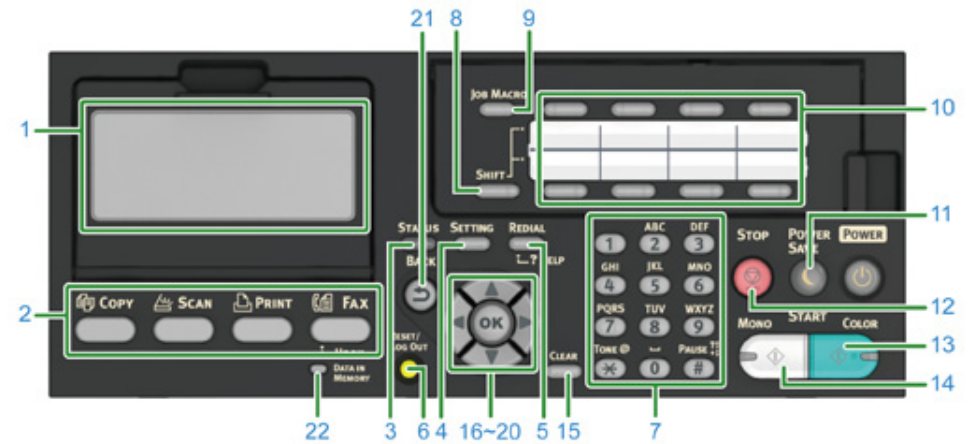

號碼	名稱	功能
1	顯示螢幕	顯示操作說明及機器狀態。
2	功能按鈕	顯示各功能的上層畫面。所選的按鈕會亮藍燈。
	<傳真/掛線> 按鈕	顯示傳真功能畫面。傳真功能畫面顯示時按下此按鈕，會開始執行等待撥號操作。
	<列印> 按鈕	顯示列印功能畫面。
	<掃描> 按鈕	顯示掃描功能畫面。
	<複印> 按鈕	顯示複印功能畫面。
3	狀態	顯示狀態選單。若發生錯誤會閃爍/亮起。
4	設定	顯示機器設定選單畫面。
5	重撥/?說明	顯示 [Help (說明)] 畫面。
6	重設/登出	<ul style="list-style-type: none"> <li>· 在各項功能的最上層畫面中登出。</li> <li>· 在設定項目功能中，可用於重設設定值，以及返回各項功能的開始畫面。</li> <li>· 在各項功能的開始畫面中返回最上層畫面。</li> </ul>
7	數字鍵盤	可輸入數字、字母與符號。
8	SHIFT 鍵	用於切換兩個在各個 (單鍵撥號) 中登錄的電子郵件地址或傳真號碼，方法是同時按下此按鈕和 (單鍵撥號)。
9	工作巨集	用於叫出複印、掃描或其他功能的設定。您必須事先完成登錄。
10	單鍵撥號	用於叫出複印、傳真或其他功能常用的電子郵件地址或傳真號碼。您必須事先登錄電子郵件地址和傳真號碼。八個按鈕中的每一個按鈕各可登錄兩個項目，總共可登錄 16 個項目。

號碼	名稱	功能
11	省電模式	進入或結束省電模式。 在省電模式中，亮起綠燈；在休眠模式中，閃爍綠燈（間隔 3 秒）；在深層睡眠模式中，閃爍綠燈（間隔 6 秒）。
12	停止	取消複印、傳真或其他工作。
13	開始彩色	開始彩色掃描。
14	開始單色	開始單色掃描。
15	清除	按下或按住時會根據輸入的項目執行下列動作： · 最小化設定值。 · 在設定值中輸入 0。 · 清除已輸入的內容。 · 取消選擇的項目。
16	▶ (向右捲動)	· 繼續下一個畫面。 · 選取項目或輸入字母時，將游標向右移。
17	▲ (向上捲動)	選取項目或輸入字母時，將游標向上移。
18	▼ (向下捲動)	選取項目或輸入字母時，將游標向下移。
19	◀ (向左捲動)	· 返回上一個畫面。 · 選取項目或輸入字母時，將游標向左移。
20	確定	· 確認反白項目。 · 選取核取項目。
21	上一步	返回上一個畫面。
22	「記憶體中有資料」指示燈	記憶體中留有資料時會亮燈。

若要存取鍵盤，請開啟單鍵按鈕面板。用來輸入字母字元。



## 操作面板上的名稱與功能

開啟機器電源後，操作面板上會顯示螢幕主畫面。

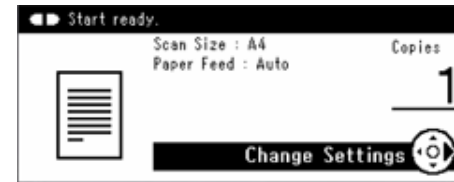

號碼	說明
1	顯示機器狀態。

### · 設定畫面

以下畫面為範例。

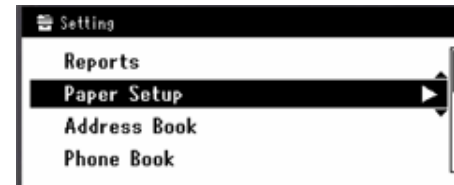

### · 發生錯誤時

如果機器發生錯誤，將出現以下畫面。

Please install paper on Tray 1.  
: 491 Please set paper (A4).  
To cancel, select [Cancel]

**Cancel**

## 調整顯示畫面的角度

顯示畫面可以傾斜來改善能見度。

- 1 握住顯示畫面的上半部並向前拉。



## 輸入字元

- 輸入字元
- 刪除輸入的字元

### 輸入字元

設定項目時，若需要輸入字元，則會顯示輸入畫面。

使用操作面板上的按鈕、鍵盤或數字鍵盤輸入字元。

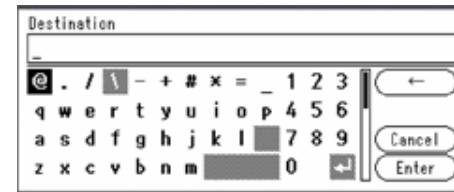

- 1 按下操作面板的 ►、◀、▼ 或 ▲ 按鈕選擇字元，並按下 **OK** (確定) 按鈕。  
或按下鍵盤輸入字母字元或按下數字鍵盤輸入數字。



- 2 輸入所有字元後，選擇 [Enter (輸入)]，然後按下 **OK** (確定) 按鈕。

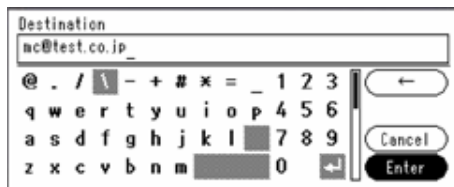

### 刪除輸入的字元

在操作面板上按下 **清除** 按鈕可刪除輸入的字元。

按住 **清除** 按鈕可刪除輸入的所有字元。

或按下操作面板的 ►、◀、▼ 或 ▲ 按鈕選擇 [←]，並按下 **OK** (確定) 按鈕。



## 開啟或關閉機器電源

本節說明如何開啟或關閉機器。

- 開啟機器電源
- 關閉機器電源

### 開啟機器電源

- 1 檢查文件玻璃平台或自動送稿機裡沒有文件，且自動送稿機面蓋已蓋上。
- 2 按住電源開關大約 1 秒。



機器開啟電源時，電源開關的 LED 燈將亮起。



- 3 機器準備就緒時，主畫面將出現。



## 關閉機器電源



- 關閉前請先確定機器未接收資料。
- 按住電源開關 5 秒以上，可將機器強制關機。此方法僅適用於發生問題時。如需進行機器的疑難排解，請參閱「疑難排解」。

### 1 按住電源開關大約 1 秒。



「系統進入關機。狀態 LED 閃爍時，請確認狀態」訊息在操作面板上顯示，電源開關 LED 燈將以 1 秒間隔閃爍。

一段時間後機器將自動關閉電源，電源開關 LED 燈也將熄滅。

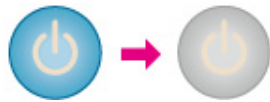

### 長時間不使用機器時的作法

若因假期、出差或其他原因而長時間不使用機器，請將電源線從插座中拔出。



若長期不插上電源插頭 (4 個禮拜以上)，機器不會故障。

## 裝紙

本章針對可裝入本機器進紙匣的紙張，說明各項相關資訊。

若要設定紙張的類型與厚度，請按下操作面板的  (設定) 按鈕 > [Paper Setup (紙張設定)]，並按下要使用的進紙匣，然後選擇 [Media Type (列印媒體類型)] 或 [Media Weight (紙張厚度)]。

- 關於可裝入的紙張類型
- 在進紙匣 1/2/3 上裝紙
- 在多功能進紙匣中裝紙
- 紙張保存方式

### 關於可裝入的紙張類型

- 可用的紙張類型
- 關於可裝入的紙張尺寸、厚度及張數
- 建議的紙張

### 可用的紙張類型

若要執行高品質掃描，請務必使用符合材質、厚度或紙張表面塗層等條件且可支援的紙張類型。使用數位列印相紙。

若使用非 Oki Data 推薦的紙張列印，請先仔細檢查列印品質和紙張移動狀況，避免發生問題。

#### · 紙張類型

紙張類型	紙張尺寸	紙張重量
A4	210 x 297	64 至 220 g/m <sup>2</sup> (17 至 58 lb) 雙面列印為 64 至 176 g/m <sup>2</sup> (17 至 47 lb)  如果您裝入紙張的寬度為 148 公釐 (5.8 英寸) 以下，列印速度會變慢。
A5	148 x 210	
A6	105 x 148	
B5	182 x 257	
B6	128 x 182	
B6 Half	64 x 182	
Letter	215.9 x 279.4 (8.5 x 11)	
Legal 13	215.9 x 330.2 (8.5 x 13)	
Legal 13.5	215.9 x 342.9 (8.5 x 13.5)	
Legal 14	215.9 x 355.6 (8.5 x 14)	
Executive	184.2 x 266.7 (7.25 x 10.5)	
Statement	(5.5 x 8.5)	
8.5 英寸 SQ	(8.5 x 8.5)	
Folio (210 x 330 公釐)	210 x 330	
16K (184 x 260 公釐)	184 x 260	
16K (195 x 270 公釐)	195 x 270	
16K (197 x 273 公釐)	197 x 273	
Index Card	(3 x 5)	
4x6 英寸	(4 x 6)	
5x7 英寸	(5 x 7)	
自訂尺寸	寬度：64 到 216 長度：90 到 1321	64 至 220 g/m <sup>2</sup> (17 至 58 lb)

## · 信封

紙張類型	紙張尺寸	紙張重量
Monarch	98.4 x 190.5 (3.875 x 7.5)	信封所用紙張必須是 85 g/m <sup>2</sup> (24 磅) )，且必須將信封蓋口摺起。
Com-9	98.4 x 225.4 (3.875 x 8.875)	
Com-10	104.8 x 241.3 (4.125 x 9.5)	
DL	110 x 220 (4.33 x 8.66)	
C5	162 x 229 (6.4 x 9)	

## · 標籤紙

紙張類型	紙張尺寸	紙張重量
A4	210 x 297	0.1 至 0.2 公釐
Letter	8.5 x 11 (215.9 x 279.4)	

## · 其他紙張類型

紙張類型	紙張尺寸	紙張重量
部分列印紙張	必須使用普通紙	64 至 220 g/m <sup>2</sup> (17 至 58 lb)
彩色紙張	必須使用普通紙	64 至 220 g/m <sup>2</sup> (17 至 58 lb)

## 關於可裝入的紙張尺寸、厚度及張數

可用的紙張尺寸和類型以及進紙匣容量如下。

## · 進紙匣 1

可用的紙張尺寸	進紙匣容量	紙張重量
A4 A5 A6*1 B5 B6*1 Letter Legal (13 英寸) Legal (13.5 英寸) Legal (14 英寸) Executive Statement*1 8.5 吋 SQ (8.5 x 8.5 英寸) Folio (210 x 330 公釐) 16K (184 x 260 公釐) 16K (195 x 270 公釐) 16K (197 x 273 公釐) 自訂尺寸*2	250 張 (紙張重量為 80 g/m <sup>2</sup> )	薄紙 (64 至 74 g/m <sup>2</sup> ) 中薄 (75 至 82 g/m <sup>2</sup> ) 中等 (83 至 90 g/m <sup>2</sup> ) 中等偏厚 (91 至 104 g/m <sup>2</sup> ) 厚 (105 至 120 g/m <sup>2</sup> ) 特厚 1 (121 至 176 g/m <sup>2</sup> )

\*1 雙面列印不可使用此類紙張。

\*2 寬度：100 至 216 公釐 (3.9 至 8.5 英寸)，長度：148 至 356 公釐 (5.8 至 14 英寸)

## · 進紙匣 2/3 (選購)

可用的紙張尺寸	進紙匣容量	紙張重量
A4 A5 B5 Letter Legal (13 英寸) Legal (13.5 英寸) Legal (14 英寸) Executive 8.5 SQ (8.5 x 8.5 英寸) Folio (210 x 330 公釐) 16K (184 x 260 公釐) 16K (195 x 270 公釐) 16K (197 x 273 公釐) 自訂尺寸*1	530 張 (紙張重量為 80 g/m <sup>2</sup> )	薄紙 (64 至 74 g/m <sup>2</sup> ) 中薄 (75 至 82 g/m <sup>2</sup> ) 中等 (83 至 90 g/m <sup>2</sup> ) 中等偏厚 (91 至 104 g/m <sup>2</sup> ) 厚 (105 至 120 g/m <sup>2</sup> ) 超厚 1 (121 至 176 g/m <sup>2</sup> )

\*1 寬度：148 至 216 公釐 (5.8 至 8.5 英寸)，長度：210 至 356 公釐 (8.3 至 14 英寸)

## · 多功能進紙匣

可用的紙張尺寸	進紙匣容量	紙張重量
A4	100 張	薄紙
A5	(紙張重量為 80 g/m <sup>2</sup> )	(64 至 74 g/m <sup>2</sup> )
A6*1	10 張 (信封)	中薄
B5		(75 至 82 g/m <sup>2</sup> )
B6*1		中等
B6 Half*1		(83 至 90 g/m <sup>2</sup> )
Letter		中等偏厚
Legal (13 英寸)		(91 至 104 g/m <sup>2</sup> )
Legal (13.5 英寸)		厚
Legal (14 英寸)		(105 至 120 g/m <sup>2</sup> )
Executive		特厚 1
Statement*1		(121 至 176 g/m <sup>2</sup> )
8.5 SQ (8.5 x 8.5 英寸)		特厚 2
Folio (210 x 330 公釐)		(177 至 220 g/m <sup>2</sup> )
16K (184 x 260 公釐)		
16K (195 x 270 公釐)		
16K (197 x 273 公釐)		
Index card (3x5 英寸)*1		
4x6 英寸 *1		
5x7 英寸 *1		
自訂尺寸 *2		
Com-9*1		
Com-10*1		
Monarch*1		
DL*1		
C5*1		

\*1 雙面列印不可使用此類紙張。

\*2 寬度：64 至 216 公釐 (2.5 至 8.5 英寸)，長度：90 至 1,321 公釐 (3.5 至 52 英寸)

## 建議的紙張

本機器支援多種不同的列印紙張，包括各種紙張重量和尺寸。本節說明紙張的選擇及使用方式。為達到最佳效能，請使用 75 至 90 g/m<sup>2</sup> 普通紙 (影印機和雷射印表機專用紙)。請避免使用浮雕圖案過多或紋路過粗的紙張。可以使用市售信紙，但在列印過程中暴露於加熱器的高溫下，信紙上的墨水不可脫落。

## · 信封

信封不可有彎折、捲曲或其他變形，同時必須為長方形平坦設計，且通過機器內的熱壓滾筒時，信封上的膠水不可溶解。開窗式信封不適用於本印表機。

## · 標籤

標籤紙必須是影印機及雷射印表機專用類型，而且必須整頁都是標籤紙。若使用其他類型的標籤紙，標籤可能會在列印過程中脫落而損壞印表機。

## 在進紙匣 1/2/3 上裝紙

下列程序以進紙匣 1 為範例，使用進紙匣 2/3 (選購) 時請依照相同的程序操作。

1 拉出紙匣。



2 將導紙板 (a) 滑到紙張寬度的位置。

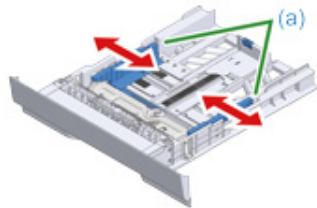

3 將擋紙板 (b) 滑到紙張長度的位置。

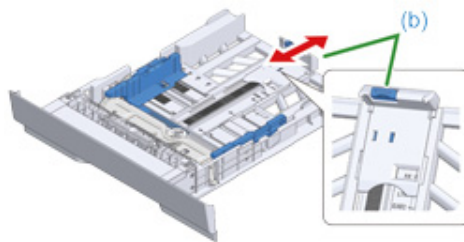

4 請將整疊紙張以扇形妥為散開，再將紙張邊緣對齊。

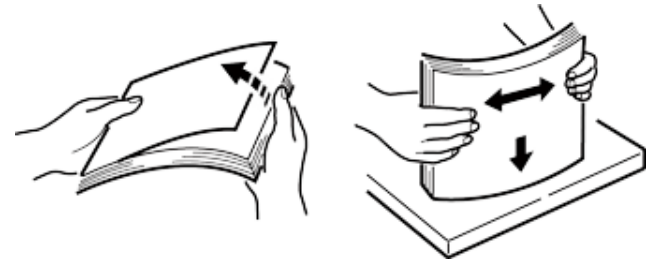

5 裝入紙張，正面向下。



裝入的紙張請勿超過導紙板上的「▽」標記。

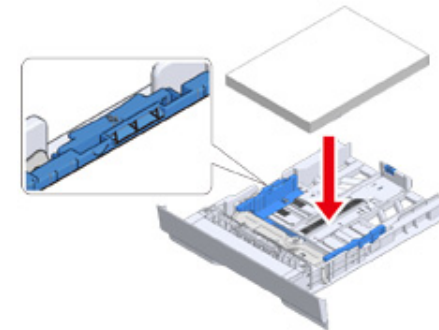

6 使用導紙板固定裝入的紙張。

7 推入紙匣，直到卡住定位為止。



8 在操作面板上按下  (設定) 按鈕。

9 按下 [Paper Setup (紙張設定)]。

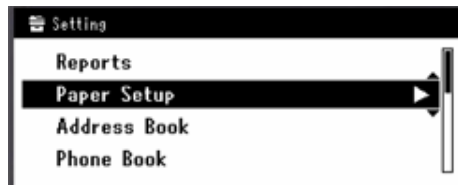

10 按住要裝入紙張的進紙匣。

11 設定 [Paper Size (紙張尺寸)]、[Media Type (紙張類型)] 及 [Media Weight (紙張厚度)]。

12 按下 [Back (上一步)]，直到出現主畫面為止。

## 在多功能進紙匣中裝紙



- 列印從多功能進紙匣送入的紙張時，請勿壓住或拉住紙張。若要停止列印，請打開出紙架。有關如何取出紙張的指示，請參閱「如果發生夾紙」。
- 如果用力打開或關上多功能進紙匣，可能會使多功能進紙匣的送紙滾筒掉落而阻礙裝紙。如果多功能進紙匣的送紙滾筒掉落，請在裝紙前拿起多功能進紙匣的送紙滾筒。

1 將手指插入前方凹槽中，向前開啟多功能進紙匣。



2 按壓托紙架的中間部分，將托紙架拉出。



### 3 開啟次要托紙架。



### 4 將手動送紙導紙板調整至紙張寬度的位置。



### 5 確定送紙滾筒放在正確的位置中。 如果送紙滾筒掉落，請向上推裝回原位。

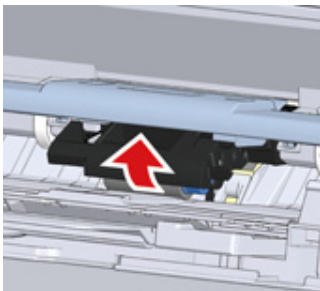

### 6 裝入紙張，列印面朝上，直到邊緣觸碰到進紙匣口為止。



裝入的紙張請勿超過導紙板上的「▽」記號。



當印表機處於省電模式時，按下 (省電模式) 按鈕可從該模式中恢復。

### 7 在紙張設定畫面上設定 [Paper Size (紙張尺寸)]、[Media Type (紙張類型)] 及 [Media Weight (紙張厚度)]。

### 8 按下 [Close (關閉)]。



- 請勿裝入不同尺寸、類型或厚度的紙張。
- 裝入紙張時，請取出裝在多功能進紙匣的紙張，並將紙放成一疊，然後使紙張的邊緣對齊後裝入。
- 請勿在多功能進紙匣內插入紙以外的物品。



## 紙張保存方式

請將紙張存放在以下條件中，以維持品質。

- 櫥櫃內或其他乾燥陰暗的地方
- 平坦的表面上
- 溫度：20°C
- 溼度：50% RH (相對濕度)

請勿將紙張存放於下列地點：

- 直接放在地上
- 紙張會接觸到直接日曬的地方
- 室內靠近外牆的地方
- 不平整的表面上
- 可能產生靜電的地方
- 高溫、溫度會劇烈變化的地方
- 靠近本機器、冷氣、暖氣或有導管的地方



- 除非要用紙，否則請勿拆開紙包。
- 請勿長時間讓紙包處於拆開的狀態。否則可能會導致列印問題。
- 端視列印紙張、環境和存放條件而定，列印品質可能降低或紙張可能捲曲。

## 放置文件

本章說明如何將文件放入本機器。

- 可使用的文件類型
- 在自動送稿機放入文件
- 在文件玻璃平台上放文件

### 可使用的文件類型

#### · 關於文件放置位置

複印、掃描或傳真時，將文件放入 ADF 中或文件玻璃平台上。

#### · ADF

可掃描的尺寸	A4、A5、A6、B5、B6、Letter、Legal 13/13.5/14、Executive、Statement、8.5 SQ、Folio
紙張容量	50 張 (80 g/m <sup>2</sup> ) 或最多可增加到 5 公釐 (0.2 英寸)
紙張重量	60 至 105 g/m <sup>2</sup> (16 至 28 lb)

#### · 文件玻璃平台

可掃描的尺寸	A4、A5、A6、B5、B6、Letter、Executive、Statement、8.5 SQ
文件厚度	最多 20 公釐



A6 尺寸無法雙面掃描。



若文件使用到黏劑、墨水或修正液，請在文件完全風乾後再放入。

#### · 關於不可放入 ADF 的文件

以下文件不能放入 ADF。將文件置於文件玻璃平台上。

- 有打洞或破縫的文件
- 文件有摺角或損壞
- 有摺疊線的文件或嚴重捲曲的文件
- 濕掉的文件
- 因為靜電而黏在一起的文件
- 背面有碳粉的文件
- 布料、金屬片、投影片
- 使用訂書針、夾子或膠帶固定的文件，或貼有便利貼的文件
- 紙張互黏或含黏膠的文件
- 使用光面紙的文件
- 使用塗佈紙的文件
- 墨水或修正液未乾的文件

請注意下列事項，避免損壞文件玻璃。

- 複印厚重文件時，請勿在文件玻璃重壓。
- 請輕放厚重文件。
- 不可放入有尖銳凸出物的文件。

#### 關於可掃描的區域

無法掃描標準紙張邊緣以外 2 公釐區域內的文字或影像。

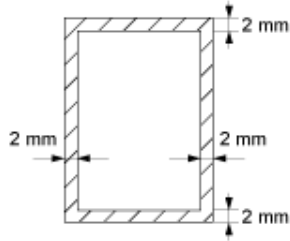

## 在自動送稿機放入文件



請勿在 ADF 面蓋上整理整疊文件造成碰撞。  
這可能造成 ADF 的送紙滾筒掉落而阻礙裝紙。

- 1 打開 ADF 面蓋。



- 2 將送紙滾筒推入 ADF 面蓋。



### 3 關閉 ADF 面蓋。



### 4 將文件面朝上放入自動送稿機。

如果 [Direction (方向)] 設為 [Landscape (橫向)]，裝入文件時請讓其左邊先送入自動送稿機。



如果 [Direction (方向)] 設為 [Portrait (縱向)]，裝入文件時請讓其頂端先送入自動送稿機。



### 5 按照文件寬度調整文件導紙板。



- 如果從 ADF 傳送文件時經常發生送紙問題，請減少放入的文件頁數。
- 無論尺寸為何，可以裝入多達 50 張 (80 g/m<sup>2</sup>) 與 5 公釐高的文件。
- 如果將放在自動送稿機上的文件捲曲，請調整文件導紙板以符合文件寬度。



## 在文件玻璃平台上放文件

- 1 開啟文件玻璃蓋。
- 2 將文件面朝下，放在玻璃平台上。  
如果 [Direction (方向)] 設為 [Portrait (縱向)]，請將文件頂端對齊玻璃的左上角。



如果 [Direction (方向)] 設為 [Landscape (橫向)]，請將文件右邊對齊玻璃的左上角。



請勿重壓文件玻璃平台。



- 3 輕輕關閉文件玻璃蓋。



請勿用力關上文件蓋。

這可能造成 ADF 的送紙滾筒掉落而阻礙裝紙。

如果 ADF 送紙滾筒掉落，請打開 ADF 面蓋並關上。

# 4

## 複印

---

複印  
取消複印  
指定份數



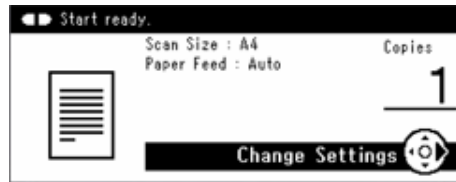

## 複印



- 1 在操作面板上按下  (複印) 按鈕。



- 2 將文件置於自動送稿機或放到文件玻璃上。

- 3 視需要設定複印設定。

-  實用功能 (進階指南)
-  更好的成品 (進階指南)
-  色彩設定 (進階指南)
-  進階影印功能 (進階指南)

- 4 按下  (黑白) 或  (彩色) 按鈕。

## 取消複印

出現複印已完成的訊息前，都可取消複印。

- 1 掃描文件後請按下  (停止) 按鈕。







## 指定份數

- 1 在操作面板上按下  (複印) 按鈕。
- 2 將文件置於自動送稿機或放到文件玻璃上。
- 3 使用數字按鈕輸入份數。



- 可輸入 1 至 99 份。
- 若輸入數字不正確，按下  (清除) 按鈕，然後輸入正確數字。

- 4 按下  (黑白) 或  (彩色) 按鈕。



 依頁面順序排序 (排序) (進階指南)

# 5

## 掃描

---

以電子郵件附件傳送掃描的資料  
將掃描的資料儲存在共用資料夾中  
取消掃描



## 以電子郵件附件傳送掃描的資料

本節說明如何將掃描資料以電子郵件附檔傳送。

- 使用掃描至電子郵件前
- 輸入傳送電子郵件的電子郵件地址

### 使用掃描至電子郵件前

如果從 [Easy Setup (簡單設定)] > [E-mail Setting (電子郵件設定)] 設定機器，請略過「使用掃描至電子郵件前」。如果未設定資訊，請按照下列程序設定。

- 1 請按照「檢查設定資訊」中的步驟檢查與電子郵件有關的資訊。
- 2 在操作面板上按下  (設定) 按鈕。
- 3 按下 ▼ 按鈕選擇 [Easy Setup (簡單設定)]，並按下  (確定) 按鈕。
- 4 輸入管理員密碼，然後按下 [Enter (輸入)]。





原廠的預設密碼為「999999」。如果在安裝機器後變更管理員密碼，請輸入更新的密碼。

- 5 按下 ▼ 按鈕選擇 [E-mail Setting (電子郵件設定)]，並按下 ► (確定) 按鈕。
- 6 按下 [Next (下一步)]。
- 7 按照畫面指示輸入在步驟 1 中檢查的資訊。







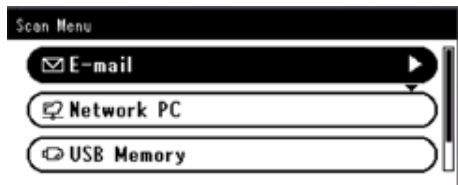

 電子郵件設定 (進階指南)



## 輸入傳送電子郵件的電子郵件地址

- 1 在操作面板上按下  (掃描) 按鈕。
- 2 將文件置於自動送稿機或放到文件玻璃上。
- 3 確認已選擇 [E-mail (電子郵件)]，並按下  (確定) 按鈕。



- 4 確認已選擇 [Add Destination (新增目的地)]，並按下  (確定) 按鈕。
- 5 確認已選擇 [To (To)]，並按下  (確定) 按鈕。  
若要選擇 [Cc (Cc)] 或 [Bcc (Bcc)]，按下 ▼ 多次，並按下  (確定) 按鈕。
- 6 按下 ▼ 按鈕選擇 [Manual Input (手動輸入)]，並按下  (確定) 按鈕。
- 7 輸入電子郵件地址。  
最多可輸入 80 個字元。
- 8 視需要設定掃描設定。
- 9 按下  (黑白) 或  (彩色) 按鈕。



-  從通訊錄或群組清單指定目的地 (進階指南)
-  使用單鍵按鈕指定目的地 (進階指南)
-  指定目的地以搜尋 LDAP 伺服器 (進階指南)

## 將掃描的資料儲存在共用資料夾中

本節說明如何將掃描資料儲存至網路上的共用資料夾。

- 在電腦內建立共用資料夾
- 登錄目的地 (設定檔)
- 如何使用掃描至共用資料夾

### 在電腦內建立共用資料夾



如果您按照下列步驟建立共用資料夾，在電腦中設定帳戶的所有使用者可以存取共用資料夾。



在要儲存掃描文件的電腦內建立共用資料夾。

- 1 在 Windows 工作列上按一下 [Start (開始)]，用滑鼠右鍵按一下 [Computer (電腦)]，然後按一下 [Properties (內容)]。
- 2 檢查 [Computer name (電腦名稱)] 的名稱。  
您需要在電腦內登錄目的地時所查看的電腦名稱。請記下電腦名稱。
- 3 關閉視窗。
- 4 在電腦上建立一個資料夾，以儲存文件。
- 5 用滑鼠右鍵按一下建立的資料夾，然後按一下 [Properties (內容)]。
- 6 按一下 [Sharing (共用)] 頁籤，然後按一下 [Advanced Sharing (進階共用)]。
- 7 選擇 [Share this folder (共用此資料夾)] 核取方塊，然後按一下 [Permissions (權限)]。
- 8 在 [Permissions for Everyone (給予所有人權限)] 下的 [Change (變更)] 中選擇 [Allow (允許)] 核取方塊，然後按一下 [OK (確定)]。
- 9 按一下 [OK (確定)]。





## 登錄目的地 (設定檔)

建立共用資料夾並向機器登錄為目的地。

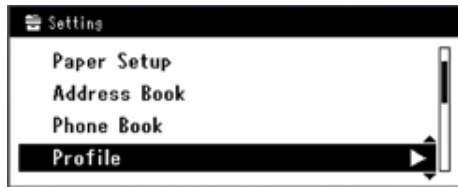
最多可登錄 50 個設定檔。





- 1 在操作面板上按下  (設定) 按鈕。
- 2 按下 ▼ 按鈕選擇 [Profile (設定檔)]，並按下  (確定) 按鈕。



- 3 按下 ▼ 按鈕選擇要登錄的設定檔名稱，並按下  (確定) 按鈕。
  - 4 確認已選擇 [Register (登錄)]，並按下  (確定) 按鈕。
  - 5 檢查是否已選擇設定檔名稱，再按下 ► 按鈕
  - 6 輸入設定檔名稱。
  - 7 選擇 [Enter (輸入)]，然後按下  (確定) 按鈕。
  - 8 按下 ▼ 按鈕選擇 [Target URL (目標 URL)]，並按下 ► 按鈕。
  - 9 輸入傳送目的地電腦名稱和共用資料夾名稱的值，使用格式為 [\\傳送目的地電腦名稱\共用資料夾名稱]。  
範例：\\PC1\共享
-  如果網路中沒有 DNS 伺服器，將無法以電腦名稱 (傳送目的地電腦名稱) 指定電腦。在此情況下，可以使用電腦的 IP 位址完成設定。  
範例：\\192.168.0.3\share
- 10 選擇 [Enter (輸入)]，然後按下  (確定) 按鈕。
  - 11 按下 ▼ 按鈕選擇 [User Name (使用者名稱)]，並按下 ► 按鈕。
  - 12 輸入使用者名稱。



- 若啟用網域管理，請輸入「使用者名稱2@網域名稱」。
- 若啟用網域管理，且在輸入「使用者名稱2@網域名稱」後還是無法建立連線，請刪除「@網域名稱」。依照 Oki Data 網站上使用手冊 (進階篇) 中的指示，存取機器的網頁，選擇 [Admin Setup (管理員設定)] > [Network Menu (網路選單)]，然後在 [NBT/NetBEUI (NBT/NetBEUI)] 內的 [Workgroup name (工作群組名稱)] 設定 NetBIOS 網域名稱。有關網域名稱，請向網路管理員查詢。

- 13 選擇 [Enter (輸入)]，然後按下  (確定) 按鈕。
- 14 按下 ▼ 按鈕選擇 [Password (密碼)]，並按下 ► 按鈕。
- 15 輸入密碼。
- 16 選擇 [Enter (輸入)]，然後按下  (確定) 按鈕。
- 17 按下 ▼ 按鈕選擇 [File Name (檔案名稱)]，並按下 ► 按鈕。
- 18 輸入掃描檔名。
  - 如果在檔名後面加上「#n」，序號將自動加入傳送檔案的名稱後面。
  - 如果在檔名後面加上「#d」，日期將自動加入傳送檔案的名稱後面。
- 19 選擇 [Enter (輸入)]，然後按下  (確定) 按鈕。
- 20 必要時，設定其他項目。
- 21 按下  (確定) 按鈕，以定義設定。

## 如何使用掃描至共用資料夾

掃描的資料將轉換為 PDF、JPEG、TIFF 或 XPS 檔案，然後傳送到共用資料夾。原廠預設值為 PDF。

將機器連線至網路，並在使用掃描至共用資料夾功能之前先在電腦上建立共用資料夾。

 連接區域網路纜線/USB 連接線

 在電腦內建立共用資料夾



下列步驟使用原廠預設值。

- 1 在操作面板上按下  (掃描) 按鈕。
- 2 將文件置於自動送稿機或放到文件玻璃上。
- 3 按下 ▼ 按鈕選擇 [Shared Folder (共用資料夾)]，並按下  (確定) 按鈕。
- 4 確認已選擇 [Select Profile (選擇設定檔)]，並按下  (確定) 按鈕。
- 5 按下 ▼ 按鈕選擇設定檔，並按下  (確定) 按鈕。
- 6 按下  (黑白) 或  (彩色) 按鈕。

## 取消掃描

您可以在顯示正在掃描中訊息時取消掃描。

- 1 在操作面板上按下  (中止) 按鈕。





# 6

## 列印

---

從電腦列印 (Windows)

從電腦列印 (Mac OS X)

取消列印作業

關於各印表機驅動程式的畫面與功能

## 從電腦列印 (Windows)

- Windows PCL 印表機驅動程式
- Windows PS 印表機驅動程式

### Windows PCL 印表機驅動程式

- 1 開啟要列印的檔案。
- 2 從 [檔案] 選單中選擇 [列印]。
- 3 選擇印表機驅動程式。

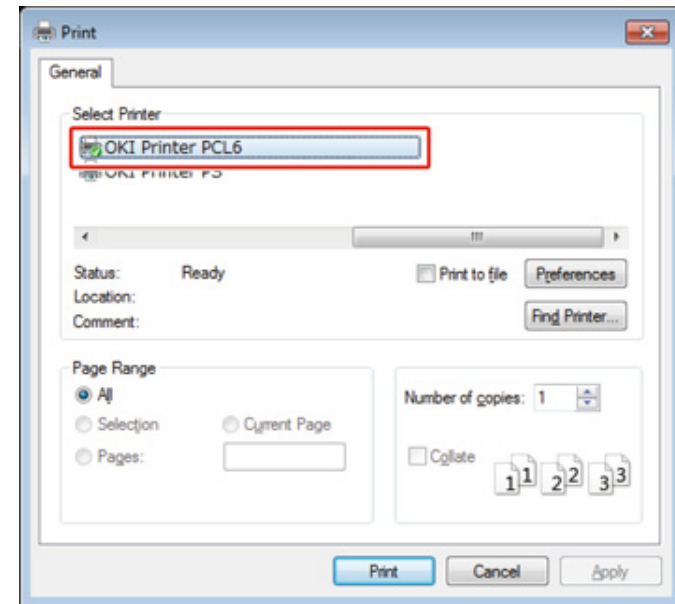

- 4 按一下 [喜好設定]。

5 根據自己的需求變更各個標籤中的設定。

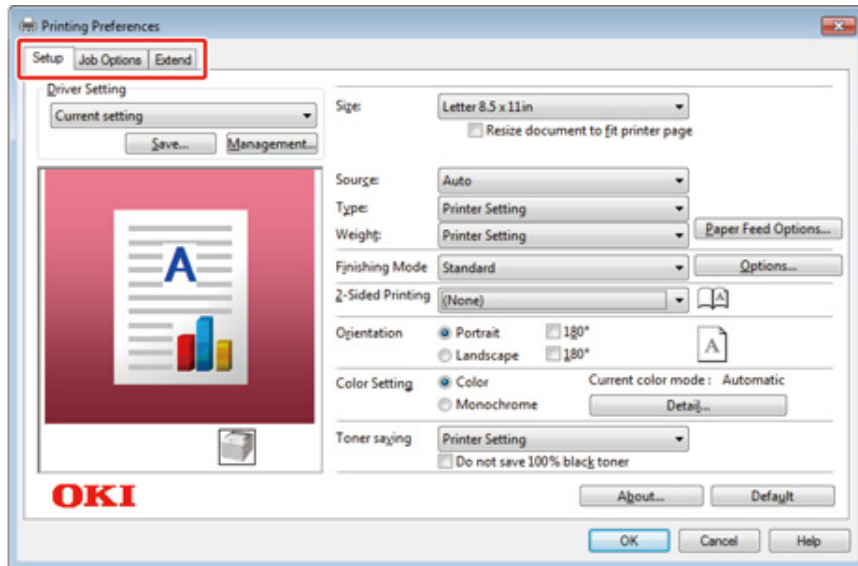

6 按一下 [確定]。

7 按一下 [列印] 畫面中的 [列印]。

## Windows PS 印表機驅動程式

- 1 開啟要列印的檔案。
- 2 從 [檔案] 選單中選擇 [列印]。
- 3 選擇 PS 印表機驅動程式。
- 4 按一下 [喜好設定]。

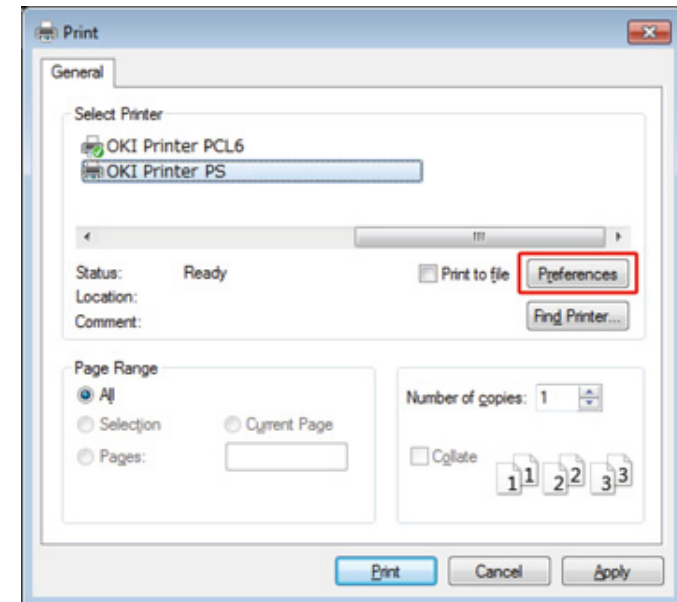

5 根據自己的需求變更各個標籤中的設定。

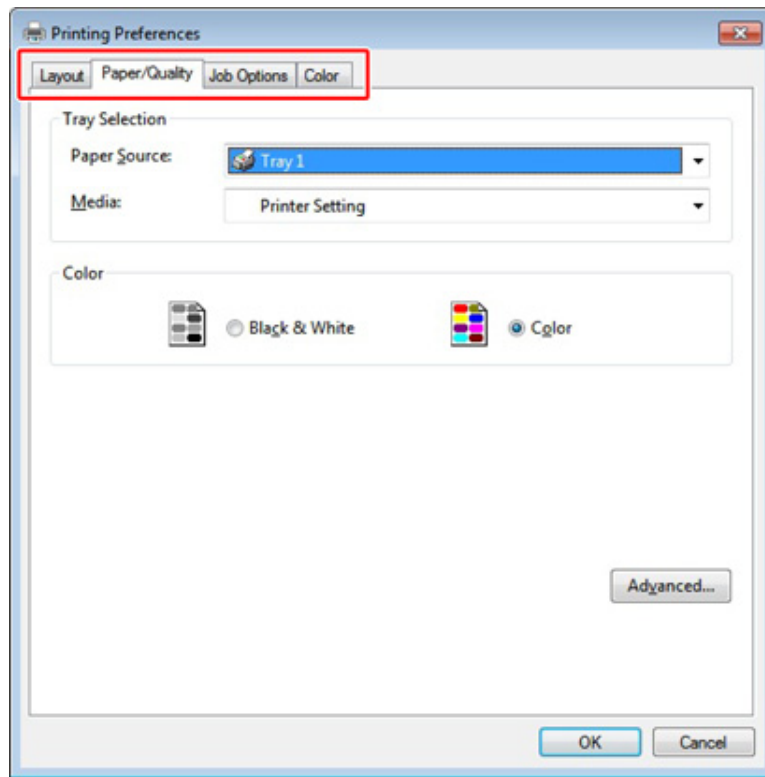

6 按一下 [OK (確定)]。

7 按一下 [列印] 畫面中的 [列印]。

## 從電腦列印 (Mac OS X)

- Mac OS X 適用

### Mac OS X 適用

使用印表機驅動程式可以設定紙張尺寸、進紙匣、紙張厚度及紙張類型。

- 1 開啟要列印的檔案。
- 2 從 [檔案] 選單中選擇 [列印]。

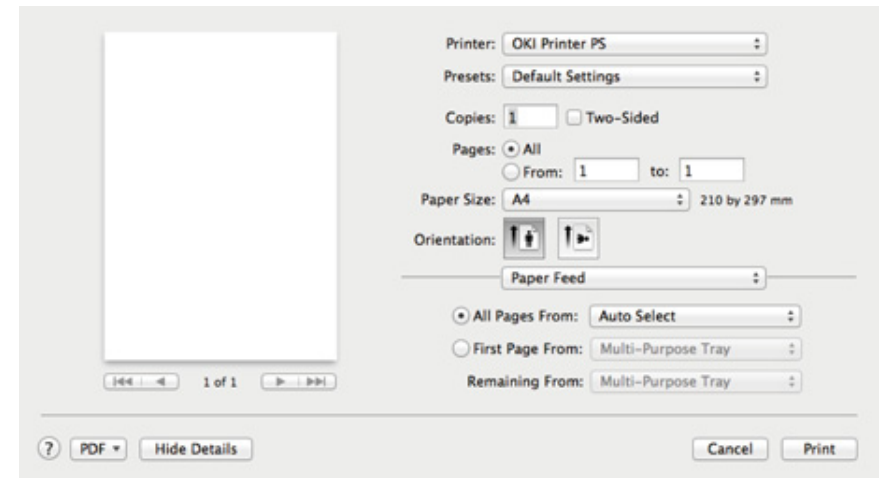

- 3 從 [Printer (印表機)] 中選擇機器。
- 4 從 [Paper Size (紙張尺寸)] 中選擇紙張尺寸。
- 5 根據自己的需求變更各個面板上的設定。



如果 Mac OS X 10.8.5 至 10.11 的列印對話方塊未顯示設定詳細資料，請按一下對話方塊底部的 [Show Details (顯示詳細資料)]。

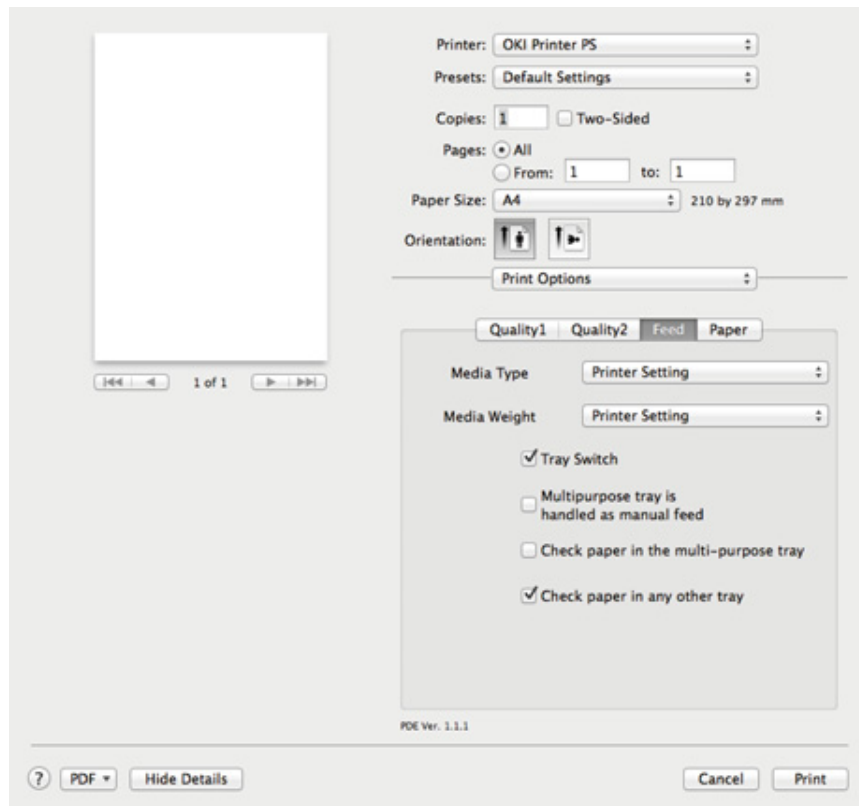

6 按一下 [列印]。





## 取消列印作業

若要取消列印進行中的作業，請按下操作面板上的  (停止) 按鈕。

要取消列印工作，可以在操作面板上顯示的工作清單中刪除。



- 無法取消機器上準備列印的頁面。
- 若操作面板顯示正在列印中的時間過長，請刪除電腦上的列印作業。

- 1 在操作面板上按下  (列印) 按鈕。
- 2 確認已選擇 [Job List (工作清單)] 並按下  (確定) 按鈕。
- 3 按下 ▼ 按鈕選擇要取消的工作，並按下  (確定) 按鈕。
- 4 確認已選擇 [Delete (刪除)] 並按下  (確定) 按鈕。
- 5 按下確認畫面上的 ◀ 或 ▶ 按鈕選擇 [Yes (是)]，並按下  (確定) 按鈕。

## 關於各印表機驅動程式的畫面與功能

本節說明印表機驅動程式的畫面與功能。

- Windows PCL 印表機驅動程式
- Windows PS 印表機驅動程式
- Mac OS X PS 印表機驅動程式

### Windows PCL 印表機驅動程式

· [設定] 頁籤

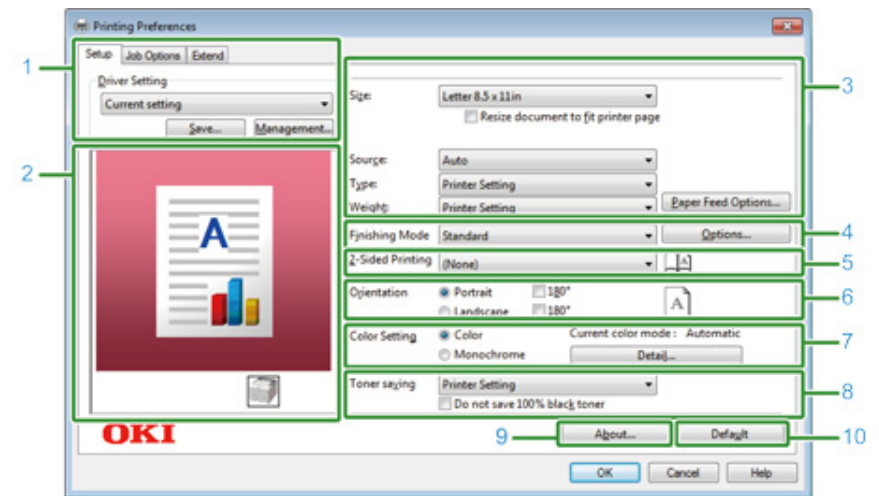

	項目	說明
1	驅動程式設定	儲存您的設定。
2	影像配置	對於設定的配置顯示範例影像。
3	紙張	指定紙張尺寸、類型、厚度、進紙方式或其他設定。
4	完成模式	指定多頁列印、小冊列印、海報列印或其他設定。
5	雙面列印 (Duplex)	要執行雙面列印時請選擇此設定。
6	列印方向	指定列印方向。
7	色彩設定	切換彩色列印和單色列印。
8	省碳模式	降低列印濃度以節省碳粉。
9	關於	顯示印表機驅動程式的版本。
10	預設值	將頁籤上的設定值重設為預設值。



## · [作業選項] 頁籤

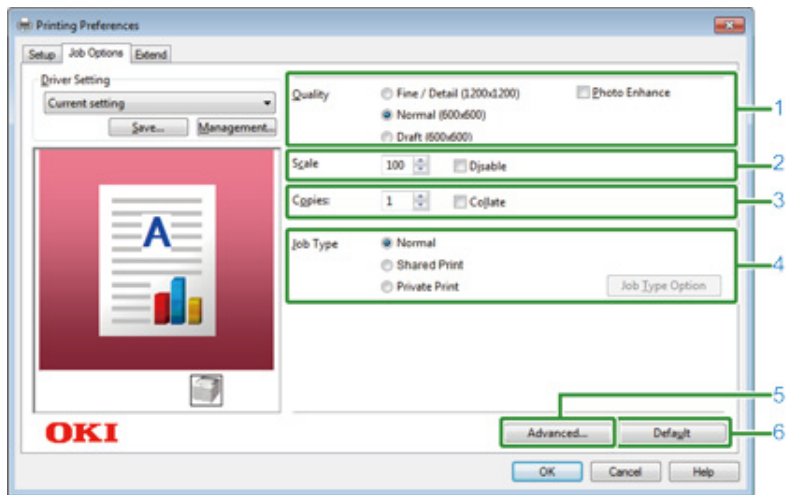

	項目	說明
1	列印品質	指定列印解析度。
2	縮放	指定列印的放大/縮小比例。
3	份數	設定要列印的份數。
4	作業類型	設定列印類型。
5	進階	其他列印設定。
6	預設值	將標籤中的各個設定值重設為預設設定值。

## · [延伸] 頁籤

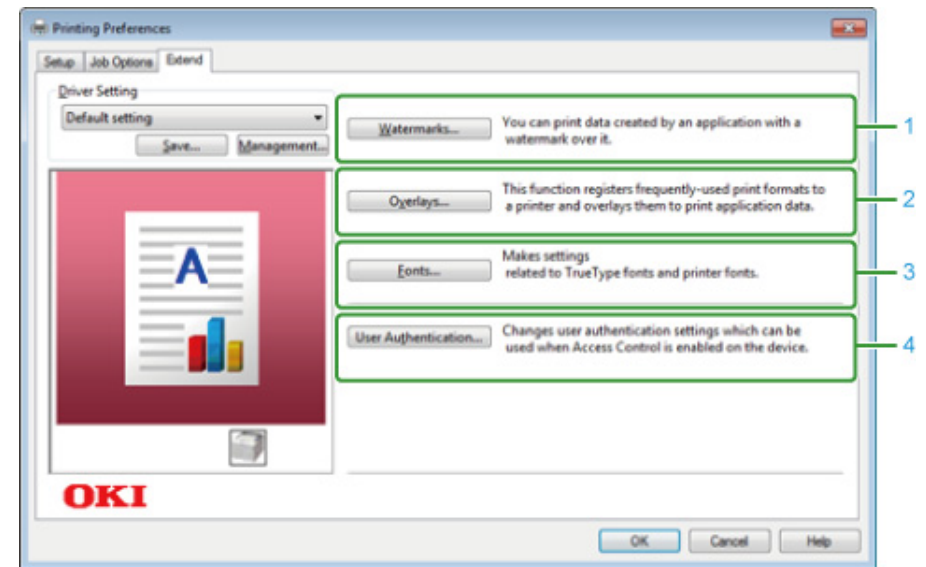

	項目	說明
1	浮水印	要使用戳記列印時請選擇此項目。
2	覆印	將列印格式儲存至印表機，或設定列印事先向印表機登錄為覆印的列印格式。
3	字型	指定 TrueType 字型與印表機字型。
4	使用者驗證	指定使用者驗證。

## Windows PS 印表機驅動程式

## · [配置] 頁籤

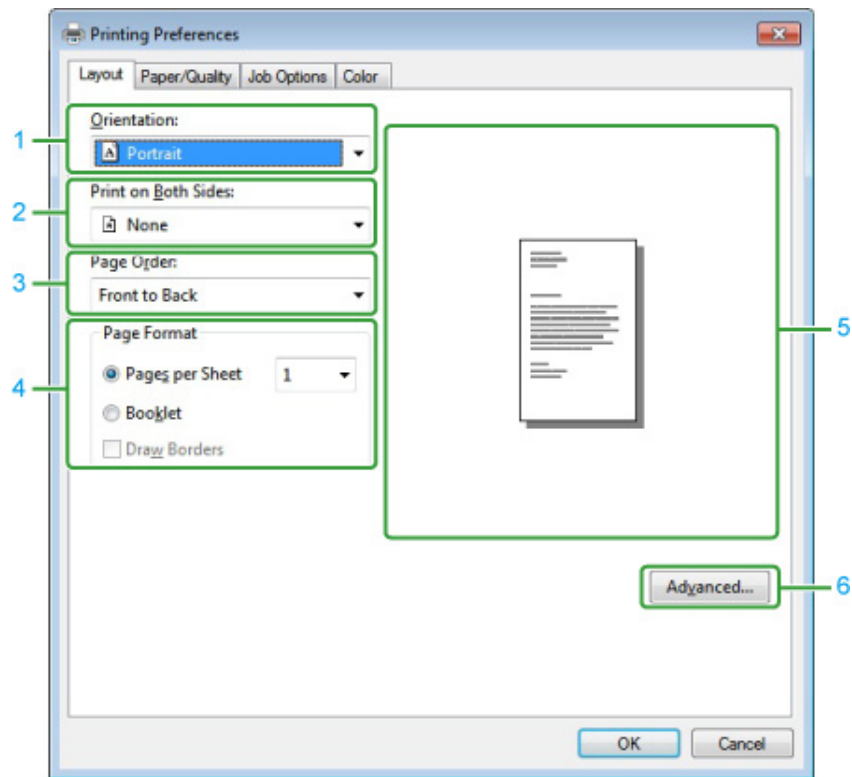

	項目	說明
1	列印方向	指定列印方向。
2	雙面列印	要執行雙面列印時請選擇此設定。
3	頁面順序	指定要列印的頁面順序。
4	頁面格式	選擇要列印在一張紙上的頁數和小冊列印。
5	影像配置	對於設定的配置顯示範例影像。
6	進階	可設定列印品質及紙張尺寸等詳細設定。

## · [紙張/品質] 頁籤

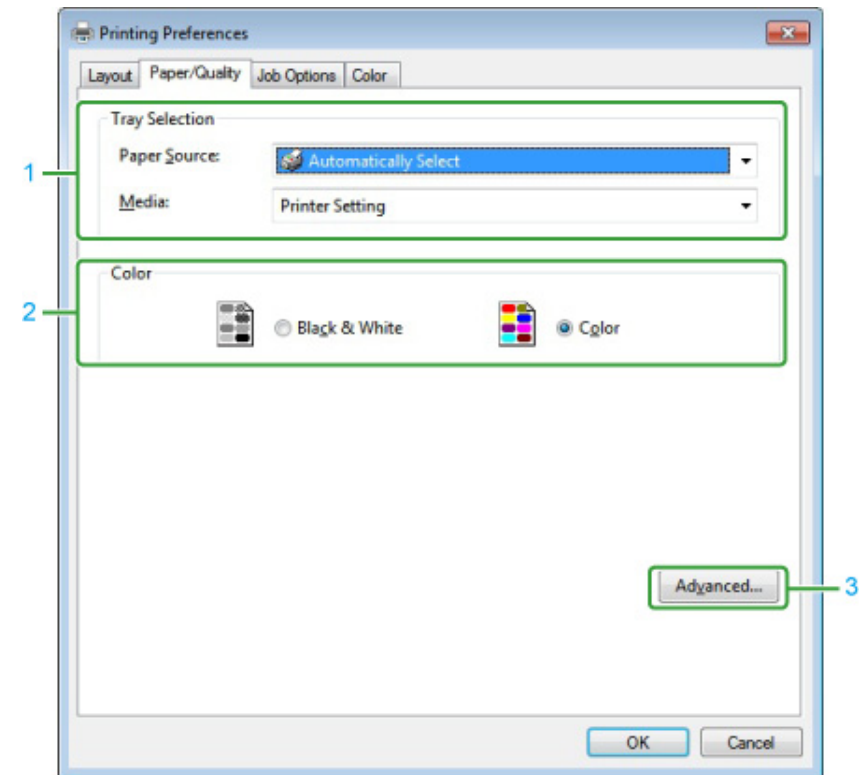

	項目	說明
1	紙匣選擇	變更進紙匣。
2	彩色	選擇彩色或黑白。
3	進階	可設定列印品質及紙張尺寸等詳細設定。

## · [作業選項] 頁籤

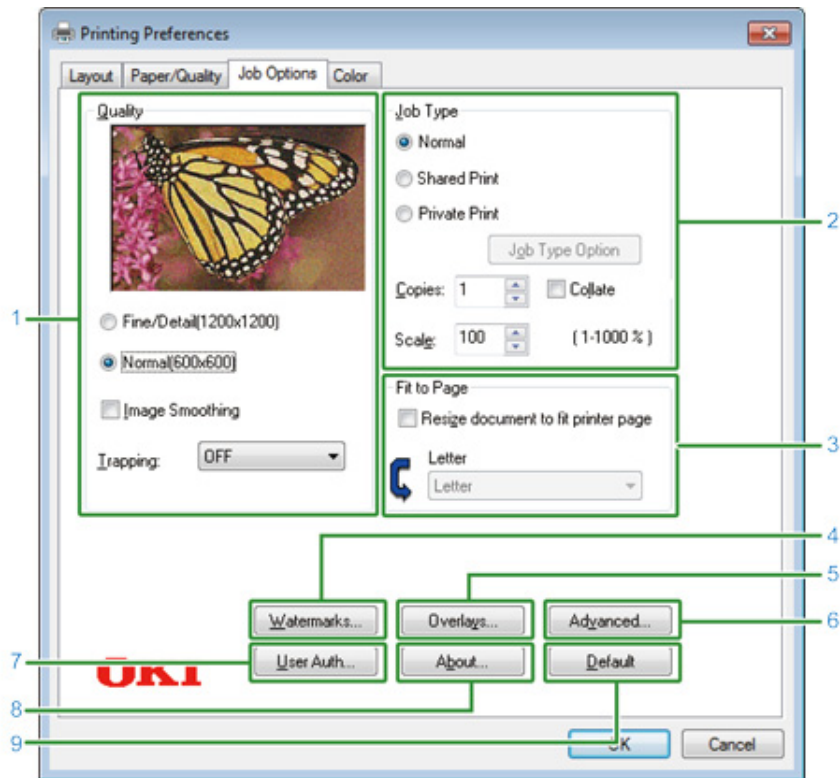

	項目	說明
1	品質	指定列印解析度。如果設定 [省碳模式]，將降低列印濃度以節省碳粉。
2	作業類型	指定作業類型和要列印的份數。如果選擇 [Store to Shared (儲存為共用作業)] 或 [Private Print (專用列印)]，則可使用 [Job Type Option (作業類型選項)]。如果您勾選 [Collate (自動分頁)] 核取方塊，即可將多個文件列印為多份文件。
3	符合頁面尺寸	如果選擇 [調整文件以符合印表機頁面] 核取方塊，將以跟原始文件不同尺寸的紙張列印。
4	浮水印	要使用戳記列印時請選擇此項目。
5	覆印	列印時先向印表機登錄為覆印的列印格式時設定。
6	進階	設定其他列印選項。
7	使用者驗證	指定使用者驗證。
8	關於	顯示印表機驅動程式的版本。
9	預設值	將頁籤上的設定值重設為預設值。

## · [色彩] 頁籤

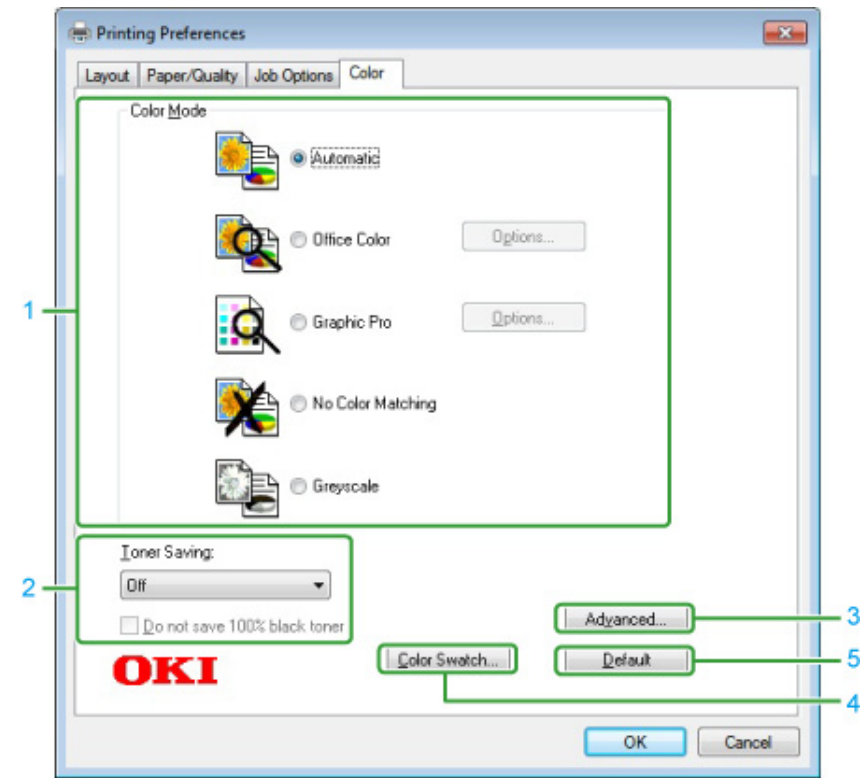

	項目	說明
1	色彩模式	指定彩色列印的色彩調整。
2	節省碳粉	列印時會節省碳粉。
3	進階	設定其他列印設定。
4	色彩樣本	開啟色彩樣本公用程式。
5	預設值	將頁籤上的設定值重設為預設值。

## Mac OS X PS 印表機驅動程式

## · [配置] 面板

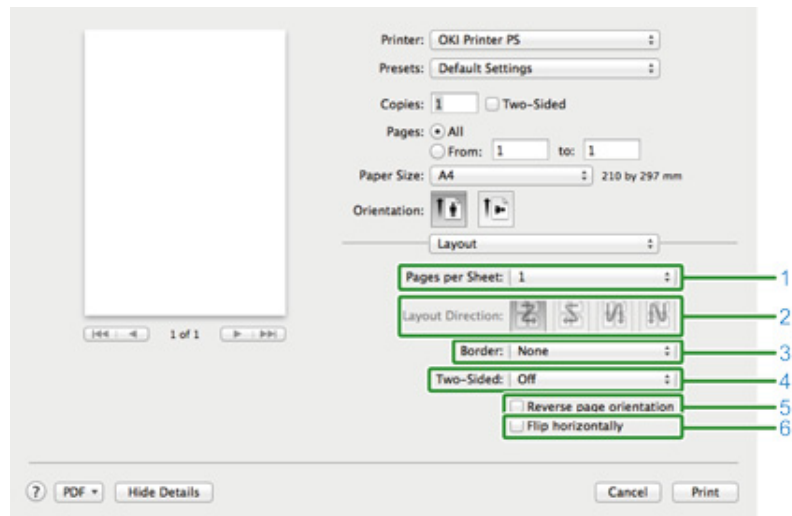

	項目	說明
1	每張頁數	選擇要列印在一張紙上的頁數。
2	配置方向	指定要在單一紙張上列印多頁時的版面配置。
3	框線	指定框線的類型。
4	雙面	要進行雙面列印時請選擇此項目。
5	反轉頁面列印方向	選擇此核取方塊可反轉要列印的頁面方向。
6	水平翻轉	選擇此核取方塊可水平翻轉要列印的頁面。

## · [色彩匹配] 面板

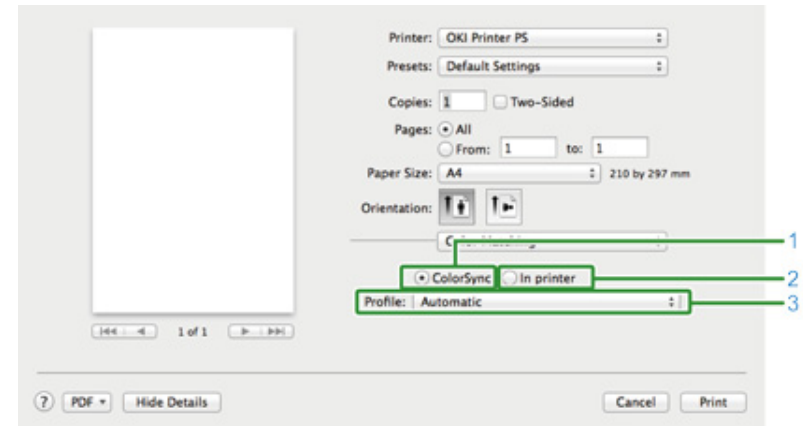

	項目	說明
1	ColorSync	指定 ColorSync 功能。
2	在印表機中	執行與此機器的色彩匹配。
3	設定檔	指定設定檔。

## · [紙張處理] 面板

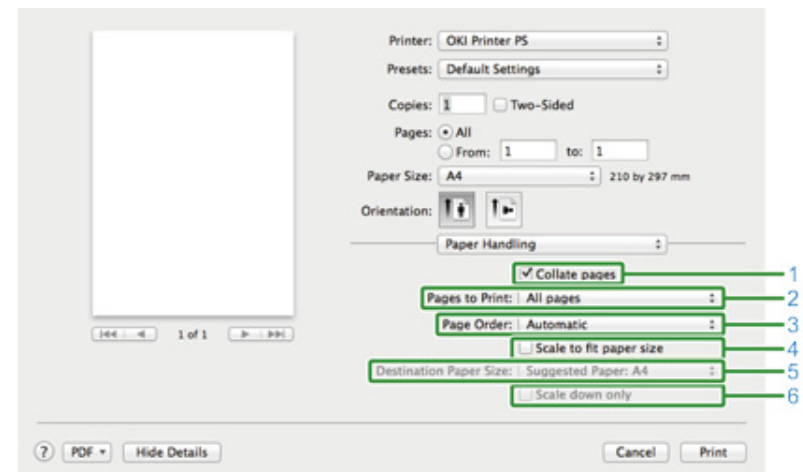

	項目	說明
1	逐份列印頁面	選擇此核取方塊，一份複本的所有頁面會一起列印。

	項目	說明
2	要列印的頁面	指定要列印的頁面。
3	頁面順序	指定要列印的頁面順序。
4	縮放至紙張尺寸	列印至紙張尺寸。依據設定而定，可能無法正確列印文件。 選擇此核取方塊可放大或縮小文件，以符合輸出的紙張尺寸。
5	目標紙張尺寸	選取 [縮放來符合紙張尺寸] 核取方塊，選擇輸出的紙張尺寸。
6	僅按比例縮小	選擇此核取方塊可縮小文件，以符合輸出的紙張尺寸。

### [進紙匣] 面板

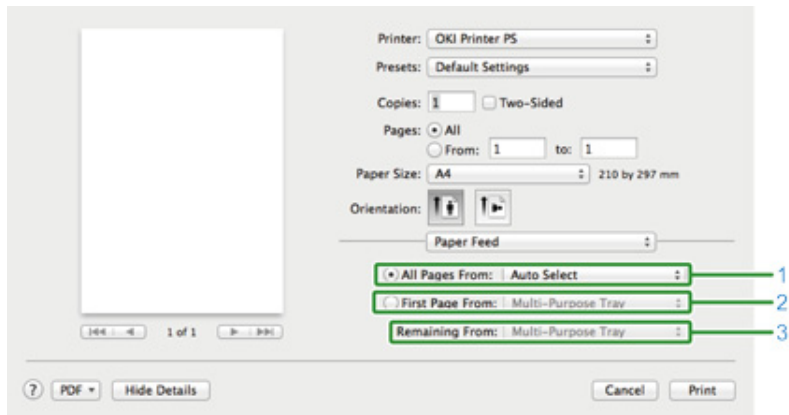

	項目	說明
1	所有頁面	指定進紙匣。如果指定 [自動選擇]，會自動選擇進紙匣。
2	第一頁	選擇此設定則只會從指定的進紙匣列印第一頁。
3	餘頁	選擇此設定將從指定的進紙匣列印其餘的頁面。

### [封面頁] 面板

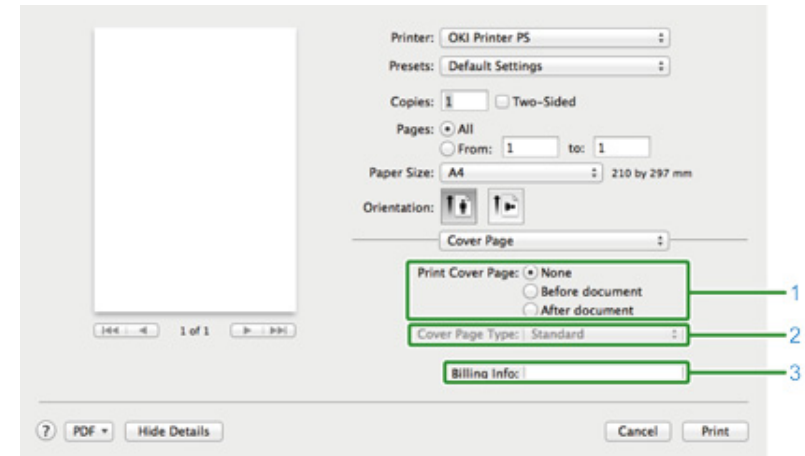

	項目	說明
1	列印封面頁	指定封面列印。
2	封面頁類型	指定列印封面時的字串。
3	帳單資訊	此功能無法使用。

## · [色彩] 面板

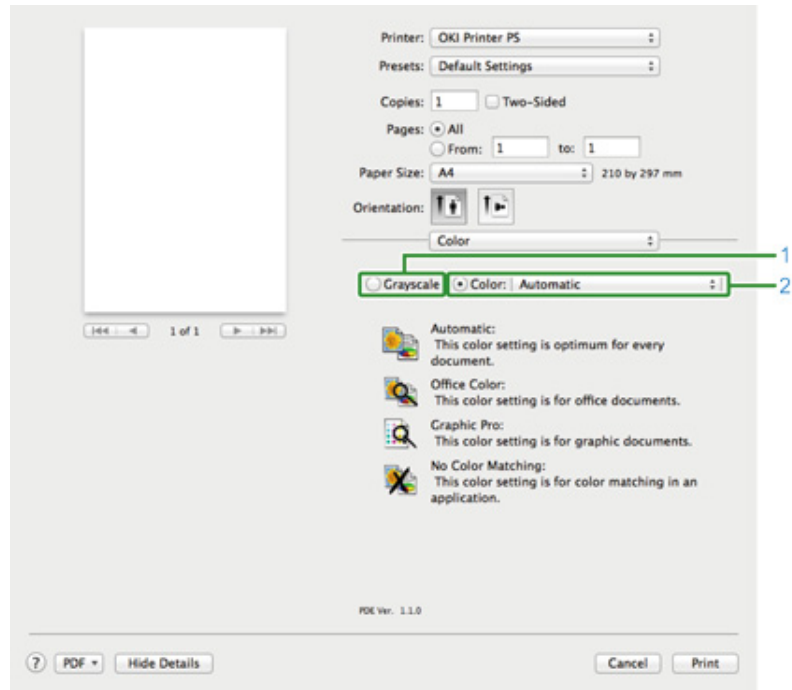

	項目	說明
1	灰階	指定使用黑白列印。
2	彩色	列印彩色時，指定彩色模式的校準程度。

## · [列印選項] 面板

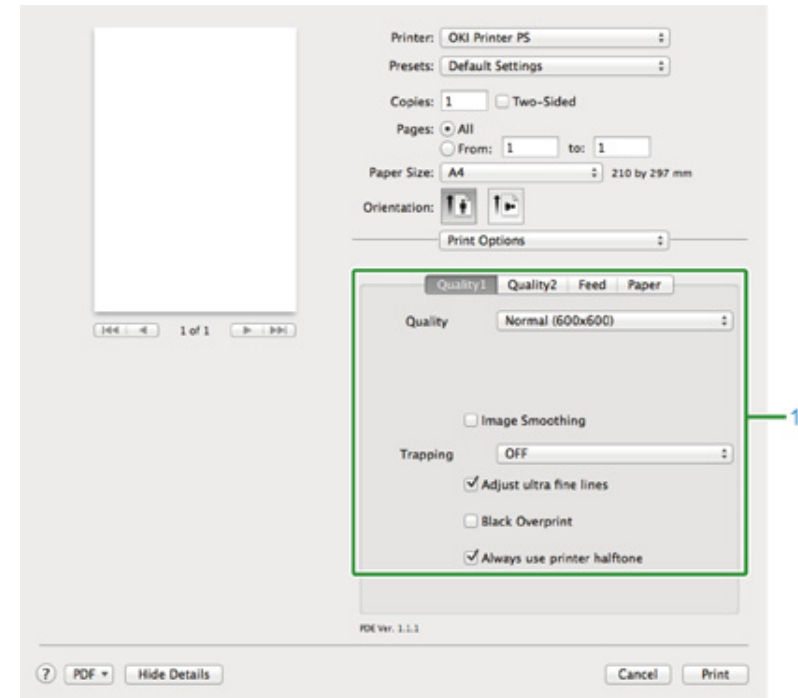

	項目	說明
1	Quality1, Quality2, 送紙, 紙張	指定列印品質、省碳模式、紙張類型等等。

## · [使用者驗證] 面板

	項目	說明
1	使用使用者驗證	如果您在列印時設定了使用者驗證，請選擇此核取方塊。
2	使用者名稱	用於使用者驗證的使用者名稱。
3	密碼	使用者驗證的密碼。
4	驗證類型	指定將使用的驗證類型。
5	摘要帳戶	指定帳戶名稱和類型。

## · [Secure Print (安全列印)] 面板

	項目	說明
1	作業類型	指定作業類型。如果選擇 [Secure as Shared Job (儲存為共用作業)] 或 [Private Print (專用列印)]，則可使用 [Job Type Option (作業類型選項)]。
2	作業類型選項	指定將在操作面板上顯示的工作名稱和列印時所需的密碼。

## · [耗材水準] 面板

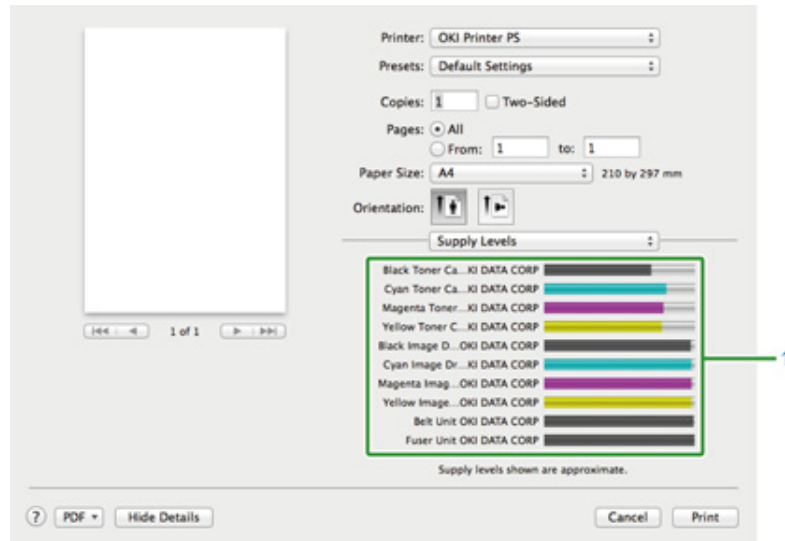

	項目	說明
1	耗材	顯示耗材剩餘量。



# 7

## 傳真

---



傳真功能基本操作  
設定接收

## 傳真功能基本操作



本節說明傳送和接收傳真時的基本操作。

- 輸入傳真號碼以傳送傳真
- 取消傳真傳輸

### 輸入傳真號碼以傳送傳真

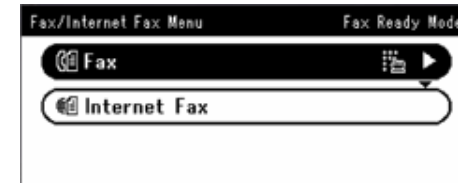
- 1 在操作面板上按下  (傳真) 按鈕。
- 2 將文件置於自動送稿機或放到文件玻璃上。
- 3 確認已選擇 [Fax (傳真)] 並按下  (確定) 按鈕。



- 4 檢查是否已選擇開始畫面上的 [Add Destination (新增目的地)]，再按下  按鈕。
- 5 按下  按鈕選擇 [Manual Dial (手動撥號)]，並按下  (確定) 按鈕。
- 6 輸入目的地號碼，然後按下 [OK (確定)]。
- 7 必要時，變更設定。





- 傳送傳真的預設設定如下。

[Scan Size (掃描尺寸)]：A4 或 Letter

[解析度]：標準

[濃度]：0

- 按下操作面板上的  (設定) 按鈕 > [Admin Setup (管理員設定)]，即可變更預設設定。

 傳真設定 (進階指南)

- 8 按下  (黑白) 按鈕。

## 取消傳真傳輸

- 在傳輸期間取消
- 取消保留的傳輸

### 在傳輸期間取消

當顯示訊息且掃描正在進行時，您可以取消傳輸傳真。









- 1 按下  (停止) 按鈕。





### 取消保留的傳輸



如果選擇廣播，將取消廣播作業。

- 1 在操作面板上按下  (傳真) 按鈕。
- 2 確認已選擇 [Fax (傳真)]，再按下  (確定) 按鈕以開啟開始畫面。
- 3 按下  按鈕選擇 [Fax Job View/Cancel (傳真工作檢視/取消)]，並按下  (確定) 按鈕。
- 4 按下  按鈕選擇要取消的工作，並按下  (確定) 按鈕。
- 5 檢查工作，再按下  按鈕。
- 6 按下  按鈕選擇 [Delete Reserved Tx (刪除保留傳輸)]，並按下  (確定) 按鈕。

- 7 按下確認畫面上的  或  按鈕選擇 [Yes (是)]，並按下  (確定) 按鈕。



如果選擇廣播，將取消廣播作業。



正在傳送的傳真會顯示在清單最頂端。

## 設定接收

本節說明接收傳真時的各種設定。

- 設定接收模式
- DRD
- 設定從收到來電到開始接收的等候時間 (回應等候時間)

### 設定接收模式

原廠預設值為 [Fax Ready Mode (傳真待機模式)]。



按照您的環境變更設定。

- [Fax Ready Mode (傳真待機模式)]：如果僅將機器用於傳真，請選擇此模式。
- [Tel/Fax Ready Mode (電話/傳真待機模式)]：如果要透過機器自動偵測的方式接聽來電和接收傳真，請選擇此模式。
- [Ans/Fax Ready Mode (答錄機/傳真就緒模式)]：如果要使用外部電話的答錄機功能和機器的傳真功能，請選擇此模式。
- [Tel Ready Mode (電話就緒模式)]：如果經常使用連接至機器的外部電話，請選擇此模式。
- [DRD (DRD)]：如果使用電話公司提供的特殊響鈴偵測 (DRD) 功能。請參閱「DRD」。

**1** 請確認機器的電源已開啟。

**2** 在操作面板上按下  (設定) 按鈕。



**3** 按下  按鈕選擇 [Admin Setup (管理員設定)]，並按下  (確定) 按鈕。

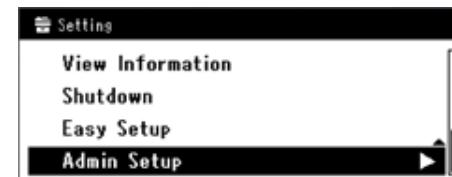

**4** 輸入管理員密碼。



原廠預設的管理員名稱與密碼分別是「admin」與「999999」。

- 5 選擇 [Enter (輸入)]，然後按下 (確定) 按鈕。
- 6 按下 ▼ 按鈕選擇 [User Install (使用者安裝)]，並按下 (確定) 按鈕。
- 7 按下 ▼ 按鈕選擇 [Reception Mode (接收模式)]，並按下 (確定) 按鈕。
- 8 按下 ▼ 按鈕選擇接收模式，並按下 (確定) 按鈕。
- 9 按下 ◀ 按鈕，直到出現最上層畫面為止。

## DRD

若電話線上有啟用特殊響鈴，此模式可讓機器加以偵測。在此模式中，機器會判斷傳送者的 DRD 類型，且只有在與登錄的 DRD 類型相符時才會接聽。

DRD 響鈴模式分成數種類型。響鈴開啟時間與響鈴關閉時間的長度各不相同。這是根據國碼/地區碼而定。請設定國碼/地區碼及 DRD 類型，選擇適合的 DRD 響鈴模式。最多可以登錄四個 DRD 類型。

國碼/地區碼：不包括紐西蘭、澳洲及香港 (此模式適用於美國的 DRD)。

類型 1：2 秒開啟 - 4 秒關閉重複

類型 2：0.8 秒開啟 - 0.4 秒關閉 - 0.8 秒開啟 - 4 秒關閉重複

類型 3：0.4 秒開啟 - 0.2 秒關閉 - 0.4 秒開啟 - 0.2 秒關閉 - 0.8 秒開啟 - 4 秒關閉重複

類型 4：0.3 秒開啟 - 0.2 秒關閉 - 1 秒開啟 - 0.2 秒關閉 - 0.3 秒開啟 - 4 秒關閉重複

國碼/地區碼：紐西蘭 (此模式適用於紐西蘭的 DRD)。

類型 1：0.4 秒開啟 - 0.2 秒關閉 - 0.4 秒開啟 - 2 秒關閉重複

類型 2：0.4 秒開啟 - 2.6 秒關閉重複

類型 3：0.4 秒開啟 - 0.2 秒關閉 - 0.4 秒開啟 - 0.2 秒關閉 - 0.4 秒開啟 - 1.4 秒關閉重複

類型 4：0.4 秒開啟 - 0.8 秒關閉 - 0.4 秒開啟 - 1.4 秒關閉重複

國碼/地區碼：澳洲 (此模式適用於澳洲的 DRD)。

類型 1：0.4 秒開啟 - 0.2 秒關閉 - 0.4 秒開啟 - 2 秒關閉重複

類型 2：0.2 秒開啟 - 0.4 秒關閉 - 0.2 秒開啟 - 0.4 秒關閉 - 0.2 秒開啟 - 1.6 秒關閉重複

國碼/地區碼：香港 (此模式適用於香港的 DRD)。

類型 1：1.2 秒開啟 - 3 秒關閉重複



類型 2：0.4 秒開啟 - 0.2 秒關閉 - 0.4 秒開啟 - 0.2 秒關閉 - 0.8 秒開啟 - 0.4 秒關閉重複

類型 3：0.5 秒開啟 - 0.5 秒關閉 - 1 秒開啟 - 0.5 秒關閉 - 0.5 秒開啟 - 3 秒關閉重複

## 設定從收到來電到開始接收的等候時間 (回應等候時間)





原廠預設值為響鈴 1 聲。

如果無法接收傳真，請變更此值。

- 1 在操作面板上按下  (設定) 按鈕。
- 2 按下 ▲ 按鈕選擇 [Admin Setup (管理員設定)]，並按下  (確定) 按鈕。
- 3 輸入管理員密碼。



原廠預設的管理員名稱與密碼分別是「admin」與「999999」。

- 4 選擇 [Enter (輸入)]，然後按下  (確定) 按鈕。
- 5 按下 ▼ 按鈕選擇 [Fax Setup (傳真設定)]，並按下  (確定) 按鈕。
- 6 按下 ▼ 按鈕選擇 [Other Settings (其他設定)]，並按下  (確定) 按鈕。
- 7 按下 ▼ 按鈕選擇 [Ring Response (鈴聲回應)]，並按下  (確定) 按鈕。
- 8 按下 ▼ 按鈕選擇等候時間，並按下  (確定) 按鈕。
- 9 按下 ◀ 按鈕，直到出現最上層畫面為止。

# 8

## 維護

---

**更換耗材**

**清潔機器的各個零件**

本節說明如何保養機器來維護機器正常運作並延長其使用壽命。





## 更換耗材







本節說明如何更換耗材。

- 更換耗材時的注意事項
- 更換碳粉匣
- 更換感光鼓
- 同時更換感光鼓與碳粉匣





### 更換耗材時的注意事項

更換時請遵守下列注意事項。

 警告	
	請勿將碳粉或碳粉匣丟入火中，飛散的碳粉可能會造成燙傷。
	請勿將碳粉匣儲存在有明火的地方。碳粉可能會引火而導致起火或燒傷。
	請勿使用電動吸塵器清理灑出的碳粉。否則可能會因為碳粉接觸到火星或其他原因而導致起火。如果碳粉散落在地板上或其他地方，請使用溼布或其他布塊清理。

 注意	
	機器內某些零件的溫度非常高，請勿觸碰貼有「CAUTION HOT」標籤的部分。可能會導致燙傷。
	請將碳粉匣存放於孩童無法取得之處。如果孩童不慎吞下碳粉，請立即就醫。
	若不慎吸入，請立即飲用大量開水，並移至通風良好的場所，必要時，請遵照醫師指示。
	如果碳粉落在雙手或皮膚其他部位，請以肥皂和清水徹底清洗。
	若碳粉落入眼睛，請馬上以大量清水沖洗，然後立即就醫。
	如果不慎吞入碳粉，請吐掉。然後立即就醫。



 注意	
	處理夾紙或更換碳粉匣時，請小心不要讓碳粉弄髒您的衣物或雙手。如果碳粉掉落在衣物上，請以冷水清洗。若因使用熱水或其他方法清洗而使碳粉變熱，碳粉將沾污布料而無法清除。
	請勿拆解感光鼓或碳粉匣。您可能會吸入散落的碳粉，或是碳粉可能會掉落並弄髒您的雙手或衣物。
	將使用過的碳粉匣存放在袋子內，同時注意不要讓碳粉散落。



- 使用 Oki Data 原廠耗材以確保本產品發揮最佳的效能。
- 若因使用原廠 OKI 耗材以外的產品而導致維修問題，無論是否在保固或維修合約的保障範圍內，都將收取費用。(使用非原廠耗材不見得都會導致問題，但使用時請特別注意。)

## 更換碳粉匣

若顯示螢幕出現「[彩色] 碳粉剩餘量低」訊息 (「[色彩]」代表 C (青色)、M (洋紅色)、Y (黃色) 或 K (黑色))，請準備更換碳粉匣。

當「無 [COLOR (色彩)] 碳粉」出現並停止列印時，請更換碳粉匣。



即使青色 (藍色)、洋紅色 (紅色) 或黃色碳粉匣用完，還是可以選擇 [黑白] 或 [灰階] 進行黑白列印。但是，若碳粉匣用完，請盡速更換碳粉匣，以免損壞感光鼓。



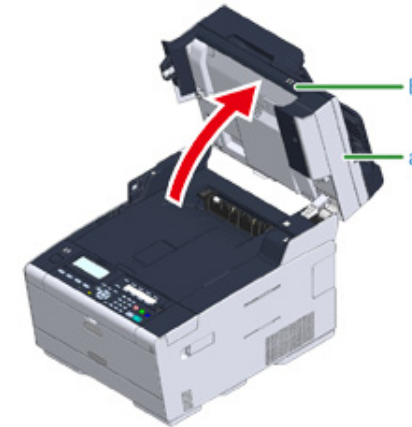

- 請備妥新碳粉匣，拆封一年以上的碳粉匣，列印品質會下降。
- 若更換碳粉匣/感光鼓時，碳粉匣/感光鼓正在使用中，將無法正常計算碳粉消耗量。
- 訊息「[COLOR (色彩)] 碳粉已用盡」出現後打開並關閉出紙架，即可列印。請更換碳粉匣，否則可能損壞感光鼓。
- 如果碳粉尚未用盡便拆下碳粉匣，碳粉可能灑出。

- 1 備妥新的碳粉匣。
- 2 握住把手 (B)，將掃描器 (a) 完全打開。



3 按下按鈕 (A)，完全打開出紙架 (b)。

 <b>注意</b>	<b>可能會導致燙傷。</b>	
加熱器的溫度相當高。請勿觸摸。		

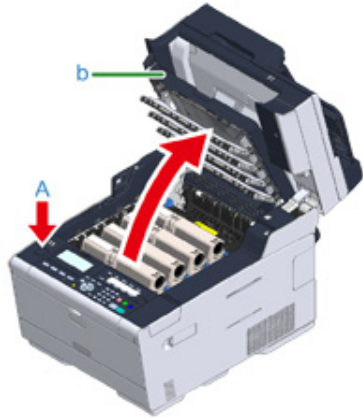



4 檢視碳粉匣的顏色標籤，確認碳粉匣是否無碳粉。

5 捏住碳粉匣的藍色鎖定桿 (c) 前端，並朝您拉動，直到前端對準碳粉匣的把手為止。



6 從右側抬起碳粉匣 (d)，並從機器中取出。

 <b>警告</b>	<b>可能會導致燙傷。</b>	
切勿將使用過的碳粉匣丟入火中。以免產生爆炸，導致內部碳粉飛散而造成灼傷。		



取出耗材時，耗材切勿撞擊 LED 列印頭。

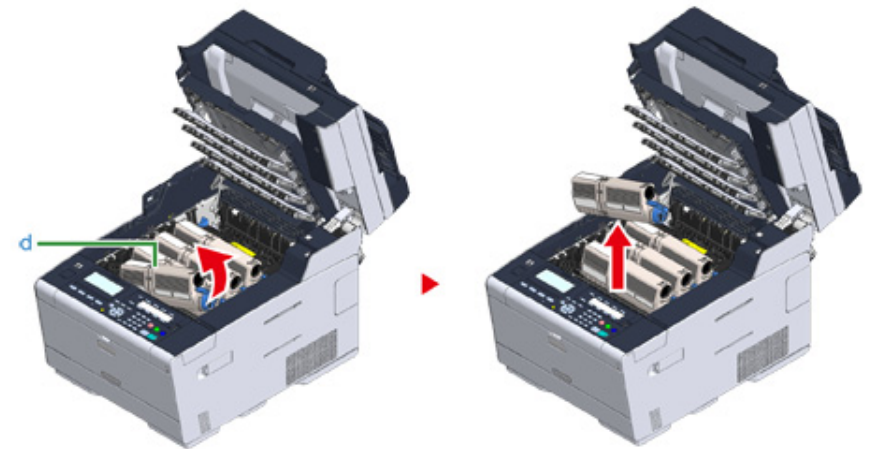

7 從包裝袋中取出新的碳粉匣。



8 垂直及水平搖動碳粉匣數次。

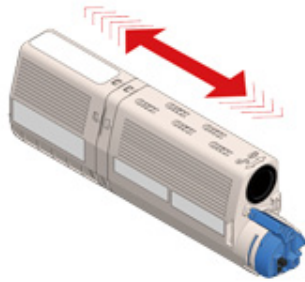

9 撕下碳粉匣的膠帶 (e)。

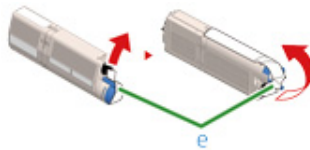

10 將新碳粉匣 (d) 左側的凹口 (f) 對齊感光鼓上的突出部分 (g)，以插入新的碳粉匣，使碳粉匣和感光鼓的顏色標籤對齊，然後將右側輕輕插入至定位。



請勿插入未撕下膠帶的碳粉匣。

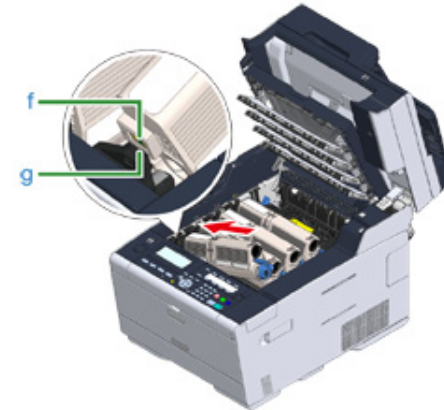

- 11** 握住碳粉匣，捏住碳粉匣的藍色鎖定桿 (c) 前端，並向前拉動，直到前端對準碳粉匣的把手為止。



- 如果將碳粉匣安裝到感光鼓時未轉動藍色鎖定桿以關閉出紙架，可能導致故障。務必轉動藍色鎖定桿，直到前端對準碳粉匣背面的把手為止。
- 若未確實固定碳粉匣，列印品質可能會降低。

- 12** 用柔軟面紙輕輕擦拭 LED 印字頭的鏡頭。

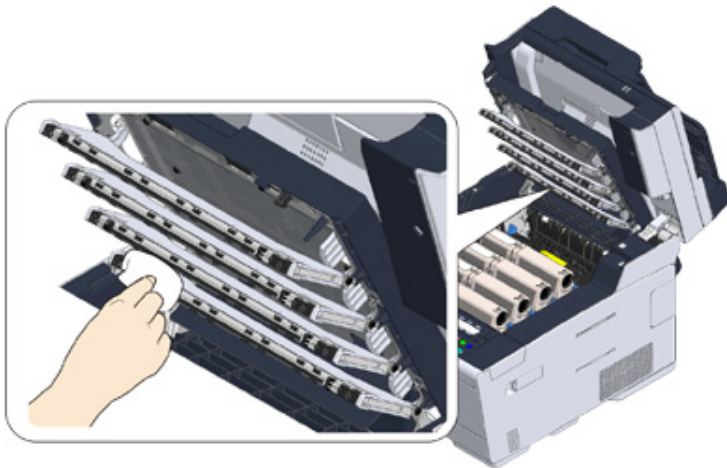

請勿使用甲醇、稀釋劑等溶劑。這可能損壞 LED 印字頭。

- 13** 緩慢關上後出紙架 (b)，並推動出紙架的中間部分進行確認。

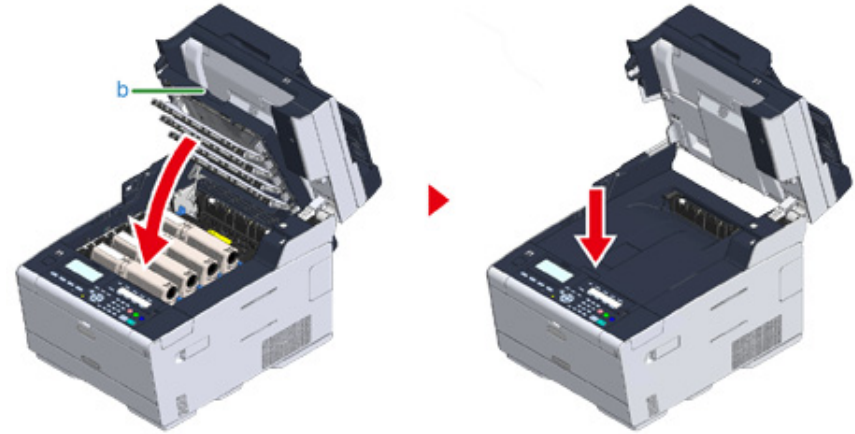

- 14** 握住把手 (B)，將掃描器 (a) 關閉。



請勿用力關上掃描器。這可能造成 ADF 的送紙滾筒掉落而阻礙裝紙。  
如果 ADF 送紙滾筒掉落，請打開 ADF 面蓋並關上。

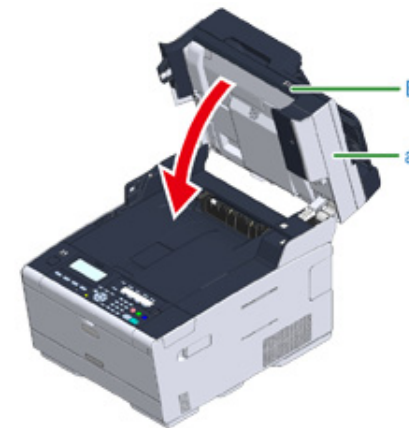

- 15** 請回收碳粉匣。



若要丟棄用過的碳粉匣，請放入聚乙烯袋或其他容器中，確實依照當地政府法規或指示處理。

## 更換感光鼓

若顯示畫面上出現「[色彩] 感光鼓壽命將盡」訊息，請備妥更換用感光鼓。若繼續列印，將出現「請更換 [色彩] 感光鼓」的訊息，並停止列印。

出現「請安裝新的感光鼓。」訊息且停止列印時，請更換感光鼓。

使用 A4 紙張 (單面列印) 時，感光鼓的估計更換週期約為 30,000 頁。此估計為假設標準使用情況 (一次列印三頁)。如一次列印一頁，感光鼓的使用壽命將減少約一半。

依據列印狀況而定，實際可列印的頁數可能少於估計數字的一半。



- 感光鼓實際可列印的頁數，須依機器的使用情況而定，依據列印狀況而定，可能少於上述估計數字的一半。
- 若碳粉匣拆封時間超過一年，列印品質可能下降。請更換新的碳粉匣。
- 雖然打開並關閉出紙架可能延長感光鼓的使用壽命，但還是建議在出現「請更換感光鼓」訊息後立即更換感光鼓。
- 操作面板上的  (設定) 按鈕 > [Admin Setup (管理員設定)] > [Manage Unit (管理)] > [System Setup (系統設定)] > [Near Life Status (壽命將盡狀態)] 設為 [Disable (停用)] 時，「[COLOR] 感光鼓壽命將盡」訊息不會顯示。
- 使用 Oki Data 原廠耗材以確保本產品發揮最佳的效能。
- 若因使用原廠 OKI 耗材以外的產品而導致維修問題，無論是否在保固或維修合約的保障範圍內，都將收取費用。(雖然使用非原廠耗材不一定會造成問題，但是請務必謹慎使用。)

本節說明如何在繼續使用碳粉匣的情況下更換感光鼓。



- 如果使用新的感光鼓搭配目前正在使用的碳粉匣，碳粉匣的剩餘碳粉量指示可能會無法正常顯示。此外，更換後可能立即顯示「[色彩] 感光鼓壽命將盡」或「請更換 [色彩] 感光鼓」訊息。
- 感光鼓 (綠筒) 非常脆弱，處理時應極度小心。
- 請勿讓感光鼓受到陽光直曬，或是暴露於強烈光線下 (大約超過 1,500 lux)。即使是在室內光線下，也不能讓感光鼓停留超過 5 分鐘。



您可以設定何時顯示「[COLOR] 感光鼓壽命將盡」訊息。按下操作面板上的  (設定) 按鈕 > [Admin Setup (管理員設定)] > [User Install (使用者安裝)] > [Drum Near Life Timing (感光鼓壽命將盡)] 變更設定。可用的值介於 500 與 3,000 之間 (增減幅度為 500)。

### 1 備妥新的感光鼓。



2 握住把手 (B)，將掃描器 (a) 完全打開。



3 按下按鈕 (A)，完全打開出紙架 (b)。

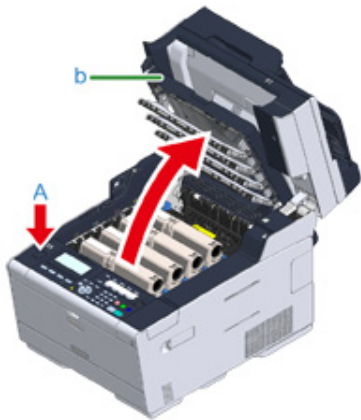

4 從感光鼓的標籤顏色找出壽命將盡的感光鼓。

5 取出機器中的感光鼓 (c)，並將感光鼓放在平坦表面上。



取出耗材時，耗材切勿撞擊 LED 列印頭。

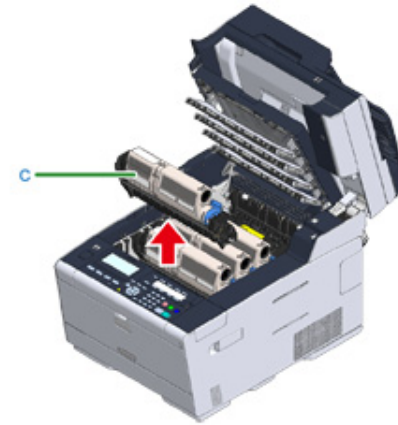

6 握住碳粉匣，捏住碳粉匣的藍色鎖定桿 (d) 前端，並朝您拉動，直到前端對準碳粉匣的把手為止。

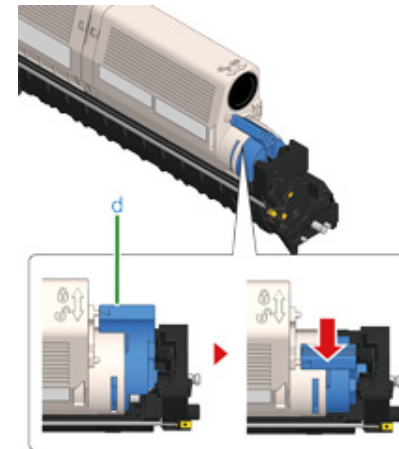

7 從右側抬起碳粉匣 (e)，並從感光鼓取出。

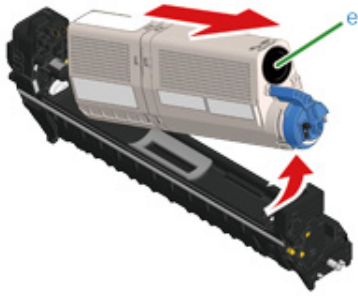

8 從包裝袋中取出新的感光鼓，並放在平坦表面上。

9 取出乾燥劑。

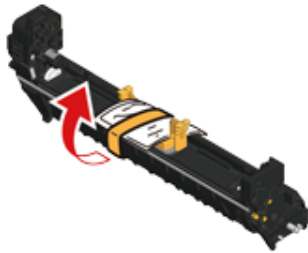

10 移除碳粉蓋。

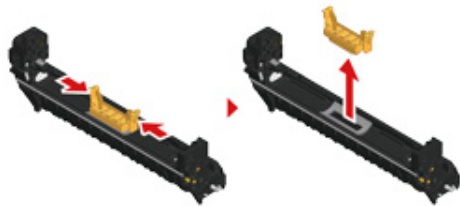

11 將碳粉匣 (e) 左側的凹口 (f) 對齊感光鼓上的突出部分 (g)，以插入步驟 7 中取下的碳粉匣，使碳粉匣和感光鼓的顏色標籤對齊。然後將右側輕輕插入至定位。

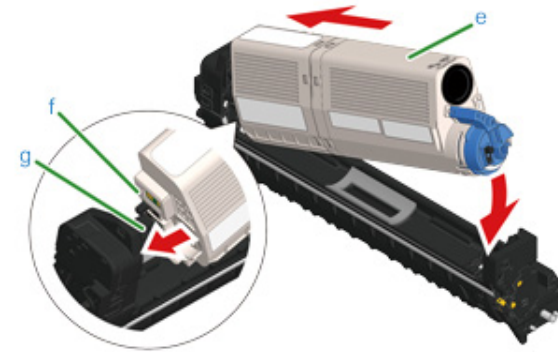

12 握住碳粉匣，捏住碳粉匣的藍色鎖定桿 (d) 前端，並向前拉動，直到前端對準碳粉匣的把手為止。

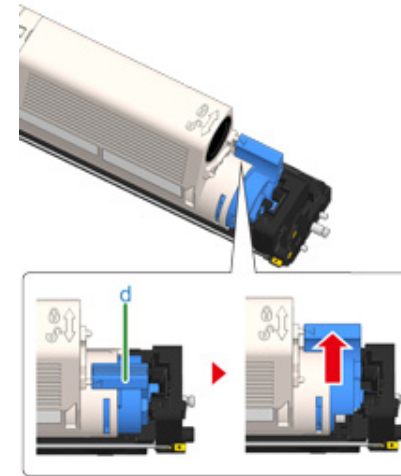

如果將碳粉匣安裝到感光鼓時未轉動藍色鎖定桿以關閉出紙架，可能導致故障。務必轉動藍色鎖定桿，直到前端對準碳粉匣背面的把手為止。

13 檢查新感光鼓的標籤顏色，並將感光鼓放入機器中。

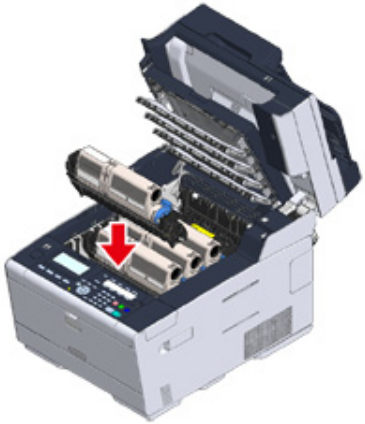

14 緩慢關上後出紙架 (b)，並推動出紙架的中間部分進行確認。

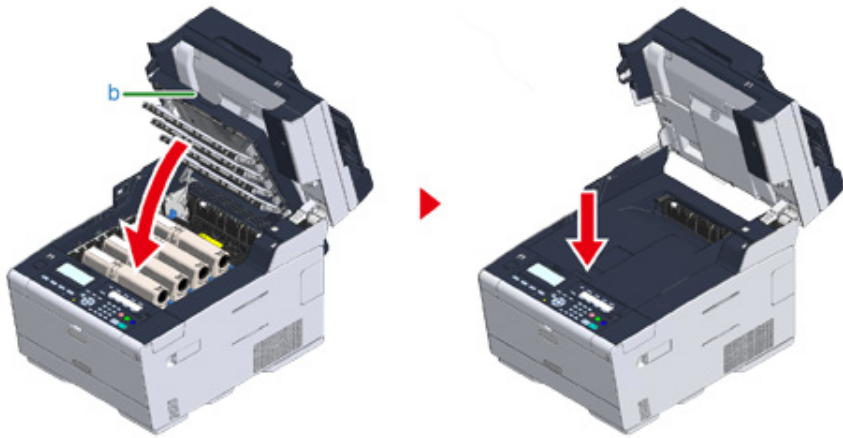

15 握住把手 (B)，將掃描器 (a) 關閉。



請勿用力關上掃描器。這可能造成 ADF 的送紙滾筒掉落而阻礙裝紙。  
如果 ADF 送紙滾筒掉落，請打開 ADF 面蓋並關上。

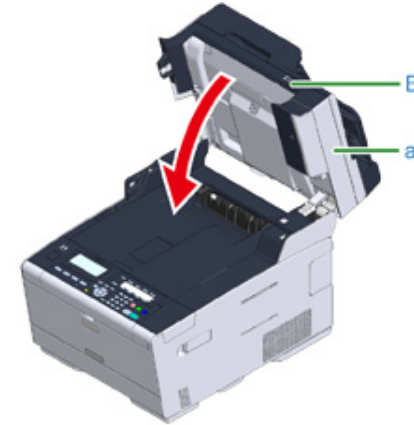

16 請回收感光鼓。



如需丟棄感光鼓，請放入塑膠袋或類似容器中，再根據地方法令或準則處理。



## 同時更換感光鼓與碳粉匣

本節說明如何同時更換新的感光鼓和碳粉匣。



- 感光鼓 (綠筒) 非常脆弱，處理時應極度小心。
- 請勿讓感光鼓受到陽光直曬，或是暴露於強烈光線下 (大約超過 1,500 lux)。即使是在室內光線下，也不能讓感光鼓停留超過 5 分鐘。

- 1 準備新的感光鼓和碳粉匣。
- 2 握住把手 (B)，將掃描器 (a) 完全打開。

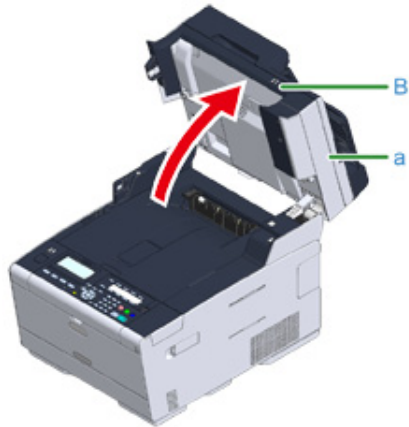

- 3 按下按鈕 (A)，完全打開出紙架 (b)。

<b>注意</b>	<b>可能會導致燙傷。</b>	
加熱器的溫度相當高。請勿觸摸。		

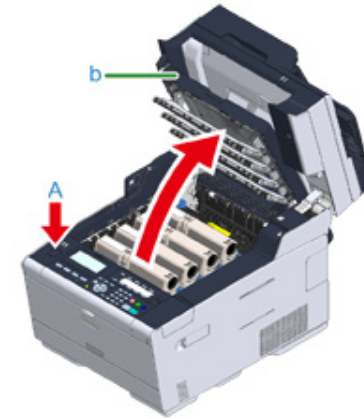

- 4 檢視碳粉匣的顏色標籤，確認碳粉匣是否無碳粉。
- 5 取出機器中的感光鼓 (c)，並放在平坦表面上。



取出耗材時，耗材切勿撞擊 LED 列印頭。

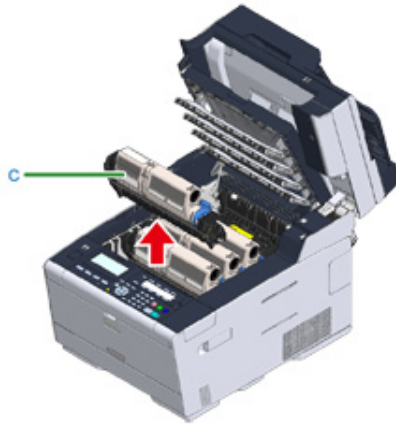

**警告**

可能會導致燙傷。



切勿將使用過的感光鼓或碳粉匣丟入火中。以免產生爆炸，導致內部碳粉飛散而造成灼傷。

6 從包裝袋中取出新的感光鼓，並放在平坦表面上。

7 取出乾燥劑。

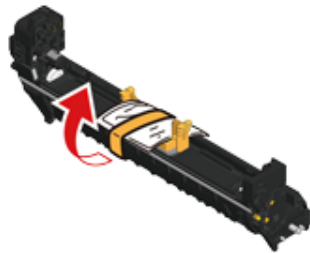

8 移除碳粉蓋。

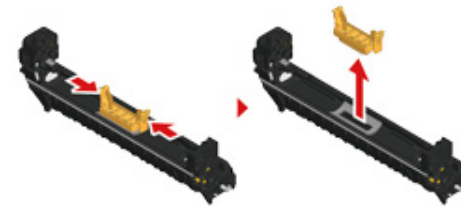

9 從包裝袋中取出新的碳粉匣。

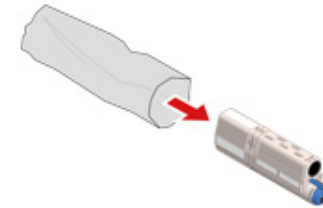

10 垂直及水平搖動碳粉匣數次。

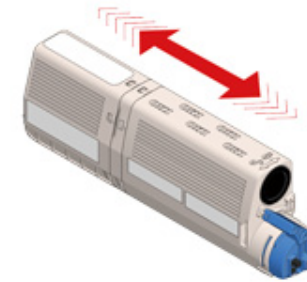

11 撕下碳粉匣的膠帶 (d)。

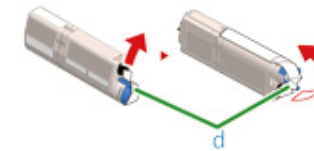

- 12** 將新碳粉匣 (e) 左側的凹口 (f) 對齊感光鼓上的突出部分 (g)，以插入新的碳粉匣，使碳粉匣和感光鼓的顏色標籤對齊，然後將右側輕輕插入至定位。

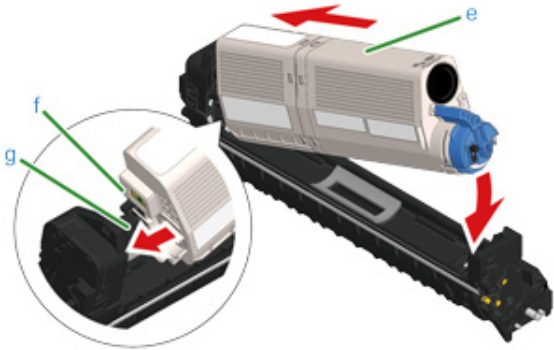

關於安裝方法，請參閱「更換碳粉匣」。

- 13** 握住碳粉匣，捏住碳粉匣的藍色鎖定桿 (h) 前端，並向前拉動，直到前端對準碳粉匣的把手為止。

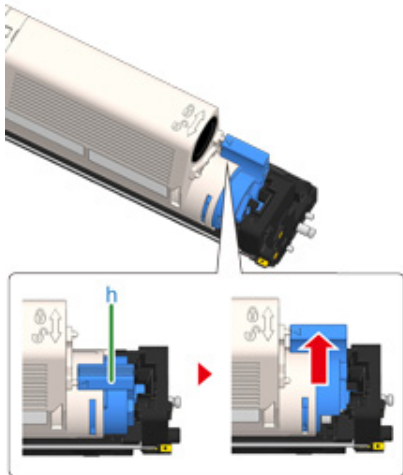

如果將碳粉匣安裝到感光鼓時未轉動藍色鎖定桿以關閉出紙架，可能導致故障。務必轉動藍色鎖定桿，直到前端對準碳粉匣背面的把手為止。

- 14** 檢查新感光鼓的標籤顏色，並將感光鼓放入機器中。



- 15** 緩慢關上後出紙架 (b)，並推動出紙架的中間部分進行確認。

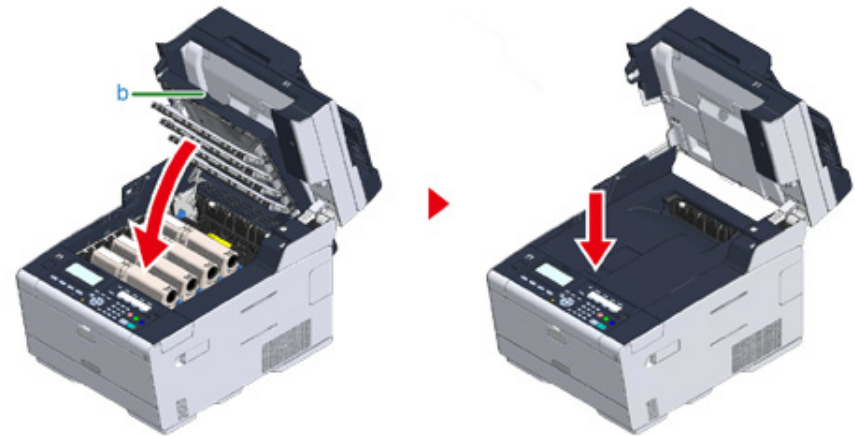

- 16** 握住把手 (B)，將掃描器 (a) 關閉。



請勿用力關上掃描器。這可能造成 ADF 的送紙滾筒掉落而阻礙裝紙。  
如果 ADF 送紙滾筒掉落，請打開 ADF 面蓋並關上。

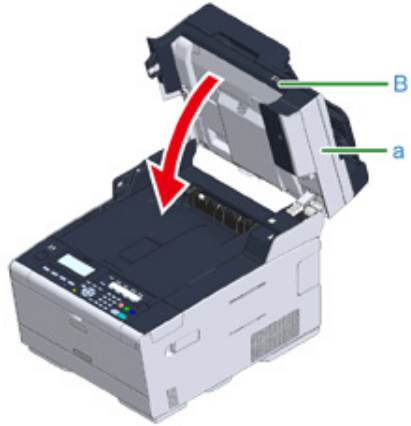

## 17 請回收感光鼓與碳粉匣。



如需丟棄感光鼓，請放入塑膠袋或類似容器中，再根據地方法令或準則處理。

## 清潔機器的各個零件

本節說明如何清潔機器與零件。

- 清潔文件玻璃平台
- 清潔 LED 列印頭

### 清潔文件玻璃平台

一個月清潔一次文件玻璃平台，以維護列印文件的影像品質。



請勿使用苯類、稀釋劑或酒精，以免損壞機器的塑膠零件。

1 開啟文件玻璃蓋。



2 用軟布稍微沾水並擰乾，輕輕擦拭文件壓板 (a) 和文件玻璃平台 (b)。



如果文件玻璃平台與文件壓板非常髒，以軟布稍微沾上中性清潔劑並擰乾，然後輕輕擦拭，之後用稍微沾水並擠乾的軟布再次擦拭。

### 3 關閉文件玻璃面蓋。



請勿用力關上文件蓋。這可能造成 ADF 的送紙滾筒掉落而阻礙裝紙。  
如果 ADF 送紙滾筒掉落，請打開 ADF 面蓋並關上。



### 清潔 LED 列印頭

若出現垂直白線、影像出現褪色，或列印字元周圍出現污漬，請清潔 LED 印字頭。



- 請勿使用甲醇或稀釋劑等溶劑，以免損壞 LED 印字頭。
- 請勿讓感光鼓受到陽光直曬，或是暴露於強烈光線下 (大約超過 1,500 lux)。即使是在室內光線下，也不能讓感光鼓停留超過 5 分鐘。

1 握住把手 (B)，將掃描器 (a) 完全打開。

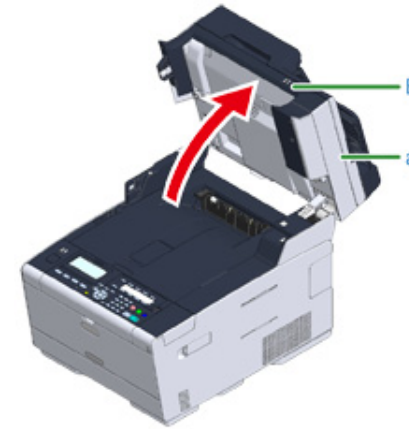

2 按下按鈕 (A)，完全打開出紙架 (b)。



注意

可能會導致燙傷。



加熱器的溫度相當高。請勿觸摸。

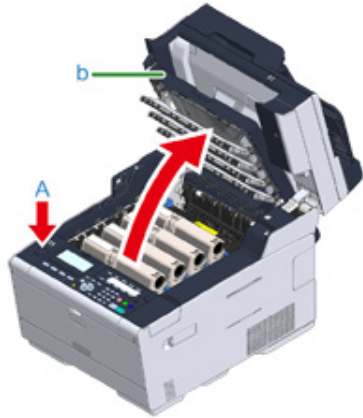

3 用柔軟面紙輕輕擦拭 LED 印字頭的四個鏡頭。

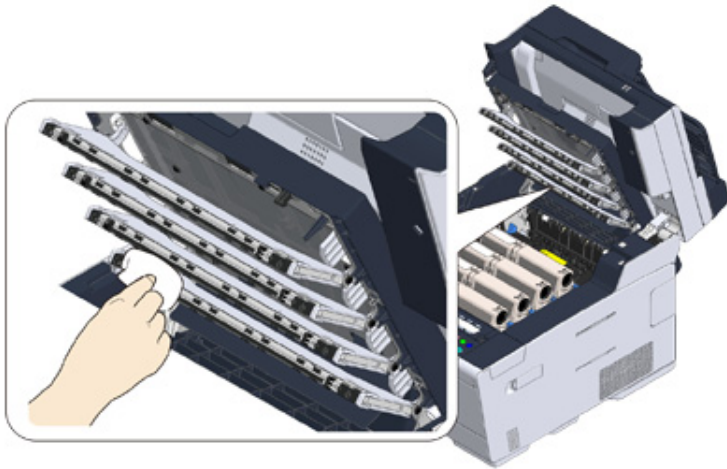

4 緩慢關上後出紙架 (b)，並推動出紙架的中間部分進行確認。

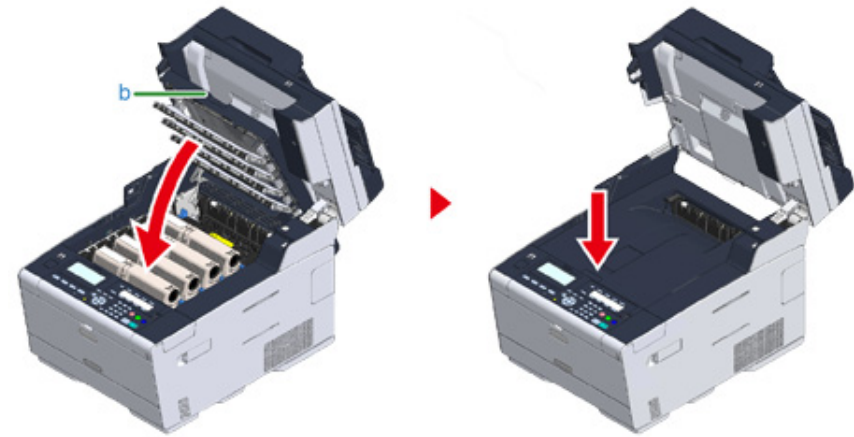

5 握住把手 (B)，將掃描器 (a) 關閉。



請勿用力關上掃描器。這可能造成 ADF 的送紙滾筒掉落而阻礙裝紙。  
如果 ADF 送紙滾筒掉落，請打開 ADF 面蓋並關上。

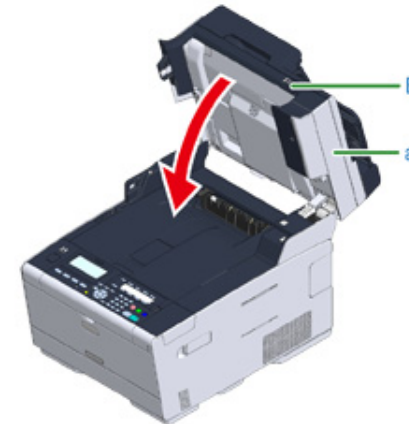

# 9

## 疑難排解

---

如果發生夾紙

如果文件夾紙

複印問題

列印問題

掃描問題

傳真問題

如果操作面板顯示錯誤訊息



## 如果發生夾紙

本節說明如何處理夾紙。查看操作面板上的錯誤碼，並參閱對應的頁面。

- 如果錯誤碼為「370」、「371」、「372」
- 如果錯誤碼為「380」、「381」、「382」、「385」、「389」
- 如果錯誤碼為「390」
- 如果錯誤碼為「391」、「392」、「393」
- 如果錯誤碼為「409」

### 如果錯誤碼為「370」、「371」、「372」



- 1 如果已將文件置於自動送稿機或文件玻璃平台，請取出。



- 2 握住把手 (B)，將掃描器 (a) 完全打開。



3 按下按鈕 (A)，完全打開出紙架 (b)。

 <b>注意</b>	<b>可能會導致燙傷。</b>	
加熱器的溫度相當高。請勿觸摸。		

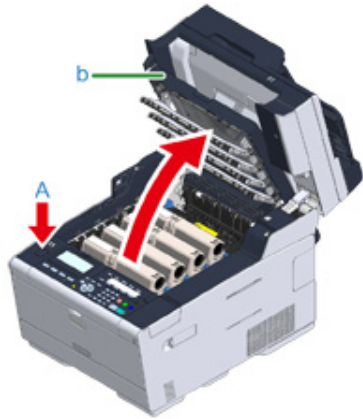

4 取出機器中的 4 個感光鼓，並將感光鼓放在平坦表面上。



取出耗材時，耗材切勿撞擊 LED 列印頭。

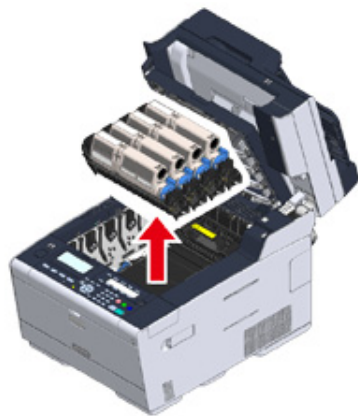

5 用紙張蓋住取出的感光鼓，避免感光鼓接觸光線。

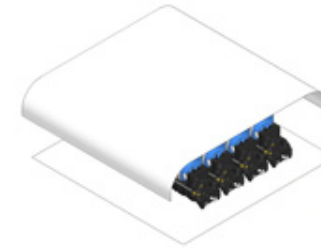

6 拉著紙張的邊緣，慢慢取出夾紙。



7 如果加熱器夾紙，請按下加熱器的夾紙釋放桿 (c) 並朝您慢慢拉出來紙。

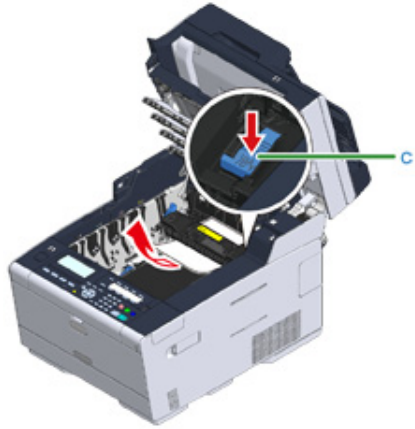

8 朝您往後推加熱器兩側的鎖定桿 (d)。

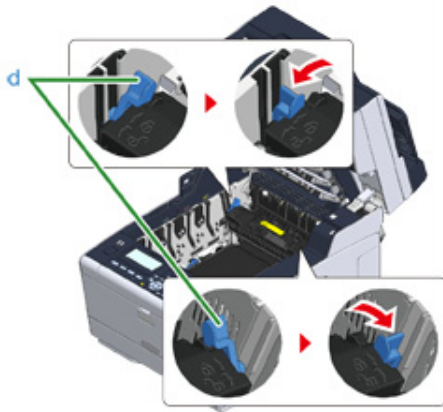

9 握住加熱器的把手，從機器取出感光鼓。



10 朝您拉動傳送帶兩側的鎖定桿 (e)，並握住鎖定桿取下傳送帶。

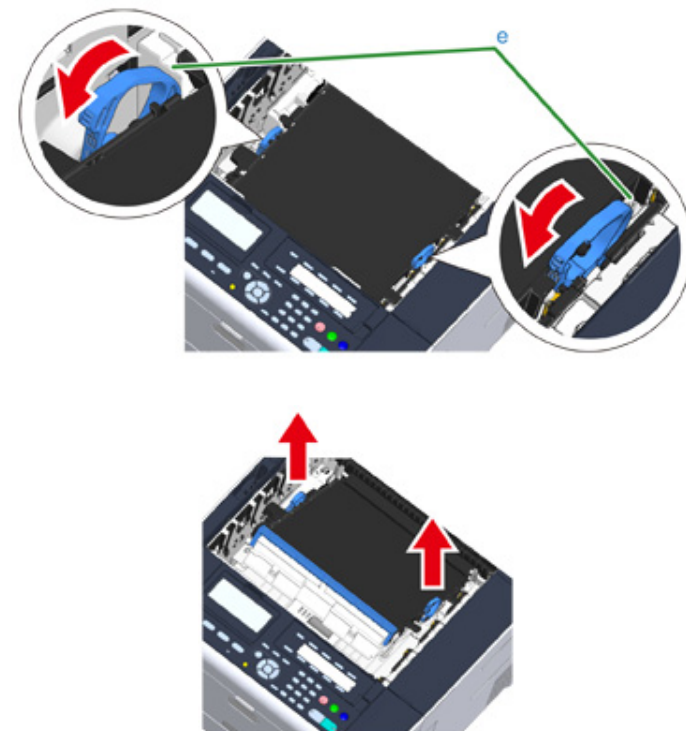

11 拉著紙張的邊緣，慢慢取出夾紙。



12 握住傳送帶的鎖定桿，並將傳送帶裝入機器中。

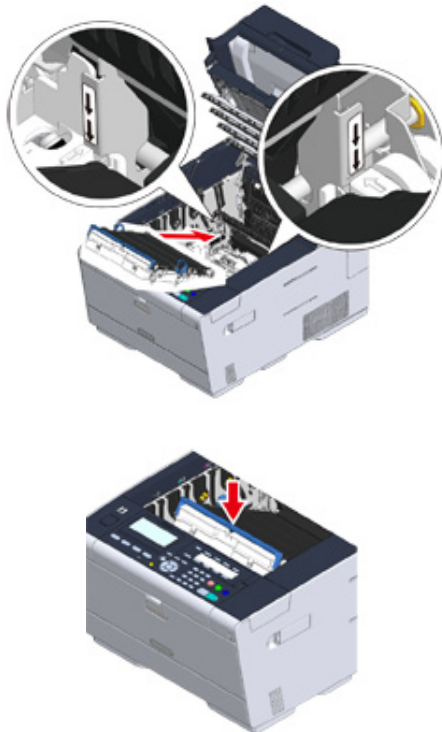

13 往前推傳送帶兩側的鎖定桿 (e)。

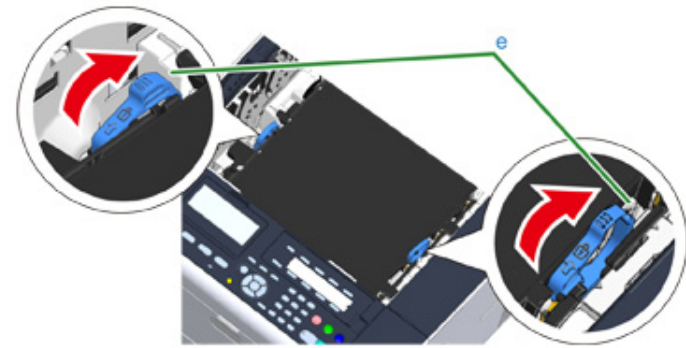

14 握住加熱器的把手，將加熱器放回機器。

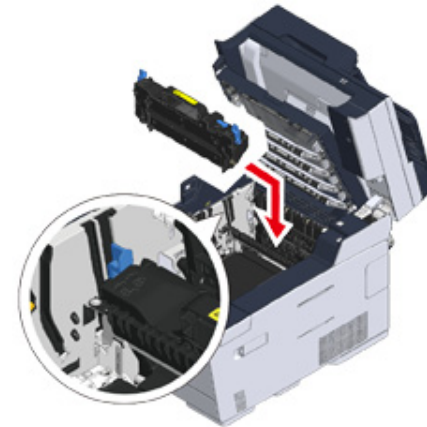

15 推加熱器兩側的鎖定桿 (c)。

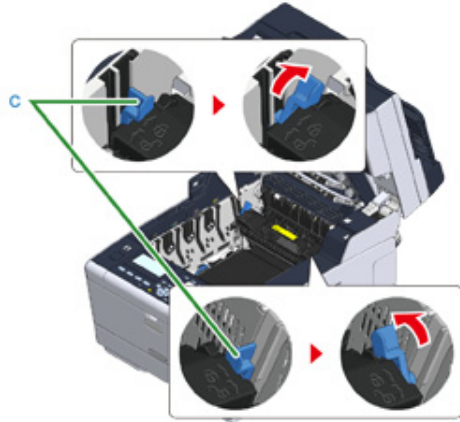

16 將 4 個感光鼓裝回機器中。

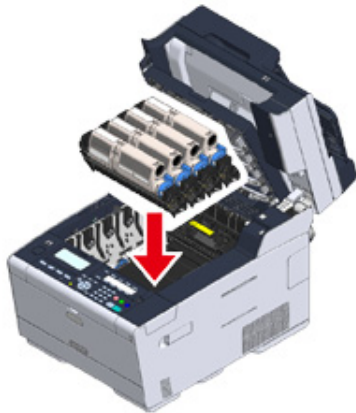

17 緩慢關上後出紙架 (b)，並推動出紙架的中間部分進行確認。

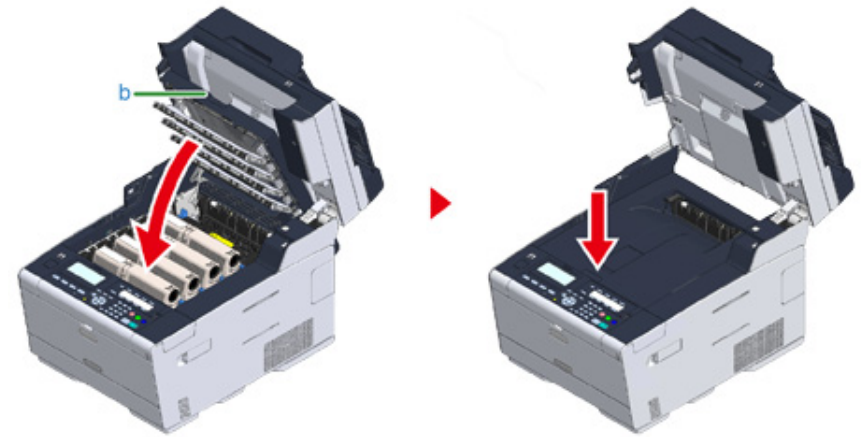

18 握住把手 (B)，將掃描器 (a) 關閉。



請勿用力關上掃描器。這可能造成 ADF 的送紙滾筒掉落而阻礙裝紙。  
如果 ADF 送紙滾筒掉落，請打開 ADF 面蓋並關上。

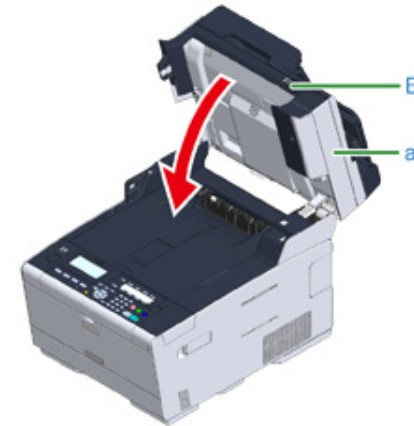



## 如果錯誤碼為「380」、「381」、「382」、「385」、「389」



- 1 如果已將文件置於自動送稿機或文件玻璃平台，請取出。

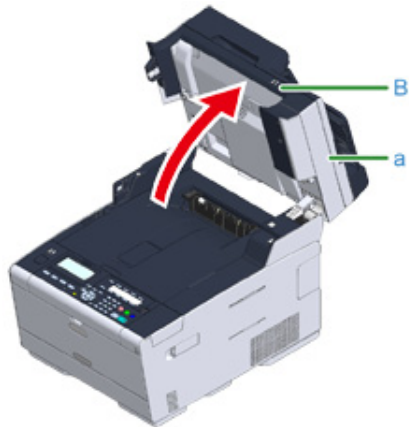

- 2 握住把手 (B)，將掃描器 (a) 完全打開。



- 3 按下按鈕 (A)，完全打開出紙架 (b)。

 <b>注意</b>	<b>可能會導致燙傷。</b>	
加熱器的溫度相當高。請勿觸摸。		

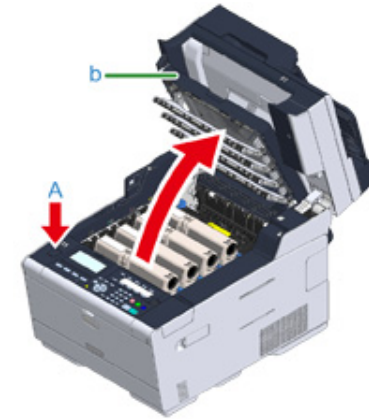

- 4 取出機器中的 4 個感光鼓，並將感光鼓放在平坦表面上。



取出耗材時，耗材切勿撞擊 LED 列印頭。



5 用紙張蓋住取出的感光鼓，避免感光鼓接觸光線。

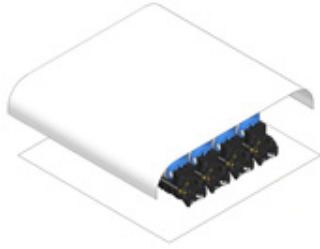

6 拉著紙張的邊緣，慢慢取出夾紙。

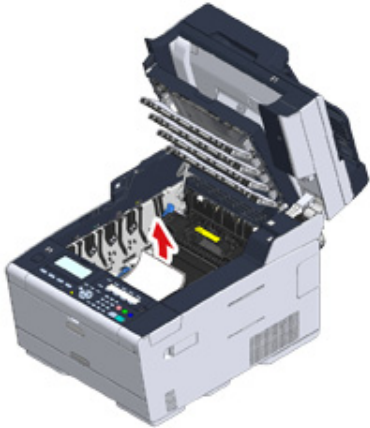

7 如果加熱器夾紙，請按下加熱器的夾紙釋放桿 (c) 並朝您慢慢拉出夾紙。

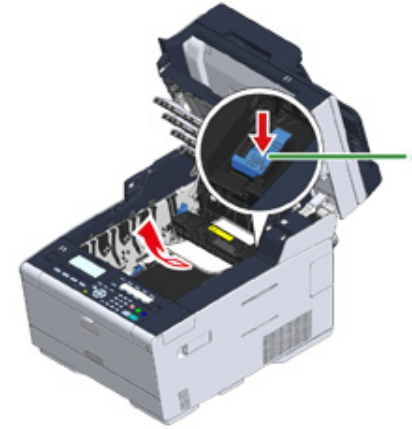

8 朝您往後推加熱器兩側的鎖定桿 (d)。

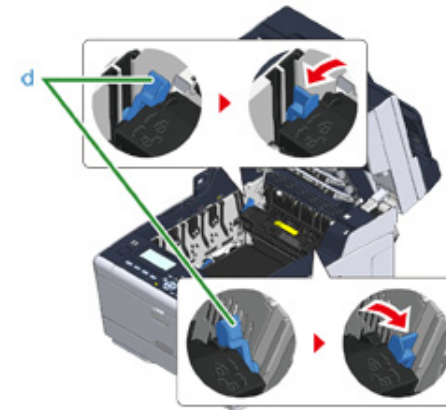

9 握住加熱器的把手，從機器取出感光鼓。

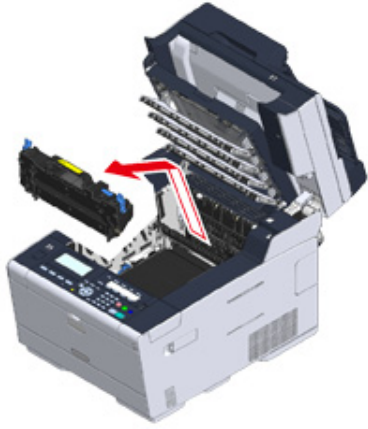

10 確定機器內沒有任何殘留的紙張。

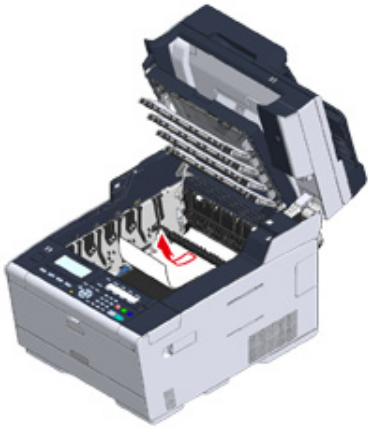

11 握住加熱器的把手，將加熱器放回機器。

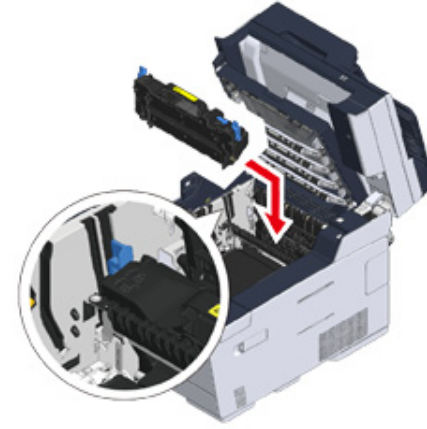

12 推加熱器兩側的鎖定桿 (d)。

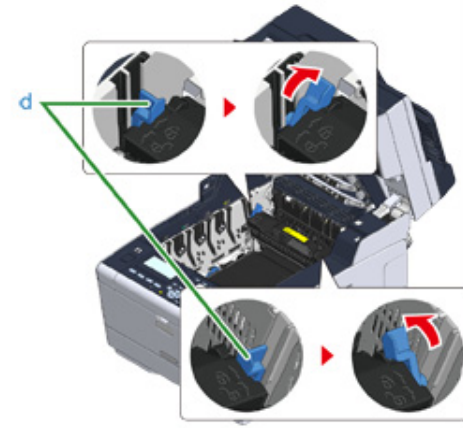



13 將 4 個感光鼓裝回機器中。

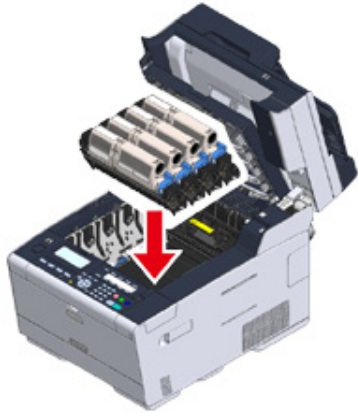

14 緩慢關上後出紙架 (b)，並推動出紙架的中間部分進行確認。

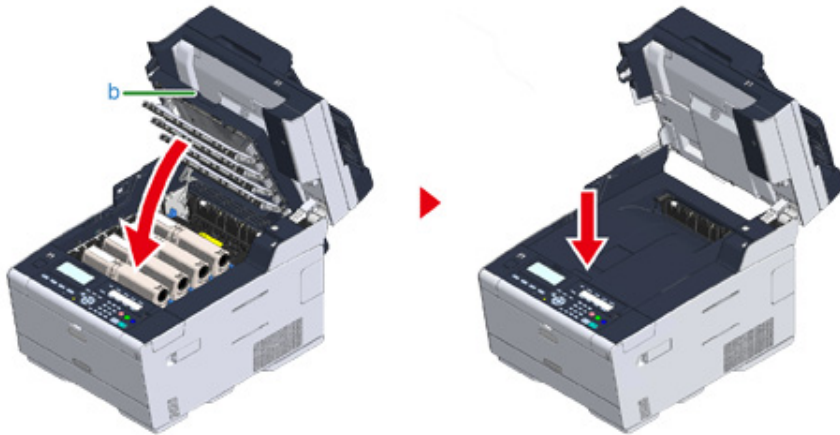

15 握住把手 (B)，將掃描器 (a) 關閉。



請勿用力關上掃描器。這可能造成 ADF 的送紙滾筒掉落而阻礙裝紙。  
如果 ADF 送紙滾筒掉落，請打開 ADF 面蓋並關上。

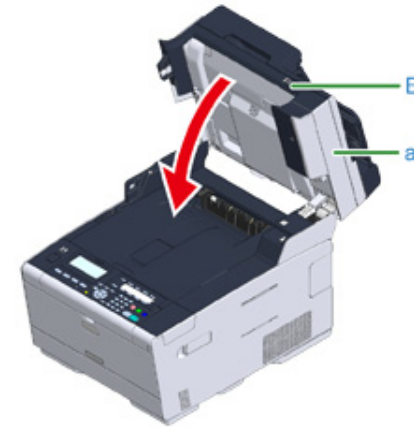

## 如果錯誤碼為「390」

- 1 如果已將文件置於自動送稿機或文件玻璃平台，請取出。





- 2 如果多功能進紙匣已裝入紙張，請取出紙張。

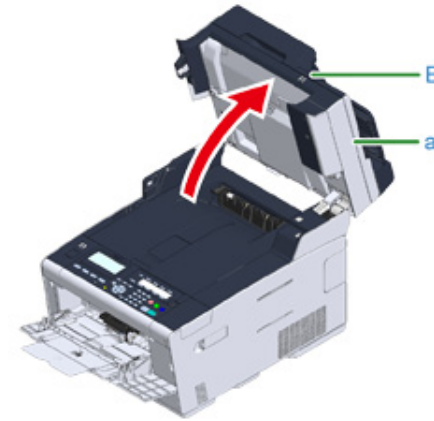

- 3 握住把手 (B)，將掃描器 (a) 完全打開。



- 4 按下按鈕 (A)，完全打開出紙架 (b)。

 <b>注意</b>	<b>可能會導致燙傷。</b>	
加熱器的溫度相當高。請勿觸摸。		



取出耗材時，耗材切勿撞擊 LED 列印頭。

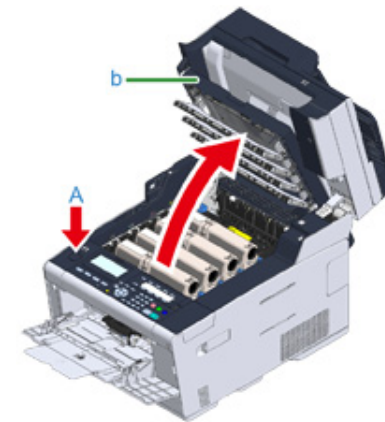

5 取出機器中的 4 個感光鼓，並將感光鼓放在平坦表面上。

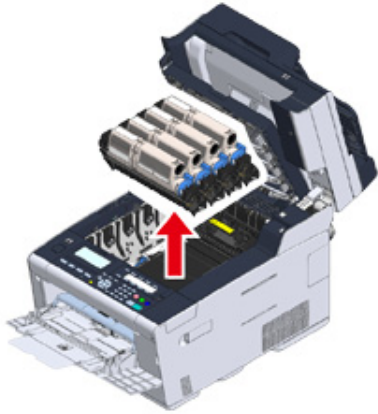

6 用紙張蓋住取出的感光鼓，避免感光鼓接觸光線。

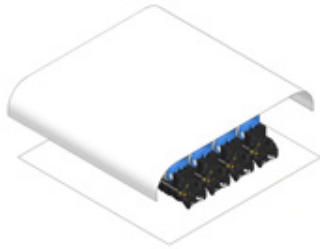

7 打開機器內部的透明蓋 (c)，拉動紙張的邊緣，慢慢取出紙張。

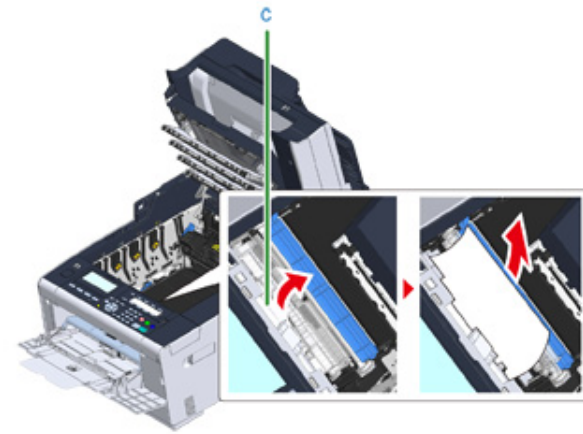

8 將 4 個感光鼓裝回機器中。

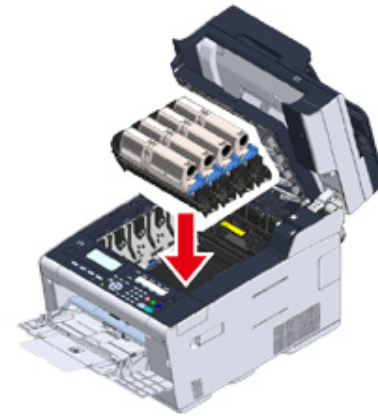

9 緩慢關上後出紙架 (b)，並推動出紙架的中間部分進行確認。

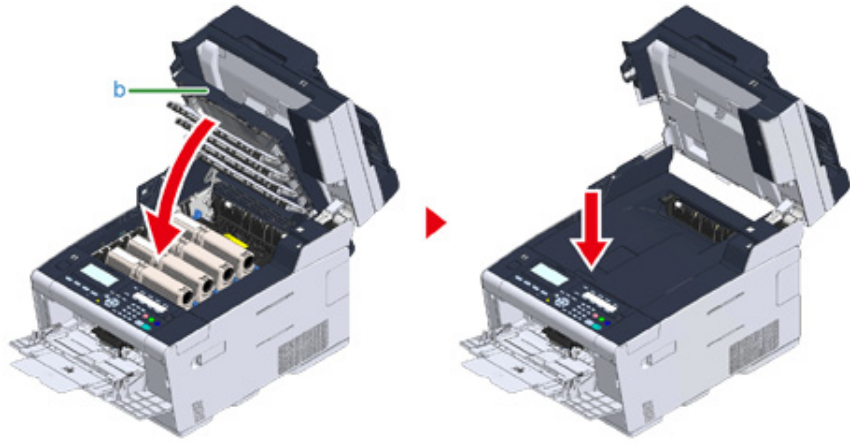

10 將紙張裝在多功能進紙匣時，列印面朝上。

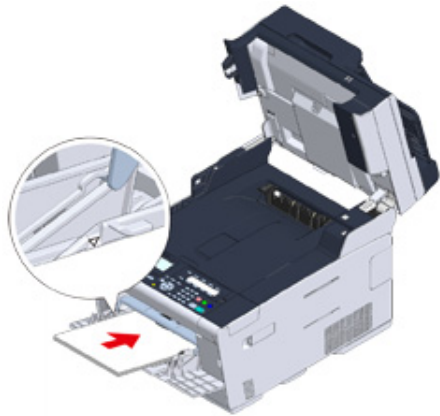

11 握住把手 (B)，將掃描器 (a) 關閉。



請勿用力關上掃描器。這可能造成 ADF 的送紙滾筒掉落而阻礙裝紙。  
如果 ADF 送紙滾筒掉落，請打開 ADF 面蓋並關上。

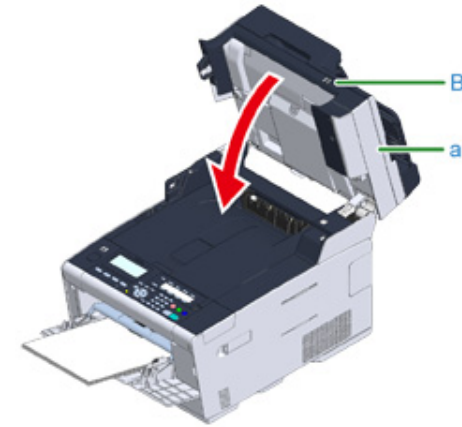

## 如果錯誤碼為「391」、「392」、「393」

從進紙匣進紙時，發生夾紙。



若時常發生夾紙，請清潔送紙滾筒。如需詳細資訊，請參閱「清潔送紙滾筒 (進紙匣 1/進紙匣 2/進紙匣 3) (進階指南)」。

此步驟以進紙匣 1 為例。

**1** 拉出提示的進紙匣。



**2** 移除夾紙。



如果找不到夾紙，請檢查紙匣中導紙板與擋紙板的位置，確定紙張放入正確。

**3** 將進紙匣裝入機器中。



**4** 握住把手 (B)，將掃描器 (a) 完全打開。



5 按下按鈕 (A)，完全打開出紙架 (b)。

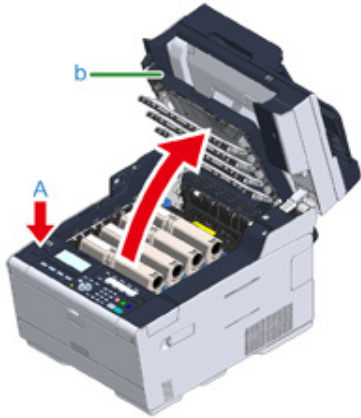

6 緩慢關上後出紙架 (b)，並推動出紙架的中間部分進行確認。

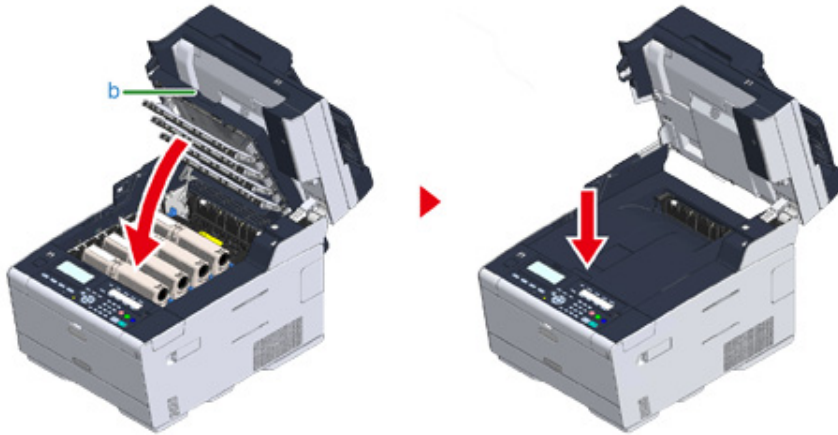

7 握住把手 (B)，將掃描器 (a) 關閉。

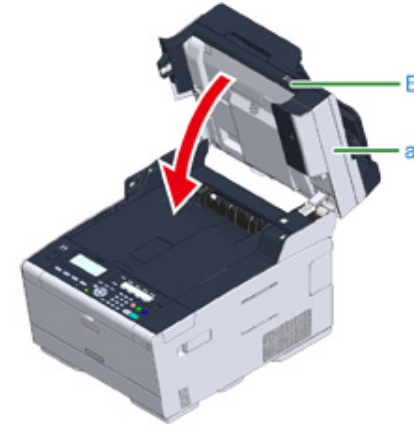

請勿用力關上掃描器。這可能造成 ADF 的送紙滾筒掉落而阻礙裝紙。  
如果 ADF 送紙滾筒掉落，請打開 ADF 面蓋並關上。



打開並關上出紙架開始列印。



## 如果錯誤碼為「409」

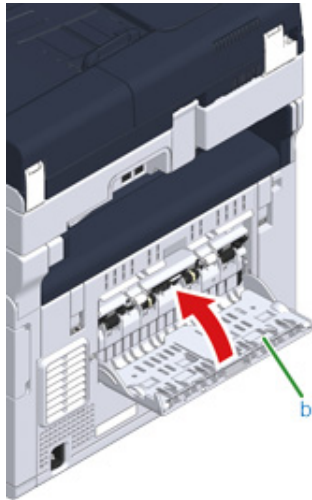

- 1 關上後出紙架 (b)。

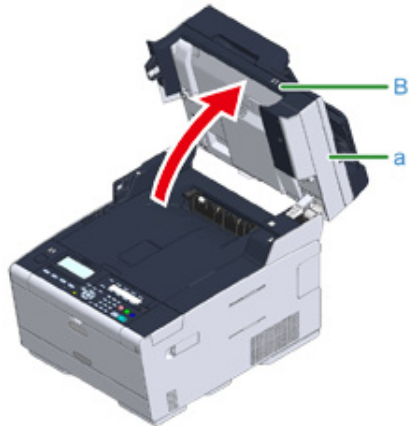

- 2 握住把手 (B)，將掃描器 (c) 完全打開。



- 3 按下按鈕 (A)，完全打開出紙架 (d)。

 <b>注意</b>	<b>可能會導致燙傷。</b>	
加熱器的溫度相當高。請勿觸摸。		

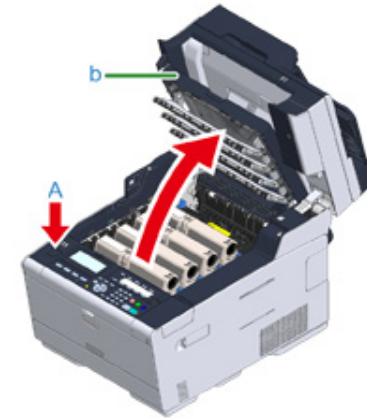

- 4 取出機器中的 4 個感光鼓，並將感光鼓放在平坦表面上。



取出耗材時，耗材切勿撞擊 LED 列印頭。

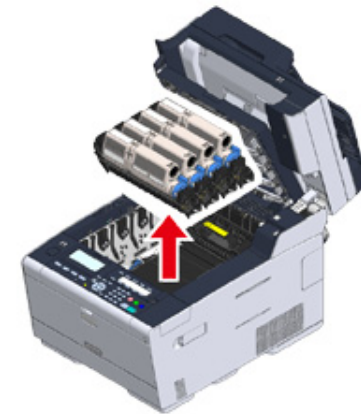

5 用紙張蓋住取出的感光鼓，避免感光鼓接觸光線。

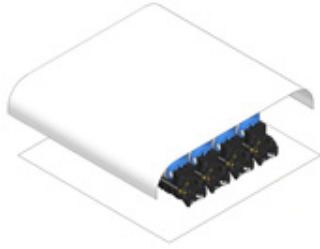

6 拉著紙張的邊緣，慢慢取出夾紙。



7 如果加熱器夾紙，請按下加熱器的夾紙釋放桿 (e) 並朝您慢慢拉出夾紙。

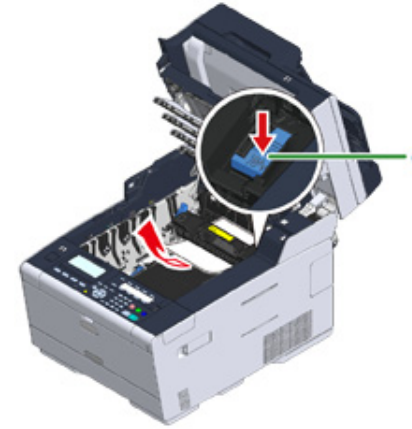

8 朝您推加熱器兩側的鎖定桿 (f)。

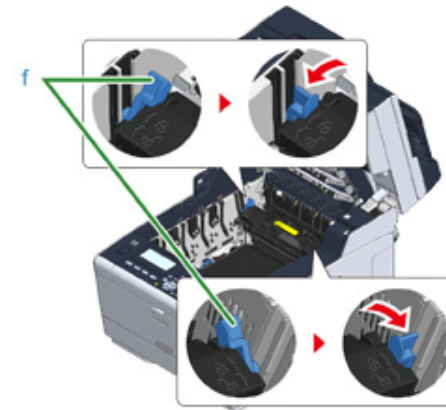



9 握住加熱器的把手，從機器取出感光鼓。

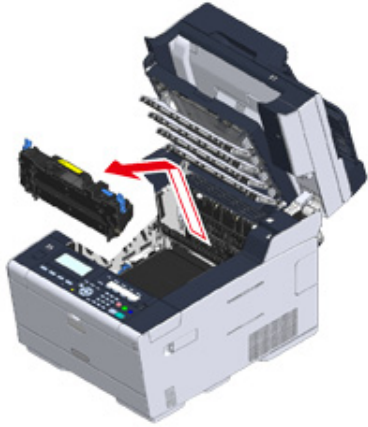

10 朝您拉動傳送帶兩側的鎖定桿 (g)，並握住鎖定桿取下傳送帶。

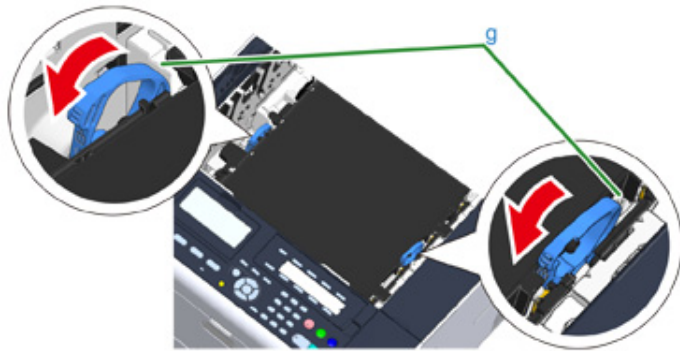

11 拉著紙張的邊緣，慢慢取出夾紙。



12 握住傳送帶的鎖定桿，並將傳送帶裝入機器中。

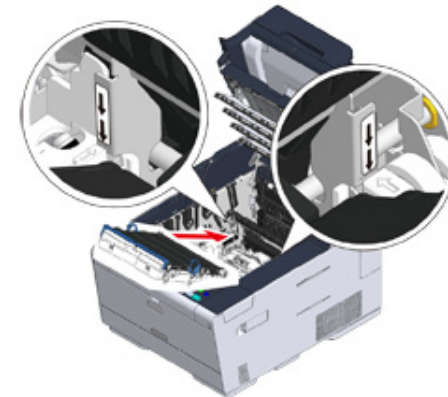

13 往前推傳送帶兩側的鎖定桿 (g)。

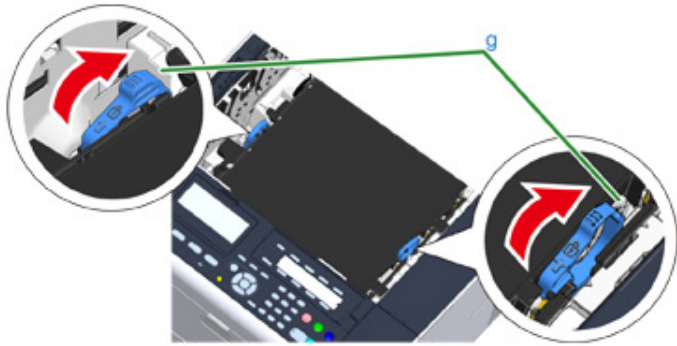

14 握住加熱器的把手，將加熱器放回機器。

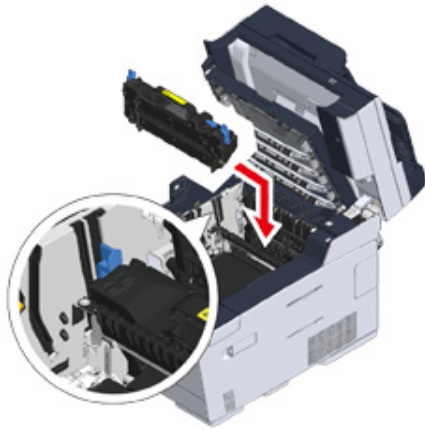

15 推加熱器兩側的鎖定桿 (f)。

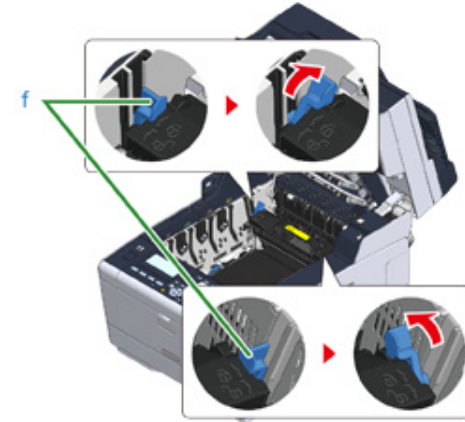

16 將 4 個感光鼓裝回機器中。

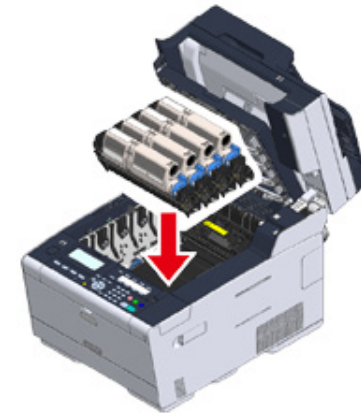

17 緩慢關上後出紙架 (b)，並推動出紙架的中間部分進行確認。

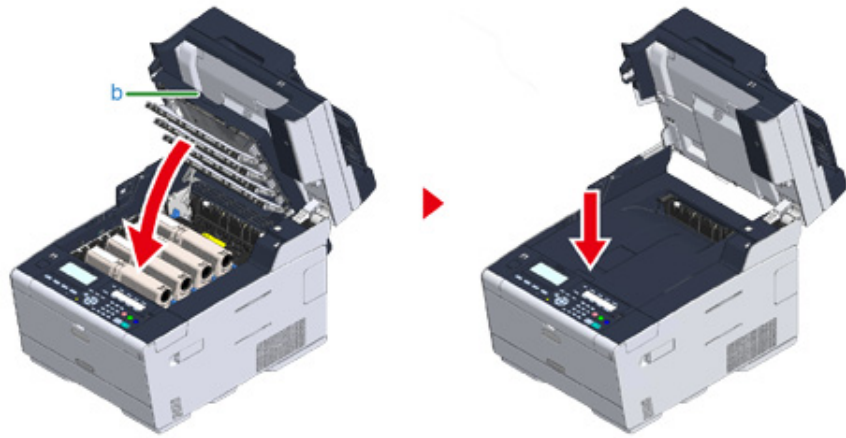

18 握住把手 (B)，將掃描器 (c) 關閉。



請勿用力關上掃描器。這可能造成 ADF 的送紙滾筒掉落而阻礙裝紙。  
如果 ADF 送紙滾筒掉落，請打開 ADF 面蓋並關上。

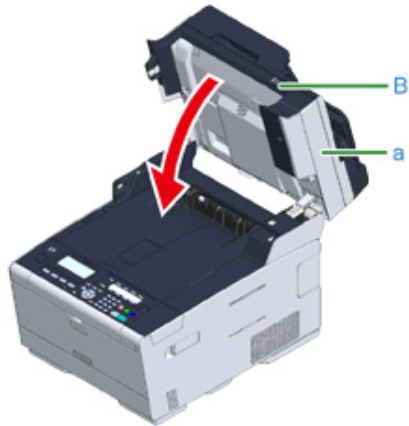

## 如果文件夾紙

本節說明如何處理文件夾紙。

- 如果在送紙路徑中看到文件
- 如果在送紙路徑中看不到文件

## 如果在送紙路徑中看到文件

1 打開 ADF 面蓋 (a)。



2 向上拉出文件。



黏貼在文件上的便利貼及標籤可能會造成文件夾紙。

使用自動送稿機時，請去除文件上的便利貼或標籤。如果無法去除標籤，請使用文件玻璃。

3 關閉 ADF 面蓋 (a)。

取出文件進紙匣中的文件，然後關上 ADF 蓋。  
否則，文件可能會破損或摺起。

## 如果在送紙路徑中看不到文件

- 1 打開 ADF 面蓋 (a)。



- 2 移除夾紙文件。如果您無法取出來紙文件，請前往步驟 4。



請勿嘗試用力取出文件。



- 3 如果您能夠取出文件，請前往步驟 8。

- 4 打開內蓋 (b)。



- 5 若您可以看到夾紙文件的邊緣，請輕輕將其拉出。



- 6 如果可看見文件的邊緣夾在文件進紙匣 (c) 下，請抬起文件進紙匣，並輕輕拉出文件。



- 7 如果您能夠取出文件，請關上內蓋。



- 8 慢慢關閉 ADF 面蓋。  
取出文件進紙匣中的文件，然後關上 ADF 蓋。  
否則，文件可能會破損或摺起。



若複印時發生錯誤，將導致複印工作取消。

## 複印問題

本節說明影印功能的問題。



若透過下列解決方案仍無法解決問題，請聯絡經銷商。

### · 無法影印

## 無法影印



### · 無法複印

檢查要點	解決方法	參考
機器的電源是否開啟？	請開啟機器電源。	開啟機器電源
機器是否正在初始化？	請等待初始化完成。	-
文件是否正確放置？	請正確放置文件。	放置文件
進紙匣中有紙張嗎？	請將紙張放入進紙匣。 請檢查機器是否裝有紙匣。	裝紙
在進紙匣中放入的文件紙張尺寸是否正確？	請放入正確的文件紙張尺寸。	裝紙
[進紙匣] 設為 [自動] 時，進紙匣是否可以選擇？	按下操作面板上的  (設定) 按鈕，選擇 [Paper Setup (紙張設定)] > [Select Tray (選取進紙匣)] > [Copy (複製)] > 放入紙張的進紙匣，然後選擇 [ON (開)] 或 [ON(Prior) (開 (優先))]	指定進紙匣 (進紙匣) (進階指南)
放入的紙張是否與雙面列印相容？	雙面列印能否完成，需視紙張尺寸、紙張類型或紙張厚度而定。 請放入適合雙面列印的紙張，然後正確設定紙張尺寸、文件類型及文件厚度。	裝紙
進紙匣的紙張類型是否設為 [普通紙] 或 [再生紙]？	若 [進紙匣] 設為 [自動]，請將進紙匣的紙張類型設為 [普通紙] 或 [再生紙]。	裝紙
是否有夾紙？	請檢視錯誤訊息，然後移除夾紙。	如果發生夾紙
碳粉匣是否已用完？	請更換新的碳粉匣。	更換碳粉匣
感光鼓的使用壽命是否將盡？	請更換新的感光鼓。	更換感光鼓
加熱器的使用壽命是否將盡？	請更換新的加熱器。	更換加熱器 (進階指南)
傳送帶的使用壽命是否將盡？	請更換新的傳送帶。	更換傳送帶 (進階指南)
機器的面蓋是否開啟？	請關閉所有面蓋。	-
是否發生任何錯誤？	請排除錯誤。	錯誤訊息清單
是否有其他工作在處理中？	請在其他工作完成後再開始複印。	-
電腦或其他裝置是否正在處理列印作業？	請等候列印完成。	-
是否正在送出即時傳真？	請等候傳輸完成。	-
連續掃描模式是否開啟？	請選擇顯示畫面上的 [掃描已完成]。	啟用連續掃描模式 (連續掃描) (進階指南)
機器是否已離線？	按下  (列印) 按鈕，然後選擇 [Online/Offline (連線/離線)]。	-





檢查要點	解決方法	參考
是否具有複印權限？	請輸入授權 PIN 碼或使用者名稱及密碼。	 啟用存取控制 (進階指南)



### · 無法變更複印比例

檢查要點	解決方法	參考
是否顯示[Cannot found appropriate paper size.Please confirm paper of tray. (無法找到正確的紙張尺寸。請確認進紙匣紙張。)]？	指定進紙匣。或手動指定縮放比率。	 放大或縮小複印件 (縮放) (進階指南)
是否按下縮小或放大？	未在進紙匣中放入指定尺寸的紙張。指定進紙匣。或手動指定縮放比率。	 放大或縮小複印件 (縮放) (進階指南)

### · 無法複印文字 + 相片尺寸

檢查要點	解決方法	參考
[文字 + 相片尺寸] 是否設為 [關]？	請將 [文字 + 相片尺寸] 設為 [開]。	 複印不同尺寸的文件 (文字 + 相片尺寸) (進階指南)
文件尺寸是否相容於文字 + 相片尺寸複印？	請使用支援文字 + 相片尺寸複印的文件尺寸。	 複印不同尺寸的文件 (文字 + 相片尺寸) (進階指南)
放入的紙張是否為指定的尺寸？	請在各個進紙匣中放入指定的紙張尺寸。從觸控面板上的  (設定) 按鈕 > [Paper Setup (紙張設定)] > [Select Tray (選取進紙匣)] > [Copy (複製)] 將進紙匣設為 [ON (開)] 或 [ON(Prior) (開 (優先))]。	-

### · 無法分頁

檢查要點	解決方法	參考
[排序] 是否設為 [關]？	請將 [排序] 設為 [開]。	 依頁面順序排序 (排序) (進階指南)
記憶體是否已滿？	請減少文件頁數。 請檢查記憶體的可用空間。 刪除記憶體內不必要的工作。	 檢查記憶體/硬碟機的可用空間 (進階指南)



## 列印問題

本節說明從電腦列印的問題。



- 若透過下列解決方案仍無法解決問題，請聯絡經銷商。
- 若問題是由應用程式引起，請聯絡應用程式開發商。

### 無法列印

## 無法列印

### 常見於 Windows 及 Mac OS X

原因	解決方法	參考
機器處於休眠模式或深度休眠模式。	按下  (省電模式) 按鈕可進入待命狀態。	使用省電功能來減少耗電量
機器電源已關閉。	請開啟機器電源。	開啟機器電源
區域網路線或 USB 連接線已拔除。	檢查 USB 連接線是否已正確插入機器及電腦。	連接區域網路纜線/USB 連接線
連接線可能發生問題。	請更換新的連接線。	-
機器已離線。	按下  (列印) 按鈕，然後選擇 [Online (連線)]。	-
操作面板上出現錯誤訊息。	確認操作面板出現錯誤訊息或按下操作面板上的 [?] (?)。	錯誤訊息清單
介面設定已停用。	無論機器設定和網路連線環境是否一致，請在操作面板上檢查所使用介面的設定。	連接區域網路纜線/USB 連接線
列印功能可能有問題。	確認是否能列印選單指示圖。	檢查機器資訊 (進階指南)
電源開關 LED 燈以 0.3 秒間隔快速閃爍。 	機器可能發生故障。立即拔出電源線，接著聯絡經銷商。	-

### Windows 適用

原因	解決方法	參考
機器並未設為預設印表機。	請將機器設為預設印表機。 請至 [Devices and Printers (裝置和印表機)] 資料夾，以右鍵點選 [OKI MC563 (OKI MC563)] 圖示，再選擇 [Set as Default Printer (設定成預設的印表機)]。 * 指出驅動程式類型。(例如 PCL6/PS/XPS/FAX)	-
印表機驅動程式的輸出連接埠不正確。	選擇要連接區域網路線或 USB 連接線的輸出連接埠。	-
印表機正在處理其他介面的資料。	請等候列印完成。	-

原因	解決方法	參考
[Received invalid data (接收的資料無效)] 顯示於操作面板上，且機器無法列印。	按下操作面板上的  (設定)，選擇 [Admin Setup (管理員設定)] > [Print Setup (列印設定)] > [Print Menu (列印選單)] > [Printer Adjust (印表機調整)] > [Timeout Injob (工作逾時)]，然後選擇較長的時間。原廠預設設定為 40 秒。	-

## 掃描問題

本節說明掃描功能的問題。



若透過下列解決方案仍無法解決問題，請聯絡經銷商。

### 無法掃描

檢查要點	解決方法	參考
機器電源是否已關閉？	請開啟機器電源。	開啟機器電源
連接線是否連接至機器？	請檢查連接線的連接狀況，並正確連接。	連接區域網路纜線/USB 連接線
連接線是否損壞？	請更換連接線。	-
網路設定是否正確？	請正確設定網路。	連接區域網路纜線/USB 連接線
是否發生任何錯誤？	依照機器顯示畫面上的指示進行。 如果使用掃描至電腦功能，請參閱「掃描至電腦問題 (進階指南)」。	錯誤訊息清單 掃描至電腦問題 (進階指南)

- 無法掃描

## 傳真問題

本節說明傳真功能的問題。



若透過下列解決方案仍無法解決問題，請聯絡經銷商。

- 無法傳送傳真
- 無法接收傳真

## 無法傳送傳真

### 無法傳送傳真

檢查要點	解決方法	參考
傳送步驟是否正確？	請檢查操作步驟，然後重試一次。	輸入傳真號碼以傳送傳真
指定的傳真號碼是否正確？	若使用快速撥號，請列印快速撥號清單並檢查號碼。	輸入傳真號碼以傳送傳真 從電話簿指定目的地 (進階指南) 使用單鍵按鈕指定目的地 (進階指南) 從傳輸記錄與接收記錄指定目的地 (進階指南)
指定的撥號類型是否正確？	請依所在區域指定正確的撥號線路類型。	使用者安裝 (進階指南)
接收者的機器是否發生任何問題？	請聯絡接收者，詢問對方的機器是否已準備就緒。	-
傳送/接收記錄上是否標記錯誤碼 [23 (23)]？	在操作面板上按下  (設定) 按鈕，選擇 [Admin Setup (管理員設定)] > [User Install (使用者安裝)]，然後按照您的環境設定 [MF(Tone)/DP(Pulse) (MF (音調)/DP (脈波))]。	檢查機器資訊 (進階指南) 使用者安裝 (進階指南)
傳送/接收記錄上是否標記錯誤碼 [26 (26)]？	在操作面板上按下  (設定) 按鈕，選取 [Admin Setup (管理員設定)] > [Fax Setup (傳真設定)] > [Fax Setting (傳真設定)]，然後變更 [PBX Line (PBX 線路)] 的設定。	檢查機器資訊 (進階指南) 管理員設定 (進階指南)



### 無法連續傳送文件

檢查要點	解決方法	參考
文件是否正確放置於 ADF？	請先對齊文件前緣後再放置。	放置文件





### 撥號後，即使按下 (黑白) 按鈕，機器也無法傳送傳真

檢查要點	解決方法	參考
指定的撥號類型是否正確？	請依所在區域指定正確的撥號線路類型。	使用者安裝 (進階指南)
文件是否正確放入？	請正確放入文件。	放置文件
撥出的號碼是否正確？	請撥出正確的號碼。	-
接收者線路是否忙碌？	請等候線路暢通，然後重試一次。	-

### 無法手動送出傳真

檢查要點	解決方法	參考
按下  (黑白) 按鈕前是否放回話筒？	先按下  (黑白) 按鈕。	 於撥號後傳送傳真 (手動傳輸) (進階指南)

### 無法在進行記憶體傳輸的同時掃描文件



檢查要點	解決方法	參考
文件是否正確放置？	請正確放置文件。	 放置文件
記憶體是否已滿？	請檢查保留中的傳輸作業。 請列印以機密傳輸接收的文件。 請刪除儲存在公佈欄信箱的文件。 請刪除儲存在強制記憶體接收的文件。	 在指定的日期及時間傳送 (延遲傳輸) (進階指南)  列印機器機密信箱收到的文件 (進階指南)  透過傳真接收儲存在目的地佈告欄信箱中的文件 (Fcode 輪詢) (進階指南)  設定安全接收 (進階指南)

### 無法接收傳真

#### 無法接收傳真

檢查要點	解決方法	參考
指定的接收模式是否正確？	請檢查接收模式。	 設定接收模式
進紙匣中有紙張嗎？	放入紙張。	 裝紙
是否有夾紙？	請檢視錯誤訊息，然後移除夾紙。	 如果發生夾紙
電話線是否正確連接機器和電話線路？	請正確連接電話線。	 連接電話線
記憶體是否已滿？	請檢查保留中的傳輸作業。 請檢查是否出現夾紙或紙張用盡。	 取消傳真傳輸  如果發生夾紙
	請列印以機密傳輸接收的文件。 請刪除儲存在公佈欄信箱的文件。 請刪除儲存在強制記憶體接收的文件。	 列印機器機密信箱收到的文件 (進階指南)  設定安全接收 (進階指南)

#### 無法手動接收傳真

檢查要點	解決方法	參考
按下  (黑白) 按鈕前是否放回話筒？	先按下  (黑白) 按鈕。	 設定接收模式

#### 無法使用 Fcode 輪詢接收功能

檢查要點	解決方法	參考
傳送者是否將輪詢文件儲存在公告信箱？	請傳送者儲存輪詢文件。	-

## 如果操作面板顯示錯誤訊息

如果發生錯誤，則操作面板會顯示錯誤訊息和/或錯誤碼 (3 位數)，而且操作面板的 (狀態) 會閃爍或亮起。



### 錯誤訊息清單

#### 請稍候。網路初始化中 ...

網路正進行初始化。  
請稍候直到機器與網路連線為止。

#### 檔案系統檢查中

正在檢查快閃記憶體裝置的檔案系統。請稍候。

#### 需要檢查。PU 快閃記憶體錯誤

請關閉機器電源，然後重新開啟。如果發生相同的錯誤，請聯絡經銷商。

#### 需要檢查。PU 通訊錯誤

請關閉機器電源，然後重新開啟。如果發生相同的錯誤，請聯絡經銷商。

#### 離線模式

按下操作面板上的 [Print (列印)] > [Online (連線)]。機器上線時 (狀態) 按鈕將熄滅。

#### 資料。

資料仍未列印。請稍候一段時間，假如訊息未消失，請檢查資料。

#### 正在刪除資料。

作業已取消或使用者未獲授權。請稍候一段時間。

#### 暖機中。

機器正在調整加熱器的溫度。請稍候。

#### 準備中...

色彩偏差與濃度正在調整中。請稍候。

### 錯誤訊息清單

**請稍候。執行維護。**

正在更新機器上的程式。  
更新完成前請勿關閉機器。  
機器會在更新完成後自動重新啟動。

**碳粉不足。**

畫面上指的碳粉不足。準備新碳粉匣。

**廢碳粉盒已滿 更換為新的碳粉匣。**

廢碳粉盒已滿請更換新的碳粉匣。  
C：青色 (藍)，M：洋紅 (紅)

**C 非建議使用的碳粉。**

未安裝最適合的 C (青色，藍色) 碳粉匣。  
請使用符合您機器的碳粉匣。

**M 非建議使用的碳粉。**

未安裝最適合的 M (洋紅色，紅色) 碳粉匣。  
請使用符合您機器的碳粉匣。

**Y 非建議使用的碳粉。**

未安裝最適合的 Y (黃色) 碳粉匣。  
請使用符合您機器的碳粉匣。

**K 非建議使用的碳粉。**

未安裝最適合的 K (黑色) 碳粉匣。  
請使用符合您機器的碳粉匣。

**Postscript 錯誤**

發生 postscript 錯誤。請檢查資料。

**感光鼓壽命將盡**

畫面上指的感光鼓壽命將盡。請準備新的感光鼓。  
C：青色 (藍)，M：洋紅 (紅)，Y：黃色，K：黑色

**加熱器單元壽命將盡**

加熱器的壽命將盡。準備好新的加熱器。

**傳送帶單元壽命將盡。**

傳送帶的壽命將盡。準備好新的傳送帶。

**請更換加熱器。**

加熱器使用壽命已盡。  
請更換新的加熱器。

**請更換傳送帶。**

傳送帶使用壽命已盡。  
請更換新的傳送帶。

**碳粉已空**

畫面上指的碳粉沒有了。請將空的碳粉匣換成新的碳粉匣。  
C：青色 (藍)，M：洋紅 (紅)，Y：黃色，K：黑色

**未安裝碳粉盒。**

沒有安裝畫面上指的彩色碳粉匣。  
請安裝該碳粉匣。  
C：青色 (藍)，M：洋紅 (紅)，Y：黃色，K：黑色

**請安裝新感光鼓。感光鼓壽命。**

畫面上指的感光鼓壽命已盡。  
請更換新的感光鼓。  
C：青色 (藍)，M：洋紅 (紅)，Y：黃色，K：黑色

**[TRAY] 的紙張用盡。**

指定的進紙匣中沒有裝紙。放入紙張。

**檔案系統已滿。**

檔案系統的記憶體已滿。  
請刪除不必要的檔案。

**檔案系統具有防寫保護。**

檔案系統具有防寫保護。  
請聯絡多功能事務機管理員。

**記憶體溢出**

分頁列印期間發生記憶體不足的錯誤。  
減少要列印的份數。

**記憶體溢出**

接收 PC 傳真資料時發生記憶體已滿錯誤。按下 [Close (關閉)]。

**存取限制錯誤**

傳送的作業未經授權，或未經授權的使用者嘗試列印或傳送傳真。資料已刪除。請聯絡管理員使用本機器。

**清除檔案中...**

正在刪除已儲存的文件檔案。  
請稍候。

**刪除的資料已滿**

應刪除的檔案已滿。刪除檔案。

**過期的儲存檔案已刪除。**

儲存期間過期的專用列印檔案已自動刪除。

**磁碟讀取/寫入錯誤**

檔案系統發生錯誤。按下 [Close (關閉)]。

**閃存錯誤**

韌體更新時發生錯誤。  
請聯絡管理員。

**接收到無效的列印資料。**

收到無效的列印資料或 PC 傳真傳輸資料。若要刪除該訊息，請按下 [Close (關閉)]。  
如果您執行的是專用列印，該資料因為不完整而遭到刪除。請再列印一次。

**已捨棄收到的資料，因為作業類型受到限制。**

收到的資料其作業類型未在可接受的作業類型設定中定義。已捨棄資料，未進行任何處理。  
請選擇在可接受作業類型設定中為印表機驅動程式的 [Job Type (作業類型)] 定義的作業類型，然後再試一次。

 關於各印表機驅動程式的畫面與功能

**多功能進紙匣缺紙。**

選擇訊息將顯示「請在多功能進紙匣中放入紙張。請放入 A4 紙張 (或其他尺寸的紙張)。若要取消，請選擇 [Cancel (取消)]」。若要列印，請將指定尺寸的紙張裝入多功能進紙匣，請選擇 [Start (開始)]。若要取消列印作業，請選擇操作面板上的 [Cancel (取消)]。

**進紙匣紙張不相符：461、462、463、464 請放入 [MEDIA\_SIZE] [MEDIA\_TYPE] 紙張到 [TRAY]。**

所送進紙張的尺寸與類型不符合畫面中所指。請使用與應用程式上所選相同的紙張尺寸與類型。

**進紙匣紙張不相符：460 請放入 [MEDIA\_SIZE] [MEDIA\_TYPE] 紙張到 [TRAY]。**

多功能進紙匣中所裝紙張的尺寸與類型不符合畫面中所指。請確定多功能進紙匣中所裝紙張的尺寸與類型符合應用程式中所選的尺寸與類型。

**請稍候。網路組態寫入中...**

已變更此機器的網路設定。正在儲存新設定。請稍候。



**請稍候。網路初始化中...**

正在初始化此機器的網路設定。請稍候一段時間。

**請在 [TRAY] 中放入紙張。：490、491、492、493、494 請放入 [MEDIA\_SIZE] 紙張**

指定的進紙匣中沒有裝紙。裝入所顯示尺寸的紙張。

**請關閉 [TRAY]：440、441、430、431、432、433**

未安裝進紙匣。請安裝紙匣。如果進紙匣已插入，請將它拉出後再重新插入。

**記憶體溢出：420**

資料過於複雜。處理期間發生記憶體已滿錯誤。減少列印資料量。

**請安裝新的 K 碳粉匣。414、415、416、417**

碳粉匣的廢碳粉已滿。打開並關上前蓋會繼續列印一陣子，但可能會損壞感光鼓。請盡快更換碳粉匣。  
C：青色(藍)，M：洋紅(紅)

**無 [COLOR] 碳粉：410、411、412、413**

所指碳粉匣的碳粉用完了。  
打開並關上前蓋會繼續列印一陣子，但可能會損壞感光鼓。請盡快更換碳粉匣。  
C：青色(藍)，M：洋紅(紅)，Y：黃色，K：黑色

**C 非建議使用的碳粉。錯誤：552、556、616、622**

所安裝的 C (Cyan，藍色) 碳粉匣並非最適合的。  
建議使用適合的碳粉匣。

**M 非建議使用的碳粉。錯誤：551、555、615、621**

安裝的 M (Magenta，紅色) 碳粉匣並非最適合的。  
建議使用適合的碳粉匣。

**Y 非建議使用的碳粉。錯誤：550、554、614、620**

安裝的 Y (黃色) 碳粉匣並非最適合的。  
建議使用適合的碳粉匣。

**K 非建議使用的碳粉。錯誤：553、557、617、623**

安裝的 K (黑色) 碳粉匣並非最適合的。  
建議使用適合的碳粉匣。

**[COLOR] 碳粉匣未安裝：610、611、612、613**

沒有安裝畫面上指的彩色碳粉匣。  
請安裝該碳粉匣。  
C：青色(藍)，M：洋紅(紅)，Y：黃色，K：黑色

**請檢查 [COLOR] 碳粉匣：540、541、542、543**

畫面上指的碳粉感光鼓發生感測器錯誤。  
請拆下感光鼓，並重新安裝。  
如果訊息持續顯示，請拆下碳粉匣並重新安裝。  
如果未安裝碳粉匣，請安裝。  
C：青色(藍)，M：洋紅(紅)，Y：黃色，K：黑色

**紙張尺寸錯誤。請開啟掃描器裝置和出紙架，並檢查紙張尺寸。錯誤：400**

所指的進紙匣中發生紙張尺寸錯誤。確定裝在進紙匣內的紙張尺寸符合操作面板上進行的 [Paper Size (紙張尺寸)] 設定。根據設定的紙張尺寸與方向裝入紙張。  
如果在操作面板的設定錯誤，請先取消列印，並且從操作面板的 [Paper Size (紙張尺寸)] 設定正確的紙張尺寸，然後再次列印。  
確定開始列印後紙匣不會一次進入過多紙張。如果裝入過多紙張，請取出紙張，然後正確裝入紙張。

**夾紙：390 請開啟掃描器和出紙架。**

多功能進紙匣的送紙路徑中有夾紙。請移除殘留的紙張。  
如果看不到夾紙的邊緣，請打開前蓋並取出紙張。

**夾紙：391、392、393 請開啟掃描器和出紙架。**

所指進紙匣的送紙路徑中有夾紙。  
抽出紙匣，然後取出紙張。如果一次送進過多的紙張，請取出紙張並重新裝入。  
確定擋紙器放在正確的位置中。

**夾紙：380、381、382、383、385、389 請開啟掃描器和出紙架。**

機器內部發生夾紙。  
打開出紙架並取出夾紙。

**夾紙：370、371、372 請開啟掃描器和出紙架。**

機器內部發生夾紙。  
打開出紙架並取出夾紙。

**請安裝新感光鼓。錯誤：350、351、352、353**

畫面上指的感光鼓壽命已盡。  
請更換新的感光鼓。  
打開並關上出紙架會繼續列印一段時間。但請儘快更換新的感光鼓。  
C：青色 (藍)，M：洋紅 (紅)，Y：黃色，K：黑色

**請安裝新感光鼓。錯誤：560、561、562、563、564、565、566、567**

畫面上指的感光鼓壽命已盡。  
請更換新的感光鼓。  
C：青色 (藍)，M：洋紅 (紅)，Y：黃色，K：黑色

**安裝新感光鼓。列印停用，因為感光鼓壽命到達低閾值。錯誤：680、681、682、683**

已停止列印，因為畫面上指的感光鼓壽命已盡。請更換感光鼓以繼續列印。  
C：青色 (藍)，M：洋紅 (紅)，Y：黃色，K：黑色

**請更換加熱器：354**

加熱器使用壽命已盡。  
請更換新的加熱器。  
打開並關上出紙架會繼續列印一段時間。請儘快更換新的加熱器，以保持列印品質。

**請更換傳送帶：錯誤：355**

傳送帶使用壽命已盡。  
請更換新的傳送帶。  
打開並關上出紙架會繼續列印一段時間。請儘快更換新的加熱器，以保持列印品質。

**請更換傳送帶：356**

傳送帶的廢碳粉已滿。請更換傳送帶。打開並關上出紙架後，可能會繼續列印一段時間。請儘快更換新的傳送帶，以維持列印品質。

**請檢查 [COLOR] 碳粉匣：544、545、546、547**

沒有安裝畫面上指的彩色碳粉匣。  
請確定碳粉匣的拉桿已轉到底，並取出保護膠帶。  
C：青色 (藍)，M：洋紅 (紅)，Y：黃色，K：黑色

**請檢查感光鼓。錯誤：340、341、342、343**

所指的感光鼓未正確安裝。  
取出並重新安裝感光鼓。  
C：青色 (藍)，M：洋紅 (紅)，Y：黃色，K：黑色

**請檢查加熱器：320**

加熱器未正確安裝。取出並重新安裝加熱器。

**請檢查傳送帶：330**

傳送帶未正確安裝。取出並重新安裝傳送帶。

**請檢查出紙架：310**

所指的蓋子是打開的。請關上蓋子。  
錯誤：310 出紙架。

**電源關閉／開啟**

請關閉機器電源，然後重新開啟。  
如果發生相同的錯誤，請聯絡經銷商。

**需要檢查。**

請關閉機器電源，然後重新開啟。  
如果發生相同的錯誤，請聯絡經銷商。

**取消中...**

有人在影印時按下取消按鈕。影印作業正在取消。請稍候。

**ADF 面蓋開啟**

掃描器的 ADF 面蓋是打開的。請關上蓋子。

**文件夾紙 請開啟掃描器和 ADF 面蓋。**

掃描器的 ADF 中有夾紙。  
打開 ADF 蓋並取出夾紙。

**燈管錯誤。請聯絡服務中心。**

掃描器燈光不足。請聯絡經銷商。

**USB 記憶體已滿**

已取消掃描至 USB 記憶體，因為 USB 記憶體已滿。  
請檢查 USB 記憶體的可用空間。

**寫入失敗**

USB 記憶體有防寫保護。解除保護。

**USB 記憶體未連接。**

執行掃描至 USB 記憶體時，有人取出 USB 記憶體。連接 USB 記憶體後再試一次。

**連接至電腦失敗。**

找不到掃描至電腦的目的地電腦。請確定電腦的電源已開啟且電腦可寫入記錄。  
若要刪除該訊息，請按下 [Close (關閉)]。

 掃描至電腦問題 (進階指南)

**通訊錯誤**

傳輸或接收傳真期間發生錯誤。

**電話**

正在使用外部電話。結束進行中的通話後再使用裝置。

**檔案傳送錯誤**

執行掃描至共用資料夾時，發生如何伺服器故障或區域網路線鬆脫的錯誤。  
請檢查網路連線。  
若要刪除該訊息，請按下 [Close (關閉)]。

**請檢查 SMTP 設定。**

無法與 SMTP 伺服器連線。請檢查網路設定。

**請檢查 POP3 設定。**

無法與 POP3 伺服器連線。請檢查網路設定。

**SMTP 登入失敗。**

嘗試登入 SMTP 伺服器，但發生驗證錯誤。  
請檢查網路設定。

**SMTP 驗證不支援**

SMTP 伺服器不支援驗證系統。  
請檢查網路設定。

**POP3 登入失敗。**

嘗試登入 POP3 伺服器，但發生驗證錯誤。  
請檢查網路設定。

**取得目標 IP 失敗。請檢查 DHCP 設定。**

偵測不到 DHCP 伺服器。請檢查網路連線。

**請檢查 DNS 設定。**

無法與 DNS 伺服器連線。請檢查網路連線。

**請檢查伺服器設定。**

無法與檔案伺服器連線。請檢查網路設定。

**伺服器登入失敗。**

登入檔案伺服器失敗。請檢查伺服器設定。

**進入目錄失敗。**

連線至 FTP 伺服器的目錄失敗。請檢查伺服器設定。

**變更資料傳送類型失敗。**

檔案傳輸失敗，因為 FTP 伺服器不接受該檔案傳輸類型。請將 FTP 傳輸類型變更為 [binary (二進位)]。

**不具寫入檔案授權。**

無法寫入使用「傳送至共用資料夾」傳送的檔案。請檢查共用資料夾的存取權。

**儲存空間已滿**

FTP 伺服器記憶體空間不足。請刪除不必要的檔案，確保有可用的空間。

**請變更檔名。**

不接受指定的檔名。請檢查 FTP 伺服器設定並變更檔名。

**不支援裝置通訊協定。**

伺服器不支援 CIFS 或 FTP。請檢查伺服器設定。

**請檢查網路共享名稱。**

網路共用資料夾的名稱不正確。請檢查資料夾名稱。

**請插入 USB 記憶體。**

在未插入 USB 記憶體時嘗試掃描至 USB 記憶體或從 USB 記憶體列印。  
請插入 USB 記憶體。

**[TRAY] 未裝妥。**

所指進紙匣中的紙匣已抽出。  
請安裝紙匣。

**存取限制錯誤 執行黑白列印，因為彩色列印有限制。**

彩色列印工作轉變成了黑白列印工作，因為使用者未經授權。請聯絡管理員進行彩色列印。

**存取限制錯誤 資料遭到刪除，因為彩色列印有限制。**

彩色列印作業因為使用者未經授權而遭到刪除。請聯絡管理員進行彩色列印。

**存取限制錯誤已刪除的未經授權使用者資料。**

存取限制錯誤：由於列印限制，已刪除資料。

**請移除已連接的 USB 裝置。已連接不受支援的 USB 裝置。**

已連接不受支援的 USB 裝置。請移除 USB 裝置。

**請移除已連接的 USB 裝置。尚無法辨識 USB 裝置。**

所連接的 USB 裝置無法辨識。請移除 USB 裝置。

**請移除 USB 集線器。已連接 USB 集線器。**

已連接 USB 集線器。移除 USB 集線器。此機器不支援 USB 集線器。

**需要檢查。SIP 錯誤**

請關閉機器電源，然後重新開啟。如果發生相同的錯誤，請聯絡經銷商。

**工作日誌資料庫錯誤**

寫入或讀取作業日誌時發生資料庫存取錯誤。將機器電源關閉並再次開啟，可以解決問題。  
若要刪除該訊息，請按下 [Close (關閉)]。

**作業日誌緩衝區已滿 (刪除舊日誌)**

舊作業日誌遭到刪除，因為作業日誌緩衝區已滿。

**發生解碼錯誤。請檢查影像資料。**

影像資料傳送到此機器時發生錯誤。檢查影像資料。

**拒絕存取電腦。請檢查電腦。**

執行掃描至電腦時，與電腦連線失敗。請檢查電腦上的設定。

 [掃描至電腦問題 \(進階指南\)](#)

**正在刪除資料。**

此機器的彩色碳粉用完了。正在刪除彩色列印資料。  
請稍候一段時間。

**錯誤 PDF**

PDF 檔案損壞。  
請檢查檔案。

**無效的密碼**

此 PDF 檔案具有密碼保護。輸入要列印的密碼。

**本文件限制只能列印一份有效的所有人密碼。**

無法列印密碼保護的 PDF 檔。列印前先取消保護 PDF。

**無法與 SNTP 伺服器通訊。**

從 SNTP 伺服器取得目前時間失敗。請檢查伺服器。

**USB 記憶體未連接。**

從 USB 記憶體列印時有人移除了 USB 記憶體。正在列印時請勿移除 USB 記憶體。

**無法開啟檔案。**

無法開啟指定的檔案。請檢查檔案。

**無法讀取檔案。**

無法讀取檔案。請檢查儲存檔案的裝置。

**請關閉後方出紙架。581：無法進行雙面列印。**

雙面列印失敗，因為後出紙架打開。  
關上後出紙架，並再試一次。

**請開啟出紙架。409：後方出紙架錯誤**

雙面列印時有人移動了後出紙架。  
關上後出紙架，取出殘留在機器內部的夾紙。

**碳粉已空**

所指碳粉匣的碳粉用完了。  
請將空的碳粉匣換成新的碳粉匣。

**等待逾時已停用。若印表機連線至 USB 埠，則一定要透過 USB 埠才能列印。**

等待逾時已停用。

**保留傳真傳送時發生記憶體溢位。**

掃描至傳真機期間發生記憶體不足的錯誤。

**記憶體溢出**

接收傳真期間發生記憶體不足的錯誤。

**已取消電子郵件接收。**

不支援電子郵件格式或附加的檔案太大，已取消接收電子郵件。  
檢查附件檔案的檔案格式與大小。

**無線設定不完全。**

在無線 LAN 設定中設定了錯誤的值或有項目仍未設定。請檢查無線設定。

**並未連接於無線網路存取點。**

找不到無線 LAN 存取點。  
確定存取點已開啟。  
先中斷與無線 LAN 的連線，再重新連線。

**無線啟動失敗。**

關閉機器電源，檢查無線區域網路模組是否正確安裝，然後重新啟動印表機。如果錯誤持續發生，請聯絡經銷商。

**韌體更新錯誤 請再試一次。如果網路沒有反應，請嘗試透過 USB 更新韌體。**

更新韌體失敗。請再次更新。

**小心，偵測到未知的耗材請參閱使用手冊「疑難排解」以恢復操作錯誤：709**

您可在產品內使用任何耗材，但您必須自行承擔使用非原廠耗材的風險。  
如果使用非原廠耗材導致產品損壞，或使產品無法發揮完整效能，產品發生的該類損壞或瑕疵不在保固涵蓋範圍內。  
若要接受這些風險並恢復功能；

- (1) 關閉產品。
- (2) 按住 **⏻ (取消)** 按鈕，並將產品電源開啟。
- (3) 啟動後，放開 **⏻ (取消)** 按鈕。

注意：此操作將記錄下來，供日後參考。

**剩下 [PAGES (頁面)] 頁。**

畫面上指的感光鼓壽命已盡。  
請更換新的感光鼓。  
C：青色 (藍)，M：洋紅 (紅)，Y：黃色，K：黑色

**感光鼓壽命。不保證列印品質。**

畫面上指的感光鼓壽命已盡。  
請更換新的感光鼓。  
C：青色 (藍)，M：洋紅 (紅)，Y：黃色，K：黑色

**接收資料發生逾時。**

在特定的期間內無法接收資料。  
設定較長的資料接收逾時值。

**IPv4 位址衝突。請變更 IPv4 位址。**

指派給此機器的 IP 位址與另一個裝置的 IP 位址相同。  
請檢查 IP 位址，然後指派另一個 IP 位址。

**雙面列印發生錯誤。**

無法在指定的紙張上進行雙面列印。  
請檢查紙張的尺寸與厚度。  
按下 [Close (關閉)]。

**變更語言。面板作業已停用。**

正在變更顯示語言。  
請稍候。

**語言變更失敗。錯誤代號：[CODE]**

顯示語言切換失敗。按下電源按鈕關閉機器電源，然後重新開啟電源。

**偵測到內部資料庫異常。必須刪除資料。按下 [Format (格式)] 後，系統會刪除資料，然後重新開機。**

資料庫無法還原。  
若要刪除資料庫，請按下 [Format (格式)]。

# 10

## 操作管理 / 規格

---

**變更管理員密碼**



**使用省電功能來減少耗電量**

**規格**

本節說明如何管理機器及其規格。

## 變更管理員密碼

建議變更管理員密碼，以保護機器的安全。使用 6 至 12 個英數字元設定管理員密碼。請勿忘記密碼。

- 1 在操作面板上按下  (設定) 按鈕。
- 2 按下 ▲ 按鈕選擇 [Admin Setup (管理員設定)]，並按下  (確定) 按鈕。
- 3 輸入管理員密碼。



原廠預設的管理員名稱與密碼分別是「admin」與「999999」。

- 4 選擇 [Enter (輸入)]，然後按下  (確定) 按鈕。
- 5 按下 ▲ 或 ▼ 多次，並按下 [Manage Unit (管理)]。
- 6 按下 ▲ 或 ▼ 多次，並按下 [Admin Password (管理員密碼)]。
- 7 輸入新密碼，再按下 [確定]。
- 8 再次輸入密碼。
- 9 按下 [確定]。



## 使用省電功能來減少耗電量

本機器有三種省電模式：省電、休眠及睡眠。

在省電模式中，顯示畫面將關閉，而且省電指示燈將亮起或閃爍。

按下  (省電模式) 按鈕可進入省電模式。

機器閒置達特定時間 (原廠預設 1 分鐘) 後，會自動進入省電模式。

機器進入省電模式閒置達特定時間 (原廠預設 15 分鐘) 後，會進入休眠模式或睡眠模式。





- 有關如何變更進入省電模式前所需閒置時間的詳細資訊，請參閱「設定進入省電模式之前的閒置時間長度」。
- 有關如何變更進入休眠模式前所需閒置時間的詳細資訊，請參閱「設定進入休眠模式之前的閒置時間長度」。

按下  (省電模式) 按鈕可從省電模式中恢復。機器收到電腦或其他裝置的資料或設定了文件時，也會從省電模式中恢復。



- 設定進入省電模式之前的閒置時間長度
- 設定進入休眠模式之前的閒置時間長度
- 省電功能的限制
- 自動關閉機器 (電源自動關閉)
- 設定進入電源自動關閉之前的閒置時間長度

## 設定進入省電模式之前的閒置時間長度



- 1 在操作面板上按下  (設定) 按鈕。
- 2 按下  按鈕選擇 [Admin Setup (管理員設定)]，並按下  (確定) 按鈕。
- 3 輸入管理員密碼。



原廠預設的管理員名稱與密碼分別是「admin」與「999999」。



- 4 選擇 [Enter (輸入)]，然後按下  (確定) 按鈕。
- 5 按下  或  多次，並按下 [Manage Unit (管理)]。
- 6 按下 [省電模式]。
- 7 按下 [省電模式切換時間]。
- 8 選擇過渡時間。

## 設定進入休眠模式之前的閒置時間長度

- 1 在操作面板上按下  (設定) 按鈕。
- 2 按下  按鈕選擇 [Admin Setup (管理員設定)]，並按下  (確定) 按鈕。
- 3 輸入管理員密碼。



原廠預設的管理員名稱與密碼分別是「admin」與「999999」。

- 4 選擇 [Enter (輸入)]，然後按下  (確定) 按鈕。
- 5 按下  或  多次，並按下 [Manage Unit (管理)]。
- 6 按下 [省電模式]。
- 7 按下 [睡眠時間]。
- 8 選擇過渡時間。

## 省電功能的限制

機器在下列情況下不會進入休眠模式。

- 機器發生錯誤時
- 設定延遲傳真傳送時
- 傳真傳輸正在等待重撥時

機器在下列情況下不會進入睡眠模式。

- IPsec 啟用。
- TCP 連線已建立。  
範例：已使用 Telnet 或 FTP 建立連線。  
當由省電模式進入休眠或睡眠模式的過度時間已到，且已結束連線後，機器就會進入休眠模式。
- 電子郵件接收功能啟用
- 已啟用無線區域網路
- Google 雲端列印已啟用
- LLTD 已啟用
- IPv6 全域位址指派完成

在睡眠模式下，無法使用以下通訊協定進行列印。

- NBT

在睡眠模式下，無法使用下列功能和協定進行搜尋或調整設定。

- NBT

在睡眠模式中，下列具有用戶端功能的通訊協定無法運作。

- 電子郵件警示 \*2
- SNMP 設陷
- WINS\*1
- SNTP\*2

\*1 WINS 更新時間間隔不包括睡眠模式下經過的時間。  
休眠模式中不會執行 WINS 的定期更新，因此可能會導致登錄在 WINS 伺服器內的名稱被刪除。

\*2 電子郵件警示通知時間和 NTP 伺服器更新時間間隔不包含睡眠模式下的經過時間。

若處在大量送出封包的網路環境中，機器會自動結束睡眠模式並進入休眠模式作出回應。

此外，若是如 Mac 或 iPhone 等使用 Bonjour 執行搜尋的終端裝置已連線至相同的網路，則機器會自動結束睡眠模式，以進入休眠模式並作出回應。

此機器會在一段時間之後自動進入睡眠模式。

## 自動關閉機器 (電源自動關閉)

具備電源自動關閉功能的機器將在閒置達特定時間後自動關閉電源。

電源自動關閉設定有三個選項，預設設定為 [Auto Config (自動設定)]。



- [Auto Config (自動設定)]：除非機器符合下列條件，否則機器將在閒置達特定時間後自動關閉。
  - 區域網路線連接至網路介面接頭。
  - 電話線連接至 LINE 接頭。
  - 已啟用無線區域網路。
- [Enable (啟用)]：機器閒置達特定時間之後會自動關閉電源。
- [Disable (停用)]：停用電源自動關閉功能。機器不會自動關閉電源。



機器在下列情況下不會自動關閉電源。

- 發生錯誤時
- 保留延遲傳送時
- 傳真傳輸正在等待重撥時

請執行下列步驟變更電源自動關閉設定。



- 1 在操作面板上按下  (設定) 按鈕。
- 2 按下  按鈕選擇 [Admin Setup (管理員設定)]，並按下  (確定) 按鈕。
- 3 輸入管理員密碼。



原廠預設的管理員名稱與密碼分別是「admin」與「999999」。

- 4 選擇 [Enter (輸入)]，然後按下  (確定) 按鈕。
- 5 按下  或  多次，並按下 [User Install (使用者安裝)]。
- 6 按下 [電源設定]。
- 7 按下 [電源自動關閉]。
- 8 選擇值。

## 設定進入電源自動關閉之前的閒置時間長度

- 1 在操作面板上按下  (設定) 按鈕。
- 2 按下 ▲ 按鈕選擇 [Admin Setup (管理員設定)]，並按下  (確定) 按鈕。
- 3 輸入管理員密碼。



原廠預設的管理員名稱與密碼分別是「admin」與「999999」。

- 4 選擇 [Enter (輸入)]，然後按下  (確定) 按鈕。
- 5 按下 ▲ 或 ▼ 多次，並按下 [Manage Unit (管理)]。
- 6 按下 [省電模式]。
- 7 按下 [電源自動關閉時間]。
- 8 選擇過渡時間。

## 規格

本節說明機器的規格。

- 一般規格
- 複印機規格
- 傳真規格
- 掃描器規格
- 列印規格
- 網路規格
- 無線區域網路規格 (選購)

### 一般規格

MFP 型號	型號編號
MC563/ES5463 MFP	N36401B

項目	MC563/ES5463 MFP	
CPU	ARM 667MHz	
記憶體	DDR3 32 位元 1GB	
ROM	3 GB	
重量 (含耗材)	約 31 kg	
尺寸 (寬 x 深 x 高)	427 x 576 x 472 公釐	
電源供應	N36401B : 230V AC +/-10	
耗電量	正常運作	640 瓦
	閒置	100 瓦
	尖峰	1270 瓦
	省電模式	低於 20 瓦
	休眠模式	低於 7.8 瓦
	深層休眠模式	低於 1.5 瓦
	電源自動關閉模式	低於 0.5 瓦
運作環境	運作中	溫度：10 - 32°C，濕度：20 - 80% RH
	閒置	溫度：0 - 43°C，濕度：10 - 90% RH
介面	USB 2.0、乙太網路 10BASE-T/100BASE-TX/1000BASE-T、主 USB×2 IEEE802.11 b/g/n/a 無線區域網路 (選購)	
顯示器	3.5 吋單色圖形面板	
支援的作業系統	Windows 10/Windows 8.1/Windows Server 2012 R2/ Windows 8/Windows Server 2012/Windows 7/ Windows Vista/Windows Server 2008 R2/Windows Server 2008 Mac OS X 10.8.5 至 10.11	

## 複印機規格

項目		MC563/ES5463 MFP
文件尺寸	ADF	A4、A5、A6、B5、B6、Letter、Legal 13/13.5/14、Executive、Statement、8.5 SQ、Folio
	文件玻璃平台	A4、A5、A6、B5、B6、B6 Half、Letter、Executive、Statement、8.5 SQ、16K (197 x 273 公釐、195 x 270 公釐、184 x 260 公釐)、Index Card、4 x 6 英寸、5 x 7 英寸、信封
首頁複印時間	彩色	12 秒
	黑白	12 秒
份數		最多 99 份
複印速度	彩色	最高 30 cpm
	黑白	最高 30 cpm

## 傳真規格

項目		MC563/ES5463 MFP
相容性		ITU-T G3/Super G3
壓縮方式		MH、MR、MMR、JBIG
數據機速度		可達 33.6 Kbps
線路		PSTN、PBX
線路介面		2 個 RJ11 介面 (Line/TEL)
傳輸速度		約 2 秒/頁 (ITU-T no.1、JBIG、標準)
文件儲存記憶體大小		256 MB
文件儲存容量		最多 8192 頁 (ITU-T no.1、MMR、標準)
解析度	標準	8 點 x 3.85 條線/公釐
	精緻	8 點 x 7.7 條線/公釐
	相片	8 點 x 7.7 條線/公釐
	極精緻	8 點 x 15.4 條線/公釐

## 掃描器規格

項目		MC563/ES5463 MFP
類型		文件玻璃平台搭配 ADF 功能
影像感應器		彩色 CIS
光源		LED
掃描解析度		600 × 600 dpi、300 × 600 dpi
文件厚度	ADF	64~105 g/m <sup>2</sup> (17~28 lb)
	文件玻璃平台	20 公釐
ADF 文件容量		50 張 (80 g/m <sup>2</sup> )，總厚度 5 公釐以內
掃描區域	ADF	單頁：最大 216 × 356 公釐 (8.5 x 14 英寸) 雙面：最大 216 × 356 公釐 (8.5 x 14 英寸)
	文件玻璃平台	216 x 297 公釐 (8.5 x 11.7 英寸) 以內
掃描速度	彩色	約 30 頁/秒 (A4, 300 x 600 dpi, 自動送稿機單面列印)
	黑白	約 30 頁/秒 (A4, 600 x 600 dpi, 自動送稿機單面列印)

## 列印規格

項目		MC563/ES5463 MFP
列印方式		LED 乾式電子照相式 (發光二極體)
頁面描述語言		PostScript 3、PCL5c、PCL6 (XL)、EPSON FX、IBM ProPrinter、XPS、PDF (v1.7 以下版本)
常駐字型		PCL：91 歐洲字型 PS：80 歐洲字型
解析度		1200 x 1200 dpi、600 × 600 dpi
色彩		黃色、洋紅色、青色、黑色
列印速度		<ul style="list-style-type: none"> <li>· A4 單頁：最高 30 ppm 雙面：最高 14 ppm (彩色)</li> <li>· Letter 單頁：最高 31 ppm 雙面：最高 14 ppm (彩色)</li> </ul>
首次列印速度	色彩	約 7.5 秒 (A4)
	黑白	約 7.5 秒 (A4)
紙張尺寸	進紙匣 1	Legal 13/13.5/14、Letter、Executive、A4、A5、A6、B5、B6、Statement、8.5 SQ、Folio、16K (197 x 273 公釐、195 x 270 公釐、184 x 260 公釐)、自訂尺寸
	附加進紙匣 (選購)	Legal 13/13.5/14、Letter、Executive、A4、A5、B5、8.5 SQ、Folio、16K (197 x 273 公釐、195 x 270 公釐、184 x 260 公釐)、自訂尺寸
	多功能進紙匣	Legal 13/13.5/14、Letter、Executive、A4、A5、A6、B5、B6、B6 Half、Statement、8.5 SQ、Folio、Index card (3 x 5 英寸)、4 x 6 英寸、5 x 7 英寸、最高 1321 公釐 (52 英寸) 的橫幅、16K (197 x 273 公釐、195 x 270 公釐、184 x 260 公釐)、C5、DL、Com-9、Com-10、Monarch、自訂尺寸
	雙面列印	Legal 13/13.5/14、Letter、Executive、A4、A5、B5、8.5 SQ、Folio、16K (197 x 273 公釐、195 x 270 公釐、184 x 260 公釐)、自訂尺寸
	自訂尺寸	<ul style="list-style-type: none"> <li>· 進紙匣 1 100 - 216 公釐 (寬)、148 - 356 公釐 (長) (3.9 - 8.5 英寸 (寬)、5.8 - 14.0 英寸 (長))</li> <li>· 附加進紙匣 (選購) 148 - 216 公釐 (寬)、210 - 356 公釐 (長) (5.8 - 8.5 英寸 (寬)、8.2 - 14.0 英寸 (長))</li> <li>· 多功能進紙匣 64 - 216 公釐 (寬)、90 - 1321 公釐 (長) (2.5 - 8.5 英寸 (寬)、3.5 - 52 英寸 (長))</li> <li>· 雙面列印 148 - 216 公釐 (寬)、210 - 356 公釐 (長) (5.8 - 8.5 英寸 (寬)、8.2 - 14.0 英寸 (長))</li> </ul>
紙張類型		普通紙 (64g/m <sup>2</sup> - 220 g/m <sup>2</sup> )、信封、標籤
進紙方式		從進紙匣 1、多功能進紙匣和附加進紙匣 (選購) 自動送紙 手動送紙：多功能進紙匣

項目	MC563/ES5463 MFP
裝紙容量	<ul style="list-style-type: none"> <li>進紙匣 1 250 張 (小於 80 g/m<sup>2</sup>)，總厚度 25 公釐以下。</li> <li>多功能進紙匣 100 張 (小於 80g/m<sup>2</sup>) 且總厚度小於 10 公釐以下，10 個信封 (85g/m<sup>2</sup>)。</li> <li>附加進紙匣 (選購) 530 張標準紙張 /80 g/m<sup>2</sup>，總厚度 53 公釐以內。</li> </ul>
輸出方式	出紙架 / 後出紙架
紙張輸出容量	<ul style="list-style-type: none"> <li>出紙匣 150 張 (80 g/m<sup>2</sup> 以內)</li> <li>後方出紙匣 100 張 (小於 80 g/m<sup>2</sup>)</li> </ul>
列印保證區	紙張邊界起算 6.35 公釐或更多 (不適用信封等特殊紙張)
列印精準度	列印開始：± 2 公釐、紙張歪斜：± 1 公釐/100 公釐 影像延展：± 1 公釐/100 公釐 (80g/m <sup>2</sup> )
暖機時間	<ul style="list-style-type: none"> <li>開啟電源起算 35 秒 (室溫 25°C、額定電壓)</li> <li>從休眠模式 38 秒 (室溫 25°C、額定電壓)</li> </ul>
使用環境條件	<ul style="list-style-type: none"> <li>運作中 10 ~ 32°C / 相對溼度 20 ~ 80% (濕球溫度最高 25°C、乾球溫度最高 2°C)</li> <li>非運作中 0 - 43°C / 相對溼度 10 - 90% (濕球溫度最高 26.8°C、乾球溫度最高 2°C)</li> </ul>
列印品質保證條件	<ul style="list-style-type: none"> <li>操作範圍 溫度 10°C，相對溼度 20 至 80% RH 溫度 32°C，相對溼度 20 至 60% RH 相對溼度 20% RH，溫度 10 至 32°C 相對溼度 80% RH，溫度 10 至 27°C</li> <li>全色列印品質保證範圍 溫度 17 至 27°C，相對溼度 50 至 70% RH</li> </ul>
耗材	碳粉匣、感光鼓、傳送帶、加熱器

## 網路規格

項目	MC563/ES5463 MFP
介面	乙太網路 10BASE-T/100BASE-TX/1000BASE-T、IEEE802.11 a/b/g/n 無線區域網路
協定	TCP/IPv4、TCP/IPv6、NetBIOS over TCP、LPR、Port9100、IPP、FTP、HTTP、TELNET、SMTP、POP3、SNMPv1/v3、DHCP、DHCPv6、DNS、DDNS、UPnP、WINS、Bonjour、SNTP、LLTD、Web Services Discovery (WSD)、SSL/TLS、IPSec、CIFS、SMB (1.0 版)、LDAPv3、Kerberos、IEEE802.1X、AirPrint、Google Cloud Print



## 無線區域網路規格 (選購)

項目	MC563/ES5463 MFP
無線區域網路標準	符合 IEEE802.11a/b/g/n 標準 (2.4GHz/5GHz)
安全性	停用、WEP、WPA-PSK、WPA2-PSK、WPA-EAP、WPA2-EAP

### 無線區域網路聲明規範

- FCC 聲明
- 加拿大使用者須知
- 歐洲理事會符合性聲明

### FCC 聲明

#### FCC 警告

未經責任方明確同意而擅自變更或修改本設備，可能會導致使用者喪失本設備之使用權。

註：本產品已經過測試，符合 FCC 條款第 15 節中所列關於 Class B 數位設備的限制。這些限制旨在提供住宅區域合理的保護，避免受到有害的干擾。本產品可能產生、使用及放射無線射頻能量，如未根據本手冊指示的方法安裝，有可能對無線通訊帶來有害的干擾。然而，在特定安裝下仍有可能產生干擾的情形。如果本產品確已對無線電波或電視接收產生有害干擾，此點可透過交替開關本產品來判定，則您可採取下列方式來自行修正干擾狀況：

- 重新調整接收天線的方向或位置。
- 將本產品和接收器之間的距離加大。
- 將本產品的連接插頭插入與接收器不同的插座上。
- 尋求經銷商或者經驗豐富的無線電/電視技術人員的協助。

### 加拿大使用者須知

本裝置符合 FCC 條款第 15 節及加拿大工業部免執照 RSS 標準。產品操作須符合下列兩個條件：(1) 本產品不會產生有害干擾；且 (2) 本裝置須接受任何干擾，包括可能導致非預期操作的干擾。

Le présent appareil est conforme aux la partie 15 des règles de la FCC et CNR d'Udustrie Canada applicables aux appareils radio exempts de licence. L'exploitation est autorisée aux deux conditions suivantes : (1) l'appareil ne doit pas produire de brouillage, et (2) l'utilisateur de l'appareil doit accepter tout brouillage radioélectrique subi, même si le brouillage est susceptible d'en compromettre le fonctionnement.

本 Class [B] 數位設備符合加拿大 ICES-003 之規定。

Cet appareil numérique de la classe [B] est conforme à la norme NMB-003 du Canada.

### 歐洲理事會符合性聲明



本設備符合歐盟指令 1999/5/EC 之基本要求。

本產品的通訊功能可用於以下歐盟及歐洲自由貿易協會國家：奧地利、比利時、保加利亞、賽普勒斯、捷克共和國、丹麥、愛沙尼亞、芬蘭、法國、德國、希臘、匈牙利、冰島、愛爾蘭、義大利、拉脫維亞、列支敦士登、立陶宛、盧森堡、馬爾他、荷蘭、挪威、波蘭、葡萄牙、羅馬尼亞、斯洛伐克共和國、斯洛維尼亞、西班牙、瑞典、瑞士、土耳其及英國。

### 不同地域的無線通訊頻道

北美	2.412 - 2.462 GHz	CH01 - CH11
歐洲 ETSI	2.412 - 2.472 GHz	CH01 - CH13

### 法國

法國有些地區有頻帶限制。室內允許的最高功率為：

- 整個 2.4 GHz 頻帶 (2400 MHz-2483.5 MHz) 為 10 mW。
- 2446.5 MHz 至 2483.5 MHz 之間為 100 mW (注意 - 頻道 10 到 13 (含) 於頻帶 2446.6 MHz 至 2483.5 MHz 間使用)。

不太可能於室外使用：在私人財產或公眾人物的私人財產上，使用需要得到國防部的初步授權程序，2446.5 - 2483.5 MHz 頻帶的最大授權功率為 100 mW。在公家財產不得作室外使用。

下列部門可使用整個 2.4 GHz 頻帶：

室內最大授權功率為 100 mW。

室外最大授權功率為 10 mW。

在室內低於 100 mW 及室外低於 10mW 的 EIRP 下允許使用 2400 - 2483.5 MHz 頻帶的部門：

01 Ain	02 Aisne	03 Allier
05 Hautes Alpes	08 Ardennes	09 Ariège
11 Aude	12 Aveyron	16 Charente
24 Dordogne	25 Doubs	26 Drôme
32 Gers	36 Indre	37 Indre et Loire

41 Loir et Cher	42 Loire	45 Loiret
50 Manche	55 Meuse	58 Nièvre
59 Nord	60 Oise	61 Orne
63 Puy de Dôme	64 Pyrénées Atlantique	66 Pyrénées Orientales
67 Bas Rhin	68 Haut Rhin	70 Haute Saône
71 Saône et Loire	75 Paris	82 Tarn et Garonne
84 Vaucluse	88 Vosges	89 Yonne
90 Territoire de Belfort	94 Val de Marne	

此規定可能隨著時間而修改，讓您能在法國境內更多區域使用無線區域網路卡。最新資訊請查閱 ART ([www.art-telecom.fr](http://www.art-telecom.fr))

### 義大利

僅限室內使用。室外使用須官方授權。

### 使用無線通訊

本頁說明 OkiLAN900w 所使用的無線電波。

OkiLAN900w 在 2.4 GHz 的頻率下運作。

使用 OkiLAN900w 無須取得無線電授權。請注意下列要點。

### 請勿在下列設備或地點附近使用 OkiLAN900w。

下列設備可能使用相同的頻帶。若您在這類設備附近使用 OkiLAN900w，OkiLAN900w 及下列裝置發出的無線電波可能造成相互干擾。

- 微波爐、科學儀器、心律調節器或其他醫療器材。
- 工廠內的授權無線電站
- 小功率無線電站 (無授權的無線電站)。

### 請勿在手機、電視或收音機附近使用 OkiLAN900w。

手機、電視或收音機使用與本產品不同的無線電頻帶。若在 OkiLAN900w 附近使用這些裝置，通常不會造成問題。不過一旦接近 OkiLAN900w，可能產生噪音或影像雜訊。

### 若無線裝置之間有鋼筋混凝土/金屬隔開，可能無法連線。

OkiLAN900w 能穿透木頭或玻璃連線，但穿透鋼筋混凝土/金屬則會產生通訊問題。

### 2.4GHz 頻帶的無線設備

此頻帶為微波爐、工廠/科學/醫療儀器及授權於室內或低功率 (無授權) 的無線電站所使用。

- 在使用這類設備前，請確定不會干擾其他廣播。
- 若發生干擾，請停止使用設備或變更頻帶。

