

MC563/ES5463 MFP

OKI

Manual de usuario



Tabla de contenido

1	Antes de empezar	4
	Precauciones relativas a la seguridad	5
	Precauciones generales	6
	Acerca de este manual	8
	Acerca de las descripciones	8
	Marcas comerciales y otra información	10
	Licencia	12
2	Antes de usar	13
	Requisitos de instalación	14
	Entorno de instalación	14
	Espacio de instalación	15
	Comprobación de los accesorios	17
	Desembalaje e instalación de la máquina	18
	Instalación del equipo opcional	22
	Instalación del módulo de LAN inalámbrica	22
	Instalación de la unidad de bandeja adicional	23
	Configuración del Controlador de la impresora	25
	Conexión de una línea telefónica	27
	Conexión con la línea pública (si se usa solamente para los faxes)	27
	Conexión con la línea pública (si conecta un teléfono con la máquina)	28
	Conexión del teléfono óptico de IP	29
	Conexión al entorno ADSL	30
	Conexión PBX, teléfono del domicilio o teléfono de empresa	31
	Conexión como extensión de teléfono	31
	Conexión de un sintonizador CS o una televisión digital	32
	Conexión del cordón de alimentación	33
	Conexión de un cable de LAN / cable USB	35
	Conexión de un cable de LAN	35
	Conexión de un cable USB	37
	Cargar papel en la bandeja	39
	Comprobación de la información de la configuración	41
	Configuración de esta máquina	42
	Config. Idioma	42
	Determinación de la contraseña de administrador	43
	Configuración fácil	43
	Conexión a una LAN inalámbrica	45

	Antes de conectarse a una LAN inalámbrica	45
	Activación de la conexión de la LAN inalámbrica	46
	Conexión a un punto de acceso (infraestructura)	47
	Conexión directa a la máquina	51
	Instalación de un controlador y de un software en un ordenador	53
	Para Windows	53
	En Mac OS X	56
3	Funcionamiento básico	60
	Nombres de los componentes	61
	Vista frontal	61
	Vista trasera	62
	Interior de la máquina	63
	Operaciones básicas en el panel del operador	64
	Nombres y funciones	64
	Nombre y funciones en el Panel del operador	66
	Ajuste del ángulo de la pantalla de visualización	66
	Introducción de caracteres	67
	Encendido o apagado de la máquina	69
	Encendido de la máquina	69
	Apagado de la máquina	70
	Carga del papel	71
	Acerca de los tipos de papel que se pueden cargar	71
	Cargando papel en Bandeja 1/2/3	74
	Cargando papel en la bandeja multiuso	75
	Almacenamiento de papel	77
	Configuración de un documento	78
	Acerca de los documentos que se pueden ajustar	78
	Configuración en el ADF	79
	Configuración del cristal para documentos	81
4	Copia	82
	Copiar	83
	Cancelando copia	84
	Especifica el número de copias	85
5	Escanear	86
	Envío de datos escaneados como adjunto de un correo electrónico	87
	Antes de usar escaneado a correo electrónico	87
	Introducción de la dirección de correo electrónico a Enviar correo	88
	Guardar datos escaneados en una carpeta compartida	89

Cree una carpeta compartida en un ordenador	89	Si el código de error es "390"	142
Registro de un destino (perfil)	90	Si el código de error es "391", "392", "393"	145
Cómo utilizar el escaneado a carpeta compartida	91	Si el código de error es "409"	147
Cancelación del escaneado	92	Si ha ocurrido un atasco de documentos	153
6 Imprimir	93	Si un documento es visible en la Ruta de papel	153
Impresión desde un ordenador (Windows)	94	Si un documento es invisible en la Ruta de papel	154
Si se usa el controlador de impresora PCL de Windows	94	Problemas de la copia	156
Si se usa el controlador de impresora PS de Windows	95	No se puede copiar	156
Impresión desde un ordenador (Mac OS X)	97	Problemas de la impresión	158
En Mac OS X	97	No se puede imprimir	158
Cancelación de una tarea de impresión	99	Problemas del escaneado	160
Acerca de las pantallas y las funciones de cada controlador de impresora	100	No se puede escanear	160
Controlador de impresora PCL de Windows	100	Problemas del fax	161
Controlador de impresora PS de Windows	102	No se puede enviar un fax	161
Controlador de impresora Mac OS X PS	104	No se puede recibir un fax	162
7 Fax	109	Si se muestra una pantalla de error en el panel del operador	163
Operaciones básicas de funciones de fax	110	Lista de mensajes de error	163
Introducción del número de fax para enviar un fax	110	10 Gestión del funcionamiento/Especificaciones	173
Cancelación de una transmisión de fax	111	Cambio de la contraseña del administrador	174
Configuración de la recepción	112	Ahorrando consumo de energía con la función de la Ahorro de energía	175
Configuración del modo de recepción	112	Establecer el periodo de tiempo inactivo antes de entrar al modo de ahorro de energía	175
DRD	113	Establecer el periodo de tiempo inactivo antes de entrar al modo de reposo	176
Configuración del tiempo de espera desde la llegada de una llamada entrante hasta el inicio de la recepción (tiempo de espera de respuesta)	114	Las restricciones en la función de ahorro de energía	176
8 Mantenimiento	115	Apagado automático de la máquina (Apagado automático)	177
Reemplazo de materiales consumibles	116	Establecer el periodo de tiempo inactivo antes de que se active el apagado automático	178
Precauciones al substituir consumibles	116	Especificaciones	179
Sustitución de cartuchos de tóner	117	Especificaciones generales	179
Sustitución del tambor de la imagen	121	Especificaciones de la copiadora	180
Sustitución del cartucho del tambor de la imagen y del cartucho el tóner al mismo tiempo	125	Especificaciones del fax	180
Limpieza de cada parte de la máquina	129	Especificaciones del escáner	181
Limpieza del Cristal para documentos	129	Especificaciones de impresión	181
Limpieza del cabezal del LED	130	Especificaciones de red	182
9 Solución de problemas	132	Especificaciones de LAN inalámbrica (opción)	183
Si se atasca el papel	133	Contact Us	184
Si el código de error es "370", "371", "372"	133		
Si el código de error es "380", "381", "382", "385", "389"	138		

1

Antes de empezar

Precauciones relativas a la seguridad



Precauciones generales

Acerca de este manual









Marcas comerciales y otra información









Licencia





Precauciones relativas a la seguridad

 ADVERTENCIA	Indica información adicional que, si la ignora o no sigue las directrices, podría conllevar un daño personal o la muerte.
 PRECAUCIÓN	Indica información adicional que, si la ignora, podría conllevar daños a personas.

Precauciones generales

 ADVERTENCIA	
	No toque el interruptor de seguridad dentro de esta máquina. Puede producirse una subida de tensión, provocando una descarga eléctrica. Además, puede girar una pieza y provocar una lesión.
	No utilice un pulverizador altamente inflamable cerca de esta máquina. Algunas partes de esta máquina se calientan mucho, lo que puede provocar un incendio.
	Si la cubierta se calienta mucho, la máquina emite humo u olor, o puede escuchar un sonido extraño, desconecte el cable eléctrico del tomacorriente, y contacte a su distribuidor. Se puede provocar un incendio.
	Si un líquido tal como el agua entra dentro de la máquina, desconecte el enchufe de energía de la salida y póngase en contacto con su distribuidor autorizado. Se puede provocar un incendio.
	Si usted deja caer una grapa u otros objetos extraños en la máquina, desconecte el enchufe de alimentación de la salida y saque los objetos extraños. Puede producirse una descarga eléctrica, un incendio o lesiones.
	No realice ninguna operación o desmontaje que no sean las que aparecen en el manual del usuario. Puede producirse una descarga eléctrica, un incendio o lesiones.
	Si la máquina se cae o se daña la cubierta, desconecte el enchufe de energía de la salida y entre en contacto con su distribuidor autorizado. Puede producirse una descarga eléctrica, un incendio o lesiones.
	Desconecte con regularidad el cable de alimentación y limpie las bases de las láminas y entre las láminas del enchufe. Si el conector de energía se deja tapado en el enchufe por un periodo de tiempo extendido, el polvo se adhiere a las bases de las láminas del enchufe y puede ocurrir un cortocircuito, dando por resultado posiblemente, un incendio.

 ADVERTENCIA	
	No limpie el tóner derramado con una aspiradora eléctrica. Limpiar un tóner con una aspiradora puede resultar en un incendio debido a las chispas producidas por los contactos eléctricos u otras razones. Si el tóner se derrama en el piso u otros lugares, limpie el tóner suavemente con un trapo húmedo u otro paño mientras tiene especial cuidado no dispersar el tóner.
	No inserte ningún objeto en los respiraderos. Puede producirse una descarga eléctrica, un incendio o lesiones.
	No ponga una taza llena de agua u otros objetos sobre la máquina. Puede producirse una descarga eléctrica o un incendio.
	No deje la orina de animales domésticos u otro líquido penetrar dentro de esta máquina, ni permita que esta máquina se moje. Puede producirse una descarga eléctrica o un incendio.
	Cuando la cubierta de la máquina está abierta, no toque la unidad de fijación. Pueden producirse quemaduras.
	No arroje al fuego el tóner o el tambor de imagen. El tóner se puede incendiar, resultando en quemaduras.
	No conecte el cable de alimentación, los cables, o el alambre de tierra de ninguna manera que no sea la que aparece en el manual del usuario. Se puede provocar un incendio.
	No se garantiza el funcionamiento si se utiliza un sistema de alimentación ininterrumpida (SAI) o un inversor. No utilice sistemas de alimentación ininterrumpida ni inversores. Se puede provocar un incendio.

 PRECAUCIÓN	
	No se acerque a la parte del papel de la salida cuando usted conecte la corriente o cuando la impresión esté en curso. Puede provocar lesiones.
	No toque una pantalla de cristal líquido rota. Puede provocar lesiones. Si usted hace salir líquido (cristal líquido) desbordado de la pantalla de cristal líquido a sus ojos o boca, de inmediato enjuáguese con una gran cantidad de agua. Busque consejo médico en caso de necesidad.
	No desmonte el cartucho del tambor o de tóner de la imagen ni los fuerce para abrirlos. Puede inhalar el tóner diseminado o el tóner puede caer en sus manos o en la ropa ensuciándolas.

Acerca de este manual

Se proporciona aquí las distintas informaciones acerca de este manual. Lea estas secciones antes de usar este manual.

• Descargo de responsabilidad

Se han realizado todos los esfuerzos posibles para garantizar que la información de este documento sea completa y exacta y esté actualizada. El fabricante no asume ninguna responsabilidad por los resultados de errores que estén fuera de su control. El fabricante tampoco puede garantizar que los cambios realizados por otros fabricantes en software y equipos a los que se hace referencia en este manual no afectarán a la vigencia de la información contenida en él. La mención de productos de software fabricados por otras compañías no constituye necesariamente una aprobación por parte del fabricante.

Aunque se ha hecho todo lo posible para que este documento sea preciso y útil, no garantizamos en forma alguna, expresa o implícita, la precisión o integridad de la información contenida en el mismo.

• Derechos reservados del manual

Todos los derechos reservados por Oki Data Corporation. Ninguna parte de este documento se puede reproducir en cualquier forma o por cualquier medio sin el previo permiso por escrito de Oki Data Corporation.

© 2016 Oki Data Corporation

• Conjunto de documentación

- Manual del Usuario (PDF) ----- Almacenado en el DVD-ROM que viene con la máquina.
- Manual Avanzado (PDF) ----- Descargue este manual desde el sitio web de Oki Data y consúltelo.

- Acerca de las descripciones

Acerca de las descripciones

Se proporcionan las marcas, los símbolos, las ilustraciones y otras descripciones.

- Acerca de las marcas
- Acerca de los símbolos
- Acerca de las ilustraciones



A menos que se especifique lo contrario, este manual utiliza las siguientes capturas de pantalla.

- Para Windows: Windows 7
- Para Mac OS X: Mac OS X 10.9

[OKI MFP (OKI MFP)] puede estar escrito como el nombre del modelo.

La descripción proporcionada en este documento puede variar en función del sistema operativo, modelo o versión.

Acerca de las marcas

Este manual usa las siguientes marcas.

Símbolo	Significado
	Indica las precauciones y las restricciones para operar esta máquina correctamente. Asegúrese de leer para asegurarse de que usted puede operar la máquina correctamente.
	Indica la información que es útil para usar esta máquina. Se recomienda que se lea leer.
	Indica un tema de referencia. Lea cuando necesite más información.
	Indica un tema relacionado. Lea cuando necesita la información relacionada.

Acerca de los símbolos

Esta sección describe los símbolos de este manual y su significado.

Símbolo	Significado
Ilustración (nombre del botón)	Indica un botón (nombre del botón) en el panel del operador de la máquina.

Símbolo	Significado
[]	Indica un nombre de menú, nombre del elemento, la opción, u otros elementos que se muestran en la pantalla de visualización del panel del operador. Indica un menú, una ventana o un nombre de cuadro de diálogo que se muestra en la pantalla de un ordenador. Se pueden distinguir fácilmente en las descripciones e ilustraciones de los procedimientos.
" "	Indica un mensaje en la pantalla de visualización o un texto introducido. Indica el nombre de un archivo en un ordenador. Indica el título del tema de un destino del enlace.
< >	Indica una tecla en el teclado del ordenador.
>	Indica cómo mostrar el menú requerido de la máquina o del ordenador.

Acerca de las ilustraciones

Las ilustraciones de MC563 se usan en este manual como ejemplos.

Las ilustraciones de la pantalla del panel de operador que se utilizan en este manual tienen la configuración predeterminada de fábrica.



Las descripciones en de este manual pueden variar en dependencia de su modelo.

Marcas comerciales y otra información

OKI es una marca registrada de Oki Electric Industry Co., Ltd.

Energy Star es una marca comercial de United States Environmental Protection Agency.

Microsoft, Windows, Windows Server, Windows Vista e Internet Explorer son marcas registradas de Microsoft Corporation.

Apple, Macintosh, Mac y Mac OS son marcas registradas de Apple Inc.

iPad, iPhone, iPod, iPod touch y Safari son marcas registradas de Apple Inc., registradas en EE.UU. y otros países.



AirPrint y el logo de AirPrint son marcas registradas de Apple Inc.

Google, Google Documents, Android y Gmail son marcas registradas de Google Inc.

Google Cloud Print es una marca registrada de Google Inc.

Adobe, Illustrator, Photoshop, PostScript y Reader son marcas comerciales o marcas comerciales de Adobe Systems Incorporated en los Estados Unidos y otros países.

FeliCa es una marca registrada de Sony Corporation.

MIFARE es una marca registrada de NXP Semiconductors.

Otros nombres de productos y marcas mencionados son marcas registradas o marcas comerciales de sus respectivos propietarios.

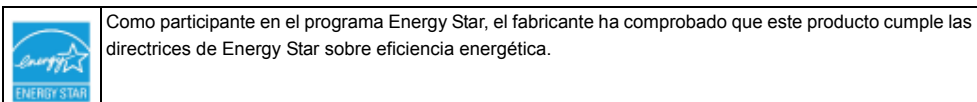

CE	Este producto cumple con las disposiciones de las directivas del Consejo 2014/30/EC (EMC), 2014/35/EC (LVD), 1999/5/EC (R&TTE), 2009/125/EC (ErP) y 2011/65/EU (RoHS), según las enmiendas aplicables, relativas a la armonización de la legislación de los Estados miembros sobre la compatibilidad electromagnética, baja tensión, equipos terminales de radio y telecomunicaciones, y productos que utilizan energía, restricción sobre el uso de ciertas sustancias peligrosas en aparatos eléctricos y electrónicos.
-----------	---

Se han utilizado los siguientes cables para comprobar la conformidad de este producto con la directiva de MEC 2004/108/EC. El uso de una configuración distinta puede afectar a dicho cumplimiento.

TIPO DE CABLE	LONGITUD (METRO)	NÚCLEO	FUNDA
Alimentación	1,8	X	X
USB	5,0	X	✓
LAN	10,0	X	X
Teléfono	3,0	X	X

• PRIMEROS AUXILIOS EN CASO DE EMERGENCIA

Tenga cuidado con el polvo de tóner:



En caso de ingestión, beba pequeñas cantidades de agua fría y busque atención médica. NO intente inducir el vómito.

En caso de inhalación, traslade al afectado a una zona abierta con aire fresco. Busque atención médica.

Si se introduce en los ojos, enjuáguelos con abundante agua durante al menos 15 minutos, manteniendo abiertos los párpados. Busque atención médica.

Los derrames deben ser tratados con agua fría y jabón para ayudar a reducir el riesgo de manchas en piel o ropa.

• FABRICANTE

Oki Data Corporation,

4-11-22 Shibaura, Minato-ku,
Tokio 108-8551, Japón

• **IMPORTADOR PARA LA UE/REPRESENTANTE AUTORIZADO**

OKI Europe Limited
Blays House
Wick Road
Egham
Surrey, TW20 0HJ
Reino Unido

Para todas las consultas de tipo general, de soporte y ventas, póngase en contacto con el distribuidor local.

• **INFORMACIÓN MEDIOAMBIENTAL**



Following information is only for the province of Buenos Aires in Argentine:

La siguiente información es solo para Argentina El uso de este símbolo indica que este producto no puede ser tratado como residuos domésticos.



Asegúrese que este producto se deseché correctamente, Usted ayudara a evitar posibles consecuencias negativas para el medio ambiente y la salud humana, que podrían derivarse de la incorrecta manipulación de este producto.

Para mas información sobre el reciclaje de este producto, consulte con nuestro.

Licencia

Este producto contiene el software desarrollado por Heimdal Project.

Copyright (c) 1995 - 2008 Kungliga Tekniska Högskolan

(Royal Institute of Technology, Estocolmo, Suecia).

Todos los derechos reservados.

La redistribución de código fuente debe conservar la nota de derechos de autor anterior, esta lista de condiciones y el siguiente descargo de responsabilidad:

- 1 Las redistribuciones del código de fuente deben mantener la anterior nota de derechos reservados, esta lista de condiciones y el siguiente descargo de responsabilidad.
- 2 Las redistribuciones en forma binaria deben reproducir la anterior nota de derechos reservados, esta lista de condiciones y el siguiente descargo de responsabilidad en la documentando y/o en otros materiales proporcionados con la distribución.
- 3 Ni el nombre del Instituto ni los nombres de sus contribuyentes pueden ser usados para refrendar o promocionar productos derivados de este software sin un permiso a priori específico y por escrito.

ESTE SOFTWARE ES PROPORCIONADO POR EL INSTITUTO Y SUS COLABODORES "TAL COMO ESTÁ" Y CUALQUIER GARANTÍA IMPLÍCIDA O EXPRESA, INCLUYENDO, PERO SIN LIMITARSE A, LAS GAARANTÍAS IMPLÍCITAS DE COMERCIALIZAD Y ADECUACIÓN PARA UN PROPÓSITO PARTICULAR NO SERÁN NUESTRA RESPONSABILIDAD. EN NINGÚN CASO EL INSTITUTO O SUS COLABORADORES SERÁN RESPONSABLES DE CUALQUIER DAÑO DIRECTO, INDIRECTO, INCIDENTAL, ESPECIAL O EJEMPLAR O DAÑOS DERIVADOS (INCLUYENDO, PERO SIN LIMITARSE A, OBTENCIÓN DE ARTÍCULOS O SERVICIOS SUSTITUTOS; PÉRDIDA DEL USO, LOS DATOS O LAS GANANCIAD; O INTERRUPCIÓN DEL NEGOCIO) COMOQUIERA QUE SEA PROVOCADO Y EN CUALQUIER TEORÍA DE RESPONSABILIDAD, YA SEA EN CONTRATO, RESPONSABILIDAD ESTRICTA O TORTO (INCLUYENDO LA NEGLIGENCIA O DE CUALQUIER OTRA MANERA) QUE SURJA DE CUALQUIER MANERA DEL USO DE ESTE SOFTWARE, AÚNQUE SE HAYA AVISADO DE LA POSIBILIDAD DE ESE DAÑO.

• Acceso a la licencia de Código Abierto

El siguiente software de código abierto se incluye para utilizar Google Cloud Print. Las descripciones de la licencia de código abierto son como se muestran más abajo.

json-c

<p>Derechos reservados (c) 2009-2012 Eric Haszlkiewicz</p> <p>Por este medio se concede el permiso, gratuitamente, a cualquier persona que obtenga una copia de este software y sus archivos de documentación asociados (el "Software"), para utilizar en el software sin restricción, incluso sin limitación de derechos para utilizar, copiar, modificarse, combinar, publicar, distribuir, conceder sublicencias y/o vender copias del Software y permitir a las personas a quien se suministra el Software hace lo mismo, conforme a las siguientes condiciones:</p> <p>La nota de derechos de autor anterior y esta nota de permiso se debe incluir en todas las copias o partes importantes del software.</p> <p>EL SOFTWARE SE PROPORCIONA "TAL CUAL", SIN GARANTÍAS DE NINGÚN TIPO, EXPLÍCITAS O IMPLÍCITAS, INCLUYENDO, PERO NO LIMITADO A, LAS GARANTÍAS DE COMERCIO, CONVENIENCIA PARA UN PROPÓSITO PARTICULAR Y LA NO VIOLACIÓN. EN NINGÚN CASO LOS AUTORES O LOS POSEEDORES DE LOS DERECHOS RESERVADOS ESTARÁN OBLIGADOS ANTE CUALQUIER DEMANDA, DAÑO U OTRA RESPONSABILIDAD, YA SEA EN UNA ACCIÓN DE CONTRATO, AGRAVIO O DE CUALQUIER OTRA MANERA SURGIDA DE O EN CONEXIÓN CON EL SOFTWARE O EL USO U OTROS MANEJOS DEL SOFTWARE.</p>
<p>Derechos reservados (c) 2004, 2005 Metaparadigm Pte Ltd.</p> <p>Por este medio se concede el permiso, gratuitamente, a cualquier persona que obtenga una copia de este software y sus archivos de documentación asociados (el "Software"), para utilizar en el software sin restricción, incluso sin limitación de derechos para utilizar, copiar, modificarse, combinar, publicar, distribuir, conceder sublicencias y/o vender copias del Software y permitir a las personas a quien se suministra el Software hace lo mismo, conforme a las siguientes condiciones:</p> <p>La nota de derechos de autor anterior y esta nota de permiso se debe incluir en todas las copias o partes importantes del software.</p> <p>EL SOFTWARE SE PROPORCIONA "TAL CUAL", SIN GARANTÍAS DE NINGÚN TIPO, EXPLÍCITAS O IMPLÍCITAS, INCLUYENDO, PERO NO LIMITADO A, LAS GARANTÍAS DE COMERCIO, CONVENIENCIA PARA UN PROPÓSITO PARTICULAR Y LA NO VIOLACIÓN. EN NINGÚN CASO LOS AUTORES O LOS POSEEDORES DE LOS DERECHOS RESERVADOS ESTARÁN OBLIGADOS ANTE CUALQUIER DEMANDA, DAÑO U OTRA RESPONSABILIDAD, YA SEA EN UNA ACCIÓN DE CONTRATO, AGRAVIO O DE CUALQUIER OTRA MANERA SURGIDA DE O EN CONEXIÓN CON EL SOFTWARE O EL USO U OTROS MANEJOS DEL SOFTWARE.</p>

2

Antes de usar

Requisitos de instalación

Comprobación de los accesorios

Desembalaje e instalación de la máquina

Instalación del equipo opcional

Conexión de una línea telefónica

Conexión del cordón de alimentación

Conexión de un cable de LAN / cable USB

Cargar papel en la bandeja

Comprobación de la información de la configuración

Configuración de esta máquina

Conexión a una LAN inalámbrica

Instalación de un controlador y de un software en un ordenador

Requisitos de instalación

- Entorno de instalación
- Espacio de instalación

Entorno de instalación

Instale la máquina en el ambiente siguiente.

Temperatura ambiental: 10°C a 32°C

Humedad ambiental: 20% a 80% HR (humedad relativa)

Temperatura húmeda máxima: 25°C



- Tenga cuidado para impedir la condensación. Podría provocar un fallo de funcionamiento.
- Si instala su máquina en un lugar donde la humedad ambiental es del 30% HR o menos, use un humidificador o una alfombra antiestática.
- En función del entorno de instalación, el ruido de funcionamiento puede ser superior. Si el ruido le molesta, recomendamos instalar la máquina en un lugar alejado de usted o en otra habitación.

ADVERTENCIA

- No instale la máquina en una ubicación donde se exponga a temperaturas altas o cerca del fuego.
- No instale la máquina en una ubicación donde puedan ocurrir reacciones químicas (por ejemplo, un laboratorio).
- No instale la máquina cerca de alcohol, disolventes u otros solventes inflamables.
- No instale la máquina en una ubicación al alcance de niños pequeños.
- No instale la máquina en una ubicación inestable (como en un soporte inestable o una ubicación inclinada).
- No instale la máquina en una ubicación con alto nivel de la humedad o de polvo, o en una ubicación en donde la máquina esté expuesta a la luz del sol directa.
- No instale la máquina en un ambiente donde se exponga a aire de mar o a gas corrosivo.
- No instale la máquina en una ubicación en donde esté expuesta a un de alto nivel de vibración.
- No instale la máquina en una ubicación en donde se bloquee su orificio de respiradero.

PRECAUCIÓN

- No la instale esta máquina directamente sobre paños gruesos o alfombras.
- No instale esta máquina en una habitación cerrada u otras ubicaciones con mala circulación y ventilación.
- Si utiliza esta máquina en una habitación pequeña continuamente durante periodos prolongados de tiempo, asegúrese de ventilar la habitación.
- Instale esta máquina lejos de fuentes que emitan campos magnéticos fuertes o ruido.
- Instale esta máquina lejos de monitores o televisores.
- Cargue esta máquina sosteniéndola por ambos lados e inclinando ligeramente su parte posterior hacia abajo.

Espacio de instalación

Instale la máquina en una superficie plana lo suficientemente ancha como para colocar las patas de la máquina.

Deje espacio suficiente alrededor de la máquina, como se muestra en las siguientes imágenes.

• Vista superior

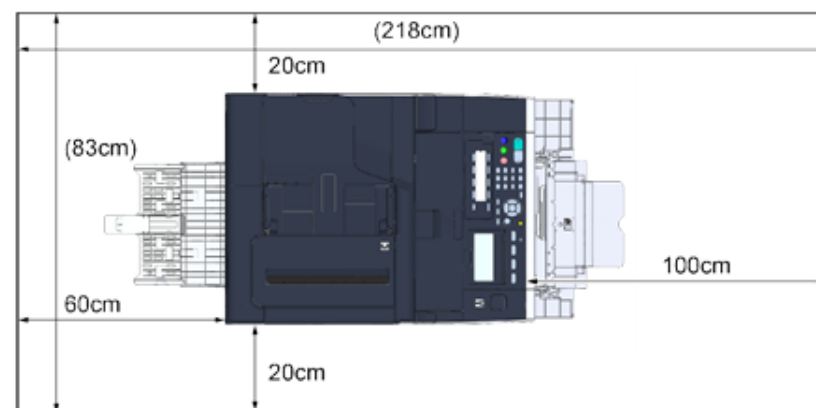

• Vista lateral

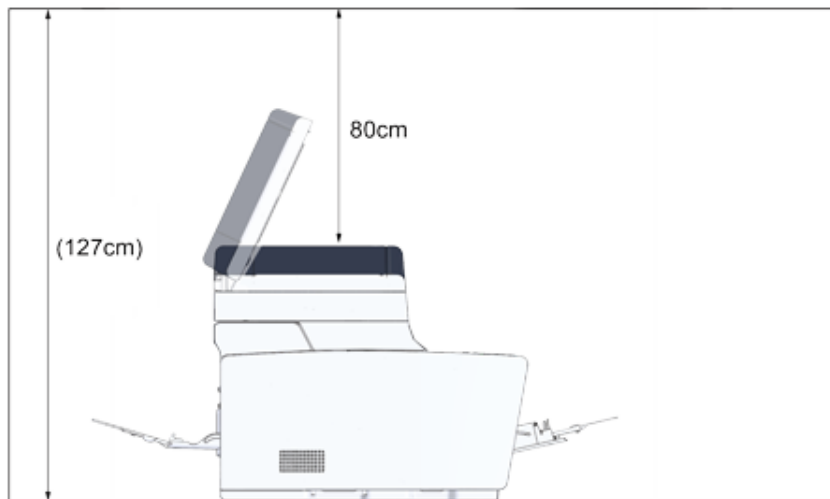

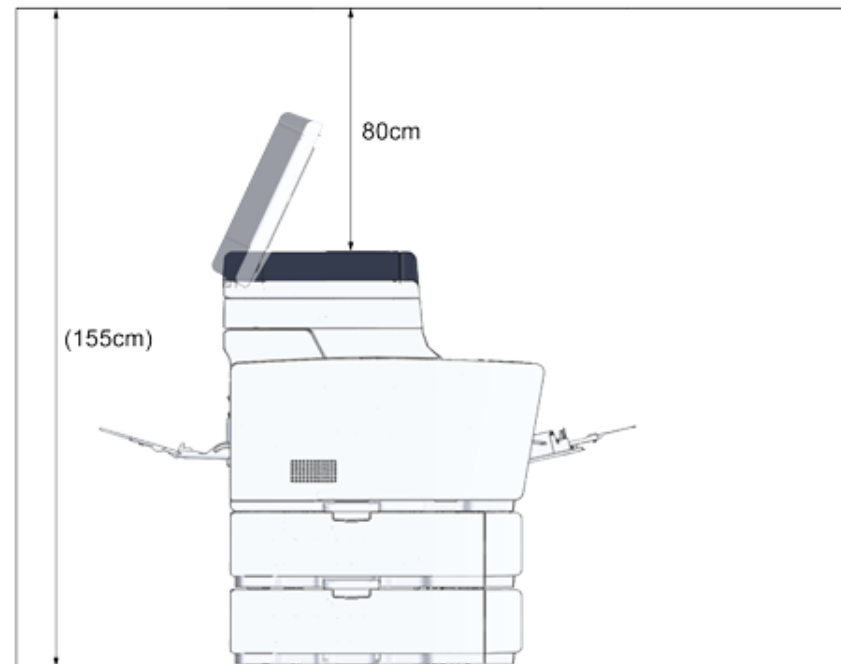

• Vista lateral (cuando la unidad de la bandeja adicional está instalada)



Comprobación de los accesorios

Compruebe que el paquete contiene todos los elementos siguientes.

 PRECAUCIÓN	Puede provocar lesiones.	
Levante esta máquina con ayuda de dos personas, dado que pesa aproximadamente 31 kg.		



Asegúrese de utilizar primero los consumibles suministrados. Si se utilizan primero otros consumibles, la vida útil no se mostrará correctamente o los consumibles suministrados podrían no aplicarse.

• Cuerpo principal



- Cuatro tambores de imagen (negro, cian, magenta, y amarillo)
- Cuatro cartuchos de tóner de inicio (negro, cian, magenta, y amarillo)

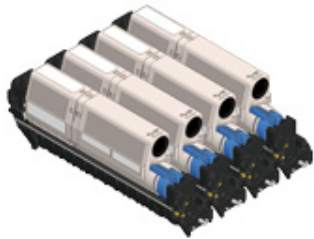

Para los modelos MC, los cartuchos de tóner de inicio se encuentran instalados en los tambores de imagen que, a su vez, se instalan en la máquina antes del envío del producto.



El cartucho de tóner inicial no se instala en el modelo ES. Instale el cartucho del tóner que se incluye en esta máquina. Consulte "Sustitución del tambor de la imagen".

• Software del DVD-ROM



• Cable de alimentación

• Cable de teléfono



• Palanca de sobres

La palanca de sobres está fijada a la bandeja multiuso. Use la palanca de sobres si los sobres se arrugan después de la impresión.



Para instrucciones, consulte el Manual avanzado.



- Los cables LAN o USB no están incluidos en el paquete. Prepare el cable que se adapte a su entorno de conexión por separado.
- Se utilizan materiales embalaje y protección para el transporte de la máquina. No tire los materiales de embalaje, puesto que podría utilizarlos en el futuro.

Desembalaje e instalación de la máquina

Esta sección describe cómo desembalar e instalar la máquina.

 PRECAUCIÓN	Puede provocar lesiones.	
Levante esta máquina con ayuda de dos personas, dado que pesa aproximadamente 31 kg.		



- Use cuidado adicional al manipular el tambor de imagen (el cilindro verde), dado que es frágil.
- No exponga el tambor de imagen a la luz solar directa o a una luz interior muy intensa (más de 1.500 lux aproximadamente). Incluso bajo iluminación de la habitación, no dejar el tambor de la imagen por 5 minutos o más.
- El material de embalaje y protección se requiere para transportar la máquina. No disponga de él, guárdelo para una aplicación futura.

- 1 Saque la máquina de la caja y retire los accesorios, materiales de protección y la bolsa de plástico de la máquina.

- 2 Levante la máquina y colóquela en el lugar de instalación.



No abra la unidad del escáner hasta el paso 4.

- 3 Retire los materiales de protección, cintas de protección, hoja protectora, y los paquetes de desecante.
- 4 Sujete el asa (B) y levante la unidad del escáner.

- 5 Pulse el botón (A), y abra la bandeja de salida (a) hasta que se detenga.

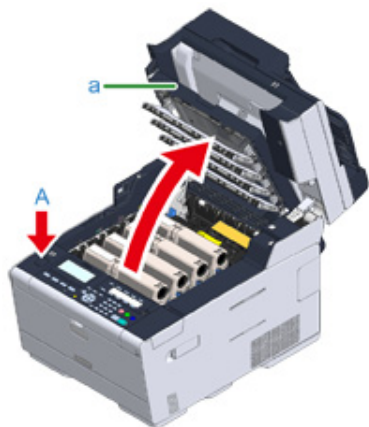

- 6 Apriete la punta de la palanca azul del cartucho de tóner y gire hacia delante hasta que la punta se alinee en la patilla del cartucho.

Gire las palancas de todos los 4 cartuchos de tóner.



Si cierra la bandeja de salida sin hacer girar la palanca azul, puede provocar un fallo de funcionamiento. Asegúrese de girar la palanca azul hasta que la parte superior se alinee en la patilla en la parte trasera del cartucho de tóner.

- 7 Tire de las palancas de bloqueo del fusor hacia usted para desbloquear.

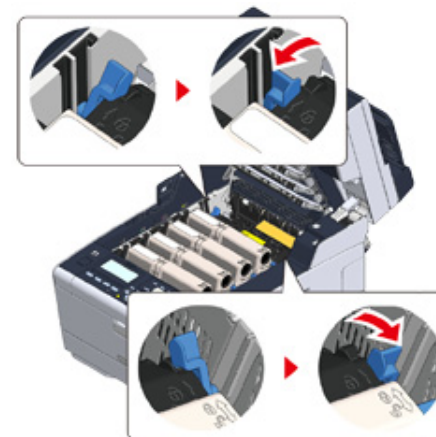

- 8 Sujete el fusor por el asa y levántelo para extraerlo de la máquina.

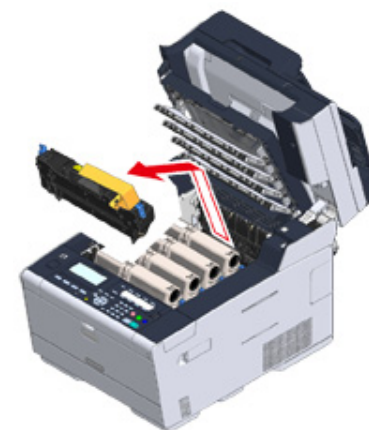

- 9 Empuje la palanca azul en el fusor y quite el tope de seguridad y la película anaranjados.

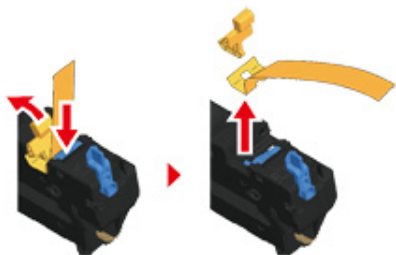

- 10 Sostenga el mango del fusor y alineando el fusor con las ranuras detrás de los cartuchos de tóner, coloque el fusor en la máquina.

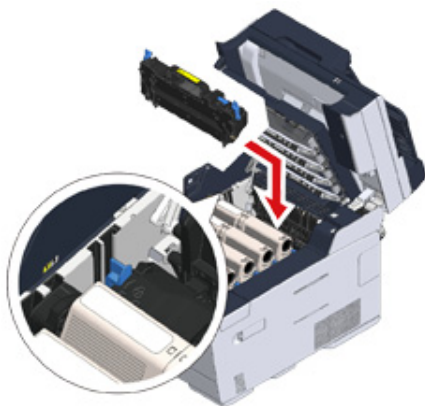

- 11 Empuje las palancas del fusor para bloquear.

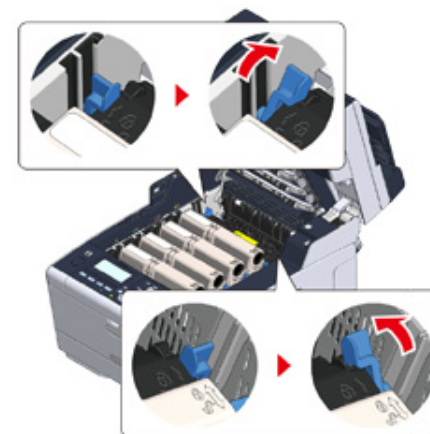

- 12 Cierre la bandeja de salida (a) lentamente y empuje el centro de la bandeja de salida para confirmar.

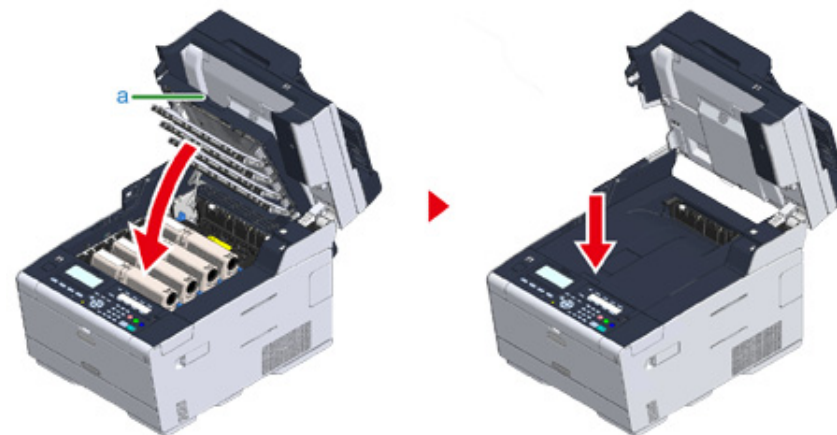

Si el mensaje de error que la bandeja de salida está abierta no desaparece, asegúrese de que la bandeja de salida está cerrada.

13 Sujete el asa (B) y cierre la unidad del escáner.



Instalación del equipo opcional

Esta sección describe cómo instalar el equipo opcional.

- Instalación del módulo de LAN inalámbrica
- Instalación de la unidad de bandeja adicional
- Configuración del Controlador de la impresora

Instalación del módulo de LAN inalámbrica

Instale el módulo de LAN inalámbrica cuando se desea utilizar una conexión inalámbrica.

Después de la instalación, asegúrese de cambiar la configuración de la LAN inalámbrica de [DISABLE (DESACTIVAR)] a [ENABLE (ACTIVAR)] en el panel de operador.

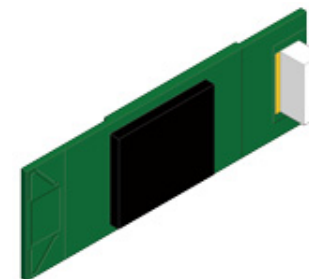

- 1 Compruebe que la máquina está apagada y el cable de alimentación y todos los cables están desconectados.



La instalación del módulo de LAN inalámbrica con el equipo encendido puede hacer que la máquina y el módulo de LAN inalámbrica tengan un mal funcionamiento.

- 2 Abra la cubierta del módulo de LAN inalámbrica.



- 3 Expulse el conector de la cubierta y conecte con el módulo de LAN inalámbrica.

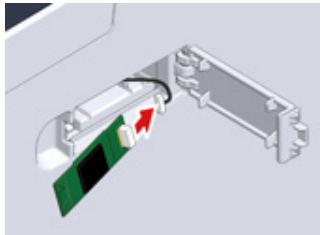

- 4 Instale el módulo de LAN inalámbrica en la máquina.

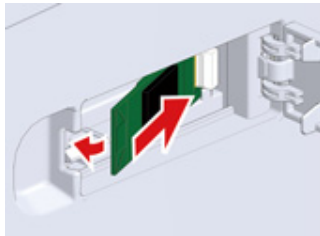

- 5 Cierre la cubierta del módulo de LAN inalámbrica.

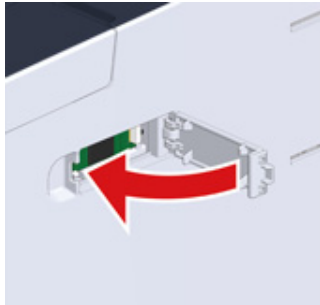

Vaya a "Conexión del cordón de alimentación".



La instalación del módulo inalámbrico no puede conectar la máquina a la LAN inalámbrica.
Active la configuración de la conexión inalámbrica en los pasos de "Conexión a una LAN inalámbrica".

Instalación de la unidad de bandeja adicional

Coloque la unidad de bandeja adicional cuando se necesite aumentar el número de hojas de papel.

Se pueden instalar hasta 2 bandejas.

Establezca el número de bandejas en el controlador de impresora después de instalarlas.

Número de modelo N36501

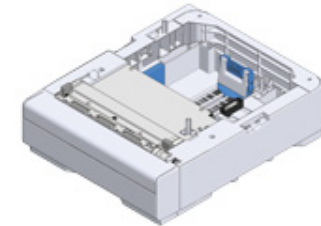

PRECAUCIÓN

Puede provocar lesiones.



Levante esta máquina con ayuda de dos personas, dado que pesa aproximadamente 31 kg.

- 1 Compruebe que la máquina está apagada y el cable de alimentación y todos los cables están desconectados.



La instalación de la unidad de bandeja adicional con la máquina encendida puede provocar que la máquina y la unidad de bandeja adicional tengan un mal funcionamiento.

2 Si desea instalar dos bandejas adicionales, únalas con las piezas de bloqueo.

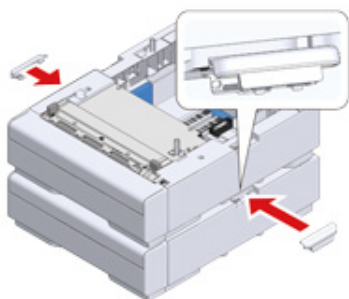

3 Apile lentamente la máquina en la unidad de bandeja adicional alineando sus lados traseros y derechos.



4 Atornille la máquina y la unidad de bandeja adicional con las piezas de bloqueo.



Configuración del Controlador de la impresora

Cuando se instala la unidad de bandeja adicional, asegúrese de ajustar el número de bandejas después de instalar el controlador de la impresora.

Para más información sobre cómo instalar el controlador de la impresora, consulte "Instalación de un controlador y de un software en un ordenador".



- Para seguir este procedimiento, debe iniciar sesión en un ordenador como administrador.
- Si su Mac OS se aplica a las condiciones siguientes, la información acerca de la opción instalada se obtiene automáticamente, no se requiere ajustar el controlador de la impresora.
 - Cuando el equipo opcional está instalado antes de instalar el controlador de la impresora
 - Cuando la máquina está conectada a una red a través de Bonjour
 - Cuando la máquina está conectada a través de interfaz USB

• Ajuste la (s) bandeja(s) adicional(es) al controlador de impresora PCL para Windows

- 1 Haga clic en [Inicio] y después seleccione [Dispositivos e impresoras].
- 2 Haga clic derecho en [OKI MC563 (OKI MC563)] y, a continuación, seleccione [OKI MC563 PCL6 (OKI MC563 PCL6)] en [Printer properties (Características de la impresora)].
- 3 Seleccione la ficha [Opciones de dispositivo].

- 4 Introduzca el número total de bandejas y haga clic en [OK].

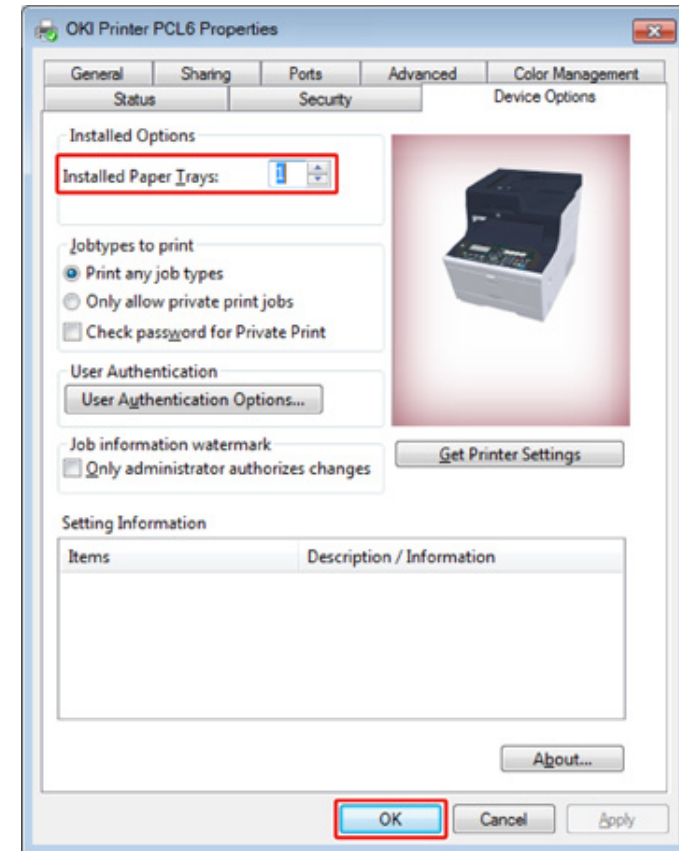

Si se utiliza una conexión de red TCP/IP, haga clic en [Get Printer Settings (Obtener la configuración de la impresora)] para fijar el número de bandejas automáticamente.

• Configuración de bandeja(s) adicional(es) en el controlador de impresora de Windows PS

- 1 Haga clic en [Inicio] y después seleccione [Dispositivos e impresoras].
- 2 Haga clic derecho en [OKI MC563 (OKI MC563)] y, a continuación, seleccione [OKI MC563 PS (OKI MC563 PS)] en [Printer properties (Características de la impresora)].

- 3 Seleccione la ficha [Device Settings].
- 4 Seleccione [Get installed options automatically] para las [Installable Options] y a continuación haga clic en [Setup].

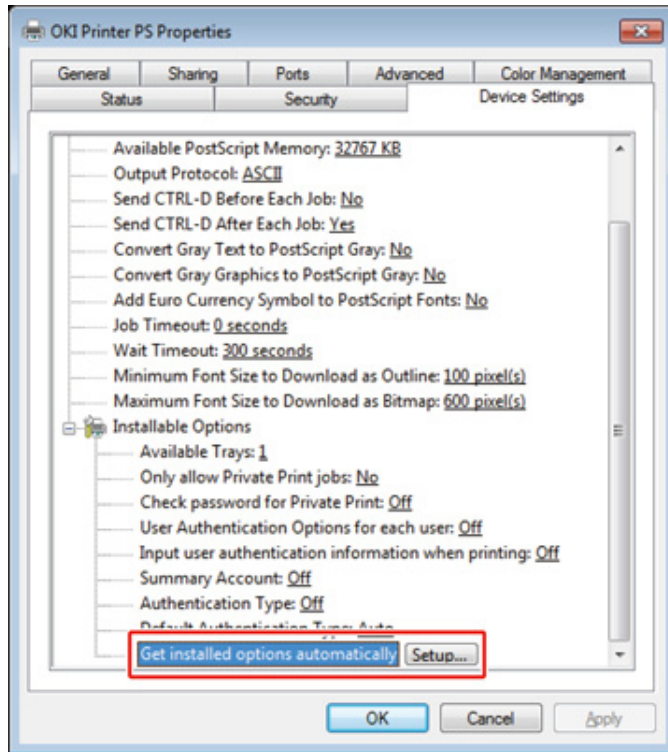

Cuando se use una conexión USB, seleccione el número total de bandejas para [Bandejas disponibles] en [Opciones instalables].

- 5 Haga clic en [ACEPTAR].
- **Configuración de bandeja(s) adicional(es) en el controlador de la impresora de Mac OS X**

- 1 Seleccione [Preferencias del sistema] desde el menú de Apple.
- 2 Haga clic en [Printers & Scanners (Impresoras y escáneres)].

- 3 Seleccione la máquina y a continuación haga clic en [Opciones y suministros].
- 4 Seleccione la ficha [Options (Opciones)].
- 5 Seleccione el número total de bandejas para [Bandeja disponible] y haga clic en [OK].

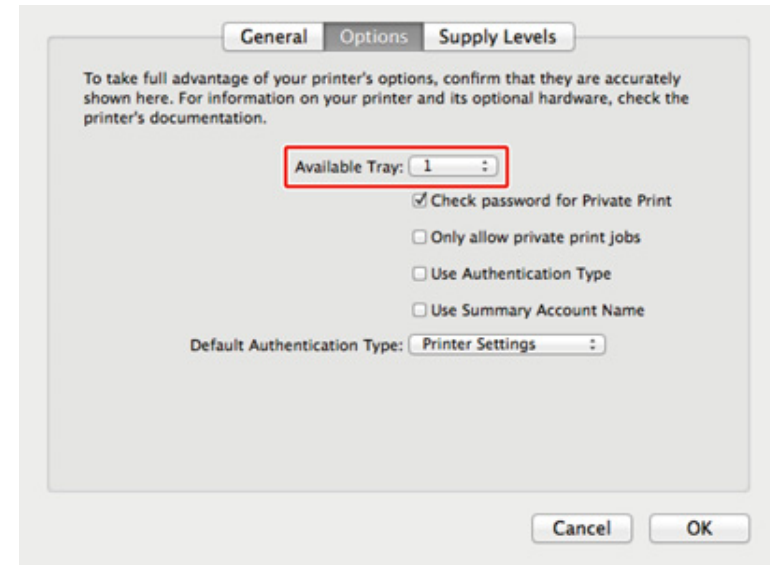

Conexión de una línea telefónica

Esta sección describe cómo conectar un cable telefónico para las transmisiones de fax.

El método de conexión de la línea telefónica varía en dependencia de su entorno. Conecte el cable telefónico que se adapta a su ambiente haciendo referencia a las ilustraciones en este manual.

Fije el cable telefónico en el rebaje de la máquina para que no quede suelto.

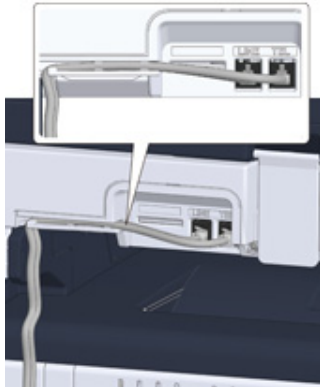

- Utilice siempre el cable telefónico que viene con la máquina. El uso de otro cable telefónico puede causar un mal funcionamiento.
- Si una transmisión o una recepción de fax falla, fijar [Super G3 (Super G3)] en [OFF (APAGADO)].
- No puede conectar directamente una línea RDSI. Para conectar, use un adaptador de terminal (TA) y conecte al conector LÍNEA de la máquina.

- Conexión con la línea pública (si se usa solamente para los faxes)
- Conexión con la línea pública (si conecta un teléfono con la máquina)
- Conexión del teléfono óptico de IP
- Conexión al entorno ADSL
- Conexión PBX, teléfono del domicilio o teléfono de empresa
- Conexión como extensión de teléfono
- Conexión de un sintonizador CS o una televisión digital

Conexión con la línea pública (si se usa solamente para los faxes)

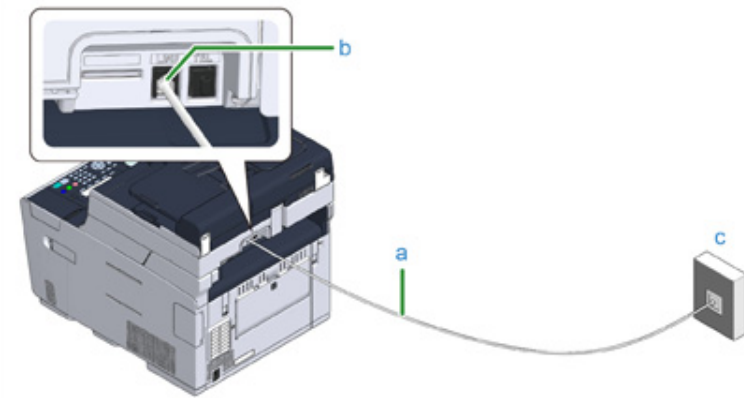

- 1 Enchufe un extremo del cable de teléfono incluido (a) en el conector de LÍNEA (b) de la máquina y el otro extremo en una línea pública (análoga) (c).



Mantenga la cubierta del "conector TEL" insertada.

Conexión con la línea pública (si conecta un teléfono con la máquina)

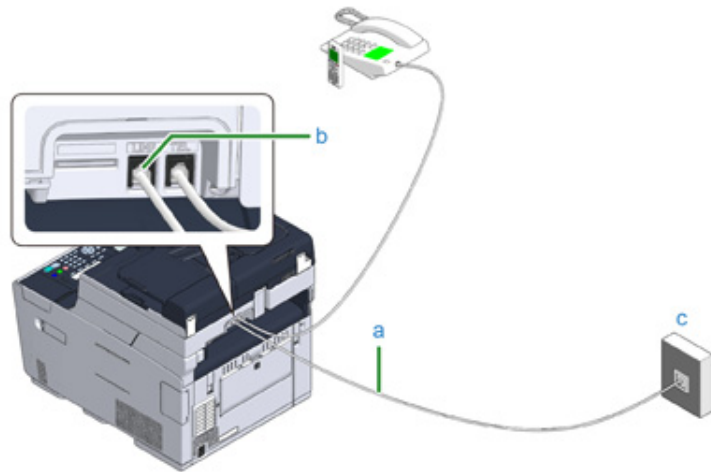

- 1 Enchufe un extremo del cable de teléfono incluido (a) en el conector de LÍNEA (b) de la máquina y el otro extremo en una línea pública (analógica) (c).
- 2 Retire la cubierta del conector del teléfono (d).

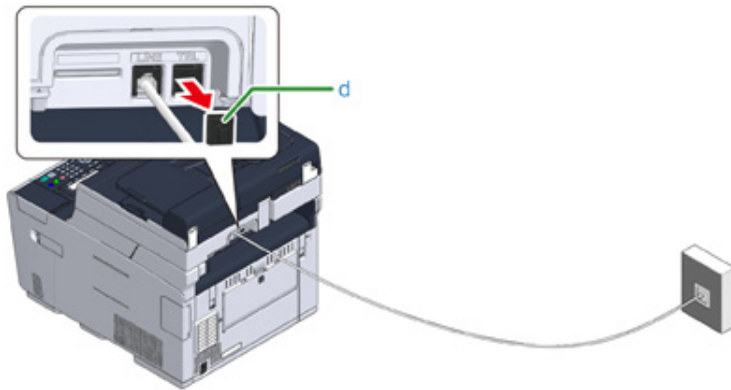

- 3 Enchufe el cable de teléfono (f) que está conectado al teléfono externo en el conector TEL (e) de la máquina.

Al teléfono conectado a la máquina se le denomina teléfono externo.

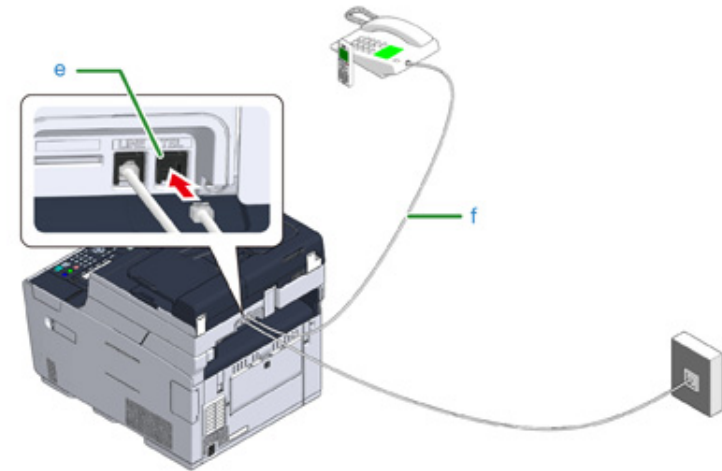



- Solamente un teléfono se puede conectar con la máquina.
- No conecte el teléfono con la máquina en paralelo. Si conecta el teléfono con la máquina en paralelo, ocurren los siguientes problemas, que tienen como resultado que la máquina no funcione correctamente.
 - Si usted toma el auricular del teléfono que esté conectado paralelamente mientras que la máquina está enviando o recibiendo un fax, la imagen del fax puede verse corrompida o puede ocurrir un error de la comunicación.
 - Si la llamada entrante es una llamada de voz, el teléfono puede sonar tarde o parar a medio camino, y si la llamada entrante es un fax, la máquina pudiera no poder recibir el fax.

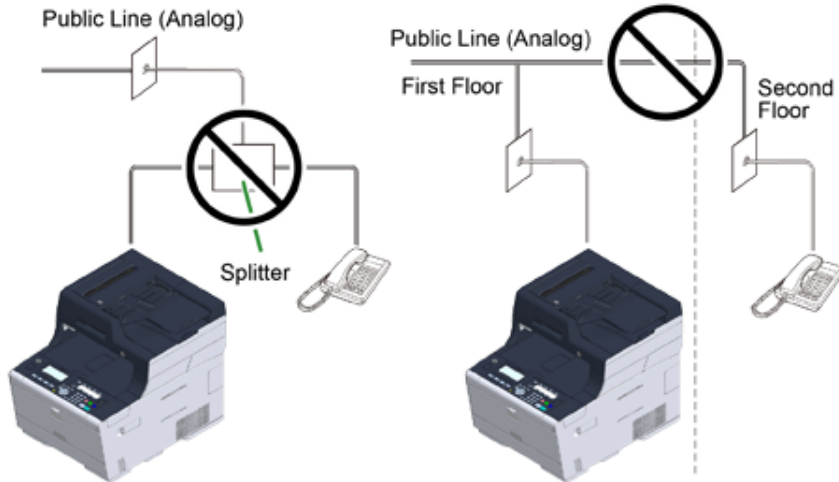

- Si usted conecta un teléfono con función de fax, desactiva la función del fax del teléfono (desactivar recepción del fax) antes de usarla.



En el caso de la interconexión directa, se requiere trabajo de construcción separado. Póngase en contacto con su compañía telefónica.

Conexión del teléfono óptico de IP

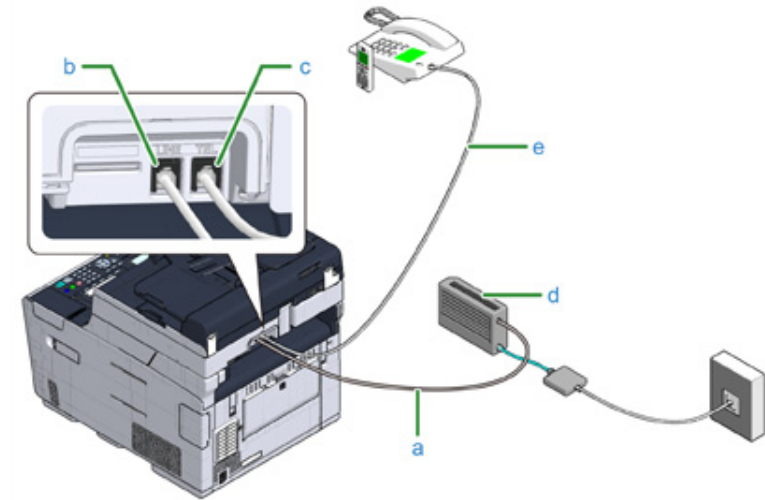

- 1 Enchufe el cable de teléfono incluido (a) que está conectado con el dispositivo óptico (teléfono IP) (d) en el conector de la LÍNEA (b) de la máquina.
- 2 Retire la cubierta del conector del teléfono.
- 3 Enchufe el cable de teléfono (e) que está conectado a un teléfono externo en el conector TEL (c) de la máquina.



- Si falla una marcación por fax, configure la línea PBX en [ON (ENCENDIDO)].
 - 🔗 Instalación de usuario (Guía avanzada)
- Si una transmisión o una recepción de fax falla, fijar [Super G3] en [APAGADO].
 - 🔗 Instalación de usuario (Guía avanzada)

Conexión al entorno ADSL

Además del cable de teléfono incluido, se necesita un cable de teléfono del mismo tipo.

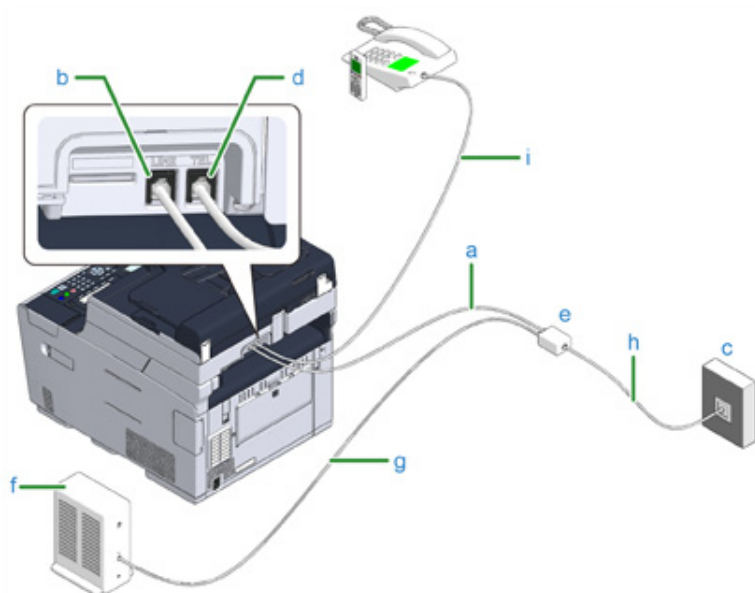

- Si falla una marcación por fax, configure la línea PBX en [ON (ENCENDIDO)].
 - 🔗 Instalación de usuario (Guía avanzada)
- Si una transmisión o una recepción de fax falla, fijar [Super G3] en [APAGADO].
 - 🔗 Instalación de usuario (Guía avanzada)

- 1 Enchufe un extremo del cable telefónico incluido (a) en el conector de la LÍNEA (b) de la máquina y el otro extremo en un divisor de línea telefónica (e).

Si utiliza un teléfono de tipo divisor de línea con módem ADSL incorporado, conecte el cable telefónico suministrado (a) que está conectado al módem ADSL (f) en el conector de la LÍNEA (b) de la máquina.

- 2 Conecte el divisor de línea telefónica (e) al módem ADSL (f) mediante un cable telefónico (g), y luego conecte otro cable telefónico (h) en la línea pública (analógica) (c).

- 3 Retire la cubierta del conector del teléfono.

- 4 Enchufe el cable de teléfono (i) que está conectado a un teléfono externo en el conector TEL (d) de la máquina.

Conexión PBX, teléfono del domicilio o teléfono de empresa

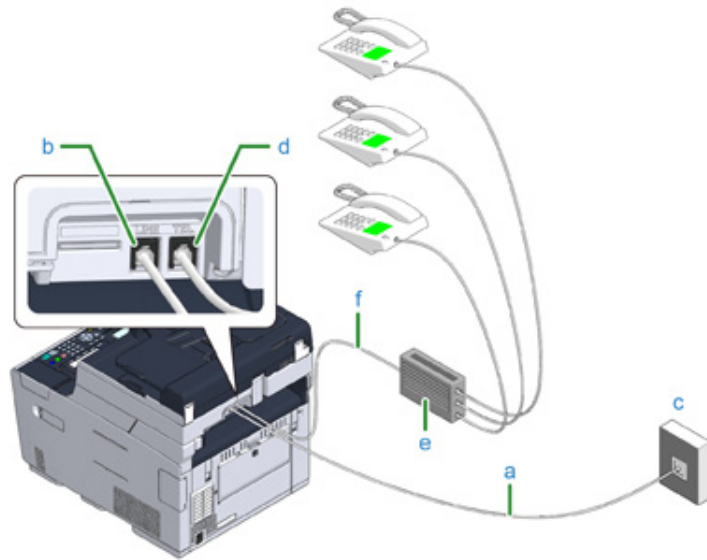

- 1 Enchufe el cable de teléfono incluido (a) que está conectado con la línea pública (c) (analógico) en el conector de la LÍNEA (b) de la máquina.
- 2 Enchufe el cable de teléfono (f) que está conectado a un dispositivo de control como PBX (e) en el conector TEL (d) de la máquina.



- El teléfono casero es un interruptor sencillo para uso casero, que conecta múltiples teléfonos con una o dos líneas telefónicas, y le permite utilizar extensiones y telefonillos.
- El teléfono de negocios es un interruptor sencillo, que admite tres o más líneas telefónicas, con las cuales muchos teléfonos se pueden compartir y permitir extensiones telefónicas y otros usos.

Conexión como extensión de teléfono

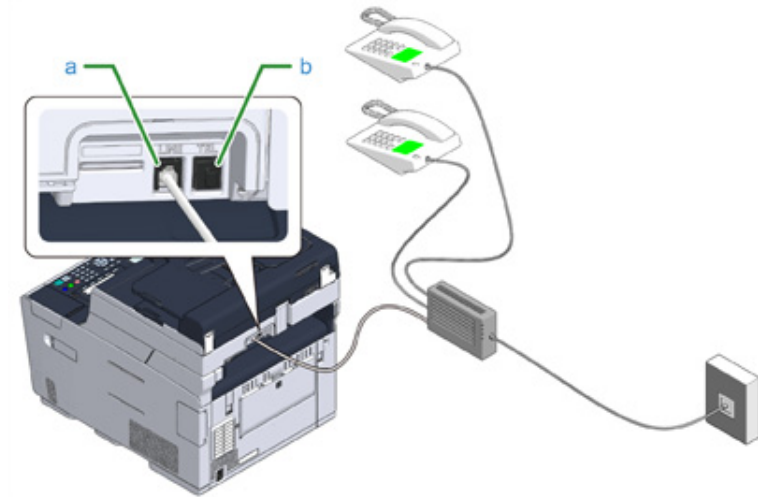

- 1 Enchufe el cable de teléfono que está conectado a un dispositivo de control como PBX en el conector LÍNEA (a) de la máquina.
- 2 Si se utiliza una línea de teléfono para el fax y el teléfono, conecte el cable de teléfono del teléfono externo en el conector TEL (b).



Si se conecta a una PBX (central telefónica privada), configure la línea PBX en [ON (ENCENDIDO)].

- Configuración de fax (Guía avanzada)

Conexión de un sintonizador CS o una televisión digital

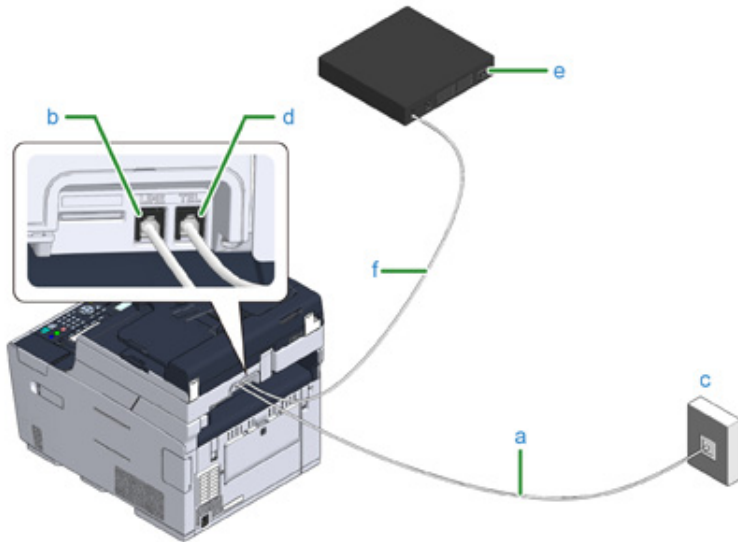

- 1 Enchufe el cable de teléfono incluido (a) que está conectado con la línea pública (c) (analógico) en el conector de la LÍNEA (b) de la máquina
- 2 Retire la cubierta del conector del teléfono.
- 3 Enchufe el cable de teléfono (f) que está conectado al sintonizador CS o a la televisión digital (e) en el conector TEL (d) de la máquina.

Conexión del cordón de alimentación



El sistema de alimentación debe cumplir los siguientes requisitos.

CA: 110 a 127V CA (Rango de 99 a 140V CA) / 220 a 240V CA (Rango de 198 a 264V CA)

Frecuencia: 50/60 Hz \pm 2%



- Si el sistema de alimentación no es estable, utilice un regulador de tensión.
- El consumo de energía máximo de la máquina es de 1270 W. Compruebe que la alimentación sea suficiente.
- No se aseguran las operaciones en las que se utilice un sistema de alimentación ininterrumpido (UPS) o inversor. No utilice sistemas de alimentación ininterrumpida (SAI) ni inversores.

 AVVERTENZA	Puede provocar descargas eléctricas o incendios.	 
<ul style="list-style-type: none"> • Asegúrese de apagar esta máquina antes de conectar o desconectar el cable de alimentación y el cable de tierra. • Asegúrese de conectar el cable de tierra al terminal de tierra designado. Si esta máquina no se puede poner a tierra, póngase en contacto con su distribuidor. • Asegúrese de no conectar el cable de tierra a la tierra de una tubería de agua, de gas o a una línea telefónica ni a un pararrayos. • Asegúrese de conectar el terminal de toma a tierra antes de conectar el cable de alimentación a la toma. Además, asegúrese de desconectar el cable de alimentación de la toma antes de desconectar el cable de tierra. • Asegúrese de conectar y desconectar el cable de alimentación por su enchufe. • Conecte con seguridad el cable de alimentación a la toma. • No conecte o desconecte el cable de alimentación con las manos húmedas. • Instale el cable de alimentación de manera que no tropiece con él, y no adhiera ningún objeto al mismo. • No retuerza o anude el cable de alimentación. • No utilice un cable de alimentación dañado. • No sobrecargue la toma. • No conecte los cables de alimentación de esta máquina y otro producto eléctrico al mismo toma. Si el cable de alimentación se conecta al mismo toma que otros productos eléctricos, especialmente un aire acondicionado, una copiadora o una trituradora de papel, esta máquina puede no funcionar adecuadamente debido al ruido eléctrico. Si tiene que conectar el cable de alimentación a la misma toma que otros productos eléctricos, utilice los filtros de ruido o transformadores de supresión de ruido disponibles en las redes comerciales. • Utilice el cable de alimentación incluido con esta máquina y conecte el cable directamente al toma. No utilice en esta máquina cables de alimentación de otros productos. • No utilice un alargador. Si tiene que utilizar un alargador, utilice un cable de 15A o más. • El uso de un alargador puede resultar en un mal funcionamiento de esta máquina debido a una caída de tensión de CA. • No apague esta máquina o desconecte el cable de alimentación durante la impresión. • Si no va a utilizar la máquina durante un período prolongado de tiempo, por ejemplo, si se va de vacaciones o de viaje, desconecte el cable de alimentación de la toma. • No utilice el cable de alimentación de esta máquina en otros productos. 		

1 Enchufe el cable eléctrico en el conector de alimentación.



2 Enchufe el cable eléctrico en la salida.

Conexión de un cable de LAN / cable USB

Al usar la máquina en una conexión de red cableada o conectándola a un ordenador mediante un cable USB, conecte el cable siguiendo los pasos siguientes.

- Conexión de un cable de LAN
- Conexión de un cable USB

Conexión de un cable de LAN



Un cable LAN (categoría 5e o superior, par trenzado, recto) no se suministra.

- 1 Prepare un cable LAN (categoría 5e o superior, cable de par trenzado y recto) y un concentrador.

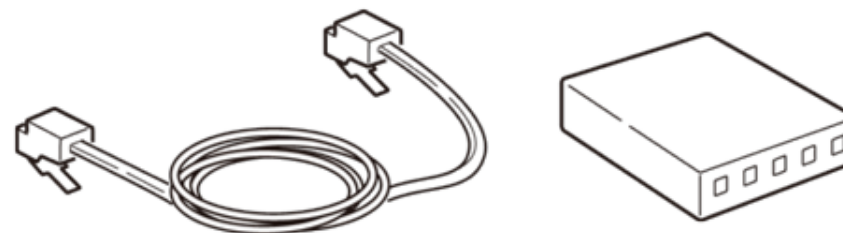

- 2 Asegúrese de que máquina y ordenador están apagados.
- 3 Abra la cubierta de la interfaz en la parte trasera de la máquina presionando la parte central de la misma.



4 Inserte un extremo del cable de la LAN en el conector de interfaz de la red.

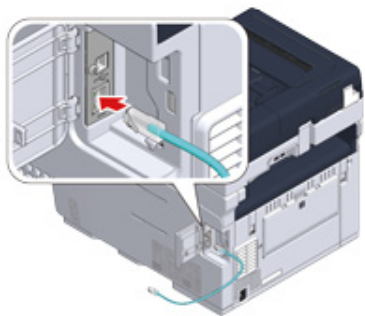

5 Pase el cable de LAN bajo la pestaña, y luego cierre la puerta de la interfaz.

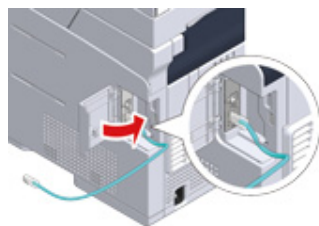

6 Inserte el otro extremo del cable LAN al concentrador.

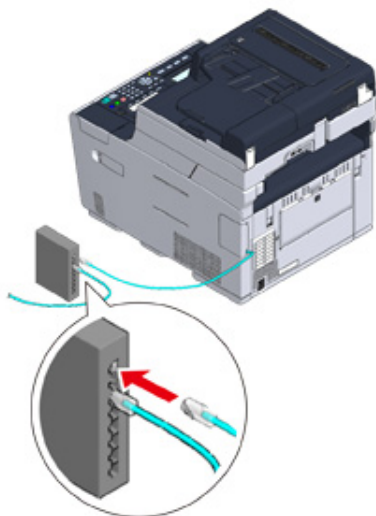

Vaya al procedimiento para "Cargar papel en la bandeja".

Conexión de un cable USB

Un cable USB (USB de alta velocidad 2.0) no se suministra.

1 Prepare un cable USB.



Si usted desea conectarse en el modo de la alta velocidad USB 2.0, utilice un cable USB 2.0 de alta velocidad.



2 Asegúrese de que máquina y ordenador están apagados.

3 Abra la cubierta de la interfaz en la parte trasera de la máquina presionando la parte central de la misma.



4 Inserte el otro extremo del cable USB en el conector de interfaz USB en la máquina.



No conecte el cable USB en la conexión de interfaz de red. Podría provocar un fallo de funcionamiento.

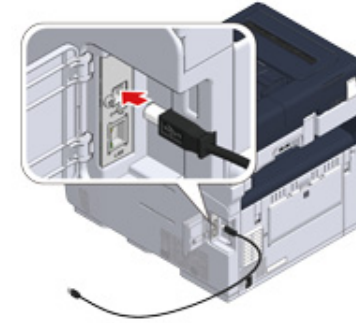

5 Pase el cable de USB bajo la pestaña, y luego cierre la puerta de la interfaz.

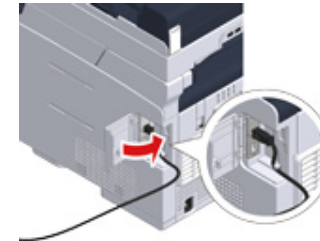

6 Inserte el otro extremo del cable USB en el conector de interfaz USB en el ordenador.



Para Windows, no inserte el otro extremo del cable USB en el ordenador hasta que se muestre la pantalla con la instrucción cuando la instalación del controlador esté realizándose.

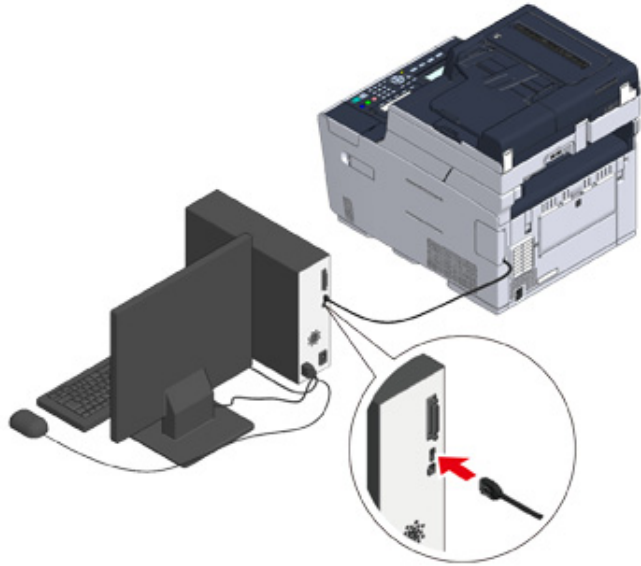

Vaya al procedimiento para "Cargar papel en la bandeja".

Cargar papel en la bandeja

El procedimiento de carga de papel en la Bandeja 1 se utiliza como un ejemplo.

El mismo procedimiento se aplica a la Bandeja 2/3 (opcional).

Para más información sobre papel disponibles, consulte "Acerca de los tipos de papel que se pueden cargar".

- 1 Extraiga la bandeja de papel.



- 2 Deslice la guía de papel (a) hacia la anchura del papel que va a cargar.

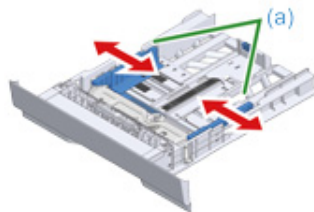

- 3 Deslice el tope del papel (b) hacia la longitud del papel a cargar.

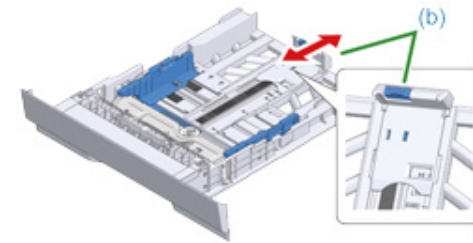

- 4 Aventar bien un papel apilado y a continuación alinear los bordes del papel.

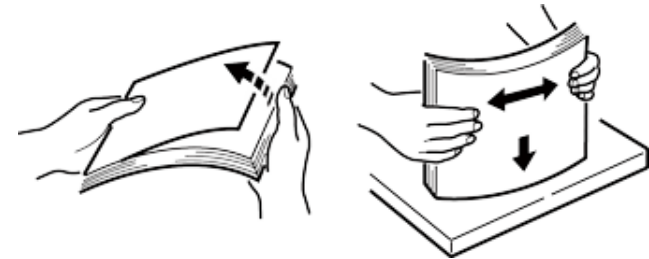

- 5 Cargue el papel con el lado de impresión mirando hacia abajo.



No cargue papel por encima de la marca "▽"marque en la guía de papel.

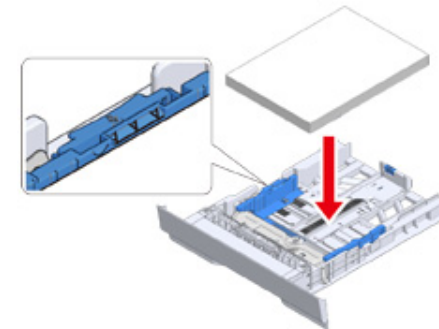

- 6 Asegure el papel cargado con la guía de papel.

- 7 Vuelva a colocar el casete de papel en la máquina.
Presione la bandeja de papel hasta su tope.



Comprobación de la información de la configuración

• Configuración Fax

Para utilizar la función de fax, es necesaria la siguiente información.

Elemento	Descripción	Valor de configuración
Número de fax	Establezca el número fax de esta máquina. Puede introducir hasta 20 dígitos.	
Id. de remitente	Establezca la información del remitente. Puede introducir hasta 22 caracteres.	

• Configuración de red

Para conectar la máquina a una red mediante un cable LAN, es necesaria la siguiente información.

Elemento	Descripción	Valor de configuración
Dirección IP	Establezca la dirección IP de la máquina.	
Máscara Subred	Establezca una máscara de subred.	
Puerta de enlace predefinida	Establezca una dirección de puerta de enlace.	
Servidor DNS (Primario)	Establezca la dirección IP del servidor DNS primario.	
Servidor DNS (Secundario)	Establezca la dirección IP del servidor DNS secundario.	
Servidor WIN (Primario)	Establezca el nombre (hasta 15 caracteres) o la dirección IP del servidor WINS primario.	
Servidor WIN (Secundario)	Establezca el nombre (hasta 15 caracteres) o la dirección IP para el servidor WINS secundario.	

• E-mail Setting (Configuración de e-mail)

Para utilizar las funciones que requieren el envío y recepción de correo electrónico, tales como el Escaneo a correo electrónico y Funciones de internet fax, es necesaria la siguiente información.

Elemento	Descripción	Valor de configuración
Dirección del servidor de correo electrónico	Establezca la dirección IP o el nombre de host para el servidor SMTP. Puede introducir hasta 64 caracteres.	
Establecer dirección del remitente (De)	Aparece cuando se envía por correo electrónico.	
Configuración de recepción	Establezca [POP3 (POP3)], [SMTP (SMTP)], o [Disable (Desactivar)]. Si se selecciona [POP3 (POP3)], compruebe la dirección del servidor POP3.	

Elemento	Descripción	Valor de configuración
Método de autenticación	Establezca [No Authentication (Sin autenticación)], [SMTP Auth (Autenticación SMTP)], o [POP Before SMTP (POP antes de SMTP)]. Si [SMTP Auth (Autenticación SMTP)] o [POP Before SMTP (POP antes de SMTP)] se seleccionan, compruebe el nombre de usuario y contraseña.	
Método de autenticación (Autenticación SMTP / POP antes de SMTP): Nombre de usuario	Establezca un nombre de usuario para la autenticación. Pueden registrarse hasta 64 caracteres.	
Método de autenticación (Autenticación SMTP / POP antes de SMTP): Contraseña	Fija una contraseña para la autenticación. Pueden registrarse hasta 64 caracteres.	

Configuración de esta máquina

La primera vez que se enciende la máquina o cuando se inicializan los ajustes, instale la máquina con la información necesaria.

El idioma predeterminado de fábrica es el inglés y la contraseña de administración es "999999".

















Para cambiar el idioma de la pantalla y la contraseña de administración, siga el procedimiento abajo.

Se recomienda cambiar la contraseña de administrador para aumentar la seguridad. Establezca la contraseña de administrador utilizando de 6 a 12 caracteres alfanuméricos.

Tenga cuidado de no la contraseña.













- Config. Idioma
- Determinación de la contraseña de administrador
- Configuración fácil

Config. Idioma

- 1 Pulse el botón  (CONFIGURACIÓN).
- 2 Pulse el botón  para seleccionar [Admin Setup (Config. Admin.)] y pulse el botón .
- 3 Introduzca la contraseña de administrador y pulse el botón  (ACEPTAR).
La contraseña del administrador predeterminada es "999999".
- 4 Pulse el botón  o  varias veces para seleccionar [Manage Unit (Administración)] y pulse el botón .
- 5 Si no desea cambiar el idioma de la pantalla, vaya al paso 5 en "Determinación de la contraseña de administrador".
Para cambiar el idioma de la pantalla, pulse el botón  o  varias veces para seleccionar [Language Maintenance Setup (Configuración de mantenimiento de idioma)] y pulse el botón .
- 6 Compruebe que está seleccionado [Select Language (Seleccionar idioma)] y después pulse el botón .
- 7 Pulse el botón  o  varias veces para seleccionar el idioma que desea utilizar y pulse el botón  (ACEPTAR).
- 8 Para fijar la contraseña de administrador, pulse el botón  (Atrás) una vez y vaya al paso 5 en "Determinación de la contraseña de administrador".
Si desea fijar la contraseña de administrador más adelante, pulse el botón  (Atrás) varias veces hasta que aparezca la pantalla principal.























Determinación de la contraseña de administrador

Establezca la contraseña de administrador utilizando de 6 a 12 caracteres alfanuméricos. Tenga cuidado de no la contraseña.

- 1 Pulse el botón  (CONFIGURACIÓN).
- 2 Pulse el botón  para seleccionar [Admin Setup (Config. Admin.)] y pulse el botón .
- 3 Introduzca la contraseña de administrador y pulse el botón  (ACEPTAR).
La contraseña del administrador predeterminada es "999999".
- 4 Pulse el botón  o  varias veces para seleccionar [Manage Unit (Administración)] y pulse el botón .
- 5 Pulse el botón  o  para seleccionar [Admin Password (Contraseña del administrador)] y pulse el botón .
- 6 Introduzca una nueva contraseña y después pulse el botón  (ACEPTAR).
- 7 Introduzca la contraseña nuevamente para confirmar y después pulse el botón  (ACEPTAR).
- 8 Pulse el botón  (Atrás) hasta que aparezca la pantalla principal.

Configuración fácil

Configure la fecha y la hora, la función del fax, la red y el correo electrónico. Puede omitir los ajustes innecesarios.

- 1 Compruebe la terminación correcta del cableado.
- 2 Pulse el botón  (CONFIGURACIÓN).
- 3 Pulse el botón  o  varias veces para seleccionar [Easy Setup (Configuración fácil)] y pulse el botón .
- 4 Introduzca la contraseña de administrador y pulse el botón  (ACEPTAR).

La contraseña del administrador predeterminada es "999999". Si se cambia la contraseña de administrador, introduzca la contraseña actualizada.
- 5 Compruebe que aparece la pantalla [1. Date/Time Setting (1. Configuración de fecha/hora)] y después pulse el botón .
- 6 Pulse el botón  o  para seleccionar las zonas horarias que desea establecer y pulse el botón .
- 7 Cuando aparece la pantalla de configuración del horario de verano, pulse el botón  o  para seleccionar un valor adecuado a su entorno y pulse el botón .
- 8 Compruebe que está seleccionado [Manual (Manual)] en la pantalla [Please select way to set Day and Time (Seleccione la forma de establecer día y hora)] y después pulse el botón .
- 9 Pulse el botón  o  para fijar [Day (Día)] y pulse el botón . Pulse el botón  o  para fijar [Month (Mes)] cuando el cursor se haya movido y después pulse el botón . Pulse el botón  o  para fijar [Year (Año)] y pulse el botón  (ACEPTAR).
- 10 Fije la hora de manera semejante.
- 11 Aparece [Date/Time Setting was completed (La Configuración Fecha/Hora ha finalizado)] durante varios segundos y la pantalla vuelve a la pantalla [Setup Menu (Menú de configuración)].

12 Para fijar la función del fax, pulse el botón ▼ para seleccionar [2. Fax Setting (2. Configuración de fax)] y pulse el botón ►.

Si no desea utilizar la función del fax, vaya al paso 16.

13 Compruebe que aparece [Fax Number (Número de fax)] y después pulse el botón ►. Introduzca el número de fax usando el teclado numérico y después pulse el botón  (ACEPTAR).

14 Compruebe que aparece [Sender ID (Identificación del remitente)] y después pulse el botón ►. Introduzca la identificación del remitente en usando el teclado y el teclado numérico y pulse el botón  (ACEPTAR).

15 Aparece [Fax Setting was completed (La Configuración de Fax ha finalizado)] durante varios segundos y la pantalla vuelve a [Setup Menu (Menú de configuración)].

16 Para configurar la conexión de red cableada, pulse varias veces el botón ▼ para seleccionar [3. Network Setting (3. Configuración de red)] y pulse el botón ►.

Si no desea utilizar la conexión de red cableada, vaya al paso 19.

17 Compruebe que está seleccionado [Auto (Automático)] y después pulse el botón ►.



Al configurar manualmente, compruebe los valores especificados siguientes por su proveedor o administrador de red.

Dirección IP, máscara de subred, puerta de enlace predeterminada,

Servidor DNS (primario), servidor DNS (secundario),

Servidor WINS (primario), servidor WINS (secundario)

18 Aparece [Network Setting was completed (La Configuración de Red ha finalizado)] durante varios segundos y la pantalla vuelve a la pantalla [Setup Menu (Menú de configuración)].

19 Para fijar la función de escaneo a correo electrónico, pulse el botón ▼ varias veces para seleccionar [4. E-mail Setting (4. Configuración del correo electrónico)] y pulse el botón ►.

Si no desea utilizar la función del correo electrónico, vaya al paso 24.

20 Compruebe que aparece [Please set Address of Mail Server (Configure dirección servidor de correo)] y después pulse el botón ►.

21 Introduzca la dirección del servidor de correo electrónico y pulse el botón  (ACEPTAR).

22 Fije también el puerto SMTP, el cifrado del SMTP, la dirección del remitente (De), la configuración de recepción, el método de autenticación, la identificación del usuario SMTP, la contraseña de SMTP, el servidor POP3, la identificación de usuario POP, la contraseña POP.

23 Aparece [E-mail Setting was completed (La Configuración de Correo electrónico ha finalizado)] durante varios segundos y la pantalla vuelve a [Setup Menu (Menú de configuración)].

24 Pulse el botón ◀ para guardar las configuraciones.

25 Compruebe que está seleccionado [Yes (Sí)] en la pantalla [Would you like to save? (¿Quiere guardar?)] y luego pulse el botón  (ACEPTAR).

26 Pulse el botón ◀ hasta que aparezca la pantalla principal.

Conexión a una LAN inalámbrica

- Antes de conectarse a una LAN inalámbrica
- Activación de la conexión de la LAN inalámbrica
- Conexión a un punto de acceso (infraestructura)
- Conexión directa a la máquina

Antes de conectarse a una LAN inalámbrica



- La LAN inalámbrica (infraestructura) y la LAN inalámbrica (modo AP) no se pueden habilitar al mismo tiempo.
- Si la máquina se utiliza en un ambiente de red inalámbrica, la máquina no entra en el Modo de reposo profundo sino en el Modo de reposo.
- No coloque ningún producto eléctrico que emita ondas de radio débiles (como microondas o teléfonos inalámbricos digitales) cerca de la máquina.
- La velocidad de las comunicaciones de una conexión LAN inalámbrica pueden ser más lentas que la de una conexión LAN alámbrica o USB en dependencia del entorno. Si usted desea imprimir datos grandes tales como una foto, se recomienda imprimir con una conexión LAN alámbrica o con una conexión USB.

Conexión a un punto de acceso

Antes de conectar esta máquina a un punto de acceso de LAN inalámbrica, compruebe lo siguiente.



- 1 Compruebe si su punto de acceso de red LAN inalámbrica coincide con los siguientes requisitos.

Normas: IEEE 802.11 a/b/g/n

Método de acceso: Modo infraestructura

2 Compruebe si el punto de acceso de red LAN inalámbrica es compatible con WPS.

Si no es compatible con WPS, compruebe el SSID y la clave de cifrado haciendo referencia al manual de instrucciones que se incluye en el punto de acceso inalámbrico LAN u otros documentos.



- Al SSID también se le llama como nombre de la red, ESSID o ESS-ID.
- A la clave de cifrado también se le llama clave de red, clave de seguridad, contraseña o clave previamente compartida.

Conexión directa a la máquina

Puede utilizar la máquina como un punto de acceso inalámbrico para conectar directamente dispositivos inalámbricos (computadoras, tablets, smartphones, etc.). Compruebe lo siguiente.

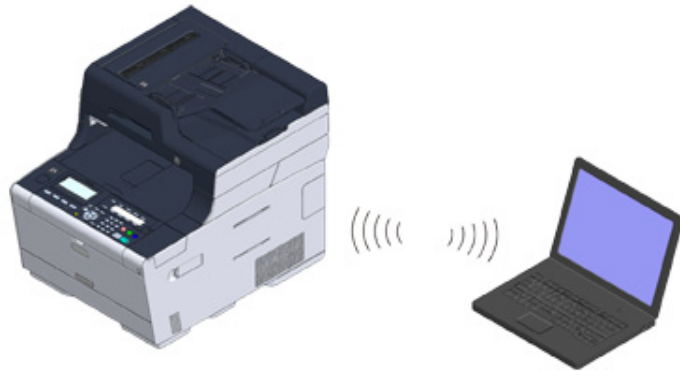

1 Verifique si sus dispositivos inalámbricos cumplen con los siguientes requisitos.

Normas: IEEE 802.11 b/g/n

Seguridad: WPA2-PSK(AES)













2 Compruebe si los dispositivos inalámbricos soportan WPS-PBC (botón pulsador).



Si no está seguro de que el dispositivo es compatible con WPS-PBC, conecte manualmente después de encender la máquina.

Activación de la conexión de la LAN inalámbrica

Después de instalar el módulo inalámbrico, active el módulo de la LAN inalámbrica en el panel del operador.

- 1 Pulse el botón  (CONFIGURACIÓN).
- 2 Pulse el botón  para seleccionar [Admin Setup (Config. Admin.)] y pulse el botón .
- 3 Introduzca la contraseña de administrador y pulse el botón  (ACEPTAR).
La contraseña del administrador predeterminada es "999999". Si se cambia la contraseña de administrador, introduzca la contraseña actualizada.
- 4 Pulse el botón  o  varias veces para seleccionar [User Install (Instalación de usuario)] y pulse el botón .
- 5 Pulse el botón  o  varias veces para seleccionar [Wireless Module (Módulo inalámbrico)] y pulse el botón .
- 6 Compruebe que [Enable (Activar)] está seleccionado y después pulse el botón  (ACEPTAR).
- 7 Pulse el botón  hasta que aparezca la pantalla de inicio.
- 8 Pulse el botón de encendido para apagar la máquina.

Vaya a "Conexión a un punto de acceso (infraestructura)".

Conexión a un punto de acceso (infraestructura)



- Instale esta máquina en un lugar con buena visión y cerca de un punto de acceso inalámbrico. (Recomendamos que la distancia entre la máquina y el dispositivo inalámbrico sea de 30 m o menos)
- Si hay marco de metal, de aluminio, o un muro de cemento reforzado entre la máquina y los puntos de acceso inalámbricos, las conexiones pueden ser más difíciles de establecer.
- El uso al aire libre de IEEE 802.11a (W52 / W53) está prohibido por la Ley de Radio. Use IEEE 802.11a (W52 / W53) sólo en interiores.

• Conexión con WPS

Si un punto de acceso inalámbrico de la LAN es compatible con WPS, se puede conectar con la LAN inalámbrica con el botón WPS.

• Selección de un punto de acceso de la LAN inalámbrica para conectar desde el panel de operador

Si un punto de acceso inalámbrico no es compatible con WPS, se puede especificar un punto de acceso inalámbrico de la LAN que usted desea utilizar desde los puntos de acceso inalámbrico de la LAN que la impresora detecta para establecer una conexión.

• Configuración manual desde el panel del operador para conectar

Configure la información del punto de acceso de la LAN inalámbrica (SSID, el método de cifrado y la clave de cifrado) manualmente y conéctese a la LAN inalámbrica.

Conexión con WPS

Si un punto de acceso inalámbrico de la LAN es compatible con WPS, usted se puede conectar fácilmente con la LAN inalámbrica con el botón de configuración fácil (botón WPS).

- 1 Compruebe la posición del botón de WPS consultando el manual de instrucciones incluido en un punto de acceso de la LAN inalámbrica o en otro documento.
- 2 Compruebe que el punto de acceso de la LAN inalámbrica arranca y que funciona correctamente.
- 3 Encienda la máquina.



Compruebe que en la pantalla aparece de "¿Desea configurar la conexión inalámbrica?" y se selecciona [Yes (Sí)], pulse el botón (ACEPTAR) y vaya al paso 6.

- 4 Pulse el botón (CONFIGURACIÓN).
- 5 Pulse el botón ▲ o ▼ varias veces para seleccionar [Wireless(Infraestructure) Setting (Configuración inalámbrica (Infraestructura))] y pulse el botón ►.
- 6 Introduzca la contraseña de administrador en la pantalla de introducción de la contraseña de administrador y después pulse el botón (ACEPTAR).
La contraseña del administrador predeterminada es "999999". Si se cambia la contraseña de administrador, introduzca la contraseña actualizada.
- 7 Compruebe que en la pantalla aparece el mensaje [Cannot be used simultaneously with wireless (AP Mode) (No se puede utilizar simultáneamente con la LAN inalámbrica (modo AP))] durante varios segundos y está seleccionado [Enable (Activar)] en la pantalla [Please enable/disable wireless (infraestructure) (Active/desactive la LAN inalámbrica (infraestructura))]. Pulse el botón (ACEPTAR).
- 8 Si su entorno requiere configurar manualmente la dirección IP, etc., compruebe que [Network Setting (Configuración de red)] está seleccionado y pulse el botón ►. Si no necesita configurarla manualmente, vaya al paso 12.
- 9 Pulse el botón ▼ para seleccionar [Manual (Manual)] y pulse el botón ►.
- 10 Siga las instrucciones en pantalla para fijar la dirección IP, la máscara de subred, la puerta de enlace predeterminada y DHCP v6.
- 11 Al terminar la configuración, pulse el botón (ACEPTAR).
- 12 Pulse el botón ▼ una vez para seleccionar [Automatic Setup(WPS) (Configuración automática (WPS))] y pulse el botón ►.
- 13 Compruebe que [WPS-PBC (WPS-PBC)] está seleccionado y después pulse el botón ►.

- 14** Compruebe que [Yes (Sí)] está seleccionado en la pantalla [Execute push-button method? (¿Ejecutar método botón de pulsación?)] y luego pulse el botón  (ACEPTAR).

La impresora empezará a buscar los puntos de acceso de la LAN inalámbrica. Cuando la pantalla muestra el mensaje [Running pushbutton method... (Ejecutando Método Botón de pulsación...)], pulse y mantenga pulsado el botón WPS en el punto de acceso de la LAN inalámbrica durante varios segundos.



No puede operar el panel cuando WPS está en curso.

Cuando aparece el mensaje [WPS connection successful. (Conexión de WPS exitosa.)] en la pantalla, se ha terminado la configuración de la LAN inalámbrica.



- Si [Connection failed. Timeout (Error de conexión. Tiempo de espera)] aparece, repita el procedimiento del paso 8.
- [Overlap (Superposición)] aparece cuando se presionan los botones múltiples de WPS casi al mismo tiempo en dos o más puntos de acceso de la LAN inalámbrica y cuando no se establece una conexión. Espere un momento y vuelva a intentarlo.

- 15** Si aparece la marca de la antena en la derecha superior de la pantalla de inicio, la conexión se establece correctamente.



La marca de la antena puede no aparecer en algunas pantallas como la pantalla principal de la copia.

Selección de un punto de acceso de la LAN inalámbrica para conectar desde el panel de operador

Si un punto de acceso de LAN inalámbrica no es compatible con WPS, se puede especificar un punto de acceso de LAN inalámbrica que desee utilizar a partir de los puntos de acceso de LAN inalámbrica que la máquina detecta para establecer una conexión. En este caso, usted debe introducir una clave de cifrado.

- 1** Compruebe la SSID y la clave de cifrado consultando el manual de instrucción que se incluye en un punto de acceso de la LAN inalámbrica u otros documentos y anote la información.



WPA-EAP y WPA2-EAP no se pueden fijar en el panel táctil. Fíjelos desde la página Web de esta máquina.

-  Abra la página web de esta máquina (Guía avanzada)



- Al SSID también se le denomina nombre de la red, ESSID o ESS-ID.
- A la clave de cifrado también se le llama clave de red, clave de seguridad, contraseña, o clave previamente compartida.



- 2** Compruebe que el punto de acceso de la LAN inalámbrica arranca y que funciona correctamente.

- 3** Encienda la máquina.



Compruebe que en la pantalla aparece de "¿Desea configurar la conexión inalámbrica?" y se selecciona [Yes (Sí)], pulse el botón  (ACEPTAR) y vaya al paso 6.

- 4** Pulse el botón  (CONFIGURACIÓN).



- 5** Pulse el botón  o  varias veces para seleccionar [Wireless(Infrastructure) Setting (Configuración inalámbrica (Infraestructura))] y pulse el botón .

- 6** Introduzca la contraseña de administrador en la pantalla de introducción de la contraseña de administrador y después pulse el botón  (ACEPTAR).



La contraseña del administrador predeterminada es "999999". Si se cambia la contraseña de administrador, introduzca la contraseña actualizada.

- 7** Compruebe que en la pantalla aparece el mensaje [Cannot be used simultaneously with wireless (AP Mode). (No se puede utilizar simultáneamente con la LAN inalámbrica (modo AP).)] durante varios segundos y está seleccionado [Enable (Activar)] en la pantalla [Please enable/disable wireless (infrastructure) (Active/desactive la LAN inalámbrica (infraestructura))]. Pulse el botón  (ACEPTAR).



- 8** Si su entorno requiere configurar manualmente la dirección IP, etc., compruebe que [Network Setting (Configuración de red)] está seleccionado y pulse el botón . Si no necesita configurarla manualmente, vaya al paso 12.

- 9** Pulse el botón  para seleccionar [Manual (Manual)] y pulse el botón .

- 10** Siga las instrucciones en pantalla para fijar la dirección IP, la máscara de subred, la puerta de enlace predeterminada y DHCP v6.

- 11** Al terminar la configuración, pulse el botón  (ACEPTAR).
- 12** Pulse varias veces el botón  para seleccionar [Wireless Network Selection (Selección de red inalámbrica)] y pulse el botón .

La impresora empezará a buscar los puntos de acceso de la LAN inalámbrica. Espere un momento.

- 13** Cuando aparecen los puntos de acceso de la LAN inalámbrica, pulse el botón  o  para seleccionar un punto de acceso de la LAN inalámbrica y después pulse el botón .



Si solamente se muestra [Configuración manual] o la SSID del punto de acceso de la LAN inalámbrica que desea utilizar no se incluye en la lista, establézcala siguiendo el procedimiento en "Configuración manual desde el panel del operador para conectar".

Se muestra la pantalla de introducción de la clave de cifrado que es adecuado para el método de cifrado del punto de acceso de la LAN inalámbrica.

- 14** Introduzca la clave de cifrado que seleccionó en el paso 1 y después pulse [OK (ACEPTAR)].



La clave de cifrado difiere dependiendo del punto de acceso de la LAN inalámbrica o seguridad.

- Si aparece el mensaje [WPA Pre-shared Key (Clave WPA compartida previamente)]

Elemento	Descripción
Seguridad	WPA/WPA2-PSK
Clave de cifrado	Introduzca la tecla Pre-compartida.

- Si aparece [WEP Key (Clave WEP)]

Elemento	Descripción
Seguridad	WEP
Clave de cifrado	Ingrese la clave WEP.

- Si no se aplica ninguno de los dos casos anteriores

Elemento	Descripción
Seguridad	Desactivar
Clave de cifrado	No se requiere ninguna entrada.

- 15** Si el SSID mostrado es igual al SSID que seleccionó en el paso 1, pulse [Yes (Sí)].

Cuando aparece "Conexión exitosa.", pulse [Close (Cerrar)].

Si se muestra "Error de conexión.", repita el procedimiento del paso 7.

- 16** Si aparece la marca de la antena en la parte superior derecha del panel táctil, la conexión se ha establecido correctamente.



La marca de la antena puede no aparecer en algunas pantallas como la pantalla principal de la copia.

Configuración manual desde el panel del operador para conectar

Configure la información del punto de acceso de la LAN inalámbrica (SSID, el método de cifrado y la clave de cifrado) manualmente y conéctese a la LAN inalámbrica.

- 1** Compruebe el SSID, la clave de cifrado, y la seguridad consultando el manual de instrucción que se incluye en el punto de acceso de la LAN inalámbrica u otros documentos y anote la información.



Si el método de cifrado es WÁ-EAP y WPA2-EAP, configúrelo desde el sitio Web de esta máquina.

Para más detalles, vaya a la página web de esta máquina y haga clic en [Config. Admin] > [Red] > [Configuración inalámbrica] > [Configuración manual].



Open the Web Page of This Machine (Guía avanzada)









- Al SSID también se le llama como nombre de la red, ESSID o ESS-ID.
- A la clave de cifrado también se le llama clave de red, clave de seguridad, contraseña, o clave previamente compartida.

- 2** Compruebe que el punto de acceso de la LAN inalámbrica arranca y que funciona correctamente.

- 3** Encienda la máquina.



Compruebe que en la pantalla aparece "¿Desea configurar la conexión inalámbrica?" y se selecciona [Yes (Sí)] y después pulse el botón  (ACEPTAR).



- 4 Pulse el botón  (CONFIGURACIÓN).
- 5 Pulse el botón ▲ o ▼ varias veces para seleccionar [Wireless(Infraestructure) Setting (Configuración inalámbrica (Infraestructura))] y pulse el botón ►.
- 6 Introduzca la contraseña de administrador en la pantalla de introducción de la contraseña de administrador y después pulse el botón  (ACEPTAR).
La contraseña del administrador predeterminada es "999999". Si se cambia la contraseña de administrador, introduzca la contraseña actualizada.
- 7 Compruebe que en la pantalla aparece el mensaje [Cannot be used simultaneously with wireless (AP Mode). (No se puede utilizar simultáneamente con la LAN inalámbrica (modo AP).)] durante varios segundos y está seleccionado [Enable (Activar)] en la pantalla [Please enable/disable wireless (infrastructure) (Active/desactive la LAN inalámbrica (infraestructura))]. Pulse el botón  (ACEPTAR).
- 8 Si su entorno requiere configurar manualmente la dirección IP, etc., compruebe que [Network Setting (Configuración de red)] está seleccionado y pulse el botón ►. Si no necesita configurarla manualmente, vaya al paso 12.
- 9 Pulse el botón ▼ para seleccionar [Manual (Manual)] y pulse el botón ►.
- 10 Siga las instrucciones en pantalla para fijar la dirección IP, la máscara de subred, la puerta de enlace predeterminada y DHCP v6.
- 11 Al terminar la configuración, pulse el botón  (ACEPTAR).
- 12 Pulse el botón ▼ varias veces para seleccionar [Wireless Network Selection (Selección de red inalámbrica)] y pulse el botón  (ACEPTAR).
La impresora empezará a buscar los puntos de acceso de la LAN inalámbrica. Espere un momento.
- 13 Pulse el botón ▼ para seleccionar [Manual Setup (Configuración manual)] y después pulse el botón ►.
- 14 Compruebe que aparece la pantalla de introducción del SSID y pulse el botón ►. Utilice el botón ▲, ▼, ◀, o ▶ para introducir el SSID, seleccione [Done (Hecho)] al terminar y después pulse el botón  (ACEPTAR).



- 15 Seleccione el método de cifrado que seleccionó en el paso 1 y después pulse el botón  (ACEPTAR).





La clave de cifrado difiere dependiendo del punto de acceso de la LAN inalámbrica o seguridad.

- 16 El procedimiento depende del método de cifrado que seleccionado en el paso 15.

Si seleccionó [WPA/WPA2-PSK (WPA/WPA2-PSK)], seleccione [TKIP/AES (TKIP/AES)] y después pulse el botón  (ACEPTAR). Introduzca la clave previamente compartida, seleccione [Done (Hecho)] al terminar y después pulse el botón  (ACEPTAR).

Si seleccionó [WPA2-PSK (WPA2-PSK)], seleccione [AES (AES)] y después pulse el botón  (ACEPTAR). Introduzca la clave previamente compartida, seleccione [Done (Hecho)] al terminar y después pulse el botón  (ACEPTAR).

Si seleccionó [WEP (WEP)], introduzca la clave WEP y después pulse el botón  (ACEPTAR).

- 17 Si el contenido mostrado es igual al que se seleccionó en el paso 1, seleccione [Yes (Sí)] y después pulse el botón  (ACEPTAR).



La impresora tardará aproximadamente 30 segundos en detectar el punto de acceso de la LAN inalámbrica.

Cuando la pantalla indica que la conexión está establecida, pulse [OK (ACEPTAR)]. Si la pantalla indica un error de conexión, pulse [OK (ACEPTAR)] y vuelva al paso 5.

- 18 Si aparece la marca de la antena en la derecha superior de la pantalla de inicio, la conexión se establece correctamente.



La marca de la antena puede no aparecer en algunas pantallas como la pantalla principal de la copia.

- **Si la conexión inalámbrica de la LAN es inestable**

Si la conexión de la LAN inalámbrica es inestable, lea las precauciones en "Antes de conectarse a una LAN inalámbrica" y después cambie las posiciones de la máquina y del punto de acceso de la LAN inalámbrica. Si usted no puede encontrar una solución incluso después la lectura de las precauciones, poner la máquina y el punto de acceso inalámbrico de la LAN cerca uno del otro.

Conexión directa a la máquina

La LAN inalámbrica (modo AP) conecta directamente dispositivos inalámbricos (computadoras, tablets, smartphones, etc.) a la máquina sin utilizar un punto de acceso de LAN inalámbrica.



- Se pueden conectar hasta cuatro dispositivos a la máquina a través de una LAN inalámbrica (modo AP).
- Si hay un marco metálico, de aluminio o un muro de concreto reforzado entre la máquina y los dispositivos inalámbricos, las conexiones pueden ser más difíciles de establecer.

• Conexión automática (botón de pulsación)

Si sus dispositivos inalámbricos admiten WPS-PBC (botón de pulsación), puede conectarse a la LAN inalámbrica (modo AP) con el botón de WPS.

• Configuración manual

Si sus dispositivos inalámbricos no admiten WPS-PBC (botón de pulsación), puede introducir el [SSID (SSID)] y la [Password (Contraseña)] de la máquina en sus dispositivos inalámbricos para conectarse a la LAN inalámbrica (modo AP).

Conexión automática (botón de pulsación)

Si sus dispositivos inalámbricos admiten WPS-PBC (botón de pulsación), puede conectarse a la LAN inalámbrica (modo AP) con el botón de WPS.

1 Confirme la posición del botón de WPS respecto a su dispositivo inalámbrico con el manual del dispositivo.

2 Encienda la máquina.



Si aparece el mensaje [Do you want to Set-up wireless? (¿Desea configurar la conexión inalámbrica?)], pulse el botón ▼ para seleccionar [No (Do not show next time) (No (No mostrar la próxima vez.))] y después pulse el botón (ACEPTAR).

3 Pulse el botón (CONFIGURACIÓN).

4 Pulse el botón ▲ una vez para seleccionar [Admin Setup (Config. Admin.)] y pulse el botón ►.

5 Introduzca la contraseña de administrador en la pantalla de introducción de la contraseña de administrador y después pulse el botón (ACEPTAR).

La contraseña del administrador predeterminada es "999999". Si se cambia la contraseña de administrador, introduzca la contraseña actualizada.

6 Pulse el botón ▼ o ▲ varias veces para seleccionar [Network Menu (Menú de la red)] y pulse el botón ►.

7 Compruebe que está seleccionado [Network Setting (Configuración de red)] y después pulse el botón ►.

8 Pulse el botón ▼ varias veces para seleccionar [Wireless(AP Mode) Setting (Configuración inalámbrica (modo AP))] y pulse el botón ►.

9 Compruebe que en la pantalla aparece el mensaje [Cannot be used simultaneously with wireless (infrastructure) (No se puede utilizar simultáneamente con la LAN inalámbrica (infraestructura))] durante varios segundos y está seleccionado [Enable (Activar)] en la pantalla [Please enable/disable wireless (AP mode) (Active/desactive la LAN inalámbrica (Modo AP))]. Pulse el botón (ACEPTAR).

10 Compruebe que [Automatic connection (push-button) (Conexión automática (botón de pulsación))] está seleccionado en la pantalla [Please set wireless (AP mode) (Configurar LAN inalámbrica (modo AP))] y después pulse el botón ►.

11 Compruebe que [Yes (Sí)] está seleccionado en la pantalla [Would you like to run wireless (AP mode) automatic connection (push-button)? (¿Desea ejecutar la conexión inalámbrica automática (modo AP) (botón de pulsación)?)] y después pulse el botón (ACEPTAR).

12 Comience la operación de WPS-PBC (botón de pulsación) en su dispositivo inalámbrico para conectarse a la máquina.

Cuando se establece la conexión, aparece el mensaje [Succeeded running wireless (AP mode) automatic connection (push-button). (Ejecución exitosa de la conexión inalámbrica automática (modo AP) (botón de pulsación.))] en la pantalla.

Si el mensaje indica un error de conexión, pulse el botón (ACEPTAR) y siga los pasos en la "Configuración manual" para intentarlo nuevamente.

13 Pulse el botón ◀ varias veces hasta que aparezca la pantalla principal.

Configuración manual

Si sus dispositivos inalámbricos no admiten WPS-PBC (botón de pulsación), puede introducir el [SSID (SSID)] y la [Password (Contraseña)] de la máquina en sus dispositivos inalámbricos para conectarse a la LAN inalámbrica.

- 1 Encienda la máquina.



Si aparece el mensaje [Do you want to Set-up wireless? (¿Desea configurar la conexión inalámbrica?)], pulse el botón para seleccionar [No (Do not show next time) (No (No mostrar la próxima vez.))] y después pulse el botón (ACEPTAR).

- 2 Pulse el botón (CONFIGURACIÓN).
- 3 Pulse el botón una vez para seleccionar [Admin Setup (Config. Admin.)] y pulse el botón .
- 4 Introduzca la contraseña de administrador en la pantalla de introducción de la contraseña de administrador y después pulse el botón (ACEPTAR).
La contraseña del administrador predeterminada es "999999". Si se cambia la contraseña de administrador, introduzca la contraseña actualizada.
- 5 Pulse el botón o varias veces para seleccionar [Network Menu (Menú de la red)] y pulse el botón .
- 6 Compruebe que está seleccionado [Network Setting (Configuración de red)] y después pulse el botón .
- 7 Pulse el botón varias veces para seleccionar [Wireless(AP Mode) Setting (Configuración inalámbrica (modo AP))] y pulse el botón .
- 8 Compruebe que en la pantalla aparece el mensaje [Cannot be used simultaneously with wireless (infrastructure). (No se puede utilizar simultáneamente con la LAN inalámbrica (infraestructura).)] durante varios segundos y está seleccionado [Enable (Activar)] en la pantalla [Please enable/disable wireless (AP mode) (Active/desactive la LAN inalámbrica (Modo AP))]. Pulse el botón (ACEPTAR).
- 9 Pulse el botón para seleccionar [Manual Setup (Configuración manual)] en la pantalla [Please set wireless (AP mode) (Configurar LAN inalámbrica (modo AP))] y después pulse el botón .

- 10 Verifique el [SSID (SSID)] y la [Password (Contraseña)] de la máquina.
- 11 Introduzca el [SSID (SSID)] y la [Password (Contraseña)] que seleccionó en el paso 10 para conectarse a la máquina y a su dispositivo inalámbrico.
- 12 Pulse el botón varias veces hasta que aparezca la pantalla principal.

Instalación de un controlador y de un software en un ordenador

Instale el controlador de impresora, controlador de escáner, controlador de fax, etc., desde el "Software DVD-ROM" al ordenador.

Otro software de utilidad se puede instalar al mismo tiempo.

- Para Windows
- En Mac OS X

Para Windows

Conecte la máquina y el ordenador mediante un cable de red o USB y empiece a instalar.



Compruebe el estado de esta máquina antes de la instalación.

- Esta máquina está encendida.
- Para la conexión de red, esta máquina se conecta a la red mediante un cable LAN y la información necesaria como la dirección IP ya está configurada.

- 1 Introduzca el "DVD-ROM de software" incluido en un ordenador.
- 2 Cuando se muestre [Auto Play (Reproducir automáticamente)], haga clic en [Run setup. exe (Ejecutar setup.exe)].

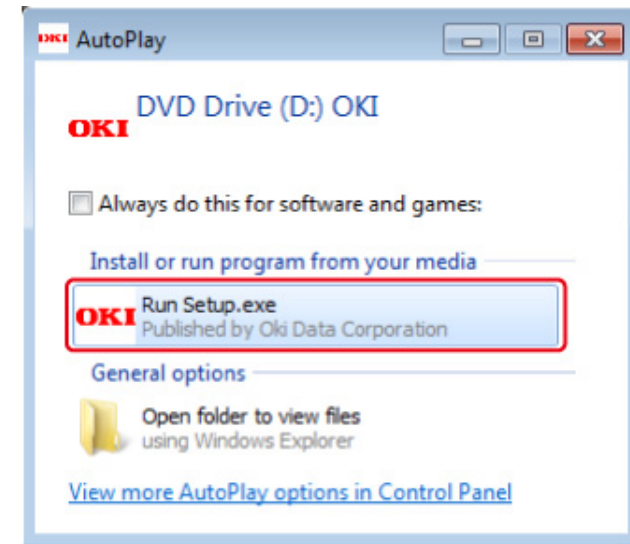

Si se visualiza el cuadro de diálogo [User Account Control (Control de cuenta de usuario)], haga clic en [Yes (Sí)].

- 3 Seleccione un idioma en la lista desplegable.
- 4 Lea el acuerdo de licencia y a continuación haga clic en [Accept (Aceptar)].

- 5 Lea el [Environment advice (Aviso medioambiental)] y, a continuación, haga clic en [Next (Siguiente)].
- 6 Seleccione [Network (Red)] o [USB connection (Conexión USB)] según el método de conexión de la máquina y el ordenador y después haga clic en [Next (Siguiente)].
- Si se visualiza el cuadro de diálogo [Windows Security Alert (Alerta de seguridad de Windows)], haga clic en [Allow access (Permitir acceso)].
- 7 Seleccione el nombre del modelo de la máquina y, a continuación, haga clic en [Next (Siguiente)].

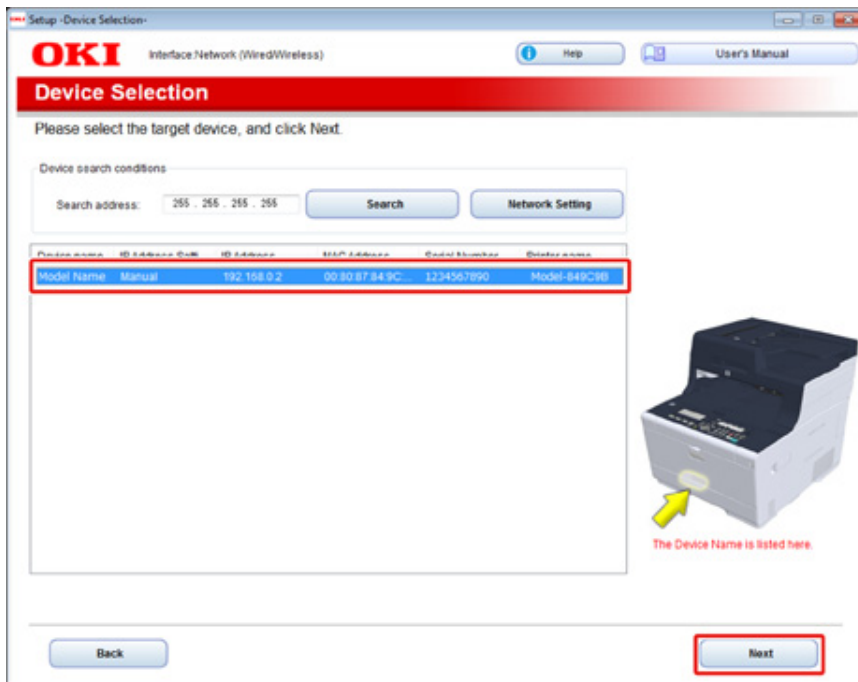

- 8 Haga clic en [Install Optional Software (Instalar software opcional)].

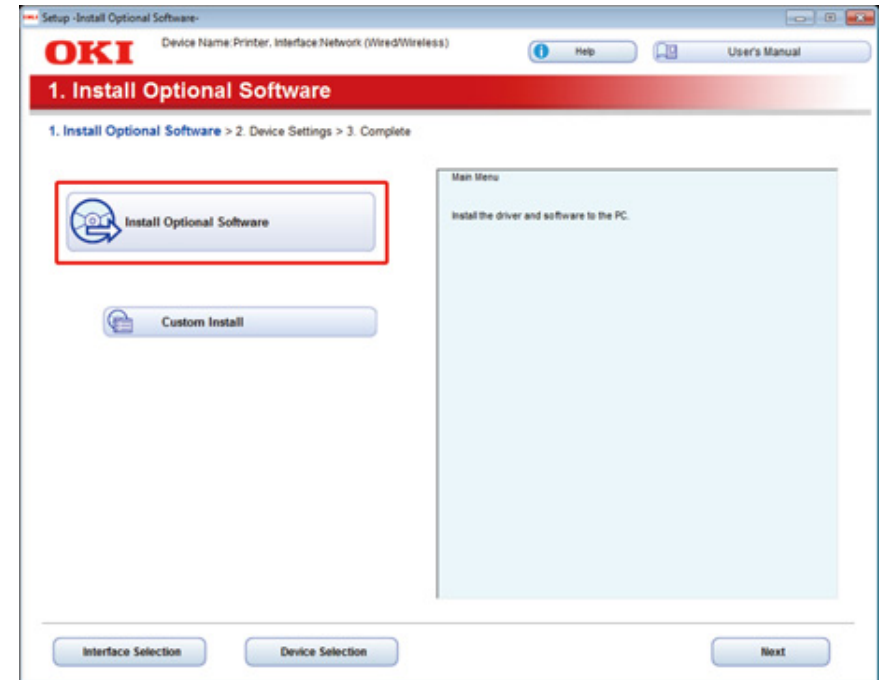

Se inicia la instalación.



Se instala el software siguiente.

- Controlador de la impresora PCL6 (Incluyendo Extensión de red y Utilidad de impresión de muestra de color)
- Controlador del escáner
- ActKey
- Preguntas frecuentes

Instale otro software desde Instalación personalizada.

- 🔗 Instalación del software (Guía avanzada)

- 9 Asegúrese de que el software se haya instalado correctamente y después haga clic en [Printing Test (Prueba de impresión)].

Seleccione la impresora para la impresión de prueba y después haga clic en [Printing Test (Prueba de impresión)].

Cerciórese de que la impresión de prueba fue exitosa y después haga clic en [OK (ACEPTAR)].

10 Haga clic en [Complete (Completo)].

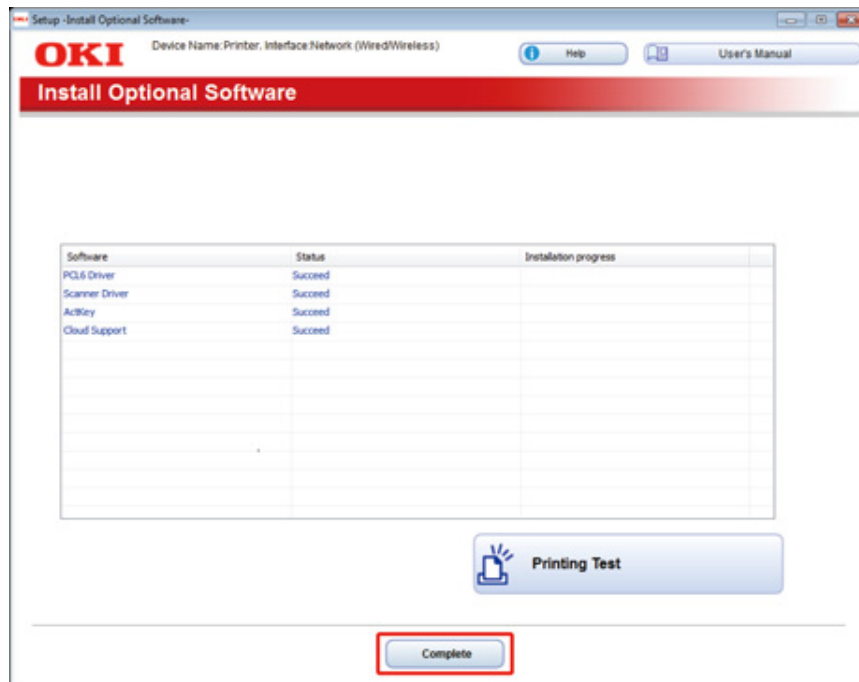

11 Haga clic en [Next (Siguiente)].

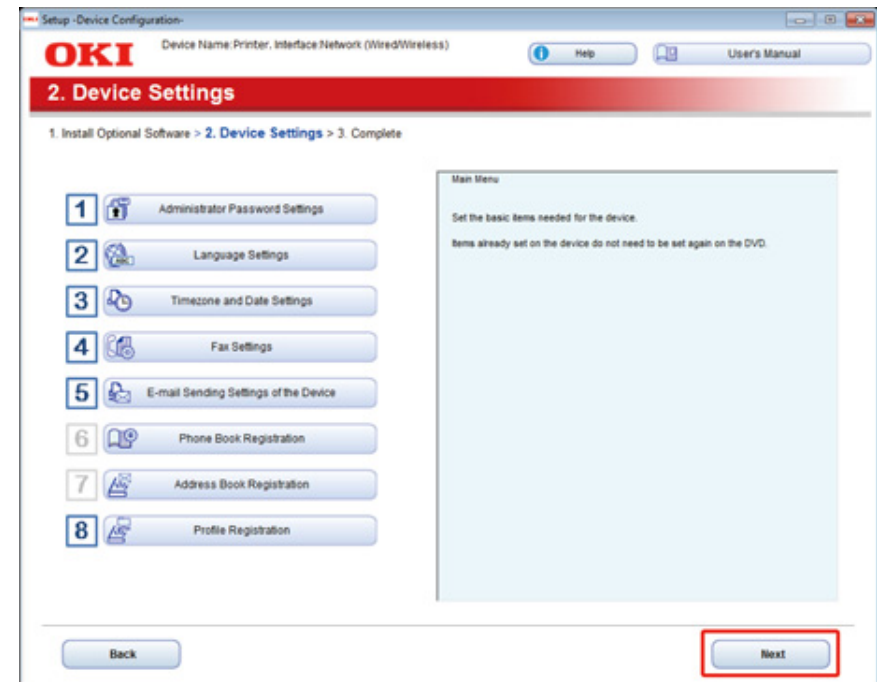

Si aparece el cuadro de diálogo siguiente, haga clic en [Yes (Sí)].

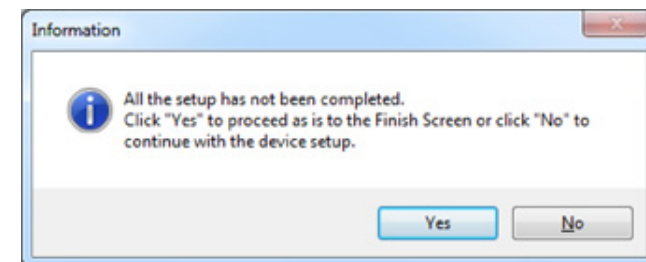

12 Haga clic en [Exit (Salir)].

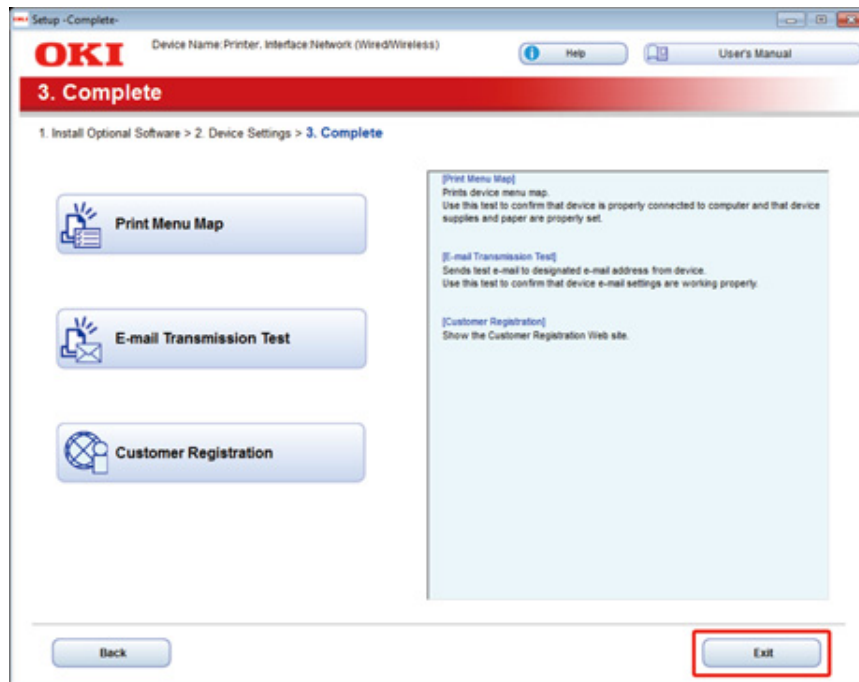

En Mac OS X

Esta sección describe cómo instalar el controlador de la impresora PS y el controlador del escáner.

Para la instalación de utilidades, consulte lo siguiente.

 [Instalación del software \(Guía avanzada\)](#)

• Instale el controlador del escáner de Mac OS X.

- 1 Asegúrese de que la máquina y el ordenador están conectados y que la alimentación está encendida y, a continuación, inserte el "DVD-ROM de software" incluido en el PC.
- 2 Haga doble clic en el icono [OKI (OKI)] en el escritorio.
- 3 [Drivers (Controladores)] > [Scanner (Escáner)] > haga doble clic en [Installer for OSX (Instalador para OSX)].
- 4 Haga clic en [Continue (Continuar)].

- 5 Compruebe el contenido mostrado y a continuación haga clic en [Continue (Continuar)].

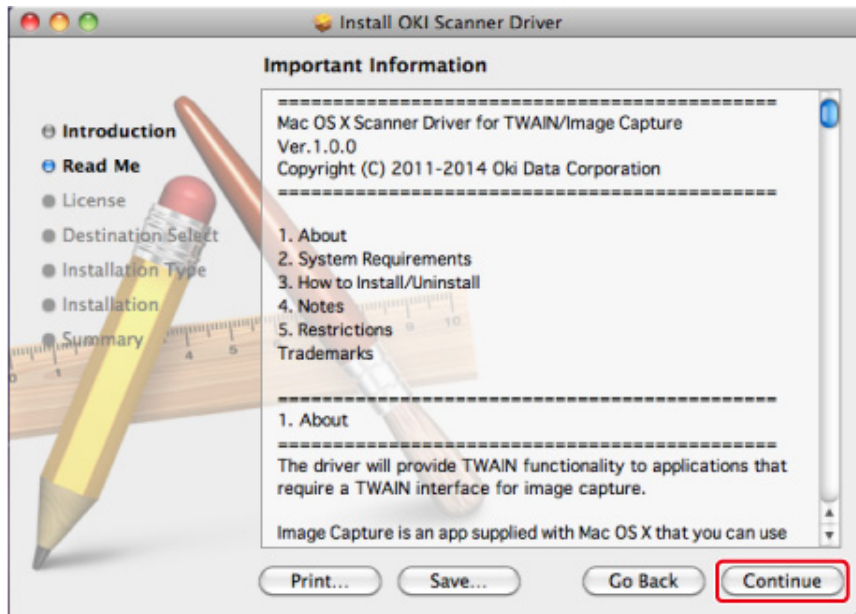

- 6 Lea el acuerdo de licencia y a continuación haga clic en [Continue (Continuar)].

- 7 Haga clic en [Agree (Acepto)].

- 8 Haga clic en [Install (Instalar)].

Para cambiar la ubicación de la instalación del controlador, haga clic en [Change Install Location (Cambiar ubicación de instalación)].

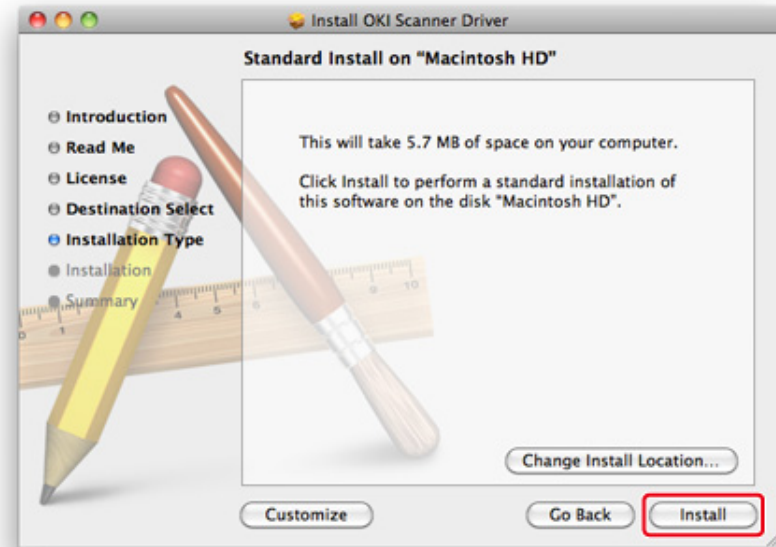

- 9 Introduzca el nombre y la contraseña de administrador y haga clic en [Install Software (Instale software)].

- 10 Haga clic en [Continue Installation (Continuar instalación)].

- 11 Haga clic en [Restart (Reiniciar)].

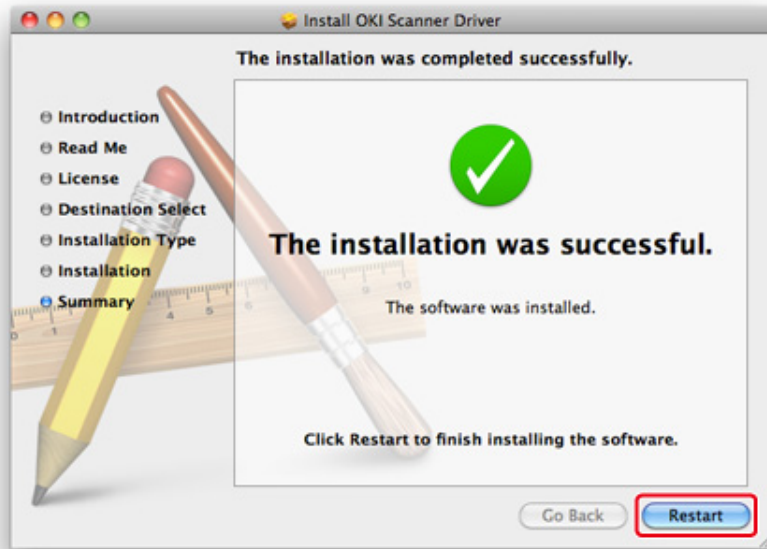

• **Instale el controlador PS de la impresora de Mac OS X.**

Cuando haya completado la instalación, imprima una página de prueba en el paso 15.

- 1 Asegúrese de que la máquina y un ordenador estén conectados y la máquina esté encendida.
- 2 Introduzca el "DVD-ROM de software" en un ordenador.
- 3 Haga doble clic en el icono [OKI (OKI)] en el escritorio.
- 4 [Drivers (Controladores)] > [PS (PS)] > haga doble clic en [Installer for OSX (Instalador para OSX)].
- 5 Introduzca la contraseña del administrador y haga clic en [OK (OK)].
Siga las instrucciones de la pantalla para completar la instalación.

- 6 Seleccione [System Preferences (Preferencias del sistema)] desde el menú de Apple.

- 7 Haga clic en [Printers & Scanners (Impresoras y escáneres)].

- 8 Haga clic en [+].

Seleccione [Add Printer or Scanner... (Agregar impresora o escáner...)] cuando aparece el menú.

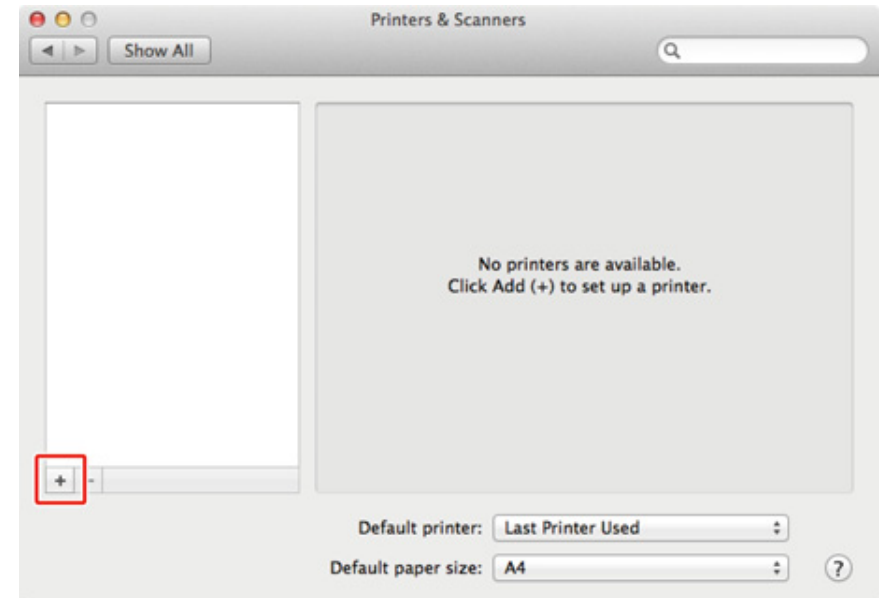

- 9 Haga clic en [Default (Predeterminado)].

- 10 Seleccione la máquina y, a continuación, compruebe que se muestra [OKI MC563 PS (OKI MC563 PS)] para [Use (Usar)].

Tipo de nombres	Se muestra en la conexión	Lista de métodos
Red	OKI-MC563 (últimos 6 dígitos de la dirección MAC)	Bonjour
USB	OKI DATA CORP MC563	USB



Para cambiar el nombre, introduzca uno nuevo en [Name: (Nombre:)].

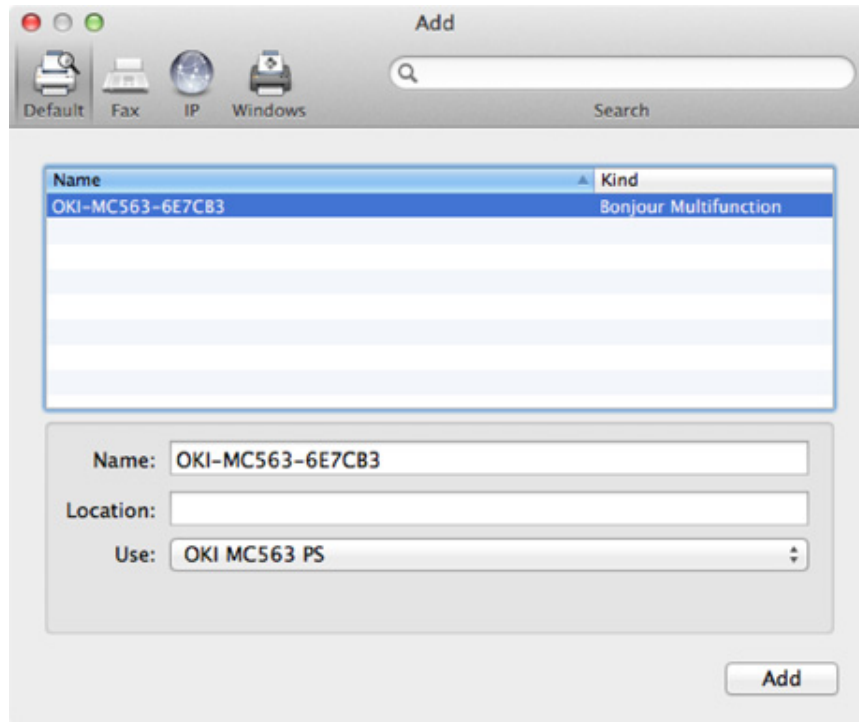

11 Haga clic en [Add (Agregar)].

12 Si se muestra [Installable options (Opciones instalables)], haga clic en [Continue (Continuar)].

13 Asegúrese de que la máquina se ha agregado a [Printers (Impresoras)] y que se muestra [OKI MC563 PS (OKI MC563 PS)] para [Kind (Tipo)].

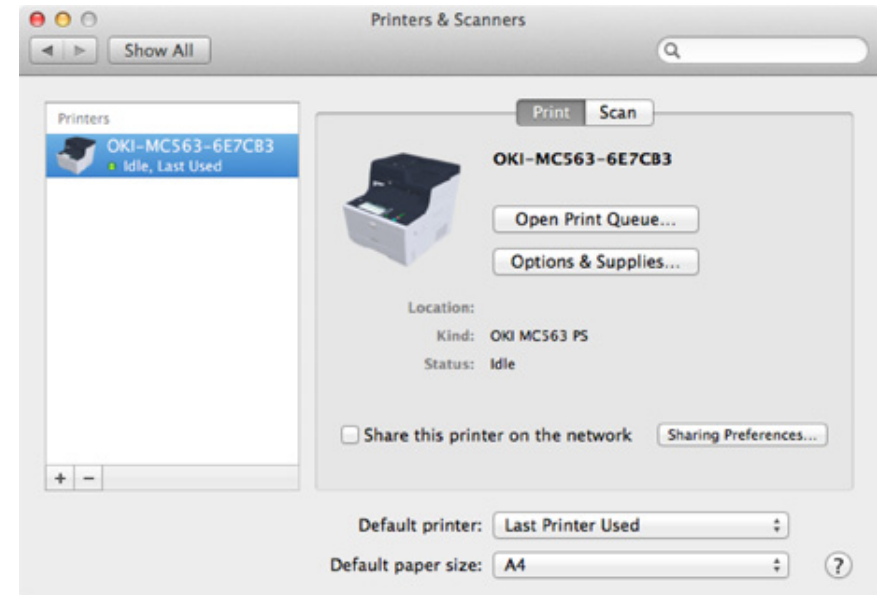

Si no se muestra correctamente [OKI MC563 PS (OKI MC563 PS)] en [Kind (Tipo)], haga clic en [- (-)], elimine la máquina de [Printers (Impresoras)] y, a continuación, repita de nuevo los pasos del 8 al 12.

14 Haga clic en [Open Print Queue... (Abrir cola de impresión)].

15 Seleccione [Print Test Page (Imprimir página de prueba)] del menú [Printer (Impresora)].

3

Funcionamiento básico

Nombres de los componentes

Operaciones básicas en el panel del operador

Encendido o apagado de la máquina

Carga del papel

Configuración de un documento

En esta sección se describen las operaciones básicas de esta máquina.

Nombres de los componentes

El capítulo describe el nombre de cada componente.

- Vista frontal
- Vista trasera
- Interior de la máquina

Vista frontal

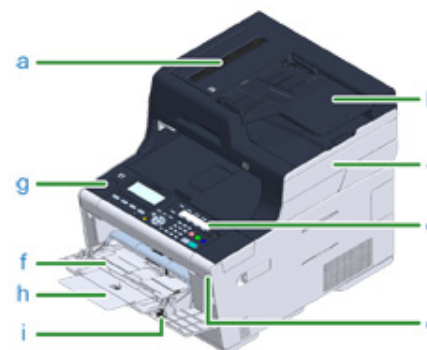

Símbolo	Nombre
a	Alimentador automático de documentos (ADF)
b	Bandeja de documentos
c	Unidad del escáner
d	Panel del operador 🔗 Operaciones básicas en el panel del operador
e	Puerto USB
f	Bandeja multiuso (Bandeja multiuso)
g	Botón de apertura
alt	Soporte para papel
i	Palanca de sobres



Símbolo	Nombre
j	Cristal para documentos
k	Cubierta del cristal de documentos
l	Cubierta del módulo de LAN inalámbrica

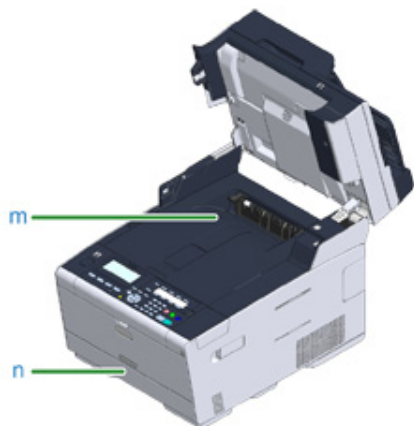

Símbolo	Nombre
m	Bandeja de salida
n	Bandeja 1

Vista trasera

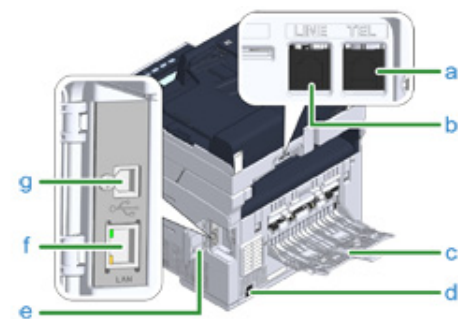

Símbolo	Nombre
a	Conector del teléfono (para conectar un teléfono externo)
b	Conector de LÍNEA
c	Bandeja de salida trasera
d	Conector de alimentación
e	Cubierta del conector de interfaz
f	Conector de interfaz de red
g	Conector de interfaz USB

Interior de la máquina

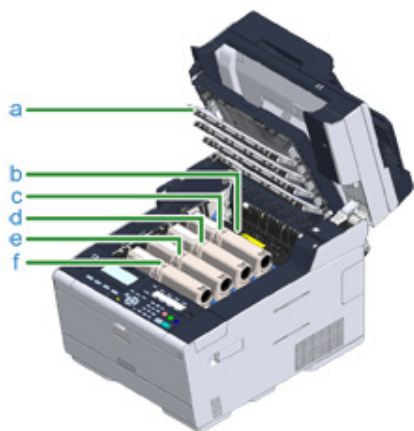

Símbolo	Nombre
a	Cabezal de LED
b	Fusor
c	Cartucho de tóner / Tambor de imagen (Y: amarillo)
d	Cartucho de tóner / Tambor de imagen (M: magenta)
e	Cartucho de tóner / Tambor de imagen (C: cian)
f	Cartucho de tóner / Tambor de imagen (K: negro)

Operaciones básicas en el panel del operador

En esta sección se explica la descripción general del panel de mando de la máquina.



- Nombres y funciones
- Nombre y funciones en el Panel del operador
- Ajuste del ángulo de la pantalla de visualización
- Introducción de caracteres

Nombres y funciones

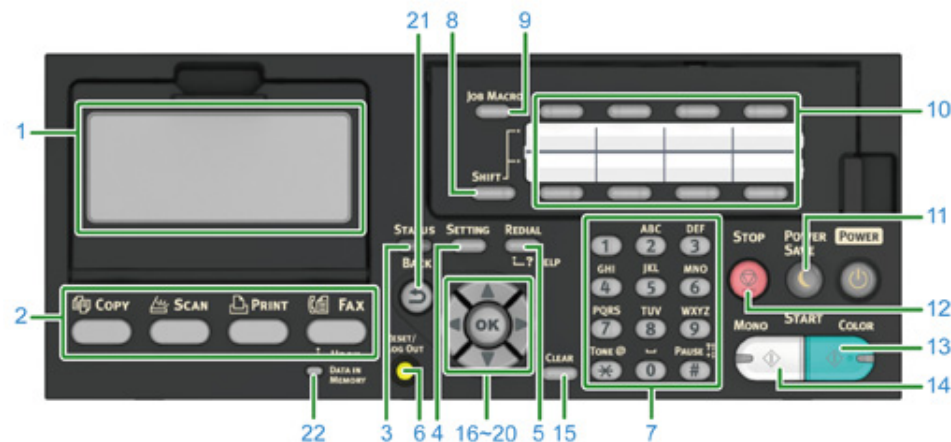
Esta sección describe los nombres y las funciones de los componentes del panel del operador.



No.	Nombre	Función
1	Pantalla	Muestra las instrucciones de funcionamiento y el estado de la máquina.
2	Botón de función	Muestra la pantalla principal de cada función. El botón seleccionado se ilumina en azul.
	Botón <FAX/Colgar>	Muestra la pantalla de la función de fax. Pulsar este botón mientras se muestra la pantalla de la función del fax, inicia la operación de marcado sin descolgar.
	botón <IMPRIMIR>	Muestra la pantalla de la función de impresión.
	botón <ESCVANEAR>	Muestra la pantalla de la función de escaneado.
	botón <COPIAR>	Muestra la pantalla de la función de copia.
3	ESTADO	Muestra el menú de estado. Destella/se enciende si hay un error.
4	CONFIGURACIÓN	Muestra la pantalla del menú de ajustes de la máquina.
5	VOLVER A MARCAR/? AYUDA	Muestra la pantalla de ayuda.
6	RESTABLECER/CERRAR SESIÓN	<ul style="list-style-type: none"> • En la pantalla principal de cada función, se cierra la sesión. • En la función de elementos, reinicia el ajuste de un valor y vuelve a la pantalla de inicio de cada función de elementos. • En la pantalla de inicio de cada función, vuelve a la pantalla principal.
7	Teclado numérico	Introduce números, alfabetos y símbolos.

No.	Nombre	Función
8	SHIFT	Cambia entre dos direcciones de correo electrónico o números de fax que están registrados en cada  (UN-TOQUE) pulsando este botón y  (UN-TOQUE) al mismo tiempo.
9	TAREA MACRO	Llama los ajustes para la copia, el escaneado u otras funciones. Debe registrar por adelantado la configuración.
10	Tecla de un toque	Dirección de correo electrónico o números de fax que se utilizan con frecuencia para copias, faxes u otras funciones. Debe registrar por adelantado las direcciones de correo electrónico y los números de fax. Puede registrar dos elementos en cada uno de los ocho botones, un total de 16 elementos.
11	AHORRO DE ENERGÍA	Entra o sale del modo de ahorro de energía. En el Modo de Ahorro de energía, se enciende en verde; en el Modo de Reposo, destella en verde (cada 3 segundos); en el Modo de reposo profundo, destella en verde (cada 6 segundos).
12	PARAR	Cancela copias, transmisiones de fax u otras tareas.
13	INICIO A COLOR	Inicia el escaneado a color.
14	INICIO MONOCROMÁTICO	Inicia el escaneado en blanco & negro.
15	BORRAR	Ejecuta las siguientes acciones en función de los elementos introducidos al pulsar o mantener pulsado el botón: <ul style="list-style-type: none"> • Minimiza un valor de ajuste. • Introduce cero como valor de ajuste. • Borra el valor introducido. • Cancela el elemento seleccionado.
16	▶ (Desplazamiento a la derecha)	<ul style="list-style-type: none"> • Procede a la siguiente pantalla. • Mueve el cursor a la derecha durante la selección del elemento o la introducción del carácter.
17	▲ (Desplazamiento hacia arriba)	Mueve el cursor hacia arriba durante la selección del elemento o la introducción del carácter.
18	▼ (Desplazamiento hacia abajo)	Mueve el cursor hacia abajo durante la selección del elemento o la introducción del carácter.
19	◀ (Desplazamiento a la izquierda)	<ul style="list-style-type: none"> • Vuelve a la pantalla anterior. • Mueve el cursor a la izquierda durante la selección del elemento o la introducción del carácter.
20	ACEPTAR	<ul style="list-style-type: none"> • Confirma el elemento resaltado. • Seleccione un elemento de comprobación.
21	ATRÁS	Vuelve a la pantalla anterior.
22	Indicador DATOS EN MEMORIA	Se ilumina cuando haya datos en la memoria.

Para acceder al teclado, abra el panel del botón de un toque. Úselo para introducir caracteres alfabéticos.



Nombre y funciones en el Panel del operador

Cuando esta máquina se enciende, la pantalla de inicio se muestra en el panel del operador.

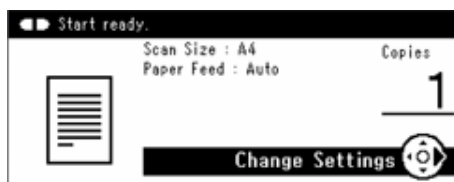

No.	Descripción
1	Muestra el estado de la máquina.

• Pantalla de configuración

La siguiente pantalla se usa como ejemplo.

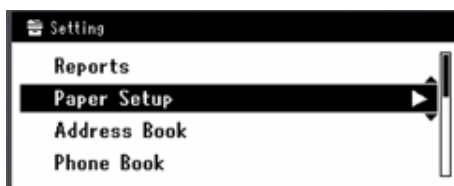

• Cuando ocurra un error

Si ocurre un error en la máquina, aparece la siguiente pantalla.

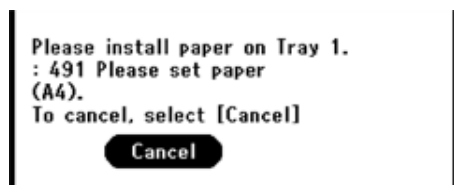

Ajuste del ángulo de la pantalla de visualización

La pantalla de visualización se puede inclinar para mejorar la visibilidad.

- 1 Sostenga la parte superior central de la pantalla de visualización y tire de ella hacia delante.



Introducción de caracteres

- Introducción de caracteres
- Eliminación de caracteres introducidos

Introducción de caracteres

Si es necesario introducir caracteres durante la configuración de un elemento, aparecerá la pantalla de introducción.

Introduzca los caracteres usando los botones, el teclado o el teclado numérico en el panel del operador.

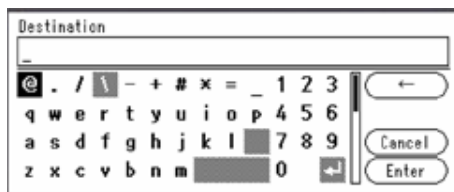

- 1 Pulse el botón ►, ◀, ▼ o ▲ en el panel del operador para seleccionar un caracter y, a continuación, pulse el botón **OK** (ACEPTAR).

O pulse el teclado para caracteres alfabéticos o el teclado numérico para números.





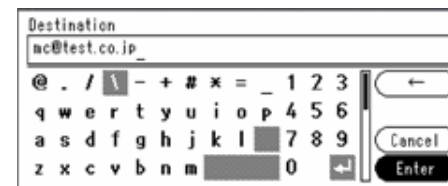



- 2 Después de introducir todos los caracteres, seleccione [Enter (Entrar)] y, a continuación, pulse el botón **OK** (ACEPTAR).



Eliminación de caracteres introducidos

Pulse el botón  (BORRAR) en el panel del operador para eliminar un caracter introducido.

Pulse y mantenga pulsado el botón  (BORRAR) para eliminar todos los caracteres introducidos.

O pulse el botón , ,  o  en el panel del operador para seleccionar [] y, a continuación, pulse el botón  (ACEPTAR).

Encendido o apagado de la máquina

Esta sección describe cómo encender y apagar la máquina.

- Encendido de la máquina
- Apagado de la máquina

Encendido de la máquina

- 1 Compruebe que no hay documentos en el cristal ni en el ADF y que la cubierta del ADF está cerrada.
- 2 Mantenga pulsado el interruptor de alimentación durante aproximadamente un segundo.



Cuando la máquina está encendida, se enciende la lámpara LED del interruptor de alimentación.



- 3 La pantalla de inicio aparece cuando la máquina está lista.



Apagado de la máquina



- Compruebe que la máquina no esté recibiendo datos antes de apagarla.
- Mantenga pulsado el interruptor de alimentación durante 5 segundos o más para forzar el apagado de la máquina. Use este método solamente si un ocurre un problema.

Para la resolución de problemas de esta máquina, ver "Solución de problemas".

- 1 Mantenga pulsado el interruptor de alimentación durante aproximadamente un segundo.



El mensaje "Sistema pasa a apagarse. Confirme el estado cuando el LED de estado parpadea." aparece en el panel del operador, y la lámpara LED del interruptor de la alimentación parpadea en intervalos de un segundo aproximadamente.

Un poco después, la máquina se apaga automáticamente, y la lámpara del interruptor LED se apaga.

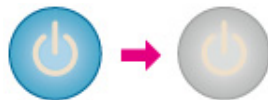

Qué debe hacer si no utiliza esta máquina durante un periodo prolongado de tiempo

Si usted no utiliza esta máquina por un periodo de tiempo extendido debido a los días de fiesta, a los viajes, o a otras razones, desenchufe el cable eléctrico de la salida.



Esta máquina no presentará fallas funcionales si el cable eléctrico se desenchufa por un periodo de tiempo extendido (cuatro semanas o más).

Carga del papel

Este capítulo describe diferentes informaciones acerca del papel que se puede cargar en una bandeja de papel de esta máquina.

Para definir el tipo y peso del papel, pulse el botón  (CONFIGURACIÓN) en el panel del operador > [Paper Setup (Configuración de papel)] y pulse la bandeja que desee usar y, a continuación, seleccione [Media Type (Tipo de papel)] o [Media Weight (Peso del medio)].

- Acerca de los tipos de papel que se pueden cargar
- Cargando papel en Bandeja 1/2/3
- Cargando papel en la bandeja multiuso
- Almacenamiento de papel

Acerca de los tipos de papel que se pueden cargar

- Tipos de papel disponible
- Acerca de los tamaños del papel, el peso, y el número de hojas que se pueden cargar
- Papel recomendado

Tipos de papel disponible

Para realizar una impresión de alta calidad, asegúrese de utilizar los tipos de papel admitidos que satisfagan los requisitos, como el material, el peso o el acabado de la superficie del papel. Utilice papel de impresión para fotografía digital.

Si usted imprime en papel no recomendado por Oki Data, compruebe la calidad de la impresión y el movimiento del papel a fondo por adelantado para asegurarse de que no hay problemas.

• Tipo de papel

Tipo de papel	Tamaño de papel	Peso de papel
A4	210 x 297	De 64 a 220 g/m ² (de 17 a 58 lb) Para la impresión dúplex, de 64 a 176 g/m ² (17 a 47 lb)
A5	148 x 210	
A6	105 x 148	 Si define un papel de 148 mm (5.8 pulgadas) de ancho o inferior, la impresión se realiza más lentamente.
B5	182 x 257	
B6	128 x 182	
Medio B6	64 x 182	
Carta	215,9 x 279,4 (8,5 x 11)	
Oficio 13	215,9 x 330,2 (8,5 x 13)	
Oficio 13,5	215,9 x 342,9 (8,5 x 13,5)	
Oficio 14	215,9 x 355,6 (8,5 x 14)	
Ejecutivo	184,2 x 266,7 (7,25 x 10,5)	
Informe	(5,5 x 8,5)	
8,5" SQ	(8,5 x 8,5)	
Folio (210 x 330 mm)	210 x 330	
16K (184 x 260 mm)	184 x 260	
16K (195 x 270 mm)	195 x 270	
16K (197 x 273 mm)	197 x 273	
Ficha	(3 x 5)	
4x6 pulgadas	(4 x 6)	
5x7 pulgadas	(5 x 7)	

Tipo de papel	Tamaño de papel	Peso de papel
Tamaño personalizado	Ancho: 64 a 216 Largo: 90 a 1321	De 64 a 220 g/m ² (de 17 a 58 lb)

• Sobre

Tipo de papel	Tamaño de papel	Peso de papel
Monarca	98.4 x 190.5 (3.875 x 7,5)	Los sobres se deben hacer de papel de 85 g/m ² (24 libras), y sus aletas deben estar dobladas.
Com-9	98.4 x 225.4 (3.875 x 8,875)	
Com-10	104.8 x 241.3 (4.125 x 9,5)	
DL	110 x 220 (4.33 x 8,66)	
C5	162 x 229 (6.4 x 9)	

• Etiquetas

Tipo de papel	Tamaño de papel	Peso de papel
A4	210 x 297	de 0,1 a 0,2 mm
Carta	8,5 x 11 (215,9 x 279,4)	

• Otro tipo de papel

Tipo de papel	Tamaño de papel	Peso de papel
Papel de impresión parcial	Sujeto a papel normal	De 64 a 220 g/m ² (de 17 a 58 lb)
Papel de color	Sujeto a papel normal	De 64 a 220 g/m ² (de 17 a 58 lb)

Acerca de los tamaños del papel, el peso, y el número de hojas que se pueden cargar

Los tamaños y tipos de papel y capacidad de la bandeja son los siguientes.

• Bandeja 1

Tamaño del papel disponible	Capacidad de la bandeja	Peso de papel
A4 A5 A6*1 B5 B6*1 Carta Oficio (13 pulgadas) Oficio (13,5 pulgadas) Oficio (14 pulgadas) Ejecutivo Extracto*1 8,5" SQ (8,5 x 8,5 pulgadas) Folio (210 x 330 mm) 16K (184 x 260 mm) 16K (195 x 270 mm) 16K (197 x 273 mm) Tamaño personalizado*2	250 hojas (si el peso de papel es 80 g/m ²)	Ligero (64 a 74 g/m ²) Ligero medio (75 a 82 g/m ²) Medio (83 a 90 g/m ²) Peso Medio (91 a 104 g/m ²) Pesado (105 a 120 g/m ²) Muy pesado1 (121 a 176 g/m ²)

*1 El papel no se puede utilizar para la impresión dúplex.

*2 Ancho: 100 a 216 mm (3,9 a 8,5 pulgadas), longitud: 148 a 356 mm (5,8 a 14 pulgadas)

• Bandeja 2/3 (Opcional)

Tamaño del papel disponible	Capacidad de la bandeja	Peso de papel
A4 A5 B5 Carta Oficio (13 pulgadas) Oficio (13,5 pulgadas) Oficio (14 pulgadas) Ejecutivo 8.5 SQ (8.5 x 8.5 pulgadas) Folio (210 x 330 mm) 16K (184 x 260 mm) 16K (195 x 270 mm) 16K (197 x 273 mm) Tamaño personalizado*1	530 hojas (si el peso de papel es 80 g/m ²)	Ligero (64 a 74 g/m ²) Ligero medio (75 a 82 g/m ²) Medio (83 a 90 g/m ²) Peso Medio (91 a 104 g/m ²) Pesado (105 a 120 g/m ²) Muy pesado 1 (121 a 176 g/m ²)

*1 Ancho: 148 a 216 mm (5,8 a 8,5 pulgadas), longitud: 210 a 356 mm (8,3 a 14 pulgadas)

• Bandeja multiuso

Tamaño del papel disponible	Capacidad de la bandeja	Peso de papel
A4	100 hojas	Ligero
A5	(si el peso de papel es 80 g/m ²)	(64 a 74 g/m ²)
A6*1	10 hojas (sobres)	Ligero medio
B5		(75 a 82 g/m ²)
B6*1		Medio
Medio B6*1		(83 a 90 g/m ²)
Carta		Peso Medio
Oficio (13 pulgadas)		(91 a 104 g/m ²)
Oficio (13,5 pulgadas)		Pesado
Oficio (14 pulgadas)		(105 a 120 g/m ²)
Ejecutivo		Muy pesado1
Extracto*1		(121 a 176 g/m ²)
8.5 SQ (8.5 x 8.5 pulgadas)		Muy pesado 2
Folio (210 x 330 mm)		(177 a 220 g/m ²)
16K (184 x 260 mm)		
16K (195 x 270 mm)		
16K (197 x 273 mm)		
Ficha (3x5 pulgadas)*1		
4x6 pulgadas*1		
5x7 pulgadas*1		
Tamaño personalizado*2		
Com-9*1		
Com-10*1		
Monarca*1		
DL*1		
C5*1		

*1 El papel no se puede utilizar para la impresión dúplex.

*2 Ancho: 64 a 216 mm (2,5 a 8,5 pulgadas), longitud: 90 a 1.321 mm (3,5 a 52 pulgadas)

Papel recomendado

La máquina puede utilizar distintos soportes de impresión, incluida una amplia gama de gramajes y tamaños. Esta sección describe cómo seleccionar y usar el soporte. Para obtener el mejor rendimiento, use 75 a 90 g/m² papel normal que está diseñado para la aplicación en copadoras e impresoras láser. No se recomienda utilizar papel con mucho realce o con una textura muy áspera. Puede utilizar papel preimpreso pero debe asegurarse de que la tinta no se corra al exponerla a las altas temperaturas que se producen en el fusor durante la impresión.

• Sobres

Los sobres no deben estar torcidos, ondulados ni deformados. Deben ser de tipo rectangular plano, con pegamento que permanezca intacto al someterlo a la presión del

rodillo caliente del fusor que se emplea en este tipo de máquinas. Los sobres con ventana no son adecuados.

• Etiquetas

Las etiquetas también deben ser del tipo recomendado para utilizar en fotocopiadoras e impresoras láser, en el que la hoja portadora base está totalmente cubierta por etiquetas. Otros tipos de etiquetas pueden causar daños en la máquina si las etiquetas se desprenden durante el proceso de impresión.

Cargando papel en Bandeja 1/2/3

El procedimiento de carga de papel en la Bandeja 1 se utiliza como un ejemplo, y el mismo procedimiento se aplica a la Bandeja 2/3 (opcional).

- 1 Extraiga la bandeja de papel.

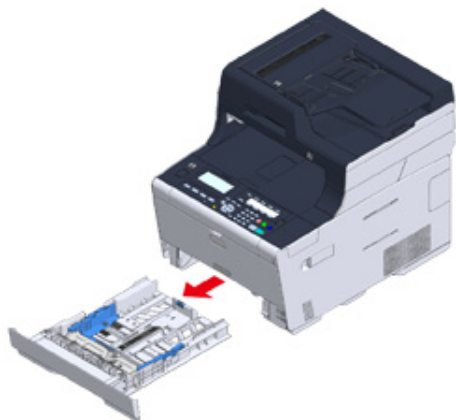

- 2 Deslice la guía de papel (a) hacia la anchura del papel que va a cargar.

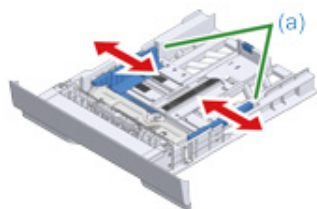

- 3 Deslice el tope del papel (b) hacia la longitud del papel a cargar.

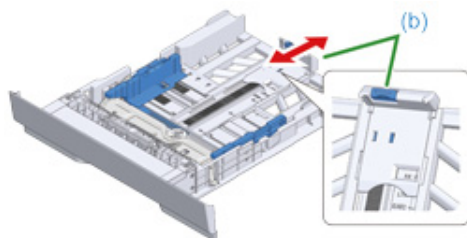

- 4 Aventar bien un papel apilado y a continuación alinear los bordes del papel.

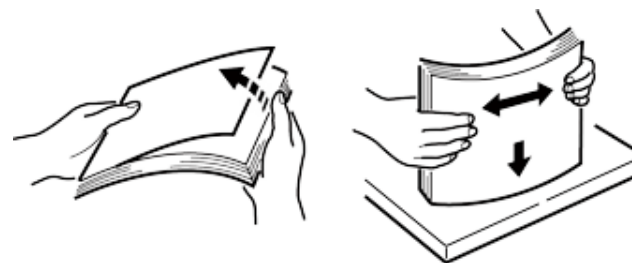

- 5 Cargue el papel con el lado de impresión mirando hacia abajo.



No cargue papel por encima de la marca "▽"marque en la guía de papel.

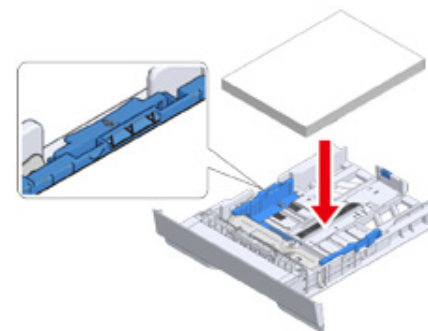

- 6 Asegure el papel cargado con la guía de papel.

- 7 Presione la bandeja de papel hasta su tope.



- 8 Pulse el botón  (CONFIGURACIÓN) en el panel del operador.

- 9 Pulse [Paper Setup (Configuración del papel)].

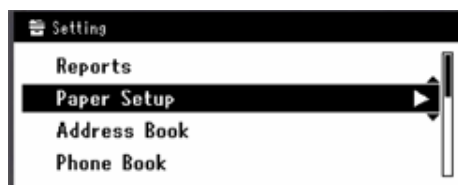

- 10 Presione la bandeja en la que se ha cargado el papel.

- 11 Configure [Paper Size (Tamaño del papel)], [Media Type (Tipo de soporte)] y [Media Weight (Peso de soporte)].

- 12 Pulse [Back (Atrás)] hasta que aparezca la pantalla de inicio.

Cargando papel en la bandeja multiuso



- No apriete el papel ni sostenga el papel para tirar mientras se imprime en el papel alimentado desde la bandeja multiuso. Para parar la impresión, abra la bandeja de salida. Para las instrucciones sobre cómo quitar el papel, vea "Si se atasca el papel".
- Si abre y cierra la bandeja multiuso vigorosamente, el rodillo de alimentación de papel de la bandeja multiuso se puede desprender e interrumpir la ruta de la carga de papel.
Si el rodillo de alimentación de papel de la bandeja multiuso se ha caído, levante el rodillo de alimentación de papel de la bandeja multiuso antes de cargar papel.

- 1 Abra la bandeja multiuso hacia adelante insertando los dedos en el hueco de la parte frontal.



- 2 Tire del soporte de papel agarrándolo por el centro.



- 3 Abra el soporte auxiliar.



- 4 Ajuste la guía del papel de alimentación manual a la anchura del papel a cargar.



- 5 Asegúrese de que el rodillo de alimentación del papel permanezca en la posición correcta.

Si el rodillo de alimentación de papel se ha caído, empujelo hacia arriba y fíjelo.

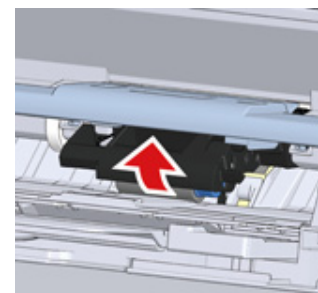

- 6 Introduzca el papel con el lado de impresión mirando hacia arriba hasta que sus extremos toquen la entrada de alimentación de papel.



No cargue papel por encima de la marca "▽".



Si la impresora se encuentra en el modo de ahorro de energía, pulse el botón  (Ahorro de energía) para restaurarla.

- 7 Configure [Paper Size (Tamaño del papel)], [Media Type (Tipo de soporte)] y [Media Weight (Peso de soporte)] en la pantalla de configuración de papel.

- 8 Pulse [Close (Cerrar)].



- No cargue papel de distintos tamaños, tipos o pesos.
- Al añadir hojas de papel, retire el papel cargado en la bandeja multiuso, agrupe todo el lote de hojas y alinee los bordes de las hojas para cargarlas.
- No introduzca objetos distintos de papel en la bandeja multiuso.

Almacenamiento de papel

Para mantener la calidad del papel, debe almacenarlo en las siguientes condiciones.

- Dentro de un armario u otro lugar seco y oscuro
- Sobre una superficie plana
- Temperatura: 20°C
- Humedad: 50% HR (humedad relativa)

No almacene el papel en los lugares como se muestra más abajo:

- Directamente sobre el suelo
- Donde el papel está expuesto a los rayos solares
- Pegado a un muro exterior
- Sobre una superficie irregular
- En un lugar donde pueda generarse electricidad estática
- Donde la temperatura se eleva demasiado y donde cambia con rapidez
- Cerca de esta máquina , un aire acondicionado, calefactor o conducto



- No desempaquete el papel hasta momentos antes de utilizarlo.
- No deje el paquete de papel abierto durante mucho tiempo. De lo contrario, podría sufrir problemas de impresión.
- Dependiendo del material de impresión, el medio ambiente, las condiciones de almacenamiento, la calidad de impresión podría deteriorarse o la copia impresa puede estar rizada

Configuración de un documento

Este capítulo describe cómo configurar el documento en esta máquina.

- Acerca de los documentos que se pueden ajustar
- Configuración en el ADF
- Configuración del cristal para documentos

Acerca de los documentos que se pueden ajustar

• Acerca de dónde ajustar un documento

Ponga un documento en el ADF o en el cristal para documentos para copiar, escanear o enviar por fax.

• Alimentador de hojas automático

Tamaño escaneable	A4, A5, A6, B5, B6, Carta, Oficio 13/13.5/14, Ejecutivo, Informe, 8.5 SQ, Folio
Capacidad de papel	50 hojas (80 g/m ²) o subida máx. de 5 mm (0.2 pulgadas)
Peso de papel	De 60 a 105 g/m ² (16 a 28 lb)

• Cristal para documentos

Tamaño escaneable	A4, A5, A6, B5, B6, Carta, Ejecutivo, Informe, 8.5 SQ
Grosor del documento	Hasta 20 mm



El escaneado a dos caras no está disponible para A6.



Para los documentos en los cuales se utiliza los pegamentos, la tinta, o el líquido de corrección, cerciorarse de que se hayan secado totalmente antes de colocarlos.

• Acerca de los documentos que no se pueden cargar en el ADF

No puede poner los siguientes documentos en el ADF. Ponga el documento en el cristal para documentos.

- Documentos con orificios o roturas
- Documentos plegados o dañados
- Documentos con líneas dobladas o arrugados o documentos enrollados.
- Documentos húmedos
- Documentos que están pegados juntos debido a la electricidad estática
- Documentos con papel carbón
- Paño, hojas de metal, películas de OHP
- Documentos con grapas, clips, con cinta adhesiva o documentos con notas adhesivas
- Documentos pegados unos con otros o documentos con pegamento
- Documentos con brillo
- Documentos revestidos

- Los documentos están aun húmedos con tinta o líquido de corrección

Para evitar dañar el cristal de documentos, recuerde lo siguiente.

- Al copiar un documento grueso, no lo presione en el cristal para documentos.
 - Coloque los documentos duros con suavidad.
 - No ponga un documento que tenga salientes agudos.
- **Sobre el área de escaneado**
Los textos o las imágenes en un área de 2 mm de los bordes del papel estándar no se pueden escanear.

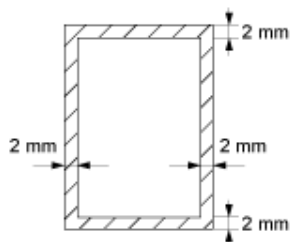

Configuración en el ADF



No coloque una pila de documentos sobre la cubierta del ADF.

Se puede hacer que el rodillo de alimentación de documentos del ADF se caiga y se interponga en la ruta de la carga de documentos.

- 1 Abra la cubierta ADF.



- 2 Empuje el rodillo de alimentación del documento hacia adentro de la cubierta del ADF.



3 Cierre la cubierta del ADF.



4 Cargue los documentos mirando hacia arriba en el ADF.

Si [Direction (Dirección)] se ha configurado como [Landscape (Horizontal)], coloque el documento de modo que su borde izquierdo entre en el ADF primero.



Si [Direction (Dirección)] se ha configurado como [Portrait (Vertical)], coloque el documento de modo que su borde superior entre en el ADF primero.



5 Alinee la guía del documento al ancho del documento.



- Si los problemas de alimentación de documentos a menudo se producen cuando los documentos son enviados desde el alimentador automático de documentos, reduzca el número de páginas del documento a establecer.
- Los documentos de hasta 50 hojas (80 g/m²) y 5 mm de altura se pueden cargar independientemente del tamaño.
- Si los documentos que se van a ajustar en el ADF están rizados, ajuste las guías de documentos a la anchura del documento.



Configuración del cristal para documentos

1 Abra la cubierta del cristal.

2 Coloque el documento mirando hacia abajo en el cristal.

Si la [Direction (Dirección)] se ha configurado como [Portrait (Vertical)], alinee el borde superior del documento con la esquina superior izquierda del cristal.



Si la [Direction (Dirección)] se ha configurado como [Landscape (Horizontal)], alinee el borde derecho del documento con la esquina superior izquierda del cristal.



No presione el cristal de exposición con fuerza.



3 Cierre suavemente la cubierta del cristal.



Cierre la cubierta de documentos suavemente.

Se puede hacer que el rodillo de alimentación de documentos del ADF se caiga y se interponga en la ruta de la carga de documentos.

Si el rodillo de alimentación de documentos del ADF se ha caído, abra y cierre la cubierta del ADF.

4

Copia

Copiar





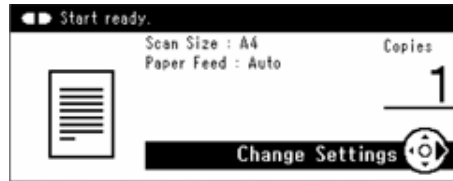

Cancelando copia

Especifica el número de copias

Copiar

- 1 Pulse el botón  (COPIAR) en el panel del operador.



- 2 Ponga un documento en el ADF o en el cristal para documentos.
- 3 Ajuste la configuración de copia si es necesario.
 -  Funciones útiles (Guía avanzada)
 -  Para un mejor acabado (Guía avanzada)
 -  Configuración de color (Guía avanzada)
 -  Configuración avanzada de copia (Guía avanzada)
- 4 Pulse el botón  (MONO) o  (COLOR).

Cancelando copia

Puede cancelar una copia antes de que aparezca un mensaje informándole que la copia ha terminado.

- 1 Pulse el botón  (PARAR) al escanear el documento.



Especifica el número de copias

- 1 Pulse el botón  (COPIAR) en el panel del operador.
- 2 Ponga un documento en el ADF o en el cristal para documentos.
- 3 Introduzca el número de copias usando los botones numéricos.



- Introduzca un número de copias comprendido entre 1 y 99.
- Si introduce un valor incorrecto, pulse el botón  (BORRAR) y, a continuación, introduzca el valor correcto.

- 4 Pulse el botón  (MONO) o .



-  Orden de cada juego en orden de páginas (Clasificar) (Guía avanzada)

5

Escanear

- Envío de datos escaneados como adjunto de un correo electrónico
- Guardar datos escaneados en una carpeta compartida
- Cancelación del escaneado



Envío de datos escaneados como adjunto de un correo electrónico

En esta sección se explica cómo enviar los datos escaneados como un adjunto de correo electrónico.

- Antes de usar escaneado a correo electrónico
- Introducción de la dirección de correo electrónico a Enviar correo

Antes de usar escaneado a correo electrónico

Si la máquina se configura desde [Easy Setup (Configuración fácil)] > [E-mail Setting (Configuración de correo electrónico)], omita Antes de usar escaneado a correo electrónico. Si la información no está establecida, hágalo mediante el siguiente procedimiento.

- 1 Compruebe la información relacionada con el correo electrónico siguiendo los pasos de "Comprobación de la información de la configuración".
- 2 Pulse el botón  (CONFIGURACIÓN) en el panel del operador.
- 3 Pulse el botón ▼ para seleccionar [Easy Setup (Configuración fácil)] y pulse el botón  (ACEPTAR).
- 4 Introduzca la contraseña del administrador y, a continuación, pulse [Enter (Entrar)].





La contraseña predeterminada de fábrica es "999999". Si se cambia la contraseña de administrador después de instalar la máquina, introduzca la contraseña actualizada.

- 5 Pulse el botón ▼ para seleccionar [E-mail Setting (Configuración de correo electrónico)] y pulse el botón ► .
- 6 Pulse [NEXT (Siguiete)].
- 7 Siga las instrucciones en pantalla para introducir la información marcada en el paso 1.







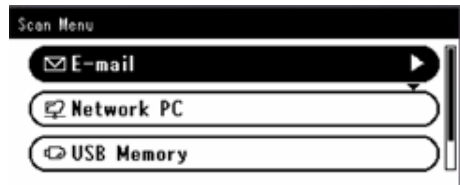

 Configuración de correo electrónico (Guía avanzada)



Introducción de la dirección de correo electrónico a Enviar correo

- 1 Pulse el botón  (ESCANEAR) en el panel del operador.
- 2 Ponga un documento en el ADF o en el cristal para documentos.
- 3 Compruebe que [E-mail (Correo electrónico)] está seleccionado y, a continuación, pulse el botón  (ACEPTAR).



- 4 Compruebe que [Add Destination (Añadir destino)] está seleccionado y, a continuación, pulse el botón  (ACEPTAR).
- 5 Compruebe que [To (Para)] está seleccionado y, a continuación, pulse el botón  (ACEPTAR).
Para seleccionar [Cc (Cc)] o [Bcc (Cco)], pulse ▼ varias veces y, a continuación, pulse el botón  (ACEPTAR).
- 6 Pulse el botón ▼ para seleccionar [Manual Input (Entrada manual)] y pulse el botón  (ACEPTAR).
- 7 Introduzca una dirección de correo electrónico.
Puede introducir hasta 80 caracteres.
- 8 Ajuste las configuraciones del escaneado si es necesario.
- 9 Pulse el botón  (MONO) o  (COLOR).



-  Especificación de un destino desde la Libreta de direcciones o Lista de grupos (Guía avanzada)
-  Especificación de un destino usando el Botón de un solo toque (Guía avanzada)
-  Especificación de un destino buscando el servidor LDAP (Guía avanzada)

Guardar datos escaneados en una carpeta compartida

En esta sección se explica cómo guardar los datos escaneados en una carpeta compartida en la red.

- Cree una carpeta compartida en un ordenador
- Registro de un destino (perfil)
- Cómo utilizar el escaneado a carpeta compartida

Cree una carpeta compartida en un ordenador



Si crea una carpeta compartida en los siguientes pasos, todos los usuarios cuyas cuentas estén configuradas en su computadora podrán acceder a la carpeta compartida.



Cree una carpeta compartida en un ordenador en el cual se salve el documento escaneado.

- 1 Haga clic en [Start (Inicio)] en la barra de tareas de Windows, haga clic derecho en [Computer (Ordenador)] y a continuación haga clic en las [Properties (Propiedades)].
- 2 Compruebe el [Computer name (Nombre del ordenador)].
Necesita el nombre del ordenador que seleccionó al registrar el destino en la máquina. Anótello.
- 3 Cierre la ventana.
- 4 Cree una carpeta en la cual los documentos se salven en el ordenador.
- 5 Haga clic derecho en la carpeta creada y, a continuación, haga clic en [Properties (Propiedades)].
- 6 Haga clic en la ficha [Sharing (Compartir)] y, a continuación, haga clic en [Advanced Sharing (Compartir avanzado)].
- 7 Seleccione la casilla [Share this folder (Compartir esta carpeta)] y, a continuación, haga clic en [Permissions (Permisos)].
- 8 Seleccione la casilla [Allow (Permitir)] de [Change (Cambiar)] en [Permissions for Everyone (Permisos para todos)] y, a continuación, haga clic en [OK (OK)].
- 9 Haga clic en [OK (OK)].





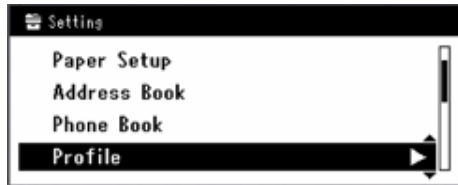

Registro de un destino (perfil)

Cree una carpeta compartida y registre a la máquina como destino.

Pueden registrarse hasta 50 perfiles.

- 1 Pulse el botón  (CONFIGURACIÓN) en el panel del operador.
- 2 Pulse el botón  para seleccionar [Profile (Perfil)] y, a continuación, pulse el botón  (ACEPTAR).















- 3 Pulse el botón  para seleccionar un número de perfil que desee registrar y, a continuación, pulse el botón  (ACEPTAR).
- 4 Compruebe que [Register (Registrarse)] está seleccionado y, a continuación, pulse el botón  (ACEPTAR).
- 5 Compruebe que el nombre del perfil está seleccionado y, a continuación, pulse el botón  (ACEPTAR).
- 6 Introduzca un nombre de perfil.
- 7 Seleccione [Enter (Entrar)] y, a continuación, pulse el botón  (ACEPTAR).
- 8 Pulse el botón  para seleccionar [Target URL (URL destino)] y, a continuación, pulse el botón  .
- 9 Introduzca los valores del nombre de ordenador de destino de la transmisión y del nombre de la carpeta compartida en "\\el nombre del ordenador de destino de la transmisión\el nombre de la carpeta compartida" formato.
Ejemplo: \\PC1\compartir



Si no hay un servidor DNS en la red, no podrá especificar el ordenador usando el nombre del ordenador (el nombre del ordenador de destino de la transmisión). En este caso, utilizar la dirección IP del ordenador para fijar.



Ejemplo: \\192.168.0.3\compartido

- 10 Seleccione [Enter (Entrar)] y, a continuación, pulse el botón  (ACEPTAR).
- 11 Pulse el botón  para seleccionar [User Name (Nombre de usuario)] y, a continuación, pulse el botón  .
- 12 Ingrese un nombre de usuario.
 - 
 - Si se activa la administración de dominio, introduzca "Nombre de usuario2@nombre dominio".
 - Si se activa la gestión del dominio y no puede establecer una conexión incluso después de introducir "Nombre de usuario2@nombre del dominio", elimine "@nombre del dominio". Siga las instrucciones del Manual avanzado que puede encontrar en el sitio web de Oki data, acceda a la página web de esta máquina, seleccione [Admin Setup (Config. admin.)] > [Network Menu (Menú Red)] y, a continuación, establezca el nombre de dominio de NetBIOS en [Workgroup name (Nombre de grupo de trabajo)] en [NBT/NetBEUI (NBT/NetBEUI)]. Para el nombre del dominio, consulte al administrador de la red.
- 13 Seleccione [Enter (Entrar)] y, a continuación, pulse el botón  (ACEPTAR).
- 14 Pulse el botón  para seleccionar [Password (Contraseña)] y, a continuación, pulse el botón  .
- 15 Especifique una contraseña.
- 16 Seleccione [Enter (Entrar)] y, a continuación, pulse el botón  (ACEPTAR).
- 17 Pulse el botón  para seleccionar [File Name (Nombre del archivo)] y, a continuación, pulse el botón  .
- 18 Introduzca el nombre de archivo de escaneado.
 - Si añade "#n" al final del nombre de archivo, se añade automáticamente un número de serie al final del nombre del archivo que se va a enviar.
 - Si añade "#d" al final del nombre de archivo, se añade automáticamente la fecha al final del nombre del archivo que se va a enviar.
- 19 Seleccione [Enter (Entrar)] y, a continuación, pulse el botón  (ACEPTAR).
- 20 Ajuste otros elementos si es necesario.
- 21 Pulse el botón  (ACEPTAR) para definir la configuración.

Cómo utilizar el escaneado a carpeta compartida









Los datos escaneados se convierten en un archivo PDF, JPEG, TIFF o XPS, y se envían a la carpeta compartida. El PDF se predetermina en la fábrica.

Conecte la máquina a una red y cree una carpeta compartida en el ordenador antes de usar la función de Escanear a carpeta compartida.

-  Conexión de un cable de LAN / cable USB
-  Cree una carpeta compartida en un ordenador



El siguiente procedimiento utiliza la configuración predeterminada de la fábrica.

- 1 Pulse el botón  (ESCANEAR) en el panel del operador.
- 2 Ponga un documento en el ADF o en el cristal para documentos.
- 3 Pulse el botón  para seleccionar [Shared Folder (Carpeta compartida)] y, a continuación, pulse el botón  (ACEPTAR).
- 4 Compruebe que [Select Profile (Seleccionar perfil)] está seleccionado y, a continuación, pulse el botón  (ACEPTAR).
- 5 Pulse el botón  para seleccionar un perfil y, a continuación, pulse el botón  (ACEPTAR).
- 6 Pulse el botón  (MONO) o  (COLOR).

Cancelación del escaneado

Puede cancelar el escaneado mientras se muestra un mensaje informándole que el escaneado está en curso.

- 1 Pulse el botón  (PARAR) en el panel del operador.



6

Imprimir

Impresión desde un ordenador (Windows)

Impresión desde un ordenador (Mac OS X)

Cancelación de una tarea de impresión

Acerca de las pantallas y las funciones de cada controlador de impresora

Impresión desde un ordenador (Windows)

- Si se usa el controlador de impresora PCL de Windows
- Si se usa el controlador de impresora PS de Windows

Si se usa el controlador de impresora PCL de Windows

- 1 Abra el archivo que desee imprimir.
- 2 Seleccione [Imprimir] en el menú [Archivo].
- 3 Seleccione el controlador de impresora.

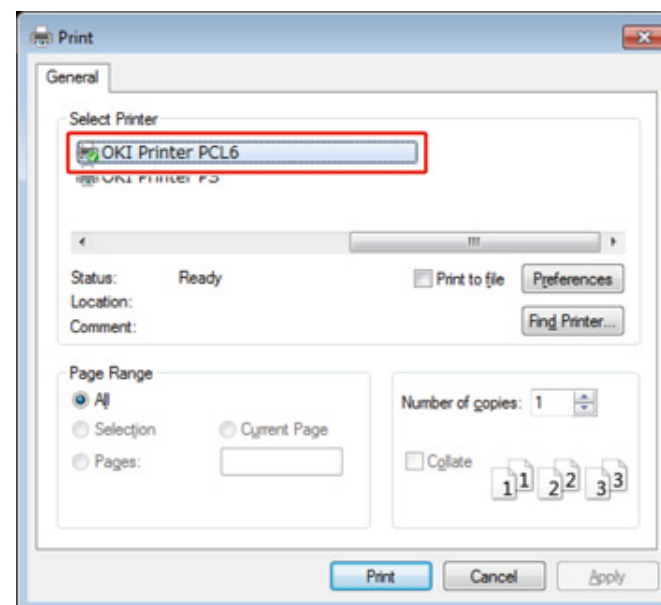

- 4 Haga clic en [Preferencias].

5 Cambie la configuración en cada ficha para adaptarse a sus necesidades.

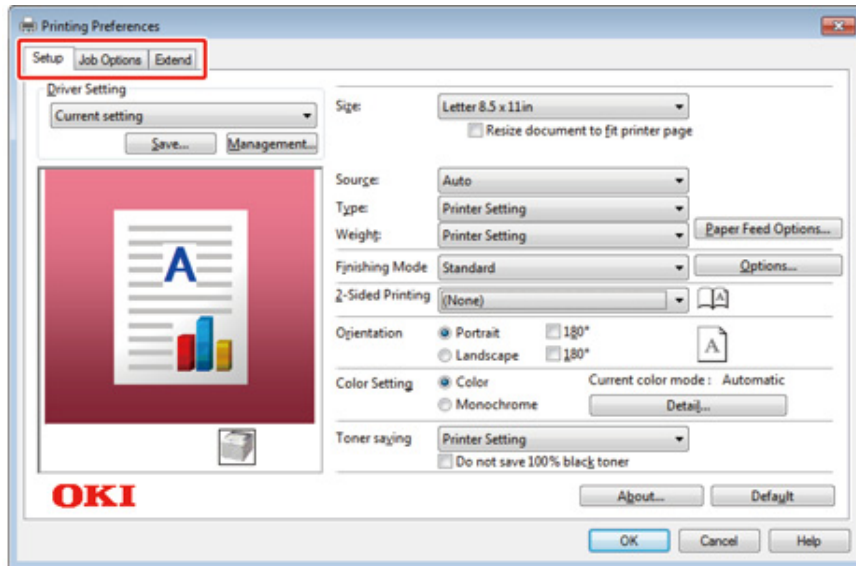

6 Haga clic en [OK].

7 Haga clic en [Imprimir] en la pantalla [Imprimir].

Si se usa el controlador de impresora PS de Windows

- 1 Abra el archivo que desee imprimir.
- 2 Seleccione [Imprimir] en el menú [Archivo].
- 3 Seleccione el controlador de impresora PS.
- 4 Haga clic en [Preferences].

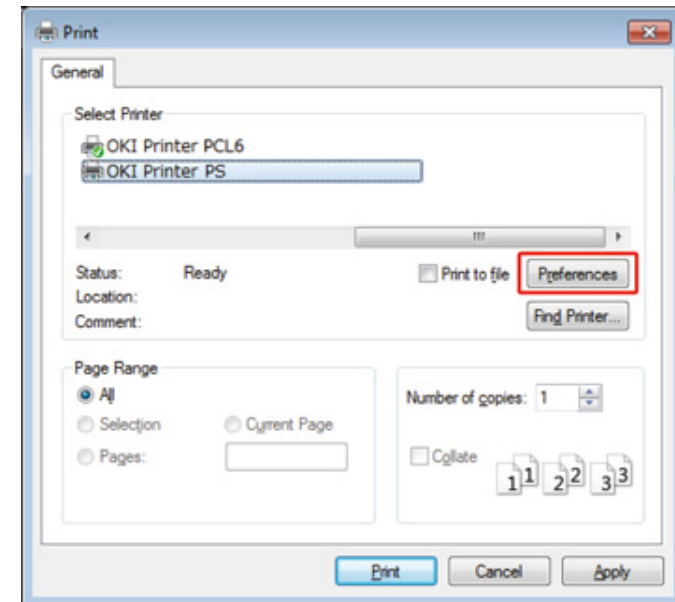

5 Cambie la configuración en cada ficha para adaptarse a sus necesidades.

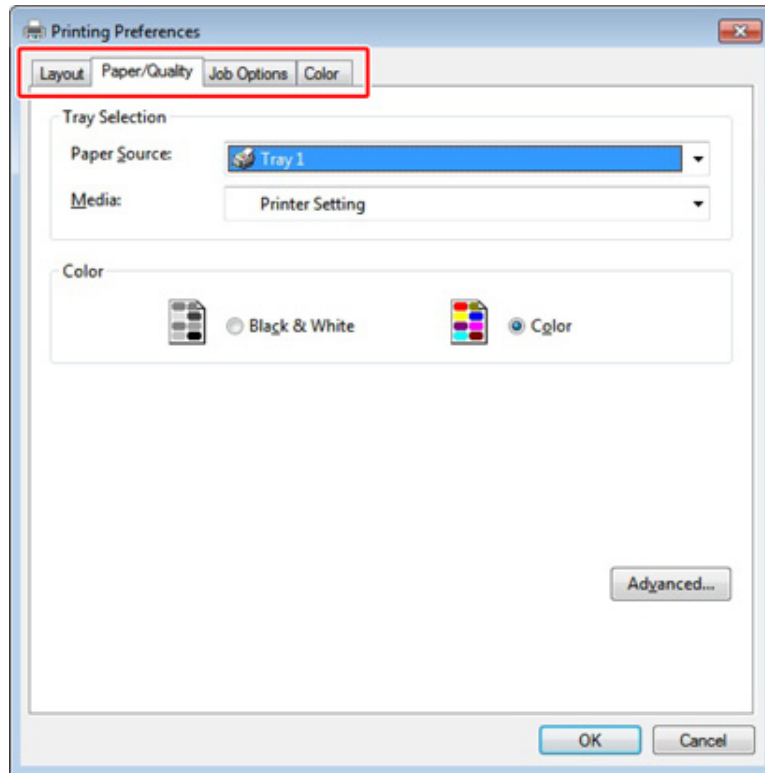

6 Haga clic en [OK (ACEPTAR)].

7 Haga clic en [Print] en la pantalla [Print].

Impresión desde un ordenador (Mac OS X)

- En Mac OS X

En Mac OS X

Puede configurar un tamaño del papel, una bandeja de papel, el peso del papel y el tipo de papel con el controlador de la impresora.

- 1 Abra el archivo que desee imprimir.
- 2 Seleccione [Imprimir] en el menú [Archivo].

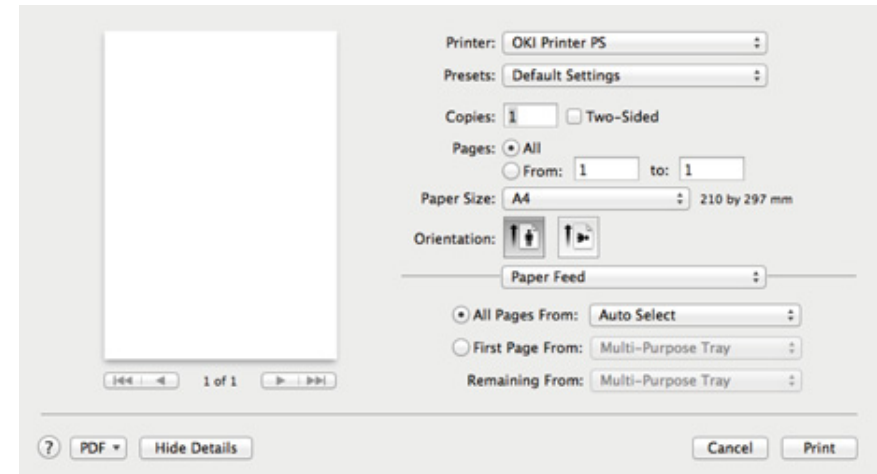

- 3 Seleccione la máquina en [Printer (Impresora)].
- 4 Seleccione el tamaño del papel en [Paper Size (Tamaño del papel)].
- 5 Cambie la configuración en cada panel para adaptarse a sus necesidades.



Si los detalles de configuración no se muestran en el cuadro de diálogo de impresión para Mac OS X10.8.5 a 10.11, haga clic en [Show Details (Mostrar detalles)] en la parte inferior del cuadro de diálogo.

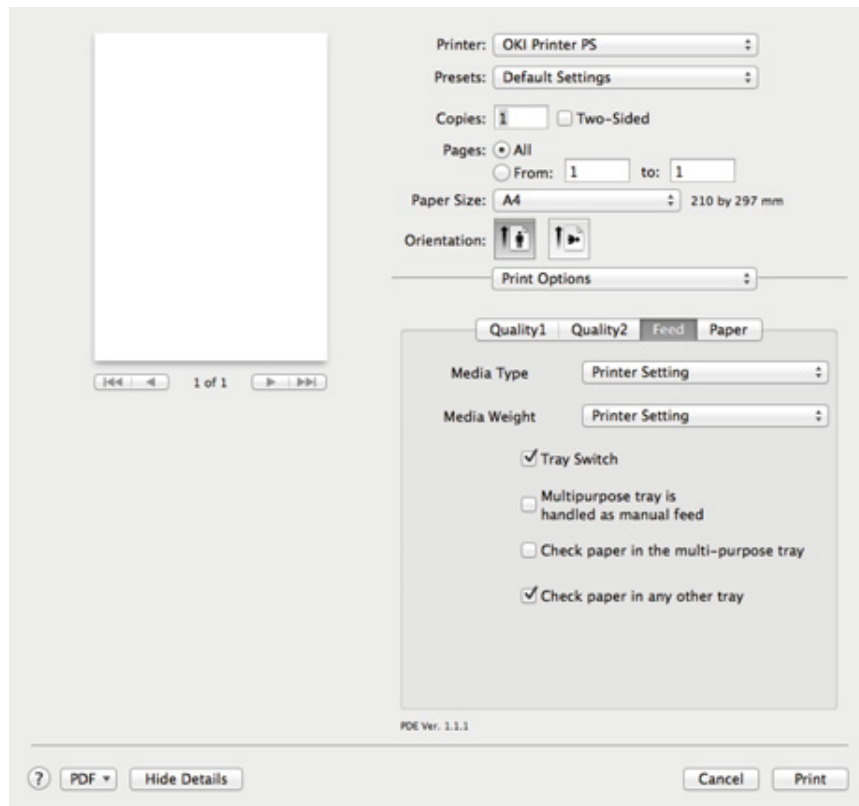

6 Haga clic en [Imprimir].









Cancelación de una tarea de impresión

Para cancelar un trabajo de impresión, pulse el botón  (PARAR) en el panel del operador.

Puede cancelar una tarea de impresión mediante la eliminación de una tarea en la lista de tareas en el panel del operador.



- Las páginas que están preparadas para imprimirse en esta máquina no se pueden cancelar.
- Si el panel del operador indica que la impresión está en curso durante mucho tiempo, elimine la tarea de impresión del ordenador.

- 1 Pulse el botón  (IMPRIMIR) en el panel del operador.
- 2 Compruebe que [Job List (Listas de tareas)] está seleccionado y, a continuación, pulse el botón  (ACEPTAR).
- 3 Pulse el botón  para seleccionar la tarea que desea cancelar y, a continuación, pulse el botón  (ACEPTAR).
- 4 Compruebe que [Delete (Eliminar)] está seleccionado y, a continuación, pulse el botón  (ACEPTAR).
- 5 Pulse el botón  o  en la pantalla de confirmación para seleccionar [YES (Sí)] y, a continuación, pulse el botón  (ACEPTAR).

Acerca de las pantallas y las funciones de cada controlador de impresora

Esta sección describe las pantallas y funciones de los controladores de impresora.

- Controlador de impresora PCL de Windows
- Controlador de impresora PS de Windows
- Controlador de impresora Mac OS X PS

Controlador de impresora PCL de Windows

• Ficha [Configuración]

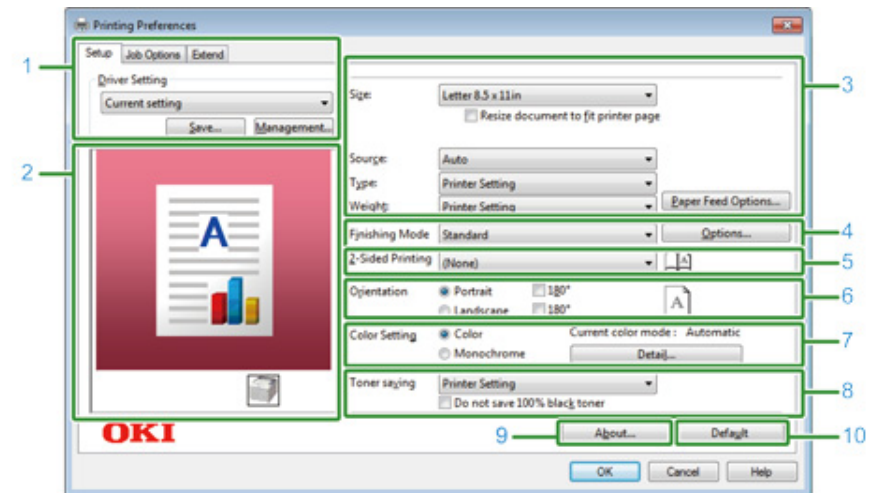

	Elemento	Descripción
1	Ajustes del controlador	Salva su configuración.
2	Diseño de la imagen	Muestra una imagen de ejemplo para el diseño establecido.
3	Soportes	Especifica el tamaño, tipo, peso, del papel, el método de alimentación de papel u otra configuración.
4	Modo de terminación	Especifica la impresión múltiple, impresión de folletos, impresión de carteles u otras configuraciones.
5	Impresión por las 2 caras (dúplex)	Especifica esta configuración cuando desea realizar la impresión a dos caras.
6	Orientación	Especifica la dirección de la impresión.
7	Configuración de color	Cambia entre impresión en color y en monocromo.
8	Ahorro de tóner	Disminuye la densidad de la impresión para ahorrar tóner.
9	Acerca de	Muestra la versión del controlador de la impresora.
10	Predeterminado	Reajusta la configuración en la ficha a su configuración predeterminada.

• Ficha [Opciones de trabajo]

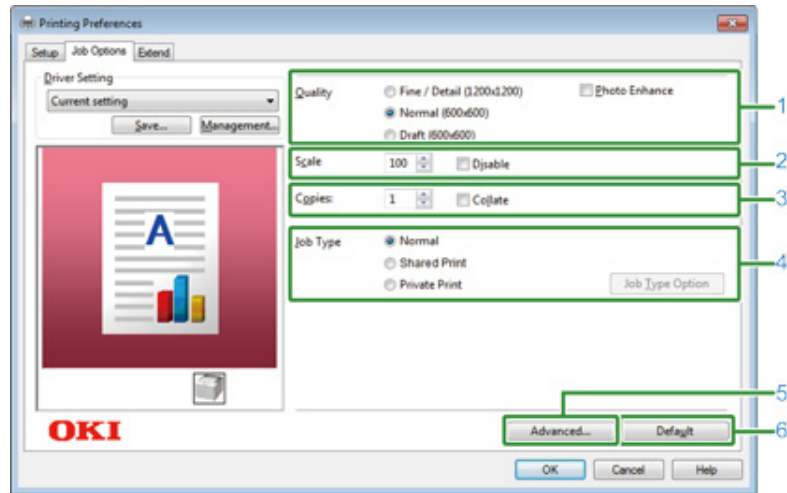

	Elemento	Descripción
1	Calidad	Especifica la resolución para la impresión.
2	Escala	Especifica la tasa de ampliación/reducción de la impresión.
3	Copias	Especifica el número de copias que se van a imprimir.
4	Tipo de trabajo	Especifica el tipo de impresión.
5	Avanzado	Establece otras configuraciones de impresión.
6	Predeterminado	Restablece cada valor de configuración a su valor de configuración por defecto.

• Ficha [Extender]

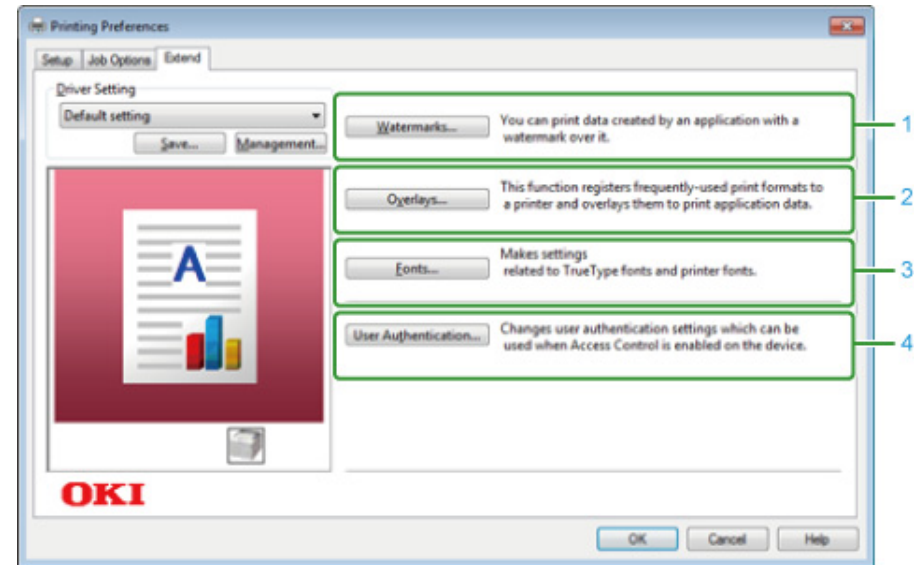

	Elemento	Descripción
1	Marcas de agua	Especifica el momento en que desea utilizar la impresión de sellos.
2	Plantillas	Almacena los formatos de impresión en la impresora o establece cuando imprimir formatos de impresión que están registrados con anterioridad en la impresora como plantillas.
3	Fuentes	Especifica las fuentes TrueType y las fuentes de la impresora.
4	Autenticación del usuario	Especifica la autenticación de usuario.

Controlador de impresora PS de Windows

• Ficha [Layout]

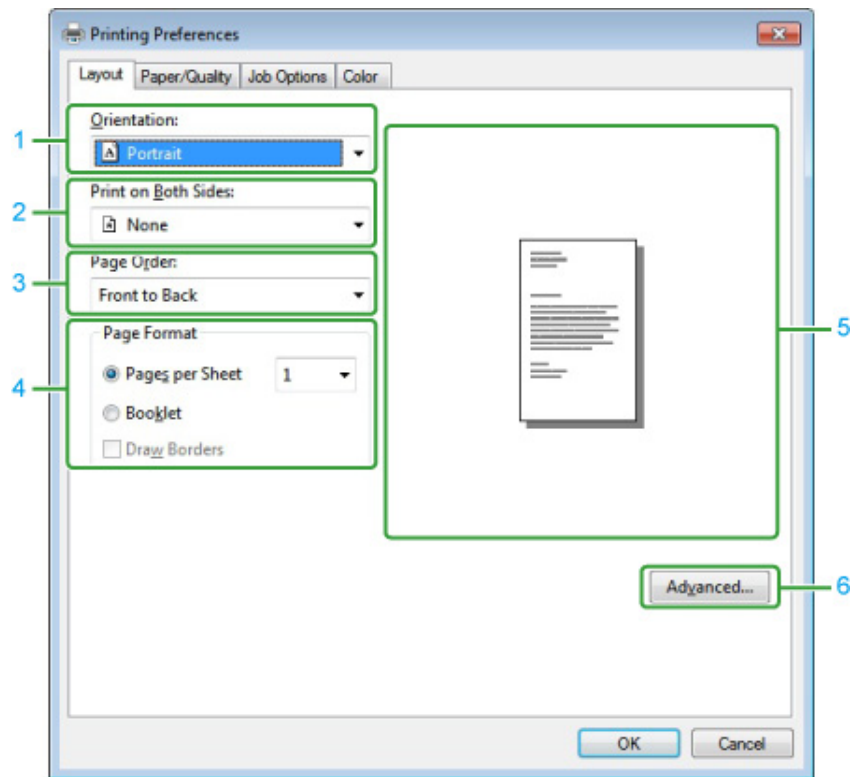

	Elemento	Descripción
1	Orientación	Especifica la dirección de la impresión.
2	Print on Both Sides	Especifica esta configuración cuando desea realizar la impresión a dos caras.
3	Orden de las páginas	Especifica un orden de páginas para imprimir.
4	Page Format	Especifica el número de páginas que se imprime en una hoja de impresión del papel y del folleto.
5	Diseño de la imagen	Muestra una imagen de ejemplo para el diseño establecido.
6	Avanzado	Permite establecer la configuración detallada para la calidad de la impresión y el tamaño del papel.

• Ficha [Paper/Quality]

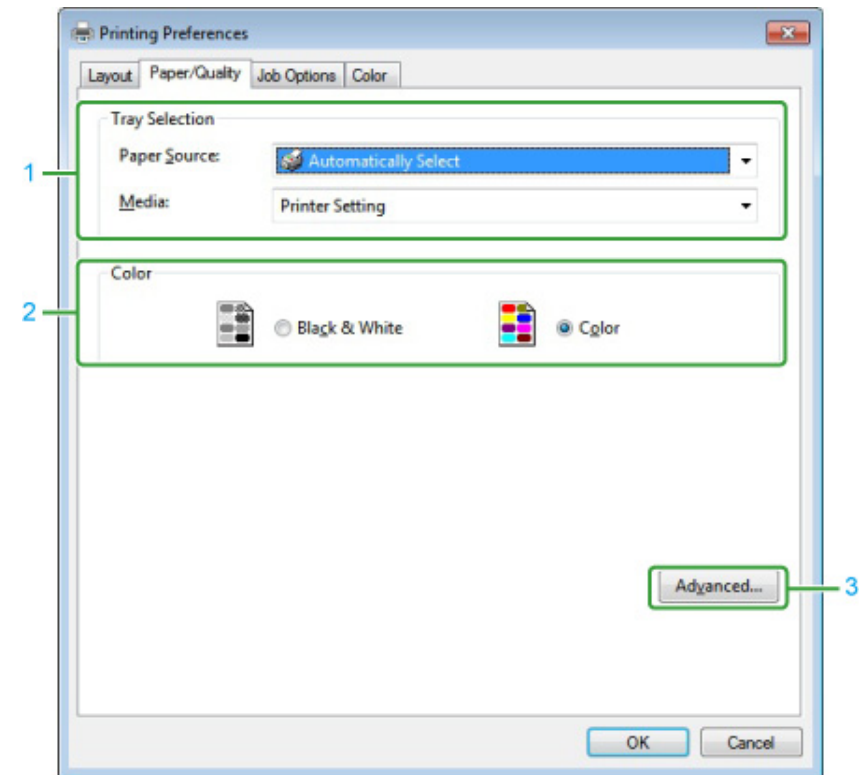

	Elemento	Descripción
1	Tray Selection	Cambia la bandeja de alimentación de papel.
2	Color	Seleccione Color o Blanco y negro.
3	Avanzado	Permite establecer la configuración detallada para la calidad de la impresión y el tamaño del papel.

• Ficha [Job Options]

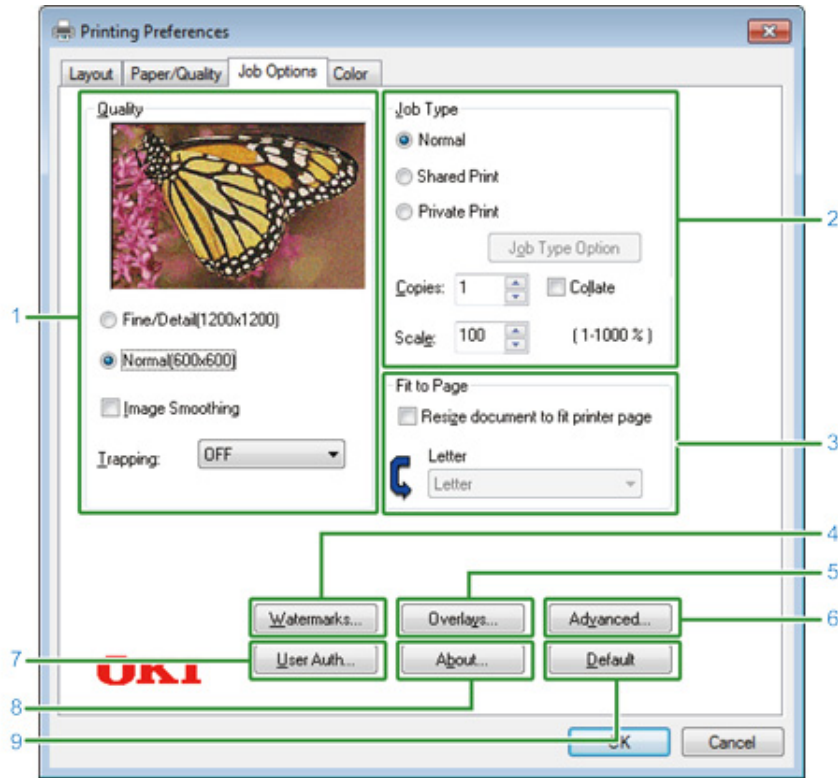

	Elemento	Descripción
6	Avanzado	Establece otras opciones de impresión.
7	User Auth	Especifica la autenticación de usuario.
8	Acerca de	Muestra la versión del controlador de la impresora.
9	Predeterminado	Reajusta la configuración en la ficha a su configuración predeterminada.

	Elemento	Descripción
1	Calidad	Especifica la resolución para la impresión. Si se selecciona [Ahorro de tóner], la densidad de la impresión disminuye para ahorrar el tóner.
2	Tipo de trabajo	Especifica el tipo de trabajo y el número de copias que deben imprimirse. Se puede usar [Job Type Option (Opción de Tipo de trabajo)] si [Store to Shared (Almacenado como de trabajo compartido)] o [Private Print (Impresión privada)] se seleccionan. Si se selecciona la casilla de verificación [Collate (Intercalar)], se imprimen múltiples documentos en unidades de copias.
3	Fit to Page	Si se selecciona la casilla [Resize document to fit printer page], se imprime un documento en un papel de tamaño diferente al del documento.
4	Marcas de agua	Especifica el momento en que desea utilizar la impresión de sellos.
5	Plantillas	Establece al imprimir formatos de impresión que están registrados con anterioridad a la impresora como superposiciones.

• Ficha [Color]

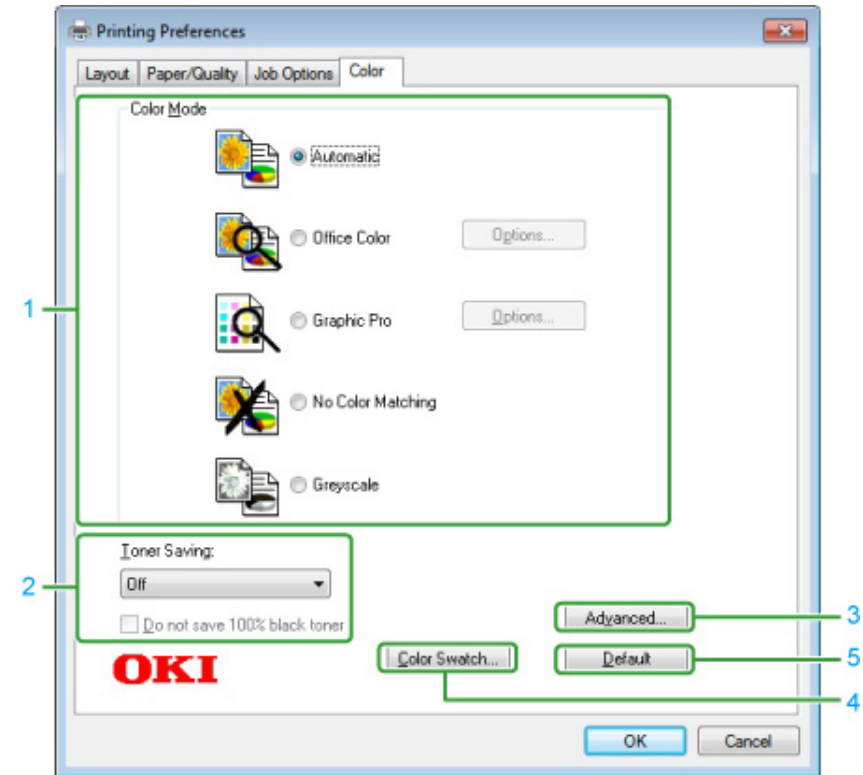

	Elemento	Descripción
1	Modo de color	Especifica el ajuste de color para la impresión en color.
2	Ahorro de tóner	Ahorra tóner al imprimir.
3	Avanzado	Establece otras configuraciones de impresión.
4	Mostrario de colores	Ejecuta Color Swatch Utility.

	Elemento	Descripción
5	Predeterminado	Reajusta la configuración en la ficha a su configuración predeterminada.

Controlador de impresora Mac OS X PS

• Panel [Diseño]

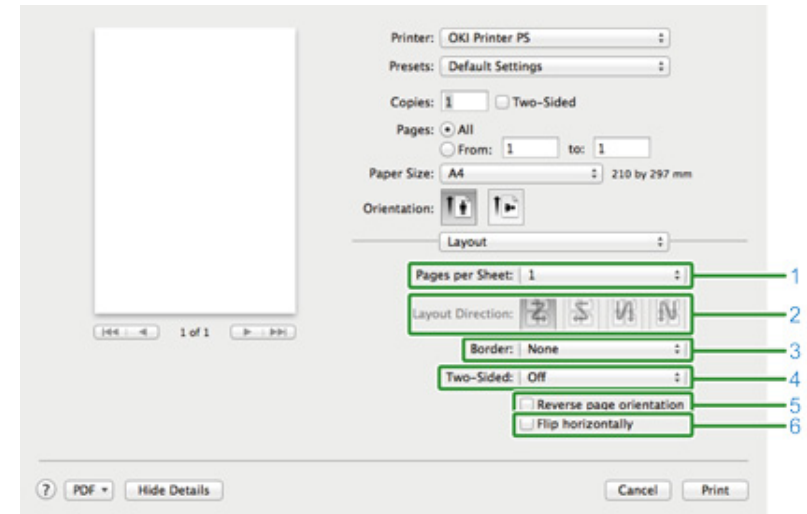

	Elemento	Descripción
1	Páginas por hoja	Selecciona el número de páginas que se deben imprimir en una hoja de papel.
2	Dirección de diseño	Especifica el diseño que se aplica a la hora de imprimir varias páginas en una sola hoja de papel.
3	Borde	Especifica un tipo de borde.
4	2 caras	Especifica el momento en que se realiza impresión a dos caras.
5	Orientación de la página inversa	Invierte la dirección de una página a imprimir seleccionando esta casilla.
6	Voltear horizontalmente	Se voltea a izquierda y derecha para imprimir por selección de esta casilla.

• Panel [Concordancia de color]

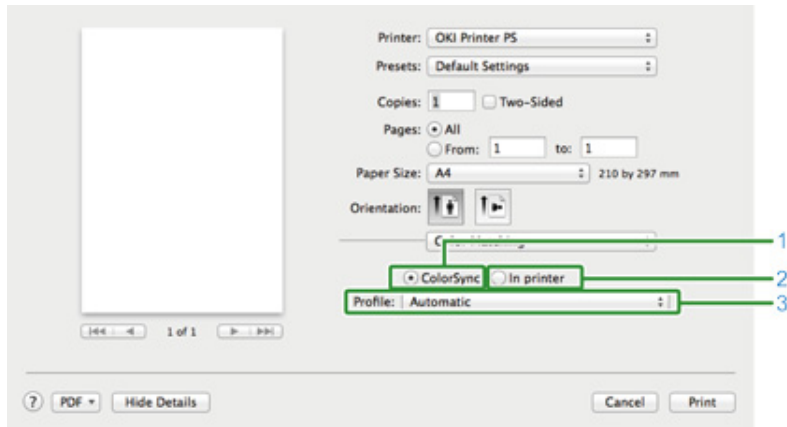

	Elemento	Descripción
1	ColorSync	Especifica la función ColorSync.
2	En la impresora	Realiza la concordancia de color con esta máquina.
3	Perfil	Especifica un perfil.

• Panel [Procesamiento del papel]

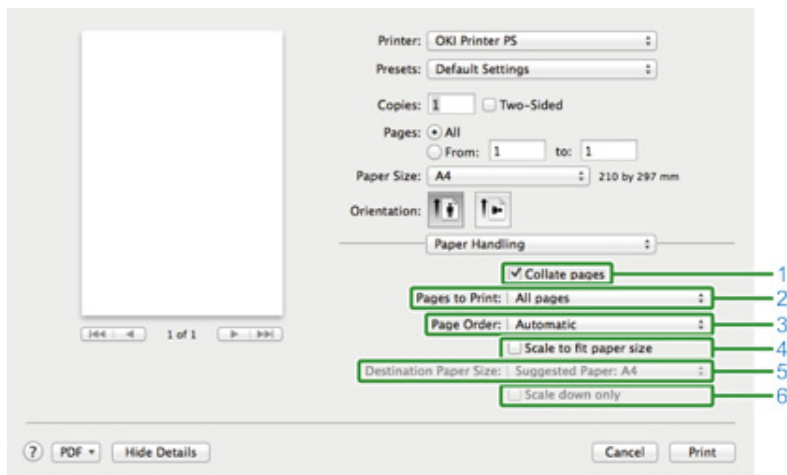

	Elemento	Descripción
1	Intercalación de páginas	Impresiones en unidades de copias por selección de esta casilla.

	Elemento	Descripción
2	Páginas a imprimir	Especifica la páginas que se imprimirán.
3	Orden de las páginas	Especifica un orden de páginas para imprimir.
4	Ponga a escala con el tamaño del papel	Imprimir para ajustarse a un tamaño del papel. Algunos elementos puede que no se impriman en dependencia de la configuración. Agrandar o reduce un documento para que se ajuste al tamaño del papel de la salida seleccionando esta casilla.
5	Tamaño del papel de destino	Selecciona el tamaño del papel de salida cuando se selecciona la casilla [Alineación con el tamaño del papel].
6	Solo reducir	Reduce solamente un documento para que quepa en el tamaño del papel de salida seleccionando esta casilla.

• Panel [Alimentación de papel]

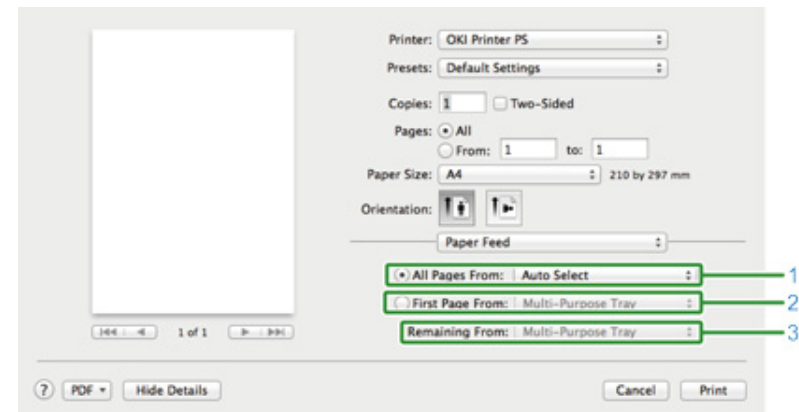

	Elemento	Descripción
1	Todas las páginas de	Especifica la bandeja de alimentación de papel. Si se especifica [Autoseleccionar], se selecciona una bandeja automáticamente.
2	La primera página de	Seleccione este ajuste para imprimir solamente la primera página de la bandeja especificada.
3	Remanente de	Seleccione este ajuste para imprimir las páginas restasde la bandeja especificada.

- Panel [Portada]

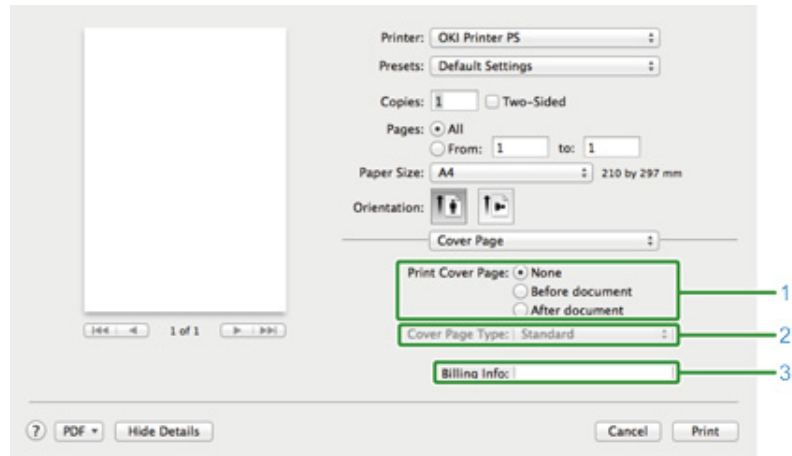

	Elemento	Descripción
1	Imprimir portada	Especifica la impresión de la portada.
2	Tipo de portada	Especifica una cadena al imprimir la cubierta.
3	Información de facturación	Esta función no está disponible.

- Panel [Color]

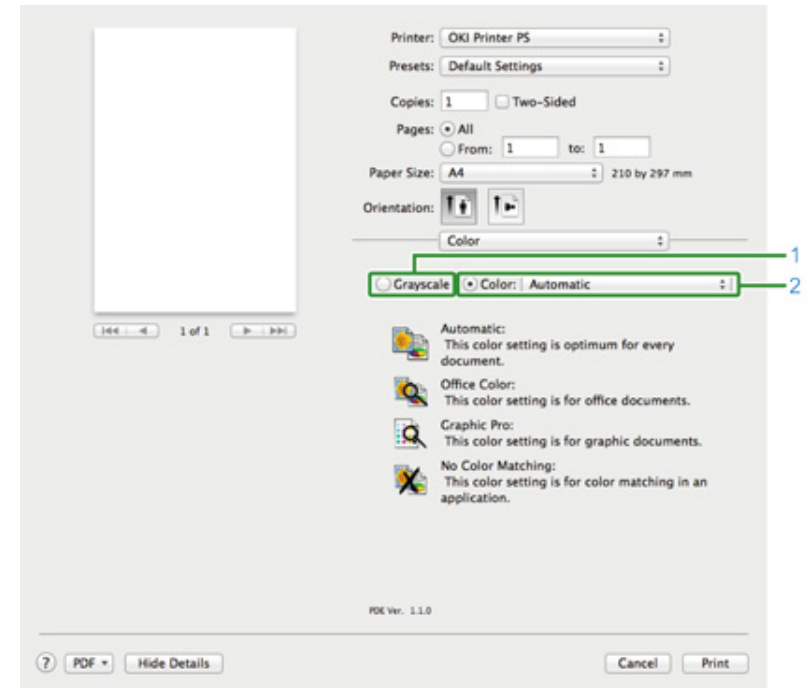

	Elemento	Descripción
1	Escala de grises	Especifica el uso de la impresión monocroma.
2	Color	Especifica la alineación en modo color cuando se imprime en color.

- Panel [Configuración de impresión]

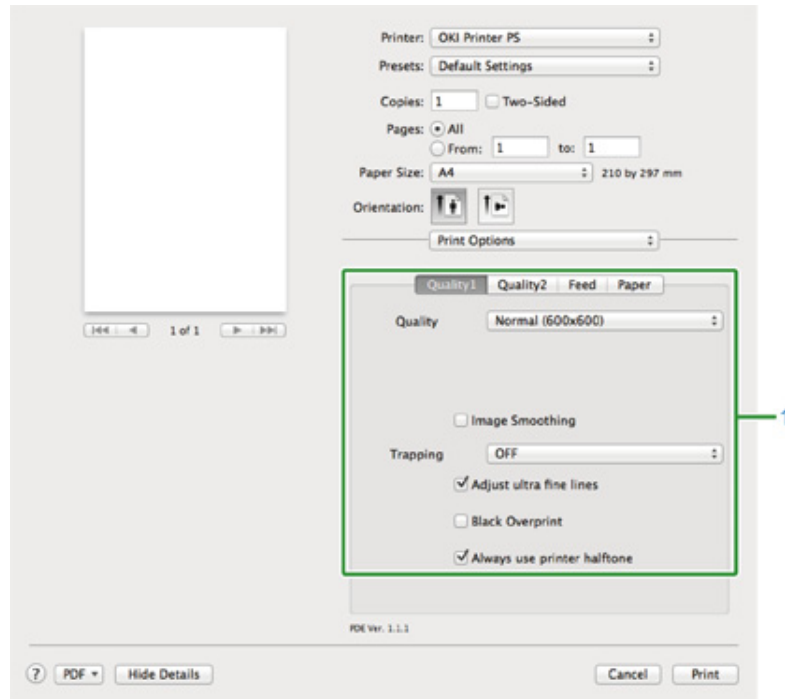

	Elemento	Descripción
1	Calidad1, Calidad2, Alimentación, Papel	Especifica la calidad de la impresión, el ahorro de tóner, el tipo de papel, etc.

- Panel de [Autenticación del usuario]

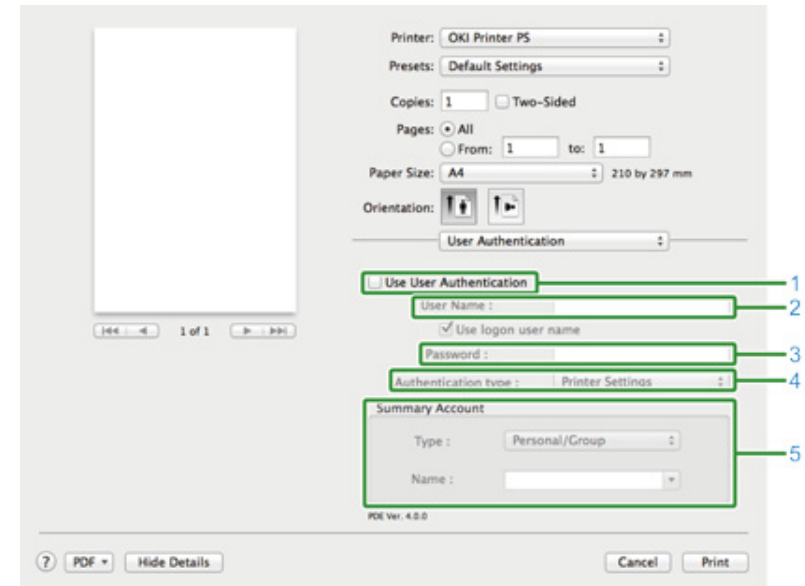

	Elemento	Descripción
1	Usar autenticación de usuario	Seleccione esta casilla si activó la autenticación de usuario al imprimir.
2	Nombre de usuario	El nombre de usuario para la autenticación de usuario.
3	Contraseña	La contraseña para la autenticación de usuario.
4	Tipo de autenticación	Especifique un tipo de autenticación a utilizar.
5	Cuenta de resumen	Especificar un nombre y tipo de cuenta.

• Panel de [Secure Print (Impresión segura)]

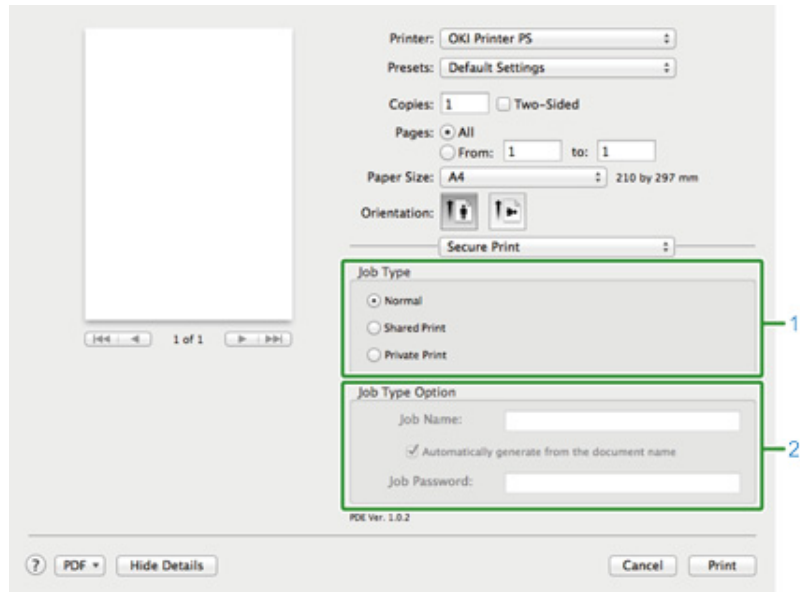

	Elemento	Descripción
1	Tipo de trabajo	Especifica el tipo de tarea. Se puede usar [Job Type Option (Opción de Tipo de trabajo)] si [Secure as Shared Job (Asegurar como trabajo compartido)] o [Private Print (Impresión privada)] están seleccionados.
2	Opción de Tipo de trabajo	Especifique un nombre de trabajo que se mostrará en el panel del operador y la contraseña requerida durante la impresión.

• Panel [Niveles de suministro]

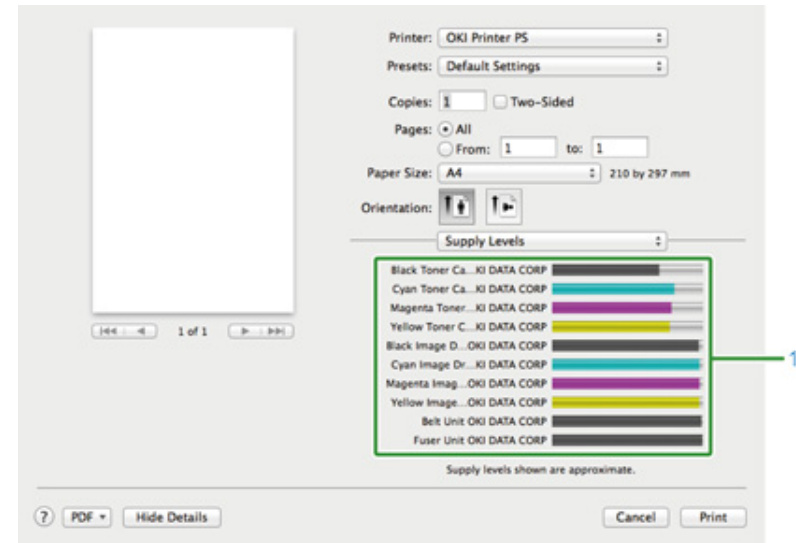

	Elemento	Descripción
1	Consumibles	Muestra la cantidad restante de los materiales consumibles.

7

Fax



Operaciones básicas de funciones de fax
Configuración de la recepción

Operaciones básicas de funciones de fax



En esta sección se explican las operaciones básicas para enviar y recibir un fax.

- Introducción del número de fax para enviar un fax
- Cancelación de una transmisión de fax

Introducción del número de fax para enviar un fax

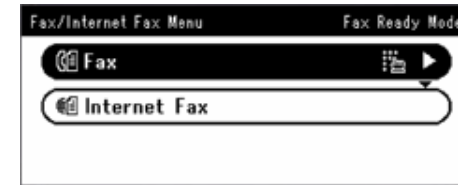
- 1 Pulse el botón  (FAX) en el panel del operador.
- 2 Ponga un documento en el ADF o en el cristal para documentos.
- 3 Compruebe que [Fax (Fax)] está seleccionado y, a continuación, pulse el botón  (ACEPTAR).



- 4 Compruebe que se ha seleccionado [Add Destination (Añadir destino)] en la pantalla de inicio y, a continuación, pulse el botón  .
- 5 Pulse el botón  para seleccionar [Manual Dial (Marcación manual)] y, a continuación, pulse el botón  (ACEPTAR).
- 6 Introduzca un número de destino y después pulse [OK (Aceptar)].
- 7 Cambie los ajustes si es necesario.



- La configuración predeterminada para el envío de un fax es la siguiente.
[Scan Size (Tamaño de escaneado)]: A4 o Carta
[Resolución]: Normal
[Densidad]: 0
- Puede cambiar la configuración predeterminada pulsando el botón  (CONFIGURACIÓN) > [Admin Setup (Config. admin.)] en el panel del operador.

 [Configuración de fax \(Guía avanzada\)](#)

- 8 Pulse el botón  (MONO).

Cancelación de una transmisión de fax

- Cancelación durante una transmisión
- Cancelación de una transmisión reservada

Cancelación durante una transmisión

Puede cancelar una transmisión de fax mientras se muestra un mensaje y el escaneado está en curso.







- 1 Pulse el botón  (PARAR).





Cancelación de una transmisión reservada



Si usted selecciona difusión, la tarea de la difusión queda cancelada.

- 1 Pulse el botón  (FAX) en el panel del operador.
- 2 Compruebe que [Fax (Fax)] está seleccionado y, a continuación, pulse el botón  (ACEPTAR) para abrir la pantalla de inicio.
- 3 Pulse el botón  para seleccionar [Fax Job View/Cancel (Tarea Fax Ver/Cancelar)] y, a continuación, pulse el botón  (ACEPTAR).
- 4 Pulse el botón  para seleccionar la tarea que desea cancelar y, a continuación, pulse el botón  (ACEPTAR).

- 5 Compruebe la tarea y, a continuación, pulse el botón  .

- 6 Pulse el botón  para seleccionar [Delete Reserved Tx (Eliminar Tx reservada)] y, a continuación, pulse el botón  (ACEPTAR).

- 7 Pulse el botón  o  en la pantalla de confirmación para seleccionar [YES (Sí)] y, a continuación, pulse el botón  (ACEPTAR).



Si usted selecciona difusión, la tarea de la difusión queda cancelada.



La tarea que esté siendo transmitida se mostrará la primera de la lista.

Configuración de la recepción

En esta sección se describen diversos ajustes para recibir un fax.

- Configuración del modo de recepción
- DRD
- Configuración del tiempo de espera desde la llegada de una llamada entrante hasta el inicio de la recepción (tiempo de espera de respuesta)

Configuración del modo de recepción

[Fax Ready Mode (Modo de fax listo)] se predetermina en la fábrica.

Cambie la configuración de acuerdo a su entorno.

- [Fax Ready Mode (Modo de fax listo)] : Seleccione este modo si utiliza esta máquina sólo para fax.
- [Tel/Fax Ready Mode (Modo TEL/FAX listo)] : Seleccione este modo si desea recibir llamadas telefónicas y faxes con detección automática por parte de la máquina.
- [Ans/Fax Ready Mode (Modo CON/FAX listo)] : Seleccione este modo si desea utilizar la función de contestador telefónico de un teléfono externo, así como la función de fax de la máquina.
- [Tel Ready Mode (Modo TEL listo)] : Seleccione este modo si se suele usar el teléfono externo conectado a la máquina.
- [DRD (DRD)] : Si utiliza la función de detección de tono distintivo (DRD) suministrada por la compañía de teléfonos. Consulte "DRD".

1 Compruebe que la máquina esté encendida.

2 Pulse el botón  (CONFIGURACIÓN) en el panel del operador.



- 3 Pulse el botón ▲ para seleccionar el [Admin Setup (Config. Admin.)] y pulse el botón OK (ACEPTAR).

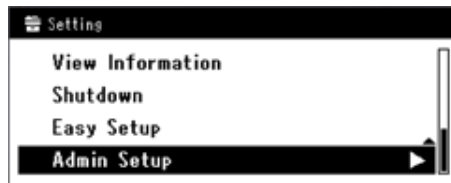

- 4 Introduzca la contraseña de administrador.



El nombre de usuario y contraseña predeterminados de fábrica son "admin" y "999999" respectivamente.

- 5 Seleccione [Enter (Entrar)] y, a continuación, pulse el botón OK (ACEPTAR).

- 6 Pulse el botón ▼ para seleccionar [User Install (Instalación de usuario)] y, a continuación, pulse el botón OK (ACEPTAR).

- 7 Pulse el botón ▼ para seleccionar [Reception Mode (Modo Recepción)] y, a continuación, pulse el botón OK (ACEPTAR).

- 8 Pulse el botón ▼ para seleccionar un modo de recepción y, a continuación, pulse el botón OK (ACEPTAR).

- 9 Pulse el botón ◀ hasta que aparezca la pantalla principal.

DRD

Este modo permite que el dispositivo detecte un timbre distintivo si se ha habilitado en la línea del teléfono. En este modo, la máquina distingue el tipo de DRD del remitente. La máquina sólo responde cuando coincide con el tipo DRD registrado.

Hay varios tipos de patrones de timbres DRD. Las duraciones del timbre ACTIVADO y del timbre DESACTIVADO son diferentes. Depende del código de país. Establezca el Código de país y el Tipo de DRD para el patrón de timbre apropiado. Puede registrar hasta cuatro tipos de DRD.

Código de país: excepto Nueva Zelanda, Australia y Hong Kong (este patrón se aplica al DRD de las Américas.)

Tipo 1: 2 seg. ACTIVADO - 4 seg. DESACTIVADO (se repite)

Tipo 2: 0,8 seg. ACTIVADO- 0,4 seg. DESACTIVADO- 0,8 seg. ACTIVADO- 4 seg. DESACTIVADO (se repite)

Tipo 3: 0,4 seg. ACTIVADO- 0,2 seg. DESACTIVADO- 0,4 seg. ACTIVADO- 0,2 seg. DESACTIVADO- 0,8 seg. ACTIVADO- 4 seg. DESACTIVADO (se repite)

Tipo 4: 0,3 seg. ACTIVADO- 0,2 seg. DESACTIVADO- 1 seg. ACTIVADO- 0,2 seg. DESACTIVADO- 0,3 seg. ACTIVADO- 4 seg. DESACTIVADO (se repite)

Prefijo de país: Nueva Zelanda (este patrón se aplica al DRD de Nueva Zelanda.)

Tipo 1: 0,4 seg. ACTIVADO- 0,2 seg. DESACTIVADO- 0,4 seg. ACTIVADO- 2 seg. DESACTIVADO (se repite)

Tipo 2: 0,4 seg. ACTIVADO - 2,6 seg. DESACTIVADO (se repite)

Tipo 3: 0,4 seg. ACTIVADO- 0,2 seg. DESACTIVADO- 0,4 seg. ACTIVADO- 0,2 seg. DESACTIVADO- 0,4 seg. ACTIVADO- 1,4 seg. DESACTIVADO (se repite)

Tipo 4: 0,4 seg. ACTIVADO- 0,8 seg. DESACTIVADO- 0,4 seg. ACTIVADO- 1,4 seg. DESACTIVADO (se repite)

Prefijo de país: Australia (este patrón se aplica al DRD de Australia.)

Tipo 1: 0,4 seg. ACTIVADO- 0,2 seg. DESACTIVADO- 0,4 seg. ACTIVADO- 2 seg. DESACTIVADO (se repite)

Tipo 2: 0,2 seg. ACTIVADO- 0,4 seg. DESACTIVADO- 0,2 seg. ACTIVADO- 0,4 seg. DESACTIVADO- 0,2 seg. ACTIVADO- 1,6 seg. DESACTIVADO (se repite)

Prefijo de país: Hong Kong (este patrón se aplica al DRD de Hong Kong.)

Tipo 1: 1,2 seg. ACTIVADO - 3 seg. DESACTIVADO (se repite)















Tipo 2: 0,4 seg. ACTIVADO- 0,2 seg. DESACTIVADO- 0,4 seg. ACTIVADO- 0,2 seg.
DESACTIVADO- 0,8 seg. ACTIVADO- 0,4 seg. DESACTIVADO (se repite)

Tipo 3: 0,5 seg. ACTIVADO- 0,5 seg. DESACTIVADO- 1 seg. ACTIVADO- 0,5 seg.
DESACTIVADO- 0,5 seg. ACTIVADO- 3 seg. DESACTIVADO (se repite)

Configuración del tiempo de espera desde la llegada de una llamada entrante hasta el inicio de la recepción (tiempo de espera de respuesta)

El valor predeterminado de la fábrica es 1 timbre.

Cambie el valor si no recibe los faxes.

- 1 Pulse el botón  (CONFIGURACIÓN) en el panel del operador.
- 2 Pulse el botón  para seleccionar el [Admin Setup (Config. Admin.)] y pulse el botón  (ACEPTAR).
- 3 Introduzca la contraseña de administrador.

El nombre de usuario y contraseña predeterminados de fábrica son "admin" y "999999" respectivamente.
- 4 Seleccione [Enter (Entrar)] y, a continuación, pulse el botón  (ACEPTAR).
- 5 Pulse el botón  para seleccionar [Fax Setup (Configuración de fax)] y, a continuación, pulse el botón  (ACEPTAR).
- 6 Pulse el botón  para seleccionar [Other Settings (Otros ajustes)] y, a continuación, pulse el botón  (ACEPTAR).
- 7 Pulse el botón  para seleccionar [Ring Reponse (Respuesta de timbre)] y, a continuación, pulse el botón  (ACEPTAR).
- 8 Pulse el botón  para seleccionar un tiempo de espera y después pulse el botón  (ACEPTAR).
- 9 Pulse el botón  hasta que aparezca la pantalla principal.

8

Mantenimiento

Reemplazo de materiales consumibles

Limpeza de cada parte de la máquina

En esta sección se describe cómo mantener la máquina y prolongar su vida útil.





Reemplazo de materiales consumibles







En esta sección se explica cómo sustituir los consumibles.





- Precauciones al sustituir consumibles
- Sustitución de cartuchos de tóner
- Sustitución del tambor de la imagen
- Sustitución del cartucho del tambor de la imagen y del cartucho el tóner al mismo tiempo

Precauciones al sustituir consumibles

Observe las precauciones siguientes al sustituir.

 ADVERTENCIA	
	No arroje al fuego el tóner o el cartucho de tóner. El tóner se derramará, provocando quemaduras.
	No almacene un cartucho de tóner en una ubicación en donde esté expuesto a llamas abiertas. El tóner se puede incendiar, resultando en incendios o quemaduras.
	No limpie el tóner derramado con una aspiradora eléctrica. Limpiar un tóner con una aspiradora puede resultar en un incendio debido a las chispas producidas por los contactos eléctricos u otras razones. Si el tóner se derrama en el piso u otros lugares, limpiar el tóner con el trapo húmedo u otro paño.

 PRECAUCIÓN	
	Algunas partes dentro de la máquina se calientan mucho. No toque las ubicaciones alrededor de una etiqueta de "PRECAUCIÓN CALIENTE". Pueden producirse quemaduras.
	Mantener los cartuchos de tóner fuera del alcance de los niños. Si un niño ingiere accidentalmente el tóner, busque inmediatamente el consejo médico.
	Si usted inhala el tóner, haga gargarismos con una gran cantidad de agua y vaya a un lugar con aire fresco. Busque consejo médico en caso de necesidad.
	Si el tóner cae en sus manos u otras áreas de la piel, lávese a fondo con agua y jabón.
	Si el tóner entra en contacto con los ojos, láveselos inmediatamente con abundante agua. Busque consejo médico en caso de necesidad.

 PRECAUCIÓN	
	Si usted traga tóner, escúpalo. Busque consejo médico en caso de necesidad.
	Cuando solucione un atasco de papel o sustituya los cartuchos de tóner, tenga cuidado de no ensuciarse la ropa ni las manos con el tóner. Si el tóner le cae en la ropa, lávela con agua fría. Si el tóner se calienta lavando con agua caliente u otros métodos, el tóner manchará la tela y se hará imposible de quitar.
	No desmonte o abra el tambor de imagen o el cartucho de tóner. Puede inhalar el tóner diseminado o el tóner puede caer en sus manos o en la ropa ensuciándolas.
	Almacene los cartuchos de tóner usados poniéndolos en una bolsa teniendo cuidado de no derramar el tóner.



- Use consumibles genuinos de Oki Data para asegurar un desempeño óptimo de los productos.
- Se incurre en cargos por los servicios por los problemas causados por la aplicación de materiales consumibles que no sean Oki Data genuinos, independientemente de la garantía o del contrato de mantenimiento. (Aunque la aplicación de materiales consumibles no genuinos no siempre dé lugar a problemas, tenga extremo cuidado adicional al usarlos.)

Sustitución de cartuchos de tóner

Cuando aparezca el mensaje "[COLOR] Tóner bajo" ("[COLOR]" indica C (cián), M (magenta), Y (amarillo) o K (negro)) en la pantalla, prepare un cartucho de tóner de repuesto.

Cuando aparece el mensaje "Tóner vacío [COLOR (COLOR)]" y se detiene la impresión, sustituya el cartucho del tóner.



Aunque se agoten los cartuchos de tóner cián (azul), magenta (rojo) o amarillo, puede imprimir en blanco y negro si selecciona [Monocromo] o [Escala de grises]. Sin embargo, sustituya el cartucho de tóner rápidamente en cuando se agote, ya que, de lo contrario, podría dañarse el tambor de imagen.



- Tenga cartuchos de tóner nuevos preparados, ya que la calidad de imagen disminuye a partir del año desde la rotura del precinto.
- Si sustituye el cartucho de tóner/tambor de imagen durante su uso, el consumo del tóner utilizado no se contabilizará del modo habitual.
- Al abrir y cerrar la bandeja de salida después de que el mensaje "Tóner [COLOR (COLOR)] se ha agotado" se muestra en la pantalla, ya puede imprimir. Sustituya el cartucho de tóner, ya que, de lo contrario, podría dañarse el tambor de imagen.
- El polvo de tóner podría derramarse si retira un cartucho de tóner antes de que se haya agotado el tóner.

- 1 Prepare cartuchos de tóner nuevos.
- 2 Sujete el asa (B), y abra el escáner (a) hasta completamente.

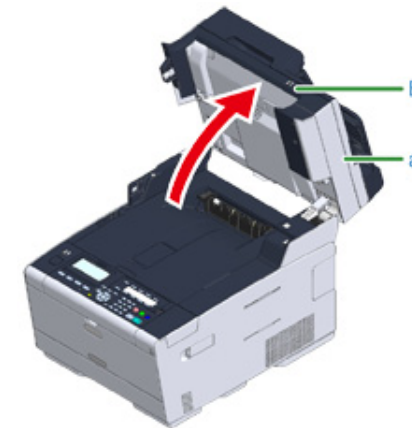

- 3 Pulse el botón (A) y abra la bandeja de salida (b) completamente.

PRECAUCIÓN	Pueden producirse quemaduras.	
El fusor se calienta mucho. No lo toque.		

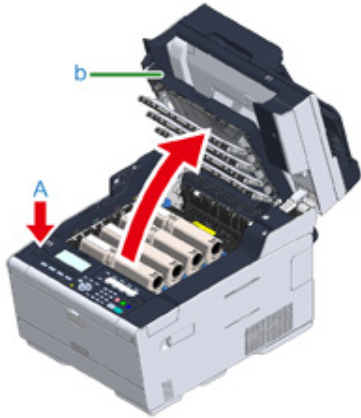

- 4 Identifique el cartucho de tóner vacío por el color de su etiqueta.
- 5 Apriete la punta de la palanca azul (c) del cartucho de tóner y gire hacia afuera hasta que la punta se alinee en la patilla del cartucho.



- 6 Levante el cartucho de tóner (d) desde el lado derecho y extráigalo de la máquina.

ADVERTENCIA	Pueden producirse quemaduras.	
No arroje los cartuchos de tóner usados al fuego. Podrían explotar, y el tóner del interior podría salirse y provocar quemaduras.		



Mientras que extrae los consumibles, tenga cuidado de no golpearlos en el cabezal del LED.

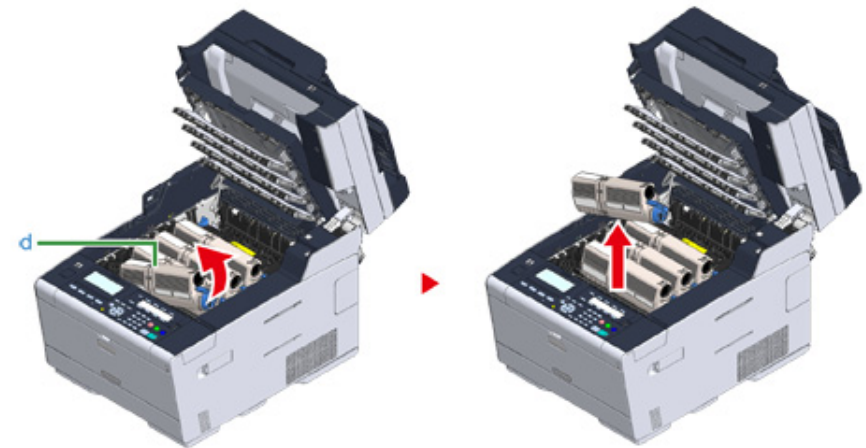

- 7 Desembale un nuevo cartucho de tóner.

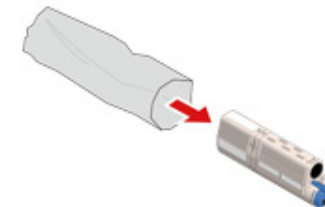

- 8 Sacuda el cartucho varias veces verticalmente y horizontalmente.

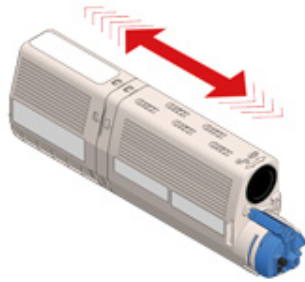

- 9 Quite la cinta (e) del cartucho de t ner.

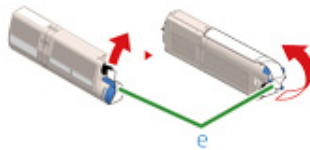

- 10 Inserte el cartucho de t ner nuevo (d) alineando su lado izquierdo (f) con el saliente (g) del tambor de imagen, de forma que las etiquetas de color del cartucho de t ner y el tambor de imagen concuerden. A continuaci n, introduzca suavemente el lado derecho hasta que encaje.



No inserte el cartucho de t ner sin haber quitado la cinta.

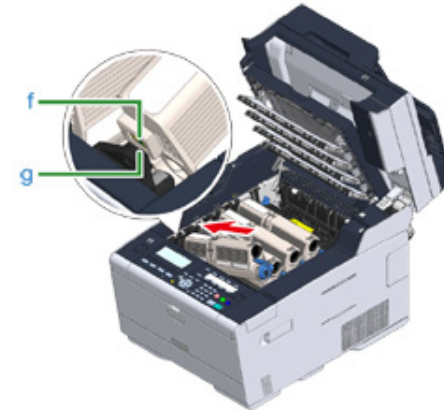

- 11** Sostenga el cartucho, apriete la punta de la palanca azul (c) del cartucho de tóner y gire hacia adelante hasta que la punta se alinee en la patilla del cartucho.



- Si cierra la bandeja de salida sin girar la palanca azul al instalar el cartucho de tóner en el tambor de imagen, podría provocar fallos en el funcionamiento. Asegúrese de girar la palanca azul hasta que la parte superior se alinee en la patilla en la parte trasera del cartucho de tóner.
- Si el cartucho de tóner no se sujeta con seguridad, la calidad de la impresión se puede deteriorar.

- 12** Limpie los lentes de LED ligeramente con un papel tisú suave.

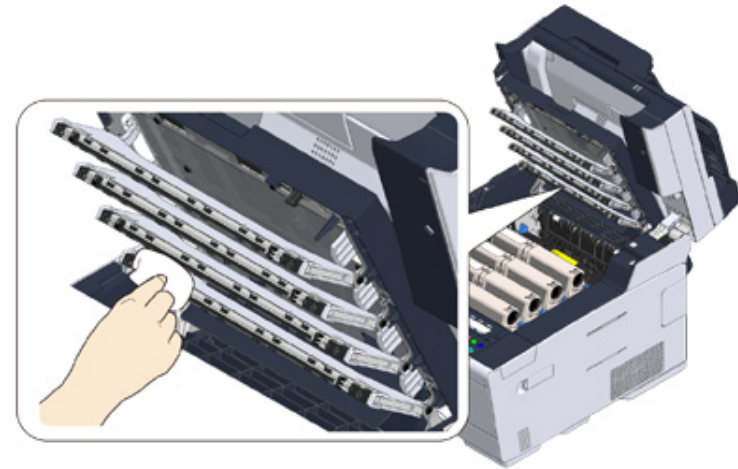

No utilice disolventes, como metanol o diluyentes. Ellos provocan daños a los cabezales del LED.

- 13** Cierre la bandeja de salida (b) lentamente y empuje el centro de la bandeja de salida para confirmar.

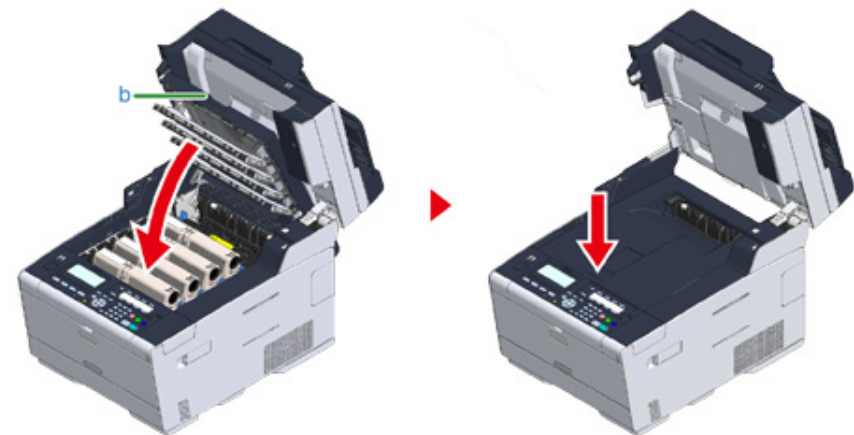

- 14** Sujete el asa (B) y cierre la unidad del escáner (a).



Cierre el escáner suavemente. Se puede hacer que el rodillo de alimentación de documentos del ADF se caiga y se interponga en la ruta de la carga de documentos.

Si el rodillo de alimentación de documentos del ADF se ha caído, abra y cierre la cubierta del ADF.

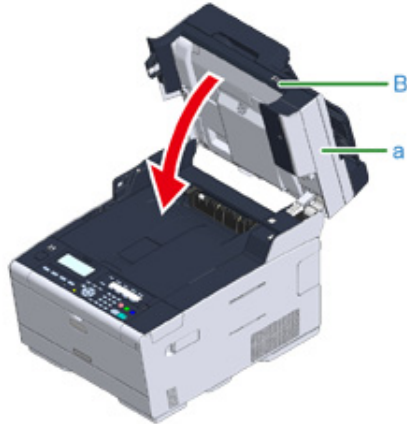

15 Recicle los cartuchos de tóner.



Si usted tiene que desechar los cartuchos de tóner usados, póngalos en bolsas de polietileno u otro envase, y asegúrese de seguir las regulaciones o las instrucciones de su gobierno local.

Sustitución del tambor de la imagen

Cuando aparezca el mensaje "Tambor [COLOR] de imagen próximo a alcanzar su vida" en la pantalla, prepare un tambor de imagen de repuesto. Si sigue imprimiendo, se mostrará el mensaje "Vida Tambor [COLOR] de imagen" y se detendrá la impresión.

Cuando aparece el mensaje "Por favor, instale una nueva unidad de tambor de imagen." y se detiene la impresión, sustituya el tambor de imagen.

Al usar papel A4 (impresión a una sola cara), el ciclo de sustitución de un tambor de imagen es de aproximadamente 30 000 páginas. Esta estimación asume la condición de uso estándar (se imprimen tres páginas a la vez). La impresión de una sola página cada vez reduce la vida útil del tambor a la mitad aproximadamente.

En función de las condiciones de impresión, el número real de páginas impresas puede reducirse a la mitad con respecto a la cifra orientativa anterior.



- El número real de páginas que puede imprimir con el tambor de imagen depende del modo en que utilice la máquina. Puede ser menos de la mitad de la valoración anterior en dependencia de las condiciones de impresión.
- La calidad de la impresión puede deteriorarse 1 año después del desempaque del cartucho de tóner. Sustituya el cartucho de tóner por uno nuevo.
- Si bien abrir y cerrar la bandeja de salida puede aumentar la vida útil de un tambor de imagen, se recomienda sustituirlo en cuanto aparezca el mensaje "Instalar nuevo tambor de imagen".
- Cuando pulse el botón  (CONFIGURACIÓN) > [Admin Setup (Config. admin.)] > [Manage Unit (Administración)] > [System Setup (Configuración de sistema)] > [Near Life Status (Estado próximo al final de la vida útil)] en el panel del operador está configurado en [Disable (Desactivar)], no aparece el mensaje " [COLOR] Tambor de imagen cerca del final de su vida útil".
- Use consumibles genuinos de Oki Data para asegurar un desempeño óptimo de los productos.
- Se incurre en cargos por los servicios por los problemas causados por la aplicación de materiales consumibles que no sean Oki Data genuinos, independientemente de la garantía o del contrato de mantenimiento. (Aunque la aplicación de materiales consumibles no genuinos no siempre dé lugar a problemas, tenga extremo cuidado adicional al usarlos.)

Esta sección describe cómo sustituir el tambor de imagen cuando desea continuar usando el cartucho del tóner.



- Si utiliza un tambor de imagen nuevo con los cartuchos de tóner que ya están en uso, el indicador de cantidad restante de los cartuchos de tóner no se mostrará correctamente. Los mensajes "Tambor [COLOR] de imagen próximo a alcanzar su vida" o "Vida de tambor [COLOR] de imagen" también pueden mostrarse poco después de la sustitución.
- Use cuidado adicional al manipular el tambor de imagen (el cilindro verde), dado que es frágil.
- No exponga el tambor de imagen a la luz solar directa o a una luz interior muy intensa (más de 1.500 lux aproximadamente). Incluso bajo iluminación de la habitación, no dejar el tambor de la imagen por 5 minutos o más.



Puede cambiar la configuración para mostrar el mensaje "Tambor de imagen [COLOR] próximo a finalizar su vida útil". Pulse el botón  (CONFIGURACIÓN) > [Admin Setup (Config. admin.)] > [User Install (Instalación de usuario)] > [Drum Near Life Timing (Tiempo del tambor próximo a agotarse)] en el panel del operador para cambiar la configuración. Los valores disponibles van de 500 a 3 000 (en incrementos de 500).

- 1 Prepare un tambor de imagen nuevo.
- 2 Sujete el asa (B), y abra el escáner (a) hasta completamente.

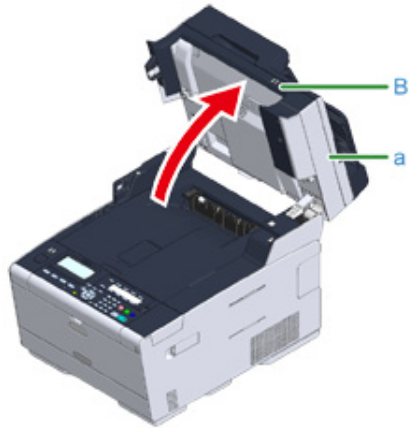

- 3 Pulse el botón (A) y abra la bandeja de salida (b) completamente.

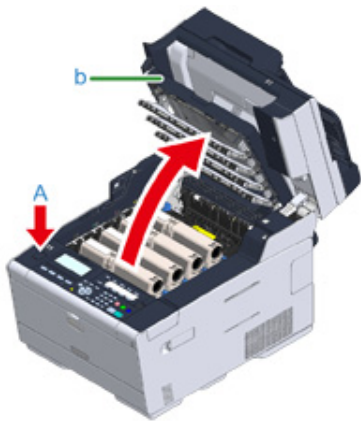

- 4 Identifique el tambor de imagen que ha alcanzado el final de su vida útil por el color de su etiqueta.
- 5 Retire el tambor de imagen (c) de la máquina y colóquelo sobre una superficie plana.



Mientras que extrae los consumibles, tenga cuidado de no golpearlos en el cabezal del LED.

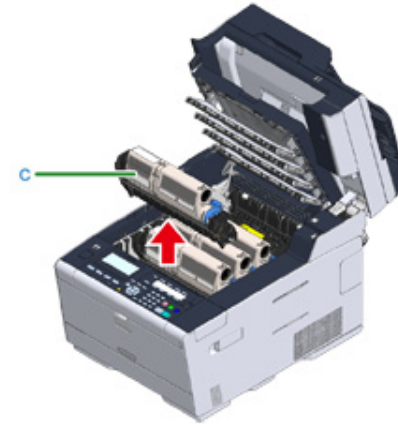

- 6 Sostenga el cartucho, apriete la punta de la palanca azul (d) del cartucho de tóner y gire hacia usted hasta que la punta se alinee en la patilla del cartucho.

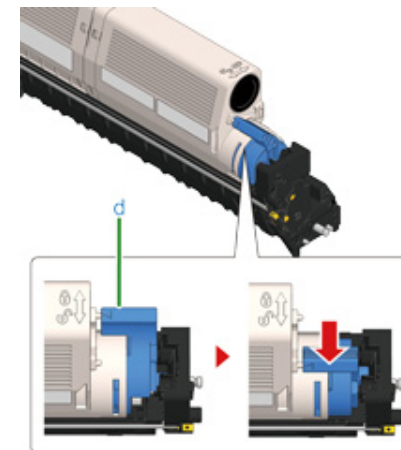

- 7** Levante el cartucho de tóner (e) desde el lado derecho y extráigalo del tambor de imagen.

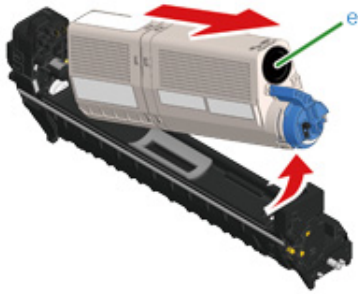

- 8** Abra un nuevo tambor de imagen y colóquelo en una superficie plana.

- 9** Retire el paquete de desecante.

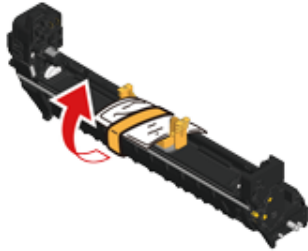

- 10** Retire la cubierta del tóner.

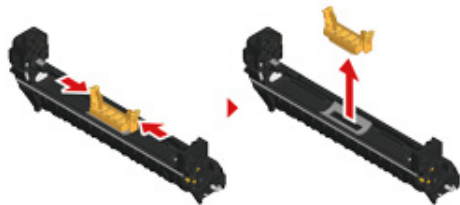

- 11** Inserte el cartucho de tóner (e) extraído en el paso 7 alineando su lado izquierdo (f) con el saliente (g) del tambor de imagen, de forma que las etiquetas de color del cartucho de tóner y la etiqueta del tambor de imagen

concierden. A continuación, introduzca suavemente el lado derecho hasta que encaje.

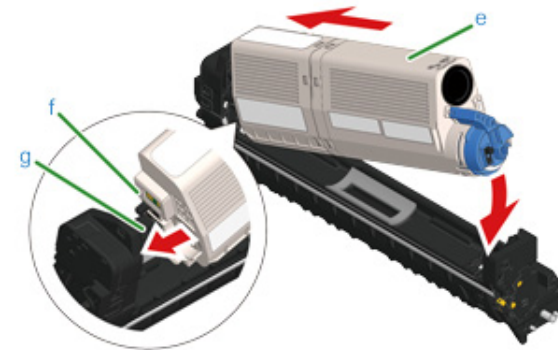

- 12** Sostenga el cartucho, apriete la punta de la palanca azul (d) del cartucho de tóner y gire hacia adelante hasta que la punta se alinee en la patilla del cartucho.

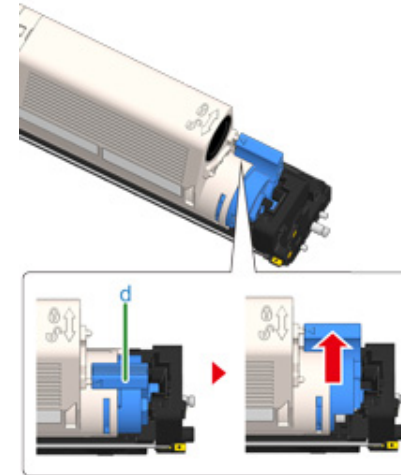

Si cierra la bandeja de salida sin girar la palanca azul al instalar el cartucho de tóner en el tambor de imagen, podría provocar fallos en el funcionamiento. Asegúrese de girar la palanca azul hasta que la parte superior se alinee en la patilla en la parte trasera del cartucho de tóner.

- 13** Compruebe el color del nuevo tambor de imagen y coloque el tambor en la máquina.

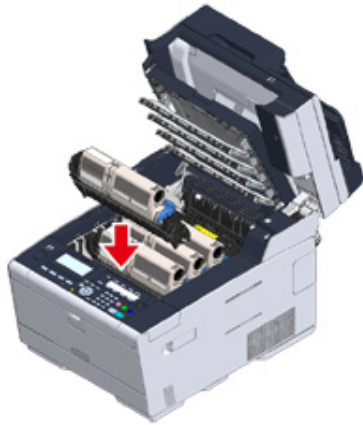

- 14** Cierre la bandeja de salida (b) lentamente y empuje el centro de la bandeja de salida para confirmar.

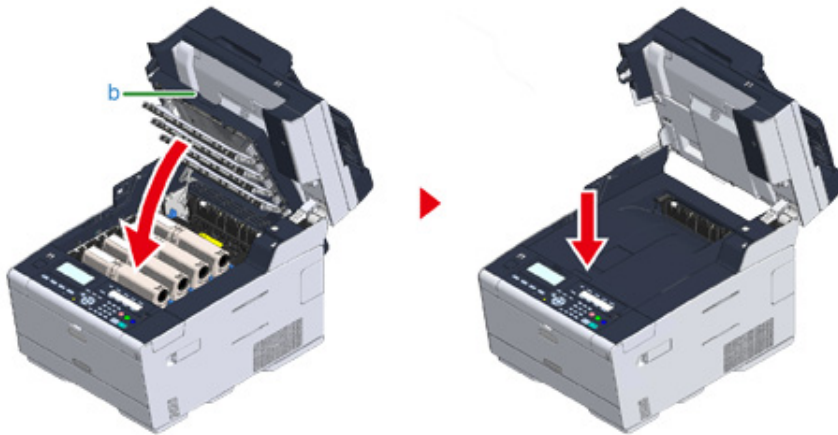

- 15** Sujete el asa (B) y cierre la unidad del escáner (a).



Cierre el escáner suavemente. Se puede hacer que el rodillo de alimentación de documentos del ADF se caiga y se interponga en la ruta de la carga de documentos.

Si el rodillo de alimentación de documentos del ADF se ha caído, abra y cierre la cubierta del ADF.

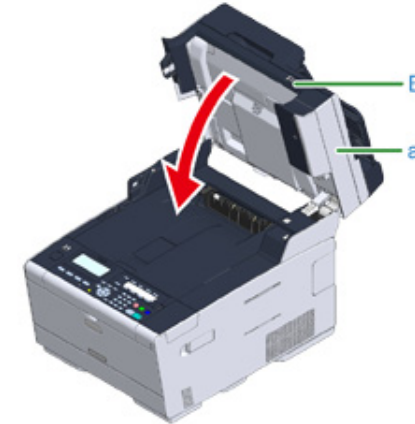

- 16** Por favor, recicle los tambores de imagen.



Para desechar un tambor de imagen, introdúzcalo en una bolsa de plástico o contenedor similar y deséchelo conforme a la normativa municipal de residuos.

Sustitución del cartucho del tambor de la imagen y del cartucho el tóner al mismo tiempo

Esta sección describe cómo sustituir el tambor de imagen y el cartucho del tóner por nuevos al mismo tiempo.



- Use cuidado adicional al manipular el tambor de imagen (el cilindro verde), dado que es frágil.
- No exponga el tambor de imagen a la luz solar directa o a una luz interior muy intensa (más de 1.500 lux aproximadamente). No deje el tambor de la imagen por 5 minutos o más ni siquiera bajo la luz de una habitación.

1 Prepare un nuevo tambor de imagen y cartucho de tóner.

2 Sujete el asa (B), y abra el escáner (a) hasta completamente.

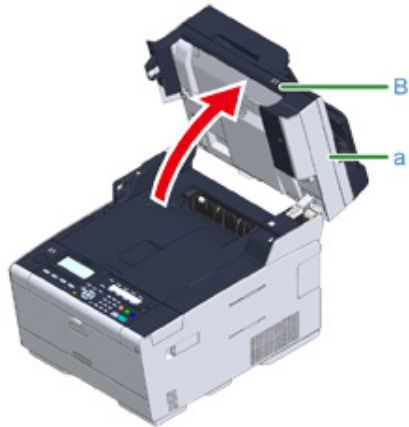

3 Pulse el botón (A) y abra la bandeja de salida (b) completamente.

PRECAUCIÓN

Pueden producirse quemaduras.



El fusor se calienta mucho. No lo toque.

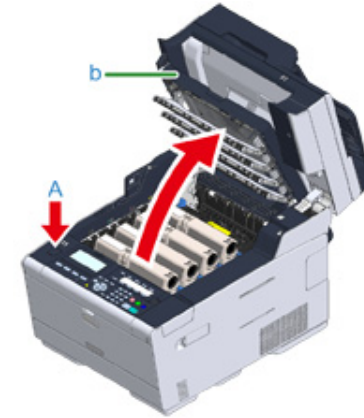

4 Identifique el cartucho de tóner vacío por el color de su etiqueta.

5 Retire el tambor de imagen (c) de la máquina y colóquelo sobre una superficie plana.



Mientras que extrae los consumibles, tenga cuidado de no golpearlos en el cabezal del LED.

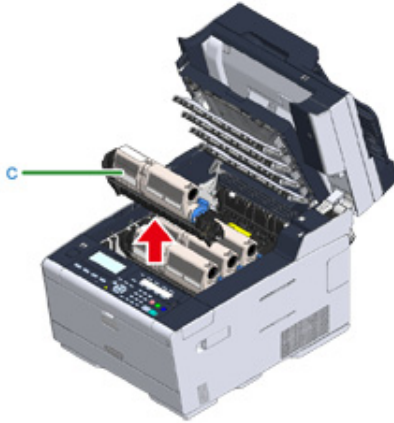

ADVERTENCIA

Pueden producirse quemaduras.



No arroje los tambores de imagen o cartuchos de tóner usados al fuego. Podrían explotar, y el tóner del interior podría salirse y provocar quemaduras.

6 Abra un nuevo tambor de imagen y colóquelo en la superficie plana.

7 Retire el paquete de desecante.

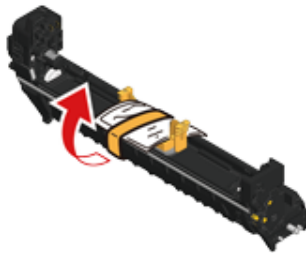

8 Retire la cubierta del tóner.

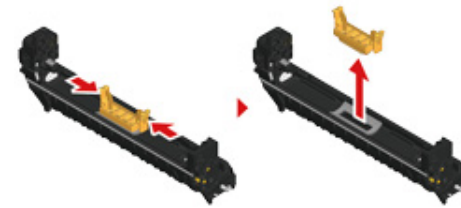

9 Desembale un nuevo cartucho de tóner.

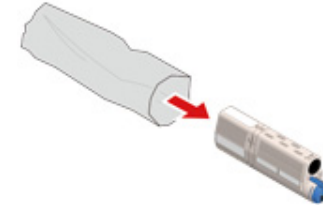

10 Sacuda el cartucho varias veces verticalmente y horizontalmente.

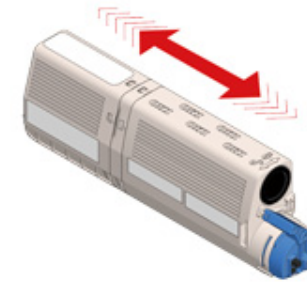

11 Quite la cinta (d) del cartucho de tóner.

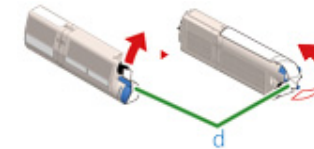

12 Inserte el cartucho de tóner nuevo (e) alineando su lado izquierdo (f) con el saliente (g) del tambor de imagen, de forma que el cartucho de tóner y la

etiqueta de color del tambor de imagen concuerden. A continuación, introduzca suavemente el lado derecho hasta que encaje.

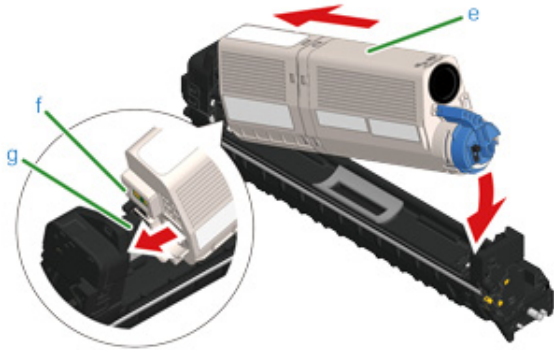

Para más información sobre el método de instalación, consulte "Sustitución de cartuchos de tóner".

- 13** Sostenga el cartucho, apriete la punta de la palanca azul (h) del cartucho de tóner y gire hacia adelante hasta que la punta se alinee en la patilla del cartucho.

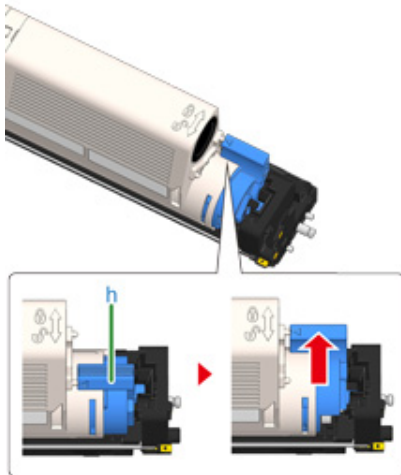

Si cierra la bandeja de salida sin girar la palanca azul al instalar el cartucho de tóner en el tambor de imagen, podría provocar fallos en el funcionamiento. Asegúrese de girar la palanca azul hasta que la parte superior se alinee en la patilla en la parte trasera del cartucho de tóner.

- 14** Compruebe el color de la etiqueta del nuevo tambor de imagen y coloque el tambor en la máquina.



- 15** Cierre la bandeja de salida (b) lentamente y empuje el centro de la bandeja de salida para confirmar.

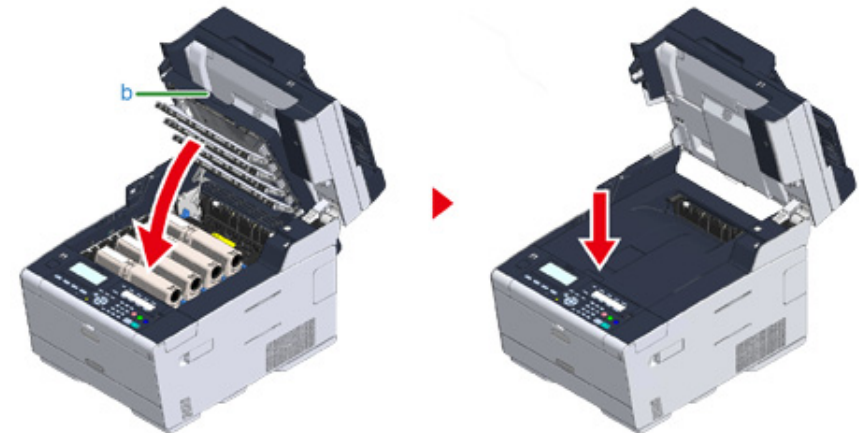

- 16** Sujete el asa (B) y cierre la unidad del escáner (a).



Cierre el escáner suavemente. Se puede hacer que el rodillo de alimentación de documentos del ADF se caiga y se interponga en la ruta de la carga de documentos.

Si el rodillo de alimentación de documentos del ADF se ha caído, abra y cierre la cubierta del ADF.

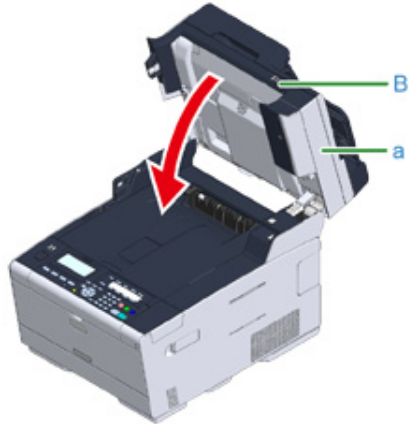

17 Recicle los tambores de imagen y los cartuchos de tóner.



Para desechar un tambor de imagen, introdúzcalo en una bolsa de plástico o contenedor similar y deséchelo conforme a la normativa municipal de residuos.

Limpieza de cada parte de la máquina

Esta sección describe cómo limpiar la máquina y piezas.

- Limpieza del Cristal para documentos
- Limpieza del cabezal del LED

Limpieza del Cristal para documentos

Se recomienda limpiar el cristal una vez al mes para mantener la calidad de imagen de las impresiones.



No utilice gasolina, disolventes o alcohol como agentes limpiadores. Podrían dañar las partes de plástico de la impresora.

- 1 Abra la cubierta del cristal.



- 2 Limpie suavemente la almohadilla de sujeción de documentos (a) y el cristal de documentos (b) con un paño suave, ligeramente humedecido con agua y bien exprimido.





Si la superficie del cristal de exposición y la almohadilla de sostener los documentos están muy sucias, límpielas suavemente con un paño suave que se haya humedecido con detergente neutro y se haya exprimido bien y a continuación límpielas de nuevo con un paño suave que se haya humedecido levemente con agua y se haya exprimido bien.

3 Cierre la cubierta del cristal del escáner.



No cierre la cubierta de documentos con mucha fuerza. Puede hacer que el rodillo de alimentación de documentos del ADF se caiga y se interponga en la ruta de la carga de documentos.

Si el rodillo de alimentación de documentos del ADF se ha caído, abra y cierre la cubierta del ADF.



Limpieza del cabezal del LED

Limpe el cabezal del LED si aparecen líneas blancas verticales, las imágenes salen apagadas o los alrededores de las letras aparecen borrosos en las copias impresas.



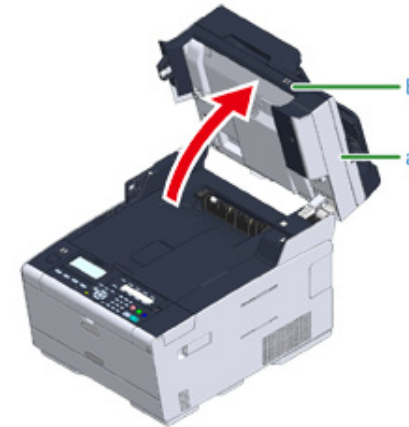

- No use disolventes, como metanol o diluyentes porque pueden dañar el cabezal del LED.
- No exponga el tambor de imagen a la luz solar directa o a una luz interior muy intensa (más de 1.500 lux aproximadamente). Incluso bajo iluminación de la habitación, no dejar el tambor de la imagen por 5 minutos o más.

1 Sujete el asa (B), y abra el escáner (a) hasta completamente.



- 2 Pulse el botón (A) y abra la bandeja de salida (b) completamente.

 PRECAUCIÓN	Pueden producirse quemaduras.	
El fusor se calienta mucho. No lo toque.		

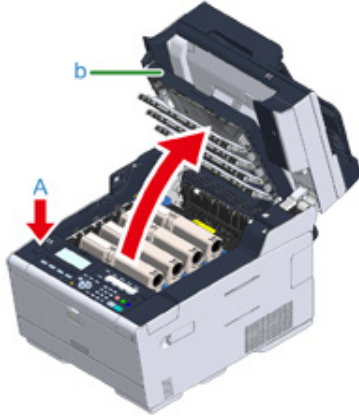

- 3 Limpie las cuatro lentes de los cabezales de LED ligeramente con un papel tisú suave.

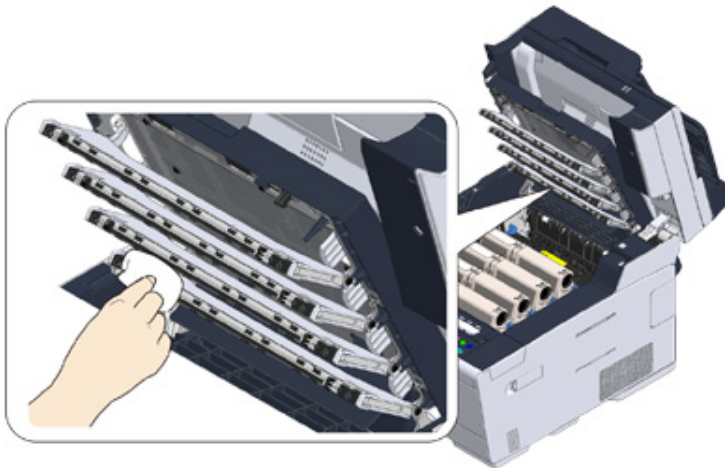

- 4 Cierre la bandeja de salida (b) lentamente y empuje el centro de la bandeja de salida para confirmar.

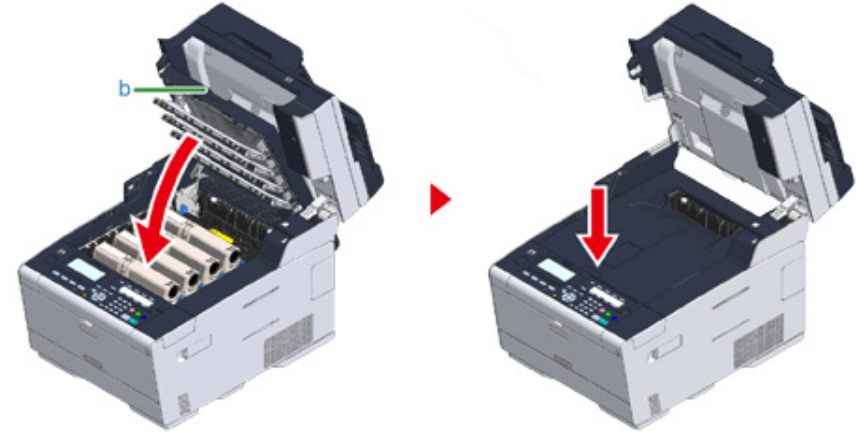

- 5 Sujete el asa (B) y cierre la unidad del escáner (a).



Cierre el escáner suavemente. Se puede hacer que el rodillo de alimentación de documentos del ADF se caiga y se interponga en la ruta de la carga de documentos.

Si el rodillo de alimentación de documentos del ADF se ha caído, abra y cierre la cubierta del ADF.

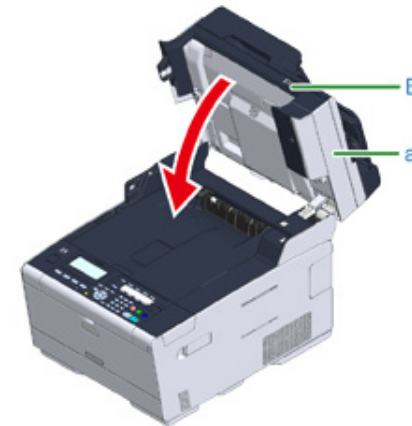

9

Solución de problemas

Si se atasca el papel

Si ha ocurrido un atasco de documentos

Problemas de la copia

Problemas de la impresión

Problemas del escaneado

Problemas del fax

Si se muestra una pantalla de error en el panel del operador

Si se atasca el papel

En esta sección se explica qué hacer si se atasca el papel. Compruebe el código de error en el panel del operador y consulte la página correspondiente.

- Si el código de error es "370", "371", "372"
- Si el código de error es "380", "381", "382", "385", "389"
- Si el código de error es "390"
- Si el código de error es "391", "392", "393"
- Si el código de error es "409"

Si el código de error es "370", "371", "372"



- 1 Si los documentos se encuentran en el ADF o en el cristal de documentos, quítelos.



- 2 Sujete el asa (B), y abra el escáner (a) hasta completamente.



- 3 Pulse el botón (A) y abra la bandeja de salida (b) completamente.

 PRECAUCIÓN	Pueden producirse quemaduras.	
El fusor se calienta mucho. No lo toque.		

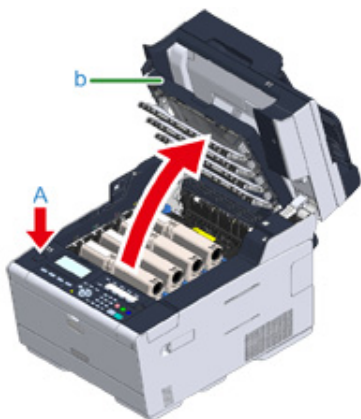

- 4 Retire los cuatro tambores de imagen de la máquina y colóquelos sobre una superficie plana.



Mientras que extrae los consumibles, tenga cuidado de no golpearlos en el cabezal del LED.

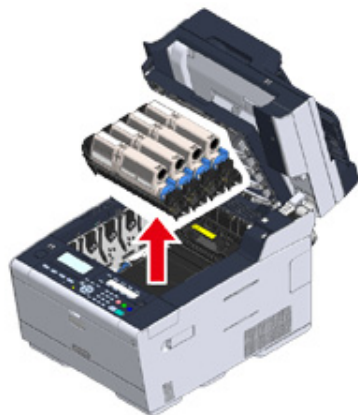

- 5 Cubra los tambores de imagen que ha retirado con papel para que no queden expuestos a la luz.

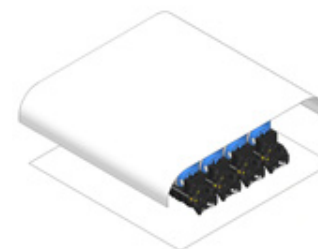

- 6 Tire suavemente del borde del papel para extraer el papel atascado.



- 7 Si se producen atascos de papel en el fusor, presione la palanca de liberación de atascos (c) del fusor y tire lentamente del papel atascado hacia usted.

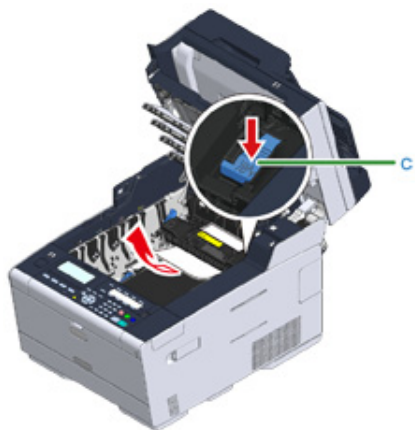

- 8 Incline hacia atrás las palancas de bloqueo (d) en ambos lados del fusor hacia usted.

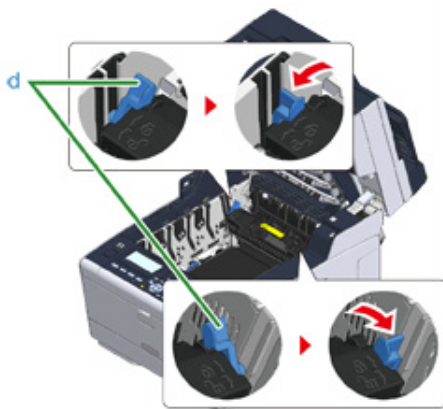

- 9 Sujete el fusor por el asa y levántelo para extraerlo de la máquina.



- 10** Gire las palancas de bloqueo (e) en ambos lados de la cinta de transporte hacia usted y retire la cinta de transporte sujetando las palancas de bloqueo.

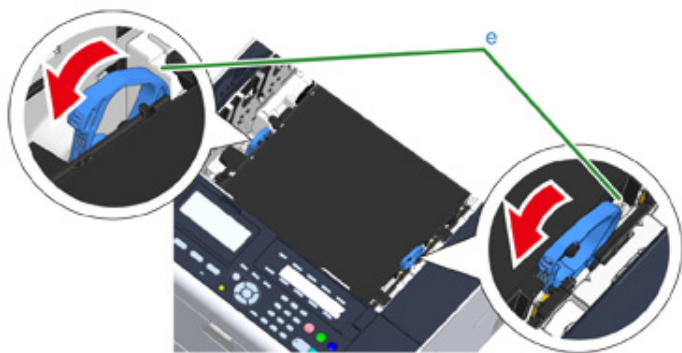

- 11** Tire suavemente del borde del papel para extraer el papel atascado.

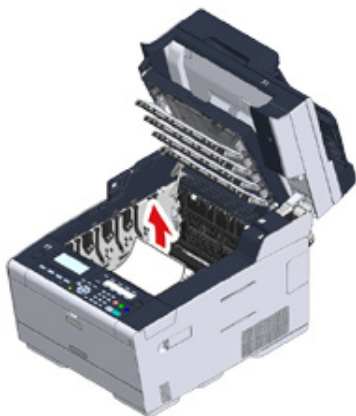

- 12** Sostenga las palancas de bloqueo de la cinta de transporte y coloque la cinta de transporte en la máquina.

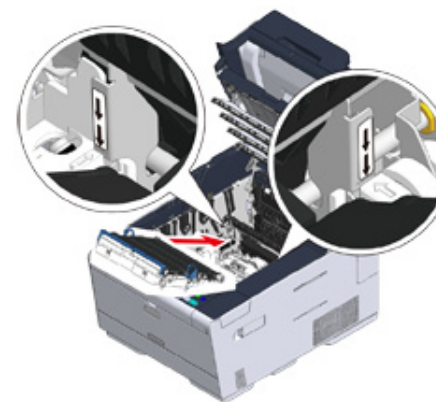

- 13** Gire hacia delante las palancas de bloqueo (e) en ambos lados de la cinta de transporte.

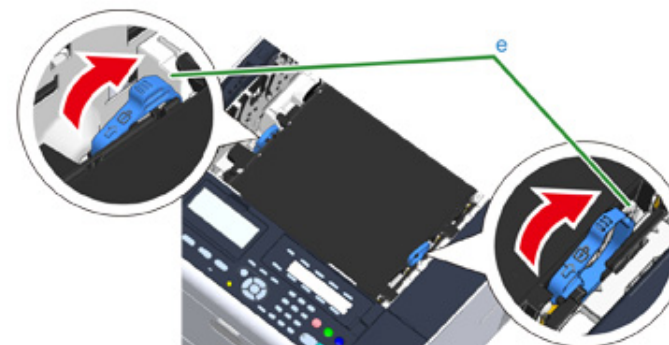

- 14** Agarre el fusor por el asa y coloque el fusor en la máquina.

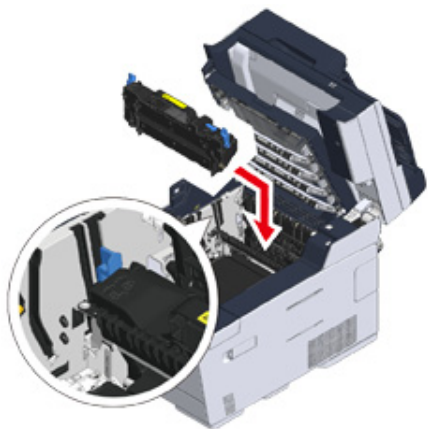

- 15** Incline las palancas de bloqueo (c) en ambos lados del fusor.

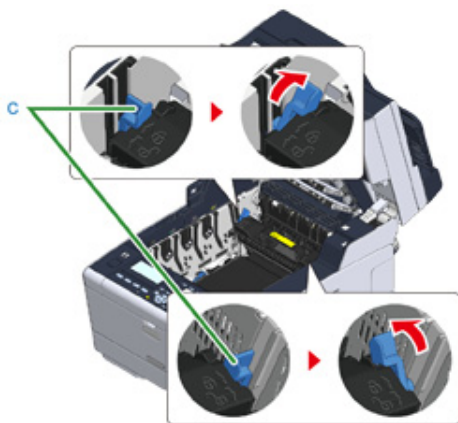

- 16** Sustituya los cuatro tambores de imagen en la impresora

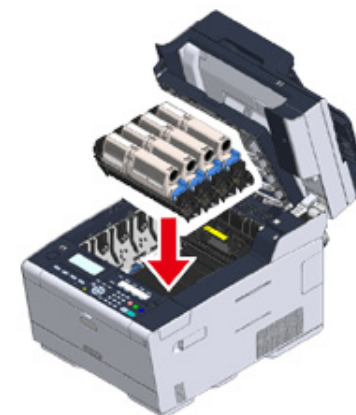

- 17** Cierre la bandeja de salida (b) lentamente y empuje el centro de la bandeja de salida para confirmar.

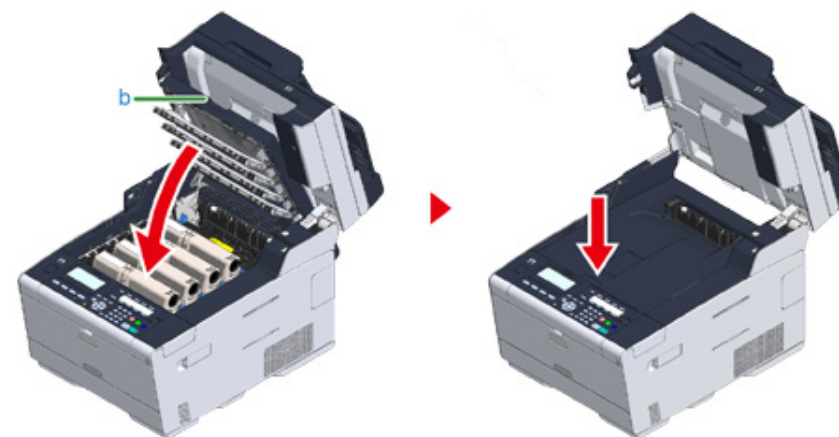

- 18** Sujete el asa (B) y cierre la unidad del escáner (a).



Cierre el escáner suavemente. Se puede hacer que el rodillo de alimentación de documentos del ADF se caiga y se interponga en la ruta de la carga de documentos.

Si el rodillo de alimentación de documentos del ADF se ha caído, abra y cierre la cubierta del ADF.

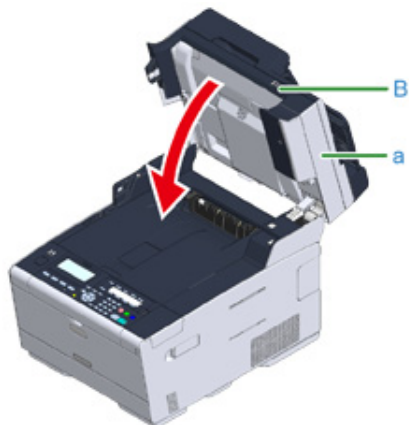

Si el código de error es "380", "381", "382", "385", "389"



- 1 Si los documentos se encuentran en el ADF o en el cristal de documentos, quítelos.



- 2 Sujete el asa (B), y abra el escáner (a) hasta completamente.



- 3 Pulse el botón (A) y abra la bandeja de salida (b) completamente.

 PRECAUCIÓN	Pueden producirse quemaduras.	
El fusor se calienta mucho. No lo toque.		

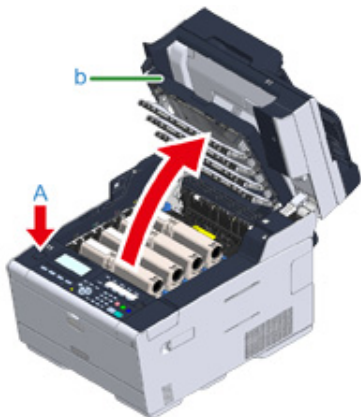

- 4 Retire los cuatro tambores de imagen de la máquina y colóquelos sobre una superficie plana.



Mientras que extrae los consumibles, tenga cuidado de no golpearlos en el cabezal del LED.

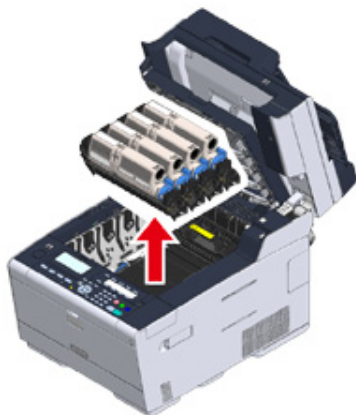

- 5 Cubra los tambores de imagen que ha retirado con papel para que no queden expuestos a la luz.

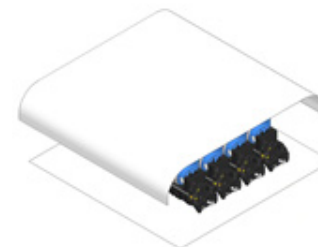

- 6 Tire suavemente del borde del papel para extraer el papel atascado.



- 7** Si se producen atascos de papel en el fusor, presione la palanca de liberación de atascos (c) del fusor y tire lentamente del papel atascado hacia usted.

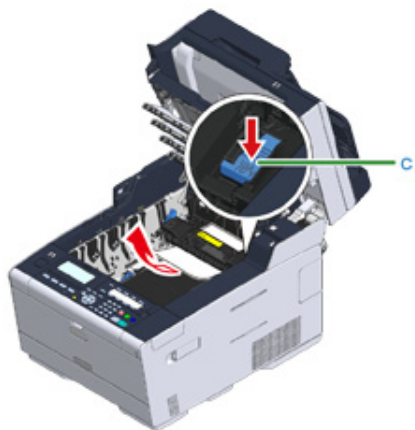

- 8** Incline hacia atrás las palancas de bloqueo (d) en ambos lados del fusor hacia usted.

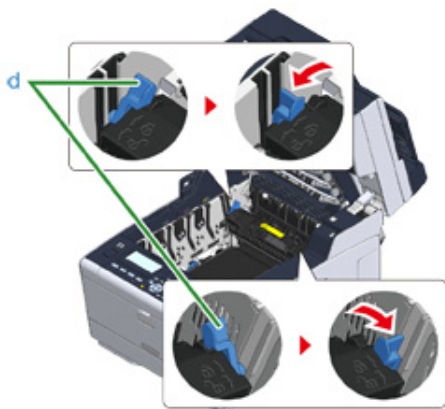

- 9** Sujete el fusor por el asa y levántelo para extraerlo de la máquina.

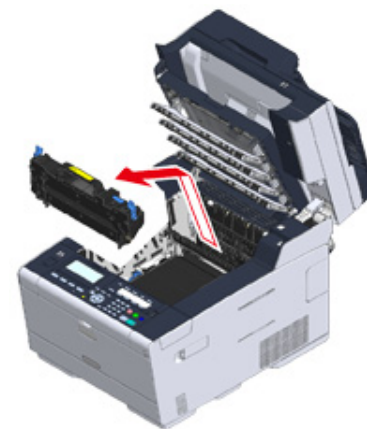

- 10** Compruebe que ninguna pieza de papel quede dentro de la máquina.



- 11** Agarre el fusor por el asa y coloque el fusor en la máquina.

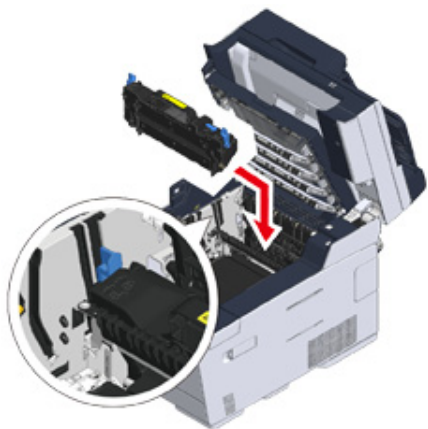

- 12** Incline las palancas de bloqueo (d) en ambos lados del fusor.

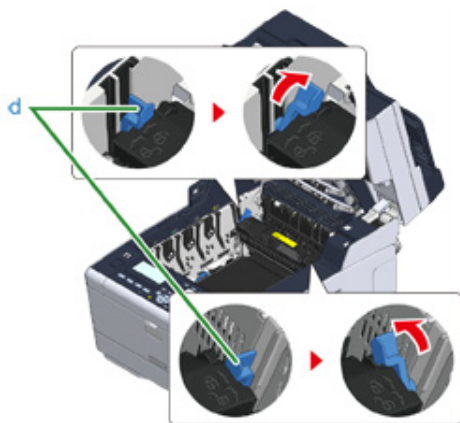

- 13** Vuelva a insertar los cuatros tambores de imagen en la máquina.

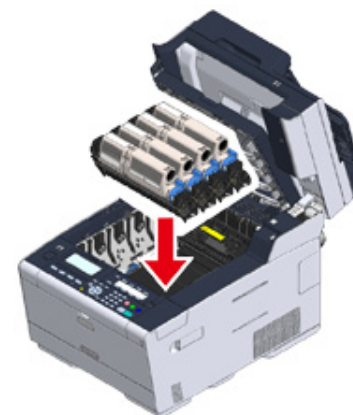

- 14** Cierre la bandeja de salida (b) lentamente y empuje el centro de la bandeja de salida para confirmar.

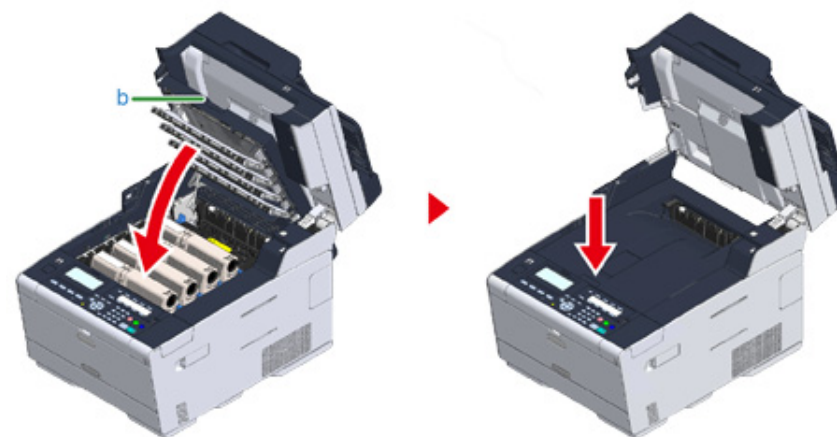

- 15** Sujete el asa (B) y cierre la unidad del escáner (a).



Cierre el escáner suavemente. Se puede hacer que el rodillo de alimentación de documentos del ADF se caiga y se interponga en la ruta de la carga de documentos.

Si el rodillo de alimentación de documentos del ADF se ha caído, abra y cierre la cubierta del ADF.

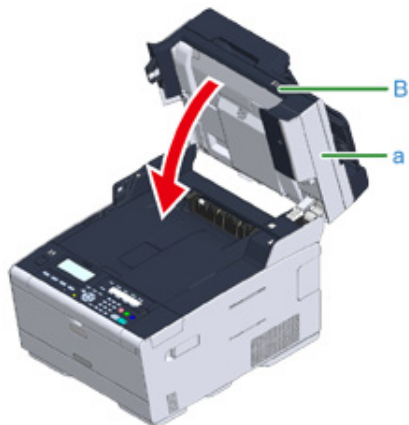

Si el código de error es "390"

- 1 Si los documentos se encuentran en el ADF o en el cristal de documentos, quítelos.



- 2 Si hay papel en la bandeja multiuso, retírelo.



- 3 Sujete el asa (B), y abra el escáner (a) hasta completamente.

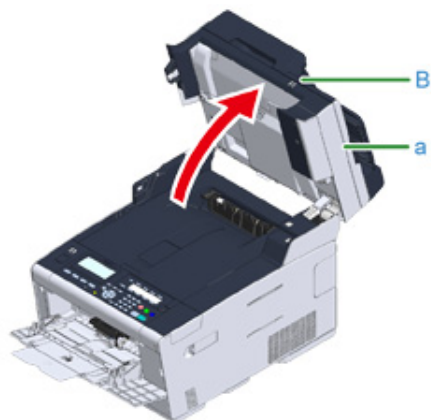

- 4 Pulse el botón (A) y abra la bandeja de salida (b) completamente.

	PRECAUCIÓN	Pueden producirse quemaduras.	
El fusor se calienta mucho. No lo toque.			



Mientras que extrae los consumibles, tenga cuidado de no golpearlos en el cabezal del LED.

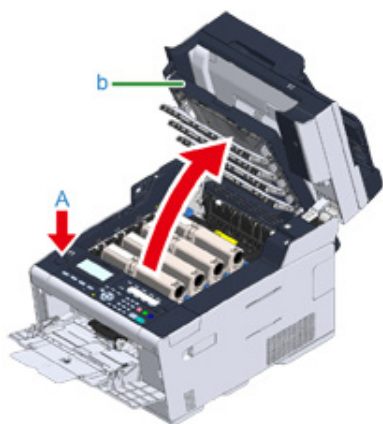

- 5 Retire los cuatro tambores de imagen de la máquina y colóquelos sobre una superficie plana.

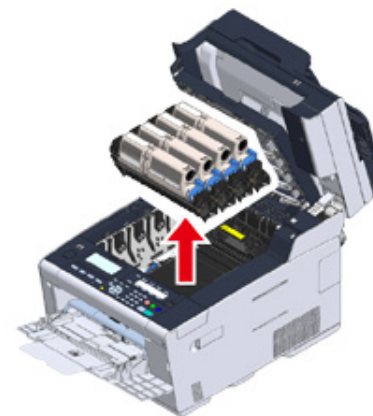

- 6 Cubra los tambores de imagen que ha retirado con papel para que no queden expuestos a la luz.

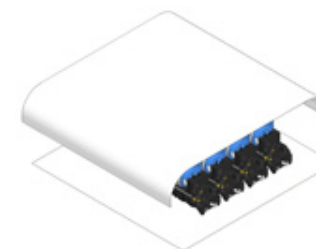

- 7** Abra la cubierta transparente (c) dentro de la máquina, retire el papel atascado lentamente tirando del borde del papel.

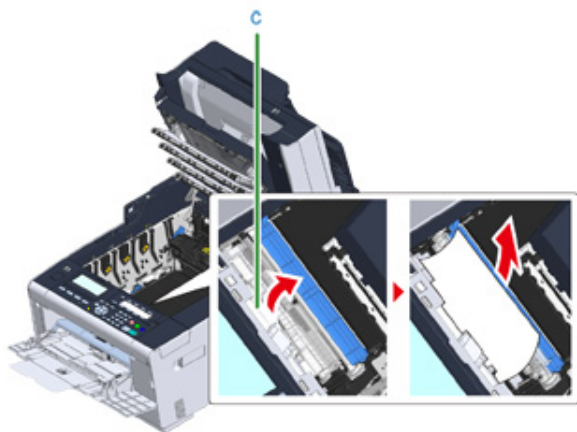

- 8** Vuelva a insertar los cuatros tambores de imagen en la máquina.

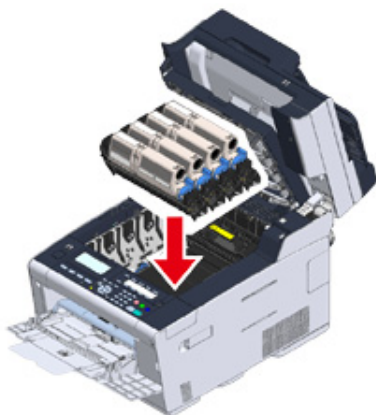

- 9** Cierre la bandeja de salida (b) lentamente y empuje el centro de la bandeja de salida para confirmar.

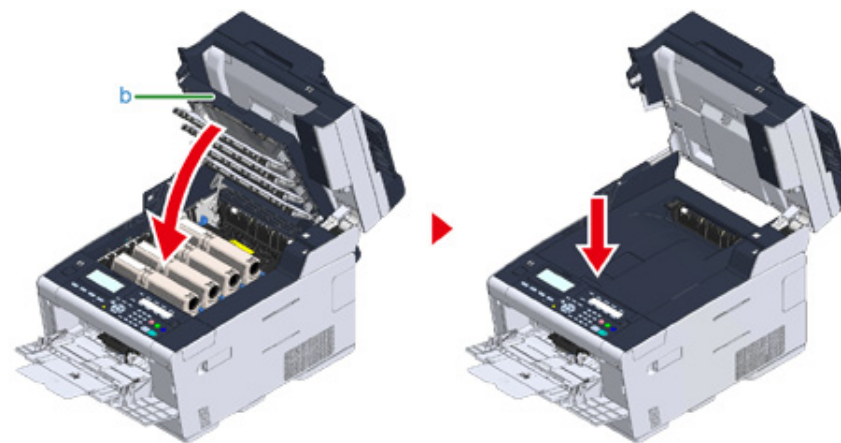

- 10** Al cargar papel en la bandeja multiuso, cargue el papel con la cara de impresión hacia arriba.



- 11** Sujete el asa (B) y cierre la unidad del escáner (a).



Cierre el escáner suavemente. Se puede hacer que el rodillo de alimentación de documentos del ADF se caiga y se interponga en la ruta de la carga de documentos.

Si el rodillo de alimentación de documentos del ADF se ha caído, abra y cierre la cubierta del ADF.

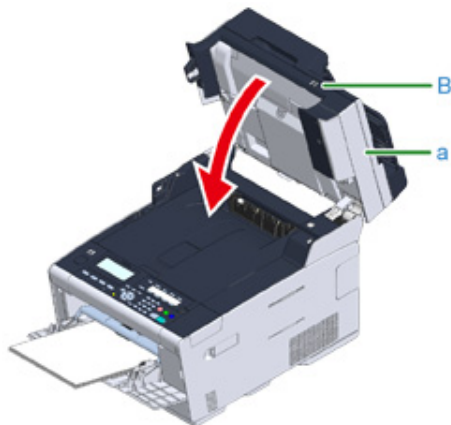

Si el código de error es “391”, “392”, “393”

Se ha producido un atasco de papel mientras se alimentaba papel desde una bandeja de papel.



Si se producen atascos de papel con frecuencia, limpie los rodillos de alimentación de papel. Para más detalles, consulte "Limpieza de los rodillos de alimentación de papel (Bandeja 1/Bandeja 2/Bandeja 3) (Guía avanzada)".

En este procedimiento se utiliza la bandeja 1 como ejemplo.

- 1 Extraiga el casete de la bandeja indicada.



- 2 Retire el papel atascado.





Si no encuentra papel atascado, inspeccione las posiciones de las guías de papel y el tope de papel en el casete y asegúrese de que el papel se ha cargado correctamente.

3 Vuelva a colocar el casete de papel en la máquina.



4 Sujete el asa (B), y abra el escáner (a) hasta completamente.

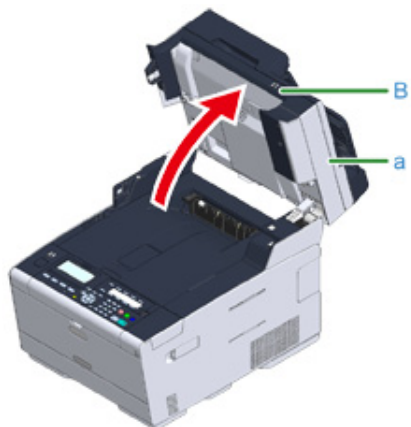

5 Pulse el botón (A) y abra la bandeja de salida (b) completamente.

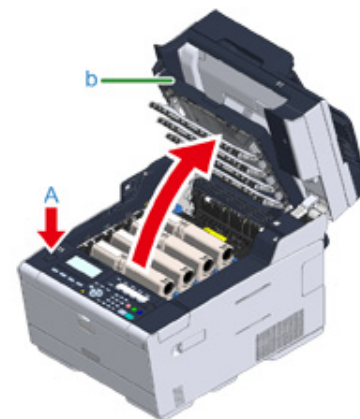

6 Cierre la bandeja de salida (b) lentamente y empuje el centro de la bandeja de salida para confirmar.

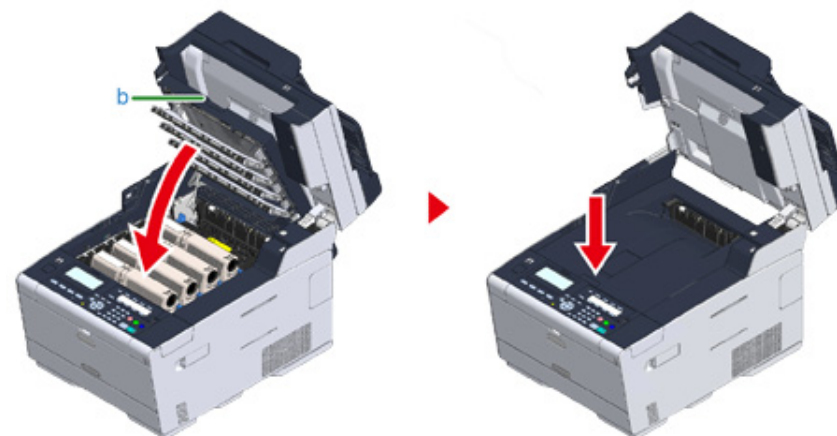

7 Sujete el asa (B) y cierre la unidad del escáner (a).

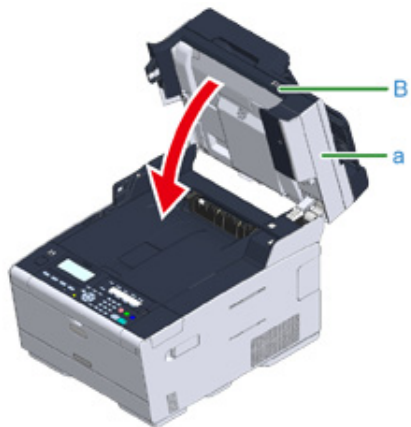

Cierre el escáner suavemente. Se puede hacer que el rodillo de alimentación de documentos del ADF se caiga y se interponga en la ruta de la carga de documentos.

Si el rodillo de alimentación de documentos del ADF se ha caído, abra y cierre la cubierta del ADF.



La apertura y cierre de la cubierta reanuda la impresión.

Si el código de error es "409"

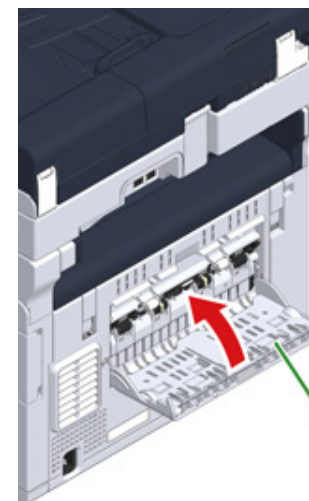

1 Cierre la bandeja de salida trasera (b).



2 Sujete el asa (B), y abra el escáner (a) completamente.



- 3 Pulse el botón (A) y abra la bandeja de salida (d) completamente.

 PRECAUCIÓN	Pueden producirse quemaduras.	
El fusor se calienta mucho. No lo toque.		

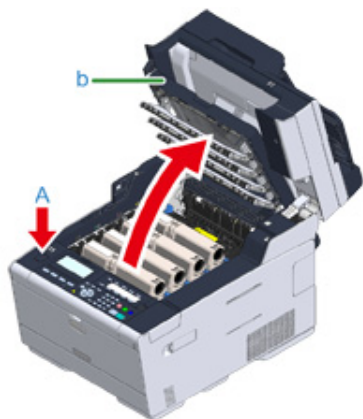

- 4 Retire los cuatro tambores de imagen de la máquina y colóquelos sobre una superficie plana.



Mientras que extrae los consumibles, tenga cuidado de no golpearlos en el cabezal del LED.

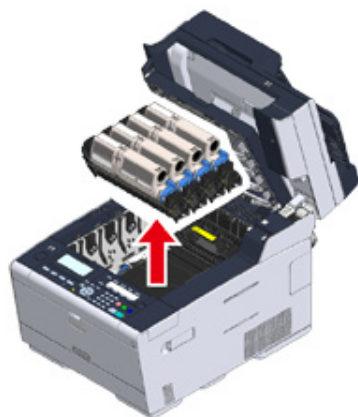

- 5 Cubra los tambores de imagen que ha retirado con papel para que no queden expuestos a la luz.

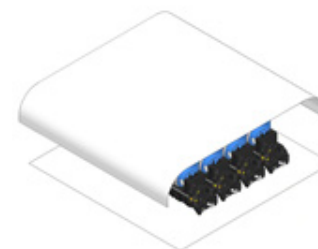

- 6 Tire suavemente del borde del papel para extraer el papel atascado.



- 7 Si se producen atascos de papel en el fusor, presione la palanca de liberación de atascos (e) del fusor y tire lentamente del papel atascado hacia usted.

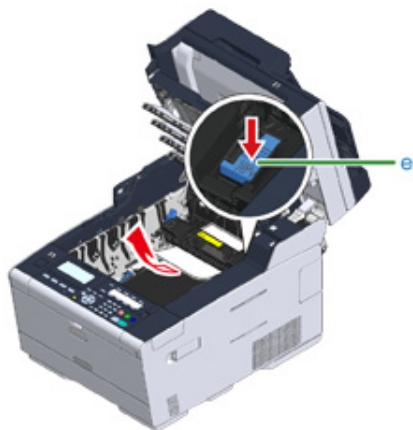

- 8 Incline las palancas de bloqueo (f) en ambos lados del fusor hacia usted.

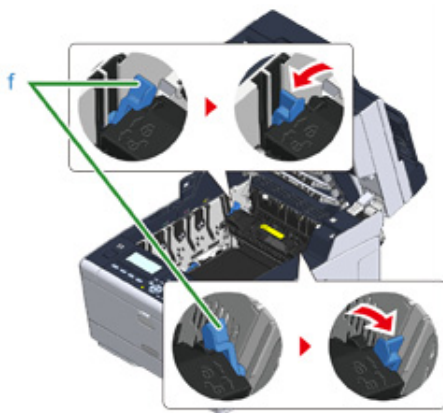

- 9 Sujete el fusor por el asa y levántelo para extraerlo de la máquina.



- 10** Gire las palancas de bloqueo (g) en ambos lados de la cinta de transporte hacia usted y retire la cinta de transporte sujetando las palancas de bloqueo.

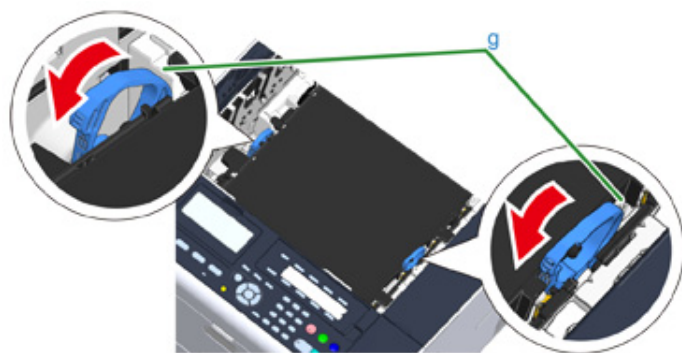

- 11** Tire suavemente del borde del papel para extraer el papel atascado.

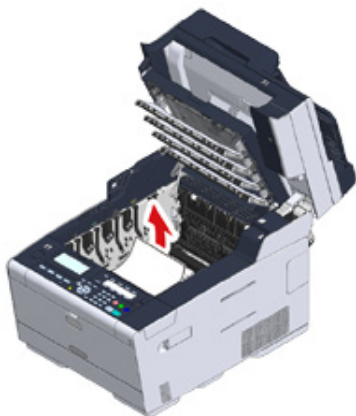

- 12** Sostenga las palancas de bloqueo de la cinta de transporte y coloque la cinta de transporte en la máquina.

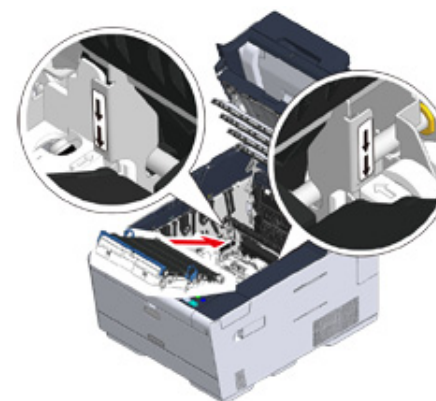

- 13** Gire hacia delante las palancas de bloqueo (g) en ambos lados de la cinta de transporte.

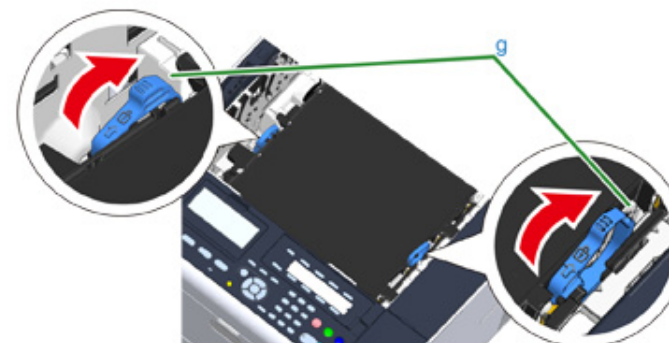

- 14** Agarre el fusor por el asa y coloque el fusor en la máquina.

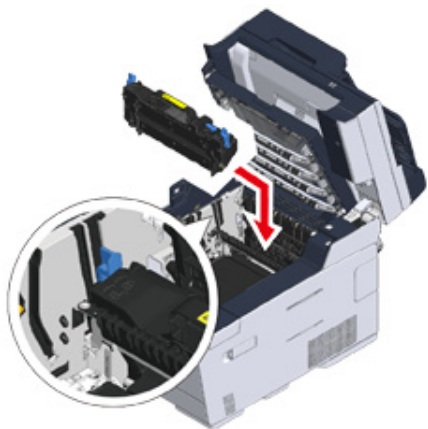

- 15** Incline las palancas de bloqueo (f) en ambos lados del fusor.

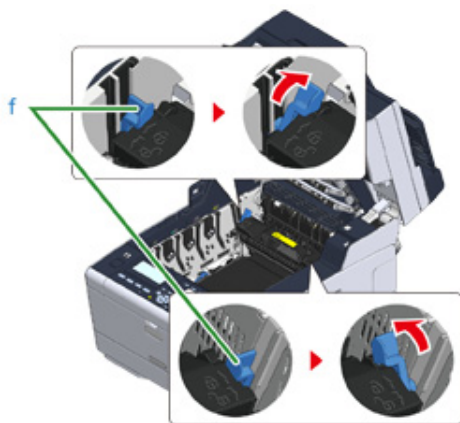

- 16** Vuelva a insertar los cuatros tambores de imagen en la máquina.

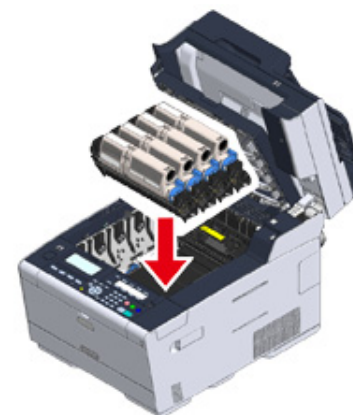

- 17** Cierre la bandeja de salida (b) lentamente y empuje el centro de la bandeja de salida para confirmar.

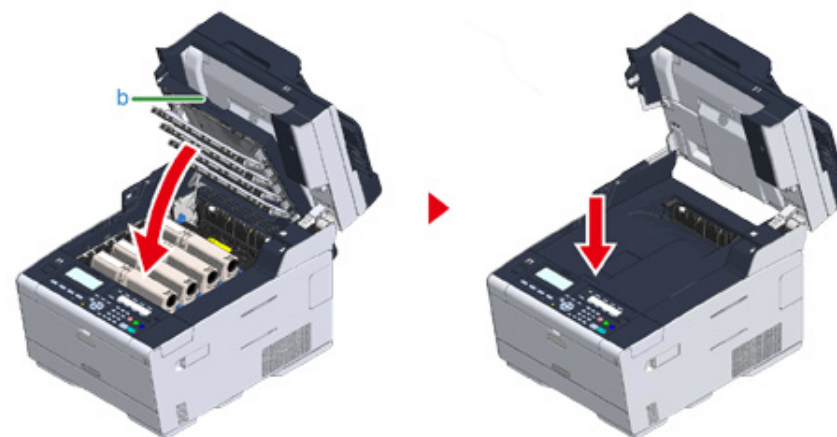

- 18** Sujete el asa (B) y cierre la unidad del escáner (c).



Cierre el escáner suavemente. Se puede hacer que el rodillo de alimentación de documentos del ADF se caiga y se interponga en la ruta de la carga de documentos.

Si el rodillo de alimentación de documentos del ADF se ha caído, abra y cierre la cubierta del ADF.

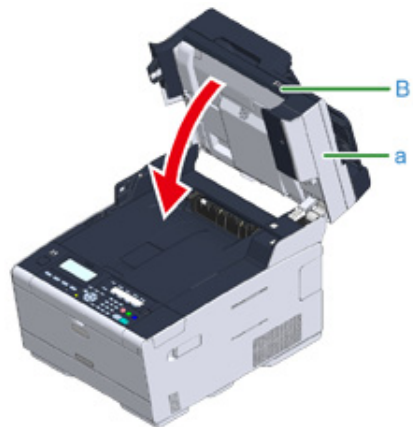

Si ha ocurrido un atasco de documentos

En esta sección se explica qué hacer si se atasca un documento.

- Si un documento es visible en la Ruta de papel
- Si un documento es invisible en la Ruta de papel

Si un documento es visible en la Ruta de papel

- 1 Abra la cubierta del ADF (a).



- 2 Saque el documento hacia arriba.



Las notas adhesivas y las etiquetas colocadas en los documentos pueden hacer que se atasquen los documentos.

Cuando utilice el ADF, quite las notas adhesivas o etiquetas del documento. Si no se pueden quitar las etiquetas, utilice el vidrio para documentos.

3 Cierre la cubierta del ADF (a).

Saque el documento de la bandeja de documentos y, a continuación, cierre la cubierta del ADF.

De lo contrario, los documentos pueden romperse o doblarse.

Si un documento es invisible en la Ruta de papel**1** Abra la cubierta del ADF (a).**2** Retire el papel atascado. Si no puede sacar el documento atascado, continúe con el paso 4.

No intente sacar el documento a la fuerza.

**3** Si ha podido sacar el documento, continúe con el paso 8.

- 4 Abra la cubierta interna del ADF (b).



- 5 Si puede ver el borde del documento atascado, tire de él suavemente.

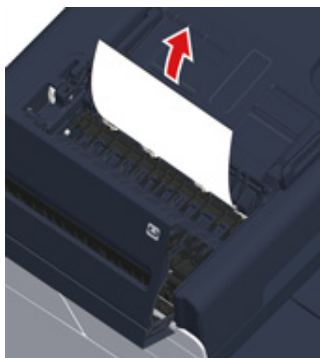

- 6 Si el borde del documento atascado debajo de la bandeja de documentos (c) se puede ver, levante la bandeja de documentos y tire suavemente del documento a extraer.



- 7 Si pudo sacar el documento, cierre la cubierta interna.



- 8 Cierre suavemente la cubierta del ADF.
Saque el documento de la bandeja de documentos y, a continuación, cierre la cubierta del ADF.
De lo contrario, los documentos pueden romperse o doblarse.



Si se produce un error durante la copia, ésta se cancela.

Problemas de la copia

En esta sección se describen problemas con la función de copia.









Si usted no puede solucionar un problema con las soluciones siguientes, póngase en contacto con su distribuidor autorizado.

- No se puede copiar



No se puede copiar

- No se puede copiar



Punto de comprobación	Solución	Referencia
¿Está encendida la máquina?	Encienda la máquina.	Encendido de la máquina
¿Se está inicializando la máquina?	Espere hasta que la inicialización haya finalizado.	-
¿Esté su documento colocado correctamente?	Cargue adecuadamente el documento.	Configuración de un documento
¿Hay papel en la bandeja?	Cargue papel en la bandeja. Compruebe que el casete de papel está instalado en la máquina.	Carga del papel
¿Se ha cargado en la bandeja un papel de tamaño adecuado para el documento?	Ponga papel del tamaño adecuado para el documento.	Carga del papel
¿Es la bandeja de papel seleccionable si [la alimentación de papel] se fija a [Auto]?	Pulse el botón (CONFIGURACIÓN) en el panel del operador, seleccione [Paper Setup (Configuración de papel)] > [Select Tray (Seleccionar bandeja)] > [Copy (Copiar)] > se carga la bandeja del papel que está utilizando y, a continuación, seleccione [ON (ENCENDIDO)] o [ON(Prior (ENCENDIDO(Antes))].	Especificación de la bandeja de alimentación del papel (alimentación del papel) (Guía avanzada)
¿Es compatible el papel cargado con la impresión a doble cara?	La copia a doble cara no se puede realizar según el tamaño del papel, el tipo de papel o el peso del papel. Ponga el papel adecuado para imprimir a doble cara y configure correctamente el tamaño del papel, el tipo de documento y el peso del documento.	Carga del papel
¿Está el tipo de medio de la bandeja de papel ajustado a [Normal] or [Reciclado]?	Si [Alimentación de papel] se fija a [Auto], fijar el tipo de medios para la bandeja del papel a [Normal] o [Reciclado].	Carga del papel
¿Hay un atasco de papel?	Verifique el mensaje de error y retire el papel atascado.	Si se atasca el papel
¿Hay un cartucho de tóner vacío?	Sustituya el cartucho de tóner vacío por un nuevo cartucho de tóner.	Sustitución de cartuchos de tóner
¿El tambor de la imagen alcanza su vida útil?	Instale nueva unidad de tambor de imagen.	Sustitución del tambor de la imagen

Punto de comprobación	Solución	Referencia
¿Está alcanzando el fusor el final de su vida útil?	Sustituya el fusor por uno nuevo.	 Sustitución del fusor (Guía avanzada)
¿Está alcanzando la cinta de transporte el final de su vida útil?	Sustituya la cinta por una nueva.	 Sustitución de la cinta de transporte (Guía avanzada)
¿Está abierta alguna tapa en la máquina?	Cierre todas las cubiertas.	-
¿Ha ocurrido algún error?	Limpiar error.	 Lista de mensajes de error
¿Hay otra tarea en proceso?	Empiece a copiar después de que termine la otra tarea.	-
¿Hay en proceso alguna tarea de impresión desde el ordenador u otros dispositivos?	Espere hasta que la impresión haya finalizado.	-
¿Está siendo emitido algún fax en tiempo real?	Espere a que la emisión finalice.	-
¿Está activado el modo Escaneado continuo?	Seleccione [Escaneado finalizado] en la pantalla.	 Cómo habilitar el modo de escaneado continuo (Escaneado continuo) (Guía avanzada)
¿Está la máquina fuera de línea?	Pulse el botón  (IMPRIMIR) y, a continuación, seleccione [Online/Offline (En línea/Fuera de línea)].	-
¿Esté Usted autorizado a hacer copias?	Introduzca su PIN autorizado o nombre de usuario y contraseña.	 Cómo habilitar el control de acceso (Guía avanzada)



• No se puede cambiar el porcentaje de copia

Punto de comprobación	Solución	Referencia
¿Se muestra [Cannot found appropriate paper size. Please confirm paper of tray (No se puede encontrar el tamaño de papel adecuado. Confirme papel de bandeja.)]?	Especifique una bandeja de alimentación de papel. O especifique la relación de zoom manualmente.	 Ampliación y reducción de copias (Zoom) (Guía avanzada)
¿Pulsó reducir o ampliar?	El tamaño especificado de papel no está cargado en las bandejas. Especifique una bandeja de alimentación de papel. O especifique la relación de zoom manualmente.	 Ampliación y reducción de copias (Zoom) (Guía avanzada)

• No puede copiar documentos de distintos tamaños

Punto de comprobación	Solución	Referencia
¿Está el [Tamaño mezclado] fijado en [APAGADO]?	Ponga [Tamaño mixto] en [ACTIVAR].	 Copiar documentos de distintos tamaños (Tamaño mezclado) (Guía avanzada)
¿Es el tamaño del documento adecuado para hacer copias de distintos tamaños?	Utilice documentos de tamaños admitidos para copiar documentos de distintos tamaños.	 Copiar documentos de distintos tamaños (Tamaño mezclado) (Guía avanzada)
¿Está cargado el papel de los tamaños requeridos?	Cargar el papel de los tamaños requeridos en cada bandeja del papel. Las bandejas de papel se deben establecer en [ON (ENCENDIDO)] o [ON(Prior)(ENCENDIDO(Antes))] desde el botón  (CONFIGURACIÓN) > [Paper Setup (Configuración de papel)] > [Select Tray (Seleccionar bandeja)] > [Copy (Copiar)] en el panel del operador.	-

• No se pueden ordenar las copias

Punto de comprobación	Solución	Referencia
¿Está [Clasificar] en [APAGADO]?	Ponga [Clasificar] en [ACTIVAR].	 Orden de cada juego en orden de páginas (Clasificar) (Guía avanzada)
¿Está llena la memoria?	Reducir el número de páginas del documento. Compruebe el espacio libre en memoria. Elimine los tareas innecesarios en memoria.	 Comprobación del espacio libre en memoria/Controlador del disco duro (Guía avanzada)

Problemas de la impresión

En esta sección se describen problemas con la impresión desde un ordenador.











- Si usted no puede solucionar un problema con las soluciones siguientes, póngase en contacto con su distribuidor autorizado.
- Si el problema se debe a una aplicación, póngase en contacto con el fabricante de la aplicación.

• No se puede imprimir

No se puede imprimir

• Comunes a Windows y Mac OS X

Causa	Solución	Referencia
La máquina está en Modo de reposo o en Modo de reposo profundo.	Pulse el botón  (AHORRO DE ENERGÍA) para entrar en el estado de espera.	 Ahorrando consumo de energía con la función de la Ahorro de energía
La máquina está apagada.	Encienda la máquina.	 Encendido de la máquina
El cable LAN o USB está desconectado.	Compruebe que el cable está adecuadamente enchufado en la máquina y en el ordenador.	 Conexión de un cable de LAN / cable USB
Es posible que haya un problema con un cable.	Sustitúyalo por un cable nuevo.	-
La máquina está fuera de línea.	Pulse el botón  (IMPRIMIR), y seleccione [Online (En línea)].	-
Se muestra un mensaje de error en el panel del operador.	Compruebe los mensajes de error mostrados el panel del operador o pulse [?] (?) en el panel del operador.	 Lista de mensajes de error
El ajuste de la interfaz está desactivado.	Aunque haya coherencia entre la configuración de la máquina y el entorno de la conexión de red, compruebe la configuración de la interfaz que está usando en el panel del operador.	 Conexión de un cable de LAN / cable USB
Hay un problema con la función de impresión.	Compruebe si el mapa del menú se puede imprimir.	 Comprobación de la información de la máquina (Guía avanzada)
La lámpara LED del interruptor de alimentación parpadea rápidamente en intervalos de 0,3 segundos aproximadamente.	Puede ocurrir un malfuncionamiento en la máquina. Desconecte inmediatamente el cable de alimentación y, a continuación, póngase en contacto su distribuidor.	-



- Para Windows

Causa	Solución	Referencia
No se ha definido la máquina como impresora predeterminada.	Establezca la máquina como impresora predeterminada. Haga clic derecho en el icono [OKI MC563] en la carpeta [Devices and Printers (Dispositivos e Impresoras)] y a continuación seleccione [Set as Default Printer (Fijar como impresora predeterminada)]. * Indica el tipo del controlador. (ej. PCL6/PS/XPS/FAX)	-
El puerto de salida del controlador de impresora no es correcto.	Seleccione el puerto de salida para la conexión del cable LAN o USB.	-
La máquina está procesando datos de otra interfaz.	Espere hasta que la impresión haya finalizado.	-
[Received invalid data (Datos recibidos no válidos)] se muestra en el panel del operador y la máquina no imprime.	Pulse el botón  (CONFIGURACIÓN) en el panel del operador, seleccione [Admin Setup (Config. admin.)] > [Print Setup (Configurar impresión)] > [Print menu (Menú Imprimir)] > [Printer Adjust (Ajuste de impresora)] > [Timeout Injob (Tiempo de espera de trabajo entrante)] y, a continuación, seleccione un tiempo más prolongado. El ajuste predefinido de fábrica es 40 segundos.	-

Problemas del escaneado





En esta sección se describen problemas de la función de escaneado.



Si usted no puede solucionar un problema con las soluciones siguientes, póngase en contacto con su distribuidor autorizado.

- No se puede escanear

No se puede escanear

Punto de comprobación	Solución	Referencia
¿Está apagada la máquina?	Encienda la máquina.	 Encendido de la máquina
¿Está el cable conectado a la máquina?	Compruebe las conexiones de cable y conecte de manera correcta.	 Conexión de un cable de LAN / cable USB
¿Está el cable dañado?	Cambie el cable.	-
¿Está correcta la configuración de la red?	Ajuste correctamente la configuración de la red.	 Conexión de un cable de LAN / cable USB
¿Ha ocurrido algún error?	Siga las instrucciones que se muestran en la pantalla de la máquina. Si usa la función de escaneado a PC, consulte "Problemas de escaneado a ordenador (Guía avanzada)".	 Lista de mensajes de error  Problemas de escaneado a ordenador (Guía avanzada)

Problemas del fax

En esta sección se describen problemas de la función de fax.



Si usted no puede solucionar un problema con las soluciones siguientes, póngase en contacto con su distribuidor autorizado.

- No se puede enviar un fax
- No se puede recibir un fax

No se puede enviar un fax



• No se puede enviar un fax

Punto de comprobación	Solución	Referencia
¿Ha llevado a cabo el procedimiento correcto?	Compruebe el procedimiento y a continuación intente de nuevo.	Introducción del número de fax para enviar un fax
¿Ha facilitado el número correcto?	Si utiliza la marcación rápida, imprima la lista de marcación rápida y compruebe la el registro.	Introducción del número de fax para enviar un fax Especificación de un destino desde la libreta de teléfonos (Guía avanzada) Especificación de un destino usando el Botón de un solo toque (Guía avanzada) Especificación de un destino desde Historial de transmisión e Historial de recepción (Guía avanzada)
¿Ha especificado el tipo apropiado de marcación?	Especifique el tipo de marcación apropiado para su región.	Instalación de usuario (Guía avanzada)
¿Ha ocurrido algún problema en la máquina del destinatario?	Pida que el destinatario tenga su máquina lista para la recepción.	-
¿El código de error [23 (23)] aparece en el Informe de Transmisión/Recepción?	Pulse el botón (CONFIGURACIÓN) en el panel del operador, seleccione [Admin Setup (Config. admin.)] > [User Install (Instalación de usuario)] y, a continuación, establezca [MF(Tone)/DP(Pulse) (MF(tono)/DP(pulso))] en dependencia de su entorno.	Comprobación de la información de la máquina (Guía avanzada) Instalación de usuario (Guía avanzada)
¿El código de error [26 (26)] aparece en el Informe de Transmisión/Recepción?	Pulse el botón (CONFIGURACIÓN) en el panel del operador, seleccione [Admin Setup (Config. admin.)] > [Fax Setup (Configuración de fax)] > [Fax Setting (Configuración Fax)] y, a continuación, cambie la configuración para [PBX Line (Línea PBX)].	Comprobación de la información de la máquina (Guía avanzada) Configuración del administrador (Guía avanzada)



• **Un documento no se puede enviar de manera continua**

Punto de comprobación	Solución	Referencia
¿Colocó correctamente el documento en el ADF?	Ponga el documento después de alinear el borde.	 Configuración de un documento





• **Después de la marcación, incluso si se pulsa el botón  (MONO), la máquina no envía un fax**

Punto de comprobación	Solución	Referencia
¿Ha especificado el tipo apropiado de marcación?	Especifique el tipo de marcación apropiado para su región.	 Instalación de usuario (Guía avanzada)
¿Está el documento colocado correctamente?	Cargue adecuadamente el documento.	 Configuración de un documento
¿Marcó el número correcto?	Marque el número correcto.	-
¿Está ocupada la línea del destinatario?	Espere a que la línea quede libre e inténtelo de nuevo.	-

• **No se pueden enviar faxes manualmente**









Punto de comprobación	Solución	Referencia
¿Ha colgado el auricular antes de pulsar el botón  (MONO)?	Pulse el botón  (MONO) primero.	 Envío de un fax después de una llamada (transmisión manual) (Guía avanzada)

• **Un documento no se puede escanear durante la transmisión de la memoria**



Punto de comprobación	Solución	Referencia
¿Está el documento colocado correctamente?	Cargue adecuadamente el documento.	 Configuración de un documento
¿Está llena la memoria?	Compruebe la transmisión reservada. Imprimir los documentos recibidos con la transmisión confidencial. Elimine los documentos almacenados en el buzón del tablón de anuncios. Elimine los documentos almacenados en la Recepción segura.	 Envío en una fecha y hora específica (Tx demorada) (Guía avanzada)  Impresión de un documento que se recibe en el buzón confidencial de esta máquina (Guía avanzada)  Recepción de un documento que se salva en un buzón del tablón de anuncios del destino por fax (sondeo de Código F) (Guía avanzada)  Configuración de la recepción segura (Guía avanzada)

No se puede recibir un fax

• **No se puede recibir un fax**

Punto de comprobación	Solución	Referencia
¿Estableció el modo de recepción adecuado?	Compruebe el modo de recepción.	 Configuración del modo de recepción
¿Hay papel en la bandeja?	Ponga papel.	 Carga del papel
¿Hay un atasco de papel?	Verifique el mensaje de error y retire el papel atascado.	 Si se atasca el papel
¿Hay un cable de teléfono conectado correctamente con la máquina y la línea telefónica?	Conecte correctamente el cable del teléfono.	 Conexión de una línea telefónica
¿Está llena la memoria?	Compruebe la transmisión reservada. Compruebe si hay atascamientos de papel o si el papel se está acabando.	 Cancelación de una transmisión de fax  Si se atasca el papel
	Imprimir los documentos recibidos con la transmisión confidencial. Elimine los documentos almacenados en el buzón del tablón de anuncios. Elimine los documentos almacenados en la Recepción segura.	 Impresión de un documento que se recibe en el buzón confidencial de esta máquina (Guía avanzada)  Configuración de la recepción segura (Guía avanzada)

• **No se pueden recibir faxes manualmente**

Punto de comprobación	Solución	Referencia
¿Ha colgado el auricular antes de pulsar el botón  (MONO)?	Pulse el botón  (MONO) primero.	 Configuración del modo de recepción

• **La recepción del sondeo del código F está disponible**

Punto de comprobación	Solución	Referencia
¿El remitente ha almacenado un documento de sondeo en una bandeja de boletín?	Pida que el remitente almacene el documento de sondeo.	-

Si se muestra una pantalla de error en el panel del operador

Si un error ocurre en esta máquina, un mensaje de error y/o un código de error (un número de 3 dígitos) se muestra en el panel del operador y  (ESTADO) en el panel del operador parpadea o se enciende.



- Lista de mensajes de error

Lista de mensajes de error

Espere un momento. Inicializando red ...

La red se está inicializando.
Espere hasta que la máquina se conecte a la red.

Comprobando el sistema de archivos

Se está comprobando el sistema de archivos en una memoria Flash. Espere un momento.

Se necesita una inspección. Error de flash PU

Apague la máquina y enciéndala nuevamente. Si se produce el mismo error, contacte con su distribuidor.

Se necesita una inspección. Error de comunicación PU

Apague la máquina y enciéndala nuevamente. Si se produce el mismo error, contacte con su distribuidor.

Modo fuera de línea

Pulse [Print (Imprimir)] > [Online (En línea)] en el panel del operador. El botón  (ESTADO) se apaga cuando la máquina está en línea.

Datos presentes.

Los datos continúan sin imprimirse. Espere un momento y si el mensaje no desaparece, compruebe los datos.

Eliminando datos.

La tarea se ha cancelado o el usuario no está autorizado. Espere un momento.

Calentando.

La máquina está ajustando la temperatura de la unidad de fusor. Espere un momento.

Preparando ...

Se están ajustando el registro de color y la densidad. Espere un momento.

Espere un momento. Ejecutando mantenimiento.

Los programas de la máquina se están actualizando.
No apague la máquina hasta que se complete la actualización.
La máquina se reinicia automáticamente una vez completada la actualización.

Tóner bajo.

El nivel de tóner que se muestra en la pantalla es bajo. Tenga un nuevo cartucho de tóner listo.

El tóner residual está lleno Reemplazar por nuevo cartucho de tóner.

El tóner residual está lleno. Sustituya el cartucho de tóner por uno nuevo.
C: Cian (azul), M: Magenta (rojo)

Tóner C no recomendado.

No se ha instalado un cartucho de tóner óptimo C (Cian, azul).
Utilice un cartucho de tóner que se ajuste a su máquina.

Tóner M no recomendado.

No se ha instalado un cartucho de tóner óptimo M (Magenta, rojo).
Utilice un cartucho de tóner que se ajuste a su máquina.

Tóner Y no recomendado.

No se ha instalado un cartucho de tóner óptimo Y (Amarillo).
Utilice un cartucho de tóner que se ajuste a su máquina.

Tóner K no recomendado.

No se ha instalado un cartucho de tóner óptimo K (Negro).
Utilice un cartucho de tóner que se ajuste a su máquina.

Error Postscript

Se ha producido un error de PostScript. Compruebe los datos.

Unidad de tambor de imagen próximo a alcanzar su vida útil

El tambor de imagen indicado en la pantalla está a punto de agotarse. Tenga preparado una nuevo tambor de imagen.
C: Cian (azul), M: Magenta (rojo), Y: Amarillo, K: Negro

Fusor próximo a finalizar su vida útil

El fusor está a punto de finalizar su vida útil. Tenga preparado un nuevo fusor.

Cinta de arrastre próxima a finalizar su vida útil.

La cinta de arrastre está a punto de finalizar su vida útil. Tenga preparada una nueva cinta de arrastre.

Cambie la unidad de fijación.

El fusor ha alcanzado el final de su vida útil.
Sustituya el fusor por uno nuevo.

Cambie la cinta de transporte.

La cinta de arrastre ha alcanzado el final de su vida útil.
Sustituya la cinta de arrastre por una nueva.

Tóner vacío

El nivel de tóner que se muestra en la pantalla está vacío. Sustituya el cartucho de tóner vacío por uno nuevo.
C: Cian (azul), M: Magenta (rojo), Y: Amarillo, K: Negro

El cartucho de tóner no está instalado.

Un cartucho de tóner de color indicado en la pantalla no se ha instalado.
Instale el cartucho de tóner.
C: Cian (azul), M: Magenta (rojo), Y: Amarillo, K: Negro

Por favor, instale una nueva unidad de tambor de imagen. Vida útil del tambor de imagen.

El tambor de imagen indicado en la pantalla alcanza su vida útil.
Sustituya el tambor de imagen por uno nuevo.
C: Cian (azul), M: Magenta (rojo), Y: Amarillo, K: Negro

[TRAY) vacía.

No se ha cargado papel en la bandeja indicada. Cargue el papel.

Sistema de archivos lleno.

La memoria del sistema de archivos está llena.
Elimine los archivos que no sean necesarios.

El sistema de archivos está protegido contra escritura.

El sistema de archivos está protegido contra escritura.
Entrar en contacto con el administrador de la MFP.

Sobrecarga de memoria

Se ha producido un error de memoria insuficiente durante la impresión intercalada.
Reduzca el número de copias que se van a imprimir.

Sobrecarga de memoria

Se ha producido un error de memoria llena durante la recepción de datos de Fax de PC. Pulse [Close (Cerrar)].

Error de limitación de acceso

Se han enviado una tarea no autorizada o un usuario no autorizado ha intentado imprimir o enviar un fax. Los datos se han eliminado. Contacte con su administrador para usar esta máquina.

Borrando archivo ...

Se eliminan los archivos de documentos almacenados.
Espere un momento.

Datos borrados.

Los archivos que se van a eliminar están llenos. Borre los archivos.

Se han eliminado los archivos guardados caducados.

Impresión de archivos privados cuyo período de almacenamiento expirado se eliminó automáticamente.

Error de lectura/escritura del disco

Ha ocurrido un error en el sistema de archivos. Pulse [Close (Cerrar)].

Error de flash

Se ha producido un error al actualizar el firmware.
Contacte con el administrador.

Recibidos datos de impresión no válidos.

Se han recibido datos de impresión o transmisión de fax de PC no válidos. Para borrar el mensaje, pulse [Close (Cerrar)].
Si ha realizado la impresión privada, los datos se han borrado porque estaba incompleta. Vuelva a imprimir.

Los datos recibidos se han descartado porque el tipo de tarea está restringido.

Se han recibido datos cuyo tipo de tarea no se ha definido en la configuración de tipo de tarea aceptable. Los datos se han descartado sin procesarse.
Seleccione un tipo de tarea definido en la configuración de tipo de tarea aceptable para [Job Type (Tipo de tarea)] del controlador de la impresora y vuelva a imprimir.

 Acerca de las pantallas y las funciones de cada controlador de impresora

Solicitud de papel en la bandeja multiuso.

La selección muestra el mensaje "Por favor, instale el papel en la bandeja multiuso. Por favor, ponga papel A4 (u otro tamaño de papel).Para cancelar, seleccione [Cancelar]". Para imprimir, cargar el tamaño especificado de papel en la bandeja multiuso y seleccionar [Start (Iniciar)].Para cancelar el trabajo de impresión, seleccione [Cancel (Cancelar)] en el panel del operador.

No coinciden los medios en bandeja: 461, 462, 463, 464 Instale papel [MEDIA_SIZE] [MEDIA_TYPE] en [TRAY].

El tamaño y tipo de papel alimentado no coincide con el indicado en la pantalla. Utilice el mismo tamaño y tipo de papel seleccionado en la aplicación.

No coinciden los medios en bandeja: 460 Instale papel [MEDIA_SIZE] [MEDIA_TYPE] en [TRAY].

El tamaño y tipo de papel cargado en la bandeja multiuso no coincide con el indicado en la pantalla. Asegúrese de que el tamaño y tipo de papel cargado en la bandeja multiuso coincide con el seleccionado en la aplicación.

Espere un momento. Escribiendo configuración de red ...

Se ha cambiado la configuración de red para esta máquina. Se está almacenando la nueva configuración. Espere un momento.

Espere un momento. Inicializando red ...

Se está inicializando la configuración de red para esta máquina. Espere un momento.

Instale papel en [TRAY] . : 490, 491, 492, 493, 494 Establezca papel [MEDIA_SIZE]

No se ha cargado papel en la bandeja indicada. Cargue papel del tamaño mostrado.

Cierre [TRAY]: 440, 441, 430, 431, 432, 433

La bandeja no se ha instalado. Instale el casete. Si ya se ha instalado el casete, extráigalo y, a continuación, vuelva a insertarlo.

Sobrecarga de memoria: 420

Datos demasiado complicados. Se ha producido un error de memoria llena durante el procesamiento. Reduzca el volumen de datos de impresión.

Instale el cartucho de tóner K nuevo. 414, 415, 416, 417

El tóner residual del cartucho de tóner está lleno. La apertura y cierre de la cubierta delantera permite reanudar la impresión un rato, pero puede dañar el tambor de imagen. Sustituya el cartucho de tóner por uno nuevo lo antes posible.

C: Cian (azul), M: Magenta (rojo)

Tóner [COLOR] vacío: 410, 411, 412, 413

El cartucho indicado se ha agotado.

La apertura y cierre de la cubierta delantera permite reanudar la impresión un rato, pero puede dañar el tambor de imagen. Sustituya el cartucho de tóner por uno nuevo lo antes posible.

C: Cian (azul), M: Magenta (rojo), Y: Amarillo, K: Negro

Tóner C no recomendado. Error: 552, 556, 616, 622

El cartucho de tóner C (Cian, azul) instalado no es óptimo. Recomendamos utilizar un cartucho de tóner óptimo.

Tóner M no recomendado. Error: 551, 555, 615, 621

El cartucho de tóner M (Magenta, rojo) instalado no es óptimo. Recomendamos utilizar un cartucho de tóner óptimo.

Tóner Y no recomendado. Error: 550, 554, 614, 620

El cartucho de tóner Y (Amarillo) instalado no es óptimo. Recomendamos utilizar un cartucho de tóner óptimo.

Tóner K no recomendado. Error: 553, 557, 617, 623

El cartucho de tóner K (Negro) instalado no es óptimo. Recomendamos utilizar un cartucho de tóner óptimo.

Cartucho de tóner [COLOR] no instalado: 610, 611, 612, 613

Un cartucho de tóner de color indicado en la pantalla no se ha instalado. Instale el cartucho de tóner.

C: Cian (azul), M: Magenta (rojo), Y: Amarillo, K: Negro

Compruebe el cartucho de tóner [COLOR]: 540, 541, 542, 543

Un error del sensor de tóner se ha producido en el tambor de imagen indicado en la pantalla. Desinstale el tambor de imagen y vuelva a instalarlo.

Si el mensaje continúa, desinstale el cartucho de tóner y vuelva a instalarlo.

Si el cartucho de tóner no está instalado, instálo.

C: Cian (azul), M: Magenta (rojo), Y: Amarillo, K: Negro

Error de tamaño del papel. Abra la unidad del escáner y la bandeja de salida y compruebe el tamaño del papel. Error: 400

Se ha producido un error de tamaño de papel en la bandeja indicada. Asegúrese de que el tamaño del papel cargado en la bandeja coincide con la configuración [Paper Size (Tamaño de papel)] establecida en el panel de operador. Cargue papel de acuerdo con el tamaño y dirección del papel ajustados.

Si la configuración establecida en el panel del operador es incorrecta, cancele la impresión en primer lugar, establezca el tamaño de papel adecuado en [Paper Size (Tamaño de papel)] en el panel del operador, y luego imprima de nuevo.

Asegúrese de que el casete no suministra varias hojas de papel cada vez después de comenzar la impresión. Si sucede, extraiga el papel y, a continuación, cargue el papel correctamente.

Atasco de papel: 390 Abra la unidad del escáner y la bandeja de salida.

Papel atascado en la ruta de alimentación de papel de la bandeja multiuso. Quite el papel atascado. Si el borde del papel atascado no es visible, abra la cubierta delantera y retire el papel.

Atasco de papel: 391, 392, 393 Abra la unidad del escáner y la bandeja de salida.

Papel atascado en la ruta de alimentación de papel de la bandeja indicada. Extraiga el casete y saque el papel. Si se proporcionan varias hojas de papel cada vez, saque el papel y vuelva a cargarlo. Asegúrese de que los topes de papel se han ajustado en la posición correcta.

Atasco de papel: 380, 381, 382, 383, 385, 389 Abra la unidad del escáner y la bandeja de salida.

Se ha producido un atasco de papel en el interior de la máquina. Abra la bandeja de salida y retire el papel atascado.

Atasco de papel: 370, 371, 372 Abra la unidad del escáner y la bandeja de salida.

Se ha producido un atasco de papel en el interior de la máquina. Abra la bandeja de salida y retire el papel atascado.

Por favor, instale una nueva unidad de tambor de imagen. Error: 350, 351, 352, 353

El tambor de imagen indicado en la pantalla alcanza su vida útil. Sustituya el tambor de imagen por uno nuevo. La apertura y cierre de la bandeja de salida permite reanudar la impresión un tiempo. Aún así, reemplácelo por uno nuevo lo antes posible. C: Cian (azul), M: Magenta (rojo), Y: Amarillo, K: Negro

Por favor, instale una nueva unidad de tambor de imagen. Error: 560, 561, 562, 563, 564, 565, 566, 567

El tambor de imagen indicado en la pantalla alcanza su vida útil. Sustituya el tambor de imagen por uno nuevo. C: Cian (azul), M: Magenta (rojo), Y: Amarillo, K: Negro

Instale nuevo tambor de imagen. Impresión desactivada por umbral bajo de vida útil de tambor de imagen. Error: 680, 681, 682, 683

La impresión se ha detenido porque el tambor de imagen indicado en la pantalla ha alcanzado el final de su vida útil. Reemplácelo por un tambor de imagen nuevo para imprimir. C: Cian (azul), M: Magenta (rojo), Y: Amarillo, K: Negro

Cambie la unidad de fijación.: 354

El fusor ha alcanzado el final de su vida útil. Sustituya el fusor por uno nuevo. La apertura y cierre de la bandeja de salida permite reanudar la impresión un tiempo. Reemplácelo por uno nuevo lo antes posible para mantener la calidad de impresión.

Cambie la cinta de transporte.:Error: 355

La cinta de arrastre ha alcanzado el final de su vida útil. Sustituya la cinta de arrastre por una nueva. La apertura y cierre de la bandeja de salida permite reanudar la impresión un tiempo. Reemplácelo por uno nuevo lo antes posible para mantener la calidad de impresión.

Cambie la cinta de transporte.: 356

El tóner residual de la cinta de arrastre está lleno. Sustituya la cinta de arrastre por una nueva. La apertura y cierre de la bandeja de salida permite reanudar la impresión un tiempo. Reemplácelo por uno nuevo lo antes posible para mantener la calidad de impresión.

Compruebe el cartucho de tóner [COLOR].: 544, 545, 546, 547

Un cartucho de tóner de color indicado en la pantalla no se ha instalado. Asegúrese de que la palanca del cartucho de tóner se ha girado completamente y que se ha retirado la cinta de protección. C: Cian (azul), M: Magenta (rojo), Y: Amarillo, K: Negro

Compruebe unidad del tambor de imagen. Error: 340, 341.342, 343

El tambor de imagen indicado no está instalado correctamente. Extraiga y vuelva a instalar el tambor de imagen. C: Cian (azul), M: Magenta (rojo), Y: Amarillo, K: Negro

Compruebe la unidad de fijación.: 320

El fusor no está instalado correctamente. Extraiga y vuelva a instalar el fusor.

Compruebe la cinta de transporte.: 330

La cinta de arrastre no está instalada correctamente. Extraiga y vuelva a instalar la cinta de arrastre.

Compruebe la bandeja de salida.: 310

La cubierta indicada está abierta. Cierre la cubierta.
Error: 310 La bandeja de salida.

APAGADO/ENCENDIDO

Apague la máquina y enciéndala nuevamente.
Si se produce el mismo error, contacte con su distribuidor.

Se necesita una inspección.

Apague la máquina y enciéndala nuevamente.
Si se produce el mismo error, contacte con su distribuidor.

Cancelando ...

Se ha pulsado el botón de cancelación al copiar. Se está cancelando la tarea de copia. Espere un momento.

Tapa ADF abierta

La cubierta del ADF del escáner está abierta. Cierre la cubierta.

Atasco de documentos Abra la unidad del escáner y la cubierta ADF.

Papel atascado en el ADF del escáner.
Abra la cubierta del ADF y retire el papel atascado.

Error de luz. Llame al servicio técnico.

El volumen de luz del escáner es bajo. Póngase en contacto con su distribuidor.

Memoria USB llena

Escanear a memoria USB se ha cancelado porque la memoria USB está llena.
Compruebe el espacio libre en la memoria USB.

Error de escritura

La memoria USB está protegida contra escritura. Desbloquee la protección.

Memoria USB desconectada.

La memoria USB se ha retirado al realizar el Escaneo a memoria USB. Conecte la memoria USB y vuelva a intentarlo.

Error al conectar a PC.

No se ha encontrado ningún ordenador de destino para Escanear a ordenador. Asegúrese de que el ordenador esté encendido y que sea capaz de grabar.
Para borrar el mensaje, pulse [Close (Cerrar)].

 [Problemas de escaneo a ordenador \(Guía avanzada\)](#)

Error de comunicación

Se ha producido un error durante la transmisión o recepción de fax.

Teléfono

El teléfono externo está en uso. Use el dispositivo cuando termine la llamada en curso.

Error de transmisión de archivo

Se ha producido un error como funcionamiento incorrecto del servidor o desconexión de un cable LAN al realizar Escanear a carpeta compartida.
Compruebe la conexión de red.
Para borrar el mensaje, pulse [Close (Cerrar)].

Compruebe la configuración SMTP.

No se puede conectar al servidor SMTP. Compruebe la configuración de red.

Compruebe la configuración POP3.

No se puede conectar al servidor POP3. Compruebe la configuración de red.

Error al iniciar la sesión SMTP.

Un intento de iniciar sesión en el servidor SMTP ha terminado como un error de autenticación. Compruebe la configuración de red.

Autenticación SMTP No compatible

El servidor SMTP no es compatible con el sistema de autenticación. Compruebe la configuración de red.

Error al iniciar la sesión POP3.

Un intento de iniciar sesión en el servidor POP3 ha terminado como un error de autenticación. Compruebe la configuración de red.

Error al obtener IP. Compruebe la configuración DHCP .

El servidor DHCP no se puede detectar. Compruebe la conexión de red.

Compruebe la configuración DNS.

No se puede conectar al servidor DNS. Compruebe la conexión de red.

Compruebe configuración de Servidor.

No se puede conectar al servidor de archivos. Compruebe la configuración de red.

Error al iniciar sesión en Servidor.

Error al iniciar sesión en el servidor de archivos. Compruebe los ajustes del servidor.

Error al entrar en directorio.

Error al conectar al directorio del servidor FTP. Compruebe los ajustes del servidor.

Error al cambiar Tipo de transferencia de datos.

Error de transmisión de archivos porque el servidor FTP no acepta el tipo de transferencia de archivos. Cambie el tipo de transferencia FTP a "binario".

No está autorizado para modificar archivo.

No se ha podido escribir en los archivos enviados usando Escanear a carpeta compartida. Compruebe los derechos de acceso para la carpeta compartida.

Espacio de almacenamiento completo

La memoria en el servidor FTP es baja. Borre los archivos que no sean necesarios y libere espacio.

Cambie nombre de archivo.

El nombre de archivo especificado no es aceptable. Compruebe la configuración del servidor FTP y cambie el nombre del archivo.

Protocolo de comunicación del dispositivo no compatible.

El servidor no admite CIFS o FTP. Compruebe los ajustes del servidor.

Por favor, compruebe el nombre de red compartida.

El nombre de la carpeta compartida en red no es correcto. Compruebe el nombre de la carpeta.

Introduzca la memoria USB.

Se ha intentado Escanear a memoria USB o imprimir desde memoria USB sin insertar la memoria USB. Inserte la memoria USB.

Falta [TRAY].

Se ha sacado el casete de la bandeja indicada. Instale el casete.

Error de limitación de acceso Se ha realizado una impresión monocromo debido a la limitación de la impresión en color.

Una tarea de impresión en color se ha convertido en tarea de impresión en color debido a un usuario no autorizado. Contacte con su administrador para impresión en color.

Error de limitación de acceso Se han borrado datos debido a la limitación de la impresión en color.

Una tarea de impresión en color se ha borrado debido a un usuario no autorizado. Contacte con su administrador para impresión en color.

Error de limitación de acceso Datos de usuario no autorizados eliminados.

Los datos de error de la limitación del acceso se suprimieron debido a la limitación de la impresión.

Extraiga el dispositivo USB conectado. Se ha detectado un dispositivo USB no admitido.

Se ha conectado un dispositivo USB no admitido. Extraiga el dispositivo USB.

Extraiga el dispositivo USB conectado. No se ha reconocido el dispositivo USB.

El dispositivo USB conectado no se reconoce. Extraiga el dispositivo USB.

Extraiga el concentrador USB. Concentrador USB conectado.

Se ha conectado un concentrador USB. Extraiga el concentrador USB. La máquina no es compatible con el concentrador USB.

Se necesita una inspección. Error de SIP

Apague la máquina y enciéndala nuevamente. Si se produce el mismo error, contacte con su distribuidor.

Error de base de datos del registro de tareas

Se ha producido un error de acceso a la base de datos al escribir o leer el registro de tareas. Si apaga y enciende la máquina puede solucionar el problema.
Para borrar el mensaje, pulse [Close (Cerrar)].

El búfer del registro de trabajos está lleno (Eliminar registros antiguos)

Los registros antiguos se han eliminado debido a que el espacio de memoria de registros de trabajos estaba lleno.

Se produjo un error de decodificación. Compruebe datos de imagen.

Se ha producido un error en los datos de imagen enviados a esta máquina. Compruebe los datos de imagen.

Acceso a PC denegado. Compruebe PC.

Error de conexión a un ordenador al realizar Escanear a ordenador. Compruebe la configuración en el ordenador.

 [Problemas de escaneado a ordenador \(Guía avanzada\)](#)

Eliminando datos.

Esta máquina se ha quedado sin tóner de color. Se están borrando los datos de impresión en color.
Espere un momento.

Error PDF

El archivo PDF está dañado.
Compruebe el archivo.

Contraseña no válida

El archivo PDF está protegido con contraseña. Introduzca una contraseña para imprimir.

Este documento restringe la impresión a una contraseña válida del propietario.

Los archivos PDF protegidos por contraseña no se pueden imprimir. Quite la protección del PDF antes de la impresión.

No fue posible comunicar con el servidor SNTP.

Error al obtener hora actual del servidor SNTP. Compruebe el servidor.

Memoria USB desconectada.

La memoria USB se ha retirado al imprimir desde la memoria USB. No retire la memoria USB durante la impresión.

No se puede abrir el archivo.

El archivo especificado no se pudo abrir. Compruebe el archivo.

No se puede leer el archivo.

No se han podido leer los archivos. Compruebe el dispositivo donde se almacenan los archivos.

Cierre la bandeja de salida trasera. 581: No puede imprimir con dúplex.

La impresión por dos caras falló porque la bandeja de salida posterior está abierta.
Cierre la bandeja de salida posterior y pruebe de nuevo.

Abra la bandeja de salida. 409:Error de bandeja de salida trasera

La bandeja de salida posterior se ha movido durante la impresión dúplex.
Cierre la bandeja de salida posterior y retire el papel atascado del interior de la unidad.

Tóner vacío

El cartucho indicado se ha agotado.
Sustituya el cartucho de tóner vacío por uno nuevo.

Tiempo de espera está desactivado. Si su impresora está conectada con el puerto USB, puede llegar a ser incapaz de imprimir una tarea sin de la vía del puerto USB.

Tiempo de espera está desactivado.

El desbordamiento de la memoria ha ocurrido durante la reservación de Tx del fax.

Se ha producido un error de memoria insuficiente durante Escanear a fax.

Sobrecarga de memoria

Se ha producido un error de memoria insuficiente durante la recepción de fax.

Recepción de correos electrónicos cancelada.

Se ha cancelado la recepción de correos electrónicos porque el formato de los correos electrónicos no es compatible o el archivo adjunto es muy grande.
Compruebe el formato y tamaño de archivo del archivo adjunto.

La configuración inalámbrica está incompleta.

Se han configurado valores incorrectos o no se han configurado elementos en los ajustes de LAN inalámbrica.
Verifique la configuración inalámbrica.

No está conectado al punto de acceso inalámbrico.

No se han encontrado puntos de acceso de LAN inalámbrica.
Asegúrese de que el punto de acceso está encendido.
Desconecte y vuelva a conectarse a la LAN inalámbrica.

En inicio del sistema inalámbrico fall



Apague la máquina, compruebe que el módulo inalámbrico de la LAN está instalado correctamente y a continuación reinicie la máquina. Si se el error persiste, contacte con su distribuidor.

Error de actualización de firmware Vuelva a intentarlo. Si la red no funciona, intente actualizar el firmware mediante USB.

Error al actualizar el firmware. Vuelva a actualizar.

Precaución, se ha detectado un consumible desconocido Consulte "Solución de problemas" en el Manual del usuario para restaurar el funcionamiento Error: 709

Puede usar cualquier consumible en su producto, pero debe aceptar los riesgos de usar consumibles no genuinos. Si el uso de consumibles no genuinos causa daños al producto o provoca que el producto no funcione según sus especificaciones, la garantía no cubre tales daños o efectos en el producto.
Apague el sistema de alimentación de la impresora;

- (1) Apague su producto.**
- (2) Pulse y mantenga pulsado el botón  (BORRAR) y encienda su producto.**
- (3) Después del inicio, libere el botón .**

Nota: Esta operación no se registrará para referencia futura.

Quedan [PAGES (PÁGINAS)].

El tambor de imagen indicado en la pantalla alcanza su vida útil.
Sustituya el tambor de imagen por uno nuevo.
C: Cian (azul), M: Magenta (rojo), Y: Amarillo, K: Negro

Vida útil del tambor de imagen. Calidad de impresión no garantizada.

El tambor de imagen indicado en la pantalla alcanza su vida útil.
Sustituya el tambor de imagen por uno nuevo.
C: Cian (azul), M: Magenta (rojo), Y: Amarillo, K: Negro

Se ha agotado el tiempo de recepción de datos.

No se han podido recibir datos durante un periodo de tiempo determinado.
Establezca un valor de tiempo de espera para la recepción de datos más largo.

Conflicto de dirección IPv4. Cambie la dirección IPv4.

La dirección IP asignada a esta máquina está duplicada con la de otro dispositivo.
Compruebe las direcciones IP y, a continuación, asigne otra dirección IP.

Error de impresión dúplex.

La impresión a dos caras no está disponible en el papel especificado.
Compruebe el tamaño y grosor del papel.
Pulse [Close (Cerrar)].

Cambio de idioma. El funcionamiento del panel se ha desactivado.

El idioma de la pantalla se está cambiando.
Espere un momento.

Error al cambiar idioma. Error número: [CODE]

Error al cambiar idiomas de pantalla. Pulse el botón de encendido para apagar la máquina y vuelva a encenderla.

Se ha detectado una anomalía de la base de datos interna. Los datos deben borrarse. Después de pulsar [Format (Formato)], se borrarán los datos y, después, se reiniciará.

La base de datos está más allá de restauración.
Para borrar la base de datos, pulse [Format (Formato)].

10

Gestión del funcionamiento/Especificaciones

Cambio de la contraseña del administrador



Ahorrando consumo de energía con la función de la Ahorro de energía

Especificaciones

En esta sección se describe cómo manejar la máquina y sus especificaciones.

Cambio de la contraseña del administrador

Se recomienda cambiar la contraseña del administrador para proteger su seguridad. Establezca la contraseña de administrador utilizando de 6 a 12 caracteres alfanuméricos. Tenga cuidado de no la contraseña.

- 1 Pulse el botón  (CONFIGURACIÓN) en el panel del operador.
- 2 Pulse el botón ▲ para seleccionar el [Admin Setup (Config. Admin.)] y pulse el botón  (ACEPTAR).
- 3 Introduzca la contraseña de administrador.



El nombre de usuario y contraseña predeterminados de fábrica son "admin" y "999999" respectivamente.

- 4 Seleccione [Enter (Entrar)] y, a continuación, pulse el botón  (ACEPTAR).
- 5 Pulse ▲ o ▼ varias veces y pulse [Manage Unit (Administración)].
- 6 Pulse ▲ o ▼ varias veces y pulse [Admin Password (Clave admin)].
- 7 Introduzca una contraseña nueva y, a continuación, pulse [ACEPTAR].
- 8 Introduzca la contraseña de nuevo.
- 9 Pulse [Aceptar].

Ahorrando consumo de energía con la función de la Ahorro de energía

La máquina tiene tres modos de ahorro de energía: Ahorro de energía, Reposo y Reposo profundo.

En el modo de ahorro de energía, la pantalla se apaga y el indicador de ahorro de energía se enciende o parpadea.

Pulse el botón  (AHORRO DE ENERGÍA) para entrar al modo de ahorro de energía.

Si la máquina esté desocupada por cierto tiempo (1 minuto de manera predeterminada en la fábrica), la máquina entra automáticamente en el modo de ahorro de energía.

Si la máquina está desocupada por cierto tiempo (15 minutos de manera predeterminada en la fábrica) en el modo de ahorro de energía, la máquina entra automáticamente en el modo de reposo o el modo de reposo profundo.









- Para obtener detalles sobre cómo cambiar el tiempo de inactividad antes de entrar en el modo de ahorro de energía, consulte "Establecer el periodo de tiempo inactivo antes de entrar al modo de ahorro de energía".
- Para más detalles sobre cómo cambiar el tiempo de inactividad antes de entrar en el modo de reposo, consulte "Establecer el periodo de tiempo inactivo antes de entrar al modo de reposo".





Pulse el botón  [POWER SAVE (AHORRO DE ENERGÍA)] para salir del modo de ahorro de energía. La máquina también sale del modo de ahorro de energía, cuando recibe datos desde un ordenador u otro dispositivo, o un documento se establece.

- Establecer el periodo de tiempo inactivo antes de entrar al modo de ahorro de energía
- Establecer el periodo de tiempo inactivo antes de entrar al modo de reposo
- Las restricciones en la función de ahorro de energía
- Apagado automático de la máquina (Apagado automático)
- Establecer el periodo de tiempo inactivo antes de que se active el apagado automático

Establecer el periodo de tiempo inactivo antes de entrar al modo de ahorro de energía

- 1 Pulse el botón  (CONFIGURACIÓN) en el panel del operador.
 - 2 Pulse el botón  para seleccionar el [Admin Setup (Config. Admin.)] y pulse el botón  (ACEPTAR).
 - 3 Introduzca la contraseña de administrador.
-
- El nombre de usuario y contraseña predeterminados de fábrica son "admin" y "999999" respectivamente.
- 4 Seleccione [Enter (Entrar)] y, a continuación, pulse el botón  (ACEPTAR).
 - 5 Pulse  o  varias veces y pulse [Manage Unit (Administración)].
 - 6 Pulse [Ahorro de energía].
 - 7 Pulse [Tiempo de ahorro de energía].
 - 8 Seleccione el tiempo de transición.

Establecer el periodo de tiempo inactivo antes de entrar al modo de reposo

- 1 Pulse el botón  (CONFIGURACIÓN) en el panel del operador.
- 2 Pulse el botón ▲ para seleccionar el [Admin Setup (Config. Admin.)] y pulse el botón  (ACEPTAR).
- 3 Introduzca la contraseña de administrador.

El nombre de usuario y contraseña predeterminados de fábrica son "admin" y "999999" respectivamente.
- 4 Seleccione [Enter (Entrar)] y, a continuación, pulse el botón  (ACEPTAR).
- 5 Pulse ▲ o ▼ varias veces y pulse [Manage Unit (Administración)].
- 6 Pulse [Ahorro de energía].
- 7 Pulse [Tiempo de reposo].
- 8 Seleccione el tiempo de transición.

Las restricciones en la función de ahorro de energía

La máquina no entra en modo de reposo en los siguientes casos.

- Cuando se produce un error en la máquina
- Cuando se establece una transmisión de fax retrasada
- Cuando una transmisión de fax esté esperando una remarcación

La máquina no entra en Modo de reposo profundo en los siguientes casos.

- Se ha activado IPSec
- Si ha establecido una conexión TCP

Ejemplo: Se ha establecido una conexión con Telnet o FTP.

Cuando transcurre el tiempo de transición para introducir el Modo de reposo o el Modo de reposo profundo desde el Modo de ahorro de energía y se desconecta la conexión, la máquina entra en el Modo de reposo.

- La recepción de correo electrónico está activada
- La LAN inalámbrica está activada
- Google Cloud Print está activado
- LLTD está activado
- La dirección global IPv6 se ha asignado

En el Modo de reposo profundo, usted no puede utilizar los siguientes protocolos para imprimir.

- NBT

En el Modo de reposo profundo, no se puede buscar ni especificar ajustes con los siguientes protocolos o funciones.

- NBT

En el Modo de reposo profundo, los protocolos siguientes que tienen la función del cliente no funcionan.

- Alerta de correo electrónico*2
- Captura SNMP
- WINS*1
- SNTP*2

- *1 El tiempo transcurrido en el Modo de reposo profundo no se incluye en los intervalos de tiempo de actualización de WINS.
Las actualizaciones regulares de WINS no se realizan en el Modo de reposo profundo, que tiene la posibilidad de resultar en la eliminación de nombres registrados en el servidor WINS.
- *2 El tiempo transcurrido en el Modo de reposo profundo no se incluye en los intervalos del tiempo de la notificación de alerta de correo electrónico ni en los intervalos del tiempo de actualización del servidor NTP.

En un ambiente de red donde se envía una gran cantidad de paquetes, la máquina automáticamente sale del Modo de reposo profundo al Modo de Reposo y responde.

Además, si un terminal que hace búsquedas con Bonjour, tal como Mac o iPhone, esté conectado a la misma red, la máquina sale automáticamente del Modo de reposo profundo al Modo de Reposo y responde.

Esta máquina entra automáticamente en Modo de reposo profundo después de un determinado periodo de tiempo.

Apagado automático de la máquina (Apagado automático)

La máquina está equipada con la función de apagado automático, que apaga automáticamente la alimentación si la máquina se deja sin operar durante un cierto periodo de tiempo.

Hay tres opciones para la función de apagado automático y [Auto Config (Config. Auto)] está configurado predeterminadamente de fábrica.



- [Auto Config (Config. Auto)]: La máquina se apaga automáticamente después de haber estado sin operar durante un cierto periodo de tiempo a menos que la máquina se encuentre en las siguientes condiciones.
 - Un cable de LAN esté conectado con el conector de interfaz de red.
 - Un cable de teléfono esté conectado con el conector de la LÍNEA.
 - La LAN inalámbrica está activada.
- [Enable (Activar)]: Si usted no utiliza la máquina durante cierto tiempo, la máquina se apaga automáticamente.
- [Disable (Desactivar)]: Desactiva la función de apagado automático. La máquina no se apaga automáticamente.





La máquina no se apaga automáticamente en los casos siguientes.

- Cuando se ha producido un error
- Cuando se reserva una transmisión de fax retrasada
- Cuando una transmisión de fax esté esperando una remarcación





Siga los siguientes pasos para cambiar la configuración de apagado automático.

- 1 Pulse el botón  (CONFIGURACIÓN) en el panel del operador.
- 2 Pulse el botón  para seleccionar el [Admin Setup (Config. Admin.)] y pulse el botón  (ACEPTAR).
- 3 Introduzca la contraseña de administrador.

El nombre de usuario y contraseña predeterminados de fábrica son "admin" y "999999" respectivamente.
- 4 Seleccione [Enter (Entrar)] y, a continuación, pulse el botón  (ACEPTAR).
- 5 Pulse  o  varias veces y pulse [User Install (Instalación de usuario)].

- 6 Pulse [Configuración de energía].
- 7 Pulse [Apagado automático].
- 8 Seleccione el valor.

Establecer el periodo de tiempo inactivo antes de que se active el apagado automático

- 1 Pulse el botón  (CONFIGURACIÓN) en el panel del operador.
- 2 Pulse el botón ▲ para seleccionar el [Admin Setup (Config. Admin.)] y pulse el botón  (ACEPTAR).
- 3 Introduzca la contraseña de administrador.

El nombre de usuario y contraseña predeterminados de fábrica son "admin" y "999999" respectivamente.
- 4 Seleccione [Enter (Entrar)] y, a continuación, pulse el botón  (ACEPTAR).
- 5 Pulse ▲ o ▼ varias veces y pulse [Manage Unit (Administración)].
- 6 Pulse [Ahorro de energía].
- 7 Pulse [Hora de apagado automático].
- 8 Seleccione el tiempo de transición.

Especificaciones

En esta sección se explican las especificaciones de la máquina.

- Especificaciones generales
- Especificaciones de la copiadora
- Especificaciones del fax
- Especificaciones del escáner
- Especificaciones de impresión
- Especificaciones de red
- Especificaciones de LAN inalámbrica (opción)

Especificaciones generales

Modelo MFP	Número de modelo
Impresora multifunción MC563/ES5463	N36401B

Elemento	Impresora multifunción MC563/ES5463	
CPU	ARM 667MHz	
Memoria	DDR3 32bit 1GB	
ROM	3 GB	
Peso (incluyendo consumibles)	Aproximadamente 31 kg	
Dimensiones (A x P x A)	427 x 576 x 472 mm	
Sistema de alimentación	N36401B: 230V CA +/-10	
Consumo eléctrico	Uso típico	640 W
	Inactivo	100 W
	Uso intensivo	1270 W
	Modo Ahorro de energía	Menos de 20 W
	Modo de Reposo	Menos de 7,8 W
	Modo de reposo profundo	Menos de 1,5 W
	Modo de apagado automático	Menos de 0,5 W
Condición de funcionamiento	En funcionamiento	Temperatura:10 - 32°C, Humedad: 20 - 80% HR
	Inactivo	Temperatura: 0 - 43°C, Humedad: 10 - 90% HR
Cancelando	USB 2.0, Ethernet 10BASE-T/100BASE-TX/1000BASE-T, Host USB×2 LAN inalámbrica IEEE802.11 b/g/n/a (opción)	
Pantalla	Panel gráfico monocromo de 3,5 pulgadas	
Sistemas operativos admitidos	Windows 10/Windows 8.1/Windows Server 2012 R2/ Windows 8/Windows Server 2012/Windows 7/ Windows Vista/Windows Server 2008 R2/Windows Server 2008 Mac OS X 10.8.5 a 10.11	

Especificaciones de la copiadora

Elemento		Impresora multifunción MC563/ES5463
Tamaño del documento	ADF	A4, A5, A6, B5, B6, Carta, Oficio 13/13.5/14, Ejecutivo, Informe, 8.5 SQ, Folio
	Cristal para documentos	A4, A5, A6, B5, B6, Medio B6, Carta, Ejecutivo, Extracto, 8.5 SQ, 16K (197 x 273 mm, 195 x 270 mm, 184 x 260 mm), Ficha, 4 x 6 pulgadas, 5 x 7 pulgadas, Sobres
Tiempo de primera copia	Color	12 segundos
	Monocolor	12 segundos
Copias		Hasta 99
Velocidad de la copia	Color	Hasta 30 cpm
	Monocolor	Hasta 30 cpm

Especificaciones del fax

Elemento		Impresora multifunción MC563/ES5463
Compatibilidad		ITU-T G3/Súper G3
Método de compresión		MH, MR, MMR, JBIG
Velocidad del módem		Hasta 33,6 Kbps
Líneas		PSTN, PBX
Interface de línea		RJ11 x 2 (Line/TEL)
Velocidad de transferencia		Aprox. 2 segundos/página (ITU-T no.1, JBIG, Normal)
Tamaño de memoria del documento guardado		256 MB
Capacidad del documento guardado		Hasta 8 192 páginas (ITU-T no.1, MMR, Normal)
Resolución	Normal	8 puntos x 3,85 líneas/mm
	Fino	8 puntos x 7,7 líneas/mm
	Foto	8 puntos x 7,7 líneas/mm
	Extra fino	8 puntos x 15,4 líneas/mm

Especificaciones del escáner

Elemento		Impresora multifunción MC563/ES5463
Tipo		Cristal para documentos con función ADF
Sensor de imagen		Color CIS
Fuente de luz		LED
Resolución del escaneo		600 × 600 ppp, 300 × 600 ppp
Grosor del documento	ADF	64 - 105 g/m ² (17 - 28 lb)
	Cristal para documentos	20 mm
Capacidad del ADF		50 hojas (80 g/m ²) y grosor total de 5 mm o menos
Área de escaneo	ADF	Sencillo: Hasta 216 × 356 mm (8,5 x 14 pulgadas) Dúplex: Hasta 216 × 356 mm (8,5 x 14 pulgadas)
	Cristal para documentos	216 x 297 mm (8.5 x 11.7 pulgadas) o menos
Velocidad de escaneo	Color	Aprox. 30 páginas/minuto (A4, 300 x 600 dpi, ADF simplex)
	Monocolor	Aprox. 30 páginas/minuto (A4, 600 x 600 dpi, ADF simplex)

Especificaciones de impresión

Elemento		Impresora multifunción MC563/ES5463
Método de impresión		Método de grabación electrofotográfico en seco con LED (dioso emisor de luz)
Idioma de descripción de la página		PostScript 3, PCL5c, PCL6 (XL), EPSON FX, IBM ProPrinter, XPS, PDF (v1.7 o anterior)
Fuentes residentes		PCL: 91 fuentes europeas PS: 80 fuentes europeas
Resolución		1.200 x 1.200 ppp, 600 x 600 ppp
Color		Amarillo, Magenta, Cian, Negro
Velocidad de impresión		<ul style="list-style-type: none"> • A4 Sencillo: Hasta 30 ppm Dúplex: Hasta 14 ppm (color) • Carta Sencillo: Hasta 31 ppm Dúplex: Hasta 14 ppm (color)
Tiempo de primera impresión	Color	Aproximadamente 7,5 segundos (A4)
	Monocolor	Aproximadamente 7,5 segundos (A4)
Tamaño de papel	Bandeja 1	Oficio 13/13.5/14, Carta, Ejecutivo, A4, A5, A6, B5, B6, Informe, 8.5 SQ, Folio, 16K (197 x 273 mm, 195 x 270 mm, 184 x 260 mm), Tamaño personalizado
	Unidad de bandeja adicional (opcional)	Oficio 13/13.5/14, Carta, Ejecutivo, A4, A5, B5, 8.5 SQ, Folio, 16K (197 x 273 mm, 195 x 270 mm, 184 x 260 mm), Tamaño personalizado
	Bandeja multiuso	Oficio 13/13.5/14, Carta, Ejecutivo, A4, A5, A6, B5, B6, Medio B6, Informe, 8.5 SQ, Folio, Ficha (3 x 5 pulgadas), 4 x 6 pulgadas, 5 x 7 pulgadas, Pancarta hasta 1321 mm (52 pulgadas), 16K (197 x 273 mm, 195 x 270 mm, 184 x 260 mm), C5, DL, Com-9, Com-10, Monarca, Tamaño personalizado
	Impresión dúplex	Oficio 13/13.5/14, Carta, Ejecutivo, A4, A5, B5, 8.5 SQ, Folio, 16K (197 x 273 mm, 195 x 270 mm, 184 x 260 mm), Tamaño personalizado
	Tamaño personalizado	<ul style="list-style-type: none"> • Bandeja 1 100 - 216 mm (A), 148 - 356 mm (L) (3.9 - 8.5 pulgadas (A), 5.8 - 14.0 pulgadas (L)) • Unidad de bandeja adicional (opcional) 148 - 216 mm (A), 210 - 356 mm (L) (5.8 - 8.5 pulgadas (A), 8.2 - 14.0 pulgadas (L)) • Bandeja multiuso 64 - 216 mm (A), 90 - 1321 mm (L) (2.5 - 8.5 pulgadas (A), 3.5 - 52 pulgadas (L)) • Dúplex 148 - 216 mm (A), 210 - 356 mm (L) (5.8 - 8.5 pulgadas (A), 8.2 - 14.0 pulgadas (L))
Tipo de soporte		Papel normal (64 g/m ² - 220 g/m ²), Sobres, Etiquetas

Elemento	Impresora multifunción MC563/ES5463
Método de alimentación	Alimentación automática desde la Bandeja 1, bandeja multiuso y unidad de bandeja adicional (opcional) Alimentación manual desde la bandeja multiuso
Capacidad de carga de papel	<ul style="list-style-type: none"> Bandeja 1 250 hojas (de menos de 80 g/m²), grosor total de 25 mm o menos. Bandeja multiuso 100 hojas (menos de 80 g/m²) y grosor total de 10 mm o inferior; 10 sobres (85 g/m²). Unidad de bandeja adicional (opcional) 530 páginas de papel estándar/80 g/m² y grosor total de 53 mm o menos.
Método de salida	Bandeja de salida/Bandeja de salida posterior
Capacidad de salida de papel	<ul style="list-style-type: none"> Bandeja de salida 150 hojas (menos de 80 g/m²) Bandeja de salida trasera 100 hojas (menos de 80 g/m²)
Área garantizada de impresión	6,35 mm o más desde el borde del papel (no aplicable a papel especial como sobres)
Precisión de impresión	Principio de la impresión: ±2 mm, Inclinación del papel: ± 1 mm/100 mm Expansión de la imagen: ± 1 mm/100 mm (80 g/m ²)
Tiempo de calentamiento	<ul style="list-style-type: none"> Desde el encendido 35 segundos (a temperatura ambiente 25°C, tensión nominal) Del modo de reposo profundo 38 segundos (a temperatura ambiente 25°C, tensión nominal)
Condiciones ambientales de uso	<ul style="list-style-type: none"> Si está en funcionamiento 10~32°C / Humedad relativa de 20~80% (temperatura húmeda máxima de 25°C, temperatura seca máxima de 2°C) Si no está en funcionamiento 0 - 43°C / Humedad relativa de 10-90% (temperatura húmeda máxima de 26,8°C, temperatura seca máxima de 2°C)
Condiciones para garantizar la calidad de impresión	<ul style="list-style-type: none"> Rango de funcionamiento Temperatura de 10°C, humedad relativa del 20 al 80% Temperatura de 32°C, humedad relativa del 20 al 60% Humedad relativa del 20%, temperatura de 10 a 32°C Humedad relativa del 80%, temperatura de 10 a 27°C Rango de garantía de calidad de impresión a todo color Temperatura de 17 a 27°C, humedad relativa del 50 al 70%
Consumibles	Cartuchos de tóner, tambores de imagen, cinta de transporte, fusor

Especificaciones de red

Elemento	Impresora multifunción MC563/ES5463
Cancelando	Ethernet 10BASE-T/100BASE-TX/1000BASE-T, IEEE802.11 a/b/g/n LAN Inalámbrica
Protocolo	TCP/IPv4, TCP/IPv6, NetBIOS over TCP, LPR, Port9100, IPP, FTP, HTTP, TELNET, SMTP, POP3, SNMPv1/v3, DHCP, DHCPv6, DNS, DDNS, UPnP, WINS, Bonjour, SNTP, LLTD, Web Services Discovery (WSD), SSL/TLS, IPSec, CIFS, SMB (Versión 1.0), LDAPv3, Kerberos, IEEE802.1X, AirPrint, Google Cloud Print

Especificaciones de LAN inalámbrica (opción)

Elemento	Impresora multifunción MC563/ES5463
Estándar de LAN inalámbrica	Conformidad con IEEE802.11a/b/g/n (2,4 GHz/5 GHz)
Seguridad	Desactivar, WEP, WPA-PSK, WPA2-PSK, WPA-EAP, WPA2-EAP

Declaraciones reglamentarias de LAN inalámbrico.

- Declaración FCC
- Declaración IC
- Declaración de conformidad para Europa-CE.

Declaración FCC

ADVERTENCIA FCC

Los cambios o modificaciones no aprobadas expresamente por la parte responsable podrían anular la autoridad del usuario para usar el equipo.

Nota: Este equipo ha sido comprobado y cumple los límites para dispositivos digitales clase B, de acuerdo con el apartado 15 de las normas de la FCC. Estos límites han sido diseñados para proporcionar protección razonable contra interferencia en una instalación residencial. Este equipo genera, utiliza y puede irradiar energía de radiofrecuencia y, si no se instala y se utiliza de acuerdo con las instrucciones, podría ocasionar interferencias perjudiciales para las comunicaciones por radio. Sin embargo, no se puede garantizar que dicha interferencia no ocurra en una instalación determinada. Si este equipo causa interferencia perjudicial para la recepción de radio o televisión, lo que puede determinarse al apagar y encender el equipo, el usuario debe intentar corregir la interferencia mediante una o más de las siguientes medidas:

- Vuelva a orientar o a colocar la antena de recepción.
- Aumente la separación entre el equipo y el receptor.
- Conecte el equipo a la toma de un circuito diferente al que está conectado el receptor.
- Póngase en contacto con el distribuidor o con un técnico de radio y televisión para recibir ayuda.

Este transmisor no debe colocarse u operar conjuntamente con ninguna otra antena o transmisor.

Declaración IC

Este equipo cumple con la Parte 15 de las reglas FCC y queda exento de licencia para las normas RSS de la Industria de Canadá. El funcionamiento está sujeto a las siguientes dos

condiciones: (1) este dispositivo no debe causar interferencias nocivas y (2) este dispositivo debe aceptar interferencias incluso las interferencias que podría causar el funcionamiento no deseado del dispositivo.

Le présent appareil est conforme aux la partie 15 des règles de la FCC et CNR d'Udustrie Canada applicables aux appareils radio exempts de licence. L'exploitation est autorisée aux deux conditions suivantes : (1) l'appareil ne doit pas produire de brouillage, et (2) l'utilisateur de l'appareil doit accepter tout brouillage radioélectrique subi, même si le brouillage est susceptible d'en compromettre le fonctionnement.

Este aparato digital de Clase B cumple con la normativa canadiense ICES-003.

Cet appareil numérique de la classe [B] est conforme à la norme NMB-003 du Canada.

Precaución (FCC/IC):

la banda de 5,15-5,25GHz está restringida a las operaciones en interiores.

La bande 5 150-5 250 MHz est restreints à une utilisation à l'intérieur.

Este equipo cumple con los límites establecidos por FCC/IC de exposición a radiación para un entorno no controlado y cumple las Directrices de exposición a radiofrecuencia (RF) de la FCC y RSS-102 de las normas de Exposición a radiofrecuencia (RF) de IC. Este equipo debe instalarse y operarse manteniendo el radiador al menos a 20cm de distancia o más del cuerpo de personas.

Cet équipement est conforme aux limites d'exposition aux rayonnements énoncées pour un environnement non contrôlé et respecte les règles les radioélectriques (RF) de la FCC lignes directrices d'exposition et d'exposition aux fréquences radioélectriques (RF) CNR-102 de l'IC. Cet équipement doit être installé et utilisé en gardant une distance de 20 cm ou plus entre le dispositif rayonnant et le corps.

Declaración de conformidad para Europa-CE



Este equipo cumple con los requisitos esenciales de la directiva 1999/5/EC de la Unión Europea.

La funcionalidad de telecomunicaciones de este producto se puede usar en los siguientes países de la UE y AELC: Austria, Bélgica, Bulgaria, Chipre, República Checa, Dinamarca, Estonia, Finlandia, Francia, Alemania, Grecia, Hungría, Islandia, Irlanda, Italia, Letonia, Liechtenstein, Lituania, Luxemburgo, Malta, Países Bajos, Noruega, Polonia, Portugal, Rumanía, República de Eslovaquia, Eslovenia, España, Suecia, Suiza, Turquía y Reino Unido.

Contact Us

OKI Systems (UK) Ltd.

Blays House
Wick Road
Egham
Surrey
TW20 0HJ
Tel: +44 (0) 1784 274300
Website: www.oki.com/uk

OKI Systems (Ireland) Ltd

A7 Calmount Park
Ballymount
Dublin 12
D12 TX94
Ireland
Tel: +353 (0) 1 4049590
Fax: +353 (0) 1 4049591
Website: www.oki.com/ie

OKI Systems (Czech and Slovakia), s.r.o.

Futurama Business Park -
Sokolovská 651/136A
186 00 Praha 8
Czech Republic
Tel: +420 224 890158
Fax: +420 22 232 6621
Website: www.oki.cz, www.oki.sk

Oki Systems (Deutschland) GmbH

Hansaallee 187
40549 Düsseldorf
Tel: +49 (0) 211 / 5266-0
Fax: +49 (0) 211 59 33 45
Website: www.oki.de

Albania, Bosnia, Bulgaria, Croatia,
Cyprus, Estonia, Greece, Israel,
Latvia, Lithuania, Macedonia,
Romania, Serbia, Slovenia

CEE Export Group: OKI Systems (Poland) Sp. z o.o.

Platinum Business Park 2, 3rd Floor
ul. Domaniewska 42, 02-672 Warsaw
Poland
Tel: +48 (0) 22 448 65 00
Fax: +48 (0) 22 448 65 00
Website: www.oki.pl

Oki Systèmes (France) S.A.

Zone Silic - Immeuble Osaka
21 rue du Jura
CS 90277
94633 RUNGIS Cedex
Paris
Tél: Standard 0820 200 410
(0.09€/min depuis une ligne fixe*)
Hotline 01 76 54 21 50 (n° non
surtaxé)
Website: www.oki.fr

OKI Systems (Magyarország) Kft.

H-1133 Budapest,
Váci út 76
Hungary
Telefon: +36 1 814 8000
Telefax: +36 1 814 8009
Website: www.okihu.hu

OKI Systems (Italia) S.p.A.

via Milano, 11,
20084 Lacchiarella (MI)
Tel: +39 (0) 2 900261
Fax: +39 (0) 2 90026344
Website: www.oki.it

OKI Systems (Polska) Sp. z o.o.

Platinum Business Park II, 3rd
Floor
ul. Domaniewska 42
02-672 Warsaw
Poland
Tel: +48 22 448 65 00
Fax: +48 22 448 65 01
Website: www.oki.pl
E-mail: oki@oki.com.pl
Hotline: 0800 120066
E-mail: tech@oki.com.pl

OKI Europe Limited, Sucursal em Portugal

Av. Quinta Grande 53
7º D Alfragide
2614-521 Amadora
Portugal
Tel: +351 21 470 4200
Fax: +351 21 470 4201
Website: www.oki.pt
E-mail : oki@oki.pt

Oki Service Serviço de apoio técnico ao Cliente

Tel: 214 727 660
E-mail : okiserv@oki.pt

OKI Systems Rus, LLC (Russia)

Sector B, 3rd Floor, Svyatogor-4
Business Center10/4, Letnikovskaya
str.115114, Moscow
Tel: +7 495 276 5060
Fax: +7 495 258 6070
e-mail: info@oki.ru
Website: www.oki.ru
Technical support:
Tel: +7 495 564 8421
e-mail: tech@oki.ru

Oki Systems (Österreich) Kft.

Campus 21
Businesszentrum Wien Sued
Liebermannstrasse A02 603
22345 Brun am Gebirge
Tel: +43 223 6677 110
Service-Hotline:
+43 (0) 2236/677 110-501
Website: www.oki.at

OKI Europe Ltd. (Ukraine)

Raisy Opkinoy Street,8
Building B, 2nd Floor,
Kiev 02002
Ukraine
Tel: +380 44 537 5288
e-mail: event@oki.ua
Website: www.oki.ua

OKI Sistem ve Yazici Çözümleri Tic. Ltd. Şti.

Harman sok Duran Is Merkezi,
No:4, Kat:6,
34394, Levent
İstanbul
Tel: +90 212 279 2393
Faks: +90 212 279 2366
Web: www.oki.com.tr

Oki Systems (Belgium)

Medialaan 24
1800 Vilvoorde
Helpdesk: 02-2574620
Fax: 02 2531848
Website: www.oki.be

OKI Systems (Denmark) a-s

Herstedøstervej 27
2620 Albertslund
Danmark
Adm.: +45 43 66 65 00
Fax: +45 43 66 65 90
E-mail: salg@oki.dk /
support@oki.dk
Website: www.oki.dk

OKI Europe Limited, Sucursal en España

Complejo Vega Norte. C/ Anabel
Segura, 16. Edif. 3 - 4º Pta.
28.108, Alcobendas
Madrid
Tel +34 91 343 16 20
Website: www.oki.es

OKI Middle East, India and Sub Sahara Africa

Building 7W A
Office 2008,
Dubai Airport Free Zone
PO Box 54604
Dubai, UAE
Tel: +971 4 204 5810
Website: www.oki.com/me

Oki Systems (Finland) Oy

Vänrikinkuja 3
02600 Espoo
Tel: +358 (0) 207 900 800
Fax: +358 (0) 207 900 809
Website: www.oki.fi

Oki Systems (Holland) b.v.

Neptunstraat 27-29
2132 JA Hoofddorp
Helpdesk: 0800 5667654
Tel: +31 (0) 23 55 63 740
Fax: +31 (0) 23 55 63 750
Website: www.oki.nl

Oki Systems (Norway) AS

Tevlingveien 23
N-1081 Oslo
Tel: +47 (0) 63 89 36 00
Telefax: +47 (0) 63 89 36 01
Website: www.oki.no

Var vänlig kontakta din
Återförsäljare i första hand, för
konsultation. I andra hand kontakta

Oki Systems (Sweden) AB

Box 1193
164 26 Kista
Tel. +46 (0) 8 634 37 00
e-mail: info@oki.se
Website: www.oki.se

Oki Systems (Schweiz)

Baslerstrasse 15
CH-4310 Rheinfelden
Support deutsch +41 61 827 94 81
Support français +41 61 827 94 82
Support italiano +41 061 827 9473
Tel: +41 61 827 9494
Website: www.oki.ch

Oki Data Americas Inc.(United States • États-Unis)

2000 Bishops Gate Blvd.
Mt. Laurel, NJ 08054
USA
Tel: 1-800-654-3282
Fax: 1-856-222-5247
http://WWW.OKIPRINTINGSOLUTIONS.COM
http://my.okidata.com

8505 Freeport Pkwy
Suite 100
Irving, TX 75063
http://www.okidata.com

2067 Wineridge Place
Suite C & D
Escondido, CA 92029

Phone: 760-781-5200
Toll Free: 800-264-1272
http://www.okidata.com/wide-format

Oki Data Americas Inc.(Canada • Canadá)

4140B Sladeview Crescent Unit 7 & 8
Mississauga, Ontario
Canada L5L 6A1

Tél: 1-905-608-5000
Téléfax: 1-905-608-5040
http://WWW.OKIPRINTINGSOLUTIONS.COM

Oki Data Americas Inc.(América Latina (OTRO))

2000 Bishops Gate Blvd.
Mt. Laurel, NJ 08054
USA

Tel (Español): 1-856-222-7496
1-856-222-5276
Fax: 1-856-222-5260
Email: LASatisfaction@okidata.com

Oki Data de Mexico, S.A. de C.V.

Mariano Escobedo #748, Piso 8
Col. Nueva Anzures
C.P. 11590, México, D.F.

Tel: 52-555-263-8780
Fax: 52-555-250-3501
http://WWW.OKIPRINTINGSOLUTIONS.COM

Oki Data do Brasil Informática Ltda.

Av. Alfredo Egídio de Souza Aranha,
100 - 5º Andar - Bloco C
Chácara Santo Antonio - São Paulo,
SP - Brasil
CEP: 04726-170

Tel: 55-11-3543-5500
Fax: 55-11-3444-3501
email: okidata@okidata.com.br
HTTP://www.okiprintingsolutions.com

Argentina/Chile/Paraguay/Perú/ Uruguay

Oki Data Americas, Inc.
Sucursal Argentina
Ugarte 3610 Piso 4º(1605) Olivos
Buenos Aires, Argentina
TEL: +54 11 5288 7500
Fax: +54 11 5288 7599

Colombia/Ecuador/Venezuela/ Centroamérica y Caribe Oki Data Americas, Inc.

Sucursal Colombia
Carrera 13 #97-51, Oficina 101
Bogotá Colombia
TEL: +57 1 704 5159

Oki Data (Singapore) Pte. Ltd.

438A Alexandra Road #02-11/12,
Lobby 3, Alexandra Technopark
Singapore(119967)
Tel: (65) 6221 3722
Fax: (65) 6594 0609
http://www.okidata.com.sg

Oki Systems (Thailand) Ltd.

1168/32 Lumpini Tower,
16th Floor, Rama IV Road,
Tungmahamek, Sathorn
Bangkok 10120
Tel: (662) 679 9235
Fax: (662) 679 9243/245
http://www.okisysthai.com

Oki Data(Australia) Pty Ltd.

Level1 67 Epping Road, Macquarie
Park
NSW 2113, Australia
Tel: +61 2 8071 0000
(Support Tel: 1800 807 472)
Fax: +61 2 8071 0010
http://www.oki.com.au

OKI Data New Zealand

8 Antares Place Rosedale,
Auckland, 0632 New Zealand
Tel: (64) 9 477 0500
(Customer Support: 0800 778 800)
Fax: (64) 9 477 0549
http://www.oki.co.nz/

Oki Data(S) P Ltd. Malaysia Rep Office

Suite 21.03, 21st Floor Menara IGB,
Mid Valley City,
Lingkaran Syed Pura 59200,
Kuala Lumpur, Malaysia
Tel: (60) 3 2287 1177
Fax: (60) 3 2287 1166

