

MC563/ES5463 MFP

OKI

Brugermanual



Indholdsfortegnelse

1 Før start	4
Advarsler i forbindelse med sikkerhed	5
Allmänt advarer	6
Om denne manual	8
Om beskrivelser	8
Varemærker og Anden Information	10
Licens	12
2 Opsætning	13
Installationskrav	14
Installationsmiljø	14
Installationsplads	15
Kontrol af tilbehør	17
Udpakning og installation af maskinen	18
Installering af Valgfrit Udstyr	22
Installering af Trådløst LAN modul	22
Installering af Ekstra Bakke Enhed	23
Installation af Printer Driver	25
Tilslutning af telefonlinje	27
Tilslutning til det offentlige telefonnet (hvis den kun bruges til fax)	27
Tilslutning til det offentlige telefonnet (hvis der tilsluttes en telefon til maskinen)	28
Tilslutning af optisk IP-telefon	29
Tilslutning til ADSL-miljø	30
Tilslutning til omstillingsbord, bopælstelefon eller virksomhedstelefon	31
Tilslutning som lokaltelefon	31
Tilslutning af en CS-tuner eller et digitalt tv	32
Forbind Strøm Koden	33
Tilslutning af et LAN-/USB-kabel	35
Tilslutning af et LAN-kabel	35
Tilslutning af et USB-kabel	37
Lægge papir i bakken	39
Undersøg Indstillingsinformation	41
Konfiguration af maskinen	42
Sprogopsætning	42
Indstilling af administratoradgangskode	43
Nem opsætning	43
Forbind til et trådløst LAN	45

Før der forbindes til et trådløst LAN	45
Aktivering af trådløs LAN forbindelse	46
Tilslutning til et adgangspunkt (infrastruktur)	47
Direkte tilslutning til maskinen	51
Installation af driver og software på en computer	53
Til Windows	53
Til Mac OS X	56
3 Grundlæggende handlinger	60
Navne på komponenter	61
Visning af forside	61
Visning af bagside	62
Maskinens indre	63
Aktivering af EtherTalk på betjeningspanelet	64
Navne og funktioner	64
Navne og funktioner på betjeningspanel	65
Justering af vinklen af printerskærm	66
Indtastning af tegn	66
Tænding og slukning af maskinen	68
Tænding af maskinen	68
Slukning af maskinen	69
Ilægning af papir	70
Om Papirtyper Der Ikke Kan Loades	70
Fyld Papir i Bagge 1/2/3	73
Fyld Papir i MP Bakke	74
Opbevaring af Papir	76
Indstilling af et dokument	77
Om Dokumenter, Som Kan Indstilles	77
Indstilling i ADF	78
Indstilling af Dokumentglasset	80
4 Kopier	81
Kopierer	82
Annullering af kopiering	83
Angivning af antal kopier	84
5 Scanning	85
Send scannede data som vedhæftet fil til en e-mail	86
Før brugen af Scan til e-mail	86
Indtast E-mailadresse for at sende E-mail	87
Gem scannede data i en delt mappe	88

Laver en Delt Mappe på Computeren	88
Registrerer en Destination (Profil)	89
Hvordan du bruger Scan til delt mappe	90
Annullering af scanning	91
6 Udskriv	92
Udskrift fra en computer (Windows)	93
For Windows PCL-printerdriver	93
Til Windows PS-printerdriver	94
Udskrivning fra en computer (Mac OS X)	96
Til Mac OS X	96
Annullering af en udskriftsopgave	98
Om Skærme og Funktioner for Hver Printer Driver	99
Windows PCL-printerdriver	99
Windows PS-printerdriver	101
Mac OS X PS-printerdriver	103
7 Fax	108
Grundlæggende anvendelse af faxfunktioner	109
Indtast Faxnummer for at Sende en Fax	109
Annullering af en fax overførsel	110
Ramme for receptioner	111
Indstilling af modtagelsestilstand	111
DRD	112
Indstilling ventetiden fra når et indgående opkald kommer til Når Reception Starter (Svar Ventetid)	113
8 Vedligeholdelse	114
Udskiftning af Forbrugsvarer	115
Forbehold Ved Udskiftning af Forbrugsvarer	115
Udskiftning af Tonerpatroner	116
Udskiftning af billedtromlen	120
Udskiftning af Image Drum og tonerpatron på samme tid	124
Rengøring hver del af maskinen	128
Rengøring af dokumentglaspladen	128
Rengøring af LED-hoved	129
9 Fejlfinding	131
Hvis der opstår papirstop	132
Hvis Fejlkode er "370", "371", "372"	132
Hvis Fejlkode er "380", "381", "382", "385", "389"	137
Hvis Fejlkode er "390"	141

Hvis Fejlkode er "391", "392", "393"	144
Hvis Fejlkode er "409"	146
Hvis der opstår dokumentstop	152
Hvis dokumentet kan ses i papirbanen	152
Hvis dokumentet ikke kan ses i papirbanen	153
Kopier Problemer	155
Ude af stand til at kopiere	155
Udskrivningsproblemer	157
Kan ikke udskrive	157
Scan Problemer	159
Ude af stand til at scanne	159
Fax Problemer	160
Ude af stand til at sende fax	160
Kunne ikke modtage en fax	161
Hvis der vises en fejlmeddelelse på kontrolpanelet	162
Liste med fejlmeddelelser	162
10 Betjenings administrering/ specifikationer	172
Ændring af Administrator Adgangskoden	173
Lagring Strømforsbrug med Power Save Funktion	174
Indstilling af Længden af Hviletid før Maskinen gør i Strømsparetilstand	174
Indstilling af Længden af Hviletid før Maskinen går i Slumrettilstand	175
Begrænsninger i Strømsparefunktionen	175
Slukker Automatisk Maskinen (Auto Sluk)	176
Indstilling af Længden af Hviletid før Auto Sluk Virker	177
Specifikationer	178
Generelle specifikationer	178
Specifikationer for kopimaskine	179
Specifikationer for fax	179
Specifikationer for scanner	180
Udskrivningsspecifikationer	180
Netværksspecifikationer	181
Specifikationer for trådløst LAN (Valgfri)	182
Contact Us	184

1

Før start

Advarsler i forbindelse med sikkerhed



Allmänt advarer

Om denne manual









Varemærker og Anden Information







Licens



Advarsler i forbindelse med sikkerhed

 ADVARSEL	Angives yderligere oplysninger, som ignoreres re ikke følges, kan det medføre personskaade re død.
 FORSIGTIG	Indikerer yderligere information, som kan medføre personskaade, hvis den ikke efterleves.

Allmänt advarer

 ADVARSEL	
	Rør ikke sikkerhedsafbryderen inden i maskinen. Højspænding kan forekomme, hvilket kan resultere i elektrisk stød. Udstyret kan også rotere, hvilket kan resultere i skade.
	Brug ikke en meget brandbar spray i nærheden af denne maskine. Nogle dele inde i maskinen bliver meget varme, hvilket muligvis kan resultere i brand.
	Træk strømstikket ud af kontakt eller kontakt din forhandler, hvis coveret bliver meget varmt, der kommer røg eller lugt ud af maskinen, eller hvis du kan høre en mærkelig lyd. Brand kan være resultatet.
	Træk strømstikket ud af kontakten og kontakt din forhandler, hvis der kommer væske, så som vand, ind i maskinen. Brand kan være resultatet.
	Træk strømstikket ud af kontakten og tag objektet ud, hvis du taber en clips eller et andet fremmed objekt i maskinen. Elektrisk stød, brand eller skade kan være resultatet.
	Betjen eller skil ikke maskinen ad, medmindre det står i brugermanualen. Elektrisk stød, brand eller skade kan være resultatet.
	Træk strømstikket ud af kontakten og kontakt din forhandler, hvis maskinen tabes, eller coveret beskadiges. Elektrisk stød, brand eller skade kan være resultatet.
	Træk strømstikket ud regelmæssigt og rengør baserne på og imellem stikbladene. Hvis strømstikket forbliver i kontakten i en længere periode, klæber støvet sig til baserne for stikbladene, og der kan ske kortslutning, hvilket muligvis kan resultere i brand.

 ADVARSEL	
	Støvsug ikke spildt toner op med en elektrisk støvsuger. Ved at støvsuge spildt toner med en elektrisk støvsuger er der mulighed for antændelse grundet gnister fra elektriske kontakter eller af andre årsager. Hvis der spildes toner på gulvet eller andre steder, tørres toneren forsigtigt af med en våd klud eller anden form for klæde, mens man passer på ikke at sprede toneren.
	Sæt ikke objekter i ventilationshullet. Elektrisk stød, brand eller skade kan være resultatet.
	Placer ikke en kop fuld af vand eller andre objekter på maskinen. Elektrisk stød eller brand kan være resultatet.
	Lad ikke kæledyrstis eller anden væske komme ind i maskinene og lad ikke denne maskine blive våd. Elektrisk stød eller brand kan være resultatet.
	Rør ikke ved fuserenheden, når maskinens cover er åben. Forbrændinger kan være resultatet.
	Smid ikke tonerpatronerne eller blækpatronen i ilden. Toneren kan tænde, hvilket kan resultere i forbrændinger.
	Forbind ikke strømforsyningskablet, kabler eller jordledningen på andre måder end dem der står i brugermanualen. Brand kan være resultatet.
	Betjening ved hjælp af en UPS (uafbrydelig strømforsyning) eller inverter er ikke garanteret. Brug ikke en uafbrydelig strømforsyning eller inverter. Brand kan være resultatet.

 FORSIGTIG	
	Gå ikke i nærheden af papiroutput-delen, når du tænder, eller når udskrivningen er i gang. Du kan komme til skade.

 **FORSIGTIG**

Rør ikke ved et ødelagt væske krystal display. Du kan komme til skade. Hvis du får væske (væske krystal) spildt fra væske krystal displayet i dine øjne eller mund, skal du skylle med det samme med en stor mængde vand. Søg lægehjælp, hvis det er nødvendigt.



Skil ikke blækpatronen eller tonerpatronen ad og tving dem ikke åbne. Du kan inhalere spredt toner, eller toner kan lande på dine hænder eller tøj og gøre det beskidt.

Om denne manual

Forskellige oplysninger om denne manual er angivet her. Læs disse afsnit, før du bruger denne manual.

• Ansvarsfraskrivelse

Der er gjort alt, hvad der er muligt for at sikre, at oplysningerne i dette dokument er komplette, nøjagtige og up-to-date. Producenten påtager sig intet ansvar for resultatet af fejl er herre over. Producenten kan heller ikke garantere, at ændringer i software og udstyr fra andre producenter og er nævnt i denne bog, ikke vil påvirke anvendelsen af oplysningerne i den. Omtale af softwareprodukter fremstillet af andre firmaer kan ikke nødvendigvis opfattes som en godkendelse fra producentens side.

Selv om der er gjort alle rimelige bestræbelser på at gøre dette dokument så nøjagtigt og hjælpsomme som muligt, giver vi ingen garanti af nogen art, udtrykt eller underforstået, for nøjagtigheden eller fuldstændigheden af de her indeholdte oplysninger.

• Ophavsret for manualen

Alle rettigheder forbeholdes af Oki Data Corporation. Ingen del af dette dokument må gengives i nogen form eller på nogen måde uden forudgående skriftlig tilladelse fra Oki Data Corporation.

© 2016 Oki Data Corporation

• Manualens inddeling

- Brugervejledning (PDF) ----- Opbevares i DVD-ROM'en, som følger med maskinen.
- Avanceret Manual (PDF) ----- Download denne manual fra Oki data hjemmesiden og henvis til den.

-
- Om beskrivelser
-

Om beskrivelser

Varemærker, symboler, illustrationer og andre beskrivelser leveres.

- Om mærker
- Om symboler
- Om illustrationer



Medmindre andet er angivet, bruger denne manual screenshots af de følgende skærbilleder.

- I Windows: Windows 7
- Fra Mac OS X: Mac OS X 10.9

[OKI MFP] kan skrives som modelnavnet.

Beskrivelsen i dette dokument kan være forskellige afhængig af din OS, model eller version.

Om mærker

Denne vejledning bruger følgende mærker.

Symbol	Betydning
	Angiver forholdsregler og restriktioner for betjening af denne maskine korrekt. Vær sikker på at læse for at sikre, at du kan betjene maskinen korrekt.
	Angiver oplysninger, der er nyttige for at bruge denne maskine. Det anbefales at læse.
	Angiver en reference emne. Læs når du har brug for mere information.
	Angiver et relateret emne. Læs når du har brug for relaterede oplysninger.

Om symboler

Dette afsnit beskriver symboler og deres betydning i denne vejledning.

Symbol	Betydning
Illustration (knap navn)	Angiver en knap (knap navn) på betjeningspanelet på maskinen.

Symbol	Betydning
[]	Angiver et menunavn, genstandsnavn, mulighed eller andre genstande, der ikke vises på display skærmen i betjeningspanelet. Angiver en menu, vindue re dialogboks navn, der vises på skærmen på en computer. De kan tydeligt skelnes i beskrivelser re illustrationer i procedurer.
" "	Angiver en meddelelse på skærmen eller indtastes tekst. Angiver et filnavn på en computer. Angiver emnet titlen på et link destination.
< >	Angiver en nøgle på computerens tastatur.
>	Angiver hvordan du får vist den ønskede menu af maskinen eller computeren.

Om illustrationer

Illustrationerne af MC563 bruges som eksempler i denne manual.

Illustrationer af display skærmen i betjeningspanelet, der bruges i denne manual, er indstillet med fabriksindstillingerne.



Beskrivelserne i denne vejledning kan variere afhængigt af din model.

Varemærker og Anden Information

OKI er et registreret varemærke tilhørende Oki Electric Industry Co., Ltd.

Energy Star er et varemærke tilhørende United States Environmental Protection Agency.

Microsoft, Windows, Windows Server og Windows Vista er registrerede varemærker tilhørende Microsoft Corporation.

Apple, Macintosh, Mac og Mac OS er registrerede varemærker ejet af Apple Inc.

iPad, iPhone, iPod touch og Safari er registrerede handelsmærker som tilhører Apple Inc., i USA og andre lande.



AirPrint og AirPrint-logoet er varemærker ejet af Apple Inc.

Google, Google Documents, Android og Gmail er varemærker tilhørende Google Inc.

Google Cloud Print er et varemærke tilhørende Google Inc.

Adobe, Illustrator, Photoshop, PostScript og Reader er varemærker, eller varemærker tilhørende Adobe Systems Incorporated i USA og andre lande.

FeliCa er et registreret handelsmærke som tilhører Sony Corporation.

MIFARE er et registreret handelsmærke som tilhører NXP Semiconductors.

Andre produktnavne og handelsnavne er registrerede varemærker re varemærker tilhørende deres ejere.



Som deltager i Energy Star-programmet har producenten fastslået, at dette produkt opfylder retningslinierne fra Energy Star med hensyn til energibesparelse.

CE	Dette produkt er i overensstemmelse med betingelserne i Rådets direktiver 2014/30/EC (EMC), 2014/35/EC (LVD), 1999/5/EC (R&TTE), 2009/125/EC (ErP) og 2011/65/EU (RoHS), ajourført hvor gældende, angående tilnærmelsen af lovene for medlemslandene vedrørende Elektromagnetisk kompatibilitet, Lavstrøm, Terminaludstyr for radio og telekommunikation, Energirelaterede produkter og restriktioner for brug af visse skadelige midler i elektrisk og elektronisk udstyr.

Følgende kabler blev brugt til at vurdere dette produkt til EMC direktiv 2004/108/EF overholdes, og konfigurationer andre end dette kan påvirke denne overholdelse.

KABELTYPE	Længde (meter)	COre	SHIELD
Strøm	1,8	X	X
USB	5,0	X	✓
LAN	10,0	X	X
Telefon	3,0	X	X

• Førstehjælp i nødsituationer

Vær forsigtig med tonerpulver:



Hvis det sluges, skal du give små mængder koldt vand og søge lægehjælp.

FORSØG IKKE at fremprovokere opkast.

Hvis tonerpulveret indåndes, skal den pågældende person ud i frisk luft. Søg lægehjælp.

Hvis der kommer tonerpulver i øjnene, skylles med rigeligt vand i mindst 15 minutter, idet øjnene holdes åbne. Søg lægehjælp.

Spildt tonerpulver skal tørres op med koldt vand og sæbe for at forhindre, at det kommer på huden re tøj.

• PRODUCENT

Oki Data Corporation,
4-11-22 Shibaura, Minato-ku,

Tokyo 108-8551, Japan

- **Importøren om EU / AUTORISERET reprÆSENTANT**

OKI Europe Limited
Blays House
Wick Road
Egham
Surrey, TW20 0HJ
Storbritannien

Kontakt din lokale forhandler, hvis du har spørgsmål ang. salg, support re generelle spørgsmål.

- **MILJØOPLYSNINGER**



Licens

Dette produkt indeholder software udviklet af Heimdal projektet.

Copyright (c) 1995 - 2008 Kungliga Tekniska Högskolan

(Det kongelige institut for teknologi, Stockholm, Sverige).

Alle rettigheder forbeholdes.

Videredistribution og brug i kilde- og binære former, med re uden ændringer, er tilladt, forudsat at følgende betingelser er opfyldt:

- 1 Gendistribution af kildekode skal bibeholde ovenstående meddelelse om ophavsret, nærværende liste over betingelser og følgende ansvarsfraskrivelse.
- 2 Videredistribution i binær form skal gengive ovenstående meddelelse om ophavsret, nærværende liste over betingelser og følgende ansvarsfraskrivelse i dokumentationen og/re andre materialer, der leveres med distributionen.
- 3 Hverken navnet på instituttet re navnene på dets bidragydere må bruges til at godkende re markedsføre produkter afledt af denne software uden specifik forudgående skriftlig tilladelse.

DENNE SOFTWARE LEVERES AF INSTITUTTET OG BIDRAGYDERE "SOM DEN ER" OG ALLE UDTRYKKELIGE RE STILTIENDE GARANTIER, HERUNDER, MEN IKKE BEGRÆNSET TIL, STILTIENDE GARANTIER FOR SALGBARHED OG EGNETHED TIL ET BESTEMT FORMÅL, FRASKRIVES. UNDER INGEN OMSTÆNDIGHEDER SKAL INSTITUTTET RE BIDRAGSYDERE VÆRE ANSVARLIG FOR NOGEN DIREKTE, INDIREKTE, HÆNDELIGE, SÆRLIGE, EKSEMPLARISKE RE FØLGESKADER (HERUNDER, MEN IKKE BEGRÆNSET TIL, INDKØB AF ERSTATNINGSVARE RE -TJENESTER; TAB AF BRUG, DATA RE FORTJENESTE; RE DRIFTSTAB) DOG FORÅRSAGET OG PÅ NOGEN TEORI OM ERSTATNINGSANSVAR, I KONTRAKT, OBJEKTIVT ANSVAR RE ERSTATNINGRET (HERUNDER UAGTSOMHED RE ANDET) OPSTÅR PÅ NOGEN MÅDE AF BRUGEN AF DENNE SOFTWARE, SELV OM UNDERRETTET OM MULIGHEDEN FOR SÅDANNE SKADER.

• Open Source licens offentliggørelse

De følgende open source software er inkluderet for at bruge Google Cloud Print.

Beskrivelser om open source licens er som følger.

json-c

Copyright (c) 2009-2012 Eric Haszlakiewicz

Tilladelse gives hermed, gratis, at enhver person at få en kopi af denne software og tilknyttet dokumentationsfiler ("softwaren"), i Software uden begrænsning, herunder uden begrænsning, rettighederne til at bruge, kopiere, ændre, Flet, offentliggøre, distribuere, underlicensere, og sælge kopier af softwaren, og at tillade personer som softwaren er indrettet til at gøre det., på følgende betingelser:

Ovenstående meddelelse om ophavsret og denne tilladelse skal indgå i alle kopier eller væsentlige dele af Softwaren.

SOFTWAREN LEVERES "SOM DEN ER" UDEN NOGEN FORM FOR GARANTI, DIREKTE ELLER INDIREKTE, HERUNDER, MEN IKKE BEGRÆNSET TIL, ANSVAR FOR SALGBARHED, EGNETHED TIL ET BESTEMT FORMÅL OG IKKE KRÆNKELSE. UNDER INGEN OMSTÆNDIGHEDER forfatterne ELLER OPHAVSRETSINDEHAVERNE HOLDES ANSVARLIG FOR NOGEN KRAV, SKADER ELLER ANDET ANSVAR, UANSET OM AF KONTRAKT, TORT ELLER ANDET, SOM FØLGE AF, AF ELLER I FORBINDELSE MED SOFTWAREN ELLER BRUGEN ELLER ANDRE FORHOLD VED SOFTWAREN.

Copyright (c) 2004, 2005 Metaparadigm Pte Ltd

Tilladelse gives hermed, gratis, at enhver person at få en kopi af denne software og tilknyttet dokumentationsfiler ("softwaren"), i Software uden begrænsning, herunder uden begrænsning, rettighederne til at bruge, kopiere, ændre, Flet, offentliggøre, distribuere, underlicensere, og sælge kopier af softwaren, og at tillade personer som softwaren er indrettet til at gøre det., på følgende betingelser:

Ovenstående meddelelse om ophavsret og denne tilladelse skal indgå i alle kopier eller væsentlige dele af Softwaren.

SOFTWAREN LEVERES "SOM DEN ER" UDEN NOGEN FORM FOR GARANTI, DIREKTE ELLER INDIREKTE, HERUNDER, MEN IKKE BEGRÆNSET TIL, ANSVAR FOR SALGBARHED, EGNETHED TIL ET BESTEMT FORMÅL OG IKKE KRÆNKELSE. UNDER INGEN OMSTÆNDIGHEDER forfatterne ELLER OPHAVSRETSINDEHAVERNE HOLDES ANSVARLIG FOR NOGEN KRAV, SKADER ELLER ANDET ANSVAR, UANSET OM AF KONTRAKT, TORT ELLER ANDET, SOM FØLGE AF, AF ELLER I FORBINDELSE MED SOFTWAREN ELLER BRUGEN ELLER ANDRE FORHOLD VED SOFTWAREN.

2

Opsætning

Installationskrav

Kontrol af tilbehør

Udpakning og installation af maskinen

Installering af Valgfrit Udstyr

Tilslutning af telefonlinje

Forbind Strøm Koden

Tilslutning af et LAN-/USB-kabel

Lægge papir i bakken.

Undersøg Indstillingsinformation

Konfiguration af maskinen

Forbind til et trådløst LAN

Installation af driver og software på en computer

Installationskrav

- Installationsmiljø
- Installationsplads

Installationsmiljø

Installer maskinen i følgende miljø.

Omgivelsestemperatur: 10°C to 32°C

Omgivelsesluftfugtighed: 20% til 80% RH (relativ luftfugtighed)

Maksimal væsketermometeretemperatur: 25°C



- Udvis forsigtighed for at undgå kondens. Det kan forårsage en funktionsfejl.
- Ved installation i et lokale, hvor omgivende luftfugtighed er 30% re mindre, så brug en luftfugter re måtte til at forhindre statisk elektricitet.
- Driftsstøjen kan være højere afhængig af installationsmiljøet. Hvis støjen er generende, foreslår vi, at maskinen installeres på et sted væk fra dig eller i et andet rum.

ADVARSEL

- Installer ikke denne maskine på et sted hvor temperaturen bliver høj eller i nærheden af åben ild.
- Installer ikke den maskine på et sted hvor der kan opstå kemiske reaktioner (så som et laboratorium).
- Installer ikke denne maskine i nærheden af opløsningsmidler, der indeholder alkohol, fortyndere, eller andre brændbare væsker.
- Installer ikke denne maskine på et sted hvor den kan nås af børn.
- Installer ikke denne maskine på et ustabil underlag (så som en ustabil stander eller hældende placering).
- Installer ikke denne maskine på et sted med høj luftfugtighed eller støv, eller på et sted hvor maskinen er udsat for direkte sollys.
- Installer ikke denne maskine i omgivelser hvor den bliver udsat for saltluft eller korrosive gasser.
- Installer ikke denne maskine på et sted hvor den er udsat for høje vibrationsniveauer.
- Installer ikke denne maskine på et sted, hvor dens udluftningsanordninger er blokeret.

⚠ FORSIGTIG

- Installér ikke direkte på tykke måtter eller gulvtæpper.
- Installer ikke denne maskine i et lukket rum eller andre steder med dårlig cirkulation og ventilation.
- Hvis du bruger denne maskine i et lille værelse konstant over en længere periode, skal du sørge for at udlufte rummet.
- Installer maskinen væk fra en kilde, der udsender kraftige magnetfelter eller støj.
- Installer maskinen væk fra en monitor eller tv-skærm.
- Bær denne maskine ved at holde den på begge sine sider og vend dens bagside lidt nedad.

Installationsplads

Sæt maskinen på et fladt underlag, der er stort nok til den.

Lad der være tilstrækkelig plads omkring printeren, som vist på nedenstående billeder.

- **Set fra oven**

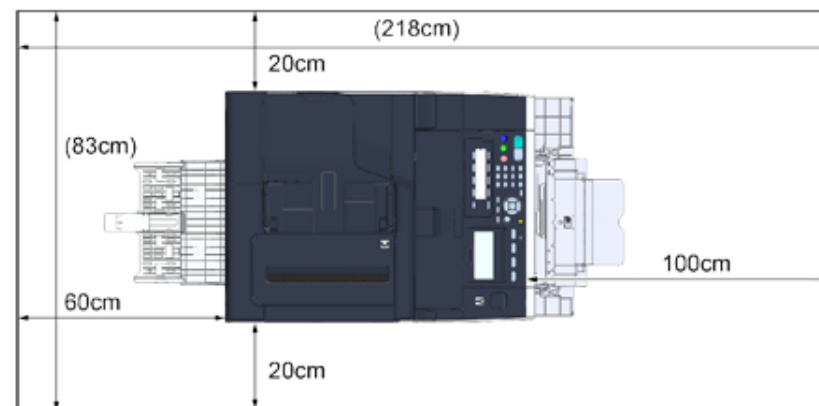

- **Set fra siden**

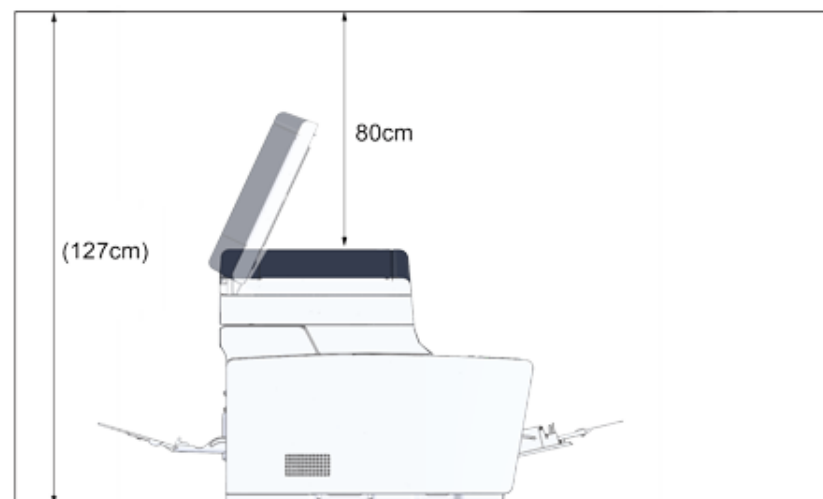

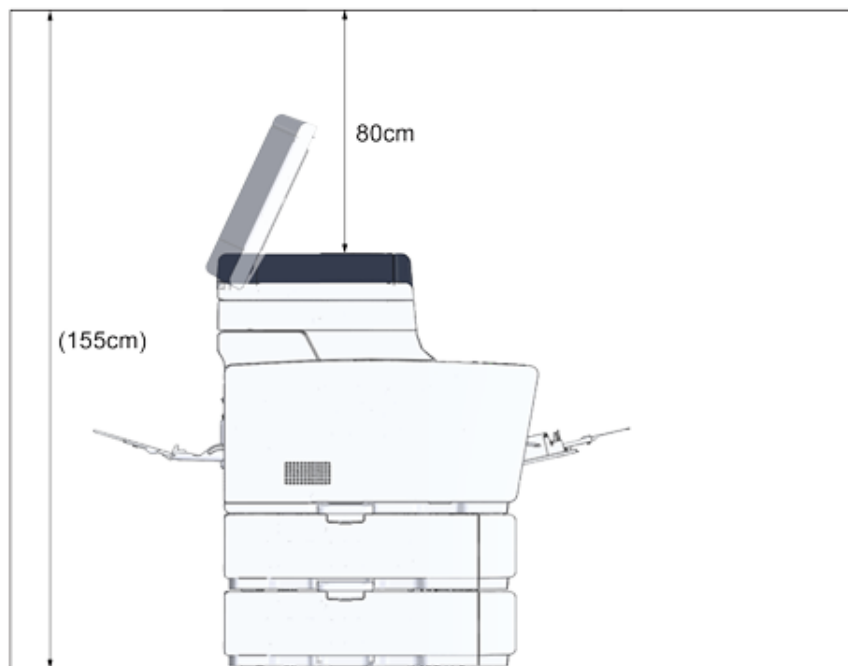

- Sidevisning (når der er installeret en yderligere bakkeenhed)



Kontrol af tilbehør

Kontrollér, at du har modtaget alt det, der vises herunder.

 FORSIGTIG	Du kan komme til skade.	
Vær 2 personer om at løfte denne maskine da den vejer cirka 31 kg.		



Sørg for at bruge de leverede forbrugsvarer først. Hvis andre forbrugsvarer anvendes først, vises brugstiden måske ikke korrekt, eller de leverede forbrugsvarer kan måske ikke anvendes.

• Hoveddel



• Fire farvepatroner (sort, cyan, magenta og gul)

• Fire start blækpatroner (sort, cyan, magenta og gul)

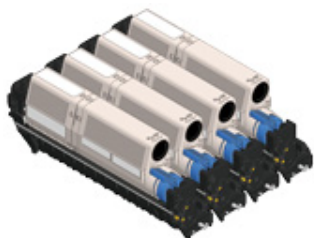

For MC-modellerne er starttonerpatronerne installeret i billedtromlerne, som installeres i maskinen inden forsendelsen.



Starter tonerpatronen er ikke installeret i ES modeller. Installer den tonerkassette, der er inkluderet i denne maskine. Se venligst "Udskiftning af billedtromlen".

• Software DVD-ROM



• Strømkabel

• Telefonkabel



• Konvolut håndtag

Konvolut håndtaget er fastgjort til MP bakken. Brug konvolut håndtaget hvis konvolutterne er krøllede efter de er blevet printet.



For instruktioner henvises der til den Avancerede vejledning.



- LAN kabler eller USB kabler er ikke inkluderet i pakken. Forbered det kabel, der passer til din forbindelses miljø separat.
- Emballage og stødabsorberende materialer bruges når du transportere maskinen. Smid ikke emballagematerialerne væk, da du måske kan bruge dem på et senere tidspunkt.

Udpakning og installation af maskinen

Dette afsnit beskriver, hvordan du udpakke og installere maskinen.

 FORSIGTIG	Du kan komme til skade.	
Vær 2 personer om at løfte denne maskine da den vejer cirka 31 kg.		



- Vær ekstra forsigtig, når du håndterer tromleenheden (den grønne cylinder), fordi den er skrøbelig.
- Udsæt ikke tromlen for direkte sollys eller stærkt lys (omkring 1.500 lux eller mere). Selv under rumbelysning, ikke forlader billedet tromme for 5 minutter eller mere.
- Materialerne skal pakkes og beskyttes, hvis maskinen skal transporteres. Smid den ikke ud og behold den til fremtidig brug.

- 1 Fjern maskinen fra kassen og fjern derefter tilbehøret, beskyttelsesmaterialerne og plastikposen fra maskinen.

- 2 Løft maskinen og placer den, hvor den skal installeres.



Åbn ikke scanner enheden før trin 4.

- 3 Fjern det beskyttende materiale, tape, ark og pakker med tørremiddel.
- 4 Hold håndtaget (B) for at lukke scanner enheden.

- 5 Tryk på knappen (A) og åbn output bakken (a) indtil den stopper.

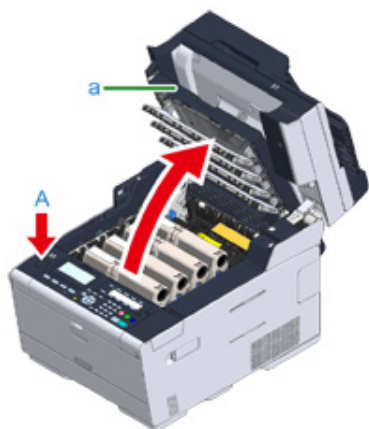

- 6 Klem spidsen af blækpatronens blå arm og vend den mod frem, indtil spidsen ligger på linje med indsatsens fane.

Drej armene for alle 4 blækpatroner.



Hvis du lukker output bakken uden at dreje det blå håndtag, kan det medføre en fejl. Vær opmærksom på at det blå håndtag er drejet, indtil toppen af den er på linje med flappen bagerst på tonerpatronen.

- 7 Træk låsearmene for fuser enheden mod dig,

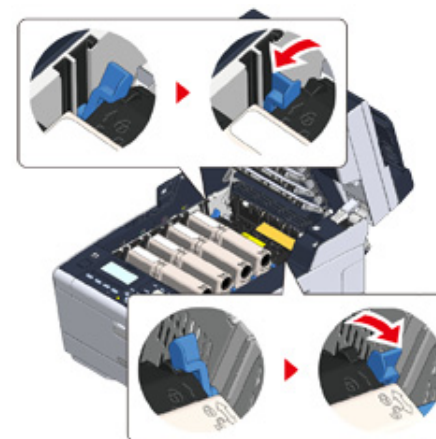

- 8 Hold fuser enhedens håndtag og løft den ud af maskinen.



- 9 Skub det blå håndtag på fuserenheden, og fjern den orange sikkerhedsstopper og film.

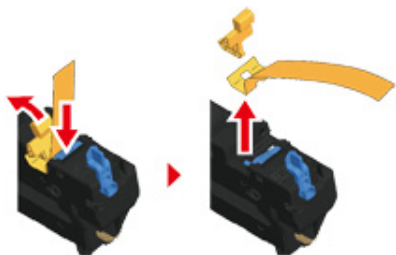

- 10 Hold fuserenhedens håndtag og lig fuser enheden på linje med mærkerne bagved blækpatronerne. Placer derefter fuser enheden i maskinen.

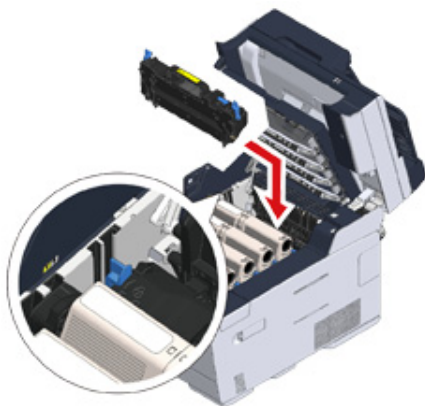

- 11 Skub armene på fuser enheden for at låse.

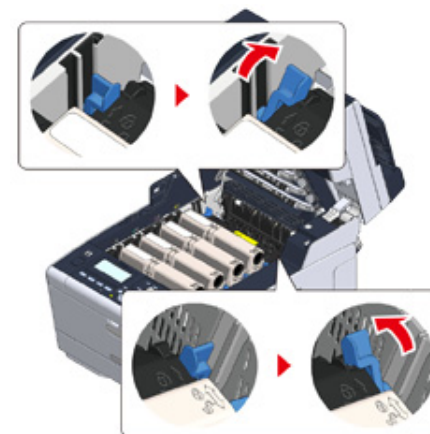

- 12 Luk output bakken (a) langsomt og skub midten af output bakken for bekræftelse.

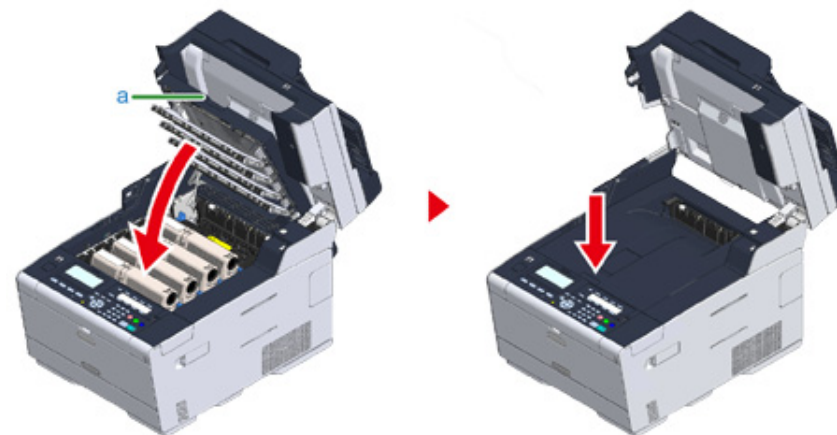

Sørg for at output bakken er lukket helt, hvis fejlmeddelelsen om, at output bakken er åben, ikke forsvinder.

13 Hold håndtaget (B) for at lukke scanner enheden.



Installering af Valgfrit Udstyr

Dette afsnit beskriver hvordan du installerer valgfrit udstyr.

- Installering af Trådløst LAN modul
- Installering af Ekstra Bakke Enhed
- Installation af Printer Driver

Installering af Trådløst LAN modul

Installer det trådløse LAN modul, når du vil bruge en trådløs forbindelse.

Sørg for at skifte de trådløse LAN indstillinger fra [DISABLE (DEAKTIVER)] til [ENABLE (AKTIVER)] i betjeningspanelet, når installationen er færdig.

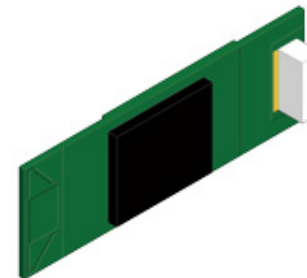

- 1 Kontroller at maskinen er slukket, samt at strømkablet og alle andre kabler er trukket ud.



Hvis det trådløse LAN modul installeres, mens maskinen er tændt, ellers kan der ske en fejl på maskinen og det trådløse LAN modul.

- 2 Åbn coveret for det trådløse LAN modul.



- 3 Tag forbindelsesledet ud af coveret og forbindet det med det trådløse LAN modul.

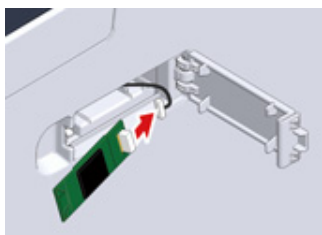

- 4 Installer det trådløse LAN modul til maskinen.

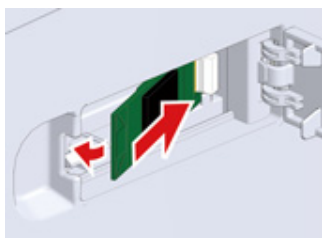

- 5 Luk coveret for det trådløse LAN modul.

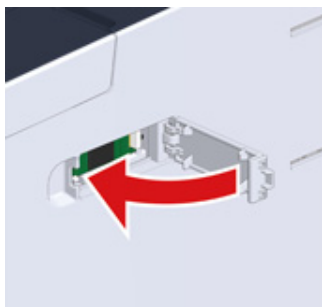

Gå til "Forbind Strøm Koden".



Ved at tilføje det trådløse modul, kan maskinen ikke forbinde til det trådløse LAN.

Aktiver de trådløse indstillinger i trinene under "Forbind til et trådløst LAN".

Installering af Ekstra Bakke Enhed

Monter den ekstra bakke enhed og øg antallet af papirer, der kan anvendes, hvis det er nødvendigt.

Der kan installeres op til 2 bakker.

Indstil antallet af bakker i printerdriveren, når der er installerede.

Model Nummer N36501

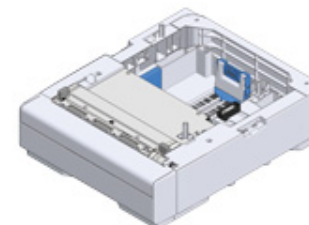

FORSIGTIG

Du kan komme til skade.



Vær 2 personer om at løfte denne maskine da den vejer cirka 31 kg.

- 1 Kontroller at maskinen er slukket, samt at strømkablet og alle andre kabler er trukket ud.



Hvis den ekstra bakke installeres, mens maskinen er tændt, kan der ske en fejl på maskinen og den ekstra bakke.

- 2 Hvis du vil installere to ekstra bakker, så fastgør dem til hinanden med låse stykker.

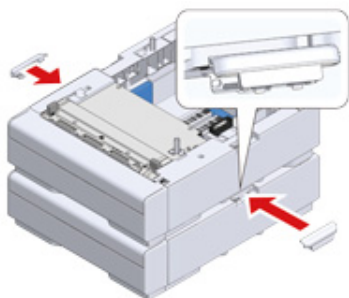

- 3 Sæt langsomt maskinen på den ekstra bakke enhed, så deres bagside og højre side er på linje med hinanden.



- 4 Skru maskinen og den ekstra bakke enheden sammen med låse stykkerne.



Installation af Printer Driver

Når den ekstra bakkeenhed er installeret, skal du sørge for at indstille antallet af bakker, når printer driveren er installeret.

Se for information om installation af printer driveren "Installation af driver og software på en computer".



- For at følge denne fremgangsmåde, skal du logge ind på en computer som administrator.
- Hvis din Mac OS gælder for følgende betingelser er oplysningerne om den installerede option automatisk opnået, ikke at du skal indstille printerdriveren.
 - Når det valgfri udstyr er installeret, før printer driveren er installeret
 - Når maskinen er forbundet til et netværk over Bonjour
 - Når maskinen er forbundet via USB interface

• Installation af Ekstra Bakke(r) til Windows PCL Printer Driver

- 1 Klik på [Start], og vælg derefter [Enheder og printere].
- 2 Højreklik på [OKI MC563 (OKI MC563)] og vælg derefter [OKI MC563 PCL6 (OKI MC563 PCL6)] fra [Printer properties (Printer egenskaber)].
- 3 Vælg fanen [Device Options (Enhedsindstillinger)].

- 4 Indtast det samlede antal bakker, og klik derefter på [Ok].

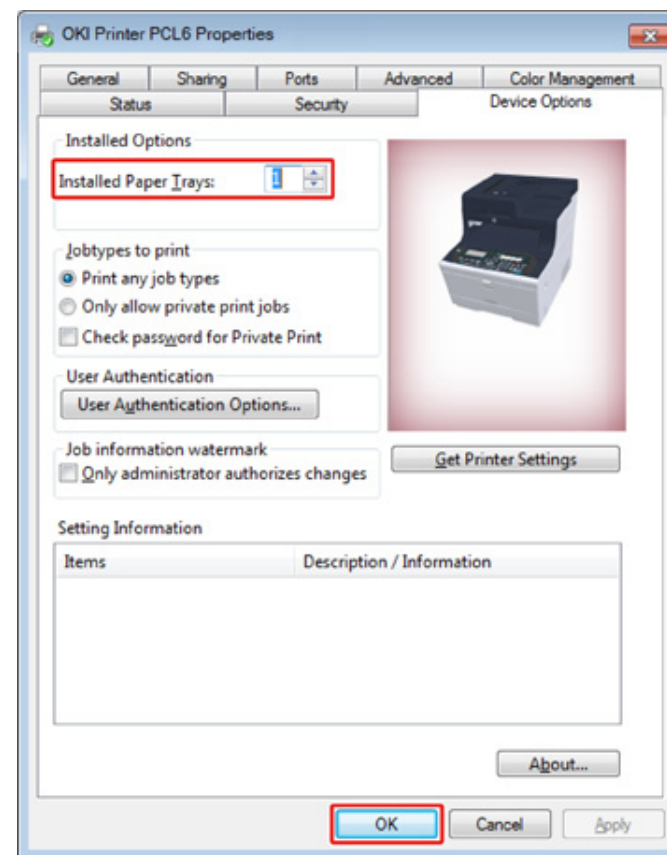

Klik på [Get Printer Settings (Få Printer Indstillinger)] for automatisk at indstille antallet af bakker, hvis en TCP/IP netværksforbindelse anvendes.

• Installation af Ekstra Bakke(r) til Windows PS Printer Driver

- 1 Klik på [Start], og vælg derefter [Enheder og printere].
- 2 Højreklik på [OKI MC563 (OKI MC563)] og vælg derefter [OKI MC563 PS (OKI MC563 PS)] fra [Printer properties (Printer egenskaber)].
- 3 Vælg fanen [Enhedsopsætning].

- 4 Vælg [Get installeret ekstraudstyr automatisk] for [Ekstraudstyr], og klik derefter på [Indstilling].

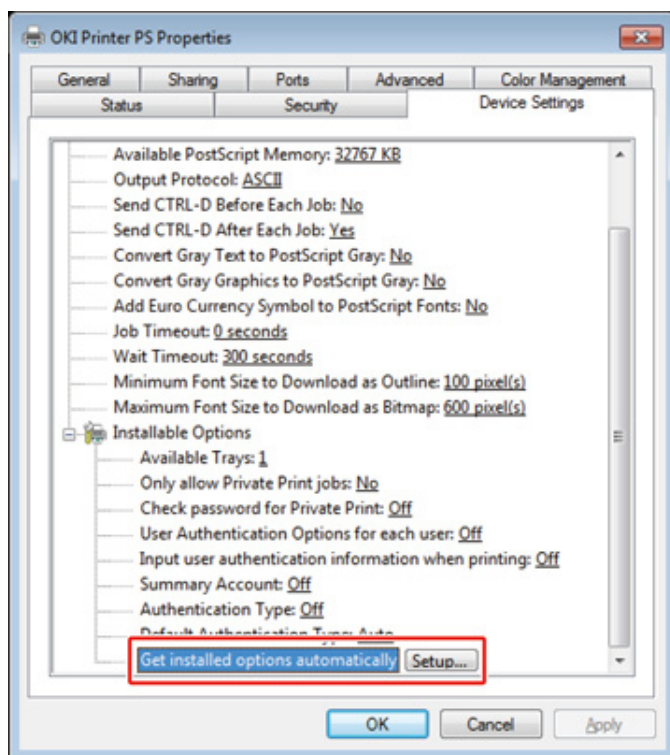

Når der bruges en USB forbindelse, skal du vælge det samlede antal bakker for [Tilgængelige bakker] i [Installerbart ekstraudstyr].

- 5 Klik på [OK].

• Installation af Ekstra Bakke(r) til Mac OS X Printer Driver

- 1 Vælg [Systemmiljøopsætning] fra Apple-menuen.
- 2 Klik på [Printers & Scanners (Printere & Scannere)].
- 3 Vælg maskinen, og klik derefter på [Indstillinger & forsyninger].

- 4 Vælg [Options (Indstillinger)] tab.

- 5 Indtast det samlede antal bakker for [Tilgængelig bakke] og klik derefter på [Ok].

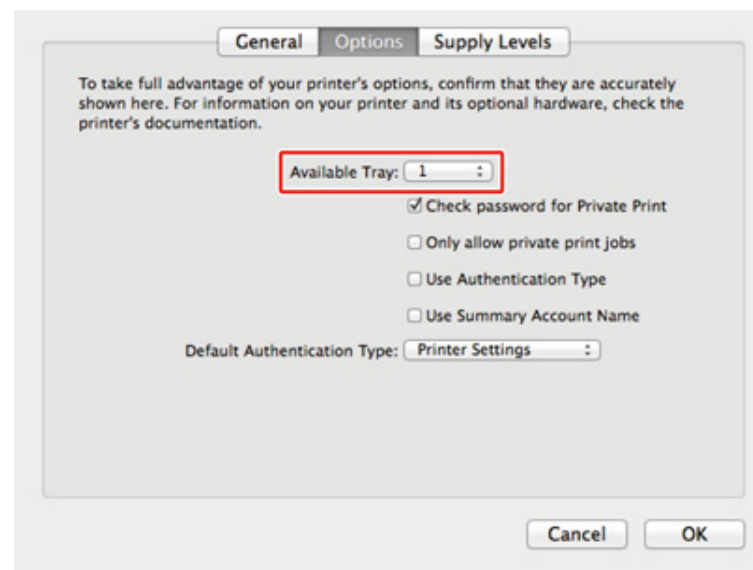

Tilslutning af telefonlinje

Denne sektion beskriver, hvordan et telefonkabel forbindes til fax overførsler.

Telefon linje forbindelsesmetoden varierer alt afhængig af dit miljø. Forbind telefonkablet, der passer til dit miljø, i henhold til illustrationerne i denne manual.

Indstil telefonkablet i maskinens fordybning, så det ikke bliver løs.

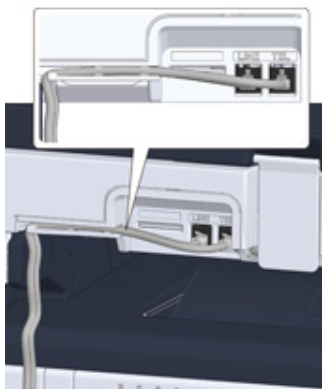

- Brug altid det telefonkabel, der leveres med maskinen. Der kan opstå en fejl, hvis et andet telefonkabel anvendes.
- Hvis en fax overførsel eller modtagelse fejler, skal [Super G3] sættes til [OFF (FRA)].
- Du kan ikke forbinde en ISDN linje direkte. Brug en terminal adaptor (TA) og forbind maskinens LINE forbindelsesled for at oprette forbindelse.

- Tilslutning til det offentlige telefonnet (hvis den kun bruges til fax)
- Tilslutning til det offentlige telefonnet (hvis der tilsluttes en telefon til maskinen)
- Tilslutning af optisk IP-telefon
- Tilslutning til ADSL-miljø
- Tilslutning til omstillingsbord, bopælstelefon eller virksomhedstelefon
- Tilslutning som lokaltelefon
- Tilslutning af en CS-tuner eller et digitalt tv

Tilslutning til det offentlige telefonnet (hvis den kun bruges til fax)

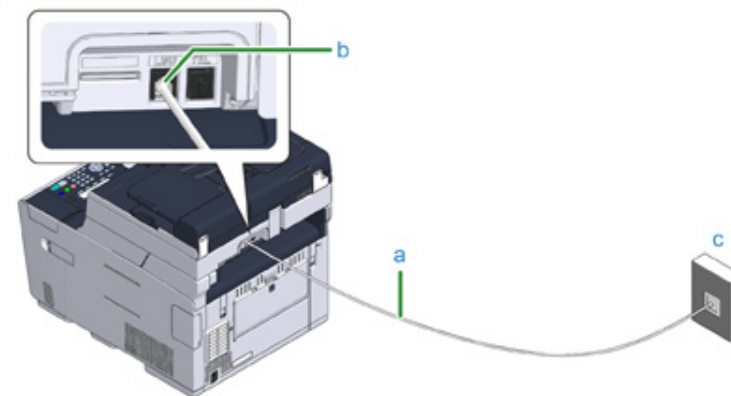

- 1 Sæt den ene ende af det leverede telefonkabel (a) i LINE forbindelsesledet (b) af maskinen og den anden ende i en offentlig linje (analog) (c).



Hold "TEL connector" coveret på plads.

Tilslutning til det offentlige telefonnet (hvis der tilsluttes en telefon til maskinen)

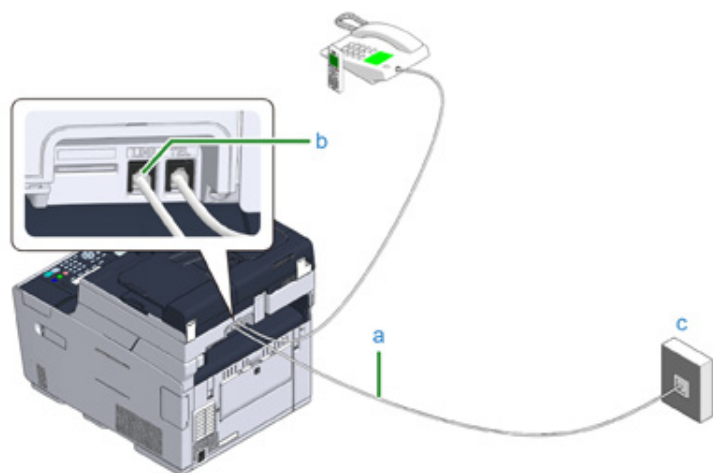

1 Sæt den ene ende af det leverede telefonkabel (a) i LINE forbindelsesleddet (b) af maskinen og den anden ende i en offentlig linje (analog) (c).

2 Fjern telefon forbindelses coveret (d).

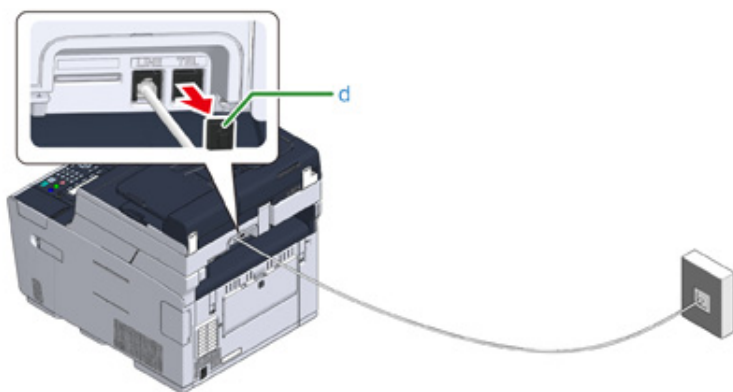

3 Sæt telefonkablet (f) i stikket, der er forbundet til den eksterne telefon i maskinens TEL forbindelsesled (e).

En telefon, der er forbundet til maskinen, kaldes en ekstern telefon.

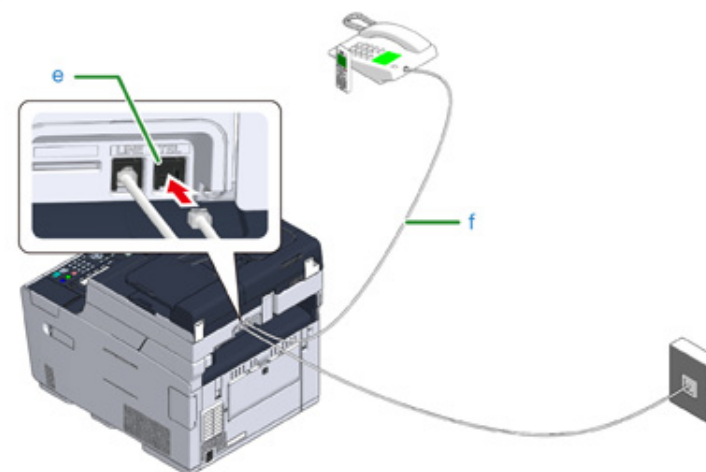



- Kun én telefon kan tilsluttes maskinen.
- Tilslut ikke telefonen til maskinen i parallel. Hvis du tilslutter telefonen til maskinen parallelt, opstår følgende problemer, resulterende i, at maskinen ikke fungerer korrekt.
 - Hvis du løfter røret på den telefon, som er tilsluttet parallelt, mens maskinen sender re modtager en fax, kan faxbilledet blive beskadiget re en kommunikationsfejl kan forekomme.
 - Hvis det indgående opkald er et taleopkald, kan telefonen ringe sent re stoppe halvvejs, og hvis det indgående opkald er en fax, kan maskinen ikke være i stand til at modtage faxen.

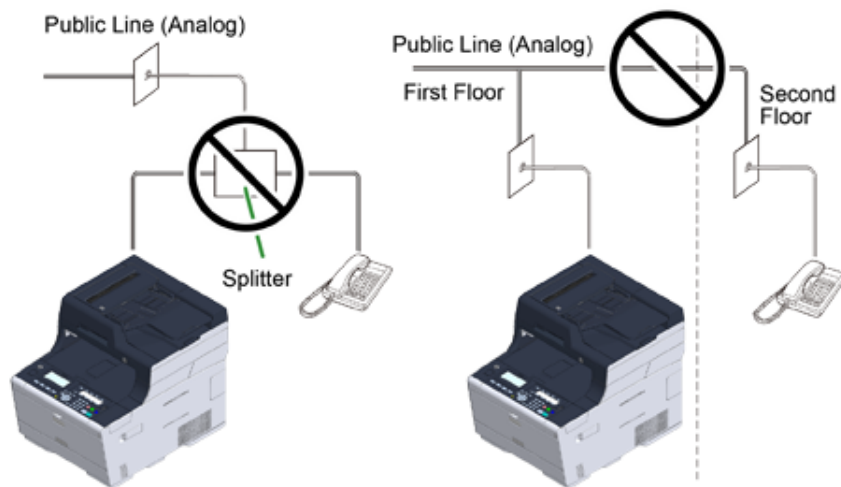

- Hvis du ikke forbunde en telefon med fax-funktion, skal telefonens fax-funktion deaktiveres (deaktiver fax modtagelse) før brug.



I tilfælde af direkte sammenkobling, der kræves særskiilt byggearbejde. Kontakt dit telefonselskab.

Tilslutning af optisk IP-telefon

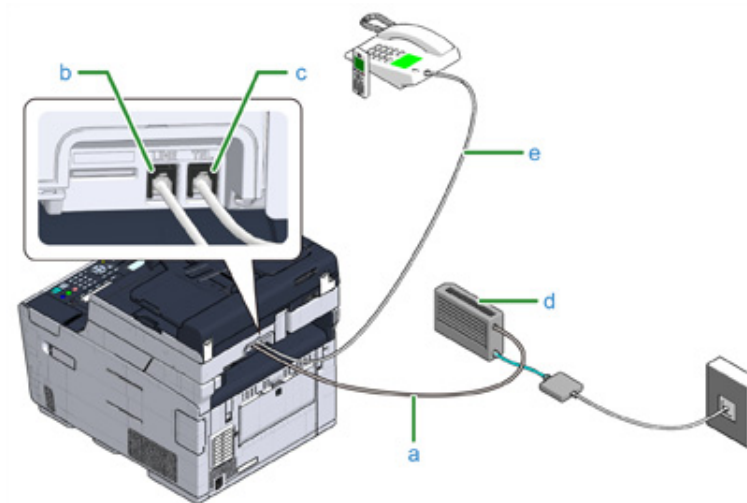

- 1 Sæt det leverede telefonkabel (a), der er forbundet til den Optiske enhed (IP telefon) (d) ind i maskinens LINE forbindelsesled (b).
- 2 Fjern dækslet til telefonstikket.
- 3 Sæt telefonkablet (e) i stikket, der er forbundet til en eksterne telefon i maskinens TEL forbindelsesled (e).



- Hvis et fax opkald mislykkedes, skal PBX linjen sættes til [ON (TIL)].
 - 🔗 Installation af bruger (Avanceret vejledning)
- Hvis en faxtransmission re modtagelse mislykkes, skal du indstille [Super G3] til [OFF].
 - 🔗 Installation af bruger (Avanceret vejledning)

Tilslutning til ADSL-miljø

Udover det leverede telefon kabel er der også brug for et telefonkabel af samme type.

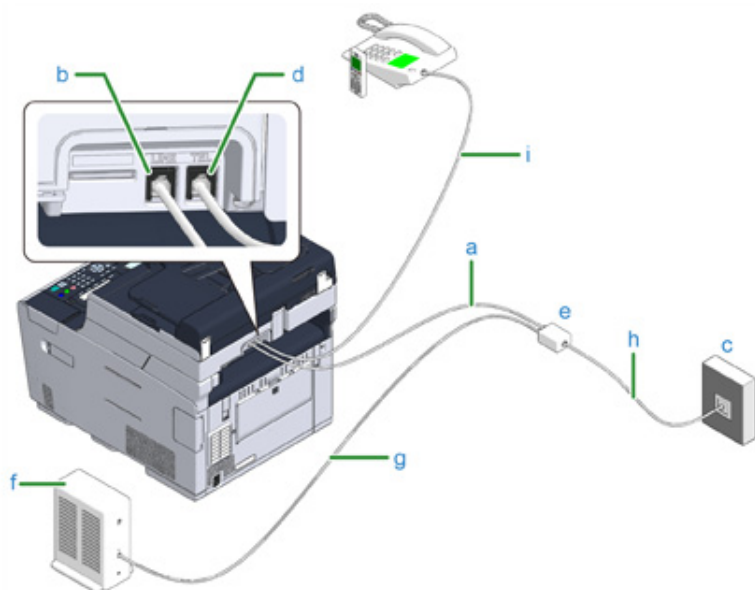



- 1 Sæt den ene ende af det leverede telefonkabel (a) i LINE forbindelsesledet (b) af maskinen og den anden inde i en telefon linje splitter (e).

Hvis du bruger en indbygget telefonlinje splitter type ADSL modem, skal du sætte det leverede telefonkabel (a), der er forbundet til ADSL modemmet (f), ind i maskinens LINE forbindelsesled (b).

- 2 Forbind telefon linje splitteren (e) til ADSL modemmet (f) med et telefonkabel (g) og sæt derefter et andet telefonkabel (h) ind i den offentlige linje (analog) (c).
- 3 Fjern dækslet til telefonstikket.
- 4 Sæt telefonkablet (i) i stikket, der er forbundet til en eksterne telefon i maskinens TEL forbindelsesled (d).



- Hvis et fax opkald mislykkedes, skal PBX linjen sættes til [ON (TIL)].
 Installation af bruger (Avanceret vejledning)
- Hvis en faxtransmission re modtagelse mislykkes, skal du indstille [Super G3] til [OFF].
 Installation af bruger (Avanceret vejledning)

Tilslutning til omstillingsbord, bopælstelefon eller virksomhedstelefon

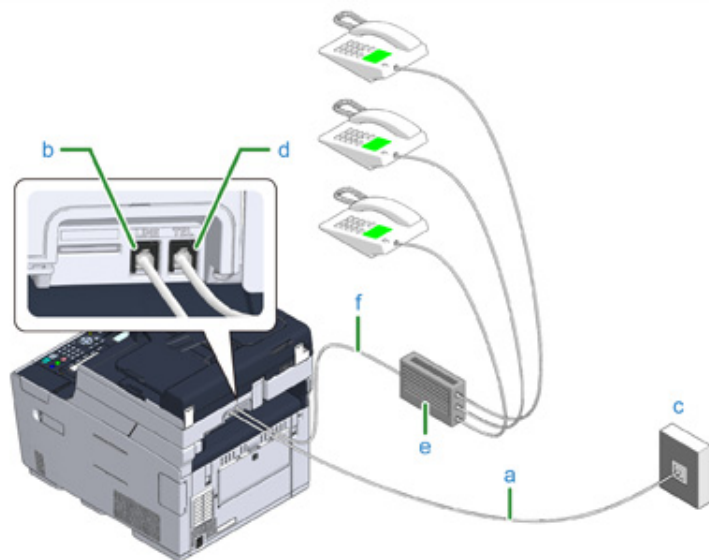

- 1 Sæt det leverede telefonkabel (a), der er forbundet til offentlige linje (analog) (d) ind i maskinens LINE forbindelsesled (b).
- 2 Sæt telefonkablet (f) i stikket, der er forbundet til en kontrol enhed, såsom en PBX, (e) i maskinens TEL forbindelsesled (d).



- Privattelefonnummer er en simpel omskifter til brug i hjemmet, som forbinder flere telefoner med en re to telefonlinjer, så du kan bruge forlængerledninger og dørteltelefoner.
- Firmatelefon er en simpel switcher, som rummer tre eller flere telefonlinjer, hvormed mange telefoner kan deles, giver mulighed for udvidelse for telefoner eller anden brug.

Tilslutning som lokaltelefon

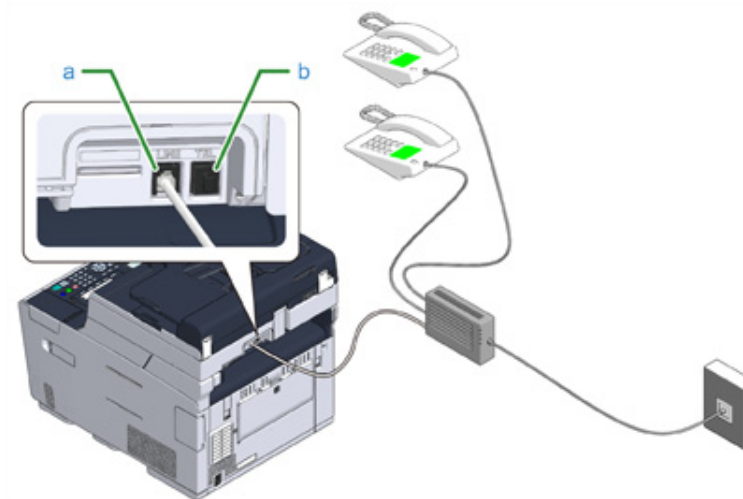

- 1 Sæt telefonkablet i stikket, der er forbundet til en kontrol enhed, såsom en PBX, i maskinens LINE forbindelsesled (d).
- 2 Hvis du både bruger en telefonlinje til fax og telefon, sættes telefonkablet for den eksterne telefon i TEL forbindelsesleddet (b).



Hvis du forbinder til en PBX (private branch exchange), skal du sætte PBX linjen til [ON (TIL)].



Indstilling af fax (Avanceret vejledning)

Tilslutning af en CS-tuner eller et digitalt tv

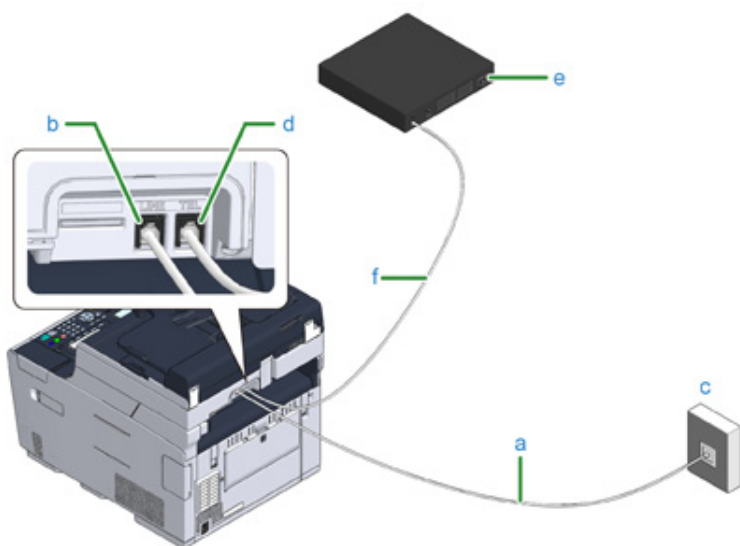

- 1 Sæt det leverede telefonkabel (a), der er forbundet til offentlige linje (analog) (d) ind i maskinens LINE forbindelsesled (b)
- 2 Fjern dækslet til telefonstikket.
- 3 Sæt telefonkablet (f) i stikket, der er forbundet til en CS tuner eller et digitalt fjernsyn (e) i maskinens TEL forbindelsesled (d).

Forbind Strøm Koden



Strømforsyningen skal overholde følgende krav.

AC: 110 til 127V AC (Interval 99 til 140V AC) / 220 til 240V AC (Interval 198 til 264V AC)

Frekvens: 50/60 Hz \pm 2%



- Hvis strømforsyningen er ustabil, kan du bruge en spændingsstabilisator.
- Den maksimale strømforbrug af maskinen er 1270 W. Kontroller, at strømforsyningen er tilstrækkelig.
- Der gives ingen garanti for brugen af UPS (nødstrømskilde) eller invertere. Brug ikke et nødstrømssystem (UPS) eller en inverter.

 ADVARSEL	Brand eller elektrisk stød kan opstå.	 
<ul style="list-style-type: none"> • Sørg for at slukke maskinen før tilslutning og frakobling af netledningen og stelforbindelsen. • Sørg for at tilslutte jordledningen til særskilt jordklemme. Hvis maskinen ikke kan jordes, kontakt din forhandler. • Sørg for ikke at tilslutte jordledning til stel på et vandrør, gasrør eller telefonlinie eller en lynafleder. • Sørg for at forbinde jordledningen, før du sætter netledningen til strømforsyningsstikket. Sørg også for at tage netledningen ud af stikkontakten, før du frakobler jordledningen. • Sørg for at tilslutte eller frakoble ledningen ved at holde på strømstikket. • Sæt netledningen omhyggeligt i en stikkontakt. • Du må ikke tilslutte eller frakoble netledningen med våde hænder. • Montér en netledning på et sted, hvor personer ikke kan træde på den og læg ikke noget oven på den. • Undlad at bøje, binde eller opvikle netledningen. • Anvend ikke en beskadiget netledning. • Overbelast ikke stikkontakten. • Tilslut ikke denne maskine til samme stikkontakt som andre elektriske apparater. Hvis netledningen er tilsluttet den samme kontakt som andre elektriske produkter, især aircondition, kopimaskine eller makulator, kan denne maskine fejle på grund af elektrisk støj. Hvis du er nødt til at tilslutte netledningen til denne maskine til den samme kontakt som andre produkter, så brug et kommercielt tilgængelig støjfilter eller støjreduktionstransformer. • Brug den netledning, der medfølger maskinen, og sæt kablet direkte i stikkontakten. Brug ikke netledninger fra andre produkter end denne maskine. • Anvend ikke en forlængerledning. Hvis du er nødt til at bruge en forlængerledning, skal du bruge en ledning med mærkeværdi 15 A eller højere. • Brug af forlængerledning kan resultere i, at denne maskine ikke fungerer pga. vekselstrømsspændingsfald. • Sluk ikke maskinen eller fjern netledningen under udskrivning. • Hvis du ikke bruger denne maskine i en længere periode på grund af ferie, rejser eller andre årsager, skal du tage strømstikket ud. • Brug ikke netledningen i denne maskine til andre produkter. 		

1 Sæt strømkablet i strømstikket.



2 Sæt netledningen ind i stikkontakten.

Tilslutning af et LAN-/USB-kabel

Når maskinen anvendes i en ledningsført netværksforbindelse, eller der forbindes til en computer via et USB-kabel, skal kablet forbindes ved at følge de efterfølgende trin.

- Tilslutning af et LAN-kabel
- Tilslutning af et USB-kabel

Tilslutning af et LAN-kabel



Et LAN kabel (kategori 5e eller mere, parsnoet, lige) er ikke vedlagt.

- 1 Forbered et LAN kabel (kategori 5e eller mere, parsnoet, lige) og nav.

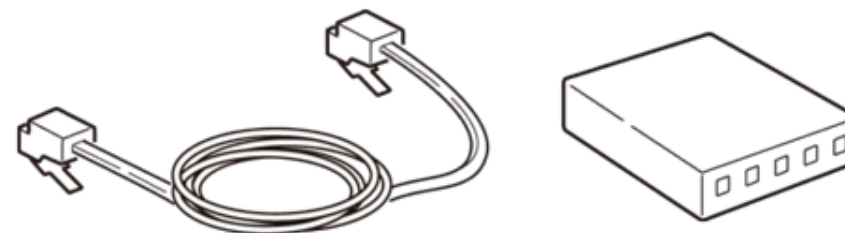

- 2 Kontroller, at maskinen og computeren er slukkede.
- 3 Åbn interface overet på maskinens bagside ved at trykke på midten af den.



4 Indsæt en ende af LAN kablet i netværk interface forbindelsesledet.

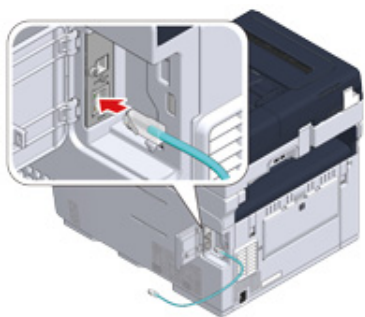

5 Før LAN kablet under fanen og luk interface coveret.

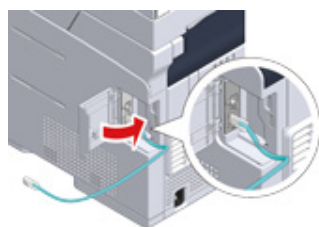

6 Indsæt den anden ende af LAN kablet i naven.

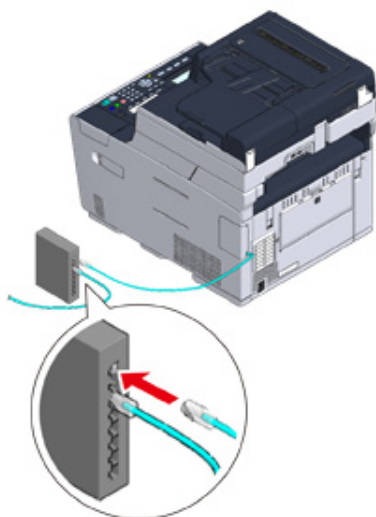

Gå til proceduren for at "Lægge papir i bakken."

Tilslutning af et USB-kabel

Et USB kabel (Hi-Speed USB 2.0) er ikke vedlagt.

1 Forbered et USB kabel.



Brug et Hi-Speed USB 2.0 USB kabel, hvis du vil forbinde i USB 2.0 Hi-Speed mode.



2 Kontroller, at maskinen og computeren er slukkede.

3 Åbn interface overet på maskinens bagside ved at trykke på midten af den.



4 Indsæt den ene ende af USB kablet i USB interface forbindelsesledet på maskinen.



Indsæt ikke USB kablet i netværks interface forbindelsesledet. Det kan forårsage en fejl.

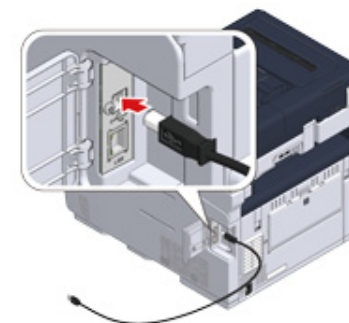

5 Før USB kablet under fanen og luk interface coveret.

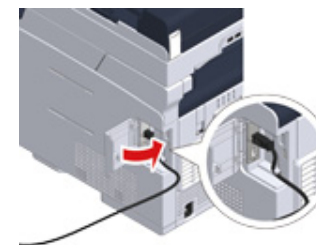

6 Indsæt den anden ende af USB kablet i USB interface forbindelsesledet på computeren.



Til Windows; sæt ikke den anden ende af USB kablet i computeren, indtil instruktionen vises på skærmen, når driver installationen er i gang.

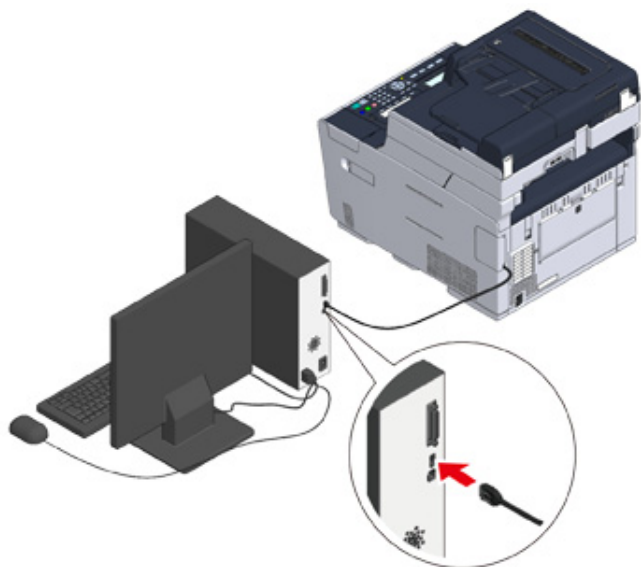

Gå til proceduren for at "Lægge papir i bakken."

Lægge papir i bakken.

Proceduren, når papiret fyldes i Bagge 1, bruges som et eksempel.

Den samme procedure gælder for Bakke 2/3 (valgfri).

Se "Om Papirtyper Der Ikke Kan Loades" for flere detaljer om tilgængeligt papir.

- 1 Træk papirkassetten ud.

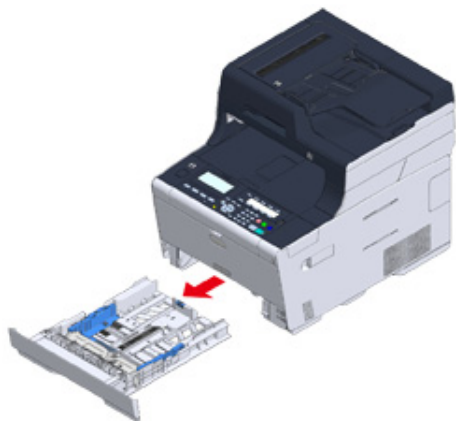

- 2 Lad papirvejledningen (a) glide til bredden af papiret der skal påfyldes.

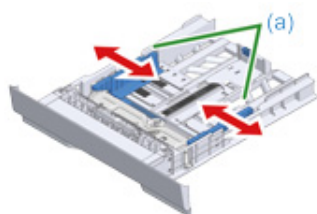

- 3 Lad papirstopperen (b) glide til længden af papiret, der skal påfyldes.

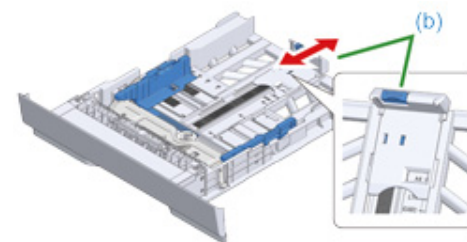

- 4 Skub papirstyret til længden af papiret, der skal indlæses.

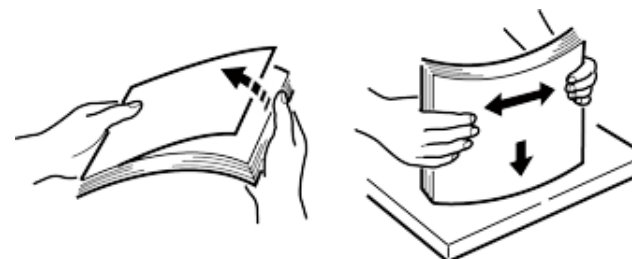

- 5 Ilæg papiret med udskriftssiden vendt nedad.



Du må ikke ilægge papir ovenfor den "▽"mærke på papirstyret.

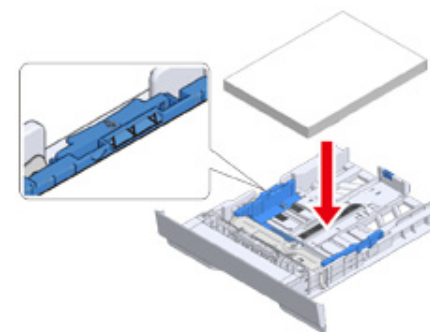

- 6 Fastgør det ilagte papir med papirstyret.

- 7 Skift papirkassetten i maskinen ud.
Skub papir kassetten indtil den stopper.



Undersøg Indstillingsinformation

• Fax Indstillinger

Der er behov for følgende information for at kunne bruge fax-funktionen.

Genstand	Beskrivelse	Indstillingsværdi
Fax Nummer	Indstil maskinens fax nummer. Du kan indtaste op til 20 tegn.	
Afsenders ID	Indstil Afsenders information. Du kan indtaste op til 22 tegn.	

• Netværksindstillinger

Der er behov for følgende information for at forbinde maskinen til et netværk ved hjælp af LAN kablet.

Genstand	Beskrivelse	Indstillingsværdi
IP-Adresse	Indstil maskinens IP-Adresse.	
Subnetmaske	Indstil en subnetmaske.	
Standard Gateway.	Indstil en gateway adresse.	
DNS Server (Primær)	Indstil en IP-adresse for en Primær DNS server	
DNS Server (Sekundær)	Indstil en IP-adresse for en Sekundær DNS server	
WINS Server (Primær)	Indstil navnet (op til 15 tegn) eller IP-adressen for den Primære WINS server.	
WINS Server (Sekundær)	Indstil navnet (op til 15 tegn) eller IP-adressen for den Sekundære WINS server.	

• E-mail Indstillinger

Der er behov for følgende information for at kunne bruge funktioner, der er påkrævede for at kunne sende og modtage e-mails så som Scan til E-mail og Internet Fax-funktionerne.

Genstand	Beskrivelse	Indstillingsværdi
Mail Server Adresse	Indstil IP-adressen eller værtsnavnet for SMTP serveren. Du kan indtaste op til 64 tegn.	
Indstil Afsenders Adresse (Fra)	Den dukker op, når der sendes en E-mail.	
Indstillinger for Modtagelse	Indstil [POP3], [SMTP] eller [Disable (Deaktiver)]. Undersøg POP3 serveradressen hvis [POP3] er valgt.	
Metode til at bekræfte ægtheden	Indstil [No Authentication (Ingen Bekræftelse)], [SMTP Auth (SMTP Bekræftelse)] eller [POP Before SMTP (POP før SMTP)]. Undersøg brugernavnet og adgangskoden hvis [SMTP Auth (SMTP Bekræftelse)] eller [POP Before SMTP (POP før SMTP)] er valgt.	

Genstand	Beskrivelse	Indstillingsværdi
(SMTP-Auth / POP før SMTP) metode til at bekræfte ægtheden: Brugernavn	Angiv et brugernavn for autentificering. Der kan registreres op til 64 tegn.	
(SMTP-Auth / POP før SMTP) metode til at bekræfte ægtheden: Adgangskode	Angiv en adgangskode for autentificering. Der kan registreres op til 64 tegn.	

Konfiguration af maskinen

Den første gang maskinen tændes, eller når indstillingerne initialiseres, skal maskinen indstilles med de nødvendige informationer.

Fra fabrikken af, er standardsproget der vises engelsk, og administratoradgangskoden er "999999".

















For at ændre det viste sprog og administratoradgangskoden, skal du følge proceduren nedenfor.

Det anbefales at skifte administratoradgangskoden for at forbedre sikkerheden. Indstil administratoradgangskoden ved at bruge numeriske tal fra 6 til 12.

Pas på ikke at glemme den indstillede adgangskode.





- Sprogopsætning
- Indstilling af administratoradgangskode
- Nem opsætning

Sprogopsætning

- 1 Tryk på  (INDSTILLING) knappen.
- 2 Tryk på  knappen for at vælge [Admin Setup (Administratoropsætning)] og tryk på  knappen.
- 3 Indtast administratoradgangskoden, og tryk derefter på  (OK) knappen. Standard fabriksindstillet administratoradgangskode er "999999".
- 4 Tryk på  eller  knappen flere gange, for at vælge [Manage Unit (Styring)] og tryk på  .
- 5 Hvis du ikke ønsker at ændre det viste sprog, skal du gå til trin 5 under "Indstilling af administratoradgangskode".
For at ændre det viste sprog, skal du trykke på  eller  knappen flere gange, for at vælge [Language Maintenance Setup (Sprogvedl. opsætning)] og tryk på  .
- 6 Kontroller, at [Select Language (Vælg sprog)] er valgt, og tryk derefter på  .
- 7 Tryk på  eller  knappen flere gange, for at vælge det sprog du ønsker, og tryk på  (OK).
- 8 For at angive administratoradgangskoden, skal du trykke på  (Tilbage) knappen, og gå til trin 5 under "Indstilling af administratoradgangskode".
Hvis du ønsker at angive administratoradgangskoden senere, skal du trykke på  (Tilbage) knappen kontinuerligt, indtil topskærmen vises.





Indstilling af administratoradgangskode

Indstil administratoradgangskoden ved at bruge numeriske tal fra 6 til 12. Pas på ikke at glemme den indstillede adgangskode.

- 1 Tryk på  (INDSTILLING) knappen.
- 2 Tryk på ▲ knappen for at vælge [Admin Setup (Administratoropsætning)] og tryk på ► knappen.
- 3 Indtast administratoradgangskoden, og tryk derefter på  (OK) knappen.
Standard fabriksindstillet administratoradgangskode er "999999".
- 4 Tryk på ▲ eller ▼ knappen flere gange, for at vælge [Manage Unit (Styring)] og tryk på ► .
- 5 Tryk på ▲ eller ▼ knappen for at vælge [Admin Setup (Administratoropsætning)] og tryk på ► knappen.
- 6 Angiv en ny adgangskode, og tryk derefter på  (OK) knappen.
- 7 Indtast adgangskoden igen for at bekræfte det, og tryk derefter på  (OK) knappen.
- 8 Tryk på  (Tilbage) knappen, indtil topskærmen vises.

Nem opsætning

Opsætning af dato og tid, fax funktion, netværk og e-mail. Du kan springe unødvendige indstillinger over.

- 1 Kontroller at ledningsføringen er udført korrekt.
- 2 Tryk på  (INDSTILLING) knappen.
- 3 Tryk på ▲ eller ▼ knappen flere gange, for at vælge [Easy Setup (Nem opsætning)] og tryk på ► .
- 4 Indtast administratoradgangskoden, og tryk derefter på  (OK) knappen.

Standard fabriksindstillet administratoradgangskode er "999999". Hvis administratoradgangskoden er ændret, indtastes den ny adgangskode.
- 5 Kontroller, at [1. Date/Time Setting (1. Dato/tid indstilling)] er valgt, og tryk derefter på ► .
- 6 Tryk på ▲ eller ▼ knappen for at vælge den tidszone du ønsker at angive, og tryk på ► .
- 7 Når skærmen for indstilling af sommertid vises, tryk på ▲ eller ▼ knappen for at vælge en indstilling der er passende for dit miljø, og tryk på ► .
- 8 Kontroller at [Manual (Manuel)] er valgt på [Please select way to set Day and Time (Vælg venligst metode til at angive dag og tid)] skærmen, og tryk derefter på ► .
- 9 Tryk på ▲ eller ▼ knappen for at angive [Day (Dag)] og tryk på ► . Tryk på ▲ eller ▼ knappen for at angive [Month (Måned)] når musen har flyttet sig, og tryk derefter på ► . Tryk på ▲ eller ▼ knappen for at angive [Year (År)] og tryk på  (OK).
- 10 Angiv tidspunktet på samme måde.
- 11 [Date/Time Setting was completed (Dato/tid indstilling gennemført)] vises i flere sekunder, og skærmen returnerer til [Setup Menu (Opsætningsmenu)] skærmen.

12 For at opsætte fax funktionen, skal du trykke på ▼ knappen for at vælge [2. Setting (2. Indstilling)] og tryk på ► knappen.

Hvis du ikke ønsker at bruge fax funktionen, skal du gå til trin 16.

13 Kontroller at [Fax Number (Fax nummer)] bliver vist, og tryk derefter på ► knappen. Indtast fax nummeret ved hjælp af det numeriske tastatur, og tryk derefter på  (OK) knappen.

14 Kontroller at [Sender ID (Sender-ID)] bliver vist, og tryk derefter på ► knappen. Indtast sender-ID ved hjælp af tastaturet og det numeriske tastatur, og tryk på  (OK) knappen.

15 [Fax Setting was completed (Fax indstilling gennemført)] vises i flere sekunder, og skærmen returnerer til [Setup Menu (Opsætningsmenu)] skærmen.

16 For at opsætte en ledningsført netværksforbindelse, skal du trykke på ▼ knappen flere gange, for at vælge [3. Setting (3. Indstilling)] og tryk på ► knappen.

Hvis du ikke ønsker at bruge ledningsført netværksforbindelse, skal du gå til trin 19.

17 Kontroller, at [Auto (Auto)] er valgt, og tryk derefter på ► knappen.



Når der indstilles manuelt, skal du kontrollere de følgende værdier, som er specificeret af din udbyder eller netværksadministrator.

IP-adresse, subnet mask, standard gateway,
DNS Server (primær), DNS Server (sekundær),
WINS Server (primær), WINS Server (sekundær)

18 [Network Setting was completed (Netværksindstilling gennemført)] vises i flere sekunder, og skærmen returnerer til [Setup Menu (Opsætningsmenu)] skærmen.

19 For at opsætte Scan til e-mail funktionen, skal du trykke på ▼ knappen flere gange, for at vælge [4. Setting (4. Indstilling)] og tryk på ► knappen.

Hvis du ikke ønsker at bruge e-mail funktionen, skal du gå til trin 24.

20 Kontroller at [Please set Address of Mail Server (Angiv venligst adressen til mailserveren)] er vist, og tryk derefter på ► knappen.

21 Indtast e-mailserver adressen, og tryk på  (OK) knappen.

22 Opsæt også SMTP-port, SMTP-kryptering, afsenders adresse (fra), modtageindstillinger, bekræftelsesmetode, SMTP bruger-ID, SMTP-adgangskode, POP3 server, POP bruger-ID, POP adgangskode.

23 [E-mail Setting was completed (E-mail indstilling gennemført)] vises i flere sekunder, og skærmen returnerer til [Setup Menu (Opsætningsmenu)] skærmen.

24 Tryk på ◀ knappen for at gemme indstillingerne.

25 Kontroller at [Yes (Ja)] er valgt på [Would you like to save? (Vil du gemme?)] skærmen, og tryk derefter på  (OK) knappen.

26 Tryk på ◀ knappen, indtil topskærmen vises.

Forbind til et trådløst LAN

- Før der forbindes til et trådløst LAN
- Aktivering af trådløs LAN forbindelse
- Tilslutning til et adgangspunkt (infrastruktur)
- Direkte tilslutning til maskinen

Før der forbindes til et trådløst LAN



- Trådløs (Infrastruktur) og trådløs (AP tilstand) kan ikke aktiveret på samme tid.
- Hvis maskinen bruges i et trådløst netværk, maskinen ikke gå i dyb dvaletilstand, men går i dvaletilstand.
- Anbring ikke elektriske produkter, der udsender svage radiobølger (såsom mikrobølger re digitale trådløse telefoner) tæt på maskinen.
- Meddelelsen hastigheden af en trådløs LAN-forbindelse kan være langsommere end en kabelbaseret LAN eller USB forbindelse afhængigt af miljøet. Hvis du ønsker at udskrive store data, såsom et foto, anbefales det at udskrive med et kabelbaseret LAN eller USB forbindelse.

Tilslutning til et adgangspunkt

Før denne maskine tilsluttes til et trådløst LAN adgangspunkt, skal du kontrollere det følgende.



- 1 Undersøg om din trådløse LAN opkobling matcher til de følgende krav.

Standarder: IEEE 802.11 a/b/g/n

Adgangsmetode: Infrastruktur tilstand

2 Undersøg om den trådløse LAN opkobling understøtter WPS.

Hvis den ikke understøtter WPS, skal du kontrollere SSD og krypteringsnøglen ved at se instruktionsmanualen, der er vedlagt den trådløse LAN opkobling eller andre dokumenter.



- Et SSID hedder også et netværksnavn, ESSID eller ESS-ID.
- En krypteringsnøgle hedder også en netværksnøgle, sikkerhedsnøgle, adgangskode eller Før-delt Nøgle.

Direkte tilslutning til maskinen

Du kan bruge maskinen som en trådløs opkobling til direkte at forbinde med trådløse enheder (computere, tablets, smartphones, osv.). Kontroller det følgende.

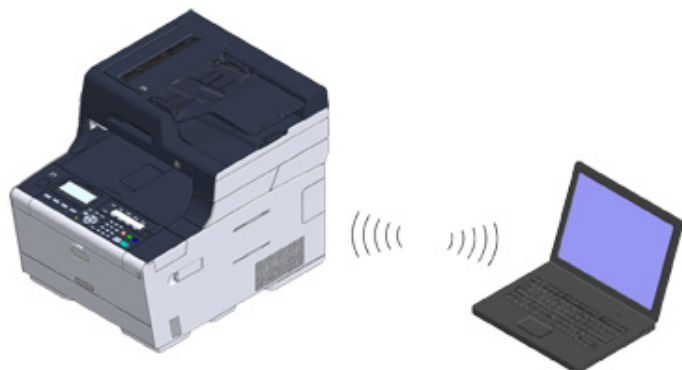

1 Undersøg om din trådløse enhed matcher de følgende krav.

Standarder: IEEE 802.11 b/g/n
Sikkerhed: WPA2-PSK(AES)













2 Undersøg om dine trådløse enheder understøtter WPS-PBC (skub knap).



Forbind manuelt når maskinen er tændt, hvis du ikke er sikker på, om enheden understøtter WPS-PBC.

Aktivering af trådløs LAN forbindelse

Efter at have tilsluttet det trådløse modul, skal du aktivere det trådløse LAN modul på kontrolpanelet.

- 1 Tryk på  (INDSTILLING) knappen.
- 2 Tryk på  knappen for at vælge [Admin Setup (Administratoropsætning)] og tryk på  knappen.
- 3 Indtast administratoradgangskoden, og tryk derefter på  (OK) knappen.
Standard fabriksindstillet administratoradgangskode er "999999". Hvis administratoradgangskoden er ændret, indtastes den ny adgangskode.
- 4 Tryk på  eller  knappen flere gange, for at vælge [User Install (Installation af bruger)] og tryk på  .
- 5 Tryk på  eller  knappen flere gange, for at vælge [Wireless Module (Trådløs modul)] og tryk på  .
- 6 Kontroller, at [Enable (Aktiver)] er valgt, og tryk derefter på  (OK) knappen.
- 7 Tryk på  knappen indtil startskærmen vises.
- 8 Tryk på knappen tænd/sluk for at slukke maskinen.

Gå til "Tilslutning til et adgangspunkt (infrastruktur)".

Tilslutning til et adgangspunkt (infrastruktur)



- Installer maskinen på et sted med godt udsyn og tæt på et trådløst adgangspunkt. (Vi anbefaler at afstanden mellem maskinen og den trådløse enhed er på 30 m eller mindre.)
- Hvis der er metal, aluminium vinduesramme eller en armeret beton mur mellem maskinen og trådløse adgangspunkter, kan forbindelser være sværere at blive etableret.
- Udendørs brug af IEEE802.11a (W52/W53) er forbudt af Radio Loven. IEEE802.11a (W52/W53) må kun anvendes indenfor.

• Tilslutning med WPS

Hvis en trådløs LAN-adgangspunkt understøtter WPS, kan du oprette forbindelse til det trådløse LAN via WPS-knap.

• Valg af et Wireless Access Point fra betjeningspanelet til Slut

Hvis en trådløs adgangspunkt ikke understøtter WPS, kan du angive et trådløst LAN-adgangspunkt, du vil bruge fra de trådløse LAN-adgangspunkter, at printeren registrerer at etablere en forbindelse.

• Indstilling fra betjeningspanelet manuelt at oprette forbindelse

Konfigurer det trådløse LAN-adgangspunkts information (SSID, krypteringsmetode og krypteringsnøgle) manuelt, og forbind til det trådløse LAN.

Tilslutning med WPS



Hvis en trådløs LAN-adgangspunkt understøtter WPS, kan du nemt oprette forbindelse til det trådløse LAN med den nemme opsætning knappen (WPS-knap).

- 1 Kontroller placeringen af WPS-knappen ved at henvise til brugsanvisningen, der er inkluderet i et trådløst LAN-adgangspunkt eller andre dokumenter.
- 2 Kontroller, at det trådløse LAN-adgangspunkt starter og fungerer korrekt.
- 3 Tænd for maskinen





Kontroller at skærmen viser "Ønsker du at indstille trådløs?" og at [Yes (Ja)] er valgt, tryk på  (OK) knappen, og gå til trin 6.

- 4 Tryk på  (INDSTILLING) knappen.

- 5 Tryk på  eller  knappen flere gange, for at vælge [Wireless (Infrastruktur) Setting (Trådløs (Infrastruktur) Indstilling)] og tryk på  .

- 6 Indtast administratoradgangskoden på indtastnings-skærmen for administratoradgangskode, og tryk derefter på  (OK) knappen. Standard fabriksindstillet administratoradgangskode er "999999". Hvis administratoradgangskoden er ændret, indtastes den ny adgangskode.



- 7 Kontroller at skærmen viser beskeden [Cannot be used simultaneously with wireless (AP Mode). (Kan ikke anvendes på samme tid med trådløs (AP tilstand).)] i flere sekunder, og at [Enable (Aktiver)] er valgt på [Please enable/disable wireless (infrastruktur) (Aktiver/Deaktiver venligst trådløs (infrastruktur))] skærmen. Tryk på  (OK) knappen.

- 8 Hvis dit miljø kræver at du angiver IP-adresse, osv. manuelt, skal du kontrollere at [Network Setting (Netværksindstilling)] er valgt, og trykke på  knappen. Hvis du ikke behøver at angive det manuelt, skal du gå til trin 12.

- 9 Tryk på  knappen for at vælge [Manual (Manuel)] og tryk på  knappen.

- 10 Følg instruktionerne på skærmen for at angive IP-adressen, subnet mask, standard gateway, og DHCP v6.

- 11 Når opsætningen er færdig, skal du trykke på  (OK) knappen.

- 12 Tryk på  knappen en gang, for at vælge [Automatic Setup(WPS) (Automatisk opsætning (WPS))] og tryk på  knappen.

- 13 Kontroller, at [WPS-PBC (WPS-PBC)] er valgt, og tryk derefter på  knappen.

- 14 Kontroller at [Yes (Ja)] er valgt på [Execute push-button method? (Udfør push-knapmetode?)] skærmen, og tryk derefter på  knappen.

Maskinen begynder at søge efter trådløse LAN opkoblingspunkt. Når skærmen viser [Running pushbutton method... (Maskinen er i trykknaps-mode...)] beskeden, skal du trykke og holde WPS-knappen for trådløst LAN-adgangspunkt i et par sekunder.



Du kan ikke betjene panelet, mens WPS er i gang.

Når [WPS connection successful. (WPS-forbindelse succesfuld.)] beskeden vises på skærmen, er indstillingen af det trådløse LAN fuldført.



- Hvis [Connection failed. Timeout (Forbindelse fejler. Timeout)] beskeden vises, skal du gentage proceduren fra trin 8.
- [Overlap (Overlapning)] vises, når flere WPS knapperne er trykket næsten på samme tid på to eller flere trådløse LAN access point og forbindelsen er oprettet. Vent et stykke tid, og prøv igen.

15 Hvis antennemærket vises i øverst højre hjørne på startskærmen, er forbindelsen oprettet korrekt.



Antenne mark vises muligvis ikke på nogle skærme såsom kopi top skærm.

Valg af et Wireless Access Point fra betjeningspanelet til Slut

Hvis en trådløs adgangspunkt ikke understøtter WPS, kan du angive et trådløst LAN-adgangspunkt, du vil bruge fra de trådløse LAN-adgangspunkter, at printeren registrerer at etablere en forbindelse. I et sådant tilfælde, skal du indtaste en krypteringsnøgle.

1 Kontroller SSID og krypteringsnøgle ved at henvise til brugsanvisningen, der er inkluderet i et trådløst LAN-adgangspunkt eller andre dokumenter, og skriv oplysningerne ned.



WPA-EAP og WPA2-EAP kan ikke angives på touchpanelet. Indstil dem fra websiden i denne maskine.

Åbn denne maskines hjemmeside (Avanceret vejledning)



- SSID kaldes også for netværksnavn eller ESSID, ESS-ID.
- En krypteringsnøgle bliver også kaldt en netværksnøgle, sikkerheds kodeord, eller en delt nøgle.

2 Kontroller, at det trådløse LAN-adgangspunkt starter og fungerer korrekt.

3 Tænd for maskinen



Kontroller at skærmen viser "Ønsker du at indstille trådløs?" og at [Yes (Ja)] er valgt, tryk på (OK) knappen, og gå til trin 6.

4 Tryk på (INDSTILLING) knappen.

5 Tryk på eller knappen flere gange, for at vælge [Wireless (Infrastructure) Setting (Trådløs (Infrastruktur) Indstilling)] og tryk på .

6 Indtast administratoradgangskoden på indtastnings-skærmen for administratoradgangskode, og tryk derefter på (OK) knappen.

Standard fabriksindstillet administratoradgangskode er "999999". Hvis administratoradgangskoden er ændret, indtastes den ny adgangskode.

7 Kontroller at skærmen viser beskeden [Cannot be used simultaneously with wireless (AP Mode). (Kan ikke anvendes på samme tid med trådløs (AP tilstand).)] i flere sekunder, og at [Enable (Aktiver)] er valgt på [Please enable/disable wireless (infrastructure) (Aktiver/Deaktiver venligst trådløs (infrastruktur))] skærmen. Tryk på (OK) knappen.

8 Hvis dit miljø kræver at du angiver IP-adresse, osv. manuelt, skal du kontrollere at [Network Setting (Netværksindstilling)] er valgt, og trykke på knappen. Hvis du ikke behøver at angive det manuelt, skal du gå til trin 12.

9 Tryk på knappen for at vælge [Manual (Manuel)] og tryk på knappen.

10 Følg instruktionerne på skærmen for at angive IP-adressen, subnet mask, standard gateway, og DHCP v6.

11 Når opsætningen er færdig, skal du trykke på (OK) knappen.

12 Tryk på knappen flere gange, for at vælge [Wireless Network Selection (Valg af wireless netværk)] og tryk på knappen.

Maskinen begynder at søge efter trådløse LAN opkoblingspunkt. Vent et stykke tid.

13 Når trådløse LAN adgangspunkter vises, tryk på eller knappen for at vælge et trådløst LAN adgangspunkt, og tryk derefter på knappen.



Hvis der kun [Manuel opsætning] vises, eller SSID for det trådløse LAN-adgangspunkt, du vil bruge, er ikke medtaget på listen, skal du indstille ved at følge proceduren i "Indstilling fra betjeningspanelet manuelt at oprette forbindelse".

Krypteringsnøglen indgang skærm, der er egnet til krypteringsmetode for det valgte trådløse LAN-adgangspunkt vises.

14 Indtast den krypteringsnøgle, som du valgte i trin 1 og tryk på [OK (OK)].



Krypteringsnøglen varierer afhængigt af den trådløse LAN-adgangspunkt re sikkerhed.

- Hvis meddelelsen [WPA Pre-shared Key (Foruddefineret WPA Nøgle)] vises

Element	Beskrivelse
Sikkerhed	WPA/WPA2-PSK
Kryptering	Indtast Pre-Shared Key.

- Hvis [WEP Key (WEP nøgle)] vises

Genstand	Beskrivelse
Sikkerhed	WEP
Krypteringsnøgle	Indtast WEP nøglen.

- Hvis ingen af de to ovennævnte tilfælde anvendes

Element	Beskrivelse
Sikkerhed	Deaktivér
Kryptering	Ingen post er påkrævet.

- 15** Hvis den viste SSID er den samme som den SSID, som du kontrollerede i trin 1, skal du trykke på [Yes (Ja)].

Når "Forbindelse succesfuld." vises, skal du trykke på [Close (Luk)].

Hvis "Tilslutning fejlede" vises, skal du gentage proceduren fra trin 7.

- 16** Hvis antennen mark vises øverst højre hjørne af touchpanelet forbindelsen er oprettet korrekt.



Antennen mærke kan ikke vises på nogle skærme såsom kopi øverste skærm.

Indstilling fra betjeningspanelet manuelt at oprette forbindelse

Konfigurer det trådløse LAN-adgangspunkts information (SSID, krypteringsmetode og krypteringsnøgle) manuelt, og forbind til det trådløse LAN.

- 1 Kontroller SSID, krypteringsnøglen, og sikkerheden ved at henvise til den brugervejledning, der er inkluderet i et trådløst LAN-adgangspunkt eller andre dokumenter, og skriv oplysningerne ned.



Hvis krypteringsmetoden er WPA-EAP og WPA2-EAP, skal det indstilles fra maskinens onlineside.

For detaljer, åbne websiden i denne maskine, og klik på [Admin Opsæt]> [Netværk]> [Wireless Setting]> [Manuel opsætning].



Open the Web Page of This Machine (Avanceret vejledning)



- Et SSID kaldes også et netværksnavn, ESSID, re ESS-id.
- En krypteringsnøgle kaldes også en netværksnøgle, sikkerhedsnøgle, adgangskode re Pre-Shared Key.

- 2 Kontroller, at det trådløse LAN-adgangspunkt starter og fungerer korrekt.

- 3 Tænd for maskinen



Kontroller at skærmen viser "Ønsker du at indstille trådløs?" og at [Yes (Ja)] er valgt, og tryk derefter på (OK) knappen.

- 4 Tryk på (INDSTILLING) knappen.

- 5 Tryk på eller knappen flere gange, for at vælge [Wireless(Infrastructure) Setting (Trådløs (Infrastruktur) Indstilling)] og tryk på .













- 6 Indtast administratoradgangskoden på indtastningsskærmen for administratoradgangskode, og tryk derefter på (OK) knappen.

Standard fabriksindstillet administratoradgangskode er "999999". Hvis administratoradgangskoden er ændret, indtastes den ny adgangskode.

- 7 Kontroller at skærmen viser beskeden [Cannot be used simultaneously with wireless (AP Mode). (Kan ikke anvendes på samme tid med trådløs (AP tilstand).)] i flere sekunder, og at [Enable (Aktiver)] er valgt på [Please enable/disable wireless (infrastructure) (Aktiver/Deaktiver venligst trådløs (infrastruktur))] skærmen. Tryk på (OK) knappen.





- 8 Hvis dit miljø kræver at du angiver IP-adresse, osv. manuelt, skal du kontrollere at [Network Setting (Netværksindstilling)] er valgt, og trykke på knappen. Hvis du ikke behøver at angive det manuelt, skal du gå til trin 12.

- 9 Tryk på knappen for at vælge [Manual (Manuel)] og tryk på knappen.

- 10** Følg instruktionerne på skærmen for at angive IP-adressen, subnet mask, standard gateway, og DHCP v6.
- 11** Når opsætningen er færdig, skal du trykke på  (OK) knappen.
- 12** Tryk på  knappen flere gange, for at vælge [Wireless Network Selection (Valg af wireless netværk)] og tryk på  (OK) knappen.
Maskinen begynder at søge efter trådløse LAN-adgangspunkter. Vent et øjeblik.
- 13** Tryk på  knappen for at vælge [Manual Setup (Manuel opsætning)], og tryk derefter på  knappen.
- 14** Kontroller at SSID indtastningsskærmen vises, og tryk derefter på  knappen. Brug , ,  eller  knappen for at indtaste SSID, vælg [Done (Færdig)] til sidst, og tryk derefter på  (OK) knappen.
- 15** Vælg den krypteringsmetode, som du kontrollerede i trin 1, og tryk derefter på  (OK) knappen.



Krypteringsnøglen varierer afhængigt af den trådløse LAN-adgangspunkt re sikkerhed.

- 16** Proceduren afhænger af den krypteringsmetode du valgte i trin 15.
Hvis du valgte [WPA/WPA2-PSK (WPA/WPA2-PSK)], skal du vælge [TKIP/AES (TKIP/AES)], og derefter trykke på  (OK) knappen. Indtast den foruddefinerede nøgle, vælg [Done (Færdig)] til sidst, og tryk derefter på  (OK) knappen.
Hvis du valgte [WPA2-PSK (WPA2-PSK)], skal du vælge [AES (AES)], og derefter trykke på  (OK) knappen. Indtast den foruddefinerede nøgle, vælg [Done (Færdig)] til sidst, og tryk derefter på  (OK) knappen.
Hvis du valgte [WEP (WEP)], skal du indtaste WEP-nøglen og derefter trykke på  (OK) knappen.

- 17** Hvis det viste indhold er det samme som du har kontrolleret i trin 1, skal du vælge [Yes (Ja)], og derefter trykke på  (OK) knappen.



Det tager cirka 30 sekunder for maskinen for at registrere det trådløse LAN-adgangspunkt.

Når skærmen indikerer at forbindelsen er oprettet, skal du trykke på [OK (OK)].

Hvis skærmen indikerer at forbindelsen fejlede, skal du trykke på [OK (OK)], og returnere til trin 5.

- 18** Hvis antennemærket vises i øverst højre hjørne på startskærmen, er forbindelsen oprettet korrekt.



Antennen mærke kan ikke vises på nogle skærme såsom kopi øverste skærm.

• **Hvis den trådløse LAN-forbindelse er ustabil**

Hvis den trådløse LAN forbindelse er ustabil, læses advarslerne i "Før der forbindes til et trådløst LAN", og derefter ændre placeringen af maskinen og det trådløse LAN adgangspunkt. Hvis du ikke kan finde en løsning selv efter læsning af advarsler, bringes maskinen og det trådløse LAN-adgangspunkt tættere på hinanden.

Direkte tilslutning til maskinen

Trådløs LAN (AP tilstand) vil direkte forbinde trådløse enheder (computere, tablets, smartphones, osv.) til maskinen, uden at bruge et trådløst LAN adgangspunkt.



- Der kan tilsluttes op til fire enheder til maskinen, ved hjælp af det trådløse LAN (AP tilstand).
- Hvis der er metal, aluminium eller armeret beton mellem maskinen og de trådløse enheder, kan det være svært at etablere forbindelse.

• Automatisk forbindelse (trykknop)

Hvis dine trådløse enheder understøtter WPS-PBC (trykknop), kan du forbinde til det trådløse LAN (AP tilstand) med WPS knappen.

• Manuel opsætning

Hvis dine trådløse enheder ikke understøtter WPS-PBC (trykknop), kan du indtaste [SSID (SSID)] og [Password (Adgangskode)] til maskinen, i dine trådløse enheder, for at forbinde til det trådløse LAN (AP tilstand).

Automatisk forbindelse (trykknop)

Hvis dine trådløse enheder understøtter WPS-PBC (trykknop), kan du forbinde til det trådløse LAN (AP tilstand) med WPS knappen.

1 Bekræft positionen af WPS knappen på din trådløse enhed, via vejledningen som følger med din enhed.

2 Tænd for maskinen.



Hvis beskeden [Do you want to Set-up wireless? (Ønsker du at indstille trådløs?)] vises, skal du trykke på ▼ knappen for at vælge [No (Do not show next time) (Nej (Vis ikke næste gang.))], og derefter trykke på OK (OK) knappen.

3 Tryk på  (INDSTILLING) knappen.

4 Tryk på ▲ knappen for at vælge [Admin Setup (Administratoropsætning)] og tryk på ► knappen.

5 Indtast administratoradgangskoden på indtastningsskærmen for administratoradgangskode, og tryk derefter på OK (OK) knappen.

Standard fabriksindstillet administratoradgangskode er "999999". Hvis administratoradgangskoden er ændret, indtastes den ny adgangskode.

6 Tryk på ▼ eller ▲ knappen flere gange, for at vælge [Network Menu (Netværksmenu)] og tryk på ► .

7 Kontroller, at [Network Setting (Netværksindstilling)] er valgt, og tryk derefter på ► .

8 Tryk på ▼ knappen flere gange for at vælge [Wireless (AP Mode) Setting (Trådløs (AP-tilstand) Indstilling)] og tryk på ► knappen.

9 Kontroller at skærmen viser beskeden [Cannot be used simultaneously with wireless (infrastructure). (Kan ikke anvendes på samme tid med trådløs (infrastruktur).)] i flere sekunder, og at [Enable (Aktiver)] er valgt på [Please enable/disable wireless (infrastructure) (Aktiver/Deaktiver venligst trådløs (infrastruktur))] skærmen. Tryk på OK (OK) knappen.

10 Kontroller at [Automatic connection (push-button) (Automatisk forbindelse (push-knap))] er valgt på [Please set wireless (AP mode) (Opsæt venligst trådløs (AP-tilstand))] skærmen, og tryk derefter på ► knappen.

11 Kontroller at [Yes (Ja)] er valgt på [Would you like to run wireless (AP mode) automatic connection (push-button)? (Vil du gerne køre automatisk trådløs (AP-tilstand) forbindelse (push-knap)?)] skærmen, og tryk derefter på OK (OK) knappen.

12 Start WPS-PBC (trykknop) driften på din trådløse enhed for at tilslutte den til maskinen.

Når forbindelsen er etableret, vil [Succeeded running wireless (AP mode) automatic connection (push-button). (Succesfuld kørsel af automatisk trådløs (AP-tilstand) forbindelse (push-knap).)] beskeden blive vist på skærmen.

Hvis beskeden indikerer at forbindelsen mislykkedes, skal du trykke på OK (OK) knappen, og følge trinene under "Manuel opsætning" for at prøve igen.

13 Tryk på ◀ knappen kontinuerligt, indtil topskærmen vises.

Manuel opsætning

Hvis dine trådløse enheder ikke understøtter WPS-PBC (trykknop), kan du indtaste [SSID (SSID)] og [Password (Adgangskode)] til maskinen, i dine trådløse enheder, for at forbinde til det trådløse LAN.

- 1 Tænd for maskinen.



Hvis beskeden [Do you want to Set-up wireless? (Ønsker du at indstille trådløs?)] vises, skal du trykke på ▼ knappen for at vælge [No (Do not show next time) (Nej (Vis ikke næste gang.))], og derefter trykke på  (OK) knappen.

- 2 Tryk på  (INDSTILLING) knappen.

- 3 Tryk på ▲ knappen for at vælge [Admin Setup (Administratoropsætning)] og tryk på ► knappen.

- 4 Indtast administratoradgangskoden på indtastningsskærmen for administratoradgangskode, og tryk derefter på  (OK) knappen.

Standard fabriksindstillet administratoradgangskode er "999999". Hvis administratoradgangskoden er ændret, indtastes den ny adgangskode.

- 5 Tryk på ▼ eller ▲ knappen flere gange, for at vælge [Network Menu (Netværksmenu)] og tryk på ► .

- 6 Kontroller, at [Network Setting (Netværksindstilling)] er valgt, og tryk derefter på ► .

- 7 Tryk på ▼ knappen flere gange for at vælge [Wireless(AP Mode) Setting (Trådløs (AP-tilstand) Indstilling)] og tryk på ► knappen.

- 8 Kontroller at skærmen viser beskeden [Cannot be used simultaneously with wireless (infrastructure). (Kan ikke anvendes på samme tid med trådløs (infrastruktur).)] i flere sekunder, og at [Enable (Aktiver)] er valgt på [Please enable/disable wireless (infrastructure) (Aktiver/Deaktiver venligst trådløs (infrastruktur))] skærmen. Tryk på  (OK) knappen.

- 9 Tryk på ▼ knappen for at vælge [Manual Setup (Manuel opsætning)] på [Please set wireless (AP mode) (Opsæt venligst trådløs (AP-tilstand))] skærmen, og tryk derefter på ► knappen.

- 10 Kontroller [SSID (SSID)] og [Password (Adgangskode)] på maskinen.

- 11 Indtast det [SSID (SSID)] og [Password (Adgangskode)] som du kontrollerede i trin 10, for at forbinde maskinen og din trådløse enhed.

- 12 Tryk på ◀ knappen kontinuerligt, indtil topskærmen vises.

Installation af driver og software på en computer

Installer printer driver, scanner driver, fax driver osv. fra "Software DVD-ROM" til computeren.

Anden nyttig software kan installeres på samme tid.

- Til Windows
- Til Mac OS X

Til Windows

Forbind maskinen og computeren via et netværk eller USB kabel og påbegynd installationen.



Undersøg denne maskines status før installation.

- Denne maskine er tændt.
- For netværksforbindelse; denne maskine er forbundet til netværket via et LAN kabel, og påkrævet information, såsom IP-adresse, er allerede installeret.

- 1 Indsæt den medfølgende "Software DVD-ROM" i en computer.
- 2 Når [Auto Play (Automatisk afspilning)] vises, klikker du på [Run setup.exe (Kør Setup.exe)].

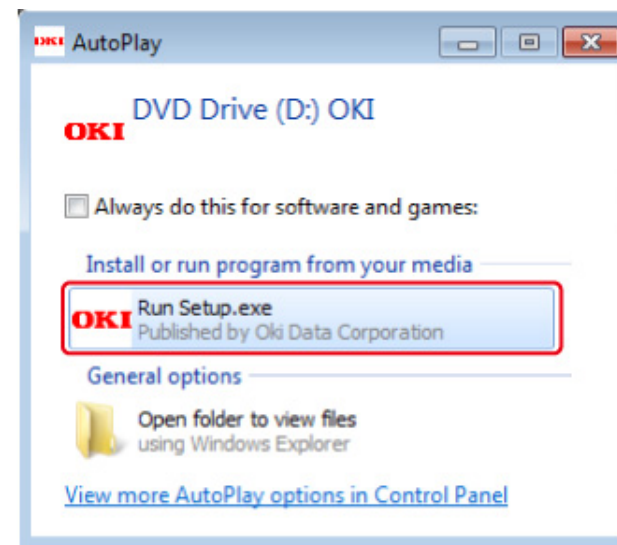

Hvis dialogboksen [User Account Control (Brugerkontroll)] vises, skal du klikke på [Yes (Ja)].

- 3 Vælg sprog fra rullemenuen.
- 4 Læs licensaftalen, og klik så på [Accept (Accepter)].
- 5 Læs [Environment advice (Miljøråd)], og klik så på [Next (Næste)].

- 6 Vælg [Network (Netværk)] eller [USB connection (USB forbindelse)] i overensstemmelse med maskinens og computerens forbindelsesmetoder og klik derefter på [Next (Næste)].

Klik på [Allow access (Tillad adgang)], hvis [Windows Security Alert (Windows Sikkerhedsadvarsel)] dialogboksen dukker op.

- 7 Vælg maskinens modelnavn og klik så på [Next (Næste)].

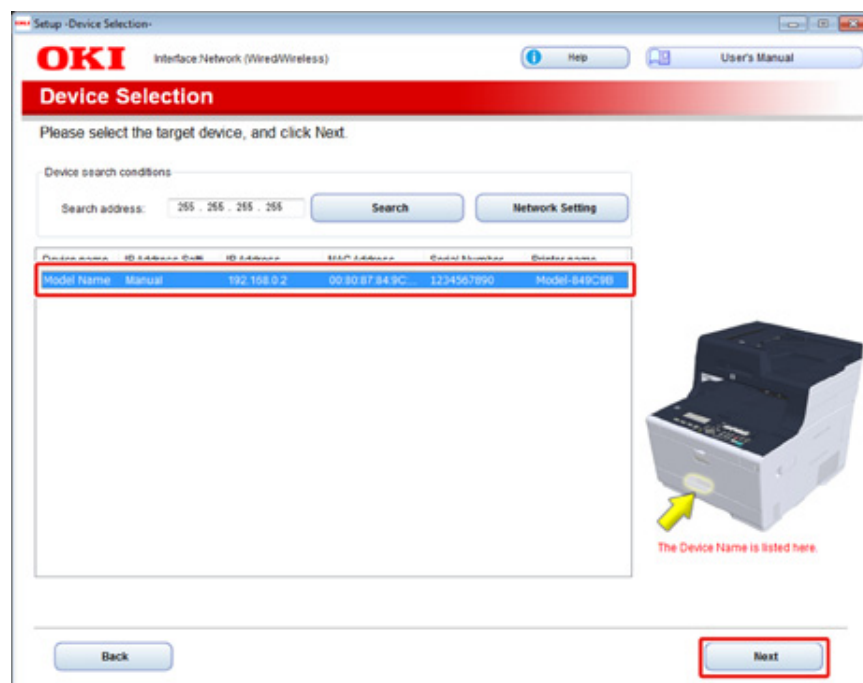

- 8 Klik på [Install Optional Software (Installer valgfri software)].

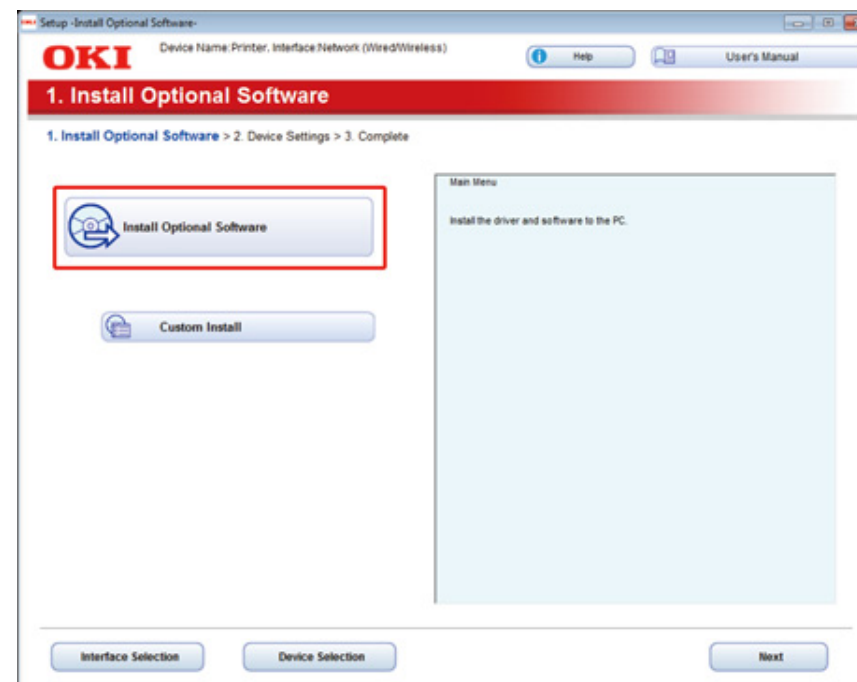

Installationen starter.



Følgende software er installeret:

- PCL6 Printerdriver (inklusive netværksforlængelse og color swatch utility)
- Scannerdriver
- ActKey
- FAQ

Installer anden software fra Brugerdefineret installation.

 Installation af Software (Avanceret vejledning)

- 9 Sørg for at softwaren installeres korrekt, og klik derefter på [Printing Test (Testudskrivning)].

Vælg printeren til testudskrivningen, og klik derefter på [Printing Test (Testudskrivning)]. Kontroller, at testudskrivningen var korrekt, og klik så på [OK (OK)].

12 Klik på [Exit (Afslut)].

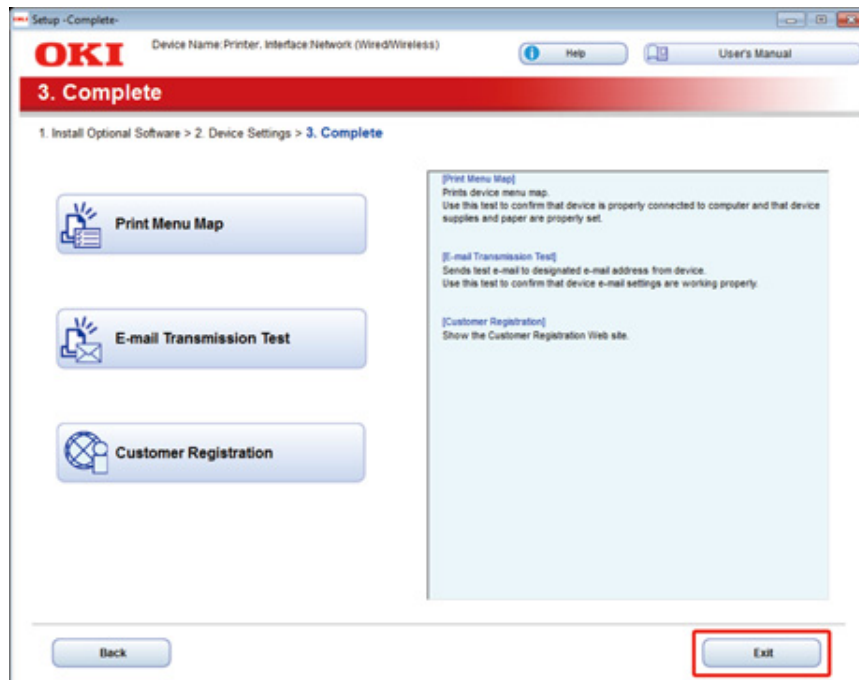

Til Mac OS X

Denne sektion beskriver, hvorledes PS printerdriveren og scannerdriver installerer.

Se følgende for installation af hjælpeprogrammer.

 Installation af Software (Avanceret vejledning)

• Installation af scannerdriver for Mac OS X.

- 1 Kontroller, at maskinen og computeren er forbundet at maskinen er tændt, og indsæt så den medfølgende "Software DVD-ROM" i computeren.
- 2 Dobbeltklik på ikonet [OKI] på skrivebordet.
- 3 [Drivers (Drivere)] > [Scanner] > Dobbeltklik på [Installer for OSX (Installationsprogram til OSX)].
- 4 Klik på [Continue (Fortsæt)].
- 5 Kontroller det viste indhold og klik derefter på [Continue (Fortsæt)].

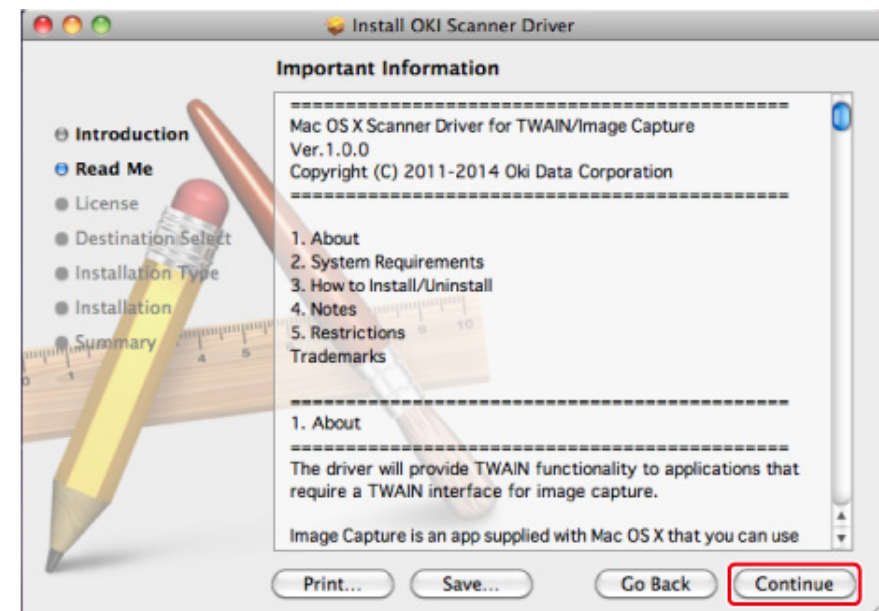

- 6 Læs licensaftalen og klik derefter på [Continue (Fortsæt)].
- 7 Klik på [Agree (Enig)].
- 8 Klik på [Install (Installer)].
Hvis du vil ændre installationsplaceringen for driveren, skal du klikke på [Change Install Location (Skift installationsplacering)].

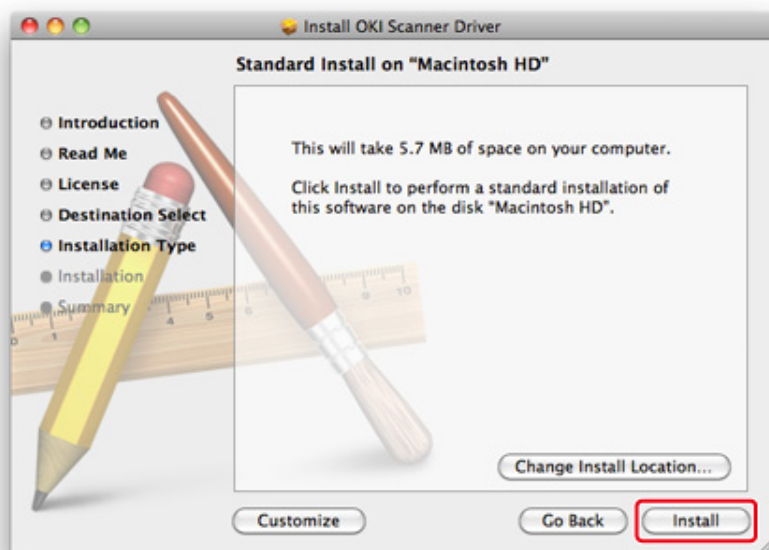

- 9 Indtast administrator navn og adgangskode og tryk derefter på [Install Software (Installer Software)].
- 10 Klik på [Continue Installation (Fortsæt Installation)].

- 11 Klik på [Restart (Genstart)].

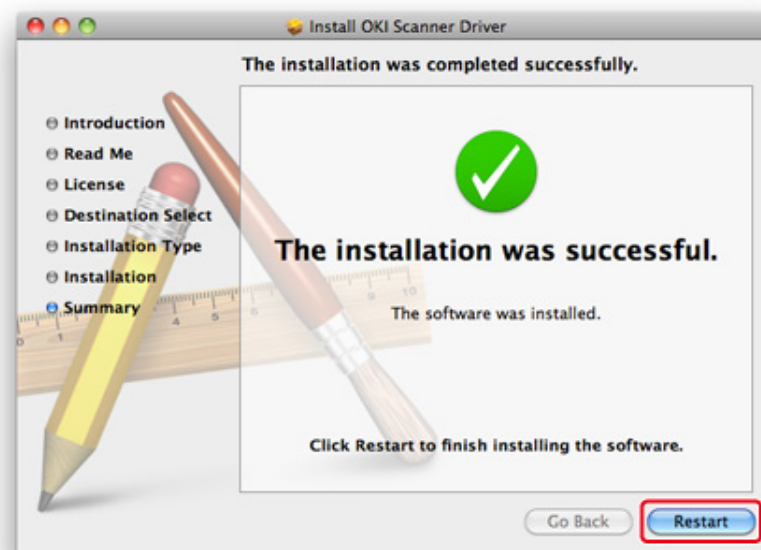

- **Installer Mac OS X PS printer driveren.**

Print en testside i trin 15, når installationen er færdig.

- 1 Kontroller, at maskinen og computeren er forbundet, og at maskinen er tændt.
- 2 Indsæt "Software DVD-ROM'en" i computeren.
- 3 Dobbeltklik på ikonet [OKI] på skrivebordet.
- 4 [Drivers (Drivere)] > [PS (PS)] > Dobbeltklik på [Installer for OSX (Installer for OS X)].
- 5 Indtast administratoradgangskoden, og klik derefter på [OK (Ok)].
Følg instruktionerne på skærmen, for at fuldføre installationen.
- 6 Vælg [System Preferences (Systemindstillinger)] fra Apple-menuen.
- 7 Klik på [Printers & Scanners (Printere & Scannere)].

8 Klik på [+].

Vælg [Add Printer or Scanner... (Tilføj printer eller scanner...)] når menuen vises.

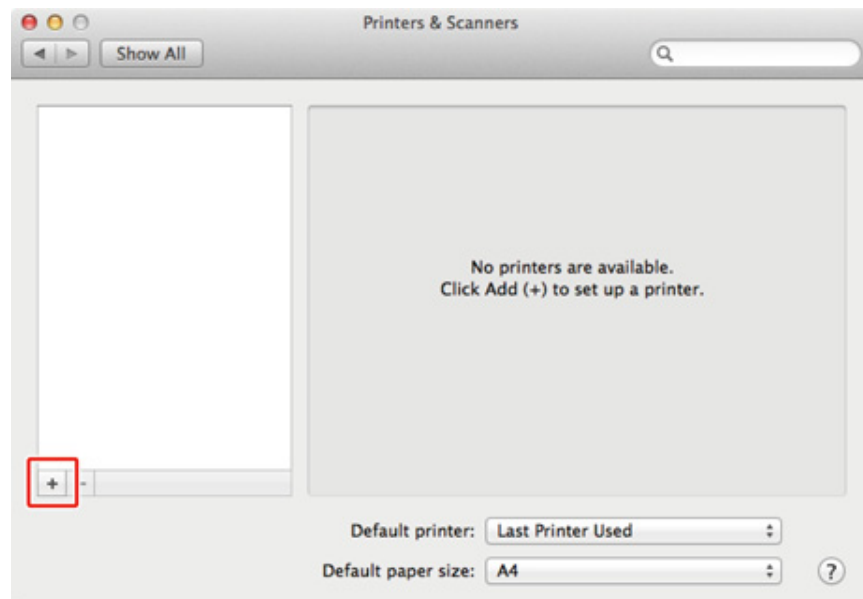

9 Klik på [Default (Standard)].

10 Væg maskinen og sørg for, at [OKI MC563 PS (OKI MC563 PS)] vises til [Use (Brug)].

Navnetyper	Vist i forbindelsen	Liste over metoder
Netværk	OKI-MC563 (de sidste 6 tegn af MAC adressen)	Bonjour
USB	OKI DATA CORP MC563	USB



Indtast nyt navn i [Name: (Navn:)] for at ændre navn.

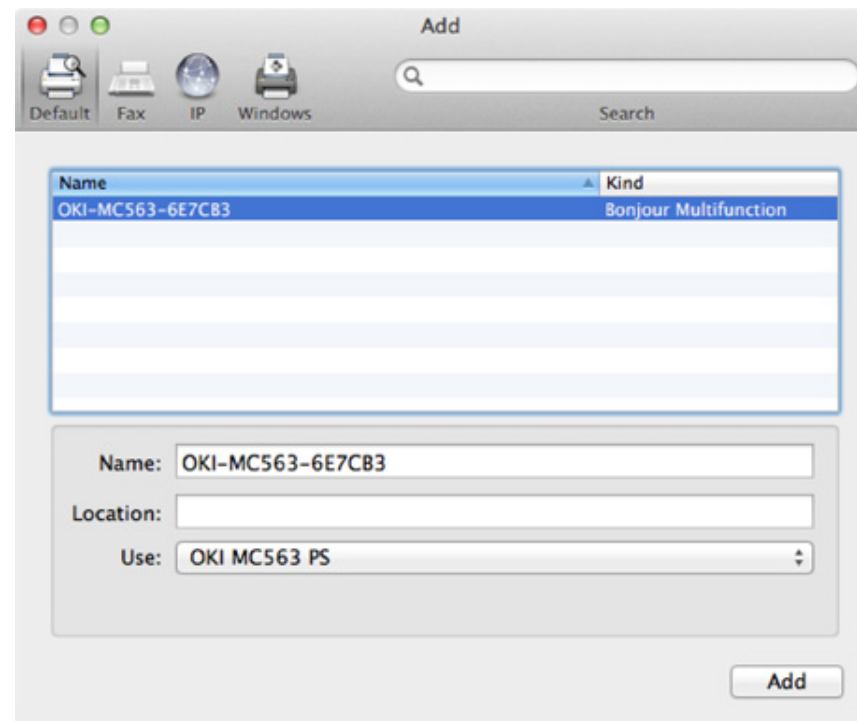

11 Klik på [Add (Tilføj)].

12 Klik på [Continue (Fortsæt)], hvis [Installable options (Installationsmuligheder)] vises.

- 13 Sørg for, at maskinen er tilføjet til [Printers (Printere)] og [OKI MC563 PS (OKI MC563 PS)] vises som [Kind (Slags)]

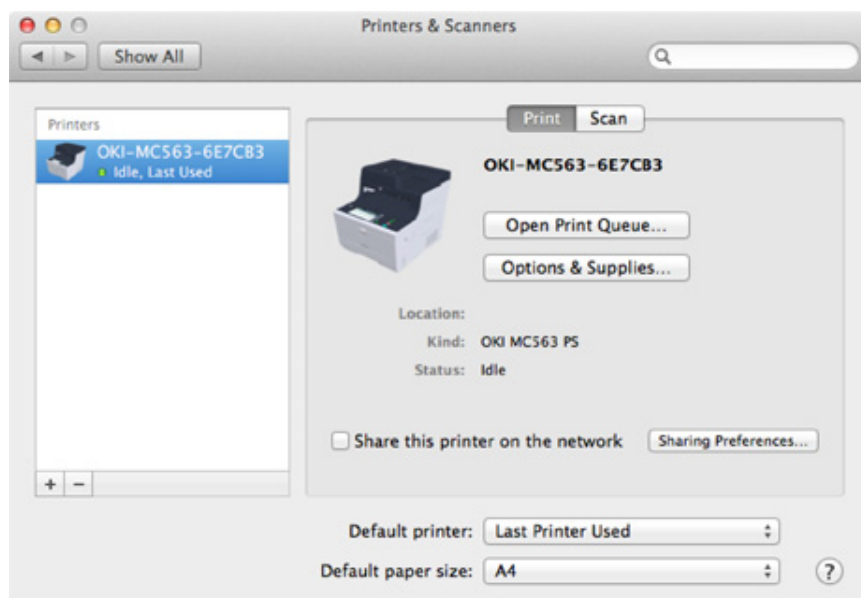

Klik på [-], slet maskinen fra [Printers (Printere)] og udfør trin 8 til 12 igen, hvis [OKI MC563 PS] ikke vises korrekt som [Kind (Slags)].

- 14 Klik på [Open Print Queue... (Åbn printkø...)].
- 15 Vælg [Print Test Page (Udskriv testside)] fra [Printer (Printer)] menuen.

3

Grundlæggende handlinger

Navne på komponenter

Aktivering af EtherTalk på betjeningspanelet

Tænding og slukning af maskinen

Ilægning af papir

Indstilling af et dokument

Dette afsnit beskriver de grundlæggende handlinger ved denne maskine.

Navne på komponenter

Kapitlet beskriver navnet på hver komponent.

- Visning af forside
- Visning af bagside
- Maskinens indre

Visning af forside

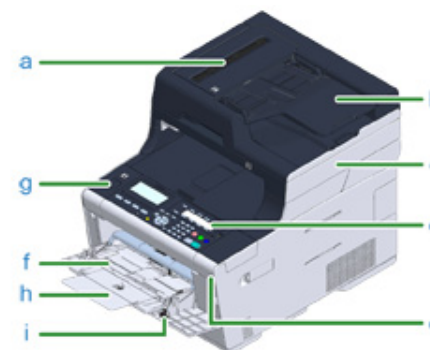

Symbol	Navn
a	Auto dokument tilførsel (ADF)
b	Dokumentbakke
c	Scannerenhed
d	Betjeningspanel 🔗 Aktivering af EtherTalk på betjeningspanelet
e	USB-port
f	MP bakke (Multiformål bakke)
g	Åbn knap
h	Papir støtte
i	Konvolut håndtag



Symbol	Navn
j	Dokumentglasplade
k	Dokument glas cover
l	Trådløst LAN modul cover

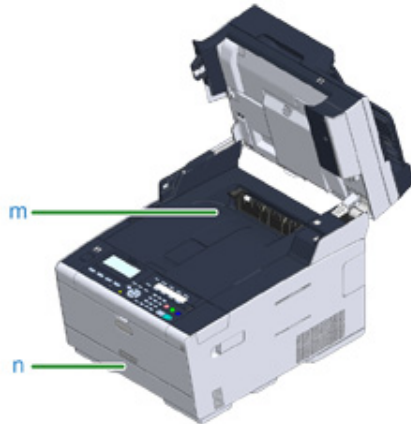

Symbol	Navn
m	Udskriftsbakke
n	Bakke 1

Visning af bagside

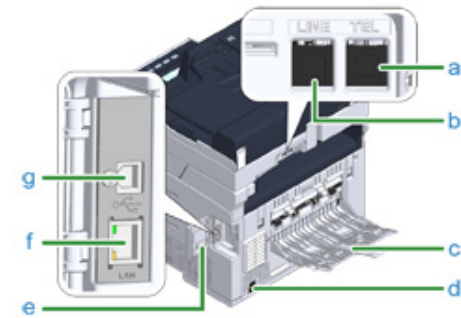

Symbol	Navn
a	Telefonstik (til tilslutning af en ekstern telefon)
b	LINE-stik
c	Bagerste udbakke
d	Strømsik
e	Interface forbindelsesled cover
f	Stik til netværk
g	USB-stik

Maskinens indre

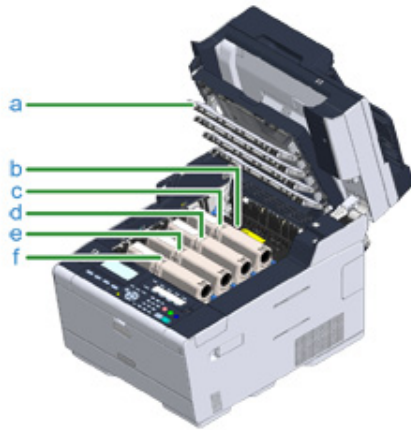

Symbol	Navn
a	LED-hoved
b	Fuser enhed
c	Tonerpatron / Blækpatron (Y: gul)
d	Tonerpatron/billedtromle (M: magenta)
e	Tonerpatron / Blækpatron (C: blågrøn)
f	Tonerpatron/billedtromle (K: sort)

Aktivering af EtherTalk på betjeningspanelet



Dette afsnit beskriver driftspanelet på maskinen.

- Navne og funktioner
- Navne og funktioner på betjeningspanel
- Justering af vinklen af printerskærm
- Indtastning af tegn

Navne og funktioner

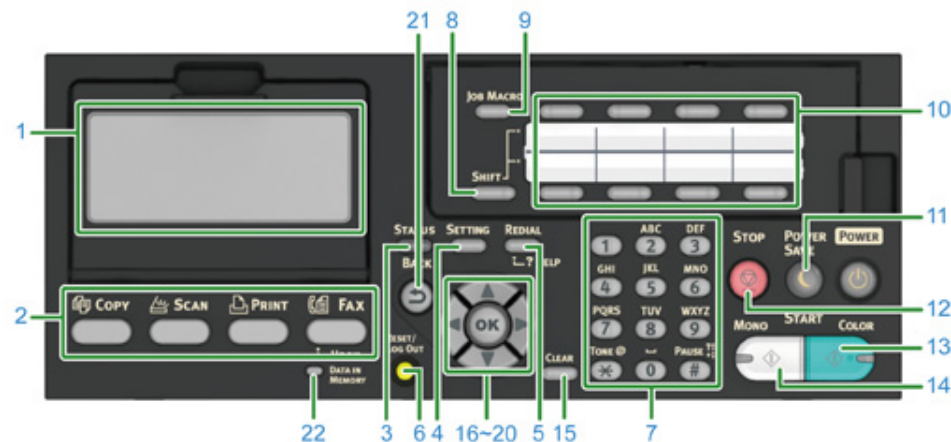
Dette afsnit forklarer navnene og funktionerne på betjeningspanelets komponenter, og hvordan man indtaster tekst.



Nr.	Navn	Funktion
1	Displayskærm	Viser betjeningsinstruktioner og maskinstatus.
2	Funktioner-knappen	Om det øverste skærbillede af hver funktion. Aktiveringsfladen lyser op i blå.
	<FAX/Hook> knappen	Viser skærbilledet fax-funktionen. Ved at trykke på denne knap, mens faxfunktionsskærmen vises, vil starte en hook-opkald handling.
	<UDSKRIV> knappen	Viser skærbilledet udskrifts funktion.
	<SCANNING> knappen	Viser skærbilledet scanning funktion.
	<KOPIER> knappen	Viser skærbilledet kopi funktion.
3	STATUS	Viser statusmenuen. Blinker/lyser hvis der er en fejl.
4	INDSTILLINGER	Viser skærbilledet for maskinens indstillings menu.
5	GENOPKALD/? HJÆLP	Viser hjælpeskærmen.
6	(NULSTIL/LOG UD)	<ul style="list-style-type: none"> • Du logger ud på det øverste skærbillede af hver funktion. • På funktionen indstiller nulstiller en indstilling værdi og vender tilbage til startskærbilledet i hver funktion. • På startskærbilledet af hver funktion returneres til den øverste skærm.
7	Numerisk tastatur	Indtaster tal, bogstaver og symboler.
8	SKIFT	Skifter mellem to E-mail-adresser eller faxnumre, der er registreret i hver  (ONE-TOUCH) ved at trykke på denne knap og  (ONE-TOUCH) på samme tid.

Nr.	Navn	Funktion
9	OPGAVEMAKRO	Opkald indstillinger for kopier, scanne eller andre funktioner. Du skal registrere indstillinger på forhånd.
10	Enkeltrykkestast	Opkald E-mail-adresser eller faxnumre, der ofte benyttes til kopiering, fax eller andre funktioner. Du skal registrere E-mail-adresser og faxnumre på forhånd. Du kan registrere to elementer i hver af otte knapper, i alt 16 punkter.
11	STRØMSPAREMODUS	Går ind eller ud af strømbesparelæsestilstanden. I strømbesparende driftstilstand, lyser op i grøn; I ligge måde, blinker i grøn (hver 3 sekunder); I Deep Sleep mode, blinker i grøn (hver 6 sekunder).
12	STOP	Annullerer kopiering, fax transmissioner eller andre arbejdspladser.
13	START FARVEUDSKRIVNING	Starter scanning i farver.
14	START MONO	Starter scanning i sort og hvid.
15	SLET	Udfører de følgende handlinger, alt efter de indtastede elementer, når den trykkes eller holdes nede: <ul style="list-style-type: none"> • Minimerer en indstillingsværdi. • Indtaster nul for en indstillingsværdi. • Sletter det indtastede. • Annullerer et valgt element.
16	► (Scroll højre)	<ul style="list-style-type: none"> • Fortsætter til næste skærbillede. • Flytter højre-cursoren under punktvalg eller karakter indtastning.
17	▲ (Scroll op)	Flytter markøren under markering eller karakter indtastning.
18	▼ (Scroll ned)	Flytter markøren ned markering eller karakter indtastning.
19	◀ (Rul venstre)	<ul style="list-style-type: none"> • Vender tilbage til den forrige skærm. • Flytter markøren til venstre under markering eller karakter indtastning.
20	OK	<ul style="list-style-type: none"> • Bekræfter det fremhævede element. • Vælg et check punkt.
21	TILBAGE	Vender tilbage til den forrige skærm.
22	Indikator for DATA I HUKOMMELSE	Lyser når data forbliver i hukommelsen.

For at få adgang til tastaturet, åbn panelet one-touch-knap. Brug det til indtastning og tegn.



Navne og funktioner på betjeningspanel

Når computeren tændes, vises på startskærmen på betjeningspanel.

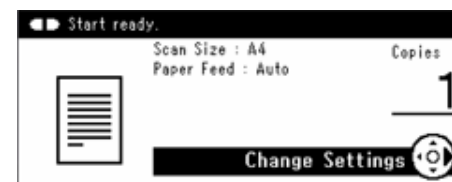

Nr.	Beskrivelse
1	Vis status for maskinen.

• Skærmen Indstilling

Skærbilledet nedenfor bruges som eksempel.

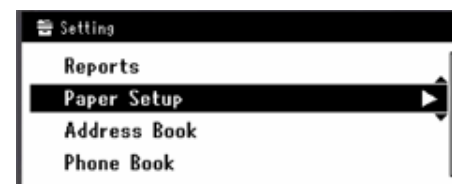

• Ved opstået fejl

Når der opstår en fejl i maskinen, skærbilledet nedenfor vises.

Please install paper on Tray 1.
: 491 Please set paper (A4).
To cancel, select [Cancel]

Cancel

Justering af vinklen af printerskærm

Printerskærm kan hældes for at forbedre synligheden.

- 1 Hold øverst i midten på printerskærm og træk det fremad.



Indtastning af tegn

- Indtastning af tegn
- Sletning indtastede tegn

Indtastning af tegn

Hvis karakter indtastning er påkrævet under indstilling et element, vises skærbilledet til indtastning.

Indtast tegn ved hjælp af knapperne, tastatur eller numeriske tastatur på betjeningspanelet.

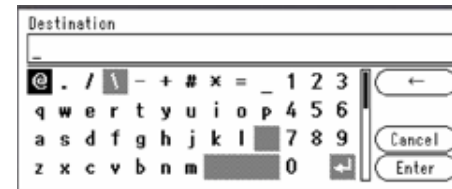

- 1 Tryk på tasten ►, ◀, ▼ eller ▲ på betjeningspanelet, og derefter tryk på  (OK).

Eller tryk på tastaturet for alfabetiske tegn eller numerisk tastatur til tal.



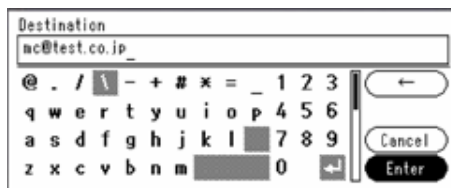

- 2 Når du har indtastet alle tegn, skal du vælge [Enter (Enter)], og tryk derefter på  (OK).



Sletning indtastede tegn

Tryk på knappen  (SLET) på betjeningspanelet for at slette et indtastet tegn.

Tryk og hold på knappen  (SLET) nede for at slette alle dine indtastede tegn.

Tryk på tasten ►, ◀, ▼ eller ▲ på betjeningspanelet, og derefter tryk på [] og derefter tryk på  (OK).

Tænding og slukning af maskinen

Dette afsnit beskriver, hvordan du tænder og slukker for maskinen.

- Tænding af maskinen
- Slukning af maskinen

Tænding af maskinen

- 1 Kontrollér, at der ikke ligger dokumenter på dokumentglaspladen re i ADF, og at dækslet til ADF er lukket.
- 2 Hold afbryderknappen nede i cirka et sekund.



Når maskinen er tændt, lyser tænd-sluk-knappens LED lampe.



- 3 Hjemme skærmen vises, når maskinen er klar.

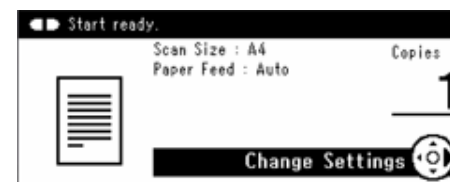

Slukning af maskinen



- Kontroller at maskinen ikke modtager data, før den lukkes ned.
- Tryk på og hold strømkontakten nede i 5 sekunder eller mere for at fremtvinge nedlukning af maskinen. Brug kun denne metode hvis der opstår problemer.

For fejlfinding af denne maskine, henvises til "Fejlfinding".

1 Hold afbryderknappen nede i cirka et sekund.



"System går til nedlukning. Bekræft venligst status når status-LED blinker." beskeden vises på betjeningspanelet og tænd-sluk-knappens LED lampe blinker med et interval på cirka ét sekund.

Efter et stykke tid, maskinen slukker automatisk, og afbryderen LED-lampe går ud.



Hvad du skal gøre, hvis du ikke bruger denne maskine i en længere periode

Hvis du ikke bruger denne maskine i en længere periode på grund af ferie, rejser, eller andre grunde, skal du fjerne netledningen fra stikkontakten.



Denne maskine får ikke funktionelle fejl, hvis netledningen er afbrudt i en længere periode (fire uger eller mere).

Ilægning af papir

Dette kapitel beskriver forskellige oplysninger om papir, der kan indlæses i en papirbakke af denne maskine.

For at indstille papirtype og vægt, skal man trykke på  (INDSTILLINGER) knapperne i betjeningspanelet for at vælge [Paper Setup (Papiropsætning)] og vælge den bakke, man vil bruge, og derefter vælge [Media Type (Medietype)] eller [Media Weight (Medievægt)].

- Om Papirtyper Der Ikke Kan Loades
- Fyld Papir i Bagge 1/2/3
- Fyld Papir i MP Bakke
- Opbevaring af Papir

Om Papirtyper Der Ikke Kan Loades

- Tilgængelige papirtyper
- Om papirstørrelser, vægt og antal ark, der kan ilægges
- Anbefalet papir

Tilgængelige papirtyper

For at udføre høj kvalitet udskrivning, skal du bruge de understøttede papirtyper, der opfylder krav, som materiale, vægt og papir overflade finish. Brug digital photo print papir.

Hvis du udskriver på papir, der ikke anbefales af Oki Data, kontrollere udskriftskvaliteten og bevægelse af papiret grundigt på forhånd at sikre, at der er ingen problemer.

• Papirtype

Papirtype	Papirstørrelse	Papirets vægt
A4	210 x 297	64 til 220 g/m ² (17 til 58 lb)
A5	148 x 210	For dupleks udskrift 64 til 176 g/m ² (17 til 47 lb)
A6	105 x 148	
B5	182 x 257	
B6	128 x 182	Hvis du indstiller papir, der er 148 mm (5,8 tommer) bredt eller tyndere, bliver udskrivningen langsommere.
B6 Halv	64 x 182	
Letter	215,9 x 279,4 (8,5 x 11)	
Legal 13	215,9 x 330,2 (8,5 x 13)	
Legal 13,5	215,9 x 342,9 (8,5 x 13,5)	
Legal 14	215,9 x 355,6 (8,5 x 14)	
Executive	184,2 x 266,7 (7,25 x 10,5)	
Format	(5,5 x 8,5)	
8.5" SQ	(8,5 x 8,5)	
Folio (210 x 330 mm)	210 x 330	
16K (184 x 260 mm)	184 x 260	
16K (195 x 270 mm)	195 x 270	
16K (197 x 273 mm)	197 x 273	
Indekskort	(3 x 5)	
4x6inch	(4 x 6)	
5x7inch	(5 x 7)	
Brugerdefineret størrelse	Bredde: 64 til 216 Længde: 90 til 1321	64 til 220 g/m ² (17 til 58 lb)

- **Konvolut**

Papirtype	Papirstørrelse	Papirets vægt
Monark	98,4 x 190,5 (3,875 x 7,5)	Kuverter skal være fremstillet af papir på 85 g / m ² (24 lb), og deres flaps skal foldes.
Com-9	98,4 x 225,4 (3,875 x 8,875)	
Com-10	104,8 x 241,3 (4,125 x 9,5)	
DL	110 x 220 (4,33 x 8,66)	
C5	162 x 229 (6,4 x 9)	

- **Mærkat**

Papirtype	Papirstørrelse	Papirets vægt
A4	210 x 297	0,1 til 0,2 mm
Letter	8,5 x 11 (215,9 x 279,4)	

- **Anden papirtype**

Papirtype	Papirstørrelse	Papirets vægt
Delvis papirudskrivning	Med forbehold for almindeligt papir	64 til 220 g/m ² (17 til 58 lb)
Farvepapir	Med forbehold for almindeligt papir	64 til 220 g/m ² (17 til 58 lb)

Om papirstørrelser, vægt og antal ark, der kan ilægges

Tilgængelige papirstørrelse og -typer og bakkekapacitet er som følger.

- **Bakke 1**

Angiv papirstørrelse.	Bakkekapacitet	Papirets vægt
A4	250 ark (hvis papirvægten er 80 g/m ²)	Lys
A5		(64 til 74 g/m ²)
A6*1		Medium let
B5		(75 til 82 g/m ²)
B6*1		Medium
Letter		(83 til 90 g/m ²)
Legal (13 tommer)		Medium Tungt
Legal (13,5 tommer)		(91 til 104 g/m ²)
Legal (14 tommer)		Kraftigt
Executive		(105 til 120 g/m ²)
Statement*1		Meget kraftigt1
8,5" SQ (8,5 x 8,5 tommer)		(121 til 176 g/m ²)
Folio (210 x 330 mm)		
16K (184 x 260 mm)		
16K (195 x 270 mm)		
16K (197 x 273 mm)		
Brugerdefineret størrelse*2		

*1 Papir kan ikke bruges til dupleks-udskrivning.

*2 Bredde: 100 til 216 mm (3,9 til 8,5 tommer), Længde: 148 til 356 mm (5,8 til 14 tommer)

- **Bagge 2/3 (Valgfri)**

Angiv papirstørrelse.	Bakkekapacitet	Papirets vægt
A4	530 ark (hvis papirvægten er 80 g/m ²)	Lys
A5		(64 til 74 g/m ²)
B5		Medium let
Letter		(75 til 82 g/m ²)
Legal (13 tommer)		Mellem
Legal (13,5 tommer)		(83 til 90 g/m ²)
Legal (14 tommer)		Medium Tungt
Executive		(91 til 104 g/m ²)
8.5 SQ (8,5 x 8,5 tommer)		Kraftigt
Folio (210 x 330 mm)		(105 til 120 g/m ²)
16K (184 x 260 mm)		Meget kraftigt 1
16K (195 x 270 mm)		(121 til 176 g/m ²)
16K (197 x 273 mm)		
Brugerdefineret størrelse*1		

*1 Bredde: 148 til 216 mm (5,8 til 8,5 tommer), Længde: 210 til 356 mm (8,3 til 14 tommer)

- **MP-bakke**

Angiv papirstørrelse.	Bakkekapacitet	Papirets vægt
A4	100 ark	Lys
A5	(hvis papirvægten er 80 g/m ²)	(64 til 74 g/m ²)
A6* ¹	10 ark (kuverter)	Medium let
B5		(75 til 82 g/m ²)
B6* ¹		Medium
B6 Half* ¹		(83 til 90 g/m ²)
Letter		Medium Tungt
Legal (13 tommer)		(91 til 104 g/m ²)
Legal (13,5 tommer)		Kraftigt
Legal (14 tommer)		(105 til 120 g/m ²)
Executive		Meget kraftigt1
Statement* ¹		(121 til 176 g/m ²)
8.5 SQ (8,5 x 8,5 tommer)		Meget kraftigt 2
Folio (210 x 330 mm)		(177 til 220 g/m ²)
16K (184 x 260 mm)		
16K (195 x 270 mm)		
16K (197 x 273 mm)		
Indekskort (3x5 tommer)* ¹		
4x6tommer* ¹		
5x7tommer* ¹		
Brugerdefineret størrelse* ²		
Com-9* ¹		
Com-10* ¹		
Monarch* ¹		
DL* ¹		
C5* ¹		

*1 Papir kan ikke bruges til dupleks-udskrivning.

*2 Bredde: 64 til 216 mm (2,5 til 8,5 tommer), Længde: 90 til 1.321 mm (3,5 til 52 tommer)

Anbefalet papir

Maskinen understøtter en lang række trykte medier, herunder en række papirvægte og størrelser. Dette afsnit beskriver, hvordan du vælger og bruge media. For at opnå den bedste ydeevne, brug 75 til 90 g/m² almindeligt papir, der er designet til brug i kopimaskiner og laserprintere. Det anbefales ikke at bruge kraftigt præget papir re papir med en meget grov tekstur. Der kan bruges forudskrevet brevpapir, men blækket må ikke være offset, når det eksponeres for de høje fusertemperaturer, der anvendes i udskrivningsprocessen.

- **Konvolutter**

Konvolutter skal være fri for snoninger, sammenkrølninger eller andre deformationer. De bør også være af den rektangulære flaptype med lim, der forbliver intakt, når den udsættes for sammensmeltning gennem varmt rulletryk, der anvendes i denne type printer.

Rudekonvolutter er ikke velegnede.

- **Etiketter**

Etiketter skal være af den type, der anbefales til brug i kopimaskiner og laserprintere, hvor grund siden er helt tildækket af etiketter. Andre typer etiketprodukter kan muligvis beskadige printeren, da etiketterne kan komme af under udskrivningsprocessen.

Fyld Papir i Bagge 1/2/3

Proceduren, når papir fyldes i Bakke 1, bruges som et eksempel, og den samme procedure finder anvendelse for Bakke 2/3 (valgfri).

- 1 Træk papirkassetten ud.

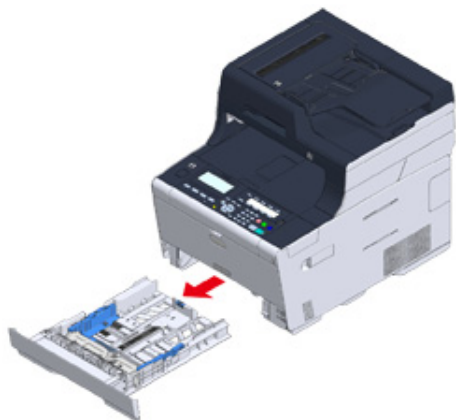

- 2 Lad papirvejledningen (a) glide til bredden af papiret der skal påfyldes.

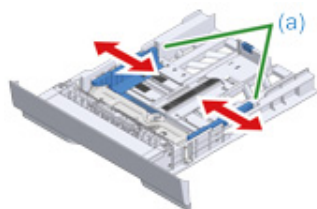

- 3 Lad papirstopperen (b) glide til længden af papiret, der skal påfyldes.

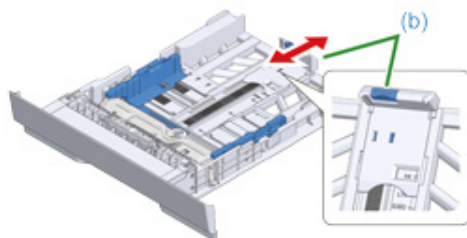

- 4 Skub papirstyret til længden af papiret, der skal indlæses.

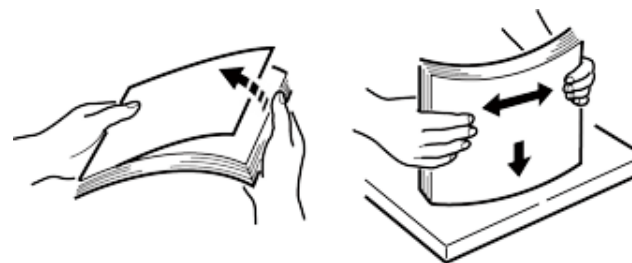

- 5 Ilæg papiret med udskriftssiden vendt nedad.



Du må ikke lægge papir ovenfor den "▽"mærke på papirstyret.

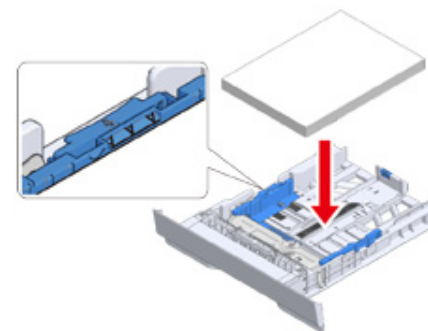

- 6 Fastgør det ilagte papir med papirstyret.

7 Skub papirbakken så langt, den kan.



8 Tryk på  (INDSTILLINGER) knappen i betjeningspanelet.

9 Tryk på [Paper Setup (Papir Setup)].

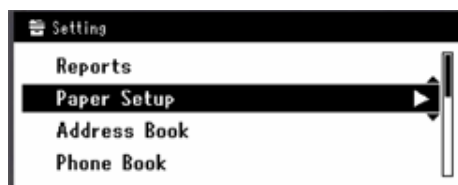

10 Tryk den bakke ind hvori papir er blevet påfyldt.

11 Indstil [Paper Size (Papirstørrelse)], [Media Type (Medietype)] og [Media Weight (Medievægt)].

12 Tryk på [Back (Tilbage)] indtil hjemmeskærmen vises.

Fyld Papir i MP Bakke



- Tryk ikke ned på papiret, eller hold papiret for at trække i det i papirfremføringen, når der udskrives fra MP-bakken. For at stoppe udskrivningen, skal du åbne output bakken. For instruktioner om hvordan du fjerner papiret, se "Hvis der opstår papirstop".
- Hvis du åbner og lukker MP bakken energisk, kan MP bakkens papirtilførselsrulle falde og komme i vejen for påfyldning af papir.
Hvis MP bakkens papirtilførselsrulle er faldet, skal den løftes, før papiret fyldes i.

1 Åbn MP bakken fremad ved at sætte dine fingre ind i fordybningen foran.



2 Træk papirstøtten ud ved at holde i midterdelen.



- 3 Åbn sub støtten.



- 4 Justér den manuelle fremførings papirlineal, så den passer til bredden på det papir, der skal lægges i.



- 5 Sørg for, at papirtilførselsrullen bliver på den korrekte placering.
Hvis papirtilførselsrollen er faldet, presses den op og sættes fast.

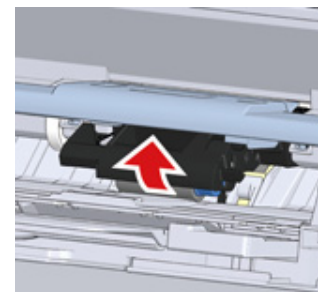

- 6 Indsætte papiret med udskriftssiden indtil dens kant rører papirfødnings indgangen.



Du må ikke ilægge papir ovenfor den "▽"mark.



Tryk på  (Strømspare) knappen for at vende tilbage fra tilstanden, når printeren er i strømsparetilstand.

- 7 Indstil [Paper Size (Papirstørrelse)] og [Media Weight (Medievægt)] på papir opsætningskærmen.

- 8 Tryk på [Close (Luk)].



- Ilæg ikke papir i forskellige størrelser, typer eller vægt.
- Når der skal tilføjes papirark, fjernes papiret i MP bakken, alle arkende bundtes sammen og arkenes kanter ligges på linje for at påfylde dem.
- Undlad at lægge andre ting end papir i FF-bakken

Opbevaring af Papir

Opbevar papir under de følgende forhold for at bevare kvaliteten.

- Inde i et skab eller et andet tørt og mørkt sted
- På en plan overflade
- Temperature: 20°C
- Luffugtighed: 50% RH (relativ fugtighed)

Opbevar ikke papir i steder, som vist nedenfor:

- Direkte på gulvet
- Hvor papir er udsat for direkte sollys
- Nær indersiden af en ydervæg
- På en ujævn overflade
- Hvor der kan blive dannet statisk elektricitet
- Hvor temperaturen overdrevent stiger højt og temperaturen hurtigt ændrer
- Tæt på en printer, aircondition, et varmelegeme eller en ventilationskanal



- Pak ikke papiret indtil lige før du bruger.
- Lad ikke papiret stå udpakket i længere tid. Ellers kan det resultere i personskaade.
- Afhænging af udskriftsmediet, miljøet og opbevaringsforholdene kan udskriftskvaliteten forringes eller udskriften kan blive krøllet.

Indstilling af et dokument

Dette kapitel beskriver, hvordan du indstiller dokumentet på denne maskine.

- Om Dokumenter, Som Kan Indstilles
- Indstilling i ADF
- Indstilling af Dokumentglasset

Om Dokumenter, Som Kan Indstilles

• Om hvor man indstiller et dokument

Læg et dokument i ADF eller på dokumentflasket under kopiering, scanning eller når skal sendes en fax.

• ADF

Scanbar størrelse	A4, A5, A6, B5, B6, Brev, Legal 13/13.5/14, Administration, Erklæring, 8.5 SQ, Folio
Papirkapacitet	50 ark (80 g/m ²) eller maksimal stigning på 5 mm (0,2 tommer)
Papirets vægt	60 til 105 g/m ² (16 til 28 lb)

• Originalglas

Scanbar størrelse	A4, A5, A6, B5, B6, Brev, Administration, Erklæring, 8.5 SQ
Dokumenttykkelse	Op til 20 mm



Dupeks svan er ikke tilgængeligt for A6.



For dokumenter, som lim, blæk eller rettelak bruges, så sørg for, at de helt har tørret før indstilling.

• Om Dokumenter, Der Ikke Kan Indstilles i ADF

Du kan ikke indstille følgende dokumenter i ADF. Indstil dokumentet på dokumentglasset.

- Dokumenter med huller eller revner
- Foldede eller ødelagte dokumenter
- Dokumenter med foldede linjer, eller meget krøllede eller rullede dokumenter
- Fugtig dokumenter
- Dokumenter, der hænger sammen på grund af statisk elektricitet
- Carbon-backed dokumenter
- Klud, metalplader, OHP film
- Sammenhæftede, klippede, sammenklippede dokumenter, eller dokumenter med huskesedler
- Dokumenter, der er indsat hinanden, re dokumenter med lim.
- Blank dokumenter
- Coatede dokumenter

- Dokumenter der stadig er våde af blæk eller rettevæske

Overhold følgende for at undgå at beskadige glaspladen.

- Når du kopierer et tykt dokument, tryk ikke på det på glaspladen.
- Placer en hård dokument forsigtigt.
- Ikke Angiv et dokument, der har skarpe fremspring.

- **Om Områder der kan Scannes**

Tekst eller billeder indenfor et område på 2 mm fra kanten af et standard papir kan ikke blive scannet.

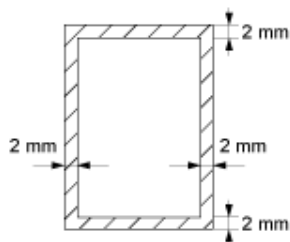

Indstilling i ADF



Mas ikke en stak dokumenter i ADF coveret.

Det kan få dokument indførselsrullen i ADF til at falde og komme i vejen for påfyldning af dokumenter.

- 1 Åbn ADF coveret.



- 2 Skub dokument indførselsrullen ind i ADF coveret.



3 Luk ADF coveret.



4 Sæt et dokument med forsiden opad i ADF'en.

Hvis [Direction (Retning)] er indstillet til [Landscape (Liggende)], indstil dokumentet således, at dets venstre kant trækkes ind i ADF'en først.



Hvis [Direction (Retning)] er indstillet til [Portrait (Stående)], indstil dokumentet således, at dets venstre kant trækkes ind i ADF'en først.



5 Juster dokumentet guide til dokumentet bredde.



- Hvis dokument indførselsproblemet opstår ofte, når dokumenter sendes fra ADF, skal dokumenternes sideantal reduceres.
- Dokumenter med på til 50 ark (80 g/m²) og 5 mm høje kan læsses uanset størrelsen.
- Hvis dokumenter, der skal indstilles i ADF, er krøllede, justeres dokumentvejledningerne, så de passer til dokumentets bredde.



Indstilling af Dokumentglaspladet

- 1 Åbn dækslet til dokumentglaspladen.
- 2 Indstil et originaldokument med forsiden på glaspladen.
Hvis [Direction (Retning)] er indstillet til [Portrait (Stående)], skal dokumentets øverste kant ligge på linje med glassets øverste venstre hjørne.



Hvis [Direction (Retning)] er indstillet til [Landscape (Liggende)], skal dokumentets øverste kant ligge på linje med glassets øverste venstre hjørne.



Tryk ikke glaspladen kraftigt.



- 3 Luk forsigtigt dækslet til dokumentglaspladen.



Luk ikke dokumentcoveret heftigt.

Det kan få dokument indførselsrullen i ADF til at falde og komme i vejen for påfyldning af dokumenter.

Hvis ADF dokumentindførselsrullen er faldet, skal ADF coveret åbnes og lukkes.

4

Kopier

Kopierer

Annullering af kopiering

Angivning af antal kopier



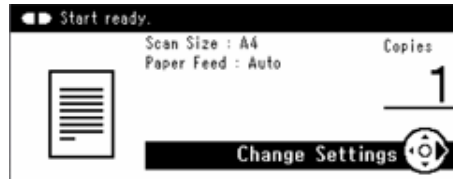

Kopierer

- 1 Tryk på  (KOPIER) knappen i betjeningspanelet.



- 2 Sæt et dokument i den automatiske dokumentføder eller på glaspladen.

- 3 Indstil om nødvendigt indstilling kopien.

-  [Nyttige funktioner \(Avanceret vejledning\)](#)
-  [For en bedre finish \(Avanceret vejledning\)](#)
-  [Farveindstillinger \(Avanceret vejledning\)](#)
-  [Avancerede kopiindstillinger \(Avanceret vejledning\)](#)

- 4 Tryk på  (MONO) eller  (COLOR).

Annulering af kopiering

Du kan annullere kopieringen, før der vises en meddelelse for at informere dig om, at kopieringen er fuldført.

- 1 Tryk på  (STOP) knappen ved scanning af dokumentet.



Angivning af antal kopier

- 1 Tryk på  (KOPIER) knappen i betjeningspanelet.
- 2 Sæt et dokument i den automatiske dokumentføder eller på glaspladen.
- 3 Angiv antallet af kopier ved hjælp af det numeriske tastatur.



- Du kan angive antallet af kopier fra 1 til 99.
- Hvis du har indtastet en forkert værdi, skal du trykke på tasten  (SLET)-knappen, og angiv derefter den korrekte værdi.

- 4 Tryk på  (MONO) eller  (COLOR).



-  Sortering Hvert sæt Page Order (Sort) (Avanceret vejledning)

5

Scanning

Send scannede data som vedhæftet fil til en e-mail

Gem scannede data i en delt mappe

Annullering af scanning



Send scannede data som vedhæftet fil til en e-mail

Dette afsnit beskriver hvordan man sender scannede data som en e-mail vedhæftning.

- Før brugen af Scan til e-mail
- Indtast E-mailadresse for at sende E-mail

Før brugen af Scan til e-mail

Spring over for Scan bruges til E-mail, hvis maskinen er indstillet fra [Easy Setup (Nem Opsætning)] > [E-mail Setting (E-mail Indstillinger)]. Indstil efter følgende procedure, hvis informationen ikke er indstillet.

- 1 Undersøg informationen i henhold til E-mail ved at følge trinene i "Undersøg Indstillingsinformation".
- 2 Tryk på  (INDSTILLINGER) knappen i betjeningspanelet.
- 3 Tryk på ▼ knappen flere gange for at vælge [Easy Setup (Nem opsætning)] og tryk på  (OK) knappen.
- 4 Indtast administratoradgangskoden og tryk derefter på [Enter (Enter)].





Den standardindstillede adgangskode er "999999". Hvis administratoradgangskoden er ændret efter installation af maskinen, indtastes den ny adgangskode.

- 5 Tryk på ▼ knappen flere gange for at vælge [E-mail Setting (E-mail-indstilling)] og tryk på ► (OK) knappen.
- 6 Tryk på [Next (Næste)].
- 7 Følg instruktionerne på skærmen for at indtaste informationen fra Trin 1.









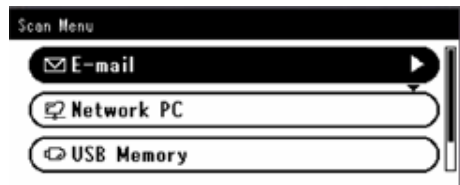

 E-mail-opsætning (Avanceret vejledning)



Indtast E-mailadresse for at sende E-mail

- 1 Tryk på  (SCANNING) knappen i betjeningspanelet.
- 2 Sæt et dokument i den automatiske dokumentføder eller på glaspladen.
- 3 Sørg for, at [E-mail (E-mail)] er valgt, og tryk derefter på  (OK).



- 4 Sørg for, at [Add Destination (Tilføj destination)] er valgt, og tryk derefter på  (OK).
- 5 Sørg for, at [To (Til)] er valgt, og tryk derefter på  (OK).
For at vælge [Cc (Cc)] eller [Bcc (Bcc)], tryk  flere gange, og tryk derefter på knappen  (OK).
- 6 Tryk på  knappen flere gange for at vælge [Manual Input (Manuel input)] og tryk på  (OK) knappen.
- 7 Indtast en e-mailadresse.
Du kan indtaste op til 80 tegn.
- 8 Indstil instillingerne for scan, hvis det er nødvendigt.
- 9 Tryk på  (MONO) eller  (COLOR).



-  Angive en destination fra adressebog eller gruppe (Avanceret vejledning)
-  Angivelse af en destination ved hjælp af One-touch knappen (Avanceret vejledning)
-  Angivelse af destination søgning på LDAP-server (Avanceret vejledning)

Gem scannede data i en delt mappe

Dette afsnit beskriver hvordan man gemmer scannede data i en delt mappe på et netværk.

- Laver en Delt Mappe på Computeren
- Registrerer en Destination (Profil)
- Hvordan du bruger Scan til delt mappe

Laver en Delt Mappe på Computeren



Hvis du opretter en delt mappe ved hjælp af de følgende trin, vil alle brugere som har en konto på din computer, kunne få adgang til den delte mappe.



Opret en delt mappe på en computer, hvor det scannede dokument gemmes.

- 1 Klik på [Start (Start)] på Windows proceslinje, højreklik på [Computer (Computer)], og klik så på [Properties (Egenskaber)].
- 2 Kontroller navnet i [Computer name (Computernavn)].
Du skal bruge det computernavn, som du kontrollerede, da du registrerede destinationen i maskinen. Skriv det ned.
- 3 Luk vinduet.
- 4 Opret en mappe, hvor dokumenter gemmes på computeren.
- 5 Højreklik på den oprettede mappe, og klik så på [Properties (Egenskaber)].
- 6 Klik på fanen [Sharing (Deling)], og klik så på [Advanced Sharing (Avanceret deling)].
- 7 Sæt kryds i afkrydsningsfeltet [Share this folder (Del denne mappe)], og klik så på [Permissions (Rettigheder)].
- 8 Sæt kryds i afkrydsningsfeltet [Allow (Tillad)] i [Change (Ændring)] i [Permissions for Everyone (Rettigheder til alle)], og klik så på [OK (OK)].
- 9 Klik på [OK (OK)].





Registrerer en Destination (Profil)

Lav en delt mappe og registrer maskinen som en destination.

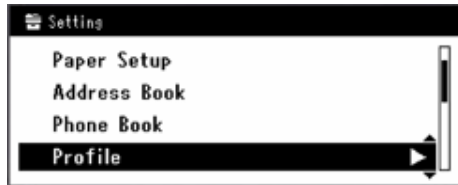
Der kan registreres op til 50 profiler.

- 1 Tryk på  (INDSTILLINGER) knappen i betjeningspanelet.
- 2 Tryk på ▼ knappen flere gange for at vælge [Profile (Profil)] og tryk på  (OK) knappen.











- 3 Tryk på ▼ for at vælge det profilnummer, du ønsker at registrere, og tryk derefter på  (OK) knappen.
- 4 Sørg for, at [Register (Registrér)] er valgt, og tryk derefter på  (OK).
- 5 Kontroller, at navnet profilen vælges, og tryk derefter på  (OK).
- 6 Indtast et Profilnavn.
- 7 Vælg [Enter (Enter)] og tryk derefter på knappen  (OK).
- 8 Tryk på ▼ for at vælge sproget [Target URL (Mål URL)] og tryk derefter på knappen .
- 9 Indtast værdierne af transmissionen ønskede computer og den delte mappe navn i feltet "\\transmission destination computerens navn\den delte mappe navnet "format.
Eksempel: \\PC1\aktie



Hvis der ikke er DNS-server i netværket, kan du ikke angive computeren med computerens navn (transmission destination computer navn). I et sådant tilfælde skal du bruge IP-adressen på den computer, der skal indstilles.



Eksempel: \\192.168.0.3\del

- 10 Vælg [Enter (Enter)] og tryk derefter på knappen  (OK).
- 11 Tryk på ▼ knappen flere gange for at vælge [User Name (Brugernavn)] og tryk på  (OK) knappen.
- 12 Indtast et brugernavn.
 - 
 - Hvis domæneadministration er udført, skal du angive "Brugeren name2@domain navn".
 - Hvis domæneadministration udføres, og du kan ikke oprette forbindelse selv efter indtastning "Brugernavn name2@domain" slette "@domain navn". Følg vejledningen på Avanceret Manual kan du finde på Oki data hjemmeside, åbn denne maskines hjemmeside, vælge [Admin Setup (Administratoropsætning)] > [Network Menu (Netværksmenu)], og derefter indstille NetBIOS domænenavn i [Workgroup name (Arbejdsgruppenavn)] i [NBT/NetBEUI (NBT/NetBEUI)]. Kontakt din netværksadministrator for domænenavn.
- 13 Vælg [Enter (Enter)] og tryk derefter på knappen  (OK).
- 14 Tryk på rulleknappen ▼ for at vælge [Password (Adgangskode)], og tryk derefter på knappen .
- 15 Indtast en adgangskode.
- 16 Vælg [Enter (Enter)] og tryk derefter på knappen  (OK).
- 17 Tryk på ▼ knappen flere gange for at vælge [File Name (Filnavn)] og tryk på  (OK) knappen.
- 18 Skriv en scan filnavn.
 - Hvis du tilføjer "#n" til slutningen af filnavnet, tildeles et løbnummer automatisk til slutningen af navnet på en sendt fil.
 - Hvis du tilføjer "#n" til slutningen af filnavnet, tildeles et dato automatisk til slutningen af navnet på en sendt fil.
- 19 Vælg [Enter (Enter)] og tryk derefter på knappen  (OK).
- 20 Indstille andre punkter, hvis det er nødvendigt.
- 21 Trykke på knappen  (OK) for at definere indstillingen.

Hvordan du bruger Scan til delt mappe









Scannet data kan konverteres til PDF, JPEG, TIFF eller XPS filer og derefter sendes til den delte mappe. Standardindstillingen er PDF.

Forbind maskinen til netværket og lav en delt mappe på computeren før du bruger funktionen Scan Til Delt Mappe.

-  Tilslutning af et LAN-/USB-kabel
-  Laver en Delt Mappe på Computeren



Den følgende procedure anvender standardindstillingen.

- 1 Tryk på  (SCANNING) knappen i betjeningspanelet.
- 2 Sæt et dokument i den automatiske dokumentføder eller på glaspladen.
- 3 Tryk på  knappen flere gange for at vælge [Shared Folder (Delt mappe)] og tryk på  (OK) knappen.
- 4 Sørg for, at [Select Profile (Vælg profil)] er valgt, og tryk derefter på  (OK).
- 5 Tryk på  knappen flere gange for at vælge profil og tryk på  (OK) knappen.
- 6 Tryk på  (MONO) eller  (COLOR).

annullering af scanning

Du kan annullere scanningen, når der vises en meddelelse med oplysning om, at scanning er i gang.

- 1 Tryk på  (STOP) knappen i betjeningspanelet.



6

Udskriv

Udskrift fra en computer (Windows)

Udskrivning fra en computer (Mac OS X)

Annullering af en udskriftsopgave

Om Skærme og Funktioner for Hver Printer Driver

Udskrift fra en computer (Windows)

- For Windows PCL-printerdriver
- Til Windows PS-printerdriver

For Windows PCL-printerdriver

- 1 Åbn filen, der skal udskrives.
- 2 Vælg [Udskriv] i menuen [Fil].
- 3 Vælg printerdriveren.

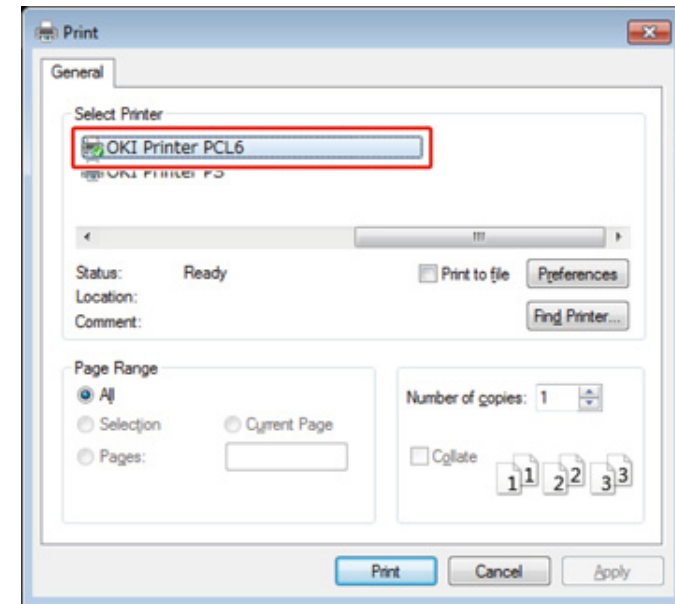

- 4 Klik på [Avanceret opsætning].

5 Skift indstillingerne for hver fane for at tilpasse dine behov.

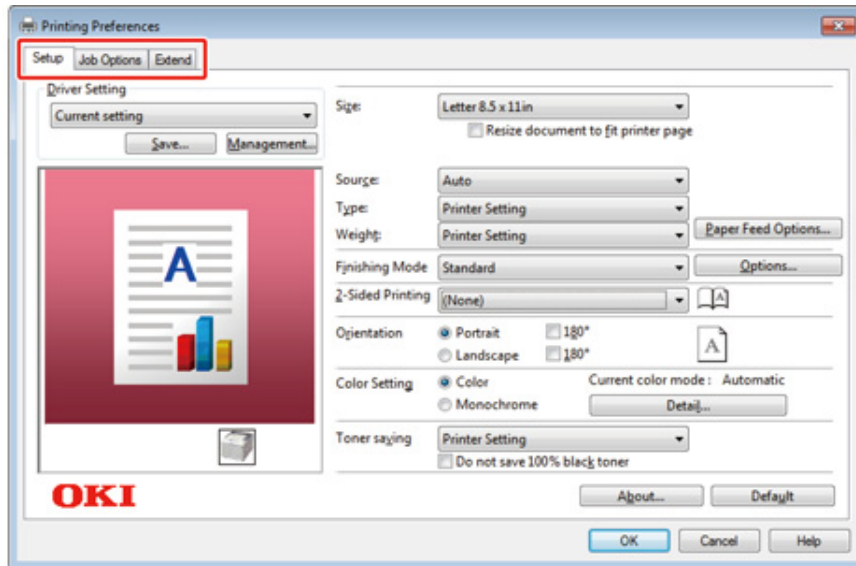

6 Klik på [OK].

7 Klik på [Udskriv] på skærmen [Udskriv].

Til Windows PS-printerdriver

1 Åbn filen, der skal udskrives.

2 Vælg [Udskriv] i menuen [Fil].

3 Vælg PS-printerdriveren.

4 Klik på [Avanceret opsætning].

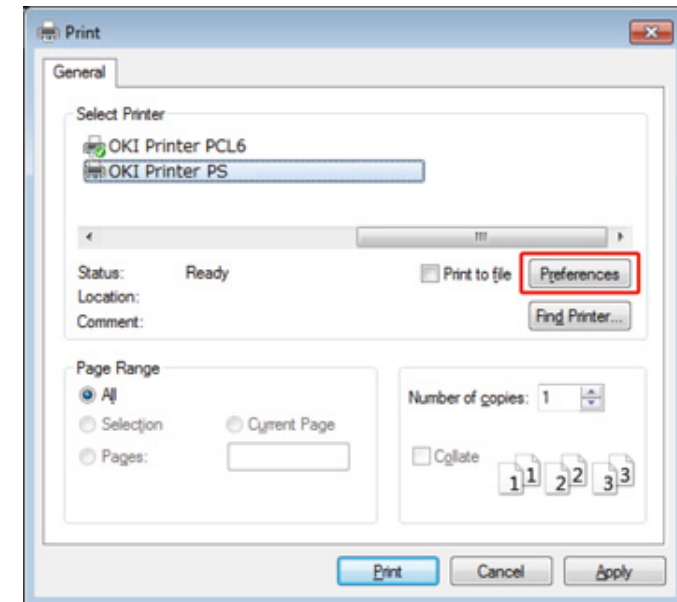

5 Skift indstillingerne for hver fane for at tilpasse dine behov.

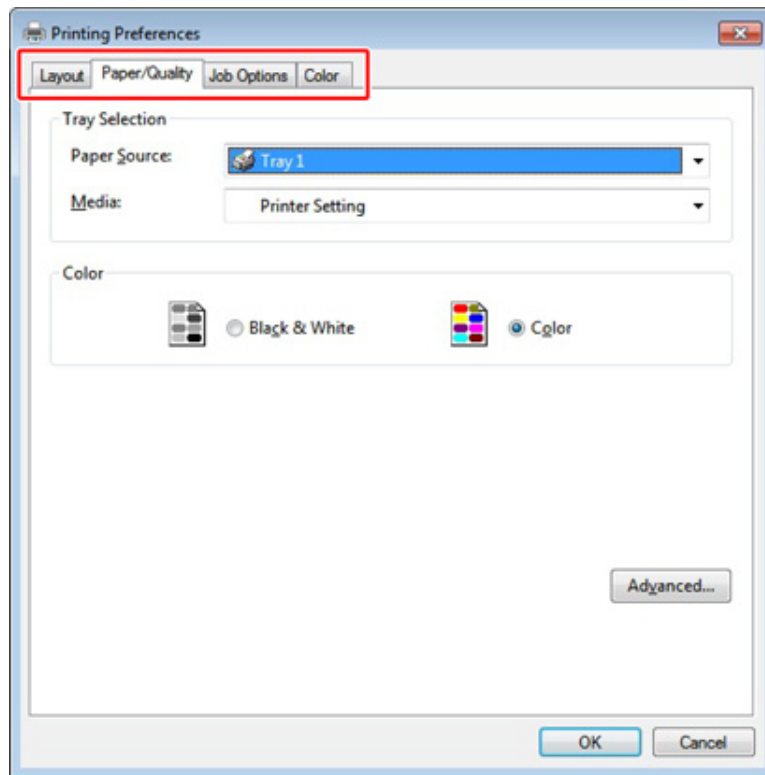

6 Klik på [OK].

7 Klik på [Udskriv] på skærmen [Udskriv].

Udskrivning fra en computer (Mac OS X)

- Til Mac OS X

Til Mac OS X

Du kan indstille en papirstørrelse, -bakke, -vægt og -type ved hjælp af printerdriveren.

- 1 Åbn filen, der skal udskrives.
- 2 Vælg [Udskriv] i menuen [Fil].

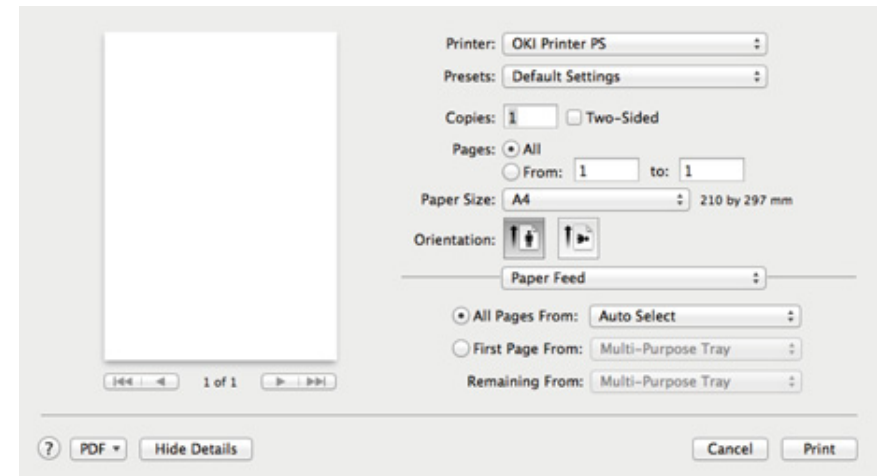

- 3 Vælg maskinen fra [Printer (Printer)].
- 4 Vælg papirstørrelse fra [Paper Size (Papirstørrelse)].
- 5 Skift indstillingerne for hvert panel for at tilpasse dine behov.



Hvis detaljerne for indstillinger ikke vises i print dialogboksen for Mac OS X 10.8.5 til 10.11, skal du klikke på [Show Details (Vis Detaljer)] i bunden af dialogboksen.

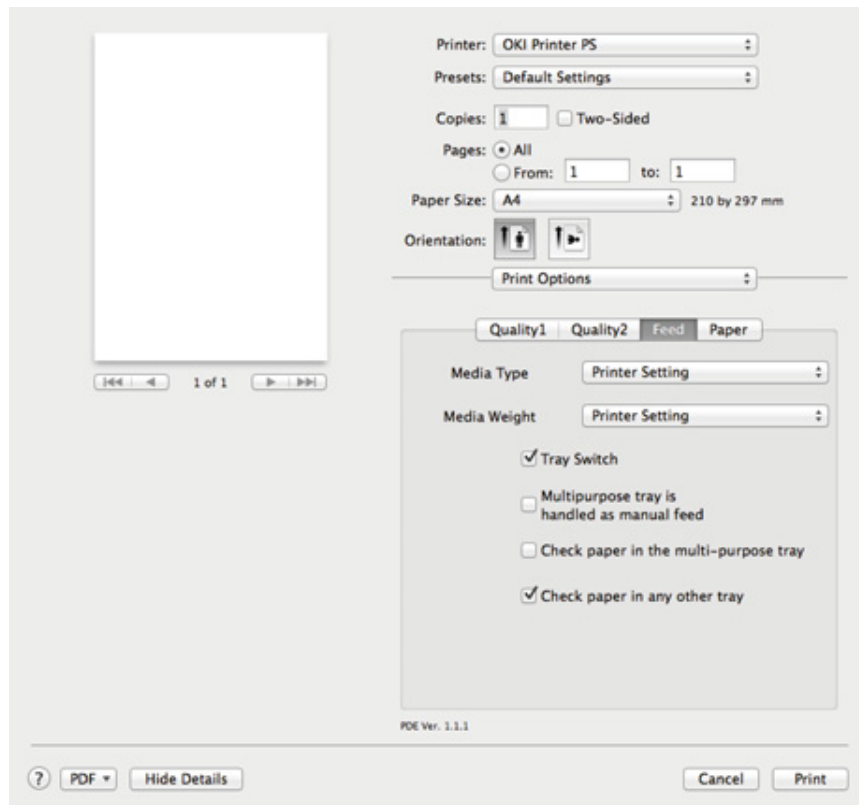

6 Klik på [Printer].









Annulering af en udskriftsopgave

For at annullere udskrivningen af et igangværende job, tryk på  (STOP) på kontrolpanelet.

Du kan annullere et udskriftsjob ved at slette det fra joblisten, der er vist i betjeningspanelet.



- Siderne, der allerede er printet på denne maskine, kan ikke annulleres.
- Hvis betjeningspanelet viser, at udskrivningen er i gang i lang tid, skal du slette udskriftsjobbet fra computeren.

- 1 Tryk på  (UDSKRIV) knappen i betjeningspanelet.
- 2 Sørg for, at [Job List (Joblister)] er valgt, og tryk derefter på  (OK).
- 3 Tryk på  knappen flere gange for at vælge af et job at annullere og tryk på  (OK) knappen.
- 4 Sørg for, at [Delete (Slet)] er valgt, og tryk derefter på  (OK).
- 5 På skærbilledet for bekræftelse skal du trykke på  eller  for at vælge [Yes (Ja)] og derefter trykke på  (OK).

Om Skærme og Funktioner for Hver Printer Driver

Dette afsnit beskriver skærme og funktioner for printerdriverne.

- Windows PCL-printerdriver
- Windows PS-printerdriver
- Mac OS X PS-printerdriver

Windows PCL-printerdriver

• Fanen [Opsætning]

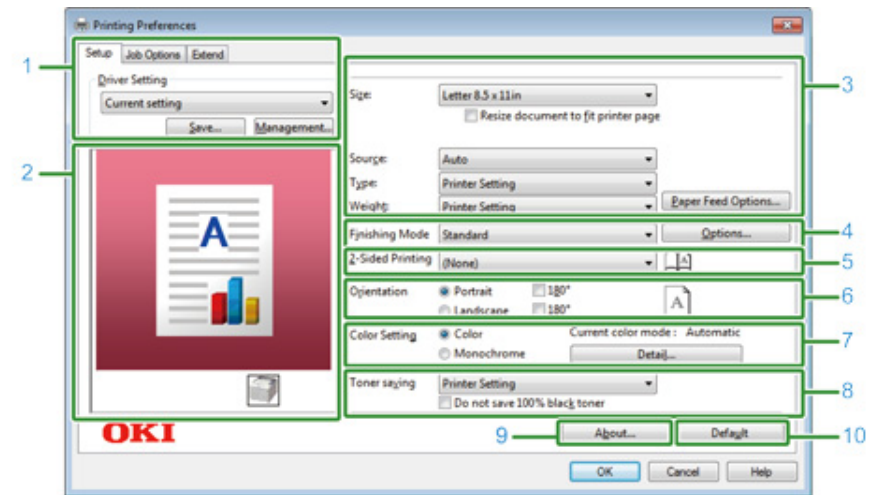

	Element	Beskrivelse
1	Driver Indstillinger	Gemmer dine indstillinger.
2	Billedlayout	Viser et prøvebillede til at indstille layoutet.
3	Medier	Angiver papirformat, type, vægt, papir-feed metode, re andre indstillinger.
4	Efterbehandlingstilstand	Angiver flersidet udskrivning, brochureudskrivning, plakat trykkeri, re andre indstillinger.
5	Dobbeltsidet udskrivning (duplex)	Angiver denne indstilling, når du vil udføre duplexudskrivning.
6	Retning	Angiver udskrivning retning.
7	Farvefunktion	Skifter mellem farveudskrivning og sort/hvid-udskrivning.
8	Tonersparer	Mindsker udskriftstætheden for at spare toner.
9	Om	Viser versionen af printerdriveren.
10	Standard	Nulstiller indstillingerne på fanen til deres standardindstillinger.

- [Job Options] Tab

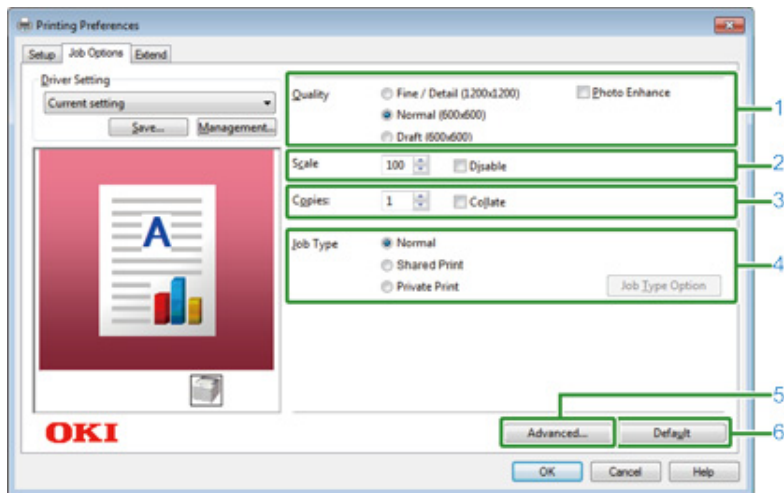

	Genstand	Beskrivelse
1	Kvalitet	Angiver opløsningen for udskrift.
2	Skala	Angiver forstørrelses-/reduceringsgraden for udskriften.
3	Kopier	Angiver det antal kopier, der skal udskrives.
4	Jobtype	Angiver udskriftstype.
5	Avanceret	Indstiller andre printerindstillinger.
6	Standard	Nulstiller alle indstillingsværdier i fanen til standardindstillingsværdierne.

- [Udvid] Fanen

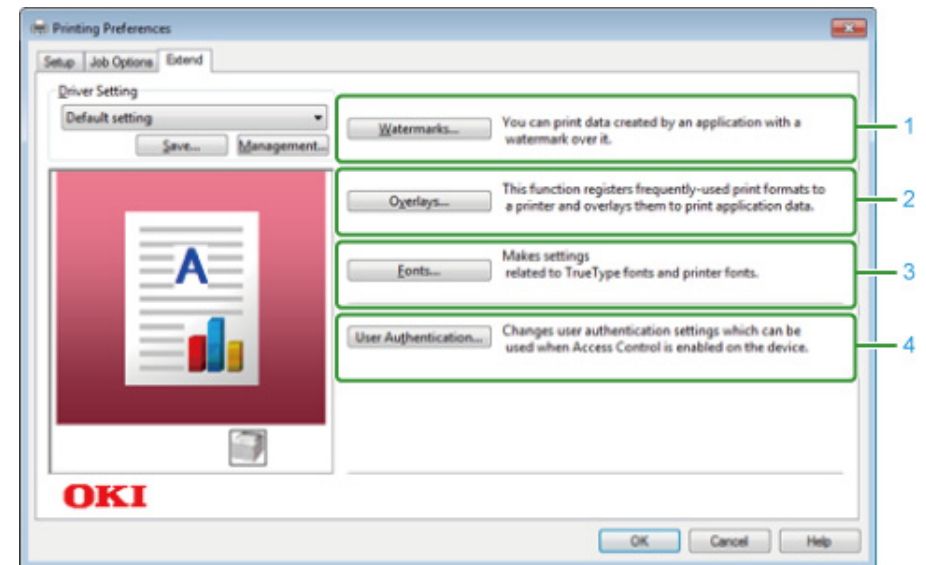

	Element	Beskrivelse
1	Vandmærker	Angiver, hvornår du ønsker at bruge stempel print.
2	Overlays	Indstilles, når det udskrevne printerformat, som er registreret af printerens på forhånd, rettes til.
3	Skrifttyper	Angiver TrueType fonte og printerskrifttyper.
4	Brugergodkendelse	Angiver brugergodkendelse.

Windows PS-printerdriver

• Fanen [Layout]

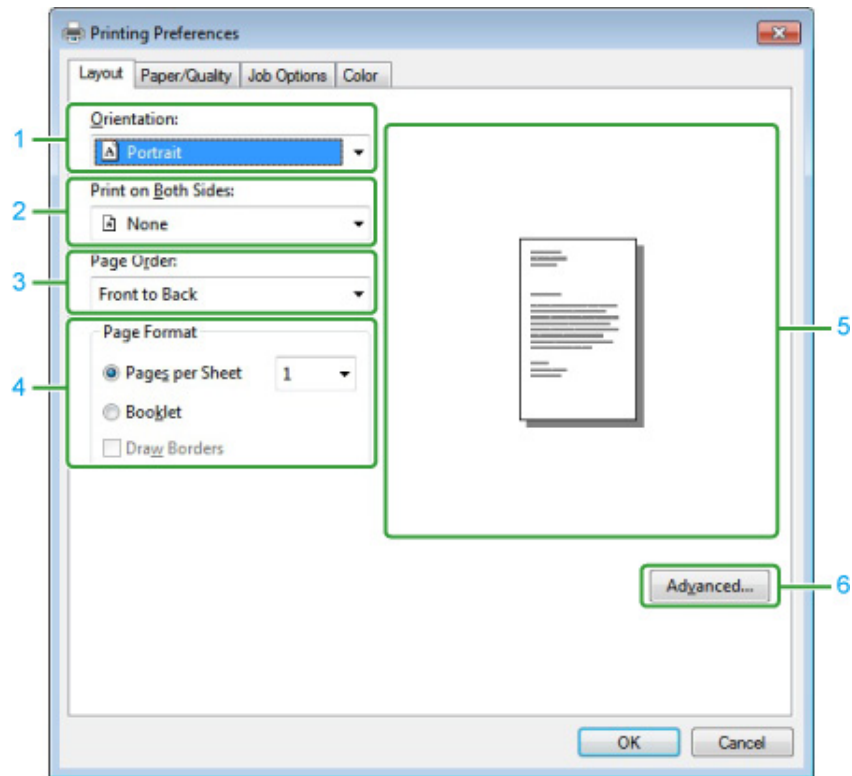

	Element	Beskrivelse
1	Retning	Angiver udskrivning retning.
2	Udskriv på begge sider	Dette angives, når du ønsker at udføre dobbeltsidet udskrivning.
3	Siderækkefølge	Angiver en side for at udskrive.
4	Sideformat	Angiver det antal sider, der er trykt på et ark papir og brochureudskrivning.
5	Billedlayout	Viser et prøvebillede til at indstille layoutet.
6	Avanceret	Gør det muligt for dig at angive detaljerede indstillinger for udskriftskvalitet og en papirstørrelse.

• Fanen [Papir/kvalitet]

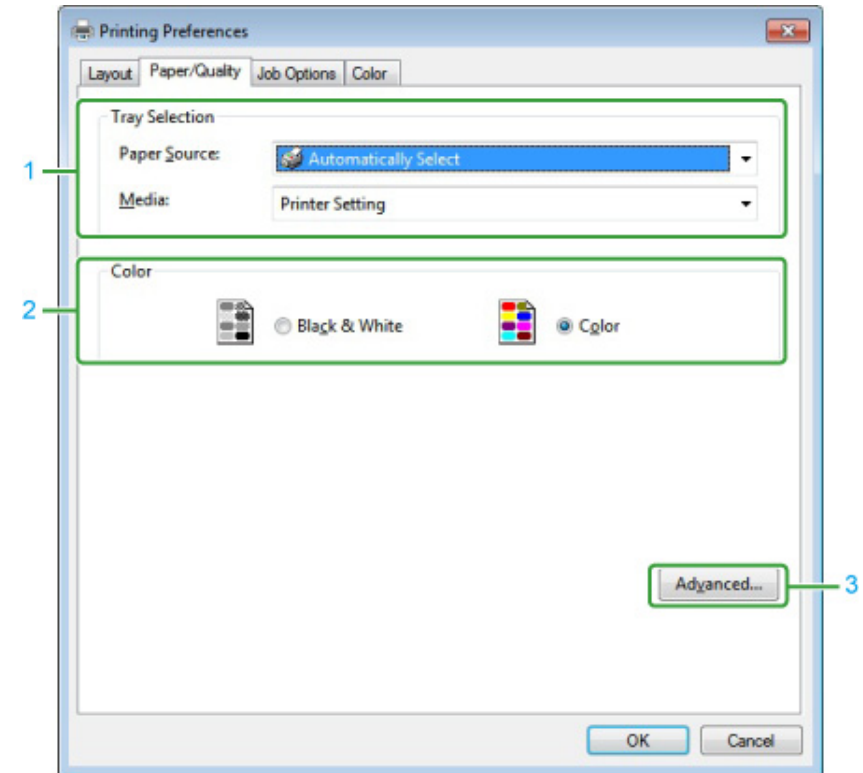

	Element	Beskrivelse
1	Bakkevalg	Skifter papirfremføringsbakken.
2	Farve	Vælger farve eller sort/hvid.
3	Avanceret	Gør det muligt for dig at angive detaljerede indstillinger for udskriftskvalitet og en papirstørrelse.

• Fanen [Opgaveindstillinger]

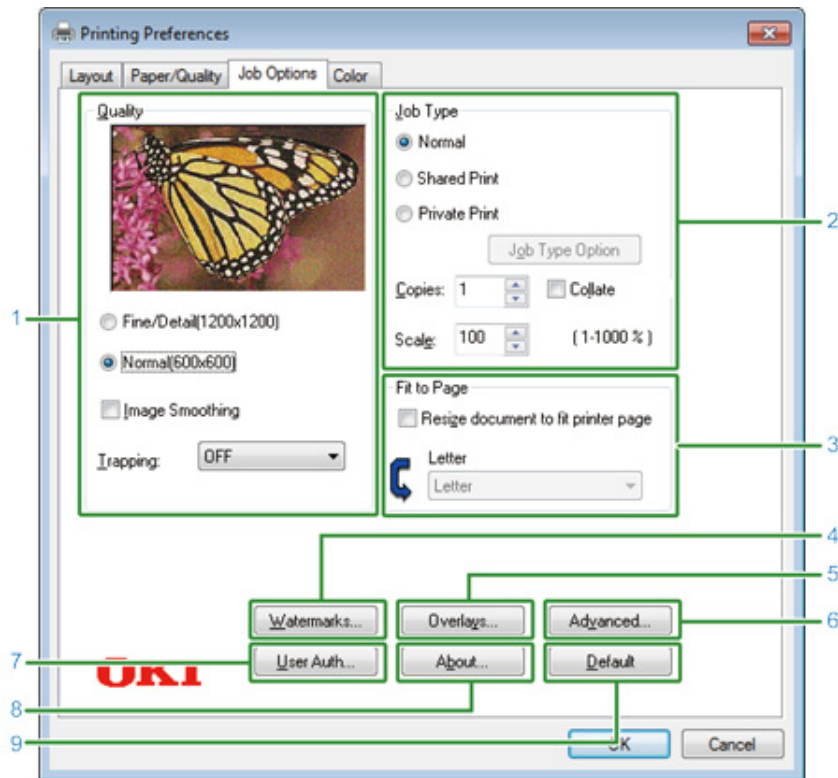

Element	Beskrivelse
1	Kvalitet Angiver opløsningen til udskrivning. Hvis du indstiller [Tonerbesparelse], reduceres udskriftstætheden for at spare toner.
2	Opgavetype Angiver jobtypen og antallet af papir, der skal udskrives.[Job Type Option (Valg af Jobtype)] kan anvendes, hvis [Store to Shared (Gem og Del)] eller [Private Print (Privat Print)] er valgt.Hvis du vælger [Collate (Sammenlign)] tjekvoksen, bliver flere dokumenter udskrevet i flere kopier.
3	Tilpas til side Hvis du markerer afkrydsningsfeltet [Tilpas dokumentets størrelse til printersiden], udskrives et dokument på papir af en anden størrelse end dokumentets.
4	Vandmærker Angiver, hvornår du ønsker at bruge stempel print.
5	Overlays Indstilles, når det udskrevne printerformat, som er registreret af printerens på forhånd, rettes til.
6	Avanceret Sætter andre udskriftsindstillinger.

Element	Beskrivelse
7	Brugergodkendelse Angiver brugergodkendelse.
8	Om Viser versionen af printerdriveren.
9	Standard Nulstiller indstillingerne på fanen til deres standardindstillinger.

• Fanen [Farve]

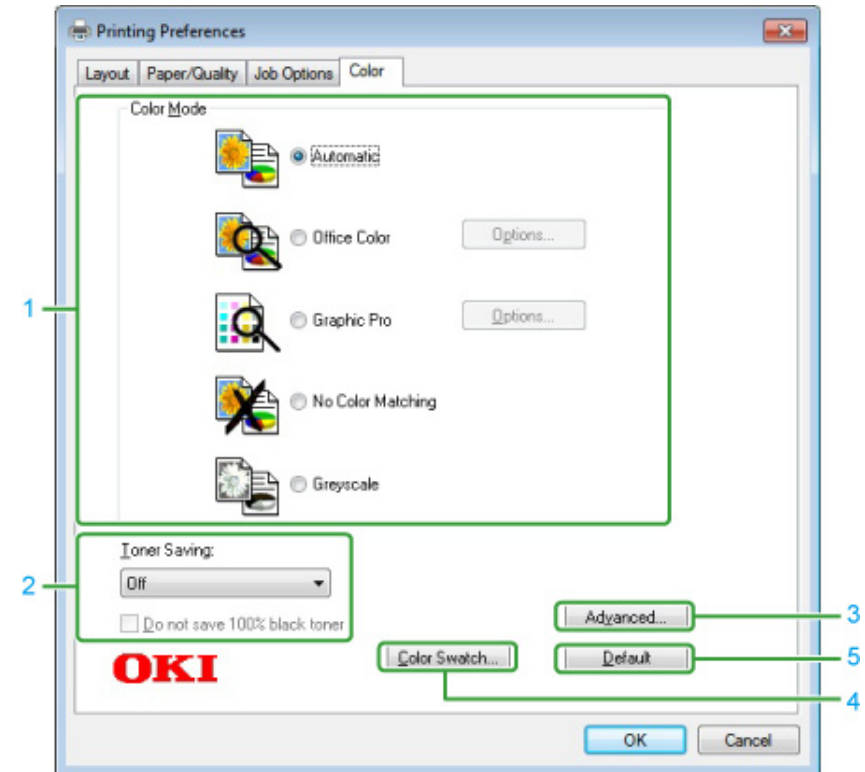

Element	Beskrivelse
1	Farvetilstand Angiver farvejusteringen til farveudskrivning.
2	Tonerbesparelse Gemmer toner ved udskrivning.
3	Avanceret Indstiller nogle andre udskriftsindstillinger.
4	Color Swatch Starter Color Swatch-hjælpeprogram.
5	Standard Nulstiller indstillingerne på fanen til deres standardindstillinger.

Mac OS X PS-printerdriver

• Panelet [Layout]

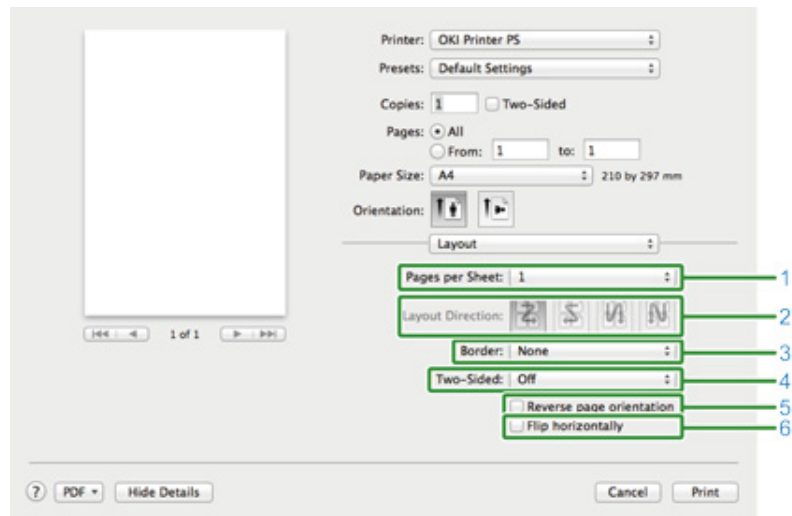

	Element	Beskrivelse
1	Sider pr. ark	Vælger antallet af sider, der er trykt på et ark papir.
2	Retning	Angiver layout, der anvendes, når der udskrives flere sider på et ark papir.
3	Vandmærkekant	Angiver en type grænse.
4	To-sidet	Angiver, når du udfører dupleksudskrivning.
5	Omvendt sideretning	Vender retningen af en side for at udskrive ved at markere dette afkrydsningsfelt.
6	Vend vandret	Vender venstre og højre for at udskrive ved at markere dette afkrydsningsfelt.

• Panelet [Farvetilpasning]

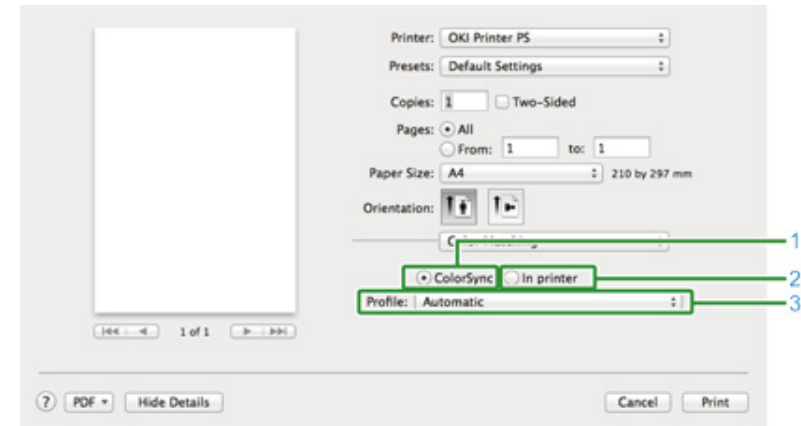

	Element	Beskrivelse
1	ColorSync	Angiver funktionen ColorSync.
2	I printeren	Udfører farvetilpasning med denne maskine.
3	Profil	Angiver en profil.

• Panelet [Papirhåndtering]

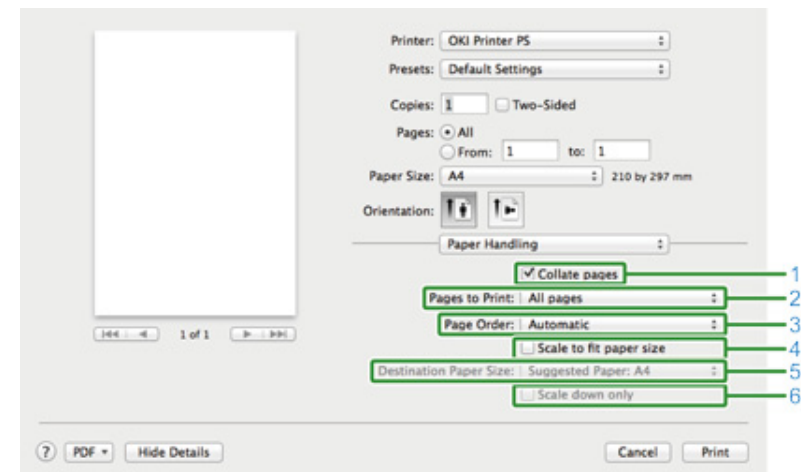

	Element	Beskrivelse
1	Sætvis sider	Udskrives i enheder af kopier ved at vælge dette afkrydsningsfelt.

	Element	Beskrivelse
2	Sider til udskrivning	Angiver sider til udskrivning.
3	Siderækkefølge	Angiver en side for at udskrive.
4	Skalér til papirstørrelse	Udskriver for at tilpasse en papirstørrelse. Et dokument bliver måske ikke udskrevet korrekt afhængigt af indstillingen. Når dette afkrydsningsfelt markeres, forstørres eller formindskes et dokument for at tilpasse udskriftens papirstørrelse.
5	Destination Paper Size	Vælger udskrivningspapirformatet, når [Skalér til papir] er markeret.
6	Skalér kun ned	reducerer Kun et dokument til at passe til udskrivningspapirformatet ved at markere dette afkrydsningsfelt.

• Panelet [Papirfremføring]

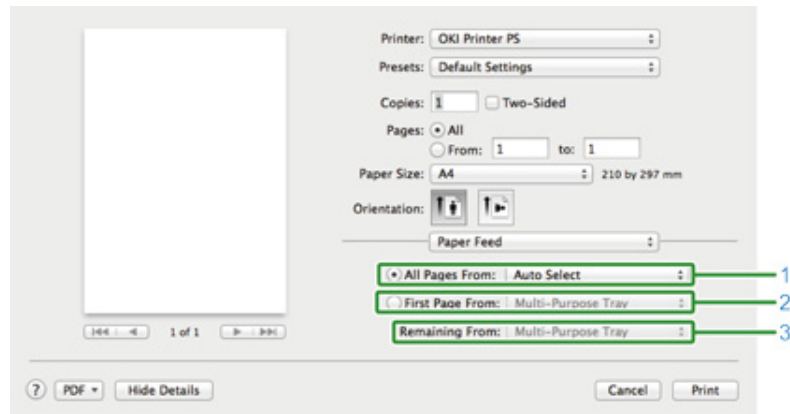

	Element	Beskrivelse
1	Alle sider fra	Angiver papirfremføringsbakken. Hvis du angiver [Vælg automatisk], vælges en bakke automatisk.
2	Første side Fra	Vælg denne indstilling for kun at udskrive den første side fra den angivne bakke.
3	Resterende fra	Vælg denne indstilling for kun at udskrive de resterende sider fra den angivne bakke.

• Panelet [Omslag]

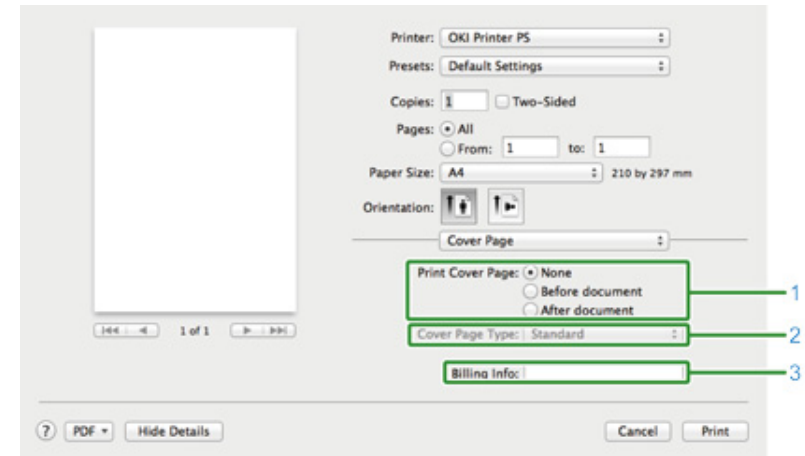

	Element	Beskrivelse
1	Udskriv skilleside	Angiver omslagsudskrivning.
2	Forsidetype	Angiver en snor, når der udskrives dækslet.
3	Fakturering Info	Denne funktion er ikke tilgængelig.

• [Farve] panel

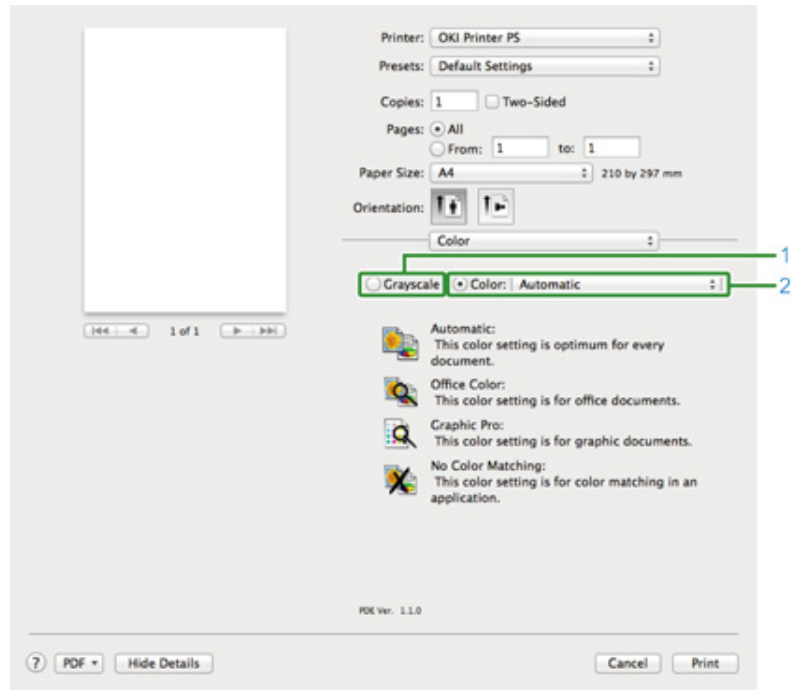

	Element	Beskrivelse
1	Gråtoneskala	Angiver, om du skal bruge sort/hvid udskrivning.
2	Farve	Angiver justering for farvefunktion, når du udskriver i farve.

• [Udskriftsindstillinger] panel

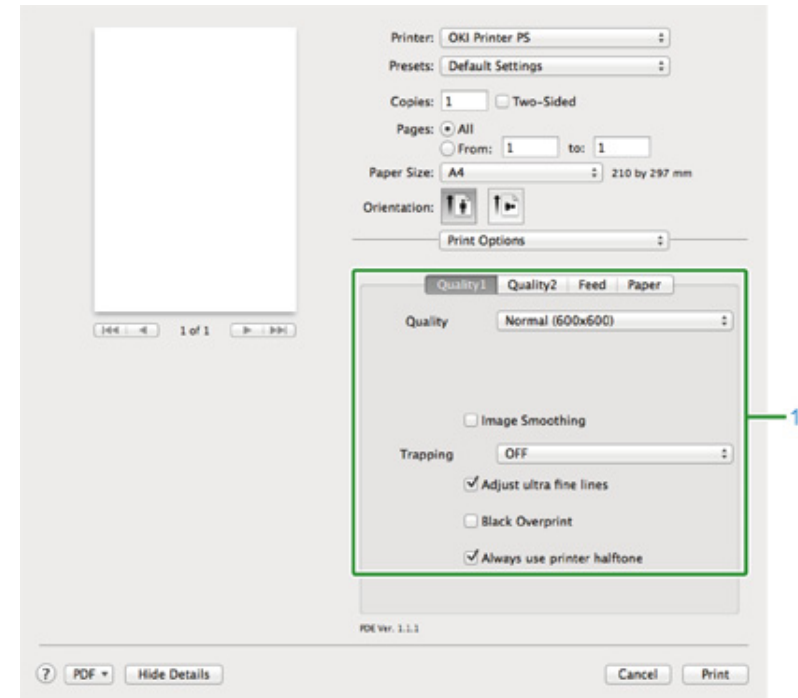

	Element	Beskrivelse
1	Kvalitet 1, Kvalitet 2, Fremføring, Papir	Angiver udskrivningskvaliteten, toner besparelse, papirtype, osv.

- Panelet [Brugergodkendelse]

	Element	Beskrivelse
1	Brug Brugerbekræftelse	Markér dette afkrydsningsfelt, hvis du angiver brugergodkendelse ved udskrivning.
2	Brugernavn	Brugernavnet til brugergodkendelse.
3	Adgangskode	Kodeordet for brugergodkendelse.
4	Bekræftelsestype	Angiv en bekræftelsestype, der skal anvendes.
5	Oversigtskonto	Angiv et kontonavn og -type.

- [Secure Print (Sikker udskriffs)] panel

	Element	Beskrivelse
1	Opgavetype	Angiver jobtypen. [Job Type Option (Vælg Jobtype) kan bruges, hvis [Secure as Shared Job (Fastfør som Delt Job)] eller [Private Print (Privat Print)] er valgt.
2	Vælg Jobtype	Angiver et jobnavn, der skal vises i betjeningspanelet, og en adgangskode, der skal bruges, når der printes.

- [Forsyngningsniveauer] panel

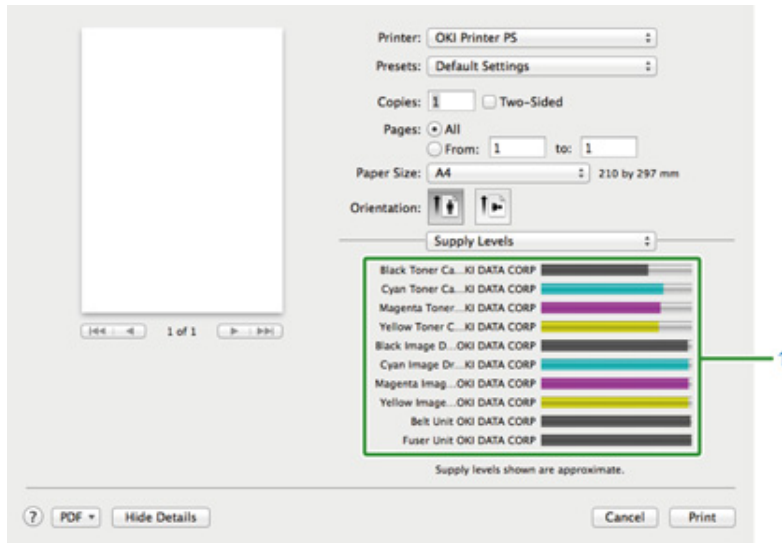

	Element	Beskrivelse
1	Forbrugsartikler	Viser den resterende mængde af forbrugsartikler.

7

Fax



Grundlæggende anvendelse af faxfunktioner
Ramme for receptioner

Grundlæggende anvendelse af faxfunktioner



Dette afsnit beskriver de grundlæggende handlinger når der sendes og modtages en fax.

- Indtast Faxnummer for at Sende en Fax
- Annullering af en fax overførsel

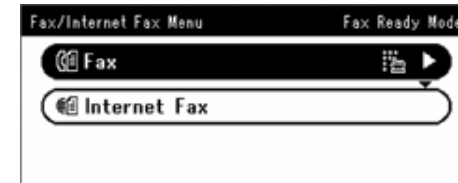

Indtast Faxnummer for at Sende en Fax

- 1 Tryk på  (FAX) knappen i betjeningspanelet.
- 2 Sæt et dokument i den automatiske dokumentføder eller på glaspladen.
- 3 Sørg for, at [Fax (Fax)] er valgt, og tryk derefter på  (OK).



- 4 Kontrollér, at [Add Destination (Tilføj destination)] er valgt på startskærmen, og tryk derefter på .
- 5 Tryk på  knappen flere gange for at vælge [Manual Dial (Manuelt opkald)] og tryk på  (OK) knappen,
- 6 Indtast destinationsnummer og tryk på [OK].
- 7 Skift indstillinger, hvis det er nødvendigt.



- Standardindstillingerne for at sende en fax er som følger.
[Scan Size (Scan Størrelse)]: A4 eller Brev
[resolution]: Normal
[Tæthed]: 0
- Du kan ændre standardindstillinger ved at trykke på  (Enhedsindstillinger) > [Admin Setup (Administratoropsætning)] i touch panelet.
-  [Indstilling af fax \(Avanceret vejledning\)](#)

- 8 Tryk på knappen  (MONO).

Annullering af en fax overførsel

- Annullering Under en transmission
- Annullering af en reserveret transmission

Annullering Under en transmission

Du kan annullere en faxafsendelse, når en besked vises, og scanning er i gang.







- 1 Tryk på knappen  (STOP).







Annullering af en reserveret transmission



Hvis du vælger udsendes, er udsendelsen annulleres jobbet.

- 1 Tryk på  (FAX) knappen i betjeningspanelet.
- 2 Sørg for, at [Fax (Fax)] er valgt, og tryk derefter på  (OK) for at åbne startskærbilledet.
- 3 Tryk på  knappen flere gange for at vælge [Fax Job View/Cancel (Faxjob se/annuller)] og tryk på  (OK) knappen,
- 4 Tryk på  knappen flere gange for at vælge af et job at annullere og tryk på  (OK) knappen.
- 5 Kontrollér opgaveindholdet, og tryk derefter på .

- 6 Tryk på  knappen flere gange for at vælge [Delete Reserved Tx (Slet reserverede Tx)] og tryk på  (OK) knappen.

- 7 På skærbilledet for bekræftelse skal du trykke på  eller  for at vælge [Yes (Ja)] og derefter trykke på  (OK).



Hvis du vælger udsendelse, er broadcast jobbet annulleret.



En fax, der bliver sendt, vises øverst på listen.

Ramme for receptioner

Dette afsnit beskriver forskellige indstillinger når man modtager en fax.

- Indstilling af modtagelsestilstand
- DRD
- Indstilling ventetiden fra når et indgående opkald kommer til Når Reception Starter (Svar Ventetid)

Indstilling af modtagelsestilstand

[Fax Ready Mode (Fax Klar Tilstand)] er indstillet som standard.

Skift indstillingerne i henhold til dit miljø.

- [Fax Ready Mode (Fax Klar Tilstand)]: Vælg denne tilstand hvis du kun bruger denne maskine til fax.
- [Tel/Fax Ready Mode (Tlf/Fax Klar Tilstand)]: Vælg denne tilstand hvis du gerne vil modtage både telefonopkald og faxer, hvor maskinen opfanger dem automatisk.
- [Ans/Fax Ready Mode (Svar/Fax Klar Tilstand)]: Vælg denne tilstand hvis du vil bruge svar telefon funktionen for en ekstern telefon så vel som maskinens faxfunktion.
- [Tel Ready Mode (Tlf Klar Tilstand)]: Vælg denne tilstand hvis du ofte bruger den eksterne telefon, der er forbundet til maskinen.
- [DRD (DRD)]: Hvis du bruger den karakteristiske opkaldssporingsfunktion (DRD), som tilvejebringes af et telefonselskab. Se "DRD".

1 Kontroller om maskinen er tændt.

2 Tryk på  (INDSTILLINGER) knappen i betjeningspanelet.



- 3 Tryk på ▲ knappen for at vælge [Admin Setup (Administratoropsætning)] og tryk på OK (OK) knappen.

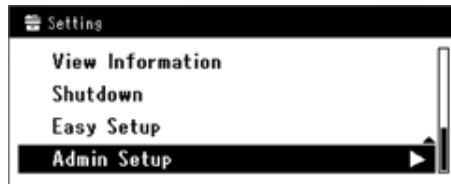

- 4 Indtast administratoradgangskode.



Det standardindstillede administrator navn og adgangskode er henholdsvis "admin" og "999999".

- 5 Vælg [Enter (Enter)] og tryk derefter på knappen OK (OK).
- 6 Tryk på ▼ knappen flere gange for at vælge [User Install (Installation af bruger)] og tryk på OK (OK) knappen.
- 7 Tryk på ▼ knappen flere gange for at vælge [Reception Mode (Modtagelsesindstilling)] og tryk på OK (OK) knappen.
- 8 Tryk på ▼ knappen flere gange for at vælge modtagelsesindstilling og tryk på OK (OK) knappen.
- 9 Tryk på ◀, indtil øverste skærm vises.

DRD

Denne tilstand giver maskinen mulighed for at opdage et karakteristisk opkald, hvis det er blevet aktiveret på telefonlinjen. I denne tilstand vil maskinen skelne mellem senderens DRD type. Maskinen vil derfor kun svare hvis den matcher den registrerede DRD type.

Der er adskillige typer af DRD opkaldsmønstre. Længden af tone TIL-tid og tone FRA-tid er forskellig. Det afhænger af landekoden. Indstil landekode og DRD-type til et passende DRD-ringemønster. Du kan registrere op til fire DRD typer.

Landekode: undtagen New Zealand, Australien og Hong Kong (Dette mønster gælder for USA's DRD).

Type 1: 2 sek. TIL - 4 sek. FRA gentaget

Type 2: 0,8 sek. TIL - 0,4 sek. FRA - 0,8 sek. TIL - 4 sek. FRA gentaget

Type 3: 0,4 sek. TIL - 0,2 sek. FRA - 0,4 sek. TIL - 0,2 sek. FRA - 0,8 sek. TIL - 4 sek. FRA gentaget

Type 4: 0,3 sek. TIL - 0,2 sek. FRA - 1 sek. TIL - 0,2 sek. FRA - 0,3 sek. TIL - 4 sek. FRA gentaget

Landekode: New Zealand (Dette mønster gælder for New Zealand's DRD).

Type 1: 0,4 sek. TIL - 0,2 sek. FRA - 0,4 sek. TIL - 2 sek. FRA gentaget

Type 2: 0,4 sek. TIL - 2,6 sek. FRA gentaget

Type 3: 0,4 sek. TIL - 0,2 sek. FRA - 0,4 sek. TIL - 0,2 sek. FRA - 0,4 sek. TIL - 1,4 sek. FRA gentaget

Type 4: 0,4 sek. TIL - 0,8 sek. FRA - 0,4 sek. TIL - 1,4 sek. FRA gentaget

Landekode: Australien (Dette mønster gælder for Australiens DRD).

Type 1: 0,4 sek. TIL - 0,2 sek. FRA - 0,4 sek. TIL - 2 sek. FRA gentaget

Type 2: 0,2 sek. TIL - 0,4 sek. FRA - 0,2 sek. TIL - 0,4 sek. FRA - 0,2 sek. TIL - 1,6 sek. FRA gentaget

Landekode: Hong Kong (Dette mønster gælder for Hong Kong's DRD).

Type 1: 1,2 sek. TIL - 3 sek. FRA gentaget















Type 2: 0,4 sek. TIL - 0,2 sek. FRA - 0,4 sek. TIL - 0,2 sek. FRA - 0,8 sek. TIL - 0,4 sek. FRA gentaget

Type 3: 0,5 sek. TIL - 0,5 sek. FRA - 1 sek. TIL - 0,5 sek. FRA - 0,5 sek. TIL - 3 sek. FRA gentaget

Indstilling ventetiden fra når et indgående opkald kommer til Når Reception Starter (Svar Ventetid)

Standardindværdien er 1 opkald.

Værdien skal ændres hvis faxbeskederne ikke kan modtages.

- 1 Tryk på  (INDSTILLINGER) knappen i betjeningspanelet.
- 2 Tryk på  knappen for at vælge [Admin Setup (Administratoropsætning)] og tryk på  (OK) knappen.
- 3 Indtast administratorpassword.

 Det standardindstillede administrator navn og adgangskode er henholdsvis "admin" og "999999".
- 4 Vælg [Enter (Enter)], og tryk derefter på  (OK) knappen.
- 5 Tryk på  knappen flere gange for at vælge [Fax Setup (Indstilling af fax)] og tryk på  (OK) knappen.
- 6 Tryk på  knappen flere gange for at vælge [Other Settings (Andre indstillinger)] og tryk på  (OK) knappen.
- 7 Tryk på  knappen flere gange for at vælge [Ring Response (Ringesvar)] og tryk på  (OK) knappen.
- 8 Tryk på  knappen for at vælge en ventetid, og derefter trykke på  (OK) knappen.
- 9 Tryk på , indtil øverste skærm vises.

8

Vedligeholdelse

Udskiftning af Forbrugsvarer

Rengøring hver del af maskinen

Denne sektion beskriver, hvordan maskinen vedligeholdes for at holde maskinen komfortabel og forlænge dens levetid.





Udskiftning af Forbrugsvarer







Denne sektion beskriver, hvordan man udskifter forbrugsvarer.





- Forbehold Ved Udskiftning af Forbrugsvarer
- Udskiftning af Tonerpatroner
- Udskiftning af billedtromlen
- Udskiftning af Image Drum og tonerpatron på samme tid

Forbehold Ved Udskiftning af Forbrugsvarer

Observere den følgende advarsler, når du udskifter.

 ADVARSEL	
	Smid ikke toner eller tonerpatron ind i ilden. Toneren går i stykker, hvilken kan forårsage forbrændinger.
	Opbevar ikke en tonerpatron på et sted hvor den bliver udsat for åben ild. Toneren kan antænde, hvilket kan forårsage brand eller forbrændinger.
	Støvsug ikke spildt toner op med en elektrisk støvsuger. Hvis du støvsuger spildt toner med en elektrisk støvsuger, kan det resultere i antændelse på grund af gnister fra elektriske kontakter eller af andre årsager. Hvis der spildes toner på gulvet eller andre steder, aftørres toneren med en fugtig gulvklud, eller en anden klud.

 FORSIGTIG	
	Nogle dele indeni maskinen kan blive meget varme. Rør ikke ved områder omkring et "FORSIGTIG VARMT" mærkat. Forbrændinger kan være resultatet.
	Tonerpatroner opbevares utilgængeligt for børn. Hvis et barn sluger toner ved et uheld, skal du øjeblikkeligt søge lægehjælp.
	Hvis du inhalerer toner, skal du gurgle med en stor mængde vand og gå til et sted med frisk luft. Søg lægehjælp, hvis det er nødvendigt.
	Hvis du får toner på dine hænder eller andre områder af din hud, skal du vaske grundigt med sæbe og vand.
	Hvis du får toner i øjnene, skal du øjeblikkeligt skylle dem med en stor mængde vand. Søg lægehjælp, hvis det er nødvendigt.

 FORSIGTIG	
	Spyt toner ud, hvis du sluger det. Søg lægehjælp, hvis det er nødvendigt.
	Når du håndterer et papir, der sidder fast, eller skifter tonerpatroner, så pas på ikke at få toner på dine hænder eller dit tøj. Hvis du får toner på dit tøj, så vask det med koldt vand. Hvis toner bliver varmt ved at vaske det med varmt vand eller på anden måde, vil toneren plette stoffet og blive umuligt at fjerne.
	Skil ikke blækpatronet eller tonerpatronet ad. Du kan inhalere spredt toner, eller toner kan lande på dine hænder eller tøj og gøre det beskidt.
	Opbevar brugte tonerpatroner ved at lægge dem sikkert i en pose, mens du passer på ikke at sprede toneren.



- Brug Oki data ægte forbrugsstoffer for at sikre optimal ydelse af produkterne.
- Gebyrer for tjenester for problemer forårsaget af brug af andre end Oki data ægte forbrugsstoffer forbrugsstoffer er afholdt, uanset garantien, re i vedligeholdelse kontrakt. (Selv om brugen af ingen-gedigen forbrugsvarer ikke medfører altid problemer, bruge ekstra forsigtig når du bruger dem.)

Udskiftning af Tonerpatroner

Når meddelelsen "[FARVE] Toner lav" ("[FARVE]" indikerer C (cyan), M (magenta), Y (gul) eller K (sort)) vises på displayskærmen, skal du forberede en erstatningstonerpatron.

Når "[COLOR (FARVE)] Toner Tom" dukker op og udskriften stopper, skal tonerpatronen udskiftes.



Selv hvis der ikke er mere tilbage i cyan (blå), magenta (røde) eller gule tonerpatroner, kan du udskrive i sort/hvid ved at vælge [Sort/hvid] eller [Gråtoneskala]. Du bør dog udskifte tonerpatronen kort tid efter, der ikke er mere toner tilbage, da det ellers kan forårsage beskadigelse af billedtromlen.



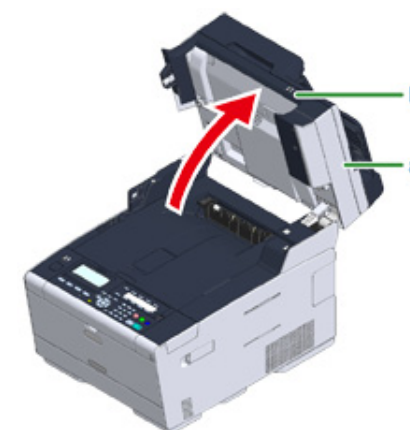

- Hav en ny tonerpatron klar, da udskrivningskvaliteten forringes, når der er gået mere end et år, efter pakningen blev brudt.
- Hvis du udskifter tonerpatronen/blækpatronen, mens den stadig er i brug, vil toner forbrugt ikke blive optalt normalt.
- Du kan printe ved at åbne og lukke output bakken, når beskeden "[COLOR (FARVE)] toner er løbet tør" vises. Udskift venligst tonerpatronen, da der kan ske skade på blækpatronen, hvis det ikke gøres.
- Der kan blive spildt tonerpulver, hvis du fjerner en tonerpatron, inden der ikke er mere toner tilbage.

- 1 Forbered nye tonerpatroner.
- 2 Hold håndtaget (B) og åbn scanner enheden (a) helt.



- 3 Tryk på knappen (A) og åbn output bakken (b) helt.

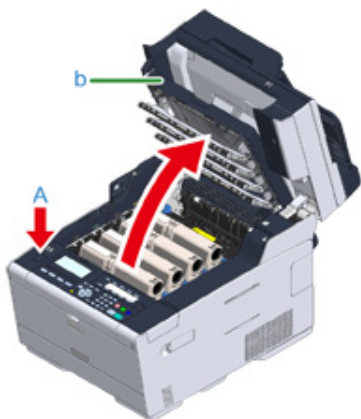

 FORSIGTIG	Der kan opstå forbrændinger.	
Fuserenheden er meget varm. Rør den ikke.		



- 4 Find en tom tonerpatron ved hjælp af den farvede etikette.
- 5 Klem spidsen af tonerpatronens blå arm (c) og vend den mod dig, indtil spidsen ligger på linje med patronens fane.



- 6 Løft tonerpatronen (d) fra højre side og fjern den fra maskinen.

 ADVARSEL	Der kan opstå forbrændinger.	
Sørg for ikke at smide den brugte farvepatron ind i åben ild. De kan eksplodere, og den indvendige toner kan flyve bort og forårsage forbrændinger.		



Vær forsigtig med ikke at slå forbrugsvarerne mod LED hovedet, når de fjernes.

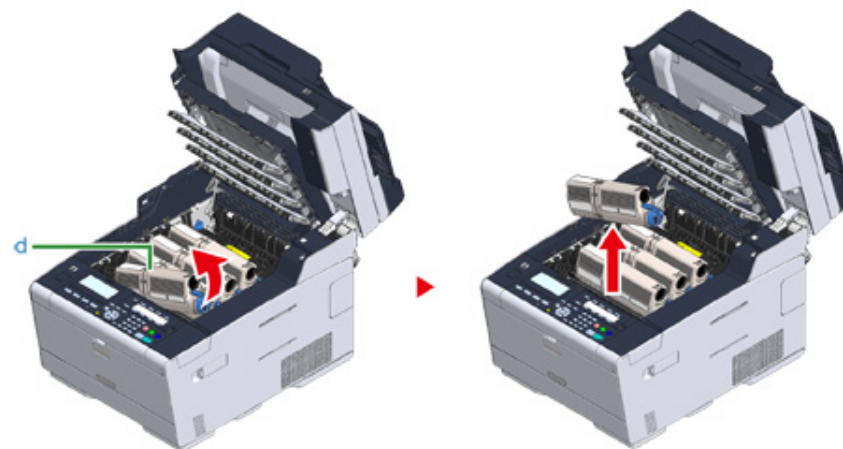

- 7 Pak en ny tonerpatron.

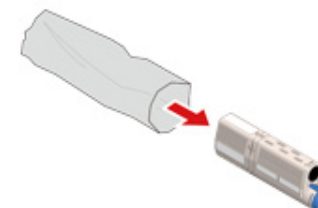

8 Ryst patronen flere gange vertikalt og horisontalt.

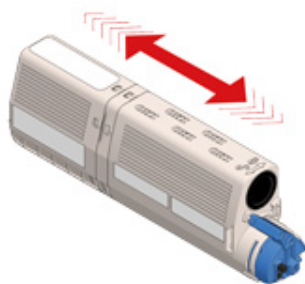

9 Fjern tapen (e) fra tonerpatronen.

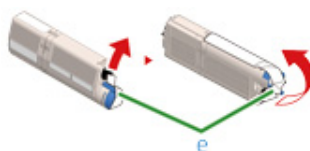

10 Indsæt en ny tonerpatron (d) ved at dens venstre sides fordybning (f) ligger på linje med fremspringet på blækpatronen, så tonerpatronen og blækpatronens farvemærkater ligger på linje. Sæt derefter forsigtigt den højre side på plads.



Isæt ikke en tonerpatron uden at fjerne tapen.

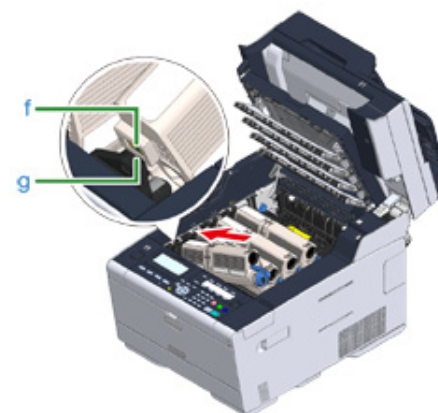

- 11** Hold patronen, klem spidsen af tonerpatronens blå arm (c) og vend den mod dig, indtil spidsen ligger på linje med patronens fane.



- Hvis du lukker output bakken uden at dreje det blå håndtag når du installerer tonerpatronen i billedtromlen, kan det medføre en funktionsfejl. Vær opmærksom på at det blå håndtag er drejet, indtil toppen af den er på linje med flappen bagerst på tonerpatronen.
- Hvis tonerkassetten ikke er forsvarligt fastgjort, kan udskrivning kvalitet forværres.

- 12** Tør objektivet af LED hovedet med en blød serviet papir let.

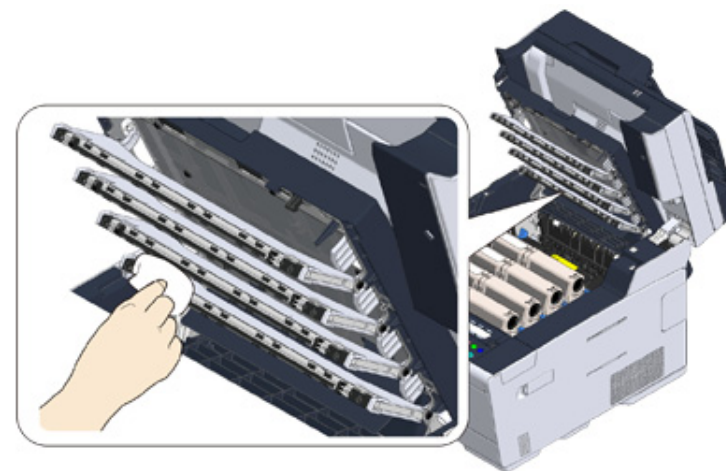

Brug ikke træsprit eller fortynder. De skade LED hoved.

- 13** Luk output bakken (b) langsomt og skub midten af output bakken for bekræftelse.

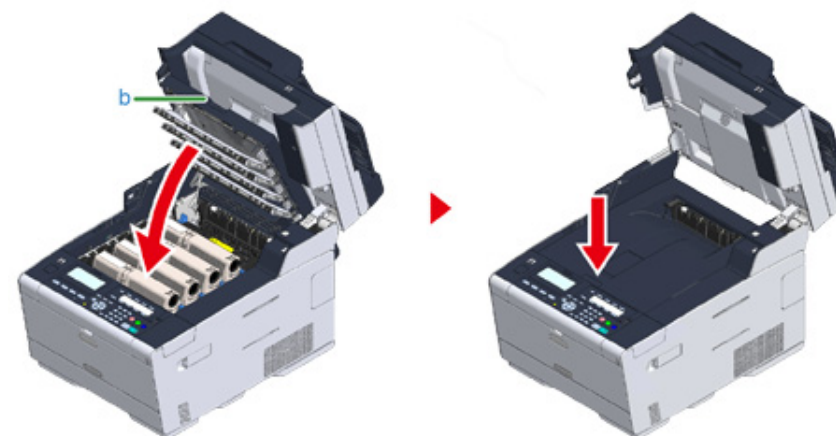

- 14** Hold håndtaget (B) for at lukke scanner enheden (a).



Luk ikke scanner enheden heftigt. Det kan få dokument indførselsrullen i ADF til at falde og komme i vejen for påfyldning af dokumenter.

Hvis ADF dokumentindførselsrullen er faldet, skal ADF coveret åbnes og lukkes.

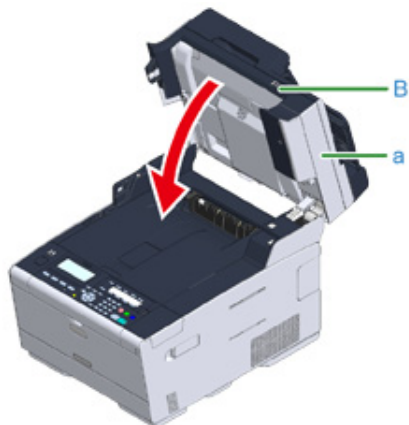

15 Genbrug venligst tonerpatroner.



Hvis du er nødt til at bortskaffe brugte tonerpatroner, sætte dem ind i polyethylen poser re anden beholder, og sørg for at følge de forordninger re vejledning af din lokale regering.

Udskiftning af billedtromlen

Når meddelelsen "[FARVE] Billedtromlen skal snart udskiftes", vises på skærmen, skal du forberede en udskiftning af billedtromlen. Hvis du fortsætter udskrivningen, vises meddelelsen "[FARVE] Billedtromlen skal snart udskiftes", og udskrivningen stopper.

Når meddelelsen "Installer nye Image Drum Unit." viste og udskrivning stopper, erstatte billedet tromlen.

Når du bruger A4 papir (simpleks-udskrivning), den forventede udskiftning cyklus af en image drum er ca. 30.000 sider. Denne vurdering forudsætter den standard tilstand (tre sider udskrives på et tidspunkt). Udskrive én side ad gangen reducerer tromlens levetid ca med halvdelen.

Det faktiske antal udskrevne sider kan være mindre end halvdelen ovenstående skøn afhængig af udskrivning.



- Det faktiske antal sider du kan udskrive med image drum afhænger af, hvordan du bruger maskinen. Det kan være mindre end halvdelen ovenstående skøn afhængig af udskrivning.
- Udskrivning kvalitet kan forværres efter 1 år efter udpakning af tonerkassetten. Udskift tonerpatronen med en ny.
- Selvom åbning og lukning af bakken kan forlænge blækpatronens levetid et stykke tid, anbefales det at udskifte den kort efter "Installer Ny blækpatron" beskeden er blevet vist.
- Når du trykker på knappen  (INDSTILLINGER) > [Admin Setup (Administratoropsætning)] > [Manage Unit (Styring)] > [System Setup (Systemopsætning)] > [Near Life Status (Levetid status)] på touch panelet er indstillet til [Disable (Deaktivér)], dukker "[COLOR] Billedtromle nær levetidsgrense" beskeden ikke op.
- Brug Oki data ægte forbrugsstoffer for at sikre optimal ydelse af produkterne.
- Gebyrer for tjenester for problemer forårsaget af brug af andre end Oki data ægte forbrugsstoffer forbrugsstoffer er afholdt, uanset garantien, re i vedligeholdelse kontrakt. (Selvom brug af ikke-originale forbrugsstoffer ikke altid resulterer i problemer, skal du bruge ekstra forsigtig, når du bruger dem.)

Dette afsnit beskriver, hvordan at erstatte billedet tromlen, når du vil fortsætte med at bruge tonerpatronen.



- Hvis du bruger en ny billedtromle med de tonerpatroner, der aktuelt er i brug, vil tonerpatronernes angivelse af den resterende mængde ikke blive vist korrekt. Meddelelserne "[FARVE] Billedtromlen skal snart skiftes" eller "[FARVE] Billedtromlens levetid" vises muligvis også umiddelbart efter udskiftning.
- Vær ekstra forsigtig, når du håndterer tromleenheden (den grønne cylinder), fordi den er skrøbelig.
- Udsæt ikke tromlen for direkte sollys eller stærkt lys (omkring 1.500 lux eller mere). Selv under rumbelysning, ikke forlader billedet tromme for 5 minutter eller mere.



Du kan indstille, hvornår "[COLOR] Blækpatron Tæt På Brugstid" beskeden skal vises. Tryk på  (INDSTILLINGER) > [Admin Setup (Administratoropsætning)] > [User Install (Installation af bruger)] > [Drum Near Life Timing (Tromle levetid timing)] i betjeningspanelet for at ændre indstillingen. Tilgængelige værdier er fra 500 til 3.000 (i 500 stigninger).

- 1 Forbered den nye billedtromle.
- 2 Hold håndtaget (B) og åbn scanner enheden (a) helt.

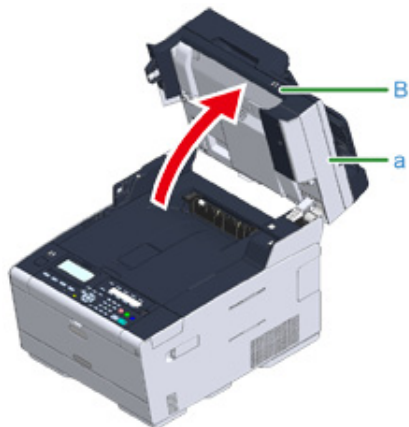

- 3 Tryk på knappen (A) og åbn output bakken (b) helt.

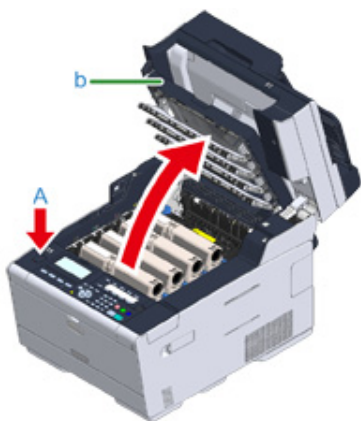

- 4 Identificér billedtromlen, som skal udskiftes, ved hjælp af etiketfarven.

- 5 Fjern blækpatronen (c) fra maskinen og placer blækpatronen på en flad overflade.



Vær forsigtig med ikke at slå forbrugsvarerne mod LED hovedet, når de fjernes.

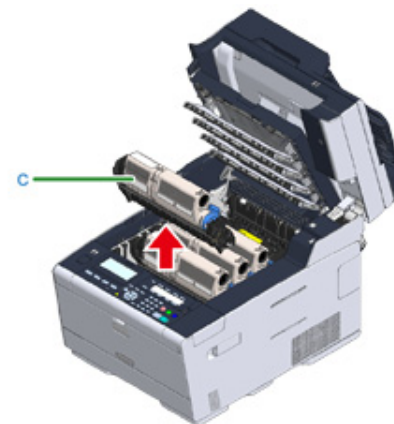

- 6 Hold patronen, klem spidsen af tonerpatronens blå arm (d) og vend den mod dig, indtil spidsen ligger på linje med patronens fane.

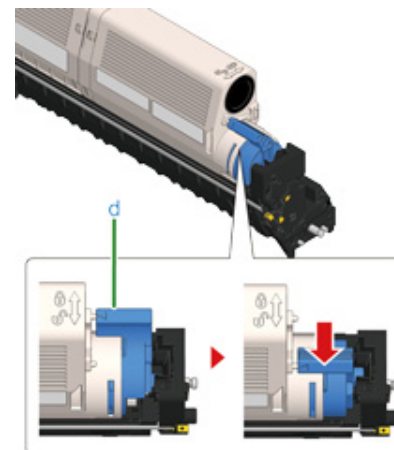

- 7** Løft tonerpatronen (e) fra højre side og fjern den fra blækpatronen.

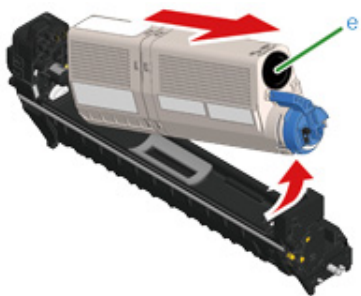

- 8** Udpak ny billedenhed og anbring den på en flad overflade.

- 9** Fjern pakken med tørremiddel.

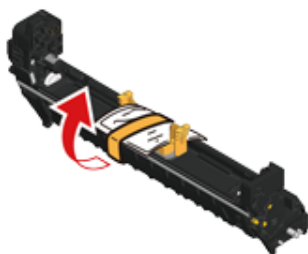

- 10** Fjern dækslet til toner.

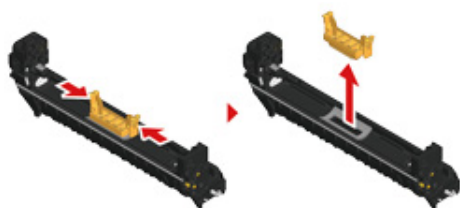

- 11** Indsæt den tonerpatron (e), der blev fjernet i trin 7, ved at dens venstre sides fordybning (f) ligger på linje med fremspringet på blækpatronen, så

tonerpatronen og blækpatronens farvemærkat ligger på linje. Sæt derefter forsigtigt den højre side på plads.

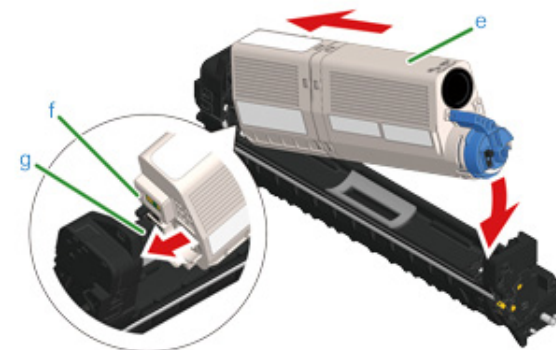

- 12** Hold patronen, klem spidsen af tonerpatronens blå arm (d) og vend den mod dig, indtil spidsen ligger på linje med patronens fane.

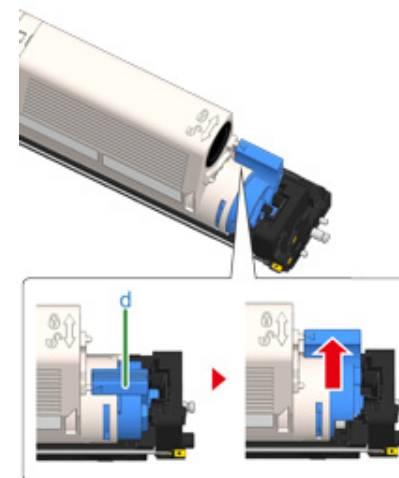

Hvis du lukker output bakken uden at dreje det blå håndtag når du installerer tonerpatronen i billedtromlen, kan det medføre en funktionsfejl. Vær opmærksom på at det blå håndtag er drejet, indtil toppen af den er på linje med flappen bagerst på tonerpatronen.

- 13** Kontroller etikettefarven på den nye billedenhed og anbring enheden i maskine.

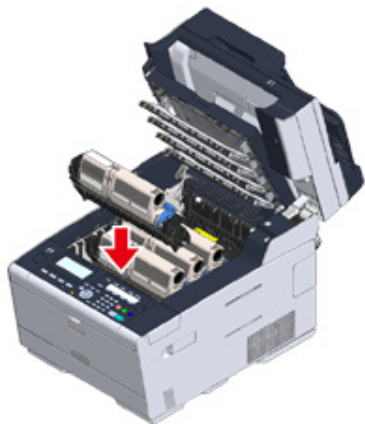

- 14** Luk output bakken (b) langsomt og skub midten af output bakken for bekræftelse.



- 15** Hold håndtaget (B) for at lukke scanner enheden (a).



Luk ikke scanner enheden heftigt. Det kan få dokument indførselsrullen i ADF til at falde og komme i vejen for påfyldning af dokumenter.

Hvis ADF dokumentindførselsrullen er faldet, skal ADF coveret åbnes og lukkes.

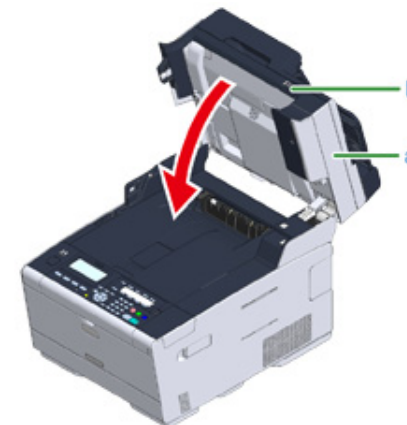

- 16** Genbrug billedtromler.



Hvis det er nødvendigt at bortskaffe en billedtromle, bør du lægge den i en plastikpose eller en lignende beholder og bortskaffe den i overensstemmelse med reglerne eller retningslinjerne i din kommune.

Udskiftning af Image Drum og tonerpatron på samme tid

Dette afsnit beskriver, hvordan at erstatte billedet tromme og toner patron med nye på samme tid.



- Vær ekstra forsigtig, når du håndterer tromleenheden (den grønne cylinder), fordi den er skrøbelig.
- Udsæt ikke tromlen for direkte sollys eller stærkt lys (omkring 1.500 lux eller mere). Lad ikke billedet tromme for 5 minutter eller mere, selv under rumbelysning.

- 1 Klargør en ny billedtromle og en tonerpatron.
- 2 Hold håndtaget (B) og åbn scanner enheden (a) helt.

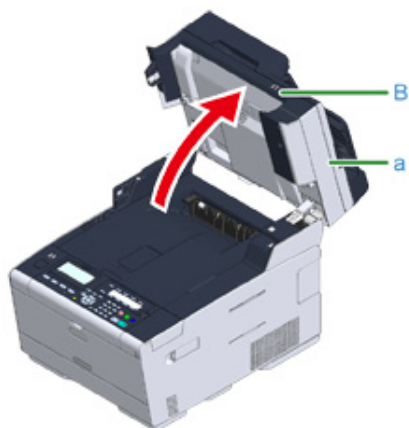

- 3 Tryk på knappen (A) og åbn output bakken (b) helt.

⚠ FORSIGTIG

Der kan opstå forbrændinger.



Fuserenheden er meget varm. Rør den ikke.

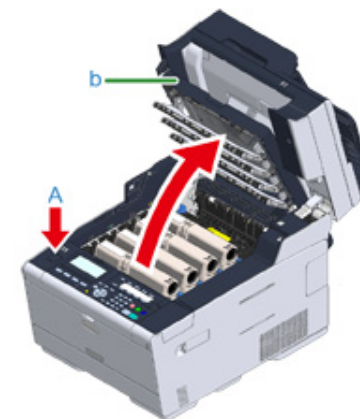

- 4 Find en tom tonerpatron ved hjælp af den farvede etikette.
- 5 Fjern blækpatronen (c) fra maskinen og placer den på en flad overflade.



Vær forsigtig med ikke at slå forbrugsvarerne mod LED hovedet, når de fjernes.

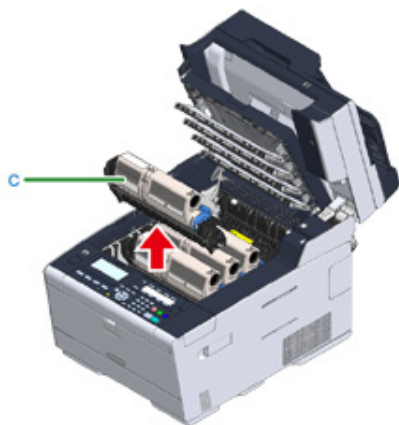

ADVARSEL

Der kan opstå forbrændinger.



Smid ikke en brugt billedtromle og tonerpatron ind i åben ild. De kan eksplodere, og den indvendige toner kan flyve bort og forårsage forbrændinger.

6 Udpak ny billedenhed og anbring den på en flad overflade.

7 Fjern pakken med tørremiddel.

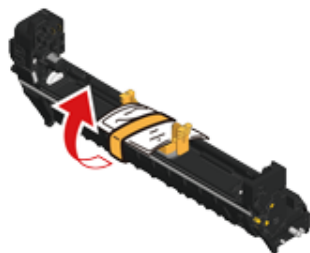

8 Fjern tonerdækslet.

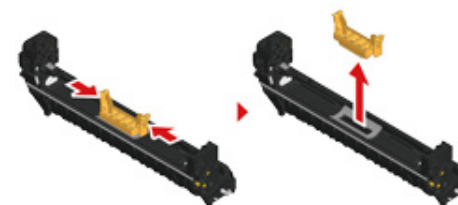

9 Udpak ny tonerpatron.



10 Ryst patronen flere gange vertikalt og horisontalt.

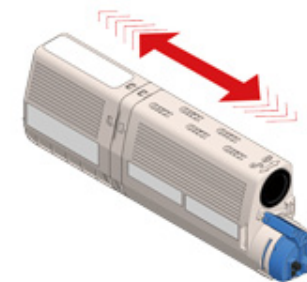

11 Fjern tapen (d) fra tonerpatronen.

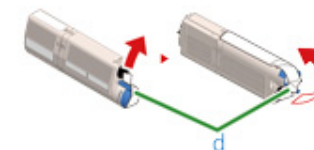

12 Indsæt en ny tonerpatron (e) ved at dens venstre sides fordybning (f) ligger på linje med fremspringet (g) på blækpatronen, så tonerpatronen og

blækpatronens farvemærkat ligger på linje. Sæt derefter forsigtigt den højre side på plads.

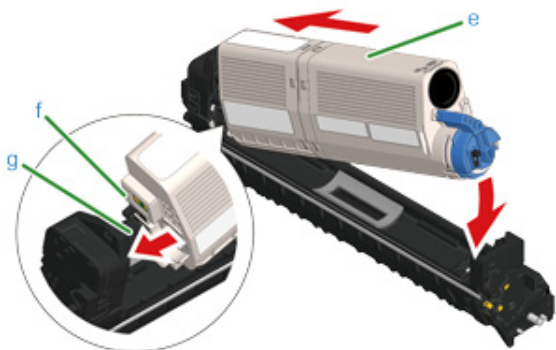

For installationsmetoden, se "Udskiftning af Tonerpatroner".

- 13** Hold patronen, klem spidsen af tonerpatronens blå arm (h) og vend den mod dig, indtil spidsen ligger på linje med patronens fane.

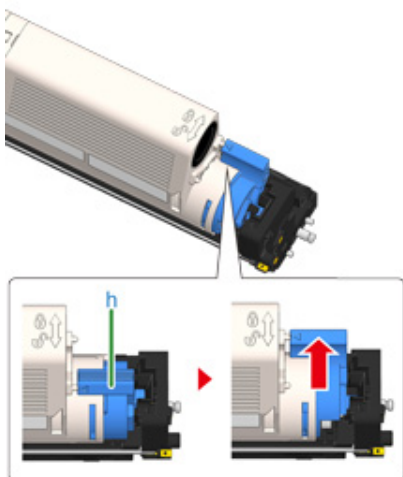

Hvis du lukker output bakken uden at dreje det blå håndtag når du installerer tonerpatronen i billedtromlen, kan det medføre en funktionsfejl. Vær opmærksom på at det blå håndtag er drejet, indtil toppen af den er på linje med flappen bagerst på tonerpatronen.

- 14** Kontroller etikettefarven på den nye billedenhed og anbring enheden i maskine.



- 15** Luk output bakken (b) langsomt og skub midten af output bakken for bekræftelse.

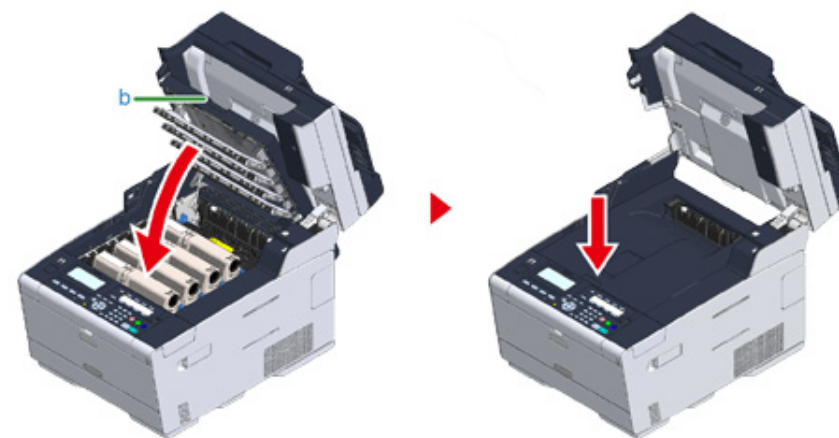

- 16** Hold håndtaget (B) for at lukke scanner enheden (a).



Luk ikke scanner enheden heftigt. Det kan få dokument indførselsrullen i ADF til at falde og komme i vejen for påfyldning af dokumenter.

Hvis ADF dokumentindførselsrullen er faldet, skal ADF coveret åbnes og lukkes.

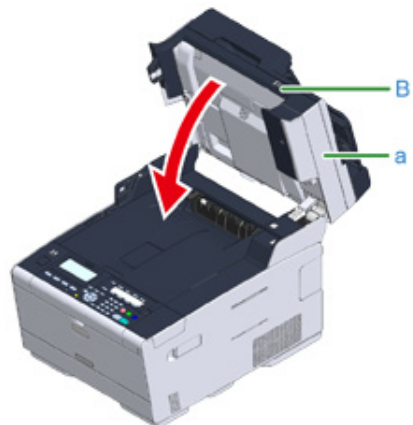

17 Genbrug billedenheder og tonerpatroner.



Hvis det er nødvendigt at bortskaffe en billedtromle, bør du lægge den i en plastikpose eller en lignende beholder og bortskaffe den i overensstemmelse med reglerne eller retningslinjerne i din kommune.

Rengøring hver del af maskinen

Dette afsnit beskriver, hvordan du rengør maskinen og delene.

- Rengøring af dokumentglaspladen
- Rengøring af LED-hoved

Rengøring af dokumentglaspladen

Rens glaspladen en gang om måneden for at opretholde billedkvaliteten af udskrifterne.



Brug ikke benzin, fortynder re alkohol. De kan beskadige printerens plastikdele.

- 1 Åbn dækslet til dokumentglaspladen.



- 2 Tør let dokumtholdepladen (a) og dokumentglasset (b) med en blød klud, som er blevet ugtet let med vand og vredet godt.





Hvis dokumentet berører overflade og dokument bedrift pad er meget snavset, tørres forsigtigt af med en blød klud, der er fugtet med neutralt rengøringsmiddel og presses godt, og derefter tørre igen med en blød klud, der er blevet lidt fugtet med vand og presses godt.

3 Luk dækslet til dokumentglaspladen.



Luk ikke dokument coveret heftigt. Det kan få dokument indførselsrullen i ADF til at falde og komme i vejen for påfyldning af dokumenter.

Hvis ADF dokumentindførselsrullen er faldet, skal ADF coveret åbnes og lukkes.



Rengøring af LED-hoved

Rens LED-hovedet, hvis der fremkommer lodrette hvide linjer, billeder er falmende eller kanten af breve er udtværet på udskriverne.



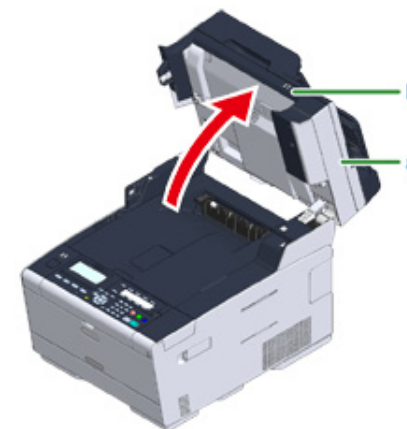

- Anvend ikke opløsningsmidler som methylalkohol re fortyndere. De skader LED-hovedet.
- Udsæt ikke tromlen for direkte sollys re stærkt lys (omkring 1.500 lux re mere). Selv under rumbelysning, ikke forlader billedet tromme for 5 minutter re mere.

1 Hold håndtaget (B) og åbn scanner enheden (a) helt.



- 2 Tryk på knappen (A) og åbn output bakken (b) helt.

 FORSIGTIG	Der kan opstå forbrændinger.	
Fuserenheden er meget varm. Rør den ikke.		

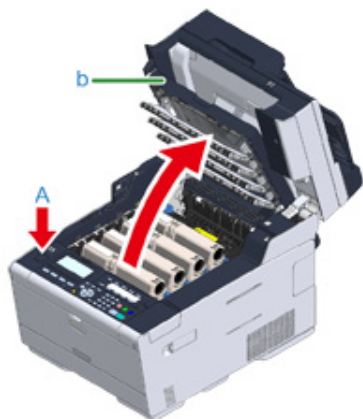

- 3 Tør LED-hovedernes fire linser let med en blød serviet.

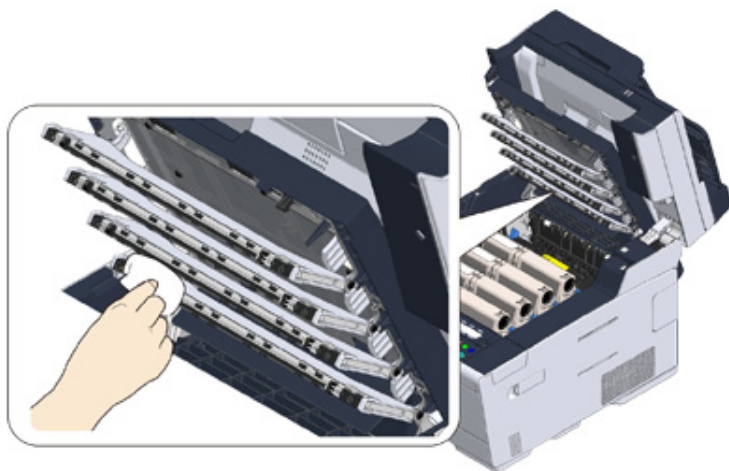

- 4 Luk output bakken (b) langsomt og skub midten af output bakken for bekræftelse.

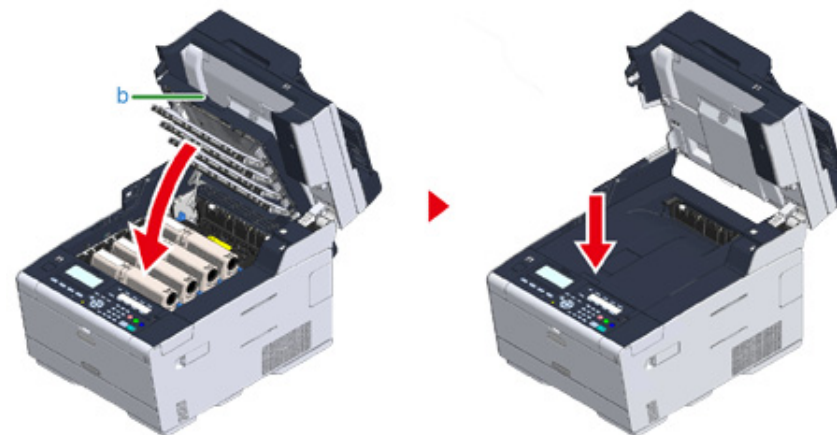

- 5 Hold håndtaget (B) for at lukke scanner enheden (a).



Luk ikke scanner enheden heftigt. Det kan få dokument indførselsrullen i ADF til at falde og komme i vejen for påfyldning af dokumenter.

Hvis ADF dokumentindførselsrullen er faldet, skal ADF coveret åbnes og lukkes.

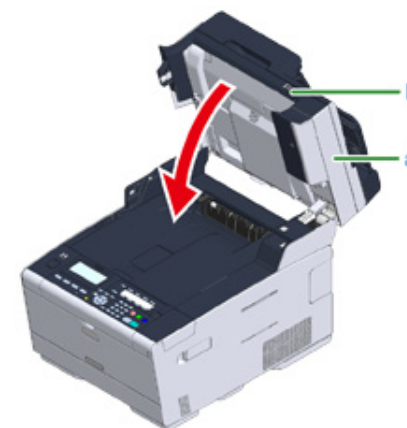

9

Fejlfinding

Hvis der opstår papirstop

Hvis der opstår dokumentstop

Kopier Problemer

Udskrivningsproblemer

Scan Problemer

Fax Problemer

Hvis der vises en fejlmeddelelse på kontrolpanelet

Hvis der opstår papirstop

Dette afsnit beskriver hvordan man håndterer papirstop. Kontroller fejlkoden på betjeningspanelet, og læs den tilsvarende side.

- Hvis Fejlkoden er "370", "371", "372"
- Hvis Fejlkoden er "380", "381", "382", "385", "389"
- Hvis Fejlkoden er "390"
- Hvis Fejlkoden er "391", "392", "393"
- Hvis Fejlkoden er "409"

Hvis Fejlkoden er "370", "371", "372"



- 1 Fjern dokumenter, hvis der er lagt i ADF eller på dokumentglasset.

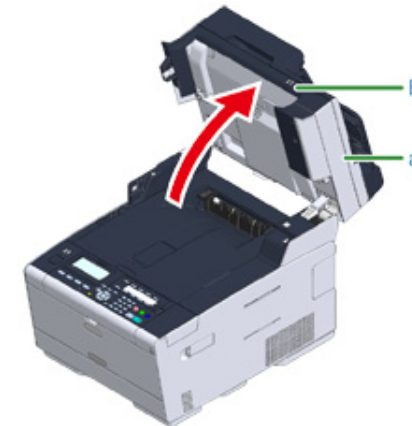

- 2 Hold håndtaget (B) og åbn scanner enheden (a) helt.



- 3 Tryk på knappen (A) og åbn output bakken (b) helt.

 FORSIGTIG	Der kan opstå forbrændinger.	
Fuserenheden er meget varm. Rør den ikke.		

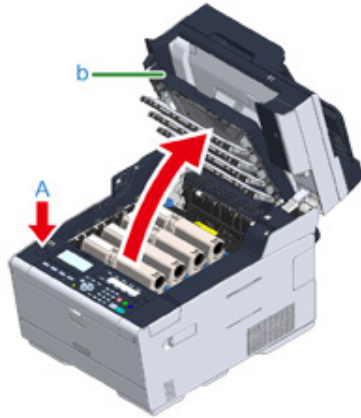

- 4 Fjern de fire blækpatroner fra maskinen og placer blækpatronerne på en flad overflade.



Vær forsigtig med ikke at slå forbrugsvarerne mod LED hovedet, når de fjernes.

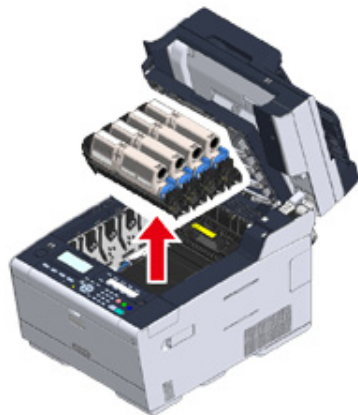

- 5 Dæk de blækpatroner, der lige er blevet fjernet, med papir, så de ikke blive udsat for lys.

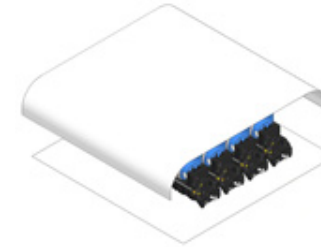

- 6 Fjern langsomt det papir, der har sat sig fast, ved at trække i papirets kant.



- 7 Hvis papiret sætter sig fast i fuser enheden, skal man trykke på armen til at frigive papir (c) i fuser enheden og langsomt trække det papir, der sidder fast, ud imod sig selv.

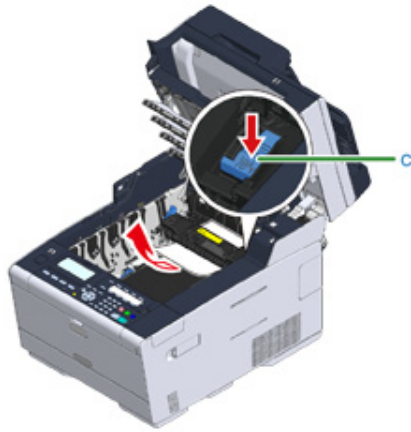

- 8 Hæld låsearmene (d) tilbage på hver side af fuser enheden mod dig.

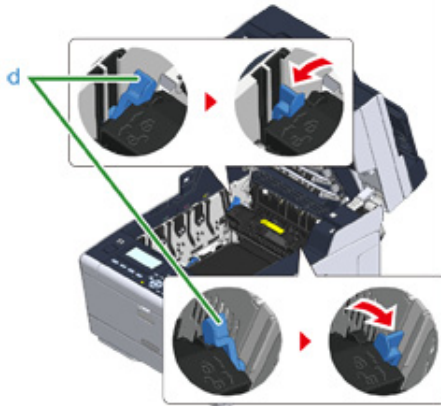

- 9 Hold fuser enhedens håndtag og løft den ud af maskinen.



- 10** Vend låsearmene (e) på begge sider af bælteenheden mod dig og fjern bælteenheden ved at holde låsearmene.

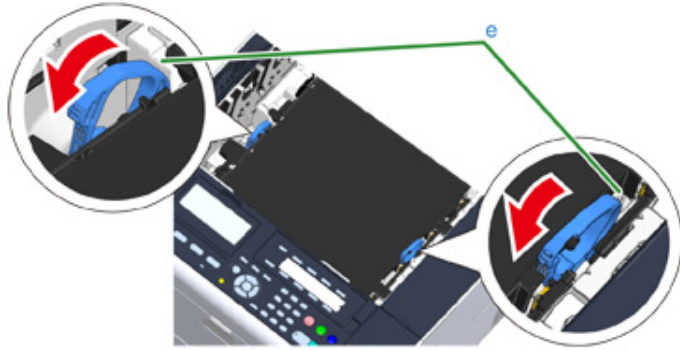

- 11** Fjern langsomt det papir, der har sat sig fast, ved at trække i papirets kant.



- 12** Hold bælteenhedens låsearme og place bælteenheden i maskinen.

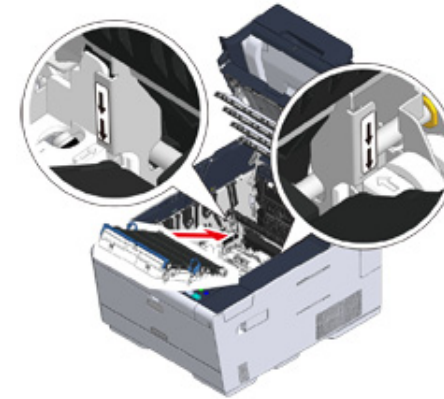

- 13** Vend låsearmene (e) på begge sider af bælteenheden frem.

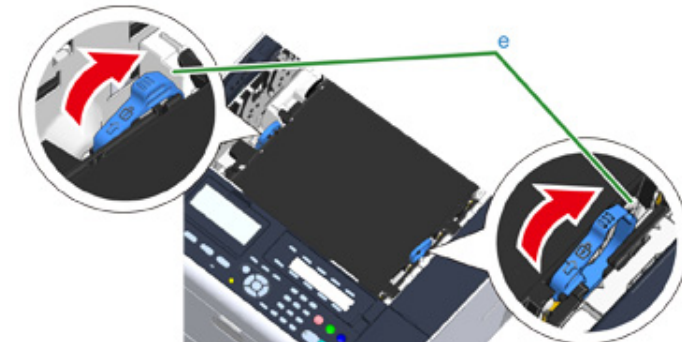

14 Hold fuser enhedens håndtag og plaver fuser enheden i maskinen.

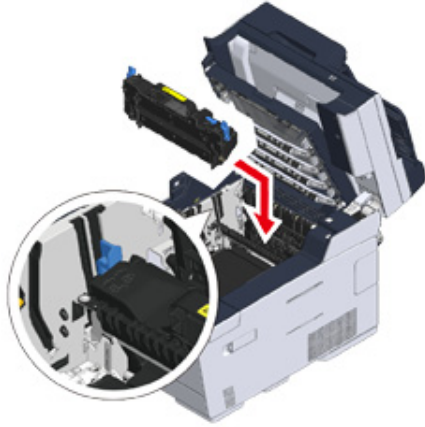

15 Vip låsearmene (c) på begge sider af fuser enheden.

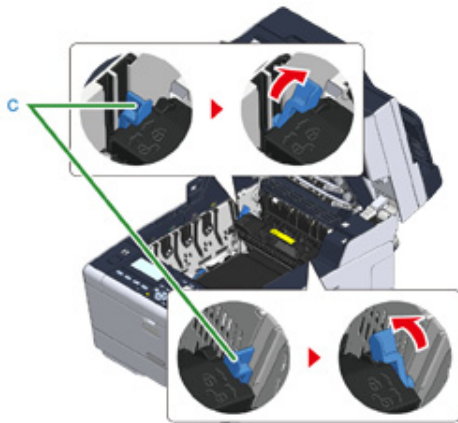

16 Skift de fire blækpatroner i maskinen.

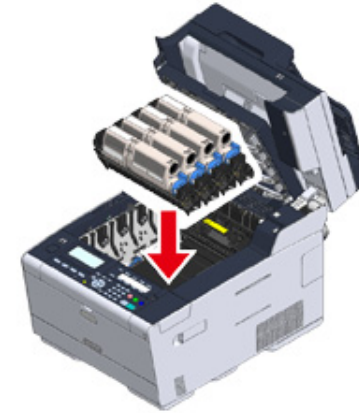

17 Luk output bakken (b) langsomt og skub midten af output bakken for bekræftelse.

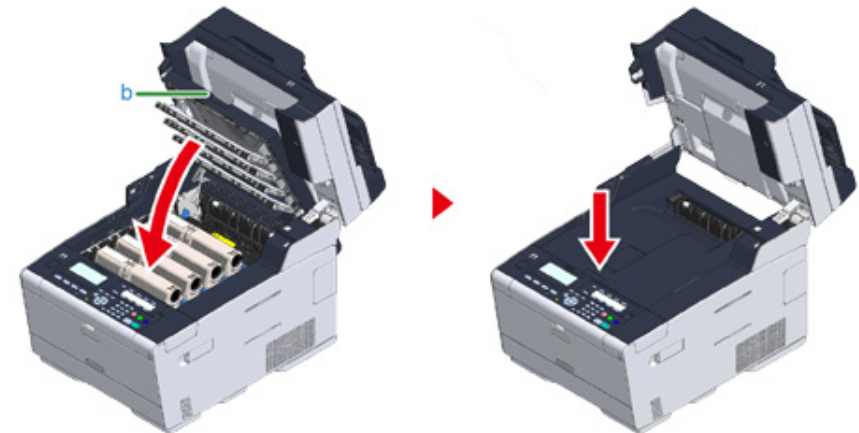

18 Hold håndtaget (B) for at lukke scanner enheden (a).



Luk ikke scanner enheden heftigt. Det kan få dokument indførselsrullen i ADF til at falde og komme i vejen for påfyldning af dokumenter.

Hvis ADF dokumentindførselsrullen er faldet, skal ADF coveret åbnes og lukkes.

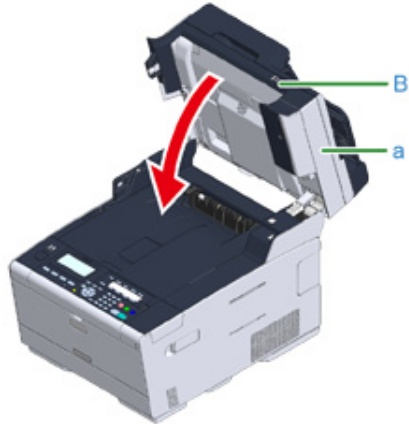

Hvis Fejlkoden er "380", "381", "382", "385", "389"



1 Fjern dokumenter, hvis der er lagt i ADF eller på dokumentglasset.



2 Hold håndtaget (B) og åbn scanner enheden (a) helt.



- 3 Tryk på knappen (A) og åbn output bakken (b) helt.

 FORSIGTIG	Der kan opstå forbrændinger.	
Fuserenheden er meget varm. Rør den ikke.		

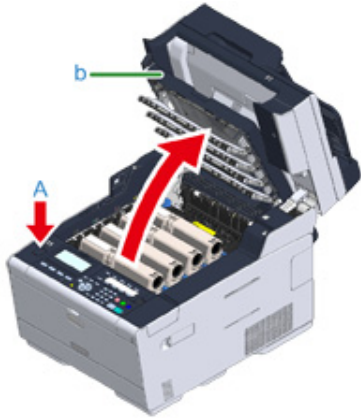

- 4 Fjern de fire blækpatroner fra maskinen og placer blækpatronerne på en flad overflade.



Vær forsigtig med ikke at slå forbrugsvarerne mod LED hovedet, når de fjernes.

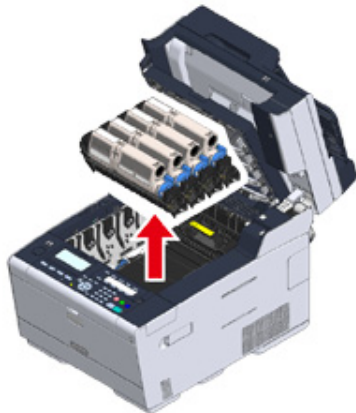

- 5 Dæk de blækpatroner, der lige er blevet fjernet, med papir, så de ikke blive udsat for lys.

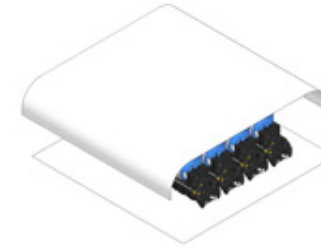

- 6 Fjern langsomt det papir, der har sat sig fast, ved at trække i papirets kant.



- 7** Hvis papiret sætter sig fast i fuser enheden, skal man trykke på armen til at frigive papir (c) i fuser enheden og langsomt trække det papir, der sidder fast, ud imod sig selv.

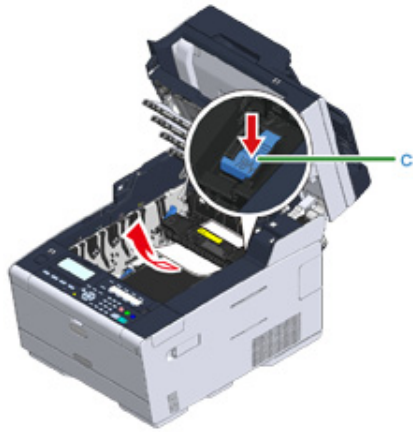

- 8** Hæld låsearmene (d) tilbage på hver side af fuser enheden mod dig.

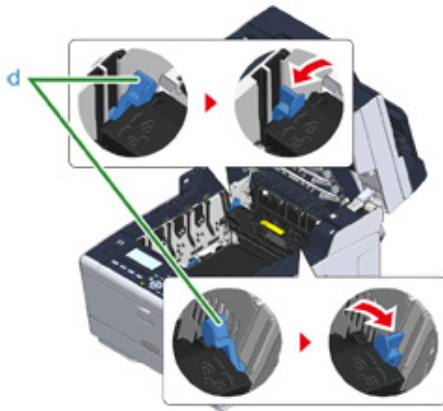

- 9** Hold fuser enhedens håndtag og løft den ud af maskinen.



- 10** Kontroller at der ikke er noget papir tilbage indeni maskinen.



- 11** Hold fuser enhedens håndtag og plaver fuser enheden i maskinen.

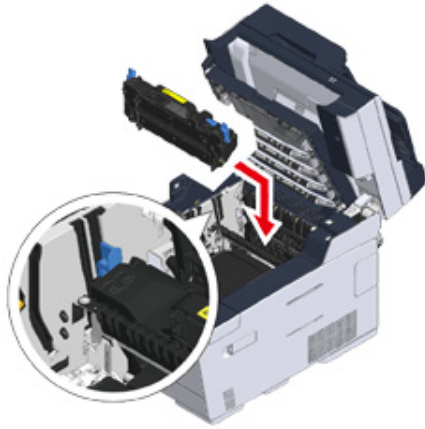

- 12** Vip låsearmene (d) på begge sider af fuser enheden.

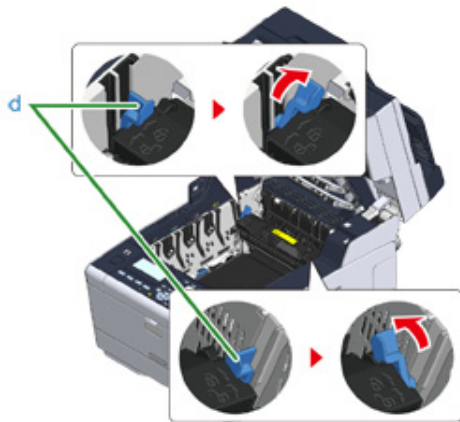

- 13** Sæt alle fire blækpatroner tilbage i maskinen.

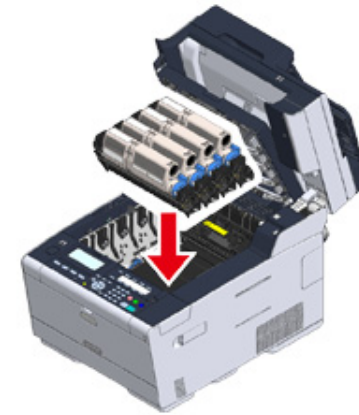

- 14** Luk output bakken (b) langsomt og skub midten af output bakken for bekræftelse.

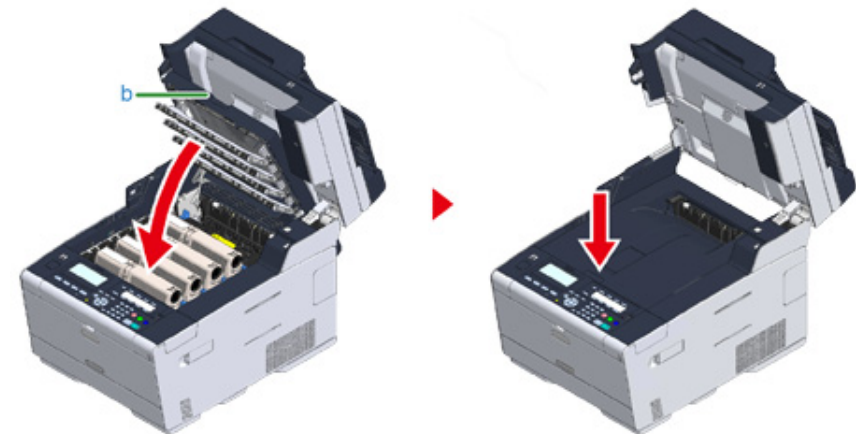

- 15** Hold håndtaget (B) for at lukke scanner enheden (a).



Luk ikke scanner enheden heftigt. Det kan få dokument indførselsrullen i ADF til at falde og komme i vejen for påfyldning af dokumenter.

Hvis ADF dokumentindførselsrullen er faldet, skal ADF coveret åbnes og lukkes.

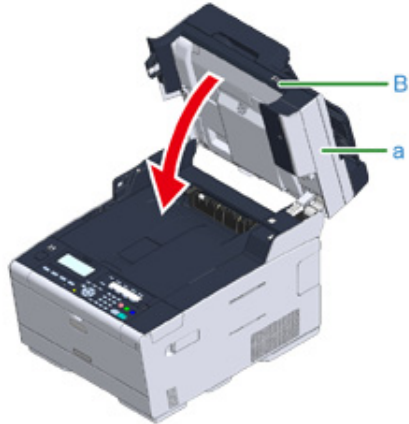

Hvis Fejlkoden er "390"

1 Fjern dokumenter, hvis der er lagt i ADF eller på dokumentglasset.





2 Fjern papiret, hvis det er lagt i MP bakken.

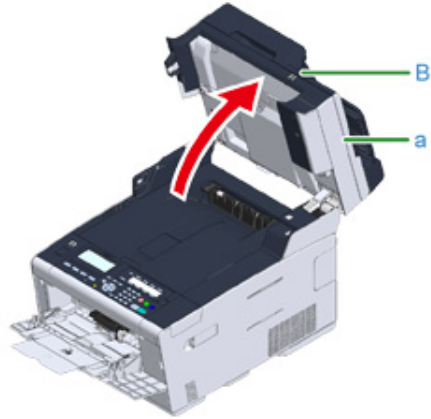

- 3 Hold håndtaget (B) og åbn scanner enheden (a) helt.



- 4 Tryk på knappen (A) og åbn output bakken (b) helt.

 FORSIGTIG	Der kan opstå forbrændinger.	
Fuserenheden er meget varm. Rør den ikke.		



Vær forsigtig med ikke at slå forbrugsvarerne mod LED hovedet, når de fjernes.

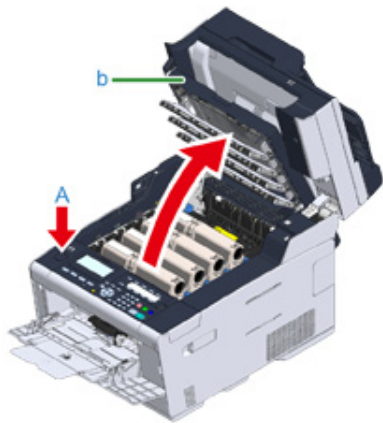

- 5 Fjern de fire blækpatroner fra maskinen og placer blækpatronerne på en flad overflade.

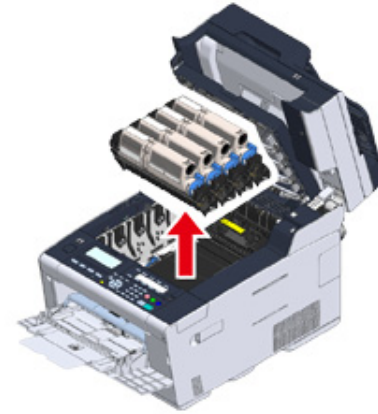

- 6 Dæk de blækpatroner, der lige er blevet fjernet, med papir, så de ikke bliver udsat for lys.

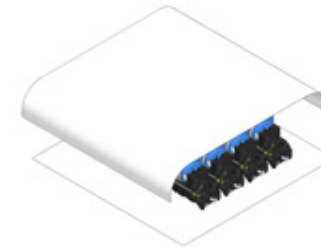

- 7 Åbn det gennemsigte cover (c) inde i maskine og fjern det papir, der sidder fast, ved langsomt at trække i papirets kanter.

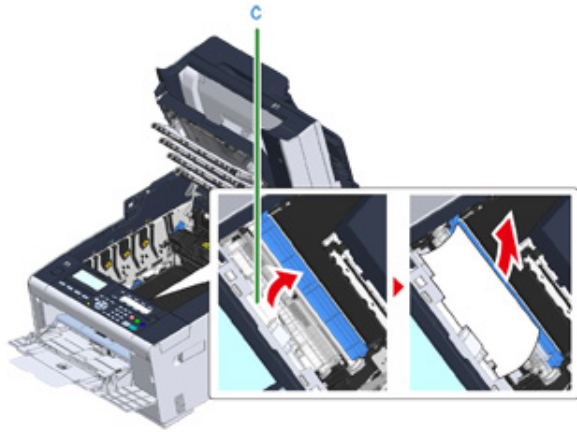

- 8 Sæt alle fire blækpatroner tilbage i maskinen.

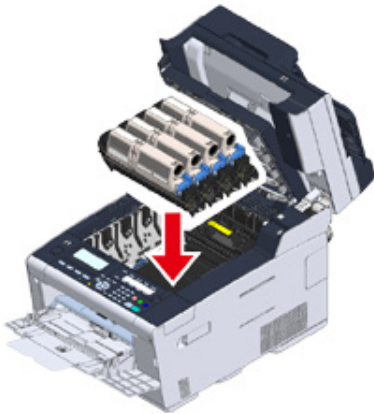

- 9 Luk output bakken (b) langsomt og skub midten af output bakken for bekræftelse.

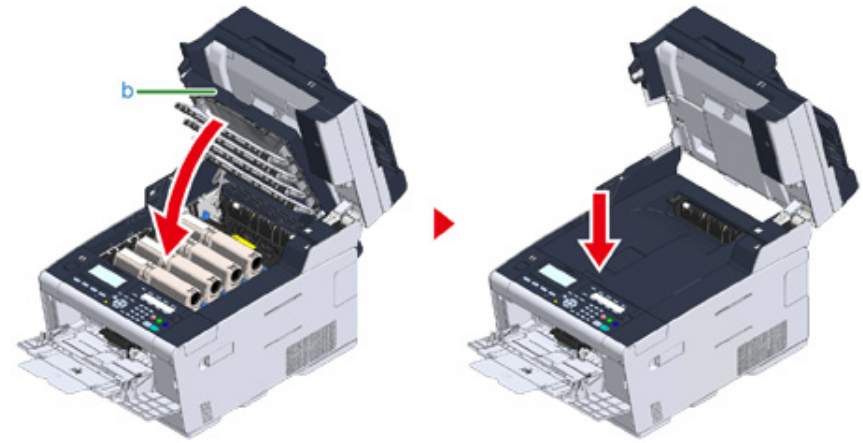

- 10 Når der lægges papir i MP bakken, lægges det med den side op, der er print på.



- 11 Hold håndtaget (B) for at lukke scanner enheden (a).



Luk ikke scanner enheden heftigt. Det kan få dokument indførselsrullen i ADF til at falde og komme i vejen for påfyldning af dokumenter.

Hvis ADF dokumentindførselsrullen er faldet, skal ADF coveret åbnes og lukkes.

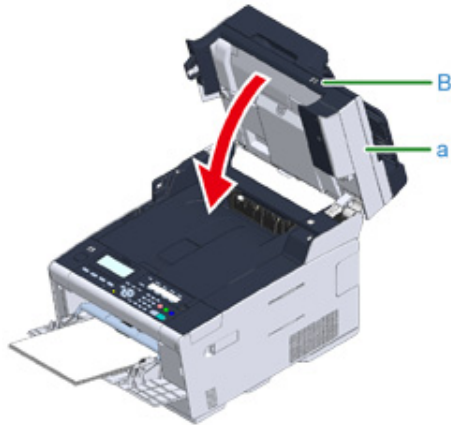

Hvis Fejlkoden er "391", "392", "393"

Et papir har sat sig fast, da papiret blev tilført fra en papirbakke.



Rengør papirfremføringsrullerne, hvis der ofte opstår papirstop. For detaljer om indtastning af tekst, se "Rengøring af papirindfødningsruller (Bakke 1/Bakke 2/Bakke 3) (Avanceret vejledning)".

Denne procedure bruger Bakke 1 som et eksempel.

- 1 Træk kassetten ud af den anviste bakke.



- 2 Fjern papir, der har sat sig fast.





Hvis det papir, der har sat sig fast, ikke kan findes, undersøges papirvejledningernes placering og papirstopperen i kassetten for at sikre, at papiret er tilført korrekt.

3 Skift papirkassetten i maskinen ud.



4 Hold håndtaget (B) og åbn scanner enheden (a) helt.

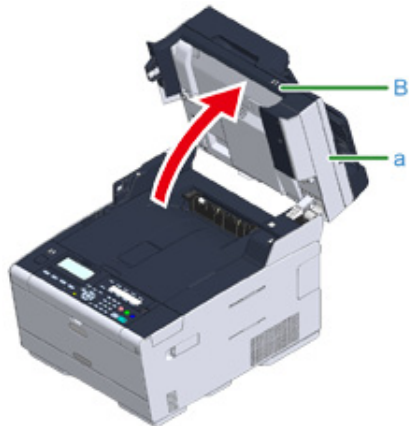

5 Tryk på knappen (A) og åbn output bakken (b) helt.

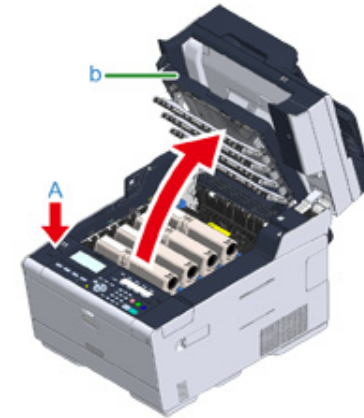

6 Luk output bakken (b) langsomt og skub midten af output bakken for bekræftelse.

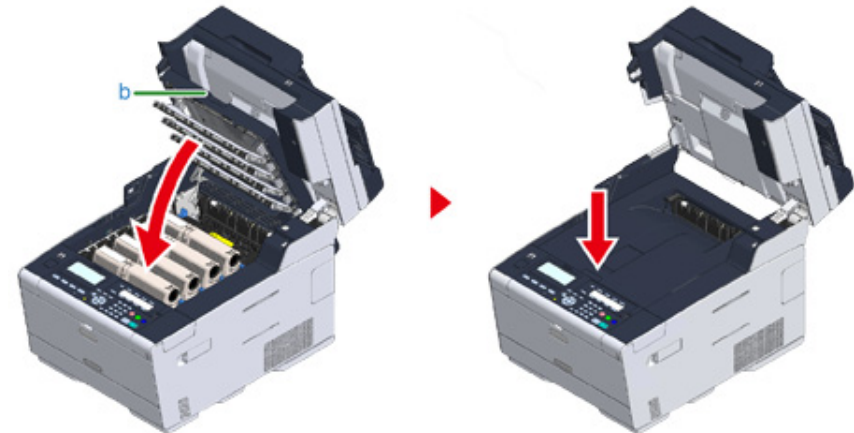

7 Hold håndtaget (B) og luk scanner enheden (a).

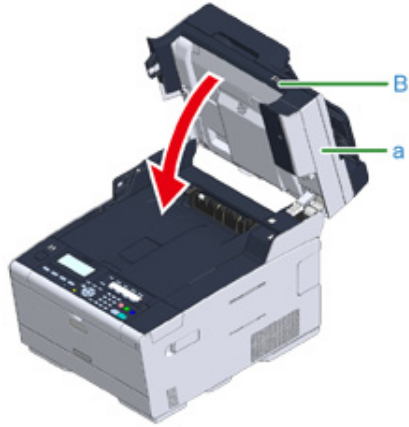

Luk ikke scanner enheden heftigt. Det kan få dokument indførselsrullen i ADF til at falde og komme i vejen for påfyldning af dokumenter.

Hvis ADF dokumentindførselsrullen er faldet, skal ADF coveret åbnes og lukkes.



Maskinen starter med at printe, når output bakken åbnes og lukkes.

Hvis Fejlkoden er "409"

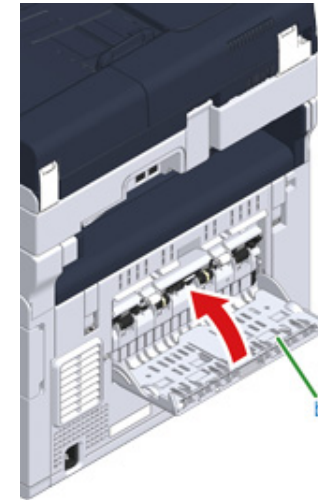

1 Luk den bageste output bakke (b).

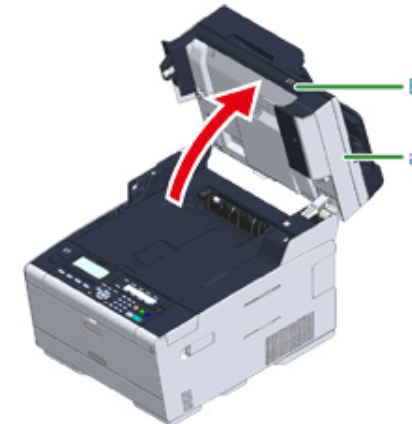

2 Hold håndtaget (B) og åbn scanner enheden (c) helt.



- 3 Tryk på knappen (A) og åbn output bakken (d) helt.

 FORSIGTIG	Der kan opstå forbrændinger.	
Fuserenheden er meget varm. Rør den ikke.		

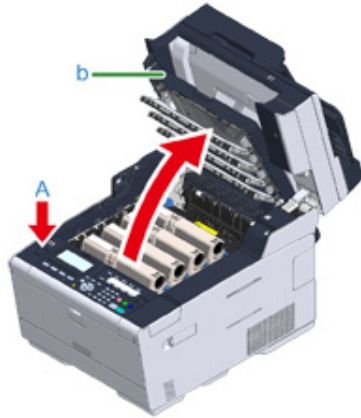

- 4 Fjern de fire blækpatroner fra maskinen og placer blækpatronerne på en flad overflade.



Vær forsigtig med ikke at slå forbrugsvarerne mod LED hovedet, når de fjernes.

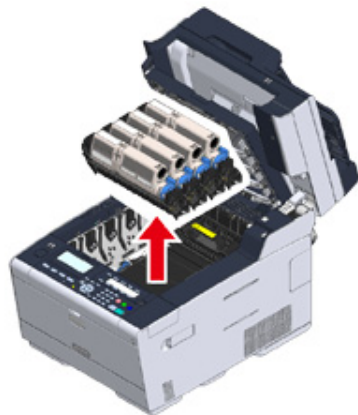

- 5 Dæk de blækpatroner, der lige er blevet fjernet, med papir, så de ikke blive udsat for lys.

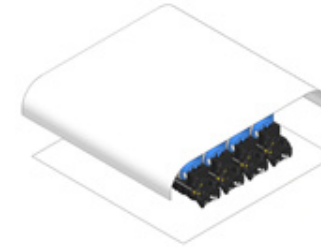

- 6 Fjern langsomt det papir, der har sat sig fast, ved at trække i papirets kant.



- 7 Hvis papiret sætter sig fast i fuser enheden, skal man trykke på armen til at frigive papir (e) i fuser enheden og langsomt trække det papir, der sidder fast, ud imod sig selv.

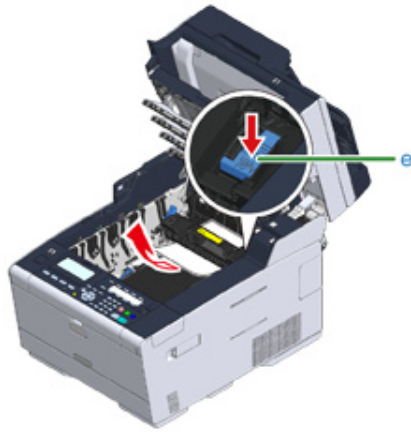

- 8 Hæld låsearmene (f) tilbage på hver side af fuser enheden mod dig.

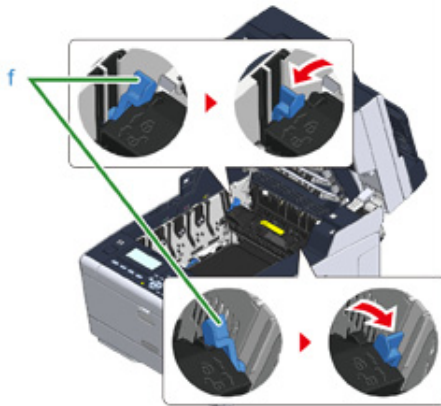

- 9 Hold fuser enhedens håndtag og løft den ud af maskinen.



- 10** Vend låsearmene (g) på begge sider af bælteenheden mod dig og fjern bælteenheden ved at holde låsearmene.

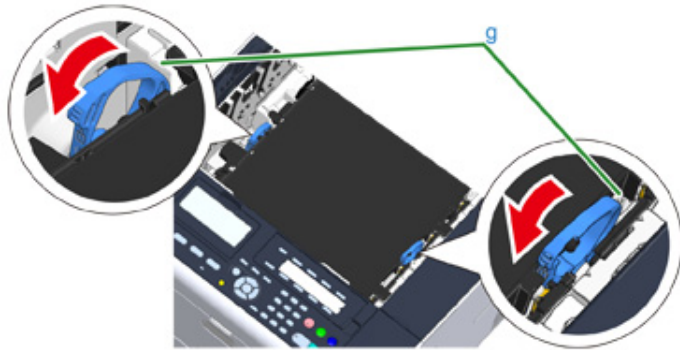

- 11** Fjern langsomt det papir, der har sat sig fast, ved at trække i papirets kant.



- 12** Hold bælteenhedens låsearme og place bælteenheden i maskinen.

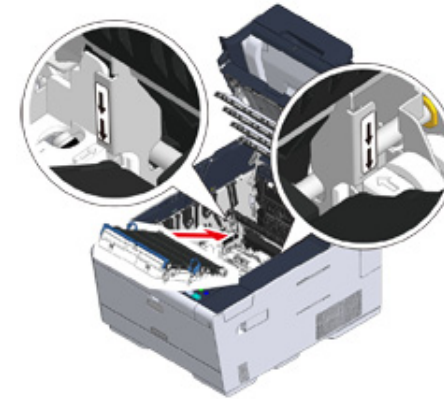

- 13** Vend låsearmene (g) på begge sider af bælteenheden frem.

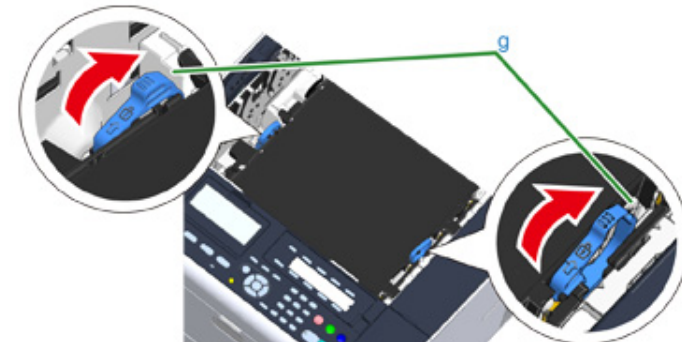

- 14** Hold fuser enhedens håndtag og plaver fuser enheden i maskinen.

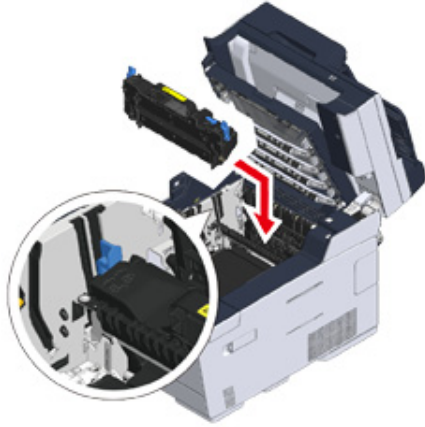

- 15** Vip låsearmene (f) på begge sider af fuser enheden.

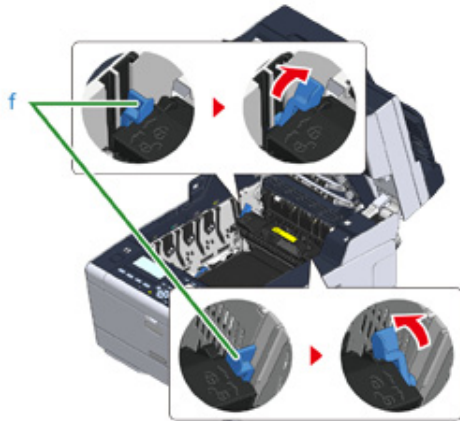

- 16** Sæt alle fire blækpatroner tilbage i maskinen.

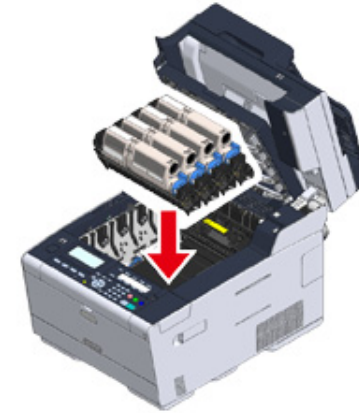

- 17** Luk output bakken (b) langsomt og skub midten af output bakken for bekræftelse.

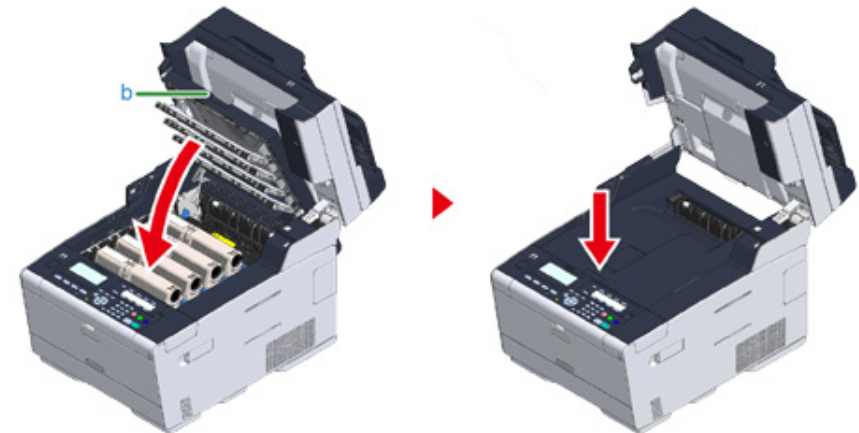

- 18** Hold håndtaget (B) for at lukke scanner enheden (c).



Luk ikke scanner enheden heftigt. Det kan få dokument indførselsrullen i ADF til at falde og komme i vejen for påfyldning af dokumenter.

Hvis ADF dokumentindførselsrullen er faldet, skal ADF coveret åbnes og lukkes.

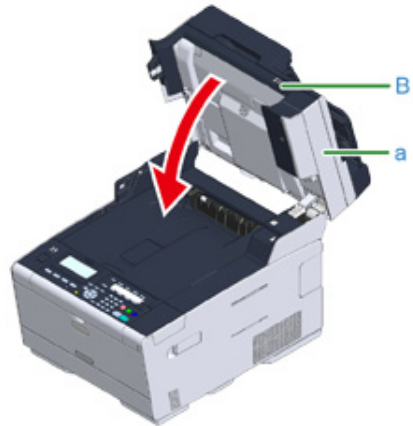

Hvis der opstår dokumentstop

Dette afsnit beskriver hvordan man håndterer dokumentstop.

- Hvis dokumentet kan ses i papirbanen
- Hvis dokumentet ikke kan ses i papirbanen

Hvis dokumentet kan ses i papirbanen

1 Åbn ADF coveret (a).



2 Træk det opad.



Små noter og sedler som er påsat dokumentet, kan skabe et dokumentstop.

Når der bruges ADF, skal små noter eller sedler fjernes fra dokumentet. Hvis det ikke er muligt at fjerne sedlerne, skal dokumentglaspladen benyttes.

3 Luk ADF coveret (a).

Fjern dokumentet fra dokumentbakken og luk dækslet på ADF'en.
I modsat fald, kan dokumenter ødelægges eller foldes.

Hvis dokumentet ikke kan ses i papirbanen

1 Åbn ADF coveret (a).



2 Fjern det fastklemte dokument. Gå til trin 4, hvis du ikke kan fjerne det fastklemte dokument.



Forsøg ikke at fjerne dokumentet med vold.



3 Fortsæt til trin 8, hvis du kunne fjerne dokumentet.

4 Åbn det indre cover (b).



5 Hvis du kan se kanten på det tilstoppede dokument, så træk det forsigtig ud.



- 6 Hvis kanten af det dokument, der sidder fast, kan ses under dokumentbakken (c), løftes dokumentbakken og dokumentet trækkes forsigtigt ud.



- 7 Luk det indre cover hvis du kunne fjerne dokumentet.



- 8 Luk langsomt ADF coveret.
Fjern dokumentet fra dokumentbakken og luk dækslet på ADF'en.
I modsat fald, kan dokumenter ødelægges eller foldes.



Hvis der opstår en fejl under kopieringen, slettes kopieringen.

Kopier Problemer

Dette afsnit beskriver problemer med kopieringsfunktionen.







Hvis du ikke kan løse et problem med følgende løsninger, kontakt din forhandler.

• Ude af stand til at kopiere



Ude af stand til at kopiere

• Kunne ikke kopiere



Kontrolpunkt	Opløsning	Reference
Er maskinen tændt?	Tænd for maskinen	Tænding af maskinen
Er maskinen initialiseres?	Vent initialiseringen er færdig.	-
Er dit dokument indstillet korrekt?	Opsætning dokumentet rigtigt.	Indstilling af et dokument
Er der papir i bakken?	Læg papir i bakken. Kontroller, at papirkassetten er installeret i maskinen.	Ilægning af papir
Er den korrekte papirstørrelse for dokumentet lagt i bakken?	Ilæg den rigtige størrelse papir til dokumentet.	Ilægning af papir
Er papirbakken vælges, hvis [Papirfremføring] er indstillet til [Auto]?	Tryk på (INDSTILLINGER) på betjeningspanelet, vælg [Paper Setup (Papiropsætning)] > [Select Tray (Vælg bakke)] > [Copy (Kopier)] > papirbakken, hvori det papir, du skal bruge, er i, og vælg derefter [ON (TIL)] eller [ON(Prior) (TIL(før))].	Angivelse af papirindføringsbakke (Paper Feed) (Avanceret vejledning)
Er det ilagte papir kompatibelt med dobbeltsidet udskrivning?	Dupleks kopiering kan ikke udføres, afhængigt af papirstørrelse, papirtype eller papirvægt. Læg det korrekte papir til dupleksudskrivning, og derefter indstille papirformat, type dokument, og dokumentet vægt korrekt.	Ilægning af papir
Er medietype af papirbakken indstillet til [Normal] re [Genbrugspapir]?	Hvis [Papirfremføring] er indstillet til [Auto], skal du indstille medietype til papirbakken til [Normal] re [Genbrugspapir].	Ilægning af papir
Er der papirstop?	Tjek en fejlmeddelelse, og fjern fastklemt papir.	Hvis der opstår papirstop
Er der en tom farvepatron?	Udskift den tomme tonerpatron med en ny tonerpatron.	Udskiftning af Tonerpatroner
Er billedet tromlen nå dens levetid?	Udskift billedtromlen med et nyt billede tromle.	Udskiftning af billedtromlen
Når fuser-enheden sin levetid?	Udskift fuser-enheden med en ny.	Udskiftning af fuseren (Avanceret vejledning)
Når bælteenheten sin levetid?	Udskift bælteenheten med en ny.	Udskiftning af bælteenhet (Avanceret vejledning)
Er der nogen dæksler på maskinen, der er åbne?	Luk alle dækslerne.	-

Kontrolpunkt	Opløsning	Reference
Der er opstået en fejl?	Annullér fejlen.	 Liste med fejlmeddelelser
Er der en anden opgave i gang?	Start kopiering, når den anden opgave er færdig.	-
Er der en udskriftsopgave fra en computer re en anden enhed i gang?	Vent, indtil udskrivning er færdig.	-
Er en fax, der sendes i realtid?	Vent, indtil afsendelsen er færdig.	-
Er kontinuert scanning på?	Vælg [Scan afsluttet] på skærmen.	 Aktivering Fortsat scanning tilstand (Fortsat scanning) (Avanceret vejledning)
Er maskinen offline?	Tryk på  (UDSKRIV) knappen og vælg derefter [Online/Offline (Online/Offline)].	-
Er du autoriseret til at lave kopier?	Indtast den autoriserede PIN-kode re brugernavn og adgangskode.	 Aktivering af adgangskontrol (Avanceret vejledning)

• Kunne ikke ændre kopieringsforhold



Kontrolpunkt	Løsning	Reference
Er [Cannot found appropriate paper size. Please confirm paper of tray. (Kan ikke finde korrekt papirstørrelse. Bekræft papir i bakke.)] vist?	Angiv en papirforsyningsbakke. Eller angiv manuelt et zoom forhold.	 Lav forstørrede eller formindskede kopier (Zoom) (Avanceret vejledning)
Trykkede du på Reducer eller Forstør?	Den angivne papirstørrelse er ikke fyldt i bakkerne. Angiv en papirforsyningsbakke. Eller angiv manuelt et zoom forhold.	 Lav forstørrede eller formindskede kopier (Zoom) (Avanceret vejledning)

• Kunne ikke kopiere dokumenter i forskellige størrelser

Kontrolpunkt	Opløsning	Reference
Er [Blandede formater] indstillet til [OFF]?	Indstil [Blandede formater] til [ON].	 Kopiering af forskellige størrelser dokumenter (Blandet størrelse) (Avanceret vejledning)
Er størrelsen på dit dokument understøttes for at gøre blandede kopier størrelse?	Brug dokumenter størrelser understøttes til blandet størrelse kopiering.	 Kopiering af forskellige størrelser dokumenter (Blandet størrelse) (Avanceret vejledning)

Kontrolpunkt	Opløsning	Reference
Er papiret af de krævede størrelser indlæst?	Læg papir i de ønskede størrelser på hver papirbakke. Papirbakkene skal ikke nødvendigvis være sat til [ON (TIL)] eller [ON(Prior) (TIL(før))] i  (INDSTILLINGER) > [Paper Setup (Papiropsætning)] > [Select Tray (Vælg bakke)] > [Copy (Kopier)] på betjeningspanelet.	-

• Kunne ikke sortere kopier

Kontrolpunkt	Opløsning	Reference
Er [Sortering] indstillet til [OFF]?	Indstil [Sorter] til [ON].	 Sortering Hvert sæt Page Order (Sort) (Avanceret vejledning)
Er hukommelsen fuld?	reducer antallet af dokument sider. Kontroller den ledige plads i hukommelsen. Slet unødvendige job i hukommelsen.	 Kontrol af ledig plads i hukommelsen/Harddisken (Avanceret vejledning)

Udskrivningsproblemer

Dette afsnit beskriver problemer, når der udskrives fra en computer.











- Hvis du ikke kan løse et problem med følgende løsninger, kontakt din forhandler.
- Hvis du har problemer med en applikation, bedes du kontakte producenten af applikationen.

- Kan ikke udskrive

Kan ikke udskrive

• Fælles for Windows og Mac OS X

Årsag	Opløsning	Reference
Maskinen er i dvaletilstand re Dyb dvaletilstand.	Tryk på  (STRØMBESPARENDE) knap til at angive standby status.	 Lagring Strømførbud med Power Save Funktion
Maskinen er slukket.	Tænd for maskinen	 Tænding af maskinen
Et LAN re USB-kablet er tilsluttet.	Kontrollér, at kablet er ordentligt tilsluttet til maskinen og computeren.	 Tilslutning af et LAN-/USB-kabel
Der kan være et problem med et kabel.	Udskift kablet med et nyt kabel.	-
Maskinen er offline.	Tryk på  (UDSKRIV) knappen og vælg derefter [Online (Online)].	-
En fejlmeddelelse er vist i kontrolpanelet.	Undersøg den fejlmeddelelse, der er vist i touch panelet, eller tryk på [?] på kontrolpanelet.	 Liste med fejlmeddelelser
Grænsefladeindstillingen er deaktiveret.	Om der er en sammenhæng med maskinens indstillinger og forbindelsen miljø-netværket, skal du kontrollere indstillingerne for den grænseflade, du bruger på betjeningspanelet.	 Tilslutning af et LAN-/USB-kabel
Der er et problem med udskriftsfunktionen.	Kontroller, om der kan udskrives menuoversigten.	 Kontrol af maskinoplysninger (Avanceret vejledning)
Afbryderen LED-lampe hurtigt blinker på cirka 0,3 sekunders mellemrum.	En funktionsfejl kan opstå i maskinen. Tag straks strømkablet, og derefter kontakte din forhandler.	-



• Til Windows

Årsag	Opløsning	Reference
Maskinen er ikke indstillet som standardprinter.	Indstil maskinen som standardprinter. Højreklik på [OKI MC563 *] ikonet i mappen [Devices and Printers (Enheder og Printere)] og vælg derefter [Set as Default Printer (Indstil en Standard Printer)]. * Indikerer driver typen. (Eks.: PCL6/PS/XPS/FAX)	-

Årsag	Opløsning	Reference
Output port af printerdriveren er forkert.	Vælg output port til tilslutning af LAN-kabel re USB-kabel.	-
Maskinen behandler data fra et andet interface.	Vent, indtil udskrivning er færdig.	-
[Received invalid data (Modtaget ugyldigt data)] vises i kontrolpanelet, og maskinen printer ikke.	Tryk på  (INDSTILLINGER) knappen på kontrolpanelet, og vælg derefter [Admin Setup (Administratoropsætning)] > [Print Setup (Udskriftsopsætning)] > [Print menu (Print Menu)] > [Printer Adjust (Printerjustering)] > [Timeout Injob (Timeout)] og vælg derefter længere tid. Standardindstillingen er 40 sekunder.	-

Scan Problemer





Dette afsnit beskriver problemer med scanningsfunktionen.



Hvis du ikke kan løse et problem med følgende løsninger, kontakt din forhandler.

- Ude af stand til at scanne

Ude af stand til at scanne

Kontrolpunkt	Opløsning	Reference
Er maskinen slukket?	Tænd for maskinen	 Tænding af maskinen
Er kablet tilsluttet til maskinen?	Kontroller kabelforbindelserne, og tilslut derefter kablet korrekt.	 Tilslutning af et LAN-/USB-kabel
Er der nogen skader på kablet?	Udskift kablet.	-
Nettet er indstillet korrekt?	Sæt netværksindstilling korrekt.	 Tilslutning af et LAN-/USB-kabel
Der er opstået en fejl?	Følg vejledningen på skærmen på skærmen af maskinen. Hvis du bruger scan til PC funktionen, henvises der til "Scan til computer-problemer (Avanceret vejledning)".	 Liste med fejlmeddelelser  Scan til computer-problemer (Avanceret vejledning)

Fax Problemer

Dette afsnit beskriver problemer med fax funktionen.



Hvis du ikke kan løse et problem med følgende løsninger, kontakt din forhandler.

- Ude af stand til at sende fax
- Kunne ikke modtage en fax

Ude af stand til at sende fax

• Kunne ikke sende en fax

Kontrolpunkt	Opløsning	Reference
Vidste du sende i den korrekte procedure?	Tjek den procedure, og derefter prøve igen.	Indtast Faxnummer for at Sende en Fax
Vidste du angive den korrekte faxnummer?	Hvis du bruger hurtigopkald, skal du udskrive listen over hurtigopkald til at kontrollere registreringer.	Indtast Faxnummer for at Sende en Fax Angivelse af en destination fra telefonbog (Avanceret vejledning) Angivelse af en destination ved hjælp af One-touch knappen (Avanceret vejledning) Angivelse af en destination fra afsendelseshistorikken og modtagelseshistorikken (Avanceret vejledning)
Angav du den passende type opkaldslinje?	Angiv den relevante tast for din region.	Installation af bruger (Avanceret vejledning)
Har nogen problem opstod på modtagerens maskine?	Spørg modtageren at have modtagerens maskine klar til modtagelse.	-
Vises fejlkoden [23] på rapporten for send/modtag?	Tryk på (INDSTILLINGER) knappen på kontrolpanelet, og vælg derefter [Admin Setup (Administratoropsætning)] > [User Install (Installation af bruger)] og indstil derefter [MF(Tone)/DP(Pulse) (MF(Tone)/DP(Puls))] afhængig af dit miljø.	Kontrol af maskinoplysninger (Avanceret vejledning) Installation af bruger (Avanceret vejledning)
Vises fejlkoden [26] på rapporten for send/modtag?	Tryk på (INDSTILLINGER) knappen på kontrolpanelet, og vælg derefter [Admin Setup (Administratoropsætning)] > [Fax Setup (Indstilling af fax)] > [Fax Setting (Faxindstilling)] og skift derefter indstillingen for [PBX Line (PBX-linje)].	Kontrol af maskinoplysninger (Avanceret vejledning) Administratoropsætning (Avanceret vejledning)

- **Et dokument kan ikke sendes samtidigt**

Kontrolpunkt	Opløsning	Reference
Har du sat dokumentet korrekt i ADF?	Sæt dokumentet efter justering af forkanten.	Indstilling af et dokument

- **Maskinen kan ikke sende en fax, efter der er blevet ringet op. Heller ikke selvom der trykkes på (MONO) knappen.**

Kontrolpunkt	Opløsning	Reference
Angav du den passende type opkaldsline?	Angiv den relevante tast for din region.	Installation af bruger (Avanceret vejledning)
Dokumentet indstillet korrekt?	Opsætning dokumentet rigtigt.	Indstilling af et dokument
Ringede du til det korrekte nummer?	Ring til det korrekte nummer.	-
Er modtagerens linje optaget?	Vent, indtil linjen åbnes, og derefter prøv igen.	-

- **Kunne ikke sende en fax manuelt**

Kontrolpunkt	Opløsning	Reference
Lagde du røret på, før du trykkede på (MONO)?	Tryk på knappen (MONO).	Afsendelse af en fax efter Calling (manuel gearkasse) (Avanceret vejledning)

- **Et dokument kunne ikke blive scannet under hukommelsesoverførsel**

Kontrolpunkt	Opløsning	Reference
Dokumentet indstillet korrekt?	Opsætning dokumentet rigtigt.	Indstilling af et dokument
Er hukommelsen fuld?	Tjek den reserverede transmission. Udskriv modtagne dokumenter med den fortløbig transmission. Slet de dokumenter, der er gemt i bulletin board kassen. Slet de lagrede dokumenter i Sikker modtagelse.	Send på en angivet dato og klokkeslæt (Forsinket Tx) (Avanceret vejledning) Udskrivning af et dokument, der er modtaget i den fortløbige i maskinen (Avanceret vejledning) Modtagelse af et dokument, der er gemt i en destination Bulletin Board Box af fax (FCODE polling) (Avanceret vejledning) Indstilling sikker modtagelse (Avanceret vejledning)

Kunne ikke modtage en fax

- **Kunne ikke modtage en fax**

Kontrolpunkt	Opløsning	Reference
Angav du den passende modtagelsesindstilling?	Kontroller modtagemåde.	Indstilling af modtagelsestilstand
Er der papir i bakken?	Ilæg papiret.	Ilægning af papir
Er der papirstop?	Tjek en fejlmeddelelse, og fjern fastklemt papir.	Hvis der opstår papirstop
Er en telefon tilsluttet til maskinen, og telefonlinjen korrekt?	Tilslut telefonledningen korrekt.	Tilslutning af telefonlinje
Er hukommelsen fuld?	Tjek den reserverede transmission. Kontroller, om papirstop re løber tør for papir. Udskriv modtagne dokumenter med den fortløbig transmission. Slet de dokumenter, der er gemt i bulletin board kassen. Slet de lagrede dokumenter i Sikker modtagelse.	Annullering af en fax overførsel Hvis der opstår papirstop Udskrivning af et dokument, der er modtaget i den fortløbige i maskinen (Avanceret vejledning) Indstilling sikker modtagelse (Avanceret vejledning)

- **Kunne ikke modtage en fax manuelt**

Kontrolpunkt	Opløsning	Reference
Lagde du røret på, før du trykkede på (MONO)?	Tryk på knappen (MONO).	Indstilling af modtagelsestilstand

- **Fkode polling modtagelse er ikke tilgængelig**

Kontrolpunkt	Opløsning	Reference
Har afsenderen gemme et polling dokument i en bulletin kassen?	Bede afsenderen om at gemme polling dokumentet.	-

Hvis der vises en fejlmeddelelse på kontrolpanelet

Hvis der opstår en fejl i denne maskine, vises en fejlmeddelelse og/eller fejlkode (et trecifret nummer) i touch panelet og  (STATUS) i betjeningspanelet blinker eller lyser op.



- Liste med fejlmeddelelser

Liste med fejlmeddelelser

Vent et øjeblik. Initialiserer netværk ...

Netværket initialiseres.
Vent, indtil maskinen er tilsluttet netværket.

Kontrollerer filsystem

Filsystem på en flash hukommelsesenhed bliver undersøgt. Vent lidt.

Eftersyn kræves. PU-flashfejl.

Sluk maskinen og tænd den igen. Kontakt din forhandler, hvis den samme fejl opstår igen.

Eftersyn kræves. PU-kommunikationsfejl.

Sluk maskinen og tænd den igen. Kontakt din forhandler, hvis den samme fejl opstår igen.

Offline-tilstand

Tryk på [Print (Udskriv)] > [Online (Online)] i betjeningspanelet.  (STATUS) knappen slukker, når maskinen går online.

Data tilstede.

Der er data, som ikke er udskrevet. Vent et øjeblik, hvis beskeden ikke forsvinder skal du kontrollere data.

Sletter data.

Opgaven blev annulleret, eller bruger var uautoriseret. Vent et stykke tid.

Opvarmer.

Maskinen justerer temperaturen på fikseringsenheden. Vent et stykke tid.

Forbereder ...

Farveregistrering og tæthed justeres. Vent et stykke tid.

Vent et øjeblik. Udfører vedligeholdelse.

Maskinens programmer opdateres.
Sluk ikke for maskinen, før opdateringen er fuldført.
Maskinen genstarter automatisk, når opdateringen er fuldført.

Der er næsten ingen toner tilbage.

Som angivet på skærmen er der næsten ingen toner tilbage. Hav en ny tonerpatron klar.

Resttoner fuld Udskift med ny tonerpatron.

Resttoner er fuld. Udskift tonerpatronen med en ny.
C: Cyan (blå), M: Magenta (rød)

C Ikke anbefalet toner.

Der er ikke installeret en optimal C tonerpatron (cyan, blå).
Brug en tonerpatron, der passer til maskinen.

M Ikke anbefalet toner.

Der er ikke installeret en optimal M tonerpatron (magenta, rød).
Brug en tonerpatron, der passer til maskinen.

Y Ikke anbefalet toner.

Der er ikke installeret en optimal Y tonerpatron (gul).
Brug en tonerpatron, der passer til maskinen.

K Ikke anbefalet toner.

Der er ikke installeret en optimal K tonerpatron (sort).
Brug en tonerpatron, der passer til maskinen.

Fejl i postscript

Der er opstået en fejl i postscript. Tjek data.

Billedtromlen skal snart skiftes.

Den blækpatron, der er angivet på skærmen, er tæt på sin brugstid. Hav en ny blækpatron klar.
C: Cyan (blå), M: Magenta (rød), Y: Gul, K: Sort

Fuser Enhed Tæt På Brugstid

Fikseringsenheden skal snart udskiftes. Hav en ny fikseringsenhed klar.

Bælteenhedsudskift.

Bælteenheden skal snart udskiftes. Hav en ny bælteenhed klar.

Skift Fuser.

Fikseringsenheden skal udskiftes.
Udskift fikseringsenheden med en ny.

Skift Bælteenhed.

Bælteenheden skal udskiftes.
Udskift bælteenheden med en ny.

Toner tom

Der er næsten ingen toner tilbage som vist på skærm. Udskift den tomme tonerpatron med en ny.
C: Cyan (blå), M: Magenta (rød), Y: Gul, K: Sort

Tonerpatron ikke installeret.

Den på skærmen viste farvetonerpatron er ikke installeret.
Installer tonerpatronen.
C: Cyan (blå), M: Magenta (rød), Y: Gul, K: Sort

Installér ny billedtromleenhed. Tromlens levetid.

Den blækpatron, der er angivet på skærmen, når sin brugstid.
Udskift billedenheden med en ny.
C: Cyan (blå), M: Magenta (rød), Y: Gul, K: Sort

[TRAY] tom.

Der er ikke noget papir i den anviste bakke. Fyld papir i.

Filsystemet er fuldt.

Filsystemets hukommelse er fuld.
Slet unødvendige filer.

Filsystem er skrivebeskyttet.

Filsystemet er skrivebeskyttet.
Kontakt administratoren af MFP.

Hukommelsesoverløb.

Fejl om utilstrækkelig hukommelse, er opstået under sorteret udskrivning.
Reducer antallet af sider, der skal udskrives.

Hukommelsesoverløb.

Fejl om fuld hukommelse er opstået under modtagelse af PC-fax data. Tryk på [Close (Luk)].

Fejl i adgangsbegrænsning

En uautoriseret opgave blev sendt, eller en uautoriseret bruger forsøgte at udskrive eller sende en fax. Data blev slettet. Kontakt din administrator, for at bruge denne maskine.

Fil slettes ...

Gemte dokumentfiler bliver slettet.
Vent lidt.

Slettet data fuld

Filer, der forventedes slettet, er fuld. Slet filerne.

Udløbet gemte filer er blevet slettet.

Private udskrevne filer, hvis opbevaringsperiode var udløbet, blev slettet automatisk.

Læse-/skrivefejl på disk

En fejl er opstået i filsystemet. Tryk på [Close (Luk)].

Flashfejl

En fejl er opstået under opdatering af firmware.
Kontakt administrator.

Ugyldige udskriftsdata modtaget.

Ugyldige udskriftsdata eller PC- fax overførselsdata blev modtaget. Tryk på [Close (Luk)], for at slette beskeden.
Hvis du printede privat, blev dataet slettet, fordi det ikke var komplet. Print igen.

De modtagne data blev fjernet, fordi det er en begrænset opgavetype.

Der blev modtaget data, hvis opgavetype ikke er defineret i indstillingerne for acceptable opgavetyper. Data blev fjernet, uden at være behandlet.
Vælg en opgavetype, der er defineret i indstillingerne for [Job Type (Opgavetype)] i printerdriveren og udskriv igen.
 Om Skærme og Funktioner for Hver Printer Driver

Anmodning om papir i MP-bakken.

Ved at vælge beskeden, vises "Placer venligst papir i MP-bakken. Vælg venligst papir A4 (eller en anden papirstørrelse). For at annullere, skal du vælge [Annuller]". For at udskrive, skal du placere det specificerede papir i MP-bakken, og vælge [Start (Start)]. Vælg [Cancel (Annuller)] på kontrolpanelet for at annullere udskriftsopgaven.

Bakke Media Mismatch: 461, 462, 463, 464 Installer venligst papir [MEDIA_SIZE] [MEDIA_TYPE] i [TRAY].

Størrelsen og typen af det indførte papir matcher ikke dem, der angives på skærmen. Brug den samme størrelse og type af papir, der er valgt i applikationen.

Bakke Media Mismatch: 460 Installer venligst papir [MEDIA_SIZE] [MEDIA_TYPE] i [TRAY].

Størrelsen og typen af papiret i FF-bakken matcher ikke dem, der angives på skærmen. Kontroller, at størrelsen og typen af papiret i FF-bakken matcher dem, der er valgt i applikationen.

Vent et øjeblik. Netværkskonfiguration skrives ...

Netværksindstillingerne for maskinen er ændrede. De nye indstillinger gemmes. Vent lidt.

Vent et øjeblik. Initialiserer netværk ...

Netværksindstillingerne for maskinen initialiseres. Vent et stykke tid.

Fyld papir på bakke [TRAY]. : 490, 491, 492, 493, 494 Indstil venligst papir [MEDIA_SIZE]

Der er intet papir i den angivne bakke. Læg papir i, i den viste størrelse.

Luk Bakke [TRAY]: 440, 441, 430, 431, 432, 433

Bakken er ikke installeret. Installer kassetten. Hvis kassetten allerede er indsat, skal du trække den ud og indsætte den igen.

Hukommelse overflow 420

Data er for komplicerede. Fejl om fuld hukommelse er opstået under behandling. Reducer omfanget af udskriftsdata.

Isæt en ny K tonerpatron. 414, 415, 416, 417

Tonerpatronens affaldstoner er fuld. Udskriften kan fortsætte lidt, hvis det forreste cover åbnes og lukkes, men det kan skade blækpatronen. Skift tonerpatronen ud med en ny hurtigst muligt.
C: Cyan (blå), M: Magenta (rød)

[COLOR] Toner Tom: 410, 411, 412, 413

Toner i den anviste patron er brugt. Udskriften kan fortsætte lidt, hvis det forreste cover åbnes og lukkes, men det kan skade blækpatronen. Skift tonerpatronen ud med en ny hurtigst muligt.
C: Cyan (blå), M: Magenta (rød), Y: Gul, K: Sort

C Ikke anbefalet toner. Fejl: 552, 556, 616, 622

Den installerede C- tonerpatron (cyan, blå) er ikke optimal. Vi anbefaler at bruge optimale tonerpatroner.

M Ikke anbefalet toner. Fejl: 551, 555, 615, 621

Den installerede M- tonerpatron (magenta, rød) er ikke optimal. Vi anbefaler at bruge optimale tonerpatroner.

Y Ikke anbefalet toner. Fejl: 550, 554, 614, 620

Den installerede Y- tonerpatron (gul) er ikke optimal. Vi anbefaler at bruge optimale tonerpatroner.

K Ikke anbefalet toner. Fejl: 553, 557, 617, 623

Den installerede K- tonerpatron (sort) er ikke optimal. Vi anbefaler at bruge optimale tonerpatroner.

[COLOR] Tonerpatron ikke installeret: 610, 611, 612, 613

Den på skærmen viste farvetonerpatron er ikke installeret. Installer tonerpatronen.
C: Cyan (blå), M: Magenta (rød), Y: Gul, K: Sort

Kontroller [COLOR] Tonerpatron: 540, 541, 542, 543

Der er sket en toner sensor fejl i blækpatronen, der er angivet på skærmen. Afinstaller blækpatronen og installer den igen. Hvis beskeden vedbliver, skal du afinstallere tonerpatronen og installere den igen. Du skal installere tonerpatronen, hvis den ikke allerede er installeret.
C: Cyan (blå), M: Magenta (rød), Y: Gul, K: Sort

Fejl i papirstørrelse. Åbn scannerenheden og udbakken for at tjekke papirstørrelsen. Fejl: 400

Der er sket en fejl med papirstørrelsen i den anviste bakke. Sørg for, at papirstørrelsen i bakken passer til [Paper Size (Papirstørrelse)] indstillingen i betjeningspanelet. Fyld papir i henhold til papirstørrelse og anvisninger. Hvis indstillingen i betjeningspanelet er forkert, annulleres først udskriften, den rigtige papirstørrelse fra [Paper Size (Papirstørrelse)] vælges i betjeningspanelet og derefter printes igen. Kontroller, at kassetten ikke indfører flere papirark ad gangen, når udskrivning starter. Sker det, skal du fjerne papiret og så ilægge papiret korrekt.

Papirstop: 390 Åbn scannerenheden og toplåget for udbakken.

Papir fastklemt i papirindfødningsbanen fra FF-bakken. Fjern det fastklemt papir. Hvis kanten af det fastklemt papir ikke kan ses, skal du åbne frontdækslet og fjerne papiret.

Papirstop: 391, 392, 393 Åbn scannerenheden og toplåget for udbakken.

Papir fastklemt i papirindfødningsbanen fra den angivne bakke.
Træk kassetten ud og fjern papiret. Hvis flere papirark er indført ad gangen, skal du fjerne papiret og ilægge papir igen.
Kontroller, at papirstopperne står i den rigtige stilling.

Papirstop: 380, 381, 382, 383, 385, 389 Åbn scannerenheden og udbakken.

Papirstop er opstået inden i maskinen.
Åbn output bakken og fjern det papir, der har sat sig fast.

Papirstop: 370, 371, 372 Åbn scannerenheden og toplåget for udbakken.

Papiret har sat sig fast indeni maskinen.
Åbn output bakken og fjern det papir, der har sat sig fast.

Installér ny billedtromleenhed. Fejl: 350, 351, 352, 353

Den blækpatron, der er angivet på skærmen, når sin brugstid.
Udskift billedenheden med en ny.
Du kan fortsætte med at printe et stykke tid, hvis output bakken åbnes og lukkes. Udskift dog med en ny hurtigst muligt.
C: Cyan (blå), M: Magenta (rød), Y: Gul, K: Sort

Installér ny billedtromleenhed. Fejl: 560, 561, 562, 563, 564, 565, 566, 567

Den blækpatron, der er angivet på skærmen, når sin brugstid.
Udskift billedenheden med en ny.
C: Cyan (blå), M: Magenta (rød), Y: Gul, K: Sort

Installer Ny Blækpatron Printing deaktiveret grundet lavt grænse for Blækpatronens brugstid. Fejl: 680, 681, 682, 683

Printeren er stoppet, fordi den blækpatron, der er angivet på skærmen, har nået sin brugstid. Skift den ud med en ny blækpatron for at printe.
C: Cyan (blå), M: Magenta (rød), Y: Gul, K: Sort

Skift Fuser: 354

Fikseringsenheden skal udskiftes.
Udskift fikseringsenheden med en ny.
Du kan fortsætte med at printe et stykke tid, hvis output bakken åbnes og lukkes. Udskift med en ny hurtigst muligt for at bevare udskriftskvaliteten.

Skift Bælteenhed:Fejl: 355

Bælteenheden skal udskiftes.
Udskift bælteenheden med en ny.
Du kan fortsætte med at printe et stykke tid, hvis output bakken åbnes og lukkes. Udskift med en ny hurtigst muligt for at bevare udskriftskvaliteten.

Skift Bælteenhed: 356

Bælteenhedens resttoner er fuld. Udskift bælteenheden med en ny. Du kan fortsætte med at printe et stykke tid, hvis output bakken åbnes og lukkes. Udskift med en ny hurtigst muligt for at bevare udskriftskvaliteten.

Kontroller [COLOR] Tonerpatron: 544, 545, 546, 547

Den på skærmen viste farvetonerpatron er ikke installeret.
Kontroller, at håndtaget på tonerpatronen er drejet helt, og at beskyttelsestapen er fjernet.
C: Cyan (blå), M: Magenta (rød), Y: Gul, K: Sort

Kontroller billedtromlen. Fejl: 340, 341,342, 343

Den angivne blækpatron er ikke installeret korrekt.
Fjern og installer blækpatronen igen.
C: Cyan (blå), M: Magenta (rød), Y: Gul, K: Sort

Kontroller Fuser: 320

Fikseringsenheden er ikke korrekt installeret. Fjern og installer fikseringsenheden igen.

Kontroller Bælteenhed: 330

Bælteenheden er ikke korrekt installeret. Fjern og installer bælteenheden igen.

Kontroller udbakken: 310

Det angivne dæksel er åben. Luk dækslet.
Fejl: 310 Output bakken.

Strøm FRA/TIL

Sluk maskinen og tænd den igen.
Kontakt din forhandler, hvis den samme fejl opstår igen.

Eftersyn kræves.

Sluk maskinen og tænd den igen.
Kontakt din forhandler, hvis den samme fejl opstår igen.

Annulerer ...

Der blev trykket på annullerings-knappen under kopiering. Kopieringsopgaven annulleres. Vent et stykke tid.

ADF-låge åben.

Dæksel til scannerens automatiske dokumentføder (ADF) er åben. Luk dækslet.

Dokumentstop Åbn scannerenheden og toplåget for at tjekke.

Papirstop i scannerens ADF.
Åbn dækslet til ADF'en og fjern fastklemt papir.

Lampefejl. Ring efter service.

Scannerens lysstyrke er lav. Kontakt forhandleren.

USB-hukommelse fuld

Scan til USB-hukommelse blev annulleret, da USB-hukommelsen er fuld.
Kontroller den ledige plads i USB-hukommelsen.

Skrivning mislykkedes

USB-hukommelsen er skrivebeskyttet. Fjern beskyttelsen.

USB-hukommelse afbrudt.

USB-hukommelsen blev fjernet, mens der udførtes en Scan til USB-hukommelse. Forbind USB-hukommelsen og prøv igen.

Tilslutning til PC fejlede.

Der blev ikke fundet en destinationscomputer for Scan til computer. Kontroller, at din computer er tændt og kan anvendes.

Tryk på [Close (Luk)], for at slette beskeden.

 [Scan til computer-problemer \(Avanceret vejledning\)](#)

Kommunikationsfejl

Der opstod en fejl under fax-afsendelse eller fax-modtagelse.

Telefon

Den eksterne telefon er i brug. Brug enheden efter afslutning af igangværende opkald.

Fejl ved filtransmission

Der er opstået en fejl så som en fejlfunktion af serveren eller en afbyldelse af et LAN kabel under udførelse af Scan Til delt mappe.

Kontroller netværkstilslutningen.

Tryk på [Close (Luk)], for at slette beskeden.

Kontroller SMTP-indstillinger.

Kan ikke tilslutte til SMTP-serveren. Kontroller netværksindstillingerne

Kontroller POP3-indstillinger.

Kan ikke tilslutte til POP3-serveren. Kontroller netværksindstillingerne

SMTP-log- ind fejlede.

Forsøg på at logge ind på SMTP-serveren resulterede i en godkendelsesfejl.

Kontroller netværksindstillingerne.

SMTP-godk Ikke-understøttet

SMTP-serveren understøtter ikke godkendelsessystemet.
Kontroller netværksindstillingerne.

POP3-log- ind fejlede.

Forsøg på at logge ind på POP3-serveren resulterede i en godkendelsesfejl.
Kontroller netværksindstillingerne.

Kunne ikke hente IP for destination. Kontroller DHCP-indstillinger.

DHCP-serveren kan ikke registreres. Kontroller netværkstilslutningen.

Kontroller DNS-indstillinger.

Kan ikke tilslutte til DNS-serveren. Kontroller netværkstilslutningen.

Kontroller serverindstillinger.

Kan ikke tilslutte til filserveren. Kontroller netværksindstillingerne

Server-log ind fejlede.

Log- ind på filserveren fejlede. Kontroller serverindstillingerne.

Adgang til bibliotek fejlede.

Tilslutning til FTP-serverens bibliotek fejlede. Kontroller serverindstillingerne.

Ændring af type af dataoverførsel fejlede.

Filoverførslen fejlede, fordi overførselstypen for filen ikke accepteredes af FTP-serveren. Skift overførselstype for FTP til "binær".

Skrivning af fil er ikke tilladt.

Filer, der blev sendt via Scan til delt folder, kunne ikke skrives. Kontroller adgangsrettighederne til den delte folder.

Opbevaringsplads fuld

Hukommelse på FTP-serveren er lav. Slet unødvendige filer og sørg for ledig plads.

Skift filnavn.

Det specificerede filnavn er ikke acceptabelt. Kontroller indstillingerne for FTP-serveren og skift filnavn.

Enhedens kommunikationsprotokol understøttes ikke.

Serveren understøtter ikke CIFS eller FTP. Kontroller serverindstillingerne.

Kontroller navn på netværksdeling.

Navnet på den delte netværksmappe er ikke korrekt. Kontroller mappenavnet.

Indsæt venligst USB-hukommelse.

Scan til USB-hukommelse, eller udskrivning fra USB-hukommelse, blev forsøgt uden indsætning af USB-hukommelse.
Indsæt USB-hukommelse.

[TRAY] kassette mangler.

Kassetten i den angivne bakke er trukket ud.
Installer kassetten.

Fejl i adgangsbegrænsning Monokromudskrivning blev udført på grund af begrænsning af farveudskrivning.

En udskriftsopgave i farve blev konverteret til en udskriftsopgave i mono på grund af en uautoriseret bruger. Kontakt din administrator om farveudskrivning.

Fejl i adgangsbegrænsning Data blev slettet på grund af begrænsning af farveudskrivning.

En udskriftsopgave i farve blev slettet på grund af en uautoriseret bruger. Kontakt din administrator om farveudskrivning.

Adgangsbegrænsning Slettede uautoriserede bruger data.

Fejldata blev slettet på grund af begrænset udskrivning

Fjern venligst den tilsluttede USB-enhed. Ikke-understøttet USB-enhed er tilsluttet.

En ikke-understøttet USB-enhed er tilsluttet. Fjern USB-enheden.

Fjern venligst den tilsluttede USB-enhed. USB-enhed blev ikke genkendt.

Den tilsluttede USB-enhed blev ikke genkendt. Fjern USB-enheden.

Fjern venligst USB-hub'en. USB hub tilsluttet.

En USB-hub er tilsluttet. Fjern USB-hub'en. Maskinen understøtter ikke USB-hub.

Inspektion nødvendig. SIP-fejl

Sluk maskinen og tænd den igen. Kontakt din forhandler, hvis den samme fejl opstår igen.

Fejl i opgavelog for database

Der opstod en fejl ved adgang til database under skrivning eller læsning af opgaveloggen. Problemet kan løses ved at slukke og tænde for maskinen.
Tryk på [Close (Luk)], for at slette beskeden.

Job Journal Buffer Fuld (Slet gamle journaler)

Gamle journaler blev slettet, fordi job journal buffer var fuld.

Afkodet fejl opstået. Tjek billeddata.

Der opstod en fejl i billeddata sendt til maskinen. Tjek billeddata.

Adgang til PC nægtet. Tjek PC.

Tilslutning til computer fejlede under udførelse af Scan til computer. Kontroller computerens indstillinger.

 [Scan til computer-problemer \(Avanceret vejledning\)](#)

Sletter data.

Der er ingen farvetoner på maskinen. Udskriftsdata i farve slettes.
Vent et stykke tid.

Fejl i PDF

PDF-filen er beskadiget.
Kontroller filen.

Ugyldig adgangskode

Denne PDF-fil er beskyttet med adgangskode. Indtast en adgangskode for at udskrive.

Dette dokument kræver et gyldig kodeord for udskrivning

PDF-filer der er beskyttet med en adgangskode, kan ikke udskrives. Adgangskoden skal fjernes fra PDF-filen før udskrivning.

Kunne ikke kommunikere med SNTP server.

Hentning af aktuel tid fra SNTP-serveren fejlede. Kontroller serveren.

USB-hukommelse afbrudt.

USB-hukommelsen blev fjernet, mens der blev udskrevet fra USB-hukommelse. Fjern ikke USB-hukommelse, når udskrivning er i gang.

Kan ikke åbne filen.

Den specificerede fil kunne ikke åbnes. Kontroller filen.

Kan ikke læse filen.

Filer kunne ikke læses. Kontroller enheden, hvor filerne er lagret.

Luk den bagerste udbakke. 581: Kan ikke udskrive med dupleksudskrivning.

Tosidet udskrift fejlede, fordi den bageste output bakke er åben.
Luk den bageste output bakke og prøv igen.

Åbn udbakken: 409:Bageste Output Bakke Fejl

Den bageste output bakke blev flyttet under dupleks udskrift.
Luk den bageste output bakke og fjern papir, der har sat sig sig fast og er blevet inden i enheden.

Toner tom

Toner i den anviste patron er brugt.
Udskift den tomme tonerpatron med en ny.

Vente-timeout er deaktiveret. Hvis din printer er forbundet til en USB port, kan du det være umuligt at udskrive et udskriftsjob uden via USB porten.

Vente-timeout er deaktiveret.

Utilstrækkelig hukommelse opstod under fax Tx-reservering.

Fejl vedrørende utilstrækkelig hukommelse er opstået under Scan til fax

Hukommelsesoverløb.

Fejl vedrørende utilstrækkelig hukommelse er opstået under faxmodtagelse.

Modtagelse af e-mail er annulleret.

Modtagelse af e-mail blev annulleret, fordi formatet af e-mailen ikke er understøttet, eller fordi den vedhæftede fil er for stor.
Kontroller filformatet og størrelsen af den vedhæftede fil.

Indstillinger for trådløst er ufuldstændige.

Der er angivet forkerte værdier, eller komponenter er ikke indstillet i indstillingerne for trådløst LAN. Kontroller indstillingerne for trådløst.

Ikke tilsluttet trådløst adgangspunkt.

Der blev ikke fundet et trådløst LAN-adgangspunkt.
Kontroller, at adgangspunktet er tændt.
Afbryd og genopret forbindelse til trådløst LAN.

Opstart af trådløs fejlede.

Sluk for maskinen, kontroller at det trådløse LAN modul er installeret korrekt, og genstart derefter maskinen. Kontakt din forhandler, hvis fejlen fortsætter.

Fejl ved opdatering af firmware Prøv igen. Hvis netværket ikke fungerer, så prøv venligst at opdatere firmware via USB.



Opdatering af firmware fejlede. Opdater igen.

Forsigtig, ukendt forbrugsstof er registreret Gå til brugermanualen "Fejlfinding" for at gendanne drift Fejl: 709

Du får måske ikke den bedste ydelse ud af printeren, deriblandt svigtende udskriftskvalitet, hvis ukendte opbrugelige varer bruges.

Defekter, der opstår som resultat af brugen af ukendte opbrugelige varer, vil blive repareret med opkrævning af omkostninger, selv under perioden med gratis garanti, re under vedligeholdelseskontraktperioden, og er udenfor vedligeholdelseskontraktperiodens bestemmelser.

For at acceptere denne risiko og gendanne funktionen;

- (1) Sluk for strømforsyningen til printeren.**
- (2) Tænd for strømforsyningen mens knappen  (SLET) holdes nede.**
- (3) Slip knappen når det er  (SLET).**

Bemærk: Denne handling vil blive registreret til fremtidig reference.

[PAGES (SIDER)] Tilbageværende sider.

Den blækpatron, der er angivet på skærmen, når sin brugstid.
Udskift billedenheden med en ny.
C: Cyan (blå), M: Magenta (rød), Y: Gul, K: Sort

Tromlens levetid. Udskriftskvalitet garanteres ikke.

Den blækpatron, der er angivet på skærmen, når sin brugstid.
Udskift billedenheden med en ny.
C: Cyan (blå), M: Magenta (rød), Y: Gul, K: Sort

Timeout for modtagelse af data.

Data kunne ikke modtages inden for en vis periode.
Angiv en længere timeout værdi for datamodtagelse.

IPv4-adresse er i konflikt. Skift IPv4-adresse.

IP-adressen, der er tildelt denne maskine, bruges af en anden enhed.
Kontroller IP-adresserne, og tildel så en anden IP-adresse.

Der opstod en fejl i duplexudskrift.

Dupleksudskrivning er ikke tilgængelig med det specificerede papir.
Kontroller papirets størrelse og tykkelse.
Tryk på [Close (Luk)].

Skift sprog. Brug af panel er deaktiveret.

Visningssprog ændres.
Vent lidt.

Sprogændring mislykkedes. Fejlnummer: [CODE]

Skift af visningssprog fejlede. Tryk på knappen tænd/sluk for at slukke maskinen og tænd den så igen.

Unormal tilstand i intern database registreret. Data skal slettes. Data slettes, når der trykkes på [Format (Formater)]. Genstart derefter.

Databasen kan ikke gendannes.
Tryk på [Format (Formater)], for at slette databasen.

10

Betjenings administrering/ specifikationer

Ændring af Administrator Adgangskoden



Lagring Strømforbrug med Power Save Funktion

Specifikationer

I dette afsnit beskrives det, hvordan du administrerer maskinen og dens specifikationer.

Ændring af Administrator Adgangskoden

Det anbefales at skifte administrator adgangskoden for at beskytte din sikkerhed. Indstil administrator adgangskoden ved at bruge numeriske tal fra 6 til 12. Pas på ikke at glemme den indstillede adgangskode.

- 1 Tryk på  (INDSTILLINGER) knappen i betjeningspanelet.
- 2 Tryk på ▲ knappen for at vælge [Admin Setup (Administratoropsætning)] og tryk på  (OK) knappen.
- 3 Indtast administratorpassword.



Det standardindstillede administrator navn og adgangskode er henholdsvis "admin" og "999999".

- 4 Vælg [Enter (Enter)], og tryk derefter på  (OK) knappen.
- 5 Tryk på ▲ eller ▼ adskillige gange og tryk på [Manage Unit (Styring)].
- 6 Tryk på ▲ eller ▼ flere gange, og tryk derefter på [Admin Password (Adminadgangskode)].
- 7 Indtast en ny adgangskode, og tryk derefter på [OK].
- 8 Indtast adgangskoden igen.
- 9 Tryk på [OK].

Lagring Strømforbrug med Power Save Funktion

Maskinen har tre Strømsparetilstande: Strømspare, Slumre og Dvale.

I Strømsparetilstand slukker skærmen og de strømsparende indikatorer lyser op eller blinker.

Tryk på  (STRØMSPARE) knappen for at gå i Strømsparetilstand.

Når maskinen ikke har været i brug i en vis tidsperiode (standardindstillingen er et minut), går den automatisk på Strømsparetilstand.

Når maskinen ikke har været i brug i en vis tidsperiode (standardindstillingen er 15 minutter) i Strømsparetilstand, går den i Slumretilstand, Dvaletilstand.









- Se "Indstilling af Længden af Hviletid før Maskinen gør i Strømsparetilstand" for flere detaljer om hvordan hviletiden ændres, før maskinen går på Strømsparetilstand.
- Se "Indstilling af Længden af Hviletid før Maskinen går i Slumretilstand" for flere detaljer om hvordan hviletiden ændres, før maskinen går i Slumretilstand.



Tryk på  (STRØMSPARE) knappen for at vende tilbage fra Strømsparetilstand. Maskinen vender også tilbage fra Strømsparetilstand, når data bliver modtaget fra en computer eller anden enhed, eller et dokument er indstillet.

- Indstilling af Længden af Hviletid før Maskinen gør i Strømsparetilstand
- Indstilling af Længden af Hviletid før Maskinen går i Slumretilstand
- Begrænsninger i Strømsparefunktionen
- Slukker Automatisk Maskinen (Auto Sluk)
- Indstilling af Længden af Hviletid før Auto Sluk Virker

Indstilling af Længden af Hviletid før Maskinen gør i Strømsparetilstand

- 1 Tryk på  (INDSTILLINGER) knappen i betjeningspanelet.
- 2 Tryk på  knappen for at vælge [Admin Setup (Administratoropsætning)] og tryk på  (OK) knappen.
- 3 Indtast administratorpassword.

Det standardindstillede administrator navn og adgangskode er henholdsvis "admin" og "999999".
- 4 Vælg [Enter (Enter)], og tryk derefter på  (OK) knappen.
- 5 Tryk på  eller  adskillige gange og tryk på [Manage Unit (Styring)].
- 6 Tryk på [Power Save].
- 7 Tryk på [Strømsparetilstand Time].
- 8 Vælg overgangsperiode.



Indstilling af Længden af Hviletid før Maskinen går i Slumretilstand

- 1 Tryk på  (INDSTILLINGER) knappen i betjeningspanelet.
- 2 Tryk på  knappen for at vælge [Admin Setup (Administratoropsætning)] og tryk på  (OK) knappen.

- 3 Indtast administratorpassword.



Det standardindstillede administrator navn og adgangskode er henholdsvis "admin" og "999999".

- 4 Vælg [Enter (Enter)], og tryk derefter på  (OK) knappen.
- 5 Tryk på  eller  adskillige gange og tryk på [Manage Unit (Styring)].
- 6 Tryk på [Power Save].
- 7 Tryk på [Dvale].
- 8 Vælg overgangsperiode.

Begrænsninger i Strømsparefunktionen

Maskinen går ikke i Slumretilstand i følgende tilfælde.

- Når der opstår en fejl i maskinen
- Når der er placeret en fax overførsel
- Når en fax overførsel venter på at blive genopkaldt

Maskinen går ikke i Dvæletilstand i følgende tilfælde.

- IPsec er aktiveret.
- En TCP-forbindelse er etableret.

Eksempel: Der oprettes en forbindelse med Telnet re FTP.

Når overgangstid at indtaste dvæletilstand re dyb slumretilstand fra strømbesparende tilstand standardtimeouttiden er udløbet og forbindelsen afbrydes, træder maskinen dvæletilstand.

- Modtagelse af e-mails er aktiveret
- Trådløst LAN er aktiveret
- Google Cloud Print er aktiveret
- LLTD er aktiveret
- IPv6 global adresse er tildelt

I Deep Sleep mode, kan du bruge følgende protokoller for at udskrive.

- NBT

I Deep Sleep mode, kan du søge re angives ved hjælp af følgende funktioner og protokoller.

- NBT

I Deep Sleep mode fungerer de følgende protokoller, der har funktionen klient ikke.

- E-mail alert *2
- SNMP Trap
- VINDER *1
- SNTP *2

*1 Effektindstilling gang i Deep Sleep mode ikke er inkluderet i intervaller af WINS opdateringstid. VINDER regelmæssige opdateringer udføres ikke i Deep Sleep mode, hvilket kan resultere i navne, der er registreret i WINS-serveren bliver slettet.

*2 Effektindstilling tid i dyb slumretilstand er inkluderet ikke i intervaller af e-mail-underretning tid og intervaller af NTP-serveren opdateringstid.

I et netværksmiljø, hvor et stort antal pakker sendes, maskinen automatisk afslutter Deep Sleep mode til dvaletilstand og reagerer.

Også, hvis en terminal, der kører søgninger med Bonjour, såsom Mac re iPhone, er tilsluttet det samme netværk, maskinen automatisk afslutter Deep Sleep mode til dvaletilstand og reagerer.

Denne maskine går automatisk i Dvaletilstand efter en vis tidsperiode.

Slukker Automatisk Maskinen (Auto Sluk)

Maskinen er udstyret med Auto Sluk funktionen, som automatisk slukker maskinen, hvis den ikke bruges i en vis tidsperiode.

Der er tre muligheder for Auto Sluk indstillingen, og standardindstillingen er [Auto Config (Auto Konfig)].



- [Auto Config (Auto Konfig)]: Maskinen slukker automatisk, når den ikke bruges i en vis tidsperiode, medmindre maskinen er i følgende betingelser.
 - En LAN-kablet er sluttet til netværksinterfacestikket.
 - En telefon er tilsluttet til LINE stikket.
 - Wireless LAN er aktiveret.
- [Enable (Aktiver)]: Hvis du ikke bruger maskinen i en vis tidsperiode, slukker maskinen automatisk.
- [Disable (Deaktiver)]: Deaktiverer Auto Sluk funktionen. Maskinen slukker ikke automatisk.







Maskinen slukker ikke automatisk i følgende tilfælde.

- Når der er opstået en fejl
- Når en forsinket overførsel er reserveret
- Når en fax overførsel venter på et genopkald

Følg trinene nedenfor for at ændre Auto Sluk indstillingen.



- 1 Tryk på  (INDSTILLINGER) knappen i betjeningspanelet.
- 2 Tryk på  knappen for at vælge [Admin Setup (Administratoropsætning)] og tryk på  (OK) knappen.
- 3 Indtast administratorpassword.



Det standardindstillede administrator navn og adgangskode er henholdsvis "admin" og "999999".
- 4 Vælg [Enter (Enter)], og tryk derefter på  (OK) knappen.
- 5 Tryk på  eller  flere gange, og tryk derefter på [User Install (Installation af bruger)].

- 6 Tryk på [Power Setup].
- 7 Tryk på [Auto Power Off].
- 8 Vælg værdien.



Indstilling af Længden af Hviletid før Auto Sluk Virker

- 1 Tryk på  (INDSTILLINGER) knappen i betjeningspanelet.
- 2 Tryk på  knappen for at vælge [Admin Setup (Administratoropsætning)] og tryk på  (OK) knappen.

- 3 Indtast administratorpassword.



Det standardindstillede administrator navn og adgangskode er henholdsvis "admin" og "999999".

- 4 Vælg [Enter (Enter)], og tryk derefter på  (OK) knappen.
- 5 Tryk på  eller  adskillige gange og tryk på [Manage Unit (Styring)].
- 6 Tryk på [Power Save].
- 7 Tryk på [Auto Power Off Time].
- 8 Vælg overgangsperiode.

Specifikationer

Dette afsnit beskriver specifikationerne for maskinen.

- Generelle specifikationer
- Specifikationer for kopimaskine
- Specifikationer for fax
- Specifikationer for scanner
- Udskrivningsspecifikationer
- Netværksspecifikationer
- Specifikationer for trådløst LAN (Valgfri)

Generelle specifikationer

MFP-model	Modelnummer
MC563/ES5463 MFP	N36401B

Element	MC563/ES5463 MFP	
CPU	ARM 667MHz	
memory	DDR3 32bit 1GB	
Rom	3 GB	
Vægt (inklusive forbrugsvarer)	Cirka 31 kg	
Dimensioner (B x D x H)	427 x 576 x 472 mm	
Strømforsyning	N36401B: 230V AC +/-10	
Strømforsyning	Almindelig betjening	640 W
	Inaktiv	100 W
	Top	1270 W
	Strømbesparelsetilstand	Mindre end 20 W
	Slumretilstand	Mindre end 7,8 W
	Dyb slumretilstand	Mindre end 1,5 W
	Auto sluk tilstand	Mindre end 0,5 W
Driftstilstand	I drift	Temperatur :10 - 32°C, Luftfugtighed : 20 - 80 % RH
	Inaktiv	Temperatur: 0 - 43°C, luftfugtighed : 10 - 90 % RH
Grænseflade	USB 2.0, Ethernet 10BASE-T/100BASE-TX/1000BASE-T, Host USB*2 IEEE802.11 b/g/n/a trådløst LAN (ekstraudstyr)	
Skærm	3,5 tommer mono grafisk panel	
Understøttet OS	Windows 10/Windows 8.1/Windows Server 2012 R2/ Windows 8/Windows Server 2012/Windows 7/ Windows Vista/Windows Server 2008 R2/Windows Server 2008 Mac OS X 10.8.5 til 10.11	

Specifikationer for kopimaskine

Element		MC563/ES5463 MFP
Dokumentstørrelse	ADF	A4, A5, A6, B5, B6, Brev, Legal 13/13.5/14, Administration, Erklæring, 8.5 SQ, Folio
	Dokumentglasplade	A4, A5, A6, B5, B6, B6 halv, Brev, Executive, Erklæring, 8.5 SQ, 16K (197 x 273 mm, 195 x 270 mm, 184 x 260 mm), Indekskort, 4 x 6 tommer, 5 x 7 tommer, Kuverter
Tid for første kopiering	Farve	12 sekunder
	Mono	12 sekunder
Kopier		Op til 99
Kopihastighed	Farve	Op til 30 cpm
	Sort/hvid	Op til 30 cpm

Specifikationer for fax

Element		MC563/ES5463 MFP
Kompatibilitet		ITU-T G3/Super G3
Komprimeringsmetode		MH, MR, MMR, JBIG
Modemhastighed		Op til 33,6 Kbps
Linjer		PSTN, PBX
Linjegrænseflade		RJ11 x 2 (Linje/TEL)
Afsendeshastighed		Ca. 2 sekunder/side (ITU-T nr. 1, JBIG, Normal)
Størrelse på hukommelse til lagrede dokumenter		256 MB
Dokumentlagringskapacitet		Op til 8192 sider (ITU-T nr.1, MMR, Normal)
Opløsning	Normal	8 prikker x 3.85 linje/mm
	Fin	8 prikker x 7.7 linje/mm
	Foto	8 prikker x 7.7 linje/mm
	Ekstra fin	8 prikker x 15.4 linje/mm

Specifikationer for scanner

Element		MC563/ES5463 MFP
Type		Dokumentglasplade med ADF-funktion
Billedsensor		Farve CIS
Lyskilde		LED
Scanning opløsning		600 × 600 dpi, 300 × 600 dpi
Dokumenttykkelse	ADF	64 - 105 g/m ² (17 - 28 lb)
	Dokumentglasplade	20 mm
Dokumentkapacitet for ADF		50 ark (80 g/m ²) og total tykkelse 5 mm eller mindre
Scanningsområde	ADF	Enkelt-sided udskrivning: Op til 216 x 356 mm (8,5 x 14 tommer) Dobbelt-sided udskrivning: Op til 216 x 356 mm (8,5 x 14 tommer)
	Dokumentglasplade	216 x 297 mm (8,5 x 11,7 tommer) eller mindre
Scanningshastighed	Farve	Ca. 30 sider/minut (A4, 300 x 600 dpi, ADF simpleks)
	Mono	Ca. 30 sider/minut (A4, 600 x 600 dpi, ADF simpleks)

Udskrivningsspecifikationer

Element		MC563/ES5463 MFP
Udskrivningsmetode		Tør elektrofotografisk optagemetode med LED (lysdiode)
Side-beskrivende sprog		PostScript 3, PCL5c, PCL6 (XL), EPSON FX, IBM ProPrinter, XPS, PDF (v1.7 eller tidligere)
Permanente skrifttyper		PCL: 91 europæiske skrifttyper PS: 80 europæiske skrifttyper
Opløsning		1200 x 1200 dpi, 600 × 600 dpi
Farve		Gul, Magenta, Cyan, Sort
Udskrivningshastighed		<ul style="list-style-type: none"> • A4 Simpleks: Op til 30 ppm Dobbelt-sided udskrivning: Op til 14 ppm (farve) • Letter Simpleks: Op til 31 ppm Dobbelt-sided udskrivning: Op til 14 ppm (farve)
Første udskrivningstid	Farve	Ca. 7,5 sekunder (A4)
	Mono	Ca. 7,5 sekunder (A4)
Papirstørrelse	Bakke 1	Legal 13/13.5/14, Brev, Administration, A4, A5, A6, B5, B6, Erklæring, 8.5 SQ, Folio, 16K (197 x 273 mm, 195 x 270 mm, 184 x 260 mm), Brugerdefineret størrelse
	Ekstra bakkeenhed (ekstraudstyr)	Legal 13/13.5/14, Brev, Administration, A4, A5, B5, 8.5 SQ, Folio, 16K (197 x 273 mm, 195 x 270 mm, 184 x 260 mm), Brugerdefineret størrelse
	MP-bakke	Legal 13/13.5/14, Brev, Administration, A4, A5, A6, B5, B6, B6 Halv, Erklæring, 8.5 SQ, Folio, Indeks kort (3x5 tommer), 4 x 6 tommer, 5 x 7 tommer, Banner op til 1321 mm (52 tommer), 16K (197 x 273 mm, 195 x 270 mm, 184 x 260 mm), C5, DL, Com-9, Com-10, Monarch, Brugerdefineret størrelse
	Dobbelt-sided udskrivning	Legal 13/13.5/14, Brev, Administration, A4, A5, B5, 8.5 SQ, Folio, 16K (197 x 273 mm, 195 x 270 mm, 184 x 260 mm), Brugerdefineret størrelse
	Brugertilpasset størrelse	<ul style="list-style-type: none"> • Bakke 1 100 - 216 mm (B), 148 - 356 mm (L) (3,9 - 8,5 tommer (B), 5,8 - 14,0 tommer (L)) • Ekstra bakkeenhed (ekstraudstyr) 148 - 216 mm (B), 210 - 356 mm (L) (5,8 - 8,5 tommer (B), 8,2 - 14,0 tommer (L)) • MP-bakke 64 - 216 mm (B), 90 - 1.321 mm (L) (2,5 - 8,5 tommer (B), 3,5 - 52 tommer (L)) • Duplex 148 - 216 mm (B), 210 - 356 mm (L) (5,8 - 8,5 tommer (B), 8,2 - 14,0 tommer (L))
Medietype		Almindeligt papir (64 g/m ² - 220 g/m ²), kuverter, etiketter

Element	MC563/ES5463 MFP
Indføringsmetode	Automatisk tilførsel fra Bakke 1, MP bakke og supplerende bakke enhed (valgfri) Manuel tilførsel fra MP bakke
Papirlægningskapacitet	<ul style="list-style-type: none"> Bakke 1 250 ark (mindre end 80 g/m²), tykkelse i alt 25 mm eller lavere. MP-bakke 100 ark standardpapir (mindre end 80 g/m²) og samlet tykkelse 10 mm eller derunder, 10 konvolutter (85 g/m²). Ekstra bakkeenhed (ekstraudstyr) 530 ark Standard papir /80 g/m² og total tykkelse 53 mm eller mindre.
Udføringsmetode	Output bakke/Output bakke bagest
Papirudskrivningskapacitet	<ul style="list-style-type: none"> Udskriftsbakke 150 ark (mindre end 80 g/m²) Bageste udskriftsbakke 100 ark (mindre end 80 g/m²)
Udskrivningsgaranteret område	6,35 mm eller mere fra papirkanten (gælder ikke for specialmedier, som f.eks. konvolutter)
Udskrivningspræcision	Udskriftsstart: ± 2 mm, papirskævhed: ± 1 mm/100 mm Billedudvidelse: ± 1 mm/100 mm (80 g/m ²)
Opvarmningstid	<ul style="list-style-type: none"> Fra den tændes 35 sekunder (ved rumtemperatur 25°C, mærkespænding) Fra slumretilstand 38 sekunder (ved rumtemperatur 25°C, mærkespænding)
Brugsmiljøbetingelser	<ul style="list-style-type: none"> Når i drift 10 - 32°C / relativ fugtighed på 20 - 80 % (maksimal våd temperatur på 25°C, maksimal tør temperatur på 2°C) Når den ikke er i drift 0 - 43°C / relativ luftfugtighed 10-90 % (maksimal våd pæretemperatur på 26,8°C, maksimal tør pæretemperatur på 2°C)
Betingelser for sikring af udskrivningskvalitet	<ul style="list-style-type: none"> Driftsinterval Temperatur 10°C, fugtighed 20 til 80 % RH Temperatur 32°C, fugtighed 20 til 60 % RH Fugtighed 20 % RH, temperatur 10 til 32°C Fugtighed 80 % RH, temperatur 10 til 27°C Interval for sikker udskriftskvalitet i fuld farve Temperatur 17°C til 27°C, fugtighed 50 til 70 % RH
Forbrugsvarer	Tonerpatroner, Blækpatroner, Bælteenhed, Fuser enhed

Netværksspecifikationer

Element	MC563/ES5463 MFP
Grænseflade	Ethernet 10BASE-T/100BASE-TX/1000BASE-T, IEEE802.11 a/b/g/n trådløs LAN
Protokol	TCP/IPv4, TCP/IPv6, NetBIOS over TCP, LPR, Port9100, IPP, FTP, HTTP, TELNET, SMTP, POP3, SNMPv1/v3, DHCP, DHCPv6, DNS, DDNS, UPnP, WINS, Bonjour, SNTP, LLTD, Web Services Discovery (WSD), SSL/TLS, IPSec, CIFS, SMB (Version 1.0), LDAPv3, Kerberos, IEEE802.1X, AirPrint, Google Cloud Print

Specifikationer for trådløst LAN (Valgfri)

Element	MC563/ES5463 MFP
Trådløs LAN-standard	IEEE802.11a/b/g/n overensstemmelse (2,4 GHz/5 GHz)
Sikkerhed	Deaktiver, WEP, WPA-PSK, WPA2-PSK, WPA-EAP, WPA2-EAP

Lovgivningsmæssige trådløse LAN erklæringer

- FCC-erklæring
- Meddelelse til brugere i Canada
- Europa-CE Overensstemmelseserklæring.

FCC-erklæring

FCC ADVARSEL

Ændringer re modifikationer, der ikke udtrykkeligt er godkendt af den part, der er ansvarlig for overholdelse, kan ugyldiggøre brugerens ret til at betjene udstyret.

Obs. Dette udstyr er blevet testet og fundet i overensstemmelse med grænserne for en Klasse B digital enhed i henhold til del 15 af FCC-reglerne. Disse grænser er designet til at give rimelig beskyttelse mod skadelig interferens i en privat installation. Dette udstyr genererer, bruger og kan udstråle radiofrekvensenergi, og hvis det ikke installeres og bruges i overensstemmelse med instruktionerne, kan forårsage skadelig interferens med radiokommunikation. Der er dog ingen garanti for, at der ikke vil opstå interferens i en bestemt installation. Hvis dette udstyr forårsager skadelig interferens i radio-re tv-motagelse, hvilket kan afgøres ved at tænde og slukke for udstyret på, opfordres brugeren til at forsøge at udbedre forstyrrelserne på en re flere af følgende foranstaltninger:

- Drej re flyt modtagerantennen.
- Forøg afstanden mellem udstyret og modtageren.
- Tilslut udstyret til en stikkontakt på et andet kredsløb end det, modtageren er tilsluttet.
- Kontakt forhandleren re en erfaren radio / tv-tekniker for at få hjælp.

Meddelelse til brugere i Canada

Denne enhed overholder afsnit 15 i FCC-reglerne og Industry Canada licensfritagede RSS-standard (er). Betjening er underlagt følgende to betingelser: (1) denne enhed må ikke forårsage interferens, og (2) denne enhed skal acceptere enhver interferens, herunder interferens, der kan forårsage uønsket drift af enheden.

Le nuværende appareil est conforme aux la partie 15 des règles de la FCC et CNR d'Udustrie Canada applicables aux appareils radio fritager de licens. L'udnyttelse est

autorisée aux deux betingelser suivantes: (1) l'appareil ne doit pas produire de brouillage, et (2) l'utilisateur de l'appareil doit ACCEPTER tout brouillage radioélectrique Subi, même si le brouillage est modtagelig d'en compromettre le fonctionnement.

Dette klasse [B] digitale apparat overholder den canadiske ICES-003.

Cet appareil numérique de la classe [B] est conforme à la norme NMB-003 du Canada.

Europa - CE overensstemmelseserklæring



Dette udstyr overholder de væsentlige krav i EU-direktiv 1999/5 / EF.

Telekommunikationsfunktioner dette produkt kan bruges i følgende EU-og EFTA-lande: Østrig, Belgien, Bulgarien, Cypern, Tjekkiet, Danmark, Estland, Finland, Frankrig, Tyskland, Grækenland, Ungarn, Irland, Island, Italien, Letland, Liechtenstein, Litauen, Luxembourg, Malta, Nederlandene, Norge, Polen, Portugal, Rumænien, Slovakiet, Slovenien, Spanien, Sverige, Schweiz, Tyrkiet og Storbritannien.

Trådløs drift kanal for forskellige domæner

N.America	2,412-2,462 GHz	Ch01 - CH11
Europa ETSI	2,412-2,472 GHz	Ch01 - Ch13

Tyskland

Nogle områder i Frankrig har begrænsninger på nogle frekvensbånd. Den værste maksimale tilfælde autoriseret effekt indendørs er:

- 10 mW for hele 2,4 GHz-båndet (2400 MHz - 2483,5 MHz).
- 100 mW for frekvenser mellem 2446,5 MHz og 2483,5 MHz (Note-Kanal 10 til 13 inklusive opererer i båndet 2446,6 MHz til 2483,5 MHz).

Der er få muligheder for udendørs brug: På privat ejendom re på private ejendomme hos offentlige personer, er brug underkastet en foreløbig procedure hos Forsvarsministeriet, med en maksimal autoriseret effekt på 100 MW i 2446,5 til 2483,5 MHz-båndet. Udendørs brug på offentlige områder er ikke tilladt.

I nedenstående departementer, for hele 2,4 GHz, og:

Maksimum autoriseret effekt indendørs er 100 mW.

Maksimum autoriseret effekt udendørs er 10 mW.

Afdelinger, hvor brugen af den fra 2400 til 2483,5 MHz er tilladt med en EIRP på mindre end 100 mW indendørs og mindre end 10 mW udendørs:

01 Ain	02 Aisne	03 Allier
05 Hautes-Alpes	08 Ardennerne	09 Ariège
11 Aude	12 Aveyron	16 Charente
24 Dordogne	25 Doubs	26 Drôme/paragraphe
32 Gers	36 Indre	37 Indre et Loire
41 Loir et Cher	42 Loire	45 Loiret
50 Manche	55 Meuse	58 Nièvre
59 Nord	60 Oise	61 Orne
63 Puy de Dome	64 Pyrénées Atlantique	66 Pyrénées Orientales
67 Bas-Rhin	68 Haut Rhin	70 Haute Saône
71 Saône-et-Loire	75 Paris	82 Tarn-et-Garonne
84 Vaucluse	88 Vosges	89 Yonne
90 Territoire de Belfort	94 Val de Marne	

Dette krav vil sandsynligvis ændre sig over tid, så du kan bruge dit trådløse LAN kort i flere områder af Frankrig. Kontroller venligst med ART for den seneste information (www.art-telecom.fr)

s Italia

Godkendt til indendørs brug. Den udendørs brug er underlagt en officiel tilladelse.

Brug trådløs kommunikation

Denne side forklarer radiobølger, der anvendes af OkiLAN900w.

OkiLAN900w opererer på 2,4 GHz.

Ingen radio kræves licens til at bruge OkiLAN900w. Vær opmærksom på følgende punkter.

Brug ikke OkiLAN900w nær følgende udstyr re steder.

Følgende udstyr kan anvende samme frekvensbånd. Hvis du bruger OkiLAN900w nærheden af dette udstyr, kan radiobølgerne fra OkiLAN900w og følgende enheder interfererer med hinanden.

- Mikroovn, videnskabelige instrumenter, pacemaker re andet medicinsk udstyr.
- Licensed radiostation på en fabrik.
- Små magt radiostation (en ikke-licenseret radiostation).

Brug ikke OkiLAN900w i nærheden af en mobiltelefon, tv re radio.

En mobiltelefon, tv og radio bruger en anden radio bånd end vores produkt. Generelt, hvis de bruges i nærheden OkiLAN900w, vil det ikke give problemer. Men når de indbyrdes OkiLAN900w kan lyd re billede støj ske.

Hvis der er armeret beton / metal mellem trådløse enheder, kan de ikke forbinde.

OkiLAN900w kan forbinde gennem træ re glas, men kan have problemer med at kommunikere gennem armeret beton / metal.

Trådløse Udstyr til 2,4 GHz båndet

Dette bånd af udstyr anvendes af en mikrobølgeovn, industri, videnskab, medicinsk udstyr og licenseret i rum re lavt strømforbrug (ikke licens) radiostationer.

- Før du bruger dette udstyr, skal du kontrollere, at det ikke vil forstyrre andre udsendelser.
- Hvis der sker indblanding, stoppe med at bruge udstyret re skifte bånd.

Contact Us

OKI Systems (UK) Ltd.

Blays House
Wick Road
Egham
Surrey
TW20 0HJ
Tel: +44 (0) 1784 274300
Website: www.oki.com/uk

OKI Systems (Ireland) Ltd

A7 Calmount Park
Ballymount
Dublin 12
D12 TX94
Ireland
Tel: +353 (0) 1 4049590
Fax: +353 (0) 1 4049591
Website: www.oki.com/ie

OKI Systems (Czech and Slovakia), s.r.o.

Futurama Business Park -
Sokolovská 651/136A
186 00 Praha 8
Czech Republic
Tel: +420 224 890158
Fax: +420 22 232 6621
Website: www.oki.cz, www.oki.sk

Oki Systems (Deutschland) GmbH

Hansaallee 187
40549 Düsseldorf
Tel: +49 (0) 211 / 5266-0
Fax: +49 (0) 211 59 33 45
Website: www.oki.de

Albania, Bosnia, Bulgaria, Croatia,
Cyprus, Estonia, Greece, Israel,
Latvia, Lithuania, Macedonia,
Romania, Serbia, Slovenia

CEE Export Group: OKI Systems (Poland) Sp. z o.o.

Platinum Business Park 2, 3rd Floor
ul. Domaniewska 42, 02-672 Warsaw
Poland
Tel: +48 (0) 22 448 65 00
Fax: +48 (0) 22 448 65 00
Website: www.oki.pl

Oki Systèmes (France) S.A.

Zone Silic - Immeuble Osaka
21 rue du Jura
CS 90277
94633 RUNGIS Cedex
Paris
Tél: Standard 0820 200 410
(0.09€/min depuis une ligne fixe*)
Hotline 01 76 54 21 50 (n° non
surtaxé)
Website: www.oki.fr

OKI Systems (Magyarország) Kft.

H-1133 Budapest,
Váci út 76
Hungary
Telefon: +36 1 814 8000
Telefax: +36 1 814 8009
Website: www.okihu.hu

OKI Systems (Italia) S.p.A.

via Milano, 11,
20084 Lacchiarella (MI)
Tel: +39 (0) 2 900261
Fax: +39 (0) 2 90026344
Website: www.oki.it

OKI Systems (Polska) Sp. z o.o.

Platinum Business Park II, 3rd
Floor
ul. Domaniewska 42
02-672 Warsaw
Poland
Tel: +48 22 448 65 00
Fax: +48 22 448 65 01
Website: www.oki.pl
E-mail: oki@oki.com.pl
Hotline: 0800 120066
E-mail: tech@oki.com.pl

OKI Europe Limited, Sucursal em Portugal

Av. Quinta Grande 53
7º D Alfragide
2614-521 Amadora
Portugal
Tel: +351 21 470 4200
Fax: +351 21 470 4201
Website: www.oki.pt
E-mail: oki@oki.pt

Oki Service Serviço de apoio técnico ao Cliente

Tel: 214 727 660
E-mail: okiserv@oki.pt

OKI Systems Rus, LLC (Russia)

Sector B, 3rd Floor, Svyatogor-4
Business Center10/4, Letnikovskaya
str.115114, Moscow
Tel: +7 495 276 5060
Fax: +7 495 258 6070
e-mail: info@oki.ru
Website: www.oki.ru
Technical support:
Tel: +7 495 564 8421
e-mail: tech@oki.ru

Oki Systems (Österreich) Kft.

Campus 21
Businesszentrum Wien Sued
Liebermannstrasse A02 603
22345 Brun am Gebirge
Tel: +43 223 6677 110
Service-Hotline:
+43 (0) 2236/677 110-501
Website: www.oki.at

OKI Europe Ltd. (Ukraine)

Raisy Opkinoy Street,8
Building B, 2nd Floor,
Kiev 02002
Ukraine
Tel: +380 44 537 5288
e-mail: event@oki.ua
Website: www.oki.ua

OKI Sistem ve Yazici Çözümleri Tic. Ltd. Şti.

Harman sok Duran Is Merkezi,
No:4, Kat:6,
34394, Levent
İstanbul
Tel: +90 212 279 2393
Faks: +90 212 279 2366
Web: www.oki.com.tr

Oki Systems (Belgium)

Medialaan 24
1800 Vilvoorde
Helpdesk: 02-2574620
Fax: 02 2531848
Website: www.oki.be

OKI Systems (Denmark) a-s

Herstedøstervej 27
2620 Albertslund
Danmark
Adm.: +45 43 66 65 00
Fax: +45 43 66 65 90
E-mail: salg@oki.dk /
support@oki.dk
Website: www.oki.dk

OKI Europe Limited, Sucursal en España

Complejo Vega Norte. C/ Anabel
Segura, 16. Edif. 3 - 4º Pta.
28.108, Alcobendas
Madrid
Tel +34 91 343 16 20
Website: www.oki.es

OKI Middle East, India and Sub Sahara Africa

Building 7W A
Office 2008,
Dubai Airport Free Zone
PO Box 54604
Dubai, UAE
Tel: +971 4 204 5810
Website: www.oki.com/me

Oki Systems (Finland) Oy

Vänrikinkuja 3
02600 Espoo
Tel: +358 (0) 207 900 800
Fax: +358 (0) 207 900 809
Website: www.oki.fi

Oki Systems (Holland) b.v.

Neptunstraat 27-29
2132 JA Hoofddorp
Helpdesk: 0800 5667654
Tel: +31 (0) 23 55 63 740
Fax: +31 (0) 23 55 63 750
Website: www.oki.nl

Oki Systems (Norway) AS

Tevlingveien 23
N-1081 Oslo
Tel: +47 (0) 63 89 36 00
Telefax: +47 (0) 63 89 36 01
Website: www.oki.no

Var vänlig kontakta din
Återförsäljare i första hand, för
konsultation. I andra hand kontakta

Oki Systems (Sweden) AB

Box 1193
164 26 Kista
Tel. +46 (0) 8 634 37 00
e-mail: info@oki.se
Website: www.oki.se

Oki Systems (Schweiz)

Baslerstrasse 15
CH-4310 Rheinfelden
Support deutsch +41 61 827 94 81
Support français +41 61 827 94 82
Support italiano +41 061 827 9473
Tel: +41 61 827 9494
Website: www.oki.ch

Oki Data Americas Inc.(United States • États-Unis)

2000 Bishops Gate Blvd.
Mt. Laurel, NJ 08054
USA
Tel: 1-800-654-3282
Fax: 1-856-222-5247
http://www.OKIPRINTINGSOLUTIONS.COM
http://my.okidata.com

8505 Freeport Pkwy
Suite 100
Irving, TX 75063
http://www.okidata.com

2067 Wineridge Place
Suite C & D
Escondido, CA 92029

Phone: 760-781-5200
Toll Free: 800-264-1272
http://www.okidata.com/wide-format

Oki Data Americas Inc.(Canada • Canadá)

4140B Sladeview Crescent Unit 7 & 8
Mississauga, Ontario
Canada L5L 6A1

Tél: 1-905-608-5000
Téléfax: 1-905-608-5040
http://www.OKIPRINTINGSOLUTIONS.COM

Oki Data Americas Inc.(América Latina (OTRO))

2000 Bishops Gate Blvd.
Mt. Laurel, NJ 08054
USA

Tel (Español): 1-856-222-7496
1-856-222-5276
Fax: 1-856-222-5260
Email: LASatisfaction@okidata.com

Oki Data de Mexico, S.A. de C.V.

Mariano Escobedo #748, Piso 8
Col. Nueva Anzures
C.P. 11590, México, D.F.

Tel: 52-555-263-8780
Fax: 52-555-250-3501
http://www.OKIPRINTINGSOLUTIONS.COM

Oki Data do Brasil Informática Ltda.

Av. Alfredo Egídio de Souza Aranha,
100 - 5º Andar - Bloco C
Chácara Santo Antonio - São Paulo,
SP - Brasil
CEP: 04726-170

Tel: 55-11-3543-5500
Fax: 55-11-3444-3501
email: okidata@okidata.com.br
HTTP://www.okiprintingsolutions.com

Argentina/Chile/Paraguay/Perú/ Uruguay

Oki Data Americas, Inc.
Sucursal Argentina
Ugarte 3610 Piso 4º(1605) Olivos
Buenos Aires, Argentina
TEL: +54 11 5288 7500
Fax: +54 11 5288 7599

Colombia/Ecuador/Venezuela/ Centroamérica y Caribe Oki Data Americas, Inc.

Sucursal Colombia
Carrera 13 #97-51, Oficina 101
Bogotá Colombia
TEL: +57 1 704 5159

Oki Data (Singapore) Pte. Ltd.

438A Alexandra Road #02-11/12,
Lobby 3, Alexandra Technopark
Singapore(119967)
Tel: (65) 6221 3722
Fax: (65) 6594 0609
http://www.okidata.com.sg

Oki Systems (Thailand) Ltd.

1168/32 Lumpini Tower,
16th Floor, Rama IV Road,
Tungmahamek, Sathorn
Bangkok 10120
Tel: (662) 679 9235
Fax: (662) 679 9243/245
http://www.okisysthai.com

Oki Data(Australia) Pty Ltd.

Level11 67 Epping Road, Macquarie
Park
NSW 2113, Australia
Tel: +61 2 8071 0000
(Support Tel: 1800 807 472)
Fax: +61 2 8071 0010
http://www.oki.com.au

OKI Data New Zealand

8 Antares Place Rosedale,
Auckland, 0632 New Zealand
Tel: (64) 9 477 0500
(Customer Support: 0800 778 800)
Fax: (64) 9 477 0549
http://www.oki.co.nz/

Oki Data(S) P Ltd. Malaysia Rep Office

Suite 21.03, 21st Floor Menara IGB,
Mid Valley City,
Lingkaran Syed Pura 59200,
Kuala Lumpur, Malaysia
Tel: (60) 3 2287 1177
Fax: (60) 3 2287 1166

