

## Användarmanual

# Inställning

Denna handbok stödjer följande modeller.

**C813n**  
**C823n/C823dn**  
**C833n/C833dn**  
**C843n/C843dn**  
**ES8433**  
**ES8443**

- Handboken innehåller varningar om hur man använder produkten på ett säkert sätt.  
Se till att du läser handboken innan du använder produkten.

## ● Om produktgarantin

Alla åtgärder har vidtagits för att se till att informationen i detta dokument är komplett, korrekt och uppdaterad. Tillverkaren tar inget ansvar för fel som ligger utanför dennes kontroll. Tillverkaren kan inte heller garantera att ändringar i programvara och utrustning som görs av andra tillverkare och som nämns i denna guide inte påverkar användbarheten av informationen i den. Att programvara från andra företag nämns betyder inte nödvändigtvis att tillverkaren rekommenderar denna.

Även om alla rimliga åtgärder har vidtagits för att göra detta dokument så korrekt och användbart som möjligt så ger vi inga garantier av något slag, uttalade eller outtalade, att informationen är korrekt eller fullständig.

Alla rättigheter förbehålles av Oki Data Corporation. Du får inte kopiera, överföra, översätta, etc. innehållet utan tillåtelse. Du måste få skriftligt tillstånd från Oki Data Corporation innan du gör något av ovanstående.

© 2016 Oki Data Corporation

OKI är ett registrerat varumärke som tillhör Oki Electric Industry Co., Ltd.

Energy Star är ett varumärke som tillhör Environmental Protection Agency i USA.

Microsoft, Windows, Windows Server och Windows Vista är registrerade varumärken som tillhör Microsoft Corporation.

Apple, Mac och OS X är registrerade varumärken som tillhör Apple Inc.

Andra produktnamn och märkesnamn är registrerade varumärken som tillhör innehavarna.



Som en deltagare i Energy Star-programmet har tillverkaren fastställt att denna produkt uppfyller Energy Stars riktlinjer för energieffektivitet.



Denna produkt uppfyller kraven i Rådets direktiv 2014/30/EU(EMC), 2014/35/EU(LVD), 1999/5/EC (R&TTE), 2009/125/EC (ErP) och 2011/65/EU(RoHS), så som ändrats där det är tillämpligt, rörande medlemsländernas lagar som rör elektromagnetisk kompatibilitet, lågspänning, radio- & telekommunikations-terminalutrustning, energirelaterade produkter och begränsning för användandet av vissa farliga ämnen i elektrisk och elektronisk utrustning.

Följande kablar använder för att utvärdera produkten för uppfyllande av EMC-direktiv 2014/30/EU, och andra konfigurationer kan påverka detta uppfyllande.

Kabeltyp	längd (meter)	kärna	skärmning
Nätström	1,8	✗	✗
USB	5,0	✗	✓
Nätverk	15,0	✗	✗

## ● Första hjälpen vid nödfall

---

Var försiktig med tonerpulver:



**Om det sväljs, ge små mängder vatten och kontakta sjukvården. Försök INTE framkalla kräkningar.**

**Vid inandning, flytta personen till ett öppet område för frisk luft. Kontakta sjukvården.**

**Om det kommer in i ögonen, spola med stora mängder vatten i minst 15 minuter medan ögonlocken hålls öppna. Kontakta sjukvården.**

**Spill bör behandlas med kallt vatten och tvål för att förhindra att det kommer på hud eller kläder.**

## ● Tillverkare

---

Oki Data Corporation,  
4-11-22 Shibaura, Minato-ku,  
Tokyo 108-8551,  
Japan

## ● Importör till EU/Auktoriserad representant

---

OKI Europe Limited

Blays House  
Wick Road  
Egham  
Surrey, TW20 0HJ  
United Kingdom

För allmänna frågor och frågor om försäljning och support, kontakta din lokala distributör.

## ● Miljöinformation



---



















## • För din säkerhet

För säkerhets skull, läs användarmanualen innan du använder produkten.

### Säkerhetsvarningar

-  **VARNING** En varning ger ytterligare information som om den inte följs kan resultera i risk för personskador.
-  **FÖRSIKTIGT** En uppmaning till försiktighet ger ytterligare information som om den inte följs kan resultera i risk för fel eller skador på utrustningen.

### Allmänna uppmaningar om försiktighet

 <b>VARNING</b>		
 Rör inte säkerhetsväxeln inuti skrivaren. Om du gör det kan det orsaka elstöt när hög spänning är på. Dessutom kan de roterande delarna resultera i personskada.	 Använd inte lättantändliga sprayer nära skrivaren. Om du gör det kan det orsaka brand eftersom delar av skrivaren är varma.	 Koppla ur strömsladden och kontakta ett kundservicecenter om höljet är ovanligt varmt, ryker, ger ifrån sig en ovanlig lukt, eller ger ifrån sig konstiga ljud. Om du inte gör det kan det leda till brand.
 Koppla ur strömsladden och kontakta ett kundservicecenter om någon vätska som t.ex. vatten kommer in i skrivarens interna delar. Om du inte gör det kan det leda till brand.	 Koppla ur strömsladden och avlägsna främmande material som gem om de kommer in i skrivaren. Om du inte gör det kan det leda till elstöt och/eller brand, vilket kan leda till personskador.	 Använd inte och/eller montera inte isär skrivaren på annat sätt än så som anvisas i användarmanualen. Om du gör det kan det leda till elstöt och/eller brand, vilket kan leda till personskador.
 Koppla ur strömsladden och kontakta ett kundservicecenter om skrivaren tappats eller höljet skadats. Om du inte gör det kan det leda till elstöt och/eller brand, vilket kan leda till personskador.	 Koppla ur strömsladden periodvis för att rengöra kontaktens stift och basdelen mellan stiften. Om strömsladden förblir isatt en lång tid blir basdelen smutsig, och kontakten kan kortslutas vilket kan orsaka brand.	 Rengör inte efter utspild toner med en dammsugare. Om du rengör efter utspild toner med en dammsugare kan den fatta eld pga. gnistorna från elkontakten. Utspild toner på golvet bör torkas bort med en våt trasa.
 För inte in föremål i något ventilhål. Om du gör det kan det leda till elstöt och/eller brand, vilket kan leda till personskador.	 Ställ inte en kopp med vätska som t.ex. vatten på skrivaren. Om du gör det kan det leda till elstöt och/eller brand, vilket kan leda till personskador.	 Rör inte fixeringsenheten eller andra delar när du öppnar skrivarens hölje. Om du gör det kan det orsaka brännskador.
 Kasta inte tonerkassetter och trummor i elden. Det kan orsaka en dammexplosion och leda till brännskador.	 Använd ingen annan nätkabel, kabel, eller jordkabel än de som anges i användarmanualen. Det kan orsaka brand.	 Funktionen kan inte garanteras med UPS (avbrottsfri kraftförsörjning) eller strömväxlare. Använd inte avbrottsfri kraftförsörjning eller strömväxlare. Det kan orsaka brand.

 <b>FÖRSIKTIGT</b>	
 Gå inte i närheten av området där papper matas ut när strömmen slås på och när utskrift pågår. Det kan leda till personskador.	 Rör inte vid en trasig lcd-skärm. Om vätska (flytande kristaller) läcker från lcd-displayen och kommer in i ögonen eller munnen, spola med stora mängder vatten. Följ om nödvändigt instruktionerna från vårdpersonal.

## ● Handbokens upplägg

Följande handböcker levereras med produkten.

- Användarmanual (Inställning) ---- Detta dokument  
Grundläggande användning beskrivs för att hjälpa till att förstå skrivaren. En beskrivning av den första installationen, inklusive placering av skrivaren och nätverksinställningar finns med, samt felsökning och underhåll.

## ● Om denna handbok

### Terminologi i detta dokument

Följande terminologi används i denna handbok.

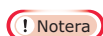

- Indikerar viktig information om användningen. Se till att läsa avsnitt med denna markering.



- Indikerar ytterligare information om användningen. Du bör läsa avsnitt med denna markering.

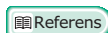

- Indikerar vart du ska gå om du vill ha mer eller mer detaljerad information.

#### **VARNING**

- En varning ger ytterligare information som om den inte följs kan resultera i risk för personskador.

#### **FÖRSIKTIGT**

- En uppmaning till försiktighet ger ytterligare information som om den inte följs kan resultera i risk för fel eller skador på utrustningen.

### Symboler i detta dokument

Följande symboler används i denna handbok.

Symboler	Beskrivning
[ ]	<ul style="list-style-type: none"><li>● Indikerar menynamn på bildskärmen.</li><li>● Indikerar namn på menyer, fönster eller dialogrutor i en dator.</li></ul>
" "	<ul style="list-style-type: none"><li>● Indikerar meddelanden och inmatad text på bildskärmen.</li><li>● Indikerar filnamn i en dator.</li><li>● Indikerar referenstitlar.</li></ul>
< > knapp/tangent	Indikerar en hårdvaruknapp på manöverpanelen eller tangent på datorns tangentbord.
>	Indikerar hur du kommer åt det alternativ du vill ha i menyn i skrivaren eller datorn.
<i>Din skrivare</i>	Indikerar en skrivare du vill använda eller välja.

## Notation som används i handboken

Följande notationer kan användas i denna handbok.

- C813n→ C813
- C823n/C823dn→ C823
- C833n/C833dn→ C833
- C843n/C843dn→ C843
- PostScript3 Emulation→ PSE, POSTSCRIPT3 Emulation, POSTSCRIPT3 EMULATION
- Microsoft® Windows® 10 operativsystem 64-bitars version→ Windows 10 (64-bitars version) \*
- Microsoft® Windows® 8.1 operativsystem 64-bitars version→ Windows 8.1 (64-bitars version) \*
- Microsoft® Windows® 8 operativsystem 64-bitars version→ Windows 8 (64-bitars version) \*
- Microsoft® Windows® 7 operativsystem 64-bitars version→ Windows 7 (64-bitars version) \*
- Microsoft® Windows Vista® operativsystem 64-bitars version→ Windows Vista (64-bitars version) \*
- Microsoft® Windows Server® 2012 R2 operativsystem 64-bitars version→ Windows Server 2012 \*
- Microsoft® Windows Server® 2012 operativsystem 64-bitars version→ Windows Server 2012 \*
- Microsoft® Windows Server® 2008 R2 operativsystem 64-bitars version→ Windows Server 2008 \*
- Microsoft® Windows Server® 2008 operativsystem 64-bitars version→ Windows Server 2008 (64-bitars version) \*
- Microsoft® Windows® 10 operativsystem→ Windows 10 \*
- Microsoft® Windows® 8.1 operativsystem→ Windows 8.1 \*
- Microsoft® Windows® 8 operativsystem→ Windows 8 \*
- Microsoft® Windows® 7 operativsystem→ Windows 7 \*
- Microsoft® Windows Vista® operativsystem→ Windows Vista \*
- Microsoft® Windows Server® 2008 operativsystem→ Windows Server 2008 \*
- Allmänt namn för Windows 10, Windows 8.1, Windows 8, Windows Server 2012, Windows 7, Windows Vista, och Windows Server 2008→ Windows

\* Om det inte finns någon speciell beskrivning ingår 64-bitars versionen i Windows 10, Windows 8.1, Windows 8, Windows 7, Windows Vista, och Windows Server 2008. (64-bitars versionen och Windows Server 2008 R2 ingår i Windows Server 2008, Windows Server 2012 R2 ingår i Windows Server 2012.)

Om det inte finns någon speciell beskrivning används Windows 7 för Windows, Mac OS X 10.11 används för Mac OS X och C833dn används som skrivare för exempel i detta dokument.

Beroende på ditt OS, modell eller version, kan beskrivningen på detta dokument vara olika.

Spridningen av damm, ozon, styren, bensen, TVOC och ultrafina partiklar överensstämmer med Eco Mark 155, "Skrivare" certifieringskriterier för ämnesutsläpp. (Toner testades genom att utföra svartvitt och färgutskrift med Oki Data äkta tonerkassetter enligt bilaga S-M i Blue Angel RAL UZ-171. Testmetod 2012)

# Innehåll

---

Om produktgarantin .....	2
Första hjälpen vid nödfall .....	3
Tillverkare.....	3
Importör till EU/Auktoriserad representant .....	3
Miljöinformation.....	3
För din säkerhet.....	4
Handbokens upplägg .....	5
Om denna handbok .....	5
<b>1. Installation .....</b>	<b>10</b>
Kontrollera produkterna .....	11
Kontrollera förpackningens innehåll .....	11
Kontrollpanel .....	12
Hur knappsatsen används .....	12
Hur du använder funktionstangenten .....	13
Komponenternas namn.....	14
Tillgängliga alternativ .....	15
Kontrollera installationsmiljön .....	16
Installationsmiljö .....	16
Utrymme runt maskinen .....	16
Förbereda din skrivare .....	17
Packa upp.....	17
Installera förbrukningsvaror .....	17
Fylla på papper.....	19
Slå på/av strömmen.....	20
Installera tillbehör.....	23
Testutskrift från skrivaren .....	30
Ansluta till en dator .....	31
Nätverksanslutning .....	32
Ansluta i trådlöst LAN (AP-läge) (valfritt) .....	41
USB-anslutning .....	43
När du lägger till tillbehör .....	47

<b>2. Basfunktioner för utskrift .....</b>	<b>49</b>
Papper som stöds.....	49
Hur man skriver ut från facket .....	54
Hur man skriver ut från kombimagasinet.....	55
Skriva ut i anpassade storlekar .....	59
Papperskapacitet .....	63
Praktiska utskriftsfunktioner .....	64
Avbryta utskrift.....	65
Ställa in tiden som går innan strömsparläget inleds .....	66
Ställa in den tid som förflyter innan viloläge .....	67
Begränsningar vid viloläge .....	68
Inställningar för att stänga av strömmen automatiskt (Auto Power Off) .....	70
Ställ in för Auto power off .....	70
Ställa in tiden som går innan auto power off-läget inleds.....	71
Ställa in signalen .....	72
<b>3. Felsökning .....</b>	<b>73</b>
När ett felmeddelande visas på skärmbilden (när ATTENTION-lampan lyser/blinkar) .....	73
När pappersstopp inträffar/När ett felmeddelande inte försvinner även efter fastklämt papper har avlägsnats .....	74
När meddelandet för byte av konsumtionsvaror eller underhållsenhet visas...	84
När meddelandet för pappersbyte eller pappersstorleksfel visas .....	88
Andra felmeddelanden .....	89
När man inte kan skriva ut från kombimagasinet.....	92
Andra svårigheter .....	93
Kan inte skriva ut från en dator .....	93
Lyckas inte installera en skrivardrivrutin.....	96
OS-specifika restriktioner .....	97
Svårigheter med bildkvalitet.....	97
Matningsproblem .....	101
Maskinproblem .....	102



---

<b>4. Underhåll</b> .....	<b>104</b>
Byta ut förbrukningsartiklar och underhållsenheter .....	104
Byta ut tonerkassetter .....	105
Byta ut trumman .....	109
Byta ut transportbandet.....	112
Byta ut fixeringsenheten.....	114
Rengöring .....	117
Rengöra skrivarens yta .....	117
Rengöra pappersmatningsrullarna .....	117
Rengöra LED-huvudet.....	120
Flytta eller transportera skrivaren.....	121
Innan maskinen bortskaffas .....	123
<b>5. Bilaga</b> .....	<b>124</b>
Menylista på manöverpanelen.....	124
Kontrollera skrivarens status med bildskärmen .....	124
Menylista på manöverpanelen.....	125
Specifikationer.....	132
<b>Sakregister</b> .....	<b>138</b>
<b>Oki kontaktinformation</b> .....	<b>139</b>

# 1. Installation

I detta avsnitt beskrivs hur du installerar skrivaren.

## ■ Installationssteg

### 1. Kontrollera produkterna

- Kontrollera förpackningens innehåll
- Kontrollera namnen på kontrollpanelens delar och hur den fungerar
- Kontrollera namnen på produktens delar
- Kontrollera tillbehör



### 2. Kontrollera installationsmiljön

- Kontrollera installationsmiljön
- Kontrollera installationsplatsen



### 3. Förbereda en skrivare

- Packa upp
- Avlägsna stötdämpande material
- Installera förbrukningsvaror
- Fylla på papper
- Slå på/av strömmen
- Installera tillbehör
- Testutskrift från skrivaren



### 4. Ansluta till en dator

Ansluta via ett nätverk		Ansluta via USB	
För Windows	För Macintosh Ansluta via Bonjour	För Windows	För Macintosh
↓	↓	↓	↓
Ange en IP-adress på kontrollpanelen			
↓	↓	↓	↓
Ansluter till en dator			
↓	↓	↓	↓
Installera en skrivardrivrutin på en dator			
↓	↓	↓	↓
	Lägga till skrivare på en dator		Lägga till skrivare på en dator
↓	↓	↓	↓
Testutskrift från en dator			

## • Kontrollera produkterna

Detta avsnitt ger en översikt över skrivaren.

### Kontrollera förpackningens innehåll

Kontrollera att du har allt som visas nedan.

⚠ <b>FÖRSIKTIGT</b>	<b>Det kan orsaka skador!</b>	⚠
<ul style="list-style-type: none"> <li>• Minst två personer krävs för att lyfta skrivaren på ett säkert sätt, eftersom den väger cirka 37 kg eller 40 kg.</li> </ul>		

#### Referens

- Se "[Packa upp](#)" s.17 för information om hur du öppnar förpackningen.
- Skrivare

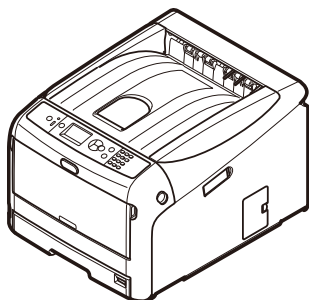

- Fyra trummor (svart, gul, magenta och cyan)
- Fyra tonerkassetter (svart, gul, magenta och cyan)

#### ! Notera

- För C-modellerna är starttonerkassetter installerade i trumman, som är installerade i maskinen innan leverans. Starttonerkassetten är inte installerad i ES-modellerna. Installera tonerkassetten som ingår i den här maskinen. Hänvisa till "[Byta ut trumman](#)" s.109

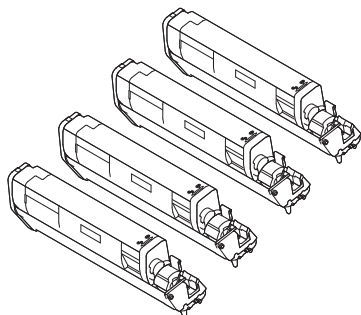

- Snabbguide

- DVD-ROM med programvara



- Nätsladd

#### ! Notera

- Ethernetkabel och USB-kabel medföljer inte skrivaren. Köp dem separat.
- Förpackningen och det stötdämpande materialet ska användas vid transport av skrivaren. Släng dem inte.

## • Kontrollpanel

I detta avsnitt förklaras namnen på och funktionerna hos komponenterna på kontrollpanelen samt hur du infogar text.

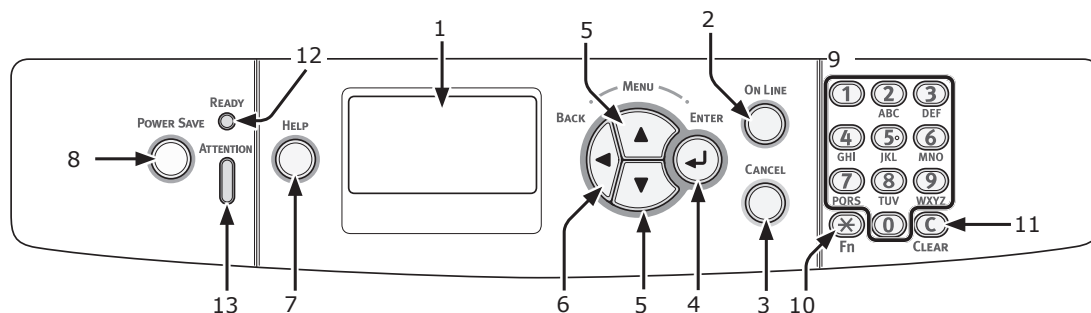

Nr.	Namn	Funktion
1	Bildskärm	Visar anvisningar och skrivarens status.
2	<ON LINE (ONLINE)>-tangent	Växlar mellan on-line- och off-line-läge.
3	<CANCEL (AVBRYT)>-tangent	Avbryter omedelbart aktuell utskrift.
4	<ENTER>-tangent	<ul style="list-style-type: none"> <li>• Visar menyskärmen.</li> <li>• Bekräftar markerat alternativ.</li> </ul>
5	<SCROLL (BLÄDDRA)>-tangent	Väljer meny eller bläddrar skärmen.
6	<BACK (BAKÅT)>-tangent	Återgår till föregående skärm.
7	<HELP (HJÄLP)>-tangent	Visar hjälpskärmen. Tryck på <HELP (HJÄLP)>-tangenten, <BACK (BAKÅT)>-tangenten eller <CANCEL (AVBRYT)>-tangenten för att stänga.
8	<POWER SAVE (ENERGISPAR)>-tangent	<ul style="list-style-type: none"> <li>• Aktiverar eller avslutar energisparläget.</li> <li>• Avbryter viloläget.</li> </ul> Lyser grönt i energisparläget och blinkar grönt i viloläget.
9	Knappsats	<ul style="list-style-type: none"> <li>• Infogar nummer.</li> <li>• Infogar bokstäver och symboler.</li> </ul> Ett lösenord kan endast anges med knappsatsen.
10	<Fn>-tangent	Visar menyskärmen för inställning av utrustning med en genvägsfunktion.
11	<CLEAR (RENSA)>-tangent	Utför följande åtgärder, beroende på angivna objekt, när den trycks in eller hålls intryckt. <ul style="list-style-type: none"> <li>• Minimerar ett inställningsvärde.</li> <li>• Anger noll för ett inställningsvärde.</li> <li>• Raderar ett tecken.</li> <li>• Avbryter ett valt objekt.</li> </ul> Återgår till föregående inställningar. Inte tillgängligt när en IP-adress anges.
12	<READY (REDO)>-indikator	Lyser grönt i on-line-läge och släcks i off-line-läge.
13	<ATTENTION (OBS!)>-indikator	Lyser eller blinkar orange när ett fel inträffar i enheten.

### Hur knappsatsen används

Använd för att ange siffror och tecken.

Varje gång en sifvertangent trycks in, ändras angivna siffror eller tecken cykliskt i följande ordning:

<1>: 1

<2>: 2 → a → b → c → A → B → C → 2

<3>: 3 → d → e → f → D → E → F → 3

<4>: 4 → g → h → i → G → H → I → 4

<5>: 5 → j → k → l → J → K → L → 5

<6>: 6 → m → n → o → M → N → O → 6

<7>: 7 → p → q → r → s → P → Q → R → S → 7

<8>: 8 → t → u → v → T → U → V → 8

<9>: 9 → w → x → y → z → W → X → Y → Z → 9

Funktionerna för <✳>- och <C>-tangenterna är följande:

<✳>: Funktionstangent (Endast tillgänglig när väntelägesskärmen visas.)

<C>: Raderar ett tecken när du anger ett lösenord.

För att till exempel infoga "abc", tryck på <2> →

<2> → <ENTER>-tangenten → <2> → <2> →

<2> → <ENTER>-tangenten → <2> → <2> →

<2> → <2> → <ENTER>-tangenten.

## Hur du använder funktionstangenten

Tryck på sifvertangenterna efter att du tryckt på <Fn>-tangenten när meddelandet "**Klar för Utskrift**" visas på bildskärmen. Den funktionsmeny som motsvarar det angivna numret visas.

- 1 Tryck på <Fn>-tangenten.

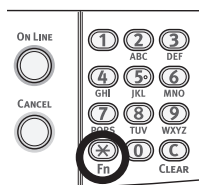

- 2 Tryck på sifvertangenterna (0-9) för att visa önskat funktionsobjekt och tryck på <ENTER>-tangenten.

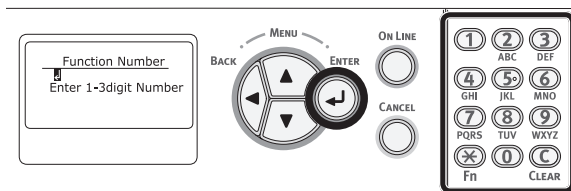

- 3 Inställningsskärmen för vald funktion visas. Kontrollera eller ändra inställningarna.

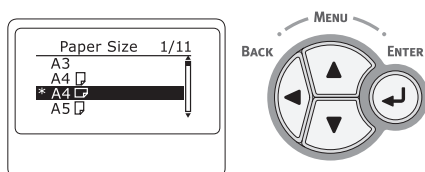

## Lista över funktionsmenyn

Funktionens nummer	Funktionsmeny
1	Delad Utskrift
2	Privat Utskrift
10	Papper Storlek (Fack 1)
11	X-dimension (Fack 1)
12	Y-dimension (Fack 1)
13	Mediatyp (Fack 1)
14	Mediavikt (Fack 1)
20	Papper Storlek (Fack 2)
21	X-dimension (Fack 2)
22	Y-dimension (Fack 2)
23	Mediatyp (Fack 2)
24	Mediavikt (Fack 2)

Funktionens nummer	Funktionsmeny
30	Papper Storlek (Fack 3)
31	X-dimension (Fack 3)
32	Y-dimension (Fack 3)
33	Mediatyp (Fack 3)
34	Mediavikt (Fack 3)
40	Papper Storlek (Fack 4)
41	X-dimension (Fack 4)
42	Y-dimension (Fack 4)
43	Mediatyp (Fack 4)
44	Mediavikt (Fack 4)
80	PappersMatning
90	Papper Storlek (MP-fack)
91	X-dimension (MP-fack)
92	Y-dimension (MP-fack)
93	Mediatyp (MP-fack)
94	Mediavikt (MP-fack)
95	Fackanvändning (MP-fack)
100	Konfiguration
101	Nätverk
102	AnvändningsRapport
103	Fel Logg
200	EnergiSparTid
201	Vilo Tid
202	Autoavstängnings Tid
210	Fel Rapport
220	Förskjutning justering (Multifacket)
221	Förskjutning justering (Fack 1)
222	Förskjutning justering (Fack 2)
222	Förskjutning justering (Fack 3)
223	Förskjutning justering (Fack 4)
230	Svartinställning papper
231	Färginställning papper
232	Trans. Svartinställning för OH
233	Trans. Färginställning för OH
234	Smear inställning
235	Bakgrund inställning
236	Drum Cleaning
237	Hex-dump
300	Justera densitet
301	Justera registrering
302	Färgjusteringsmönster
310	Cyan densitet
311	Magenta densitet
312	Gul densitet
313	Svart densitet

# Komponenternas namn

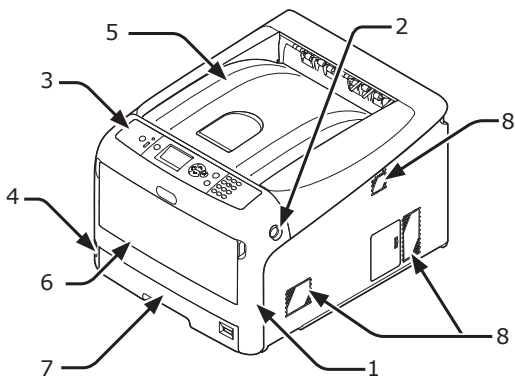

Nr.	Namn
1	Frontlucka
2	Frontluckans öppningsspak
3	Kontrollpanel
4	Strömbrytare
5	Utmatningsfack
6	Multifack
7	Fack 1
8	Luftventiler

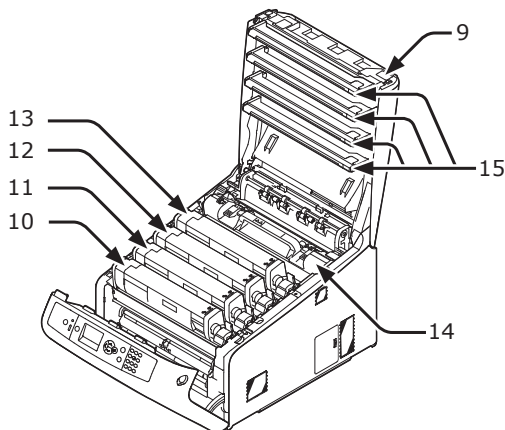

Nr.	Namn
9	Utmatningsfack öppningsknapp
10	Tonerkassett Trumma (K: svart)
11	Tonerkassett Trumma (Y: gul)
12	Tonerkassett Trumma (M: magenta)
13	Tonerkassett Trumma (C: cyan)
14	Fixeringsenhet
15	LED-huvud (fyra huvuden)

**! Notera**

- När det gäller de ES-modeller, är tonerkassetter inte installerade i bildrummorna.

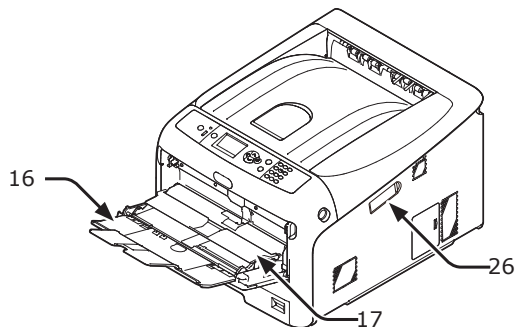

Nr.	Namn
16	Multifack
17	Lucka för pappershållare
26	Trådlös LAN-modul skydd

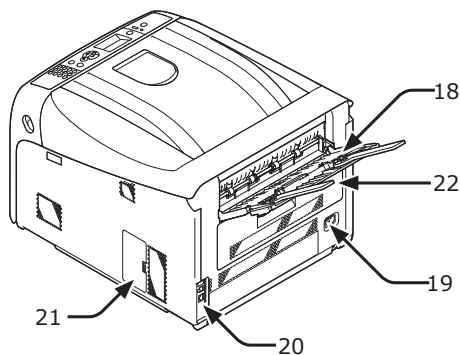

Nr.	Namn
18	Utdatafel bakre facket
19	Nätuttag
20	Gränssnittsdelen
21	Åtkomstlucka
22	Duplexenhet (Endast för modellen med dn eller ES i namnet)

• Gränssnittsdelen

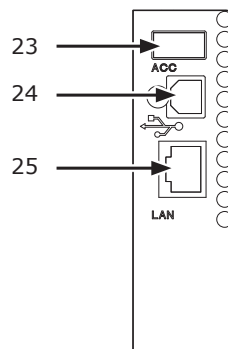

Nr.	Namn
23	Tillbehörskontakt
24	USB-anslutning
25	Nätverksanslutning

## Tillgängliga alternativ

Följande tillbehör finns tillgängliga för din skrivare:

- Ytterligare fack (fack 2/3/4)
- Extra RAM (256 MB eller 512 MB)
- 16 GB SD-minneskortsset
- Trådlös LAN-modul

### Referens

- Se "[Installera tillbehör](#)" s.23 för information om hur du installerar tillbehören.
- Ett SD-minneskortsset används för funktioner som förvaring för buffring vid kopiering av sektorer, lagring av säkra utskrifter/krypterad data för utskrift, och som en lagringsdestination för formulärdata. För information om säker utskrift, krypterad säker utskrift och lagringsfunktioner för formulärdata, se användarmanualen (Avancerat).

### ! Notera

- C813/C823 är endast tillgänglig Fack2.

# Kontrollera installationsmiljön

## Installationsmiljö

Din skrivare måste placeras i följande miljö:

Temperatur:	10°C ~ 32°C
Luftfuktighet:	20 % ~ 80 % RF (relativ fuktighet)
Högsta våttemperatur:	25°C
Rekommenderad miljö:	17 ~ 27°C, 50 ~ 70 % RF

**! Notera**

- Var försiktig med kondensation. Den kan orsaka fel.
- Om du placerar din skrivare på en plats där luftfuktigheten är lägre än 30 % RF, ska du använda en luftfuktare eller en antistatisk matta.

**! VARNING**

- Installera inte nära varma enheter eller eld.
- Installera inte på en plats där kemiska reaktioner förekommer (laboratorium osv.).
- Installera inte nära brandfarliga lösningar, som alkohol och thinner.
- Installera inte på platser där små barn kan komma åt maskinen.
- Installera inte på en instabil plats (ostadiga och lutande ytor, osv.).
- Installera inte på mycket fuktiga eller dammiga platser, eller på platser som är i direkt kontakt med solljus.
- Installera inte på platser där salthaltig luft och frätande gaser förekommer.
- Installera inte på en plats med mycket vibrationer.
- Installera inte så att skrivarens ventilationshål blockeras.

**! FÖRSIKTIGT**

- Placera den inte direkt på en matta med långa trådar.
- Installera inte i ett slutet rum med dålig ventilation och cirkulation.
- Om du under en längre tid använder skrivaren i ett litet rum, ska du se till att ventiler rummet.
- Installera inte i närheten av starka magnetiska fält och ljudkällor.
- Installera inte i närheten av monitorer eller teveapparater.

## Utrymme runt maskinen

Placera din skrivare på en plan yta som är så bred att skrivarens fötter kan stå stadigt på ytan.

Det ska finnas tillräckligt med utrymme runt skrivaren, så som visas i bilderna nedan.

- Sett ovanifrån

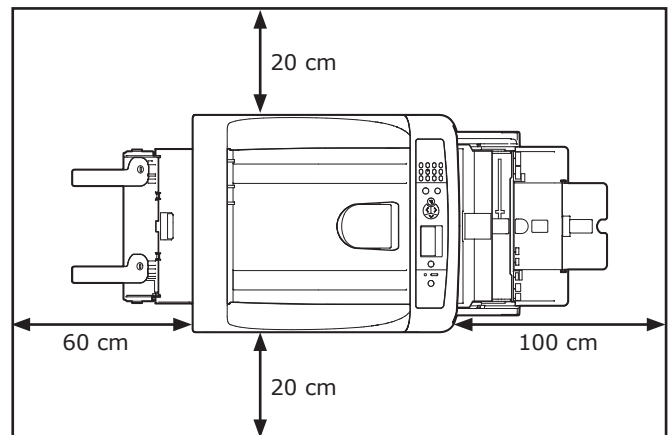

- Sett från sidan

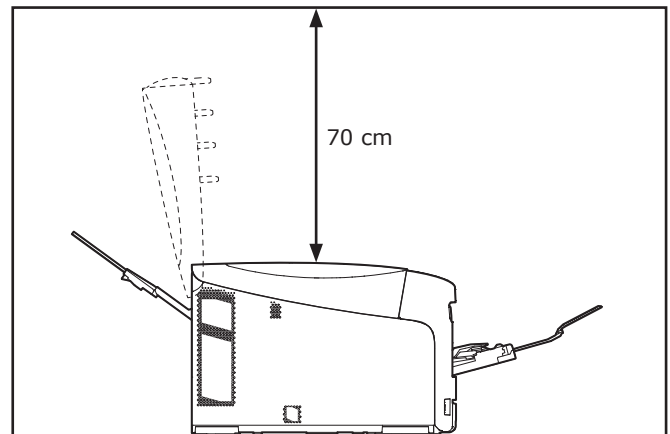





# • Förbereda din skrivare

I detta avsnitt beskrivs hur du packar upp skrivaren och hur du slår på och av den.

## Packa upp

 <b>FÖRSIKTIGT</b>	<b>Det kan orsaka skador!</b>	
<ul style="list-style-type: none"> <li>• Minst två personer krävs för att lyfta skrivaren på ett säkert sätt, eftersom den väger cirka 37 kg eller 40 kg.</li> </ul>		

### ! Notera

- Använd först de förbrukningsvaror och underhållsenheter som medföljer skrivaren. Annars kanske inte förbrukningsvarornas och underhållsenheternas livslängd visas korrekt, eller så kanske du inte kan använda dem alls senare.
- Trumman (den gröna tuben) är mycket ömtålig. Hantera den försiktigt.
- Utsätt inte trumman för direkt solljus eller mycket starkt inomhusljus (mer än ungefär 1 500 lux). Lämna den inte mer än 5 minuter i vanligt inomhusljus.
- Förpackningen och det stötdämpande materialet ska användas vid transport av skrivaren. Släng dem inte.

- 1 Ta ut skrivaren ur kartongen och avlägsna allt stötdämpande material och plastpåsen från skrivaren.
- 2 Avlägsna de två remsorna med skyddstejp (1) från skrivarens baksida.

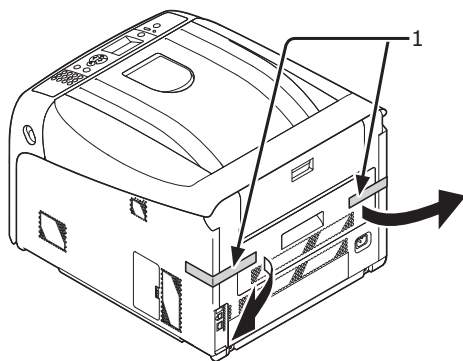

## Installera förbrukningsvaror

- 1 För in fingret i öppningen på skrivarens högra sida och dra i spaken för att öppna frontluckan (1), och öppna frontluckan (2) framåt.

### ! Notera

- Öppna frontluckan försiktigt. Om du öppnar för snabbt kan ett multifack öppnas.

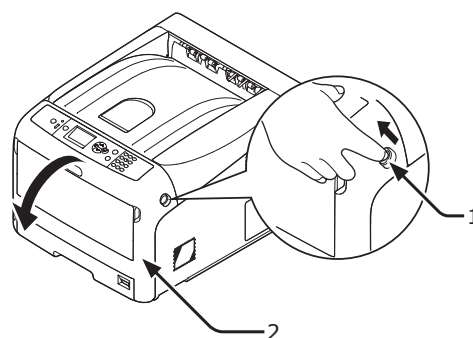

- 2 Tryck på utmatningsfackets öppningsknapp (3) och öppna den övre luckan (4).

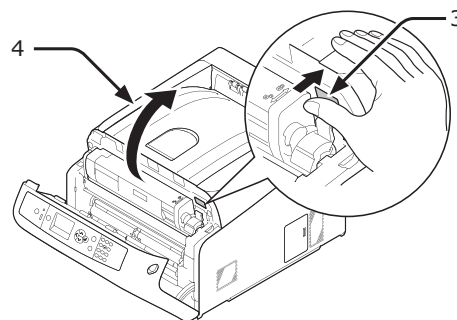

- 3 Ta ut alla fyra trummorna från skrivaren.

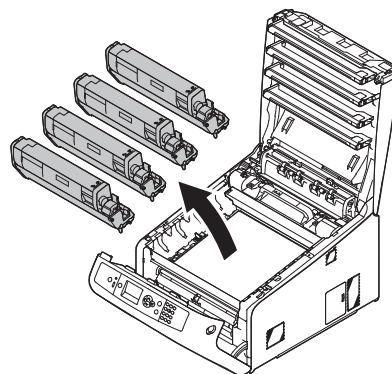

- 4** Avlägsna skyddsarken från de fyra trummorna.

- (1)** Placera trumman på tidningspapper. Avlägsna tejp (6) på skyddsarket (5) och öppna det.

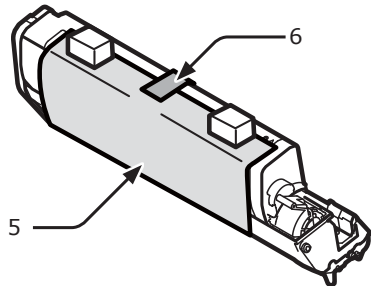

- (2)** Dra ut skyddsarket i pilens riktning.

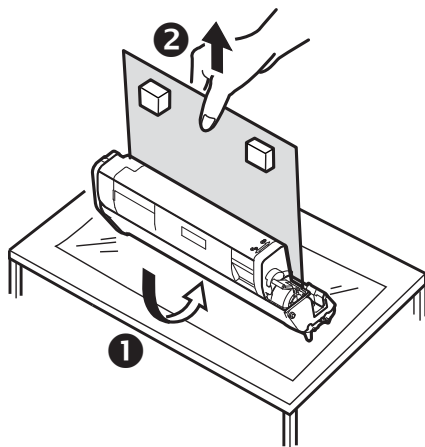

**! Notera**

- Vrid inte på tonerkassetten blå spak.

- 5** Sätt tillbaka de fyra trummorna i skrivaren.

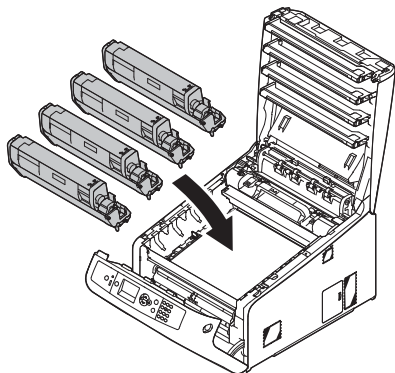

- 6** Vrid den blå spaken (7) på tonerkassetten bakåt tills dess topp pekar på ▼ markeringen. Vrid spakarna på alla 4 tonerkassetterna.

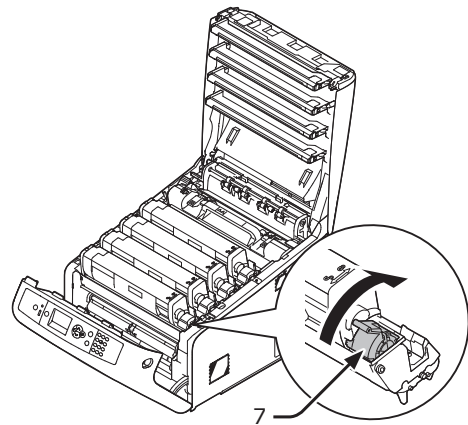

- 7** Stäng utmatningsfacket (4) genom att trycka båda sidor av locket ordentligt.

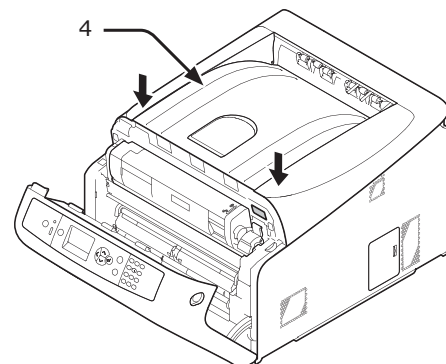

- 8** Stäng frontluckan (2).

**! Notera**

- Frontluckan kan inte stängas ordentligt om utmatningsfacket inte är stängt.
- När felmeddelandet som meddelar att den övre luckan eller frontluckan är öppen inte försvinner från kontrollpanelens display, se till att de är ordentligt stängda.

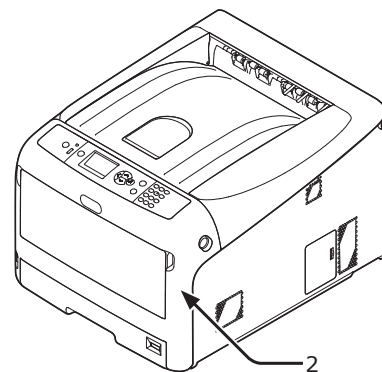

## Fylla på papper

### Referens

- Se "Papper som stöds" s.49 för information om hur du fyller på papper i skrivaren.

### 1 Dra ut pappersfacket (1).

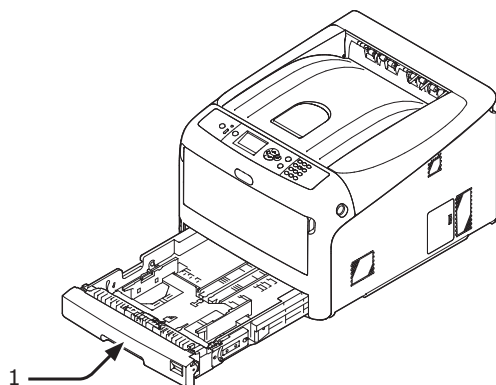

### 2 Ställ in visartavlan för papperstorlek (2) så att den överensstämmer med papperet som ska läggas i.

Ställ in visartavlan på [A4] när du lägger i papper i A4-storlek i liggande riktning.

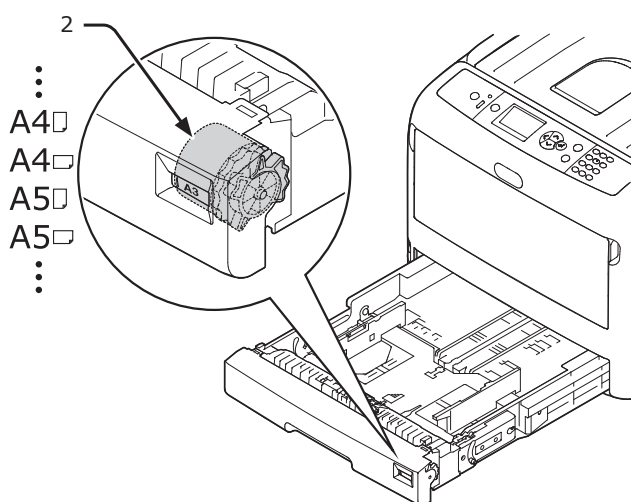

### 3 Ställ in pappersledaren (3) och pappersspärren (4) till storleken på papperet som ska läggas i.

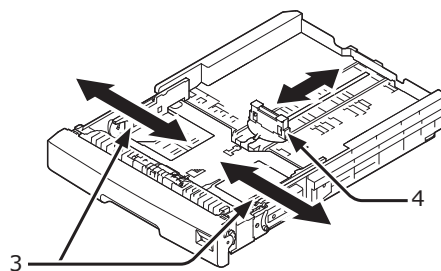

### ! Notera

- När du ska fylla på papper av A6-storlek, flytta pappersspärren (4) framåt och avlägsna den en gång, montera den sedan på metaldelen.

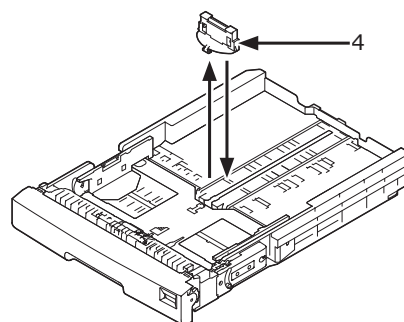

### 4 Böj papperet fram och tillbaks, bläddra sedan igenom arken. Släta ut kanterna på papperstraven på en plan yta.

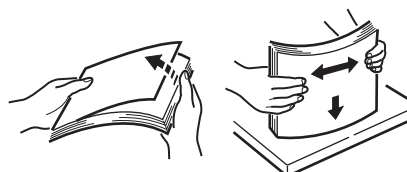

- 5 Lägg i papperet med utskriftssidan vänd nedåt och tryck ner det ovanifrån.

! Notera

- Lägg inte i papper som överskrider [▼]-markeringen (5) på pappersledaren.

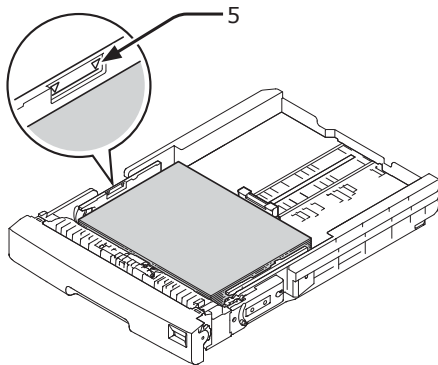

- 6 Se till att papperet ligger tätt intill pappersledaren.
- 7 Kontrollera om storleken på papperen som du har lagt i stämmer överens med inställningen på visartavlan för pappersstorlek.
- 8 Sätt tillbaka pappersmagasinet i skrivaren.

Memo

- Om du lägger i papper där du inte kan ställa in storleken på visartavlan för pappersstorlek, ställ in visartavlan på **[Annat]** och ställ sedan in pappersstorleken på kontrollpanelen.

## Slå på/av strömmen

### Strömförsörjningsvillkor

Strömförsörjningen måste uppfylla följande villkor:

- Spänning: 110 ~ 127 VAC (Omfång 99 ~ 140 VAC)  
220 ~ 240 VAC (Omfång 198 ~ 264 VAC)
- Frekvens: 50/60 Hz ± 2 %

! Notera

- Använd en spänningsregulator om strömförsörjningen är osäker.
- Den maximala strömförbrukningen för denna skrivare är 1 400 W. Se till att strömförsörjningen är tillräcklig för att driva skrivaren.
- Vi kan inte garantera drift om avbrottsfri kraftförsörjning (UPS) eller en växelriktare används. Använd inte avbrottsfri kraftförsörjning (UPS) eller en växelriktare.



WARNING

Det finns risk för elstötar och brand.



- Skrivarens strömbrytare ska stängas av innan strömkabeln och jordkabeln kopplas in och kopplas bort.
- Var noga med att ansluta jordkabeln till en jordningssplint som inte redan används.
- Anslut aldrig där vattenledningar, gasledningar, telefonledningar eller åskledare finns.
- Se till att ansluta till jordningssplinten innan du ansluter strömkabeln till strömkontakten.
- Håll i kontakten när du sätter i och tar ut strömkabeln.
- Sätt i strömkontakten ordentligt i eluttaget.
- Sätt inte i och ta inte ut strömkontakten med våta händer.
- Placera strömkabeln där ingen riskerar att trampa på den, och placera aldrig föremål på strömkabeln.
- Använd inte hopbuntade sladdar.
- Använd inte skadade strömkablar.
- Gör inte en Y-koppling.
- Anslut inte skrivaren och andra elektriska produkter till samma vägguttag. Särskilt om den ansluts tillsammans med luftkonditionering, kopieringsmaskiner, dokumentförstörare osv., kanske inte skrivaren fungerar korrekt på grund av elektriskt brus. Om du är tvungen att ansluta till samma vägguttag ska du köpa ett brusfilter eller en transformator för högfrekvent ström.
- Använd den medföljande strömkabeln och anslut den direkt till jordningssplinten. Använd inte andra strömkablar än den som medföljer skrivaren.
- Använd inte en förlängningssladd. Om det inte kan undvikas ska du använda en märkt 15 A eller mer.
- När en förlängningssladd används kanske inte skrivaren fungerar normalt på grund av fallande nätspänning.
- Stäng inte av strömmen och dra inte ut strömkabeln medan utskrift pågår.
- Dra ut strömkabeln om skrivaren inte ska användas under en längre period.
- Använd inte den medföljande strömkabeln tillsammans med andra produkter.

## Slå på strömmen

- 1 Sätt in nätsladden (1) i skrivarens nätuttag.

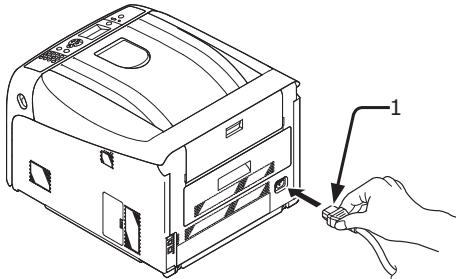

- 2 Sätt in nätsladden i eluttaget.
- 3 Håll strömbrytaren (2) intryckt i cirka 1 sekund för att slå på strömmen.

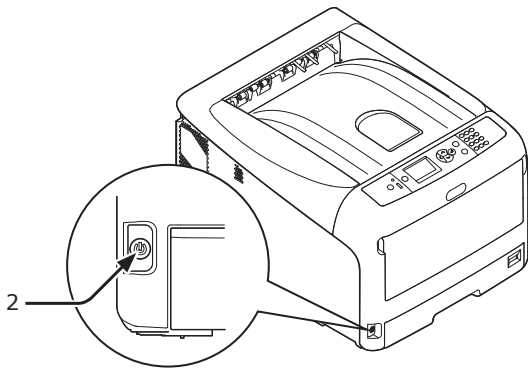

Strömbrytarens lampa tänds när skrivaren slås på.

Meddelandet "**Klar för Utskrift**" visas på kontrollpanelens display när skrivaren är klar för utskrift.

## Slå av strömmen

- 1 Håll strömbrytaren (1) intryckt i cirka en sekund.

Meddelandet "**Stänger av Vänta. Skrivaren stängs av automatiskt.**" visas på kontrollpanelen, och strömbrytarindikatorn blinkar varje sekund. Sedan stängs skrivaren av automatiskt och strömbrytarindikatorn slutar lysa.

### ! Notera

- Det kan ta cirka 5 minuter att stänga av strömmen. Vänta tills den är avstängd.
- Om du håller in strömbrytaren i minst 5 sekunder kan du tvinga skrivaren att stängas av. Utför endast denna procedur om ett fel inträffar. Se "[Andra svårigheter](#)" s.93 angående fel i skrivaren.

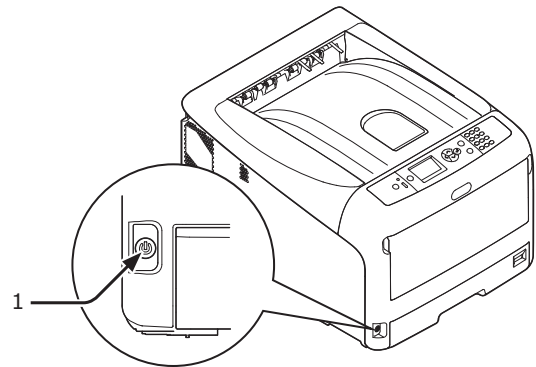

## ■ När skrivaren inte används under en längre period

Dra ur nätsladden då skrivaren inte används under längre perioder, till exempel vid semestertider, eller då delar byts ut vid reparation eller underhåll.

### Memo

- Skrivarens funktion kommer inte att påverkas även om den lämnas urkopplad under en längre tid (mer än 4 veckor).

## Energisparläge och viloläge

Med 2-fas energibesparing kan du spara på den energi som förbrukas av skrivaren.

### ■ Energisparläge

När skrivaren inte används under en viss period aktiveras energisparläget automatiskt för att minska energiförbrukningen.

Du kan aktivera energisparläget manuellt genom att trycka på <**POWER SAVE (ENERGISPAR)**>-tangentsen på kontrollpanelen.

<**POWER SAVE (ENERGISPAR)**>-tangentsen lyser grönt när detta läge är aktiverat.

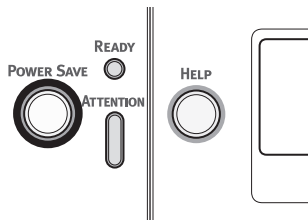

#### Memo

- I fabriksinställningarna är tiden innan energisparläget aktiveras inställd på 1 minut. Se "[Ställa in tiden som går innan strömsparläget inleds](#)" s.66 för information om hur du ändrar tiden tills skrivarens energisparläge aktiveras.

### ■ Viloläge

Skrivaren går från energisparläge till viloläge efter en vald tidsperiod.

<**POWER SAVE (ENERGISPAR)**>-knappen blinkar i viloläge.

#### ! Notera

- Skrivaren kan inte vara i viloläge om ett fel uppstår.

#### Memo

- I fabriksinställningarna är tiden innan viloläget aktiveras inställt på 15 minuter. Information om hur du ändrar tiden innan skrivaren går i viloläge, se "[Ställa in den tid som förflyter innan viloläge](#)" s.67.

#### Referens

- För mer detaljerad information om viloläget, se användarmanualen (Avancerad).

### ■ Återställa skrivaren från energisparläget

För att återställa skrivaren från energisparläge eller viloläge tryck på <**POWER SAVE (ENERGISPAR)**>-knappen på manöverpanelen.

#### Memo

- När skrivaren tar emot en utskrift från en dator eller andra enheter återställs den automatiskt.

## Funktionen automatisk avstängning

När en viss tid har gått efter en utskrift stängs skrivaren av automatiskt.

#### Memo

- I fabriksinställningarna är tiden innan skrivaren stängs av automatiskt inställd på 4 timmar.
- Se "[Inställningar för att stänga av strömmen automatiskt \(Auto Power Off\)](#)" s.70 för information om hur du ändrar tiden tills skrivaren stängs av automatiskt.

#### ! Notera

- Funktionen automatisk avstängning är urkopplad i fabriksinställningen när skrivaren är ansluten i ett nätverk. För att aktivera läget för automatisk avstängning när skrivaren är ansluten i ett nätverk, se "[Inställningar för att stänga av strömmen automatiskt \(Auto Power Off\)](#)" s.70.

## Installera tillbehör

Detta avsnitt förklarar hur du installerar tillbehör på din skrivare. Följande tillbehör är tillgängliga:

- Ytterligare fack (fack 2/3/4)
- Extra RAM (256 MB eller 512 MB)
- 16 GB SD-minneskortset
- Trådlös LAN-modul

### ! Notera

- Stäng av skrivaren och koppla ur nätsladden och Ethernet- eller USB-kablarna innan du installerar tillbehören. Om du installerar tillbehör medan skrivaren är påslagen kan det skada skrivaren och tillbehören.

### Memo

- Efter att du installerat tillbehören gör du inställningar för tillbehören med skrivardrivrutinen. Se "[När du lägger till tillbehör](#)" s.47

## Installera ett ytterligare fack

Installera ett ytterligare fack när du vill öka din skrivares papperskapacitet. Du kan installera upp till tre extra fack. Efter installationen måste du konfigurera inställningarna för skrivardrivrutinen.

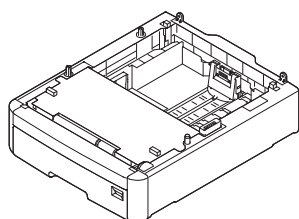

N35110A

### Referens

- Se "[Papper som stöds](#)" s.49 för det extra fackets specifikationer.

**FÖRSIKTIGT**

**Det kan orsaka skador!**



- Minst två personer krävs för att lyfta skrivaren på ett säkert sätt, eftersom den väger cirka 37 kg eller 40 kg.

- 1 Stäng av skrivaren och koppla sedan ur nätsladden och Ethernet- eller USB-kabeln.

### Referens

- "[Slå av strömmen](#)" s.21

- 2 Stapla extra fack genom att passa ihop baksidorna på varje fack med varandra.

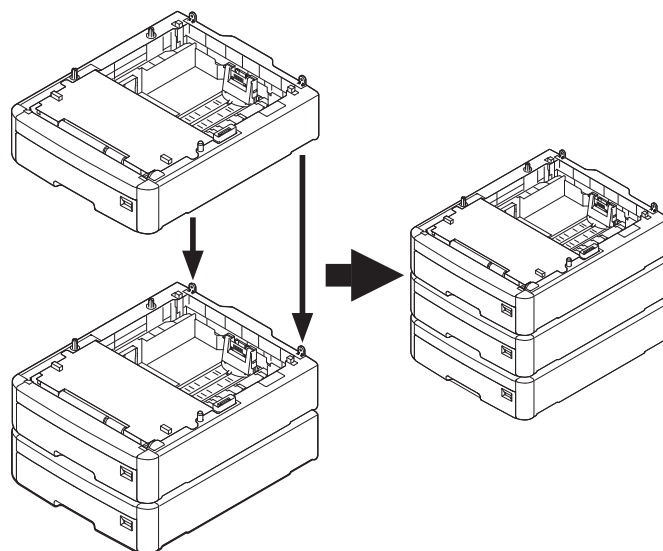

- 3 Placera skrivaren på de ytterligare facken genom att försiktigt passa ihop skrivarens och fackens baksidor.

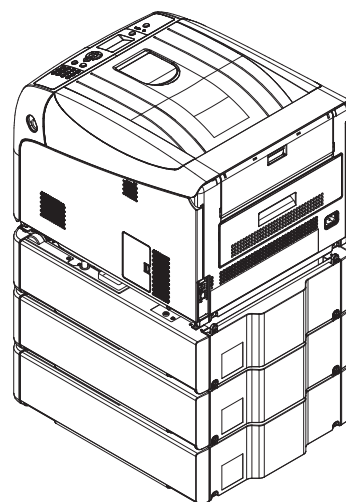

1

1. Installation

#### 4 Koppla in nätsladden och Ethernet- eller USB-kabeln i skrivaren och slå sedan på strömbrytaren.

- Hantera utmatningsfacket varsamt när det är öppet.

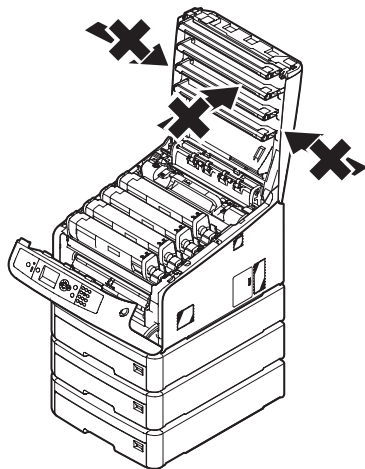

- Utöva inte hård kraft nedåt på pappersbrickan när den är utdragen.

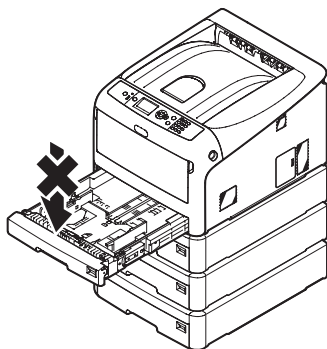

- Utöva inte hård kraft på skrivaren bakifrån medan pappersbrickan är utdragen.

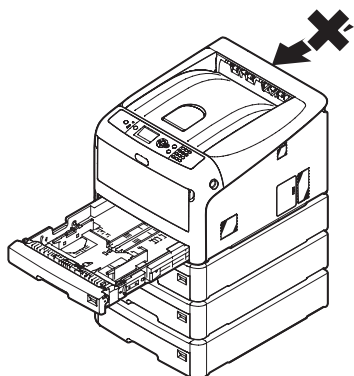

## Installera extra RAM

Installera extra RAM för att öka skrivarens minneskapacitet om minnet inte räcker till eller om utskriftsfel uppstår. Skrivaren stöder 256 MB och 512 MB RAM.

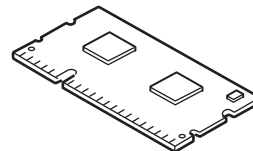

### ! Notera

- Använd endast originalprodukter från Oki Data. Bästa resultat kan inte garanteras om andra produkter används.
- Statisk elektricitet kan skada delarna. Ladda ur statisk elektricitet från din kropp genom att vidröra en jordad metall del eller liknande innan du börjar arbetet.
- För C843/ES8443, är det nödvändigt att byta ut det installerade kortet med 256 MB RAM mot 512 MB RAM.

### Memo

- Installation av extra minne rekommenderas för banderollutskrift.

#### 1 Stäng av skrivaren och koppla sedan ur nätsladden och Ethernet- eller USB-kabeln.

### Referens

- "Slå av strömmen" s.21

#### 2 Öppna åtkomstluckan (1) på skrivarens högra sida.

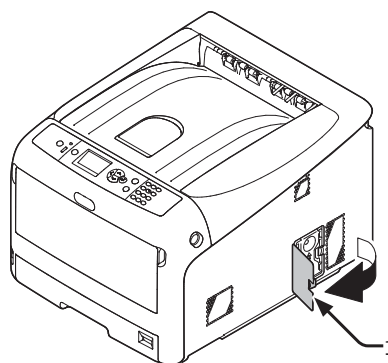



**3** Skjut metallplattan (2) uppåt för att avlägsna den.

**! Notera**

- Om SD-minneskortsuttaget är anslutet tar du ur SD-minneskortet.

**(1)** Sätt in ett finger i metallplattans öppning (2) och skjut uppåt.

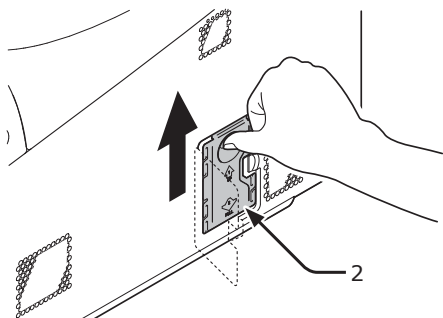

**(2)** Fatta tag i den nedre delen av metallplattan (2) och dra ut den framåt.

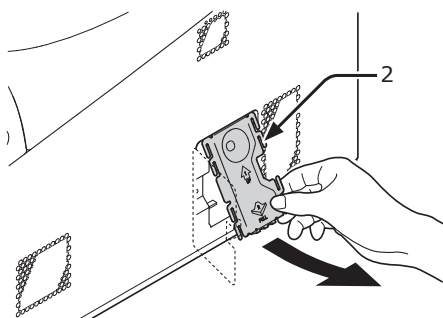

**4** Kontrollera att LED-lampan (3), som indikeras av pilen, slocknar. Om den lyser ska du vänta tills den släcks.

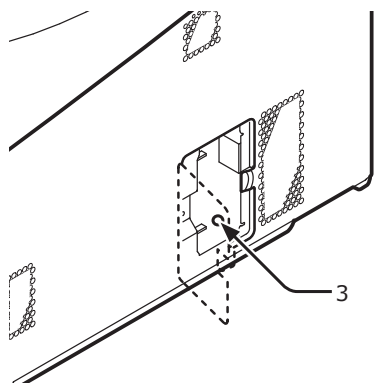

**5** Sätt det extra RAM-minnet (4) i facket och fixera det genom att trycka det mot skrivaren.

**! Notera**

- Kontrollera att det extra RAM-minnet sitter åt rätt håll. Det extra RAM-minnet har små bucklor i kontakten som passar i fackets kontakt.

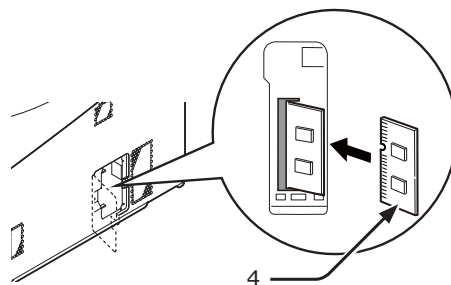

**6** Sätt tillbaka metallplattan (2).

**(1)** Sätt först in den övre delen av metallplattan (2) i skrivaren och sätt därefter metallplattan på plats.

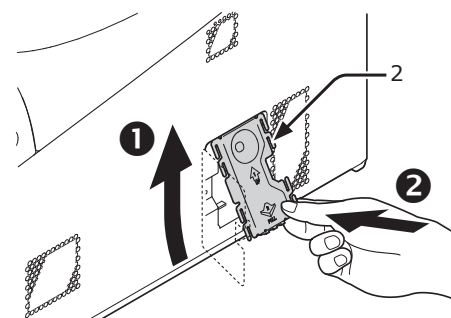

**(2)** Samtidigt som du håller fast i den nedre delen av metallplattan (2), skjuter du den nedåt för att säkra den.

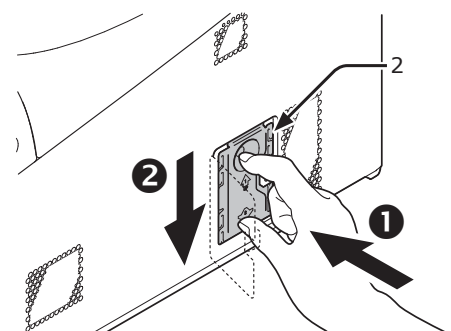

**! Notera**

- Sätt tillbaka SB-minneskortets uttag innan du sätter fast metallplattan om SD-minneskortets uttag har avlägsnats från skrivaren.

- 7 Stäng åtkomstluckan (1).

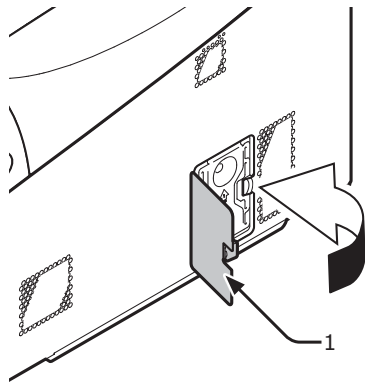

- 8 Koppla in nätsladden och Ethernet- eller USB-kabeln i skrivaren och slå sedan på strömbrytaren.
- 9 Tryck på bläddringsknappen ▼ eller ▲ på manöverpanelen.

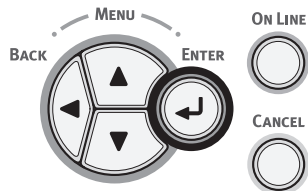

- 10 Tryck på bläddringsknappen ▼ för att välja [**Konfiguration** (Configuration)] och tryck på <ENTER>-knappen.

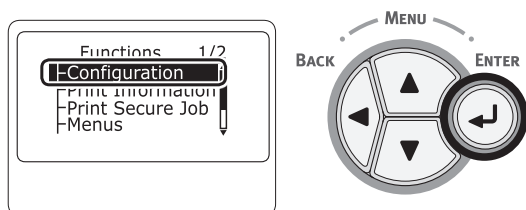

- 11 Tryck på bläddratangenten ▼ flera gånger för att välja [**System** (System)] och tryck på <ENTER>-tangenten.

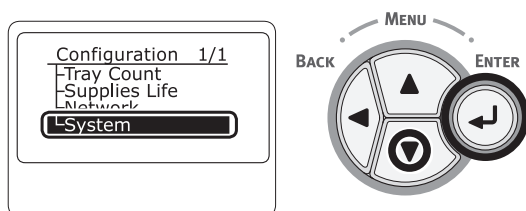

- 12 Tryck på bläddratangenten ▼ flera gånger för att välja [**RAM** (RAM)] och tryck på <ENTER>-tangenten.

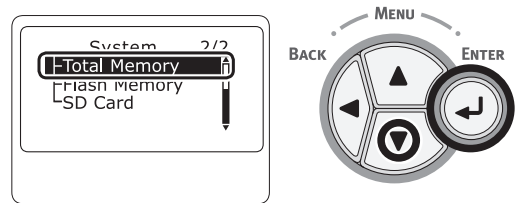

- 13 Kontrollera att värdet på [**RAM** (RAM)] har ökat.

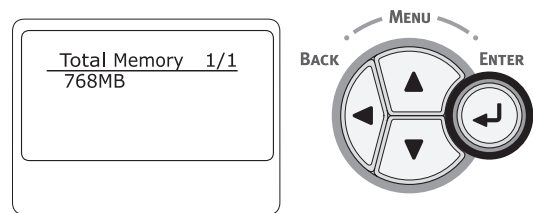

- För minne som ökats med 256 MB är det [**512 MB** (512 MB)]; för minne som ökats med 512 MB är det [**768 MB** (768 MB)].

**! Notera**

- Om värdet på [**RAM**] inte har ökat ska du stänga av skrivaren, koppla ur nätsladden och Ethernet- eller USB-kabeln och sedan installera det extra RAM-minnet på nytt.

- 14 Tryck på <ON LINE (ONLINE)>-tangenten.

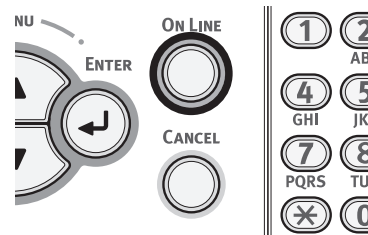

## Installera 16-GB SD-minneskortsettet

Installera SD-minneskortsettet för lagring av utskriftsdata och säker utskrift.

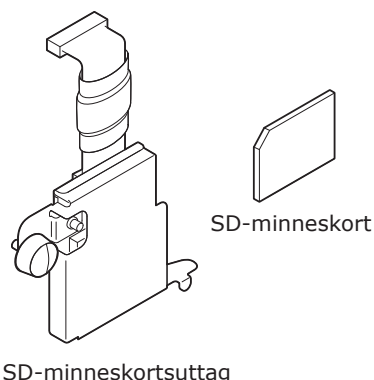

### Memo

- SD-minneskortets uttag är monterat på SD-minneskortet.

### ! Notera

- Använd endast originalprodukter från Oki Data. Bästa resultat kan inte garanteras om andra produkter används.
- Statisk elektricitet kan skada delarna. Ladda ur statisk elektricitet i din kropp genom att vidröra en jordad metalldel eller liknande innan du börjar arbetet.
- Du kan inte använda SD-minneskort som har skrivskyddsspärren låst. Kontrollera att spärren inte är låst.

- 1 Stäng av skrivaren och koppla sedan ur nätsladden och Ethernet- eller USB-kabeln.

### Referens

- "Slå av strömmen" s.21

- 2 Öppna åtkomstluckan (1).

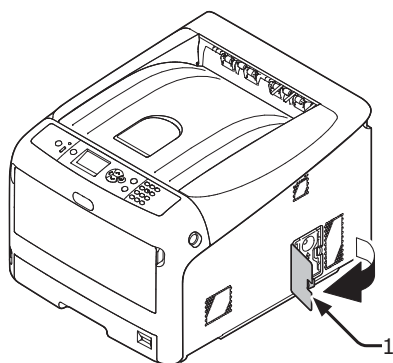

- 3 Avlägsna metallplattan (2) genom att skjuta den uppåt.

- (1) Sätt in ett finger i metallplattans öppning (2) och skjut uppåt.

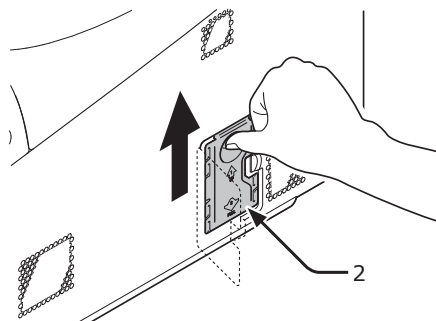

- (2) Fatta tag i den nedre delen av metallplattan (2) och dra ut den framåt.

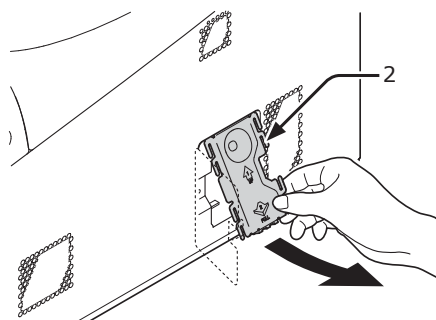

- 4 Kontrollera att LED-lampan (3), som indikeras av pilen, slocknar. Om den lyser ska du vänta tills den släcks.

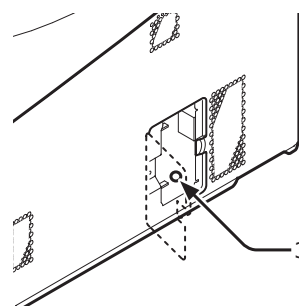

- 5** Installera SD-minneskortet (4) i uttaget för SD-minneskort (5).

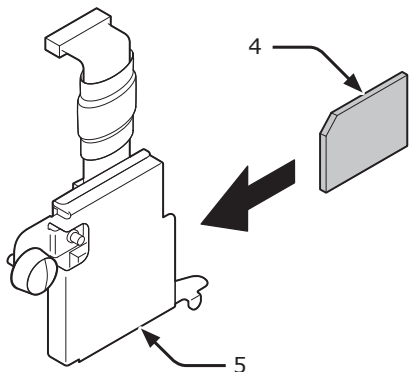

- 6** Fäst SD-minneskortet i skrivaren med skruven (6) och fliken (7) för SD-minneskortets uttag och fäst anslutningen (8).

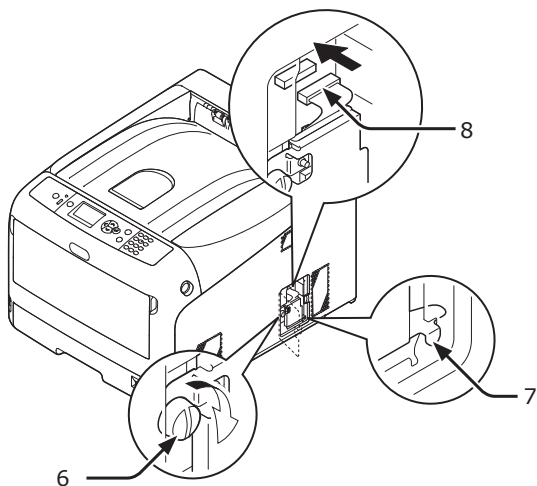

- 7** Sätt tillbaka metallplattan (2).

- (1)** Sätt först in den övre delen av metallplattan (2) i skrivaren och sätt därefter metallplattan på plats.

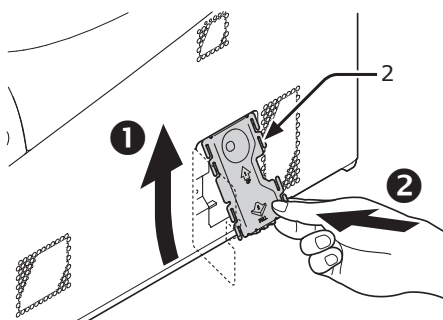

- (2)** Samtidigt som du håller fast i den nedre delen av metallplattan (2), skjuter du den nedåt för att säkra den.

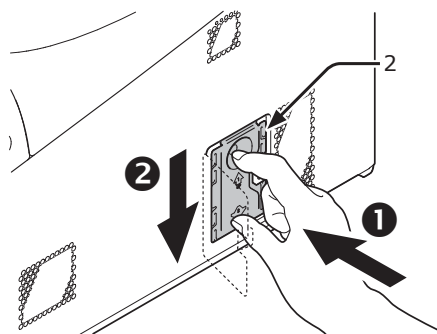

- 8** Stäng åtkomstluckan (1).

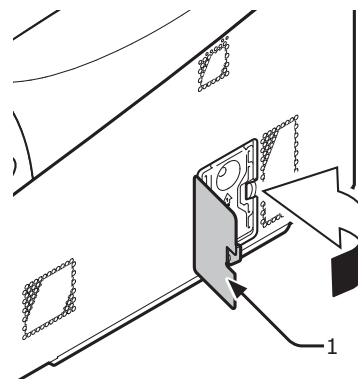

- 9** Koppla in nätsladden och Ethernet- eller USB-kabeln i skrivaren och slå sedan på strömbrytaren.

- 10** Tryck på bläddringsknappen ▼ eller ▲ på manöverpanelen.

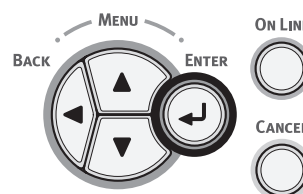

- 11** Tryck på bläddringsknappen ▼ för att välja [**Konfiguration** (Configuration)] och tryck på <ENTER>-knappen.

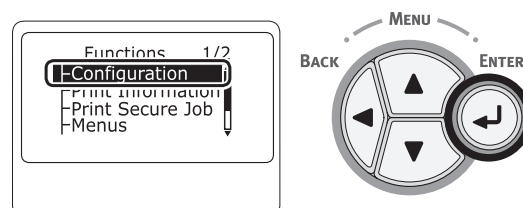

- 12** Tryck på bläddratangenten ▼ flera gånger för att välja [**System** (System)] och tryck på <**ENTER**>-tangenten.

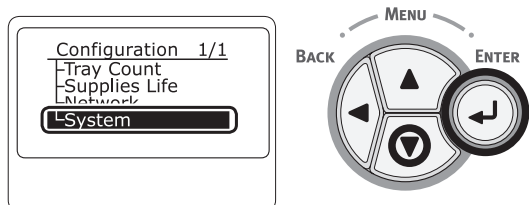

- 13** Tryck på bläddratangenten ▼ flera gånger för att välja [**SD Kort** (SD Card)] och tryck på <**ENTER**>-tangenten.

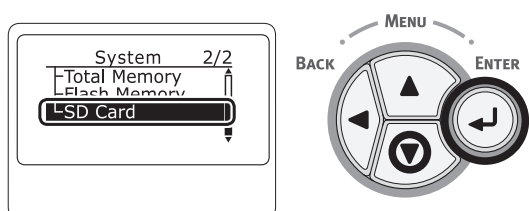

- 14** Kontrollera att värdet på [**SD Kort** (SD Card)] är [**16 GB** (16 GB)].

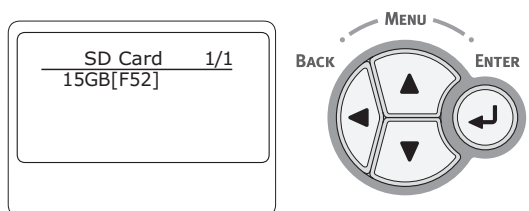

**! Notera**

- [**15 GB**] kan visas i [**SD Kort**]. Detta är inte ett fel.
- Om värdet på [**SD Kort**] inte har ökat ska du stänga av skrivaren, koppla ur nätsladden och Ethernet- eller USB-kabeln och sedan installera SD-minneskortet på nytt.

- 15** Tryck på <**ON LINE** (ONLINE)>-tangenten.

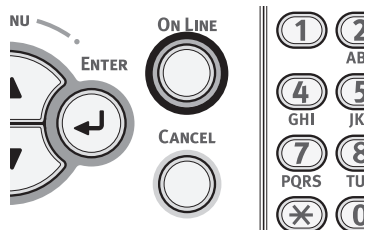

## Installera den trådlösa nätverksmodulen

- 1 Stäng av skrivaren och dra sedan ut nätsladden.
- 2 Öppna den trådlösa LAN modulluckan (1) på höger sida av en skrivare.

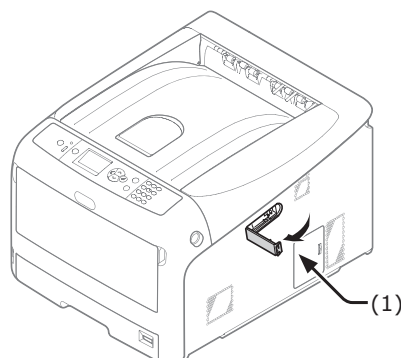

- 3 Dra ut kontakten och koppla in den i den trådlösa nätverksmodulen.

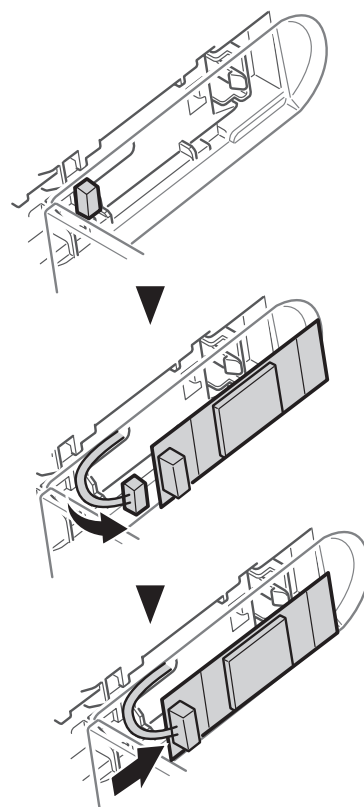

#### 4 Installera den trådlösa nätverksmodulen.

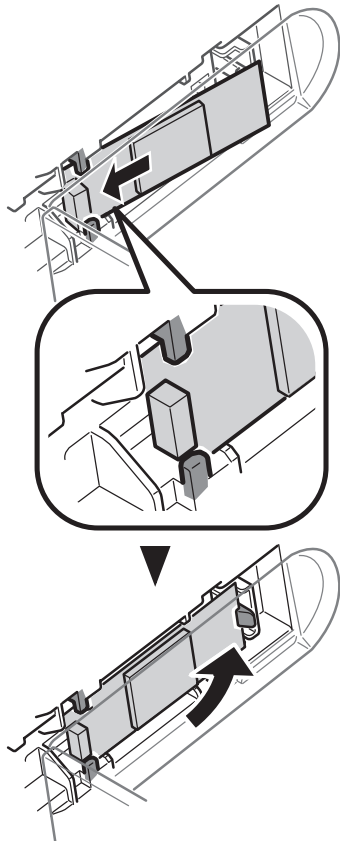

#### 5 Stäng den trådlösa nätverksmodulens lucka.

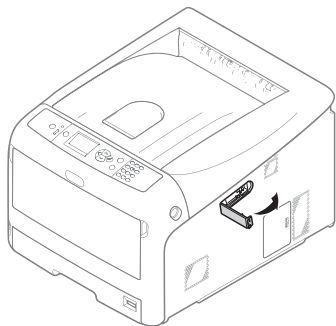

#### 6 Sätt i nätkabeln.

#### 7 Slå på skrivaren medan du trycker på knappen <ENTER>.

#### 8 Tryck på <ENTER> knappen.

#### 9 Ange administratörslösenordet, och tryck på knappen <ENTER>.

Det fabriksinställda lösenordet är "999999".

#### 10 Skrolla för att välja [**Trådlös modul**], och tryck på knappen <ENTER>.

#### 11 Skrolla för att välja [**Aktivera**], och tryck på knappen <ENTER>.

#### 12 Tryck på <ON LINE (ONLINE)>-knappen.

## Testutskrift från skrivaren

Kontrollera att du kan skriva ut med skrivaren. Kontrollera detaljerade inställningar och skrivarens status genom att skriva ut innehållet i inställningarna (menymappen).

### ! Notera

- När en skrivare är i energisparläget, tryck på <POWER SAVE (ENERGISPARE)>-tangenter för att komma tillbaka från läget.

#### 1 Tryck på <Fn>-tangenter på kontrollpanelen.

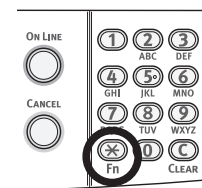

#### 2 Mata in "100" med knappsatsen och tryck på <ENTER>-tangenter.

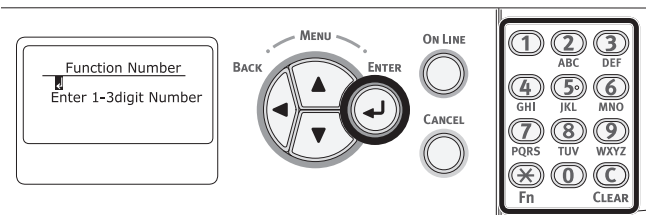

#### 3 Tryck på <ENTER>-tangenter tills [**Kör (Execute)**] visas.

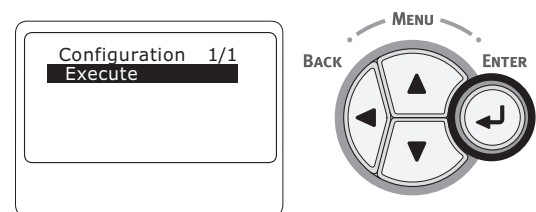

#### 4 Efter att utskriften av skrivarinställningarna avslutats är skrivarininstallationen för utskrift klar.

### Referens

- Du kan även skriva ut rapporter och listor för varje funktion. Se användarmanualen (Avancerat).

## ● Ansluta till en dator

I detta avsnitt förklaras hur du ansluter din skrivare till en dator och installerar skrivardrivrutinen med hjälp av den medföljande "Software DVD-ROM", DVD-ROM:en med programvara.

Förbered en dator med DVD-enhet.

### ■ Anslutningsmetod

Du kan välja någon av följande anslutningsmetoder:

- "Nätverksanslutning" s.32
- "USB-anslutning" s.43

### ■ Produktkrav

Skrivaren stöder följande operativsystem:

- Windows 10/Windows 10 (64-bitars version)
- Windows 8.1/Windows 8.1 (64-bitars version)
- Windows 8/Windows 8 (64-bitars version)
- Windows 7/Windows 7 (64-bitars version)
- Windows Vista/Windows Vista (64-bitars version)
- Windows Server 2012 R2
- Windows Server 2012
- Windows Server 2008 R2
- Windows Server 2008/Windows Server 2008 (version x64)
- Mac OS X 10.8.5 till 10.11

### ■ Olika drivrutiner

De drivrutiner som kan installeras är följande.

- För Windows

Typ	Beskrivning
PCL	PCL-drivrutinen är lämplig för utskrift av affärsdokument.
PS	PS-drivrutinen är lämplig för utskrift av dokument med PostScript-typsnitt och EPS-data.

- För Mac OS X

Typ	Beskrivning
PS	PS-skrivardrivrutinen kan också användas för normal utskrift. PS skrivardrivrutinen stöder inte C813/C823.
PCL	PCL-skrivardrivrutinen kan också användas för normal utskrift. Skrivardrivrutinen stöder endast C813/C823.

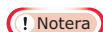

- Beroende på versionen på skrivardrivrutinen eller versionen av Windows eller Mac OS X, kan beskrivningen vara annorlunda.

## Nätverksanslutning

Utför följande procedur för att ansluta din skrivare till en dator via ett nätverk.

### Ansluta en Ethernetkabel

Var noga med att ansluta din skrivare till ett nätverk med en Ethernetkabel innan installationen av skrivardrivrutinen.

#### 1 Förbered en Ethernetkabel (1) och en hubb (2).

Förbered Ethernetkabel (kategori 5, partvinnad, rak) och hubb separat.

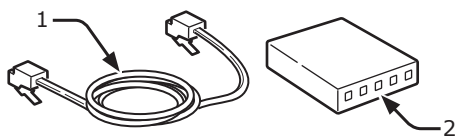

#### 2 Stäng av skrivaren och datorn.

##### Referens

- "Slå av strömmen" s.21

#### 3 Koppla in ena änden av Ethernetkabeln i nätverksanslutningen (3) på skrivarens baksida.

#### 4 Koppla in den andra änden av Ethernetkabeln i hubben (2).

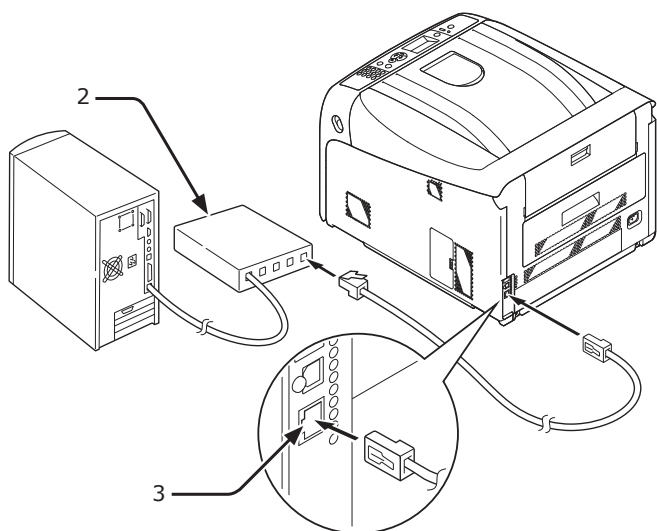

## Anslut trådlöst nätverk (infrastrukturläge) (valfritt)

### ! Notera

- I ett trådlöst LAN-nätverk går maskinen i viloläge, men kommer in inte djupt viloläge.
- Placera inte några enheter (särskilt inte mikrovågsugnar eller digitala trådlösa telefoner) som avger svaga elektromagnetiska vågor nära maskinen.
- Installera maskinen nära en trådlös LAN-åtkomstpunkt eller trådlös enhet utan hinder emellan (avståndet bör vara inom 30 m).
- Trådlösa anslutningar kan påverkas av om det finns metall, aluminiumramade fönster, eller armerade betongväggar mellan maskinen och den trådlösa åtkomstpunkten.
- Trådlösa LAN-anslutningar kan ha långsammare överföringshastigheter beroende på miljön, till skillnad trådbundet LAN eller USB-anslutningar. Vi rekommenderar att du använder en trådbunden LAN eller en USB-anslutning för att skriva ut stora mängder data, till exempel fotografier.

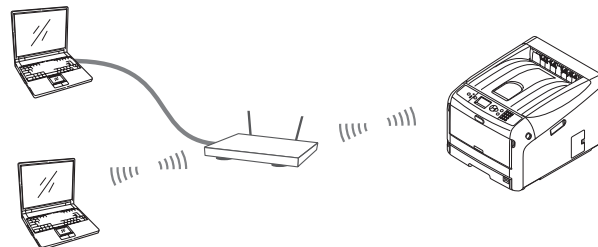

### ■ Att välja en giltig standard-gateway

- 1 Tryck på bläddringsknappen ▼ flera gånger för att välja [**Administratörsinställning**], och tryck på knappen <ENTER>.
- 2 Ange administratörslösenordet, och tryck på knappen <ENTER>. Det fabriksinställda lösenordet är "999999".
- 3 Tryck på bläddringsknappen ▼ flera gånger för att välja [**Nätverksinställning**], och tryck på knappen <ENTER>.
- 4 Tryck på bläddringsknappen ▼ flera gånger för att välja [**Aktivera standard-gateway**] och tryck på knappen <ENTER>.
- 5 Tryck på bläddringsknappen ▼ för att välja [**Infrastruktur**].
- 6 Tryck på <ENTER> knappen.



## ■ Anslut med WPS

Om den trådlösa LAN-åtkomstpunkten stöder WPS, kan anslutningen till trådlöst LAN göras enkelt med hjälp av installationsknappen (WPS-knappen).

Följ proceduren nedan för att ställa in.

- 1 Bekräfta positionen av den enkla installationsknappen och när man trycker på knappen genom att hänvisa till användarhandboken till den trådlösa LAN-åtkomstpunkten.
- 2 Kontrollera att den trådlösa LAN-åtkomstpunkten har aktiverats och fungerar normalt.
- 3 Slå på skrivaren.
- 4 Tryck på bläddringsknappen ▼ flera gånger för att välja [**Trådlösa (Infrastruktur) inställningar**] och tryck på knappen <ENTER>.
- 5 Ange administratörslösenordet, och tryck på knappen <ENTER>. Det fabriksinställda lösenordet är "999999".
- 6 Tryck på bläddringsknappen ▼ flera gånger för att välja [**Automatic setup (WPS)**] och tryck på knappen <ENTER>.
- 7 Välj [**WPS-PBC**], och tryck på knappen <ENTER>.
- 8 Välj [**Ja**] och tryck sedan på knappen <ENTER>.
- 9 Skrivaren börjar söka efter trådlösa LAN-åtkomstpunkter. Under två minuter, tryck på knappen enkel installation för den trådlösa LAN-åtkomstpunkten under några sekunder.

När **Anslutningen upprättad** visas indikerar det att den trådlösa LAN-installationen har slutförts.

Om **Anslutningen misslyckades** visas upprepar du proceduren från steg 4.

Om en antenn visas i det övre högra hörnet av operatörspanelen anger detta att anslutningen är upprättad.

## ■ Anslut genom att välja en trådlös LAN-åtkomstpunkt från kontrollpanelen

Om den trådlösa LAN-åtkomstpunkten inte stöder WPS, kan du ansluta genom att markera den trådlösa LAN-åtkomstpunkten som du vill använda från dem som maskinen har upptäckt. För att göra detta krävs en krypteringsnyckel.

- 1 Bekräfta och skriv ner SSID och krypteringsnyckeln genom att hänvisa till användarhandboken till den trådlösa LAN-åtkomstpunkten.

### Memo

- SSID kallas även nätverksnamn, ESSID, eller ESS-ID.
  - Krypteringsnyckeln kallas också nätverksnyckel, säkerhetsnyckel, lösenord eller i förväg delad nyckel.
- 2 Kontrollera att den trådlösa LAN-åtkomstpunkten har aktiverats och fungerar normalt.
  - 3 Slå på skrivaren.
  - 4 Tryck på bläddringsknappen ▼ flera gånger för att välja [**Trådlösa (Infrastruktur) inställningar**], och tryck på knappen <ENTER>.
  - 5 Ange administratörslösenordet, och tryck på knappen <ENTER>. Det fabriksinställda lösenordet är "999999".
  - 6 Tryck på bläddringsknappen ▼ flera gånger för att välja [**Val av trådlösa nätverk**], och tryck på knappen <ENTER>.
  - 7 Skrivaren börjar söka efter trådlösa LAN-åtkomstpunkter. Var god vänta.
  - 8 En lista över tillgängliga trådlösa LAN-åtkomstpunkter SSID visas. Tryck på ▲ eller ▼ välj en trådlös LAN-åtkomstpunkt och tryck på knappen <ENTER>.

### Notera

- Om bara [**Manuell inställning**] visas eller önskat trådlöst LAN-nätverk SSID inte visas, följer du proceduren i "Ansluta med manuell inställning från kontrollpanelen" för att göra inställningarna.

- 9 En skärm öppnas där du kan mata in krypteringsnyckeln i enlighet med förfarandet för kryptering av den valda trådlösa LAN-åtkomstpunkten; ange krypteringsnyckeln.

 Memo

- Krypteringsnyckeln varierar beroende på den trådlösa LAN-åtkomstpunkten och säkerhet.

- Om [**Utdelad WPA-kodnyckel**] visas

Objekt	Förklaring
Krypteringsmetod	WPA/WPA2-PSK
Krypteringsnyckeln	Ange utdelad WPA-kodnyckel

- Om [**WEP-nyckel**] visas

Objekt	Förklaring
Krypteringsmetod	WEP
Krypteringsnyckel	Ange WEP-nyckeln.

- Andra inställningar

Objekt	Förklaring
Krypteringsmetod	Inaktivera
Krypteringsnyckel	Angivelse är inte nödvändigt.

- 10 Det SSID som valts i steg 7 och krypteringsmetod i steg 8 visas som säkerhet i bekräftelsefönstret. Om SSID är samma som den ena inställningen i steg 1, välj [**ENTER**]: **Execute** och tryck på knappen <**ENTER**>.

När **Anslutningen upprättad** visas indikerar det att den trådlösa LAN-installationen har slutförts.

Om **Anslutningen misslyckades** visas upprepar du proceduren från steg 4.

Om en antenn visas i det övre högra hörnet av operatörspanelen anger detta att anslutningen är upprättad.

## ■ Anslut med manuella inställningar från kontrollpanelen

Konfigurera trådlösa LAN-åtkomstpunkter (SSID, krypteringsmetod och krypteringsnyckeln) och anslut till trådlöst LAN.

- 1 Kontrollera och skriv ner SSID, krypteringsmetod och krypteringsnyckeln genom att hänvisa till i användarhandboken till den trådlösa LAN-åtkomstpunkten.

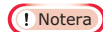
 Notera

- När krypteringsmetoden är antingen WPA-EAP eller WPA2-EAP, behövs det ställas in från nätet.

 Memo

- SSID kallas även nätverksnamn, ESSID, eller ESS-ID.
- Krypteringsnyckeln kallas också nätverksnyckel, säkerhetsnyckel, lösenord eller i förväg delad nyckel.

- 2 Kontrollera att den trådlösa LAN-åtkomstpunkten har aktiverats och fungerar normalt.

- 3 Slå på skrivaren.

- 4 Tryck på bläddringsknappen ▼ flera gånger för att välja [**Trådlösa (Infrastruktur) inställningar**], och tryck på knappen <**ENTER**>.

- 5 Ange administratörens lösenord och tryck på knappen <**ENTER**>. Det fabriksinställda lösenordet är "999999".

- 6 Tryck på bläddringsknappen ▼ flera gånger för att välja [**Trådlöst nätverksval**] och tryck på knappen <**ENTER**>.

- 7 Skrivaren börjar söka efter trådlösa LAN-åtkomstpunkter. Var god vänta.

- 8 En lista över tillgängliga trådlösa LAN-åtkomstpunkter SSID visas. Tryck på ▲ eller ▼ välj [**Manuell inställning**] i slutet av listan och tryck på knappen <**ENTER**>.

- 9 Mata in SSID registrerade i steg 1, och tryck på knappen <**ENTER**>.

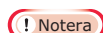
 Notera

- Det är skiftlägeskänsligt. Vänligen korrigera.

**10** Välj krypteringsmetod bekräftade i steg 1 och tryck på knappen **<ENTER>**.

 Memo

- Krypteringsnyckeln varierar beroende på den trådlösa LAN-åtkomstpunkten och säkerhet.

**11** Ange den krypteringsnyckel som registrerades i steg 1, och tryck på knappen **<ENTER>**.

**12** Tryck på **<ENTER>** knappen.

När **Anslutningen upprättad** visas indikerar det att den trådlösa LAN-installationen har slutförts.

Om **Anslutningen misslyckades** visas upprepar du proceduren från steg 4.

Om en antenn visas i det övre högra hörnet av operatörspanelen anger detta att anslutningen är upprättad.

## Installera en skrivardrivrutin (för Windows)

För att slutföra nätverksanslutningen med en Windows-dator, ska du först ställa in IP-adresser för skrivaren, och sedan installera en skrivardrivrutin på datorn.

Om ingen DHCP-server eller BOOTP-server finns på nätverket måste du manuellt konfigurera IP-adressen på datorn eller skrivaren.

Om din nätverksadministratör eller internetleverantör anger en unik IP-adress för datorn och din skrivare måste du ställa in IP-adresserna manuellt.

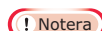
 Notera

- Du måste avsluta slutföra nätverksinställningarna på datorn innan denna procedur.
- Du måste vara inloggad som administratör för att slutföra denna procedur.
- När du ställer in en IP-adress manuellt ska du fråga nätverksadministratören eller din internetleverantör om vilken IP-adress som ska användas. Om fel IP-adress anges kan nätverket sluta fungera eller internetåtkomsten avbrytas.

 Memo

- Om du konfigurerar ett litet nätverk som endast består av din skrivare och en dator ska du ställa in IP-adresser enligt beskrivningen nedan (enligt RFC1918).

### För datorn

IP-adress : 192.168.0.1~254  
 Nätmask : 255.255.255.0  
 Gateway : används inte  
 DNS-server : används inte

### För skrivaren

Inställning av IP-adress : Manuell  
 IP-adress: 192.168.0.1~254 (välj något annat värde än det för datorn)  
 Nätmask : 255.255.255.0  
 Gateway : 0.0.0.0  
 Nätverksstorlek : Litet

- För att ställa in [**Nätverk Skala**], tryck på piltangenten ▼ eller ▲ och välj sedan [**Admin Inställning**] > [**Nätverk Inställning**] > [**Nätverk Skala**].

□ Ställ först in IP-adressen för skrivaren.

- 1 Slå på skrivaren.
- 2 Tryck på <MENU (MENY)>-tangenter på kontrollpanelen.

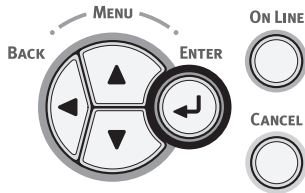

- 3 Tryck på bläddratangenten ▼ för att välja [Admin Inställning (Admin Setup)], och tryck på <ENTER>-tangenter.

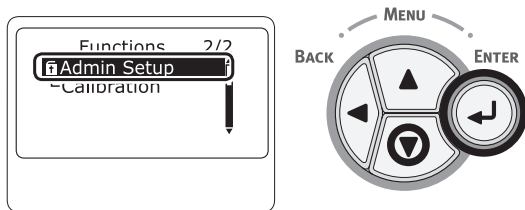

- 4 Mata in administratörlösenordet genom att använda sifvertangenterna (0-9). Det fabriksinställda lösenordet är "999999". Tryck på <ENTER>-tangenter efter varje tecken du matar in.

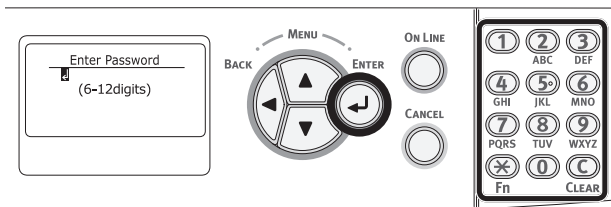

- 5 Tryck på <ENTER>-tangenter.

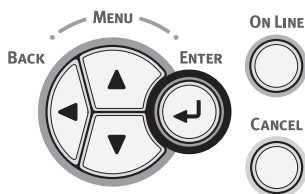

- 6 Kontrollera att [Nätverk Inställning (Network Setup)] är markerad och tryck på <ENTER>-tangenter.

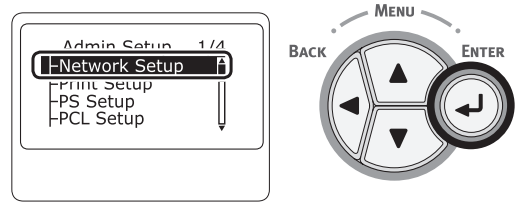

- 7 Tryck på ▼ för att välja [IP Address Inställning (IP Address Set)], och tryck på <ENTER>-tangenter.

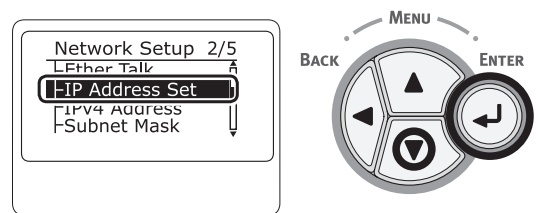

- 8 Om du ställer in IP-adress manuellt ska du trycka på bläddratangenten ▼ och välja [Manual (Manual)], och trycka på <ENTER>-tangenter. Gå vidare till steg 9.

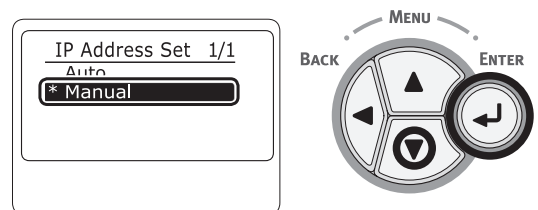

Om IP-adressen fås automatiskt ska du kontrollera att [Auto (Auto)] är markerat och trycka på <ENTER>-tangenter.

Gå vidare till steg 15.

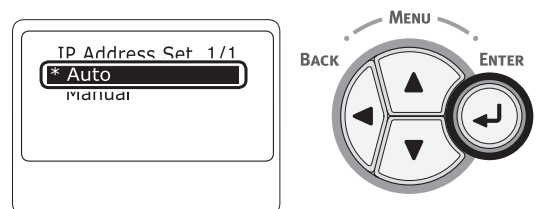

- 9 Tryck på <**BACK (BAKÅT)**>-tangenten tills [**Nätverk Inställning** (Network Setup)] visas. Tryck på bläddratangenten ▼ för att välja [**IPv4 Address** (IPv4 Address)], och tryck på <**ENTER**>-tangenten.

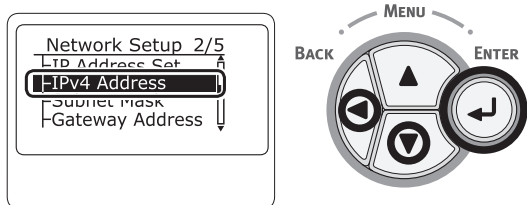

- 10 Ange en IP-adress med hjälp av sifvertangenterna (0-9), och tryck på <**ENTER**>-tangenten. Tryck på <**ENTER**>-tangenten för att flytta till nästa ruta.

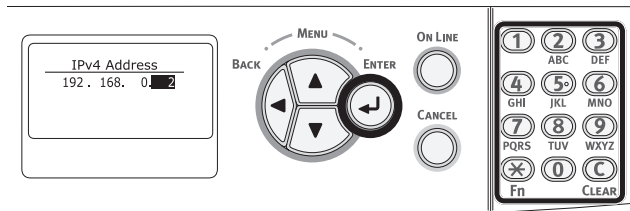

- 11 Tryck på <**BACK (BAKÅT)**>-tangenten tills [**Nätverk Inställning** (Network Setup)] visas. Tryck på bläddratangenten ▼ för att välja [**Subnet Mask** (Subnet Mask)], och tryck på <**ENTER**>-tangenten.

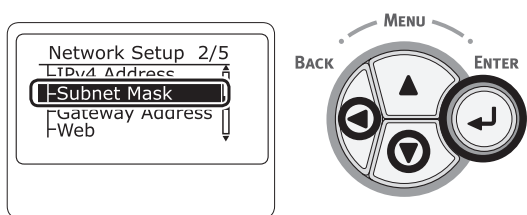

- 12 Ange nätmask på samma sätt som du anger IP-adress. Tryck på <**ENTER**>-tangenten för att flytta till nästa ruta.

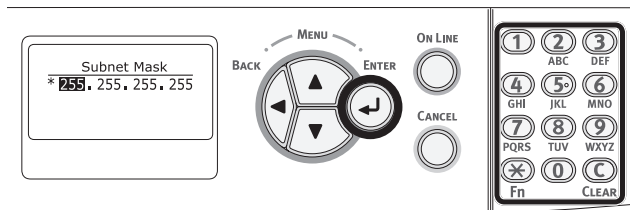

- 13 Tryck på <**BACK (BAKÅT)**>-tangenten tills [**Nätverk Inställning** (Network Setup)] visas. Tryck på bläddratangenten ▼ för att välja [**Gateway Address** (Gateway Address)], och tryck på <**ENTER**>-tangenten.

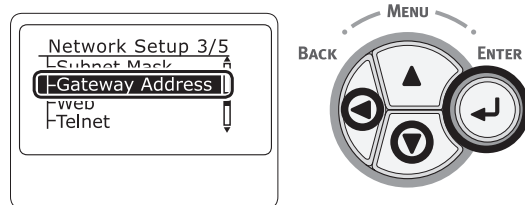

- 14 Ange gateway-adressen och tryck på <**ENTER**>-tangenten. Tryck på <**ENTER**>-tangenten för att flytta till nästa ruta. Tryck på <**BACK (BAKÅT)**>-tangenten efter att alla inställningar är slutförda.

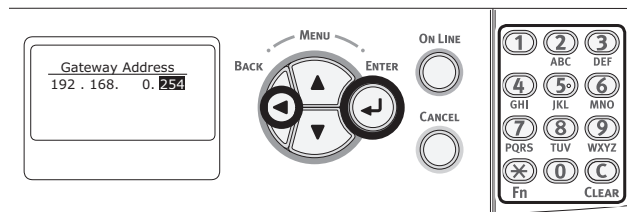

- 15 När skärmen för installationsmenyn visas ska du trycka på <**ON LINE** (ONLINE)>-tangenten för att slutföra nätverksinställningarna.

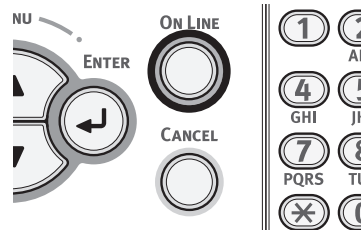

□ Sedan ska du installera skrivardrivrutinen på datorn.

- 1 Sätt in "Mjukvara DVD-ROM" i datorn.
- 2 När [**Autospela**] visas klicka på [**Kör Installation.exe**].

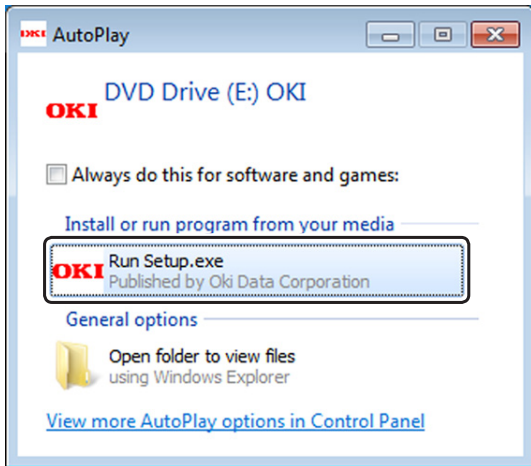

**Memo**

- Om dialogrutan [**Kontroll av användarkonto**] visas, klicka på [**Ja**].

- 3 Välj ett språk från menyn.
- 4 Läs licensavtalet och klicka på [**Acceptera**].
- 5 Läs [**Miljöråd**] och klicka på [**Nästa**].
- 6 Välj [**Nätverk**] i enlighet med anslutningsmetod och dator och klicka på [**Nästa**].
- 7 Välj maskinens modellnamn och klicka på [**Nästa**].

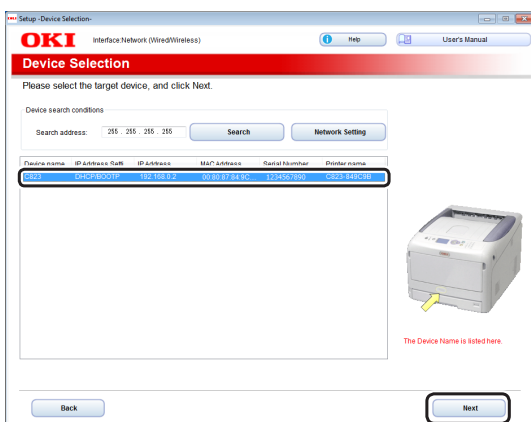

8 Klicka på [**Installera valfri programvara**].

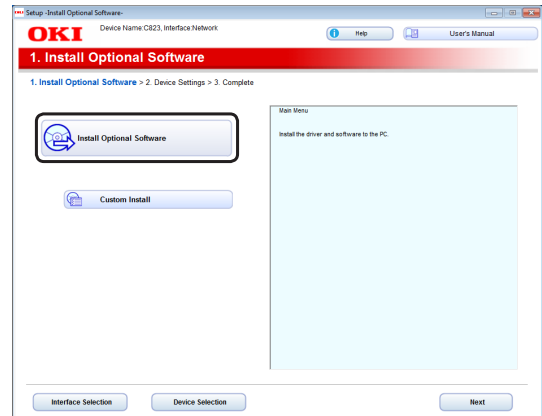

Installation påbörjas.

**Memo**

- Följande programvara har installerats.
  - PCL6 skrivardrivrutin (Inklusive nätverksexpansion och Color Swatch-verktyg)
  - FAQ
- Installera andra program från anpassad installation

- 9 Se till att programvaran har installerats korrekt och klicka sedan på [**Skriv ut test**]. Välj skrivare för testutskriften och klicka [**Utskrift test**]. Se till att testutskriften upprättas, och klicka sedan på [**OK**].

10 Klicka på [**Klar**].



11 Klicka på [**Nästa**].

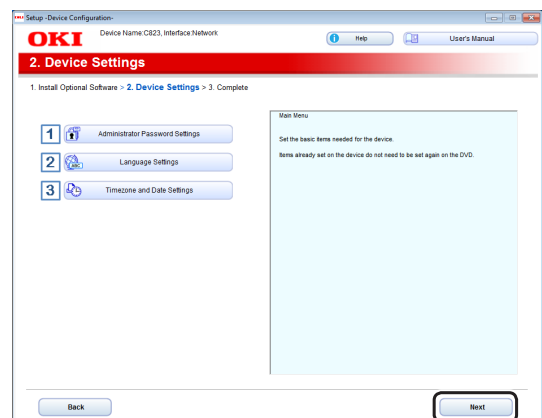

Om följande dialogruta visas klickar du på **[Ja]**.

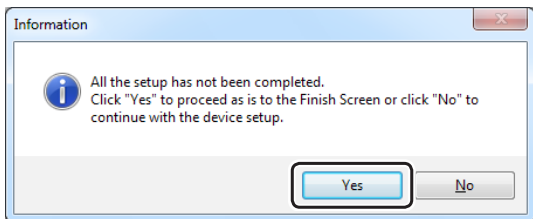

**12** Klicka på **[Avsluta]**.

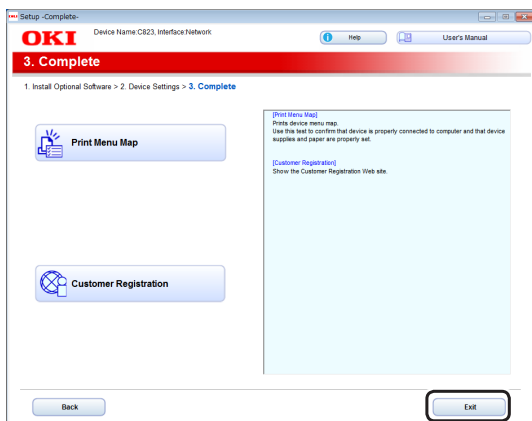

## Installera en skrivardrivrutin (för Mac OS X)

För att slutföra nätverksanslutningen med ett operativsystem för Mac, ska du installera en skrivardrivrutin på datorn och ställa in din skrivare som en nätverksskrivare.

### ! Notera

- Avaktivera antiviruskyddet innan du påbörjar denna procedur.

## ■ Installera Mac OS X PS-skrivardrivrutiner. (Förutom C813/C823)

När installationen är klar, skriv ut en testsida i steg 14.

- 1** Kontrollera att maskinen och en dator är ansluten och maskinen är påslagen.
- 2** Sätt in DVD-ROM-skivan "Programvara DVD-ROM" i datorn.
- 3** Dubbelklicka på ikonen **[OKI]** på skrivbordet.
- 4** **[Drivrutiner] > [PS] > Dubbelklicka på [Installerare för OSX].**
- 5** Ange administratörslösenordet och klicka sedan på **[OK]**.  
Följ instruktionerna på skärmen för att slutföra installationen.

- 6** Välj **[Systeminställningar]** från Apple-menyn.
- 7** Klicka på **[Skrivare & Skannrar]**.
- 8** Klicka på **[+]**, och välj **[Lägg till skrivare eller skanner]** när menyn visas.

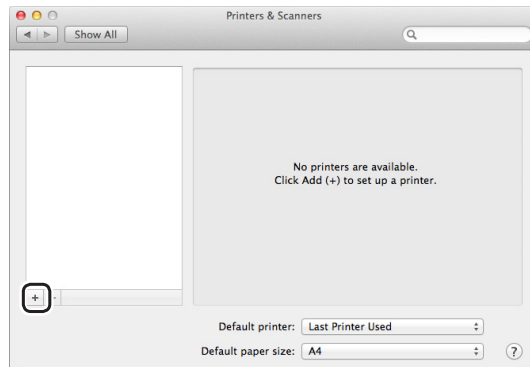

- 9** Klicka på **[Standard]**.
- 10** Välj maskinen där **[Slag]** är **[Bonjour]**, och välj sedan **[OKI C833 PS]** från **[Användning]**.

Anslutning	Skrivaramn	Slag
Nätverk	OKI-C833 (sista sex siffrorna i MAC-adressen)	Bonjour
USB	OKI DATA CORP C833	USB

### Memo

- Om du vill ändra namn, ange ett nytt namn i **[Namn:]**.

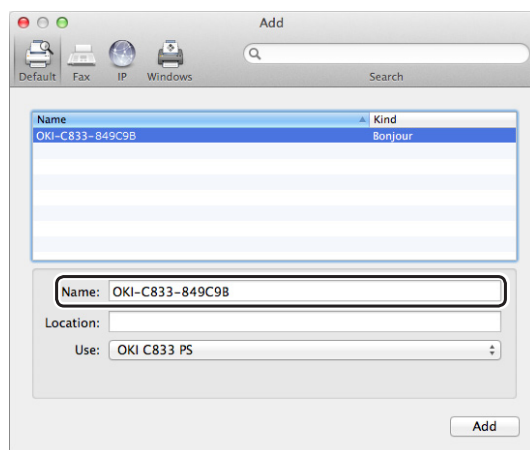

- 11** Klicka på **[Lägg till]**.
- 12** Om skärmen Installerbara alternativ konfiguration visas, klickar du på **[OK]**.

- 13** Se till att maskinen är tillagd i [**Skrivare**] och [**OKI C833 PS**] visas för [**Slag**].

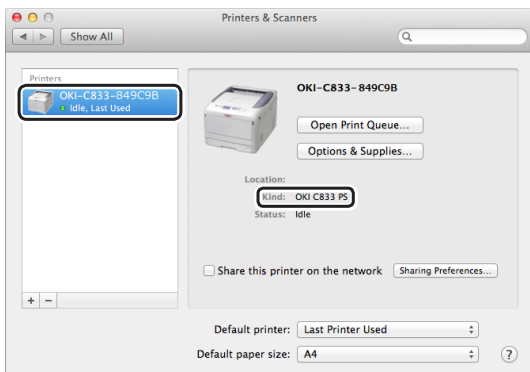

Memo

- Om [**OKI C833 PS**] inte visas för [**Slag**] korrekt, klicka [-], ta bort maskinen från [**Skrivare**] och sedan nyligen utförda steg 8 till 12.
- 14** Klicka på [**Öppna utskriftskön...**].
- 15** Välj [**Skriv ut testsida**] från menyn [**Skrivare**].

## ■ Installera Mac OS X PS-skrivardrivrutiner. (C813/C823 endast)

När installationen är klar, skriv ut en testsida i steg 14.

- Kontrollera att maskinen och en dator är ansluten och maskinen är påslagen.
- Sätt in DVD-ROM-skivan "Programvara DVD-ROM" i datorn.
- Dubbelklicka på ikonen [**OKI**] på skrivbordet.
- [**Drivrutiner**] > [**PCL**] > [**C823**] > dubbelklicka på [**Installerare för OSX**].
- Ange administratörslösenordet och klicka sedan på [**OK**].  
Följ instruktionerna på skärmen för att slutföra installationen.
- Välj [**Systeminställningar**] från Apple-menyn.
- Klicka på [**Skrivare & Skannrar**].
- Klicka på [+], och välj [**Lägg till skrivare eller skanner**] när menyn visas.

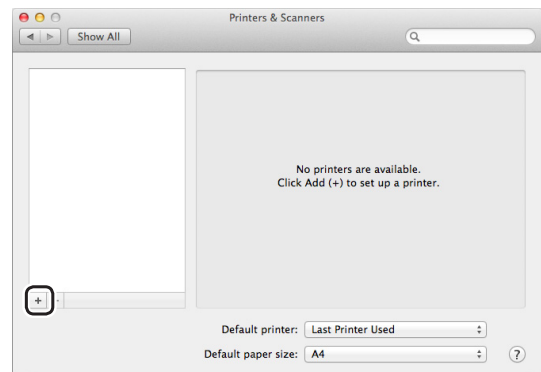

- Klicka på [**Standard**].
- Välj maskinen där [**Slag**] är [**Bonjour**], och välj sedan [**OKI C823 PCL**] från [**Användning**].

Typer av namn	Visas i anslutningen	Lista med
Nätverk	OKI-C823 (sista sex siffrorna i MAC-adressen)	Bonjour
USB	OKI DATA CORP C823	USB



## Memo

- Om du vill ändra namn, ange ett nytt namn i [**Namn:**].

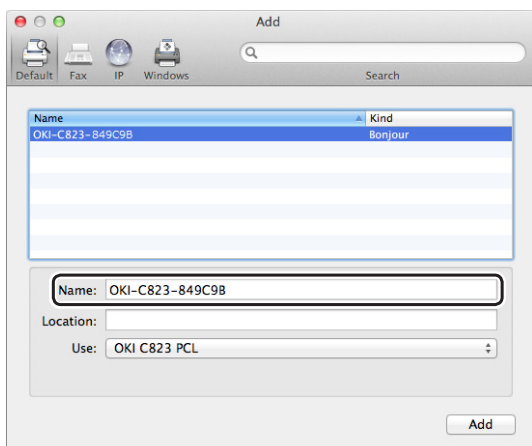

- Klicka på [**Lägg till**].
- Om skärmen Installerbara alternativ konfiguration visas, klickar du på [**OK**].
- Se till att maskinen är tillagd [**Skrivare**] och [**OKI C823 PCL**] visas för [**Slag**].

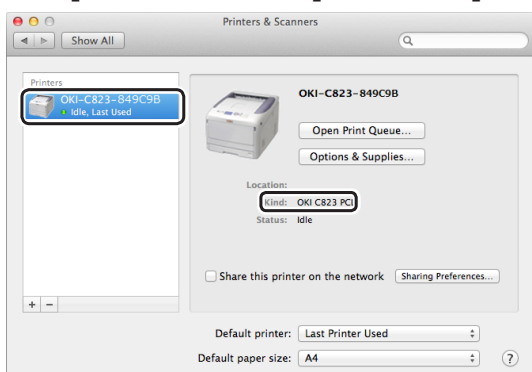

## ! Notera

- Om [**OKI C823 PCL**] inte visas för [**Slag**] korrekt, klicka på [-], ta bort maskinen från [**Skrivare**] och sedan nyligen utförda steg 8 till 12.

- Klicka på [**Öppna utskriftskön...**].
- Välj [**Skriv ut testsida**] från menyn [**Skrivare**].

## Ansluta i trådlöst LAN (AP-läge) (valfritt)

Trådlöst LAN (AP-läge) ansluts direkt till en trådlös terminal (dator, surfplatta, smartphone, etc.) utan att använda en trådlös LAN-åtkomstpunkt.

## ! Notera

- Du kan inte aktivera trådlöst LAN (infrastruktur) och trådlöst LAN (AP-läge) på samma gång.
- Placera inte några enheter (särskilt inte mikrovågsugnar eller digitala trådlösa telefoner) som avger svaga elektromagnetiska vågor nära maskinen.
- Trådlösa anslutningar kan påverkas av om det finns metall, aluminiumramade fönster, eller armerade betongväggar mellan maskinen och den trådlösa åtkomstpunkten (dator, surfplatta, smartphone, etc.).
- Trådlösa LAN-anslutningar kan ha långsammare överföringshastigheter än trådbundet LAN eller USB-anslutningar, beroende på miljön. Vi rekommenderar att du använder en trådbunden anslutning eller en USB-anslutning.

## Förberedelser för att använda trådlöst LAN (AP-läge)

Maskinen blir en enkel trådlös åtkomstpunkt och trådlösa terminaler (dator, surfplatta, smartphone, etc.) kan ansluta direkt till den.

Innan du börjar, kontrollera att den trådlösa enheten som du använder stöder följande miljö.

Objekt	Värde
Standard	IEEE 802.11 b/g/n
Säkerhet	WPA2-PSK (AES)

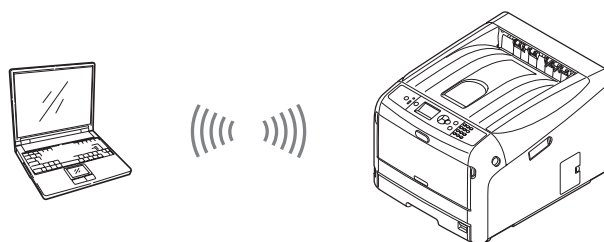

## Automatisk inställning (tryckknapp)

Om den trådlösa terminalen (dator, surfplatta, smartphone, etc.) stöder WPS-PBC (tryckknapp), kan du använda WPS-knappen för att ansluta via trådlös (AP-läge).

Följ anvisningarna nedan för att ansluta.

- 1 Bekräfta placeringen av WPS-knappen i den användarmanualen som medföljer den trådlösa terminalen (dator, surfplatta, smartphone, etc.)
- 2 Slå på skrivaren.
- 3 Tryck på bläddringsknappen ▼ flera gånger för att välja [**Trådlösa (AP-läge) inställningar**], och tryck på knappen <ENTER>.
- 4 Ange administratörslösenordet, och tryck på knappen <ENTER>. (Det förvalda lösenordet är "999999.")
- 5 Välj [**Aktivera**], och tryck på knappen <ENTER>.
- 6 Tryck på bläddringsknappen ▼ flera gånger för att välja [**Automatic Setup (tryckknapp)**], och tryck på knappen <ENTER>.
- 7 Välj [**Ja**] och tryck sedan på knappen <ENTER>.
- 8 Starta WPS-PBC (tryckknapp) på trådlösa terminalen (dator, surfplatta, smartphone, etc.).

## Manuella anslutningar

Om den trådlösa terminalen (dator, surfplatta, smartphone, etc.) inte stöder WPS-PBC (tryckknapp), kan du ange maskinens SSID och lösenord till den trådlösa terminalen (dator, surfplatta, smartphone, etc.) för att ansluta.

Följ anvisningarna nedan för att ansluta.

- 1 Slå på skrivaren.
- 2 Tryck på bläddringsknappen ▼ flera gånger för att välja [**Trådlösa (AP-läge) inställningar**], och tryck på knappen <ENTER>.
- 3 Ange administratörslösenordet, och tryck på knappen <ENTER>. (Det förvalda lösenordet är "999999.")
- 4 Välj [**Aktivera**], och tryck på knappen <ENTER>.
- 5 Tryck på bläddringsknappen ▼ flera gånger för att välja [**Manuella inställningar**], och tryck på knappen <ENTER>.
- 6 Bekräfta [**SSID**] och [**lösenord**] som visas på skrivaren.
- 7 Ange skrivarens [**SSID**] och [**Lösenord**] som har bekräftats i steg 7 för trådlösa terminalen (dator, surfplatta, smartphone, etc.).

## USB-anslutning

Utför följande procedur för att ansluta din skrivare till en dator via USB.

### Ansluta en USB-kabel

#### 1 Förbered en USB-kabel (1).

Ingen USB-kabel medföljer skrivaren. Förbered en USB 2.0-kabel separat.

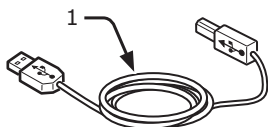

#### Memo

- Använd en USB 2.0 höghastighetskabel för en USB 2.0 höghastighetsanslutning.

#### 2 Stäng av skrivaren och datorn.

#### Referens

- "Slå av strömmen" s.21

#### 3 Koppla in ena änden av USB-kabeln i USB-nätverksanslutningen (2) på skrivarens baksida.

#### 4 Koppla in USB-kabelns andra ände i datorns USB-anlutning.

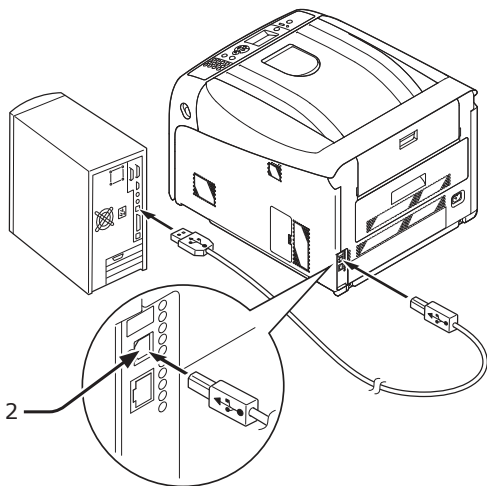

#### ! Notera

- Anslut inte USB-kabeln till nätverksanslutningen. Det kan orsaka fel.

## Installera en skrivardrivrutin (för Windows)

#### ! Notera

- Du måste var inloggad som administratör för att slutföra denna procedur.

- 1 Sätt in "Mjukvara DVD-ROM" i datorn.
- 2 När fönstret [**Spela upp automatiskt**] visas, klicka på [**Kör installation.exe**].

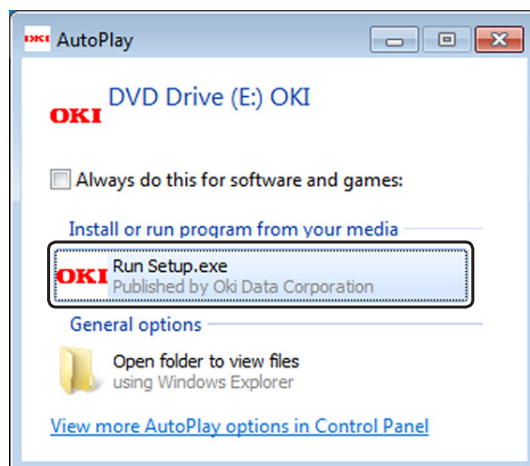

#### Memo

- Om dialogrutan [**Kontroll av användarkonto**] visas, klicka på [**Ja**].

- 3 Välj ett språk från menyn.
- 4 Läs licensavtalet och klicka på [**Acceptera**].
- 5 Läs [**Miljöråd**] och klicka på [**Nästa**].
- 6 Markera [**USB**] i enlighet med anslutningsmetod och dator och klicka på [**Nästa**].

7 Välj maskinens modellnamn och klicka på **[Nästa]**.

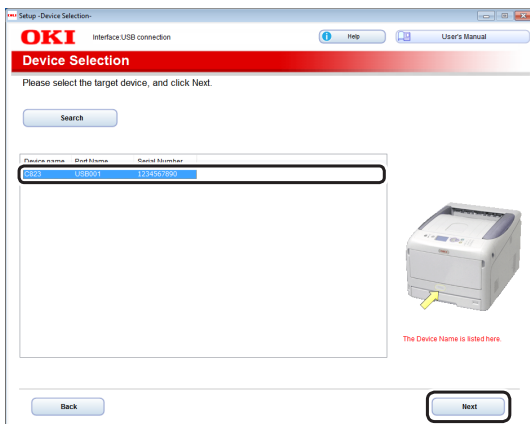

8 Klicka på **[Installera valfri programvara]**.

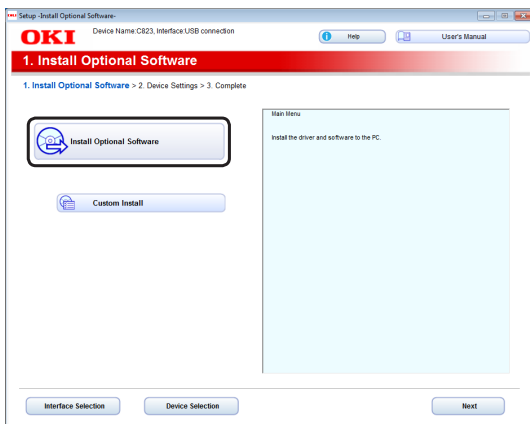

Installation påbörjas.



- Följande programvara har installerats.
  - PCL6 skrivardrivrutin (Inklusive verktyget Color Swatch)
  - FAQ
- Installera andra program från anpassad installation.

9 Se till att programvaran har installerats korrekt och klicka sedan på **[Skriv ut test]**. Välj skrivare för testutskriften och klicka **[Utskrift test]**. Se till att testutskriften upprättas, och klicka sedan på **[OK]**.

10 Klicka på **[Klar]**.

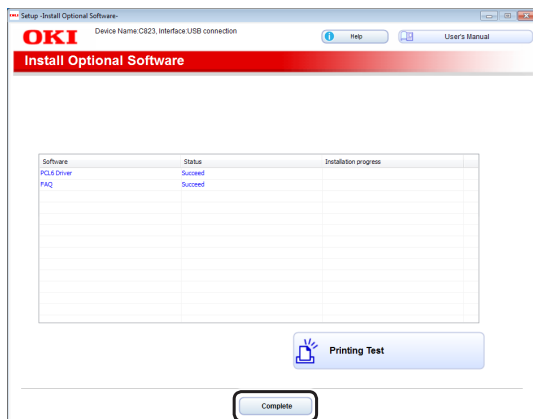

11 Klicka på **[Nästa]**.

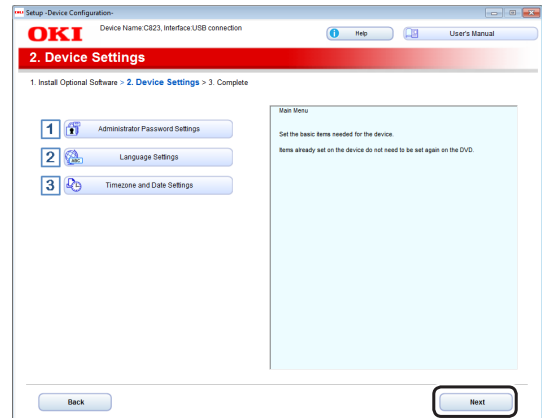

Om följande dialogruta visas klickar du på **[Ja]**.

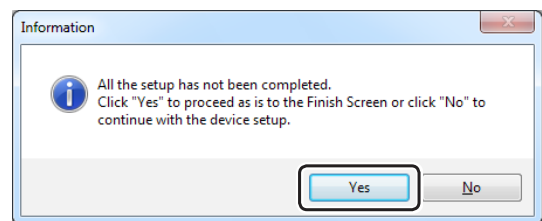

12 Klicka på **[Avsluta]**.

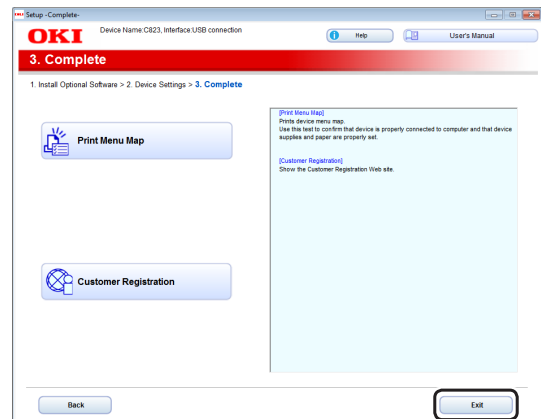

## Installera en skrivardrivrutin (för Mac OS X)

### ! Notera

- Avaktivera antiviruskyddet innan du påbörjar denna procedur.

### ■ Installera Mac OS X PS-skrivardrivrutiner. (Förutom C813/C823)

När installationen är klar, skriv ut en testsida i steg 14.

- Kontrollera att maskinen och en dator är ansluten och maskinen är påslagen.
- Sätt in DVD-ROM-skivan "Programvara DVD-ROM" i datorn.

- 3 Dubbelklicka på ikonen [**OKI**] på skrivbordet.
- 4 [**Drivrutiner**] > [**PS**] > Dubbelklicka på [**Installerare för OSX**].
- 5 Ange administratörslösenordet och klicka sedan på [**OK**].  
Följ instruktionerna på skärmen för att slutföra installationen.
- 6 Välj [**Systeminställningar**] från Apple-menyn.
- 7 Klicka på [**Skrivare & Skannrar**].
- 8 Klicka på [+], och välj [**Lägg till skrivare eller skanner**] när menyn visas.

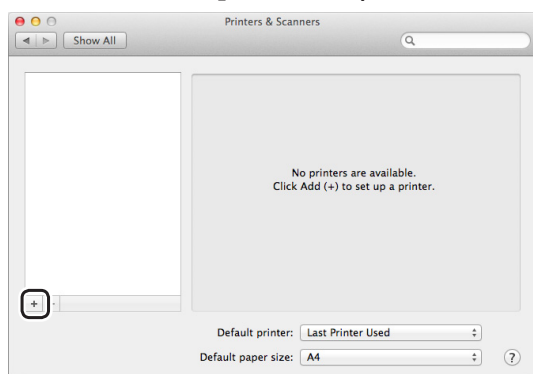

- 9 Klicka på [**Standard**].
- 10 Välj maskinen där [**Slag**] är [**USB**], och välj sedan [**OKI C833 PS**] från [**Användning**].

Anslutning	Skrivaretyp	Slag
Nätverk	OKI-C833 (sista sex siffrorna i MAC-adressen)	Bonjour
USB	OKI DATA CORP C833	USB

**Memo**

- Om du vill ändra namn, ange ett nytt namn i [**Namn:**].

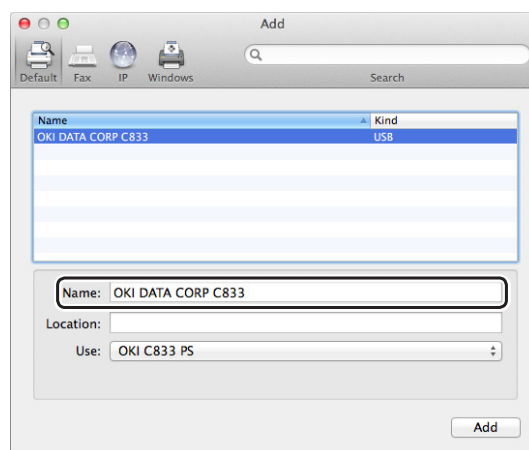

- 11 Klicka på [**Lägg till**].
- 12 Om skärmen Installerbara alternativ konfiguration visas, klickar du på [**OK**].
- 13 Se till att maskinen är tillagd i [**Skrivare**] och [**OKI C833 PS**] visas för [**Slag**].

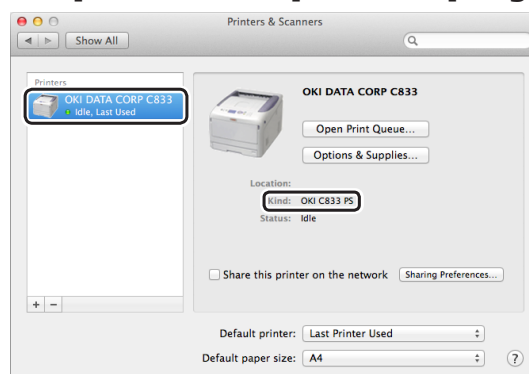

**! Notera**

- Om [**OKI C833 PS**] inte visas för [**Slag**] korrekt, klicka [-], ta bort maskinen från [**Skrivare**] och sedan nyligen utförda steg 8 till 12.

- 14 Klicka på [**Öppna utskriftskön...**].
- 15 Välj [**Skriv ut testsida**] från menyn [**Skrivare**].

## ■ Installera Mac OS X PS-skrivardrivrutiner. (C813/C823 endast)

När installationen är klar, skriv ut en testsida i steg 14.

- 1 Kontrollera att maskinen och en dator är ansluten och maskinen är påslagen.
- 2 Sätt in DVD-ROM-skivan "Programvara DVD-ROM" i datorn.
- 3 Dubbelklicka på ikonen [**OKI**] på skrivbordet.
- 4 [**Drivrutiner**] > [**PCL**] > [**C823**] > dubbelklicka på [**Installerare för OSX**].
- 5 Ange administratörslösenordet och klicka sedan på [**OK**].  
Följ instruktionerna på skärmen för att slutföra installationen.
- 6 Välj [**Systeminställningar**] från Apple-menyn.
- 7 Klicka på [**Skrivare & Skannrar**].
- 8 Klicka på [+], och välj [**Lägg till skrivare eller skanner**] när menyn visas.

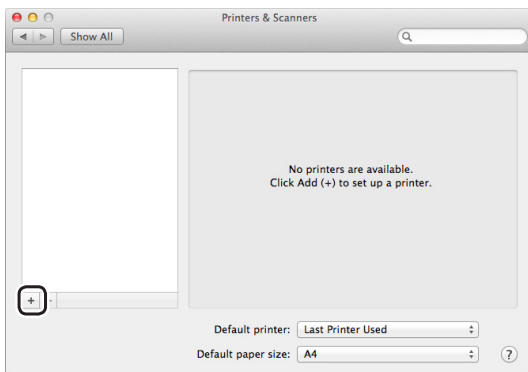

- 9 Klicka på [**Standard**].
- 10 Välj maskinen där [**Slag**] är [**USB**], och välj sedan [**OKI C823 PCL**] från [**Användning**].

Typer av namn	Visas i anslutningen	Lista med
Nätverk	OKI-C823 (sista sex siffrorna i MAC-adressen)	Bonjour
USB	OKI DATA CORP C823	USB

### Memo

- Om du vill ändra namn, ange ett nytt namn i [**Namn:**].

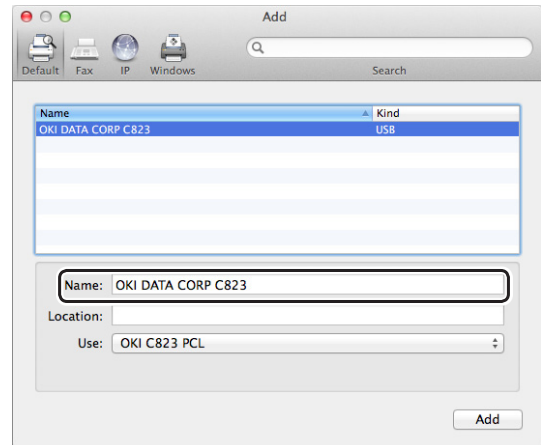

- 11 Klicka på [**Lägg till**].
- 12 Om skärmen Installerbara alternativ konfiguration visas, klickar du på [**OK**].
- 13 Se till att maskinen är tillagd [**Skrivare**] och [**OKI C823 PCL**] visas för [**Slag**].

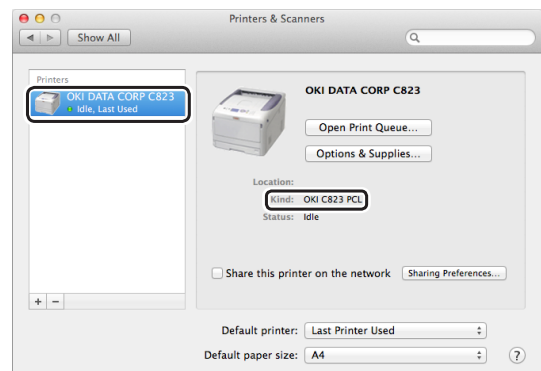

### ! Notera

- Om [**OKI C823 PCL**] inte visas för [**Slag**] korrekt, klicka på [-], ta bort maskinen från [**Skrivare**] och sedan nyligen utförda steg 8 till 12.

- 14 Klicka på [**Öppna utskriftskön...**].
- 15 Välj [**Skriv ut testsida**] från menyn [**Skrivare**].

## När du lägger till tillbehör

Om extrautrustning som exempelvis ett extra pappersfack och/eller SD-minneskortset har installerats, använd följande procedurer för att ändra skrivardrivrutininställningarna.

### ■ För Windows PCL-drivrutin

- 1 Klicka på [**Start**] > [**Enheter och skrivare**].
- 2 Högerklicka på ikonen [**OKI C833**], och välj [**Egenskaper för skrivare**]. (Om du har installerat flera skrivardrivrutiner väljer du [**Egenskaper för skrivare**] > [**OKI C833 PCL6**].)
- 3 Välj fliken [**Enhetsalternativ** (Device Options)].
- 4 Välj [**Hämta skrivarinställningar** (Get Printer Settings)] om du använder en nätverksanslutning. Om du använder en USB-anslutning anger du det totala antalet fack, exklusive multifacket, i [**Installerade pappersfack** (Installed Paper Trays)]. Om till exempel tre extra fack har installerats anger du "4", eftersom fack 1, 2, 3 och 4 finns tillgängliga.

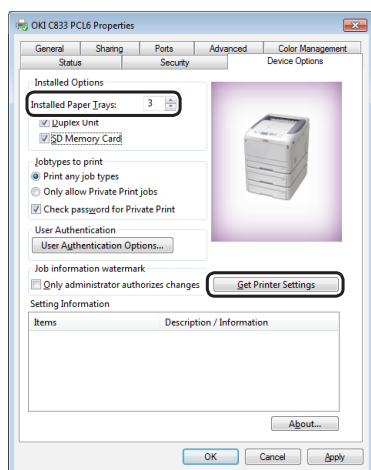

- 5 Klicka på [**OK (OK)**].

### ■ För Windows PS-drivrutin

- 1 Klicka på [**Start**] > [**Enheter och skrivare**].
- 2 Högerklicka på ikonen [**OKI C833**], och välj sedan [**Egenskaper för skrivare**]. (Om du har installerat flera skrivardrivrutiner väljer du [**Egenskaper för skrivare**] > [**OKI C833 PS**].)
- 3 Välj fliken [**Device Settings** (Device Settings)].
- 4 Om du använder en nätverksanslutning väljer du [**Hämta installerade alternativ automatiskt** (Get installed options automatically)] under [**Installerbara alternativ** (Installable Options)], och klickar sedan på [**Inställningar** (Setup)]. Om du använder en USB-anslutning väljer du lämpligt antal fack i [**Tillgängliga fack**] under [**Installerbara alternativ**].

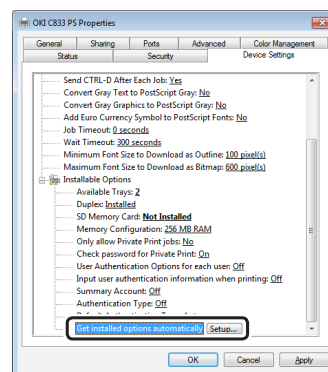

- 5 Klicka på [**OK (OK)**].

## ■ För Mac OS X-drivrutin

- 1 Välj [**Systeminställningar**] från Apple-menyn.
- 2 Klicka på [**Skrivare & Skannrar**].
- 3 Välj namnet på din skrivare och klicka sedan på [**Alternativ och förbrukningsmaterial**].
- 4 Välj [**Alternativ**]-fliken.
- 5 Välj antal tillgängliga fack i [**Installerade pappersfack** (Available Tray)], och klicka sedan på [**OK (OK)**].

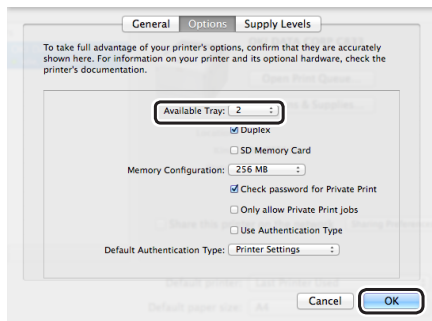



## 2. Basfunktioner för utskrift

I detta avsnitt beskrivs hur du skriver ut dokument från en dator.

### ● Papper som stöds

#### Papperstyper som stöds

Se till att använda papperstyper som stämmer överens med kraven på materialkvalitet, vikt och yta för att få utskrifter med hög kvalitet. Använd fotopapper för digitala utskrifter.

Om du använder annat papper än det som rekommenderas ska du på förhand kontrollera utskriftskvaliteten och hur pappret matas, för att försäkra att det inte uppstår några problem. Din skrivare stöder följande typer av papper.

Papperstyp	Pappersstorlek mm (tum)		Pappersvikt
Vanligt papper	A3	297 x 420	64 till 256 g/m <sup>2</sup> För duplexutskrift, 64 till 220 g/m <sup>2</sup> <b>! Notera</b> • Om pappersstorleken är inställd på A6, A5, eller med en pappersbredd smalare än 148 mm (A5-bredd) går utskriften långsammare.
	A4	210 x 297	
	A5	148 x 210	
	A6	105 x 148	
	B4	257 x 364	
	B5	182 x 257	
	B6	128 x 182	
	B6 Halv	64 x 182	
	Tabloid	(11 x 17)	
	Letter	215,9 x 279,4 (8,5 x 11)	
	Legal (13")	215,9 x 330,2 (8,5 x 13)	
	Legal (13,5")	215,9 x 342,9 (8,5 x 13,5)	
	Legal (14")	215,9 x 355,6 (8,5 x 14)	
	Executive	184,2 x 266,7 (7,25 x 10,5)	
	Statement	(5,5 x 8,5)	
	8.5"SQ	(8,5 x 8,5)	
	8K (260 x 368 mm)	260 x 368	
	8K (270 x 390 mm)	270 x 390	
	8K (273 x 394 mm)	273 x 394	
	16K (184 x 260 mm)	184 x 260	
16K (195 x 270 mm)	195 x 270		
16K (197 x 273 mm)	197 x 273		
Egen	Bredd: 64 - 297 Längd: 90 - 1321	64 till 256 g/m <sup>2</sup>	

Papperstyp	Pappersstorlek mm (tum)		Pappersvikt
Kuvert	Nagagata #3	120 x 235	Kuvert ska vara av papper med en vikt på 90 g/m <sup>2</sup> (24 lb) och kuvertens utstickande delar ska vikas.
	Nagagata #4	90 x 205	
	Nagagata #40	90 x 225	
	Youkei #0	120 x 235	
	Youkei #4	105 x 235	
	Kakugata #2	240 x 332	
	Kakugata #3	216 x 277	
	C4	229 x 324	
	C5	162 x 229	
	DL	110 x 220	
	Com-10	104,8 x 241,3	
Registerkort	Registerkort	76,2 x 127 (3 x 5)	
Foto	Foto (4 x 6 tum)	(4 x 6)	
	Foto (5 x 7 tum)	(5 x 7)	
Hagaki	Hagaki	100 x 148	
Oufuku Hagaki	Oufuku Hagaki	148 x 200	

Använd papper som uppfyller följande villkor\*1:

- Papper som uppfyller villkoren för vanligt papper.
- Bläck som används för delad utskrift är värmebeständigt (230°C).

**! Notera**

- När du anger ett utskriftsområde ska du ha skillnaderna i utskriftsposition i åtanke, enligt följande:  
Utskriftens startposition: ±2 mm, skev utskrift: ±1 mm/100 mm, bildexpansion: ±1 mm/100 mm (när pappersbuntens vikt är 70 kg)
- Denna skrivare kan inte skriva ut på bläck.

Använd papper som uppfyller följande villkor\*2:

- Pigment eller bläck som används för att färga papper är värmebeständigt (230°C).
- Papper som har samma egenskaper som ljust papper och används för elektroniska fotoskrivare.

### Pappersrekommendationer

Skrivaren kan hantera olika utskriftsmedia, som olika pappersvikter och storlekar.

Detta avsnitt ger allmänna råd om att välja media, och förklarar hur varje typ används.

Bästa resultat fås när standardpapper 75 - 90 g/m<sup>2</sup> avsett för användning i kopieringsmaskiner och laserskrivare används.

Användning av kraftigt mönstrat papper eller med mycket sträv yta rekommenderas inte.

Förtryckt brevpapper kan användas, men bläcket måste klara av att utsättas för de höga temperaturerna som används vid utskriftsprocessen.

**⚠ FÖRSIKTIGT**

- Kuvert ska inte vara böjda, krusade eller deformerade på annat sätt. De ska också vara av rektangulär fliktyp, med klister som klarar av värmevalsning under tryck, som används av denna typ av skrivare. Kuvert med fönster är inte lämpliga.
- Etiketter ska också vara av den typ som rekommenderas för användning i kopieringsmaskiner och laserskrivare, där grundpapperet är helt täckt med etiketter. Andra typer av etiketter kan skada skrivaren om etiketterna lossnar under utskriftsprocessen.

## Förvara papper

Förvara papper under följande förhållanden för att bibehålla kvalitet.

- I ett skåp eller på en annan torr och mörk plats
- På en plan yta
- Temperatur: 20°C
- Luftfuktighet: 50% RL (relativ luftfuktighet)

Förvara inte på följande platser.

- Direkt på golvet
- I direkt solljus
- Nära insidan av en yttervägg
- På en ojämn yta
- Där statisk elektricitet kan utvecklas
- På platser som är extremt varma eller där temperaturen snabbt förändras
- Nära en kopiator, luftkonditionering, värmelement eller rör

### ! Notera

- Packa inte upp papperet innan du använder det.
- Lämna inte papperet upppackat under lång tid. Om du gör så kan utskriftskvaliteten försämrans.
- Beroende på ett medium du använder, användningsförhållanden och förvaringsförhållanden, kan en försämring i papperskvalitet eller krullning av papperet inträffa.

## Papper laddat i magasinet

Din skrivare har två inbyggda fack (fack 1 och kombimagasinet) och en extra fackenheter (fack 2/3/4). Se listan nedan för att kontrollera papperet som stöds och varje facks kapacitet.

**! Notera**

- Dubbelsidig utskrift kan inte utföras på papper markerade med en asterisk (\*).

Fack	Pappersstorlekar som stöds	Papperskapacitet	Pappersvikt
Fack1	<ul style="list-style-type: none"> <li>• A3</li> <li>• A4</li> <li>• A5</li> <li>• A6</li> <li>• B4</li> <li>• B5</li> <li>• B6</li> <li>• Tabloid</li> <li>• Letter</li> <li>• Legal 13"</li> <li>• Legal 13.5"</li> <li>• Legal 14"</li> <li>• Executive</li> <li>• Statement*</li> <li>• 8.5"SQ</li> <li>• Folio</li> <li>• 8K (260 x 368 mm)</li> <li>• 8K (270 x 390 mm)</li> <li>• 8K (273 x 394 mm)</li> <li>• 16K (184 x 260 mm)</li> <li>• 16K (195 x 270 mm)</li> <li>• 16K (197 x 273 mm)</li> <li>• Egen</li> </ul>	300 ark (när pappersvikten är 80 g/m <sup>2</sup> )	<ul style="list-style-type: none"> <li>• Lätt (64 till 82 g/m<sup>2</sup>)</li> <li>• Mellanlätt (83 till 90 g/m<sup>2</sup>)</li> <li>• Medium (91 till 105 g/m<sup>2</sup>)</li> <li>• Tungt (106 till 128 g/m<sup>2</sup>)</li> <li>• Extra tungt1 (129 till 188 g/m<sup>2</sup>)</li> <li>• Extra tungt2 (189 till 220 g/m<sup>2</sup>)</li> </ul>
Fack2/3/4 (tillval)	<ul style="list-style-type: none"> <li>• A3</li> <li>• A4</li> <li>• A5</li> <li>• B4</li> <li>• B5</li> <li>• Tabloid</li> <li>• Letter</li> <li>• Legal 13"</li> <li>• Legal 13.5"</li> <li>• Legal 14"</li> <li>• Executive</li> <li>• 8.5"SQ</li> <li>• Folio</li> <li>• 8K (260 x 368 mm)</li> <li>• 8K (270 x 390 mm)</li> <li>• 8K (273 x 394 mm)</li> <li>• 16K (184 x 260 mm)</li> <li>• 16K (195 x 270 mm)</li> <li>• 16K (197 x 273 mm)</li> <li>• Egen</li> </ul>	530 ark (när pappersvikten är 80 g/m <sup>2</sup> )	<ul style="list-style-type: none"> <li>• Lätt (64 till 82 g/m<sup>2</sup>)</li> <li>• Mellanlätt (83 till 90 g/m<sup>2</sup>)</li> <li>• Medium (91 till 105 g/m<sup>2</sup>)</li> <li>• Tungt (106 till 128 g/m<sup>2</sup>)</li> <li>• Extra tungt1 (129 till 188 g/m<sup>2</sup>)</li> </ul> <p><b>! Notera</b></p> <ul style="list-style-type: none"> <li>• Vikten av papper i en extra magasinsenhet är 64 till 176 g/m<sup>2</sup>.</li> <li>• Pappersvikten som anges för Extra tungt1 indikeras som 129 till 188 g/m<sup>2</sup>, men pappersvikten man kan skriva ut på är upp till 176 g/m<sup>2</sup>.</li> </ul>

Fack	Pappersstorlekar som stöds	Papperskapacitet	Pappersvikt
Kombimagasin	<ul style="list-style-type: none"> <li>• A3</li> <li>• A4</li> <li>• A5</li> <li>• A6*</li> <li>• B4</li> <li>• B5</li> <li>• B6</li> <li>• B6 Halv*</li> <li>• Tabloid</li> <li>• Letter</li> <li>• Legal 13"</li> <li>• Legal 13.5"</li> <li>• Legal 14"</li> <li>• Executive</li> <li>• Statement*</li> <li>• 8.5"SQ</li> <li>• Folio</li> <li>• 8K (260 x 368 mm)</li> <li>• 8K (270 x 390 mm)</li> <li>• 8K (273 x 394 mm)</li> <li>• 16K (184 x 260 mm)</li> <li>• 16K (195 x 270 mm)</li> <li>• 16K (197 x 273 mm)</li> <li>• Registerkort*</li> <li>• Foto (4 x 6 tum)*</li> <li>• Foto (5 x 7 tum)*</li> <li>• Egen</li> <li>• Kuvert Nagagata #3*</li> <li>• Kuvert Nagagata #4*</li> <li>• Kuvert Nagagata #40*</li> <li>• Kuvert Yougata #0*</li> <li>• Kuvert Yougata #4*</li> <li>• Kuvert Kakugata #3*</li> <li>• Kuvert Kakugata #3*</li> <li>• C4*</li> <li>• C5*</li> <li>• DL*</li> <li>• Com-10*</li> <li>• Vykort*</li> <li>• Dubbelt vykort*</li> </ul>	<ul style="list-style-type: none"> <li>• 100 ark (när pappersvikten är 80 g/m<sup>2</sup>)</li> <li>• 10 kuvert</li> </ul>	<ul style="list-style-type: none"> <li>• Lätt (64 till 82 g/m<sup>2</sup>)</li> <li>• Mellanlätt (83 till 90 g/m<sup>2</sup>)</li> <li>• Medium (91 till 105 g/m<sup>2</sup>)</li> <li>• Tungt (106 till 128 g/m<sup>2</sup>)</li> <li>• Extra tungt1 (129 till 188 g/m<sup>2</sup>)</li> <li>• Extra tungt2 (189 till 220 g/m<sup>2</sup>)</li> <li>• Extra tungt3 (221 till 256 g/m<sup>2</sup>)</li> </ul>

## • Hur man skriver ut från facket

Följande tillvägagångssätt förklarar hur man lägger i papper i fack 1 eller fack 2/3/4 (tillval).



- Detta tillvägagångssätt förklarar hur man lägger i papper i fack 1. Samma tillvägagångssätt används för fack 2/3/4.

### 1 Dra ut pappersfacket (1).

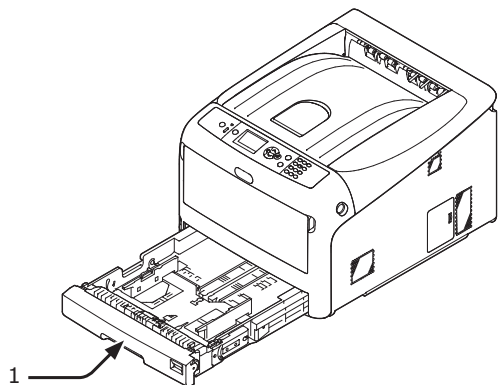

- ### 2 Ställ in visartavlan för pappersstorlek (2) så att den överensstämmer med storleken på papperet som ska läggas i.
- Ställ in visartavlan på [A4] när du lägger i papper av A4-storlek i horisontell riktning.

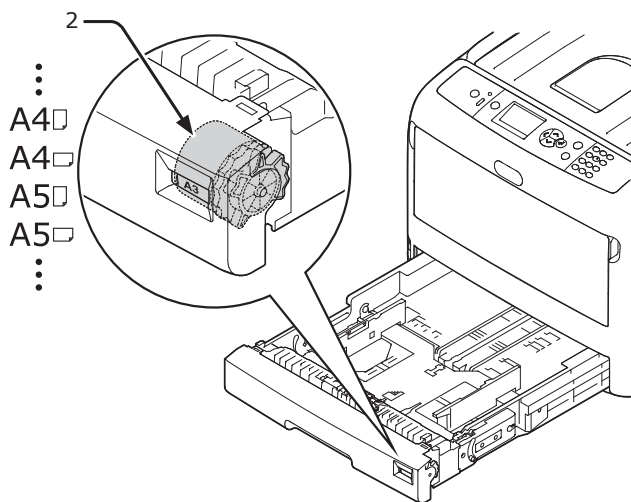

- ### 3 Ställ in pappersledaren (3) och pappersspärren (4) till storleken på papperet som ska läggas i.

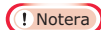
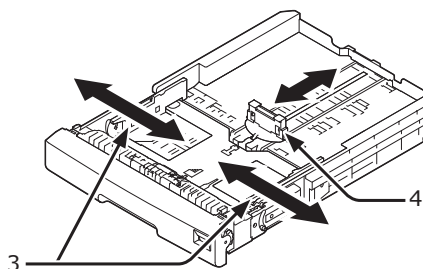

- När du ska lägga i papper av A6-storlek, flytta pappersspärren (4) framåt och avlägsna den en gång, montera den sedan på metalldelen.

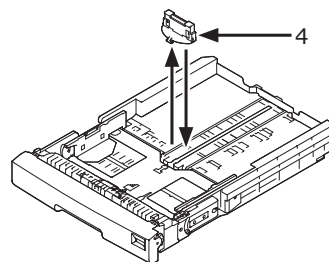

- ### 4 Böj papperet fram och tillbaks, bläddra sedan igenom arken. Jämna ut kanterna på papperstraven på en plan yta.

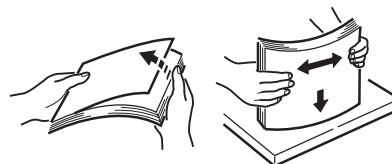

- ### 5 Lägg i papperet med trycksidan vänd nedåt och tryck ner det ovanifrån.

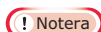

- Lägg inte i papper som överskrider [▼]-markeringen (5) på pappersledaren.

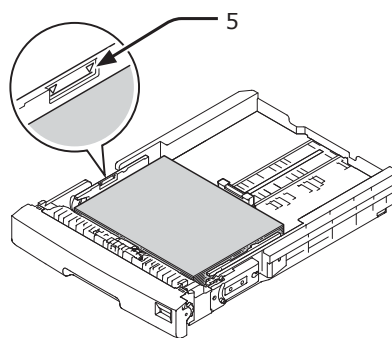

- ### 6 Se till att papperet ligger tätt intill pappersledaren.
- ### 7 Kontrollera om storleken på papper som du har lagt i stämmer överens med inställningen på visartavlan för pappersstorlek.
- ### 8 Sätt tillbaka pappersfacket i skrivaren.



- Om du lägger i papper där du inte kan ställa in storleken på visartavlan för pappersstorlek, ställ in visartavlan på [Annat] och ställ sedan in pappersstorleken på kontrollpanelen.

- ### 9 Öppna en fil som du vill skriva ut, och skriv ut den.

## • Hur man skriver ut från kombimagasinet

Detta tillvägagångssätt förklarar hur man lägger i papper i kombimagasinet.

### ! Notera

- Lägg inte i papper av olika storlekar, sorter eller vikter på samma gång.
- När du ska lägga till papper, avlägsna då papperet i kombimagasinet och plana ut kanterna på båda papperstravarna, och lägg sedan i dem igen.
- Lägg inte i någonting annat än papper för utskrift i kombimagasinet.

- 1** Öppna kombimagasinet (1) framåt genom att föra in dina fingrar i den främre nischen (2).

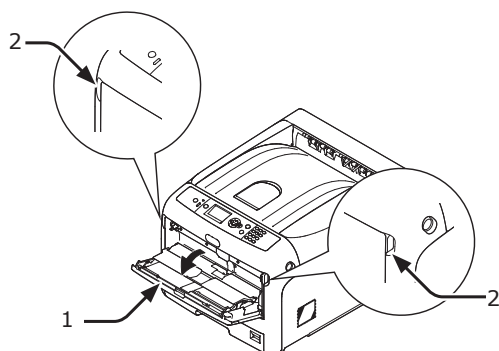

- 2** Dra ut pappersstödet (3) genom att hålla i det på mitten.

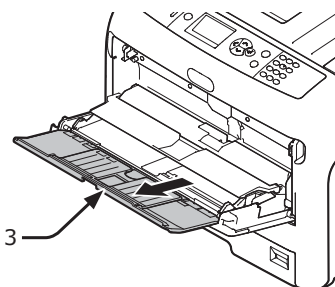

- 3** Vik ut nedre stödet (4).

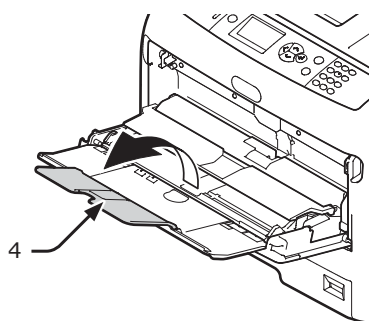

- 4** Öppna pappershållaren (5).

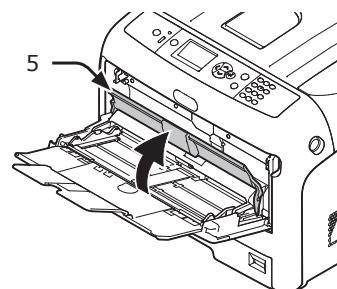

- 5** Justera pappersledaren för manuell matning (6) till bredden på papperet som ska läggas i.

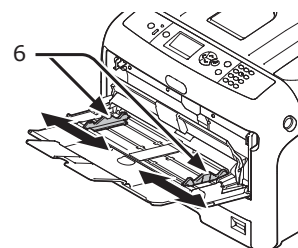

- 6** Lägg i papperet med trycksidan upp.

### ! Notera

- Lägg inte i papper som överskrider [▼]-markeringen (7) på pappersledaren.

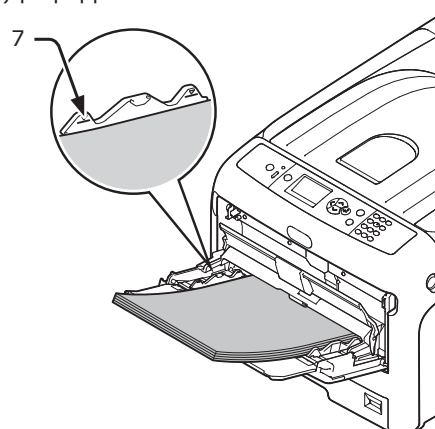

När du lägger i papper vertikalt eller horisontellt

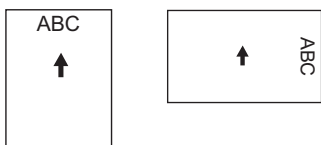

Com-10, DL, C5

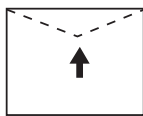

C4



**Memo**

- När du lägger i kuvert i kombimagasinet, lägg i dem uppåtvända i den riktning som står nedan.
  - Com-10, DL och C5 fylls på med fliken vikt och fliken ska vara uppåt i matningsriktningen.
  - C4 fylls på med fliken vikt och fliken ska vara till höger i matningsriktningen.

**! Notera**

- Papperet kan bli skrynkligt eller krusigt efter utskrift.
- Använd papper som förvarats vid korrekt temperatur och fuktighet. Använd inte papper som är krusigt eller vågigt på grund av fuktighet.
- Skriv inte ut på baksidan av papper som en annan skrivare har skrivit ut.
- Hårdning av ett vykort eller kuvert kan orsaka problem med bläckabsorption. Använd papper som inte är krusigt. Korrigera en pappershårdning inom 2 mm.
- Att skriva ut ett kuvert med en böjd självhäftande flik orsakar problem med bläckabsorption.

**7 Stäng pappershållaren (5).**

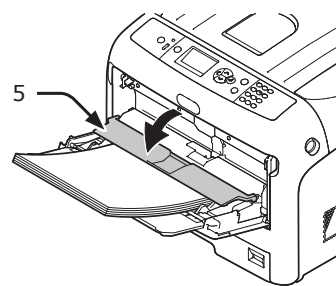

Om du alltid skriver ut på samma storlek eller typ av papper från kombimagasinet, registrera då papperet på kontrollpanelen. Om du skriver ut en gång, gå vidare till steg 18.

**! Notera**

- När en skrivare är i strömsparläget, tryck på **<POWER SAVE (ENERGISPAR)>**-knappen för att komma tillbaka från läget.
- Kontrollera att meddelandet "**Klar för Utskrift**" visas på kontrollpanelen. Om meddelandet inte visas, tryck på **<ON LINE (ONLINE)>**-knappen.

**8 Tryck på <Fn>-knappen.**

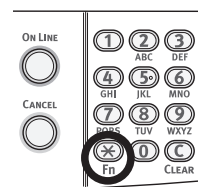

**9 Mata in "90" och tryck på <ENTER>-knappen.**

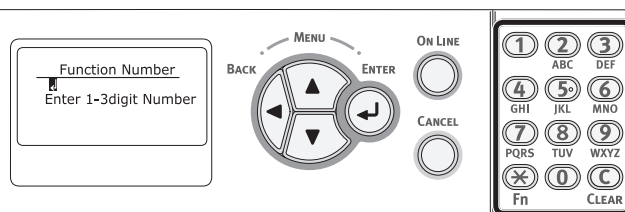

**10 När [Papper Storlek (Paper Size)] visas, välj storleken på papperet som är ilagt och tryck sedan på <ENTER>-knappen.**

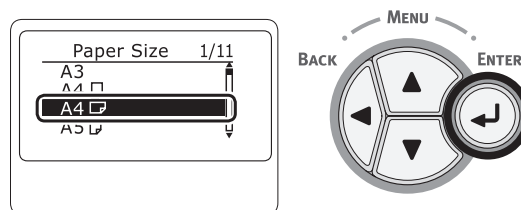

**Referens**

- Om [**Egendefinerat**] är markerat för [**Papper Storlek**] måste du registrera den anpassade storleken. För hur man registrerar den anpassade storleken, se "**Skriva ut i anpassade storlekar**" s.59.



- 11** Tryck på <**BACK** (BAKÅT)>-knappen tills [**MP-fack Konfig** (MPTray Config)] visas.

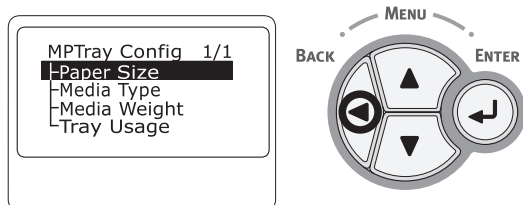

- 12** Tryck på rullningsknappen ▼ för att markera [**Mediatyp** (Media Type)] och tryck sedan på <**ENTER**>-knappen.

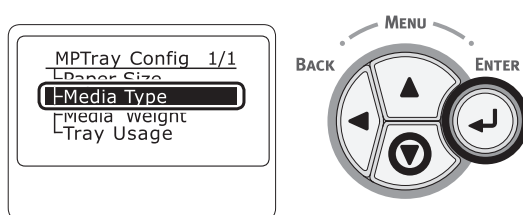

- 13** Tryck på rullningsknappen ▼ för att välja typen av papper som är ilagt och tryck sedan på <**ENTER**>-knappen.

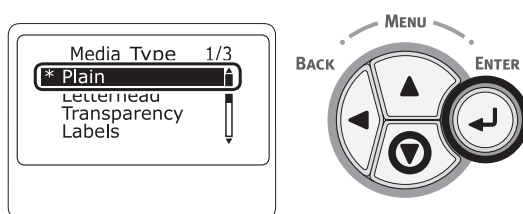

- 14** Tryck på <**BACK** (BAKÅT)>-knappen tills [**MP-fack Konfig** (MPTray Config)] visas.

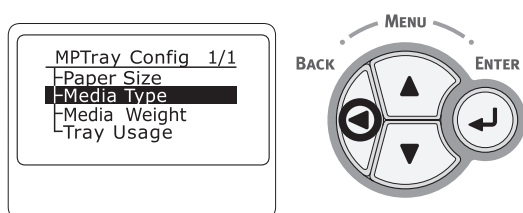

- 15** Tryck på rullningsknappen ▼ för att markera [**Mediavikt** (Media Weight)] och tryck sedan på <**ENTER**>-knappen.

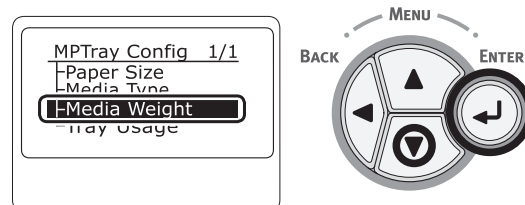

- 16** Tryck på rullningsknappen ▼ för att välja vikten på det ilagda papperet och tryck sedan på <**ENTER**>-knappen.

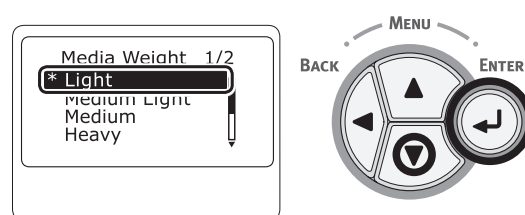

- 17** Tryck på <**ON LINE** (ONLINE)>-knappen för att stänga menyläget.

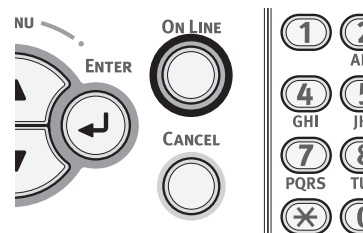

- 18** Öppna den fil du vill skriva ut och skriv ut den genom att följa procedurerna nedan.

### För Windows PCL-skrivardrivrutin

- 1 Från [**Arkiv**]-menyn, välj [**Skriv ut**].
- 2 Klicka på [**Inställningar**].
- 3 På [**Inställningar**]-fliken, välj en pappersstorlek från [**Size**].
- 4 Välj [**Multifack**] från [**Källa**].
- 5 Påbörja utskriften.

## För Windows PS-skrivardrivrutin

- 1 Från [**Arkiv**]-menyn, välj [**Skriv ut**].
- 2 Klicka på [**Inställningar**].
- 3 Välj [**Papper/kvalitet**]-fliken.
- 4 Välj [**Kombimagasin**] från [**Papperskälla**].
- 5 Klicka på [**Avancerat**].
- 6 Klicka på [**Papper Storlek**] och välj en pappersstorlek från rullgardinsmenyn.
- 7 Klicka på [**OK**].
- 8 Påbörja utskriften.

## För Mac OS X PS-skrivardrivrutin

- 1 Från [**Arkiv**]-menyn, välj [**Skriv ut**].
- 2 Välj en pappersstorlek från [**Pappersformat**].
- 3 Välj [**PappersMatning**] i panelmenyn.
- 4 Välj [**Alla**] och välj sedan [**Multifack**].
- 5 Påbörja utskriften.



- Om inställningsdetaljer inte visas i dialogrutan Skriv ut, klicka på [**Visa detaljer**] längst ned i dialogrutan.

## För Mac OS X PCL skrivardrivrutin

- 1 Från [**Arkiv**]-menyn, välj [**Skriv ut**].
- 2 Välj en pappersstorlek från [**Pappersformat**].
- 3 Välj [**Inställningar**] i panelmenyn.
- 4 Välj [**Multifack**] från [**Papperskälla**].
- 5 Påbörja utskriften.



- Om inställningsdetaljer inte visas i dialogrutan Skriv ut, klicka på [**Visa detaljer**] längst ned i dialogrutan.

## • Skriva ut i anpassade storlekar

För att lägga i papper med anpassad storlek måste du registrera papperets bredd och längd innan du skriver ut. Intervallet av storlekar du kan ställa in varierar beroende på pappersfacket.

Fack	Tillgängligt storleksintervall
Fack1	Bredd: 105 till 297 mm (4,1 till 11,7 tum) Längd: 148, 182 till 431 mm (5,8, 7,2 till 17,0 tum)
Fack 2/3/4 (tillval)	Bredd: 148 till 297 mm (5,8 till 11,7 tum) Längd: 182 till 431 mm (7,2 till 17,0 tum)
Kombimagasin	Bredd: 64 till 297 mm (2,5 till 11,7 tum) Längd: 90 till 1321 mm (3,5 till 52 tum)

### ! Notera

- [**Egendefinierat**] visas endast när [**Papper Storlek**] är inställt på [**Egendefinierat**].
- Det tillgängliga storleksintervallet för duplexutskrift är detsamma som för fack 2/3/4.

- 1 Tryck på bläddringsknappen ▼ eller ▲ på manöverpanelen.

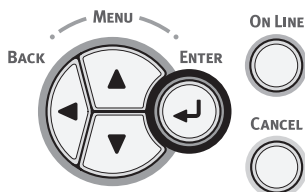

- 2 Tryck på rullningsknappen ▼ flera gånger för att välja [**Menyer (Menus)**] och tryck på <ENTER>-knappen.

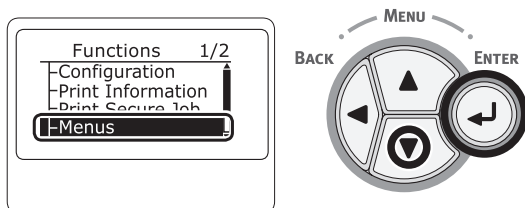

- 3 Kontrollera att [**Konfigurera fack (Tray Configuration)**] är markerad och tryck på <ENTER>-knappen.

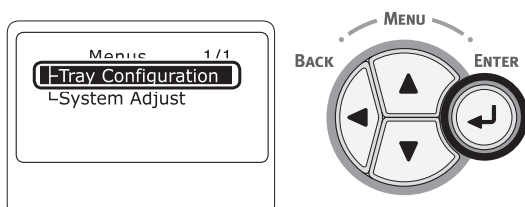

- 4 Tryck på rullningsknappen ▼ flera gånger för att markera [**Fackkonfig. (Tray Config)**] av pappersfacket där du lade i papper och tryck sedan på <ENTER>-knappen.

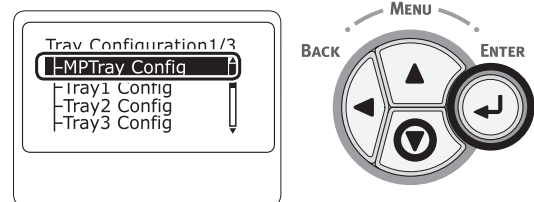

- 5 Kontrollera att [**Papper Storlek (Paper Size)**] är markerad och tryck på <ENTER>-knappen.

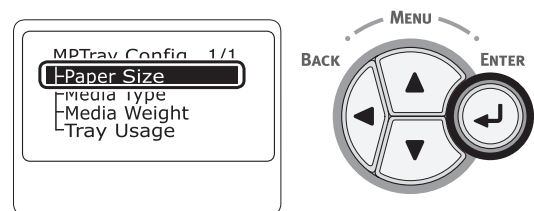

- 6 Tryck på rullningsknappen ▼ flera gånger för att markera [**Egendefinierat (Custom)**] och tryck sedan på <ENTER>-knappen.

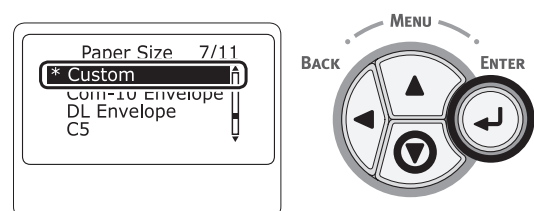

- 7 Tryck på <BACK (BAKÅT)>-knappen.

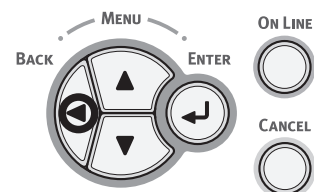

- 8 Tryck på rullningsknappen ▼ för att markera [**X-dimension** (X Dimension)] och tryck sedan på <**ENTER**>-knappen.

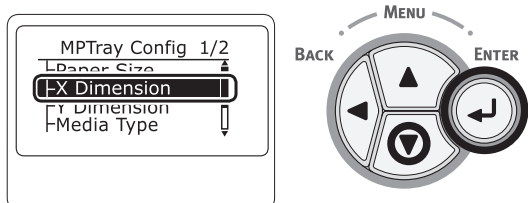

- 9 Mata in värdet på pappersbredden genom att använda nummerplattan och tryck sedan på <**ENTER**>-knappen.

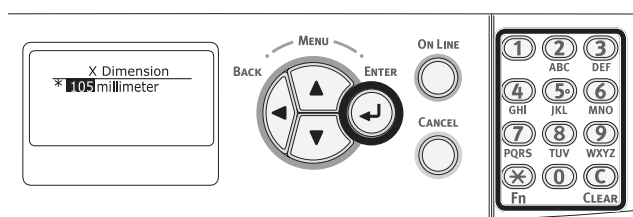

- 10 Tryck på <**BACK** (BAKÅT)>-knappen.

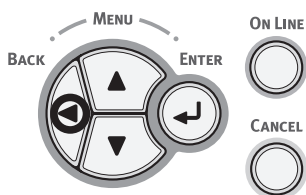

- 11 Tryck på rullningsknappen ▼ för att markera [**Y-dimension** (Y Dimension)] och tryck sedan på <**ENTER**>-knappen.

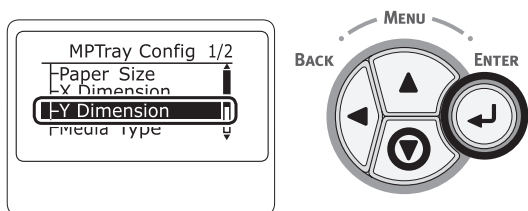

- 12 Mata in värdet för papperslängden genom att använda nummerplattan och tryck sedan på <**ENTER**>-knappen.

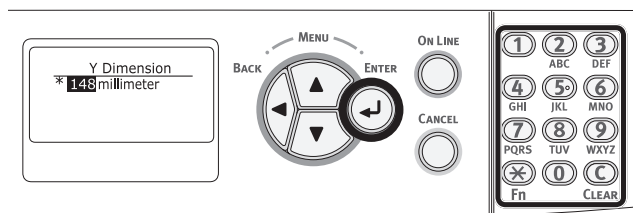

- 13 Tryck på <**ON LINE** (ONLINE)>-knappen för att gå ut ur menyläget.

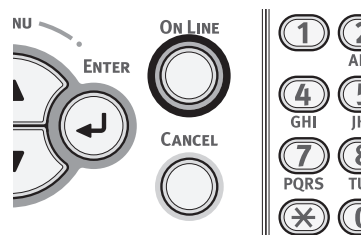

- 14 Ange en anpassad inställning i följande procedurer.

### För Windows PCL-skrivardrivrutin

- 1 Klicka på [**Start**] och markera [**Enheter och skrivare**].
- 2 Högerklicka på *Din Skrivare*-ikonen och välj den typ av drivrutin du vill ange från [**Utskriftsinställningar**].
- 3 På [**Inställningar**]-fliken, klicka på [**Alternativ för pappersmatning**].
- 4 Klicka på [**Anpassad storlek**].
- 5 Mata in ett namn och måtten.
  - a Mata in ett namn för den nya storleken i [**Namn**]-rutan.
  - b Mata in dess mått i [**Bredd**]- och [**Length**]-rutorna.
- 6 Klicka på [**Lägg till**] för att spara den anpassade pappersstorleken till listan och klicka sedan på [**OK**].  
Du kan spara upp till 32 anpassade storlekar.
- 7 Tryck på [**OK**] tills [**Utskriftsinställningar**]-dialogrutan stängs.
- 8 Öppna den fil du vill skriva ut.
- 9 Välj den registrerade pappersstorleken och börja skriva ut på dialogrutan för utskrift.

## För Windows PS-skrivardrivrutin

- 1 Klicka på [**Start**] och välj [**Enheter och skrivare**].
- 2 Högerklicka på *Din Skrivare*-ikonen och välj typen av drivrutin som du vill ange från [**Utskriftsinställningar**].
- 3 På [**Layout**]-fliken, klicka på [**Avancerat**].
- 4 Klicka på [**Papper Storlek**] och välj [**PostScript standardsidstorlek**] från rullgardinslistan.
- 5 Mata in måtten i [**Bredd**]- och [**Höjd**]-rutorna, och tryck på [**OK**].
 

! Notera

  - [**Förskjutning relativt papprets matningsriktning**] är inte tillgänglig.
- 6 Tryck på [**OK**] tills [**Utskriftsinställningar**]-dialogrutan stängs.
- 7 Öppna den fil du vill skriva ut från programmet.
- 8 Välj [**PostScript standardsidstorlek**] för pappersstorlek och börja skriva ut på skrivardrivrutinen.

## För Mac OS X-skrivardrivrutin

- ! Notera
- I Mac OS X-skrivardrivrutinen kan pappersstorlek ställas in utanför det tillgängliga intervallet, men bilden skrivs då inte ut rätt. Ställ in pappersstorleken inom det tillgängliga intervallet.
- 1 Öppna den fil du vill skriva ut.
  - 2 Från [**Arkiv**]-menyn, välj [**Skriv ut**].
  - 3 Välj [**Hantera standardstorlekar**] från [**Papper Storlek**].
  - 4 Klicka på [**+**] för att lägga till en post till listan av anpassade pappersstorlekar.
  - 5 Dubbelklicka på [**Dubbelsidig utskrift (Duplex)**] och mata in ett namn för den anpassade pappersstorleken.
  - 6 Mata in måtten i [**Bredd**]- och [**Höjd**]-rutorna.
  - 7 Klicka på [**OK**].
  - 8 Konfigurera andra inställningar om nödvändigt och börja sedan skriva ut.
 

Memo

    - Om inställningsdetaljer inte visas i dialogrutan Skriv ut, klicka på [**Visa detaljer**] längst ned i dialogrutan.

- Öppna den fil du vill skriva ut och skriv ut den med följande procedurer.

### **För Windows PCL-skrivardrivrutin**

- 1 Från [**Arkiv**]-menyn, välj [**Skriv ut**].
- 2 Klicka på [**Inställningar**] eller [**Egenskaper**].
- 3 På [**Inställningar**]-fliken, välj en pappersstorlek från [**Size**].
- 4 Välj [**Multifack**] från [**Källa**].
- 5 Påbörja utskriften.

### **För Windows PS-skrivardrivrutin**

- 1 Från [**Arkiv**]-menyn, välj [**Skriv ut**].
- 2 Klicka på [**Inställningar**] eller [**Egenskaper**].
- 3 Välj [**Papper/kvalitet**]-fliken.
- 4 Välj [**Multifack**] från [**Papperskälla**].
- 5 Klicka på [**Avancerat**].
- 6 Klicka på [**Papper Storlek**] och välj en pappersstorlek från rullgardinslistan.
- 7 Klicka på [**OK**].
- 8 Påbörja utskriften.

### **För Mac OS X PS-skrivardrivrutin**

- 1 Från [**Arkiv**]-menyn, välj [**Utskriftsformat**].
- 2 Välj en pappersstorlek från [**Papper Storlek**] och klicka sedan på [**OK**].
- 3 Från [**Arkiv**]-menyn, välj [**Skriv ut**].
- 4 Välj [**PappersMatning**] från kontrollpanelen.
- 5 Välj [**Alla**] och välj sedan [**Multifack**].
- 6 Påbörja utskriften.

### **För Mac OS X PCL skrivardrivrutin**

- 1 Från [**Arkiv**]-menyn, välj [**Utskriftsformat**].
- 2 Välj en pappersstorlek från [**Papper Storlek**] och klicka sedan på [**OK**].
- 3 Från [**Arkiv**]-menyn, välj [**Skriv ut**].
- 4 Välj [**Inställningar**] i panelmenyn.
- 5 Välj [**Multifack**] från [**Papperskälla**].
- 6 Påbörja utskriften.

## • Papperskapacitet

Din skrivare matar ut till utmatningsfacket eller bakre utmatningsfacket. Papperstyper som kan matas ut till varje arksamlare är som följer.

Uppsamlare	Papperstyp som stöds	Uppsamlingskapacitet
Utmatningsfack	<ul style="list-style-type: none"> <li>• Vanligt papper</li> <li>• Återvunnet papper</li> </ul>	<ul style="list-style-type: none"> <li>• 200 ark (när pappersvikten är lägre än 80 g/m<sup>2</sup>)</li> </ul>
Utdatafel bakre utmatningsfacket	<ul style="list-style-type: none"> <li>• Vanligt papper</li> <li>• Återvunnet papper</li> <li>• Kuvert</li> <li>• Registerkort</li> <li>• Etikett</li> </ul>	<ul style="list-style-type: none"> <li>• 100 ark (när pappersvikten är lägre än 80 g/m<sup>2</sup>)</li> <li>• 10 ark (Extra tungt papper och kuvert)</li> </ul>

### ! Notera

- Öppna eller stäng inte det bakre utmatningsfacket under utskrift eftersom det kan resultera i pappersstopp.

### ■ Använda utmatningsfacket

Papper levereras med trycksidan nedåt, upptravade i utskriftsordningen.

### ! Notera

- Kontrollera att det bakre utmatningsfacket (1) på baksidan av skrivaren är stängt. Om det bakre utmatningsfacket är öppet, matas papper alltid ut till det bakre utmatningsfacket.

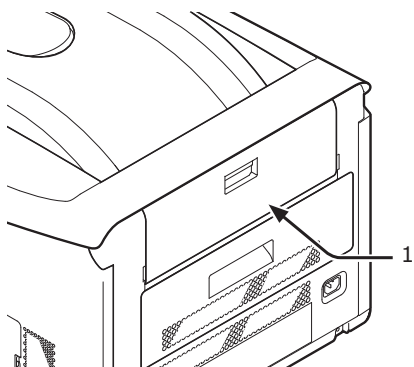

### Memo

- Öppna pappersstödet (2), så att de tryckta papperna inte faller ned från utmatningsfacket.

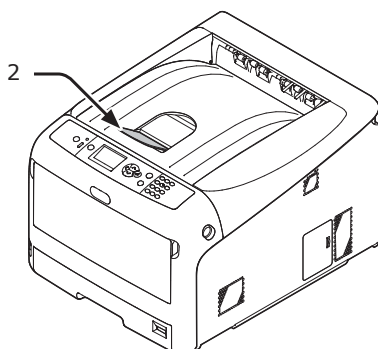

### ■ Använda det bakre utmatningsfacket

Papper levereras med trycksidan uppåt, upptravade i omvänd ordning som de skrivs ut.

- 1 Dra det bakre utmatningsfacket (1) på baksidan av skrivaren och öppna den utåt.

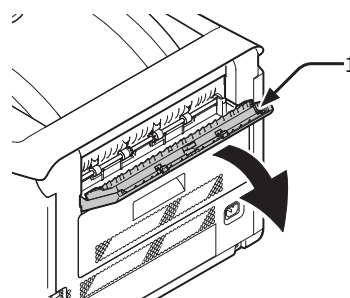

- 2 Fäll ut pappersstödet (2).

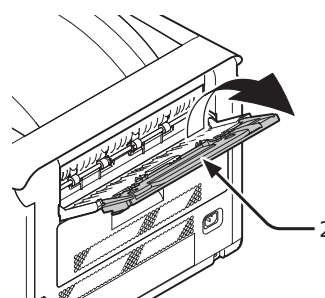

- 3 Öppna understödet (3).

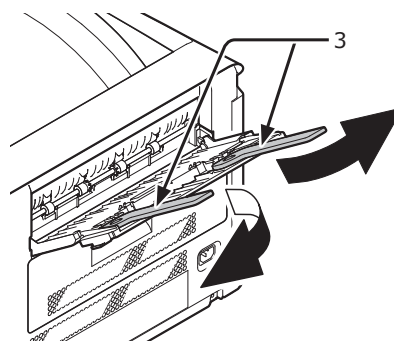

## ● Praktiska utskriftsfunktioner

Följande praktiska utskriftsfunktioner är tillgängliga. För mer information, se användarmanualen (Avancerat).

2

2. Basfunktioner för utskrift

### ■ Skriva ut på vykort, svarsvykort eller kuvert

### ■ Skriva ut på etiketter

### ■ Skriva ut på papper med anpassad storlek

Du kan registrera anpassade pappersstorlekar till skrivardrivrutinen så att du kan skriva ut på avvikande papper som exempelvis banderoller.

- Skriva ut på papper i anpassad storlek

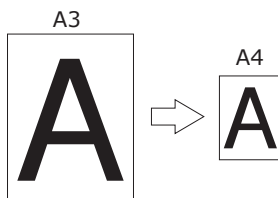

### ■ Ändra sidans layout

Du kan ändra sidans layout till flerdubbel utskrift, broschyrutskrift och affischutskrift etc.

- Flerdubbel utskrift
- Broschyrutskrift
- Affischutskrift

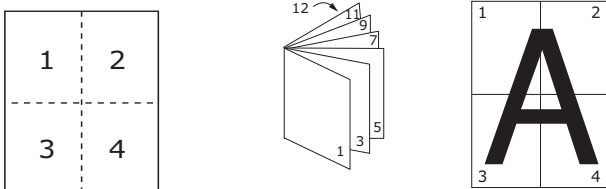

### ■ Duplexutskrift

Du kan skriva ut på båda sidor av ett pappersark.

- Duplexutskrifter



### ■ Ändra storlek på sidor

Du kan skriva ut data som är formaterat för en sidstorlek till en annan sidstorlek utan att modifiera utskriftsdata.

### ■ Skriva ut färgdata i monokrom

### ■ Ändra utskriftskvalitet (Upplösning)

Du kan ändra utskriftskvaliteten i enlighet med dina behov.

### ■ Spara toner

Du kan spara toner genom att minska utskriftstäthet. En tonerbesparing kan ställas in på 3 nivåer.

När du skriver ut i 100% svart kan du också välja inställningen utan tonerbesparing. En viss mängd toner kan sparas utan att påverka läsbarheten för små tecken.

- Spara toner

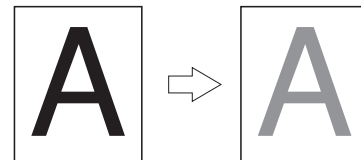

#### Memo

- Det finns många praktiska utskriftsfunktioner utöver de ovanstående. Se användarmanualen (Avancerat).



## • Avbryta utskrift

Tryck på <**CANCEL** (AVBRYT) >-knappen på kontrollpanelen för att avbryta utskriftsjobb som håller på att skrivas ut eller som förbereds för utskrift.

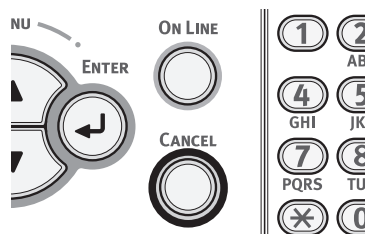

När du trycker på <**CANCEL** (AVBRYT)>-knappen visas följande meddelande.

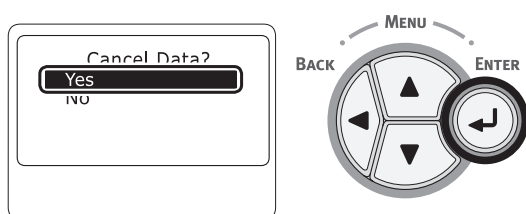

För att avbryta en utskrift, välj [**Ja** (Yes)] och tryck sedan på <**ENTER**>-knappen.

För att fortsätta att skriva ut, välj [**Nej** (No)] och tryck sedan på <**ENTER**>-knappen.

Om en skrivare inte används på omkring 3 minuter medan detta meddelande visas kommer meddelandet att försvinna och utskriften fortsätter.

## • Ställa in tiden som går innan strömsparläget inleds

**! Notera**

- När en skrivare är i strömsparläget, tryck på <**POWER SAVE (ENERGISPAR)**>-knappen för att återställa från läget.
- Kontrollera om meddelandet "**Klar för Utskrift**" visas. Om meddelandet inte visas, tryck på <**ON LINE (ONLINE)**>-knappen.

**1** Tryck på <**Fn**>-knappen på kontrollpanelen.

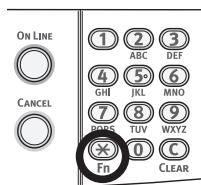

**2** Mata in "200" med nummerplattan och tryck sedan på <**ENTER**>-knappen.

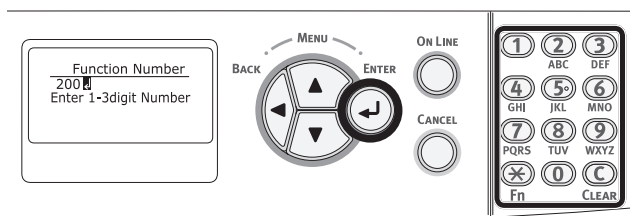

**3** Tryck på rullningsknappen ▼ eller ▲ för att ange tiden och tryck sedan på <**ENTER**>-knappen.

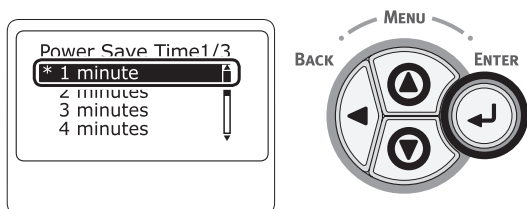

**4** Tryck på <**ON LINE (ONLINE)**>-knappen.

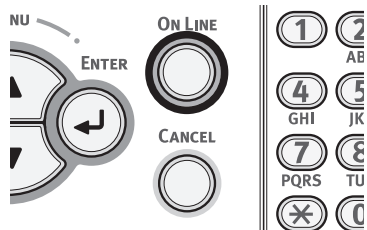

**Memo**

- Strömspartiden kan väljas bland följande:
  - [1 minut]
  - [2 minuter]
  - [3 minuter]
  - [4 minuter]
  - [5 minuter]
  - [10 minuter]
  - [15 minuter]
  - [30 minuter]
  - [60 minuter]

\* Upp till 30 minuter för C813/C823.

## • Ställa in den tid som förflyter innan viloläge

### ! Notera

- När en skrivare är i strömsparläget, tryck på <**POWER SAVE (ENERGISPAR)**>-knappen för att gå tillbaka från läget.
- Kontrollera om meddelandet "**Klar för Utskrift**" visas. Om meddelandet inte visas, tryck på <**ON LINE (ONLINE)**>-knappen.

- 1 Tryck på <**Fn**>-knappen på kontrollpanelen.

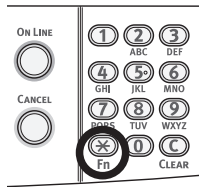

- 2 Mata in "201" med nummerplattan och tryck sedan på <**ENTER**>-knappen.

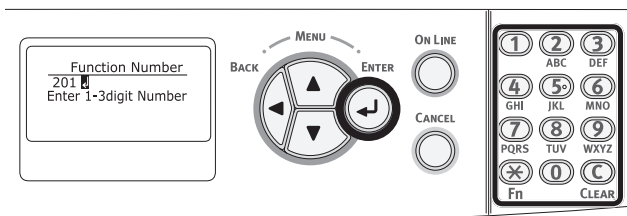

- 3 Tryck på ▼ eller ▲ för att ange tiden och tryck sedan på <**ENTER**>-knappen.

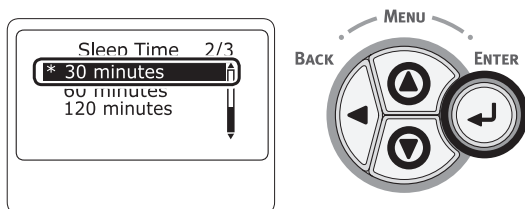

- 4 Tryck på <**ON LINE (ONLINE)**>-knappen.

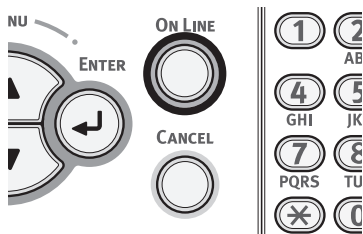

### Memo

- Vilotiden kan väljas bland följande:

- [1 minut]
- [2 minuter]
- [3 minuter]
- [4 minuter]
- [5 minuter]
- [10 minuter]
- [15 minuter]
- [30 minuter]
- [60 minuter]

\* Upp till 30 minuter för C813/C823.

## Begränsningar vid viloläge

Detta avsnitt förklarar begränsningar vid viloläge.

Skrivaren kan inte vara i viloläge om ett fel visas.

### Användningsrestriktioner för skrivardrivrutin

När skrivaren går in i viloläge, gäller följande begränsningar för skrivardrivrutinen och nyttofunktioner.

När skrivaren går in i viloläge tryck på <**POWER SAVE (ENERGISPAR)**>-knappen på kontrollpanelen och kontrollera att skärmen visar meddelandet "**Klar för Utskrift**".

Om meddelandet "**Klar för Utskrift**" visas gäller inte följande restriktioner.

OS	Programvarunamn	Begränsningar vid viloläge	Lösningsmetod förutom att trycka på <POWER SAVE (ENERGISPAR)>-knappen
Windows	Driver Installer	Om det finns en anslutning till nätverket kan du inte automatiskt få information om skrivaralternativ när du installerar en drivrutin.	-

## **Restriktioner i nätverksfunktioner**

I viloläge, gäller följande begränsningar för nätverksfunktioner.

### ■ **Går inte in i viloläget**

I följande fall kommer en skrivare inte in i viloläge.

- IPSec är aktiverat
- En TCP-anslutning upprättas

T.ex.: En anslutning upprättas med Telnet eller FTP.

När övergångstiden för att ställa in vänteläge eller viloläge från energisparläge förflutit och anslutningen kopplas ur, går maskinen i viloläge.

- E-post mottagande är aktiverad
- Trådlöst LAN är aktiverad
- Google Cloud Print har aktiverats
- LLTD är aktiverat
- HUB Link Status är 1000BASE-T
- IPv6 globala adress är tilldelat

### ■ **Kan inte skriva ut**

I viloläget kan du inte skriva ut med följande protokoll.

- NBT

### ■ **Kan inte söka/Kan inte ange inställningar**

I viloläge kan du inte söka eller ange inställningar med följande funktioner eller protokoll.

- NBT
- PnP-X
- UPnP
- MIB\*

\* Du kan referera till något som stöds MIB i viloläge (Få kommando).

### ■ **Protokoll med klientfunktionerna fungerar inte**

I viloläge, kommer följande protokoll med klientfunktioner inte fungera.

- E-postvarningar\*<sup>1</sup>
- SNMP Trap
- WINS\*<sup>2</sup>
- SNT\*<sup>3</sup>

\*<sup>1</sup> Tid som passerar i viloläge ingår inte i intervallet för återkommande meddelanden via e-post.

\*<sup>2</sup> Tid som passerar i viloläge ingår inte i intervallen mellan WINS-uppdateringar. Vanliga WINS-uppdateringar utförs inte i viloläget, så namnen som finns registrerade på WINS-servern kan raderas.

\*<sup>3</sup> Tid som passerar i viloläget är inte inräknat i intervallet mellan uppdatering för NTP-serverar.

# • Inställningar för att stänga av strömmen automatiskt (Auto Power Off)

2

2. Basfunktioner för utskrift

**! Notera**

- I fabriksinställningen går inte en skrivare in i auto power off-läge medan den ansluter till nätverket.

## Ställ in för Auto power off

För att aktivera auto power off-läget medan du ansluter till nätverket, utför följande procedur.

- 1 Tryck på bläddringsknappen ▼ eller ▲ på manöverpanelen.

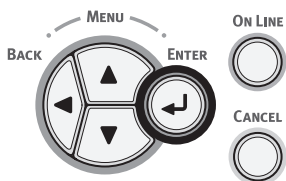

- 2 Tryck på rullningsknappen ▼ flera gånger för att välja [Admin Inställning (Admin Setup)] och tryck på <ENTER>-knappen.

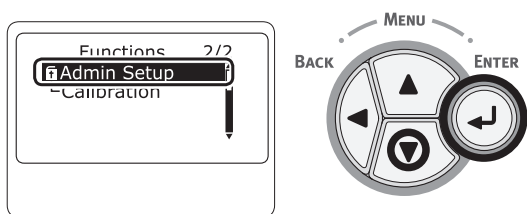

- 3 Mata administratörslösenordet genom att använda nummerknapparna (0-9). Det fabriksinställda lösenordet är "999999". Tryck på <ENTER>-knappen när du matar in ett tecken.

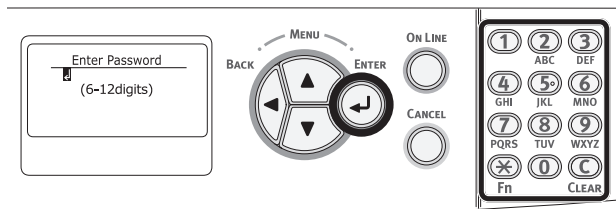

- 4 Tryck på <ENTER>-knappen.

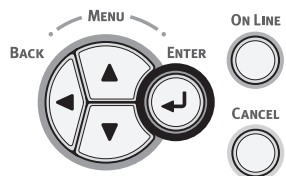

- 5 Tryck på rullningsknappen ▼ flera gånger för att välja [Ström Inställning (Power Setup)] och tryck på <ENTER>-knappen.

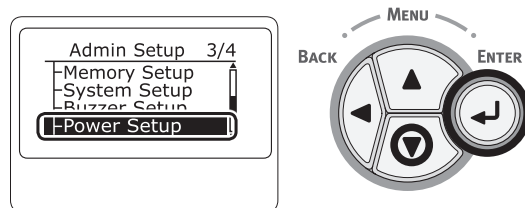

- 6 Tryck på rullningsknappen ▼ flera gånger för att välja [Autoavstängning (Auto Power Off)] och tryck på <ENTER>-knappen.

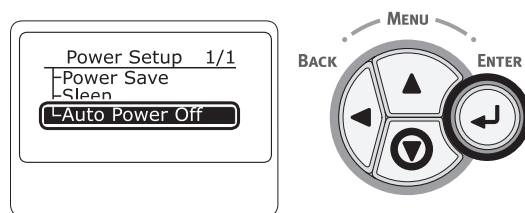

- 7 Tryck på rullningsknappen ▼ eller ▲ för att välja [Aktivera (Enable)] och tryck på <ENTER>-knappen.

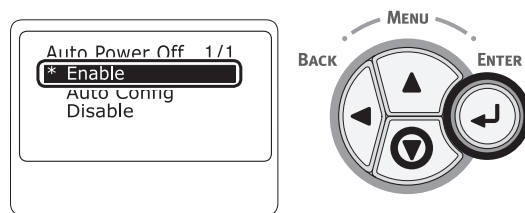

- 8 Tryck på <ON LINE (ONLINE)>-knappen för att gå ifrån menyläget.

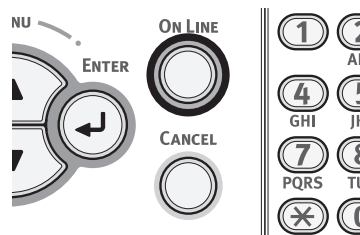

## Ställa in tiden som går innan auto power off-läget inleds

### ! Notera

- När en skrivare är i strömsparläget, tryck på <**POWER SAVE** (ENERGISPAR)>-knappen för att gå tillbaka från läget.
- Kontrollera om meddelandet "**Klar för Utskrift**" visas. Om meddelandet inte visas, tryck på <**ON LINE** (ONLINE)>-knappen.

- Tryck på <**Fn**>-knappen på kontrollpanelen.

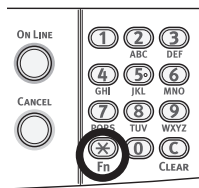

- Mata in "202" genom att använda nummerplattan och tryck sedan på <**ENTER**>-knappen.

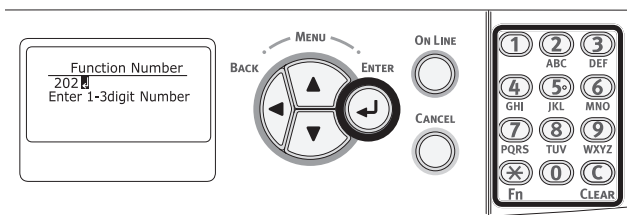

- Tryck på rullningsknappen ▼ eller ▲ för att ange tiden och tryck sedan på <**ENTER**>-knappen.

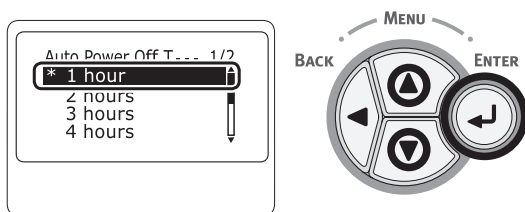

- Tryck på <**ON LINE** (ONLINE)>-knappen.

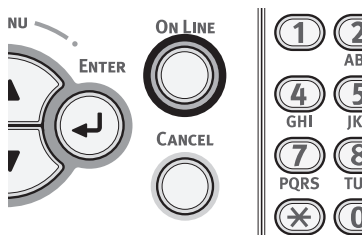

### Memo

- Tiden för auto power off kan väljas bland följande:

- [1 timme]
- [2 timmar]
- [3 timmar]
- [4 timmar]
- [8 timmar]
- [12 timmar]
- [18 timmar]
- [24 timmar]

## • Ställa in signalen

Du kan ange volymen för signalen vid pappersstopp.

2

2. Basfunktioner för utskrift

- 1 Tryck på bläddringsknappen ▼ eller ▲ på manöverpanelen.

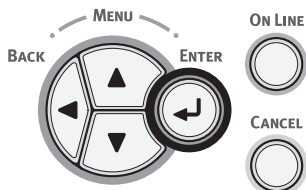

- 2 Tryck på rullningsknappen ▼ flera gånger för att välja [**Admin Inställning** (Admin Setup)] och tryck sedan på <ENTER>-knappen.

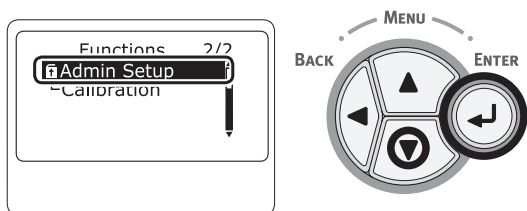

- 3 Mata in administratörlösenordet genom att använda nummerknapparna (0-9). Det fabriksinställda lösenordet är "999999". Tryck på <ENTER>-knappen när du matar in ett tecken.

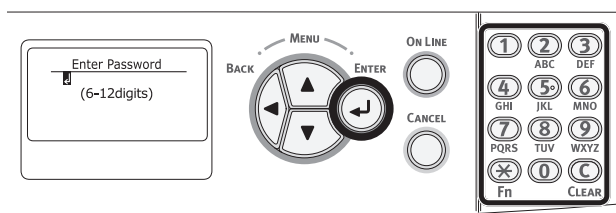

- 4 Tryck på <ENTER>-knappen.

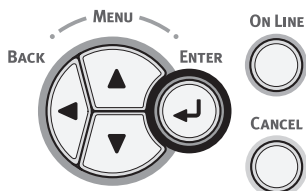

- 5 Tryck på rullningsknappen ▼ flera gånger för att välja [**Ljudinställning** (Buzzer Setup)] och tryck på <ENTER>-knappen.

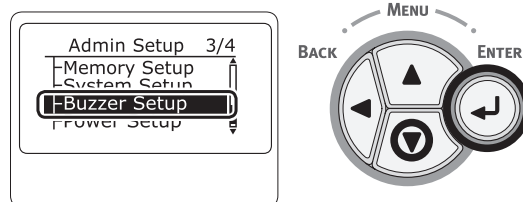

- 6 Tryck på rullningsknappen ▼ flera gånger för att välja [**Klockvolym för felmeddelande: Pappersstopp** (Paper Jam Error Buzzer Volume)] och tryck på <ENTER>-knappen.

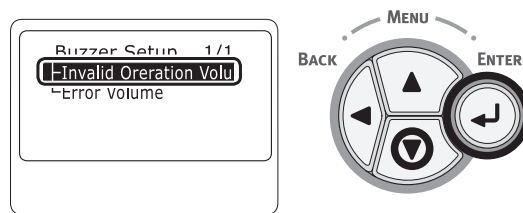

- 7 Tryck på rullningsknappen ▼ flera gånger för att välja en volymnivå och tryck sedan på <ENTER>-knappen.

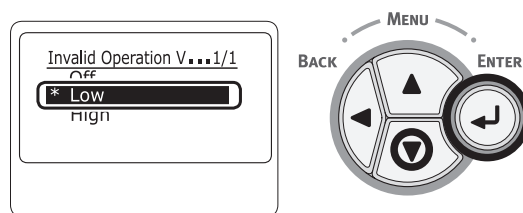

- 8 Tryck på <ON LINE (ONLINE)>-knappen för att stänga menyläget.

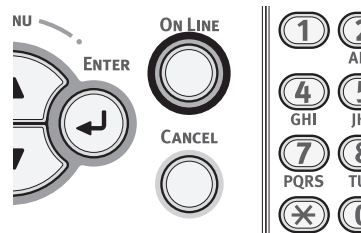



# 3. Felsökning

Detta kapitel ger lösningar på problem du kan stöta på när du använder din skrivare.

**Memo**

- Betydelser av symboler i felmeddelanden:
  - "%COLOR%" indikerar Cyan (C), Magenta (M), Gul (Y) eller Svart (K)
  - "%TRAY%" indikerar fack 1, fack 2, fack 3, fack 4 eller kombimagasinet
  - "% COVER%" anger en främre lucka eller utmatningsfack.
  - "%CODE%" indikerar ett kodnummer som visas med 1 till 3 siffror. Ett kodnummer ändras i enlighet med ett fel.
  - "%MEDIA\_SIZE%" indikerar pappersstorlek
  - "%MEDIA\_TYPE%" indikerar en papperstyp
- När meddelandet "**Mer info finns i hjälpen**" visas på displayen, kan du kontrollera en felkod och åtgärda felet genom att trycka på **<HELP (HJÄLP)>**-knappen på kontrollpanelen.

## • När ett felmeddelande visas på skärmbilden (när ATTENTION-lampan lyser/blinkar)

När ett skrivarproblem inträffar visas ett felmeddelande på skärmen och **<ATTENTION (OBS!)>**-lampan på kontrollpanelen lyser eller blinkar. Kontrollera felmeddelandet och hantera problemet i enlighet med relevant procedur.

När "**Mer info finns i hjälpen**" visas på skärmen, tryck på **<HELP (HJÄLP)>**-knappen för att visa en lösning.

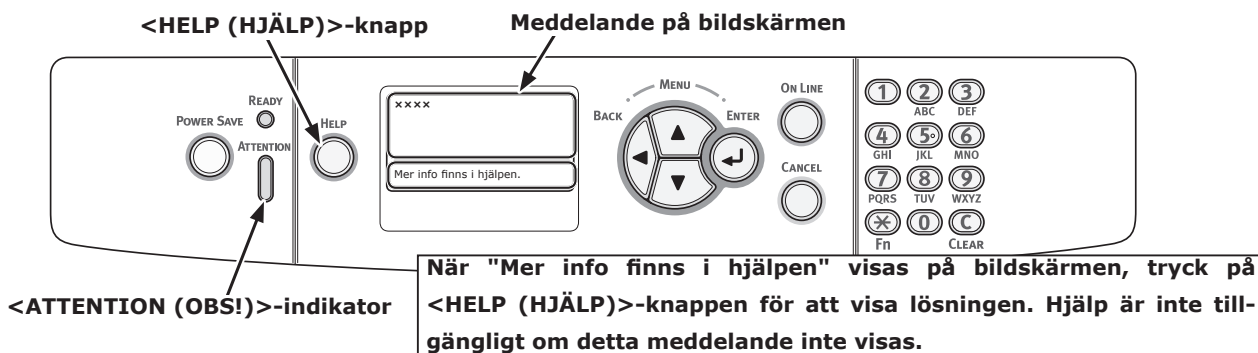

### Bildskärmen när <HELP (HJÄLP)>-knappen trycks in

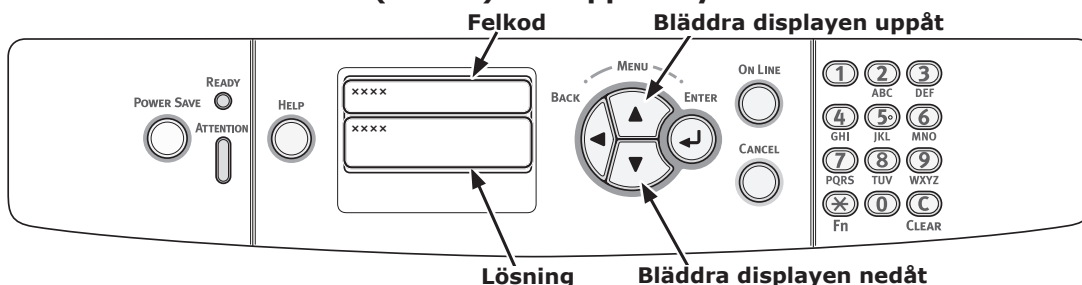

## • När pappersstopp inträffar/När ett felmeddelande inte försvinner även efter fastklämt papper har avlägsnats

När papper fastnar i skrivaren eller när ett felmeddelande inte försvinner även efter det fastklämda papperet har avlägsnats, visas ett felmeddelande på skärmen.

Tryck på <HELP (HJÄLP)>-knappen för att visa en lösning. Avlägsna fastklämt papper i enlighet med lösningen som visas eller den relevanta proceduren som beskrivs i följande lista.

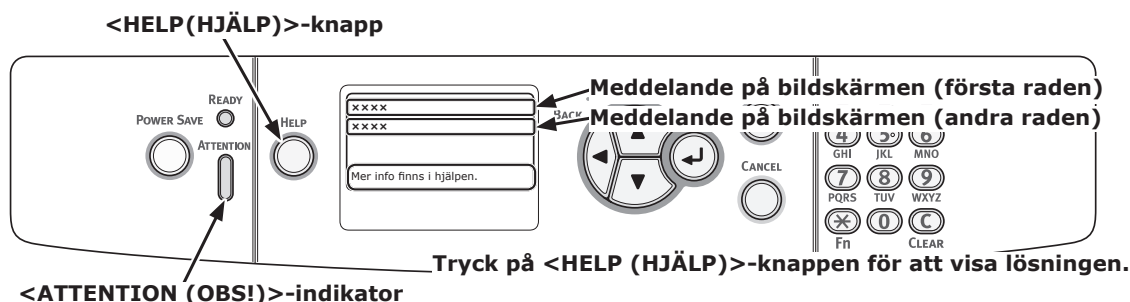

### Bildskärmen när <HELP (HJÄLP)>-knappen trycks in

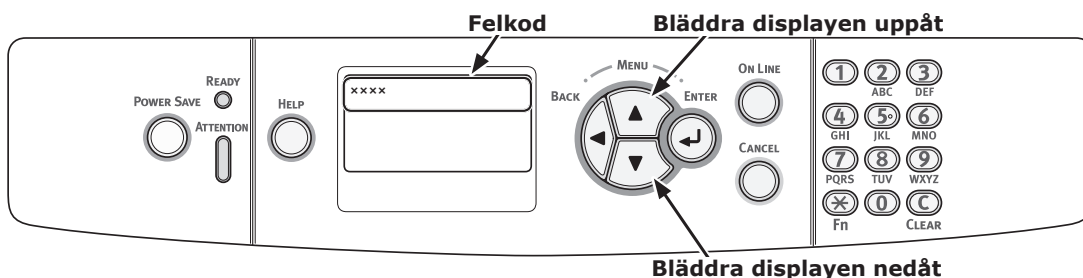

Status	Meddelande på skärmen		Meddelande som visas efter att <HELP (HJÄLP)>-knappen har tryckts ned	Referenssida
	1:a raden	2:a raden	Felkod	
Pappersstopp	1:a raden	Öppna Fack	391, 392, 393, 394	sida 82
	2:a raden	Papper har fastnat		
	3:e raden	%TRAY%		
	1:a raden	Öppna lucka	372	sida 76
	2:a raden	Papper har fastnat	380	sida 77
3:e raden	Front			
Pappersstopp	1:a raden	Öppna lucka	390	sida 81
	2:a raden	Papper har fastnat		
	3:e raden	Front		
Pappersstopp	1:a raden	Öppna lucka	381, 385	sida 78
	2:a raden	Papper har fastnat		
	3:e raden	Utmatningsfack		

Status	Meddelande på skärmen		Meddelande som visas efter att <HELP (HJÄLP)>-knappen har tryckts ned	Referenssida		
			Felkod			
Pappersstopp	1:a raden	Öppna lucka	382, 383	sida 79		
	2:a raden	Papper har fastnat				
	3:e raden	Utmatningsfack				
	1:a raden	Kontrollera Duplexenhet	370, 371, 373	sida 75		
2:a raden	Papper har fastnat					
Pappersstopp	1:a raden	Kontrollera Papper	400	sida 77		
	2:a raden	Fel pappersstorl.				
	3:e raden	%TRAY%				
Pappersstopp	1:a raden	Kontrollera Papper	401	sida 77		
	2:a raden	Fler ark blev matade				
	3:e raden	%TRAY%				
När pappersstopp uppstår finns datan som ska skrivas ut kvar i enheten.	1:a raden	Öppna Fack	631, 632, 633, 634	sida 82		
	2:a raden	Återstående Papper				
	3:e raden	%TRAY%				
	1:a raden	Öppna lucka			637	sida 81
	2:a raden	Återstående Papper				
3:e raden	Front					
Pappersstopp	1:a raden	Öppna lucka	638	sida 78		
	2:a raden	Återstående Papper				
	3:e raden	Utmatningsfack				
Pappersstopp	1:a raden	Öppna lucka	639, 640	sida 79		
	2:a raden	Återstående Papper				
	3:e raden	Utmatningsfack				
Pappersstopp	1:a raden	Kontrollera Duplexenhet	641, 642	sida 75		
	2:a raden	Återstående Papper				

### Felkod 370, 371, 373, 641, 642

Ett pappersstopp har inträffat nära duplexenheten.

- 1 Ta ut duplexenheten (1) genom att dra den snett uppåt medan du håller i den mittersta nischen på skrivarens baksida.

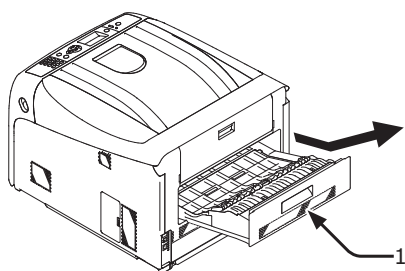

- 2 Titta efter fastklämt papper i skrivaren. Om fastklämt papper finns kvar, avlägsna det.

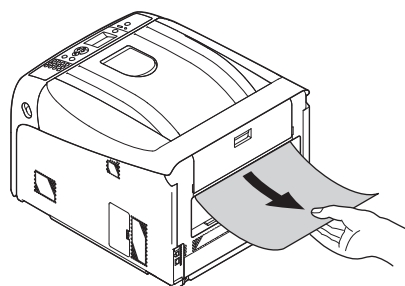

- 3** Titta efter fastklämt papper i duplexenheten. Om fastklämt papper finns kvar, dra försiktigt ut det.

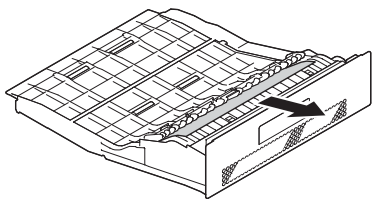

- 4** Öppna duplexenhetens lucka (2) och titta efter fastklämt papper. Om fastklämt papper finns kvar, dra försiktigt ut det och stäng luckan.

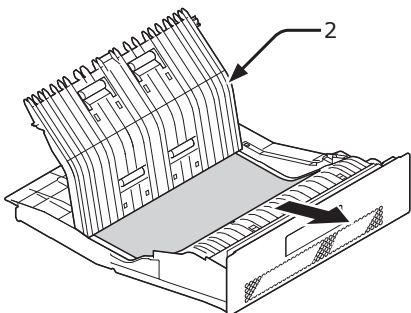

- 5** Sätt tillbaka duplexenheten (1) in i skrivaren.

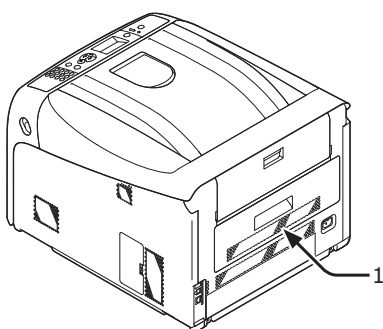

Uppgiften är slutförd.

### Felkod 372

Ett pappersstopp har inträffat nära frontluckan.

- 1** För in ditt finger i nischen på skrivarens högra sida och dra i frontluckans öppningshandtag (1) för att öppna frontluckan (2) framåt.

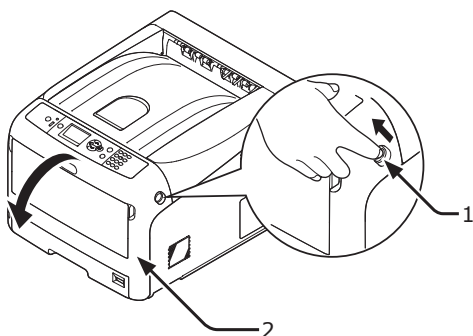

- 2** Avlägsna det fastklämda papperet försiktigt i pilens riktning om en kant av fastklämt papper är synlig, och gå sedan till steg 8. Om du inte kan hitta fastklämt papper, gå till steg 3.

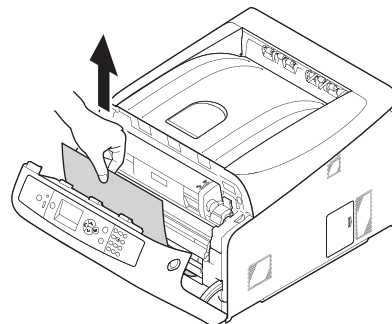

- 3** Ta ut duplexenheten (3) genom att dra den snett uppåt medan du håller i den mittersta nischen på skrivarens baksida.

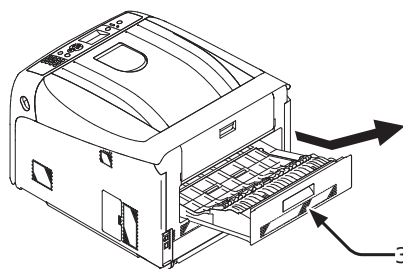

- 4** Titta efter fastklämt papper i skrivaren. Om fastklämt papper finns kvar, avlägsna det.

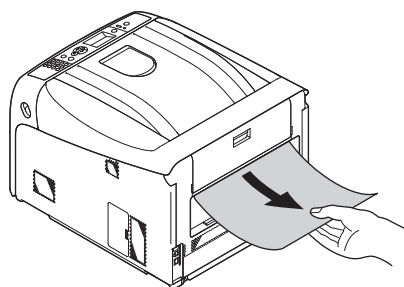

- 5** Kontrollera om papper finns kvar i duplexenheten. Om fastklämt papper finns kvar, dra försiktigt ut det.

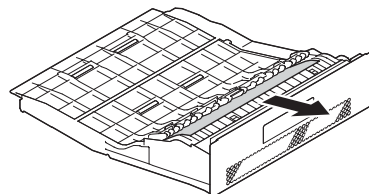

- 6** Öppna den övre luckan för duplexenheten (4) och titta efter fastklämt papper. Om fastklämt papper finns kvar, avlägsna det, och stäng luckan.

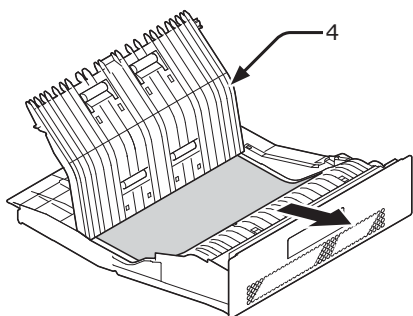

- 7** Sätt tillbaka duplexenheten (3) in i skrivaren.

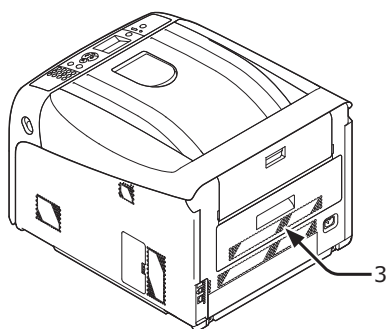

- 8** Stäng frontluckan (2).

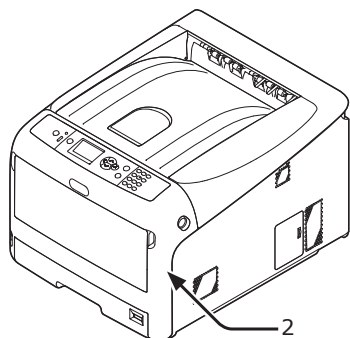

## Felkod 380, 400, 401, 637

Ett pappersstopp har inträffat nära frontluckan.

- 1** För in ditt finger i nischen på skrivarens högra sida och dra i frontluckans öppningshandtag (1) för att öppna frontluckan (2) framåt.

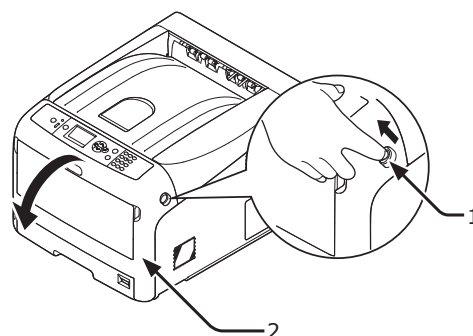

- 2** Avlägsna det fastklämda papperet försiktigt i pilens riktning om du kan se en kant av fastklämt papper.

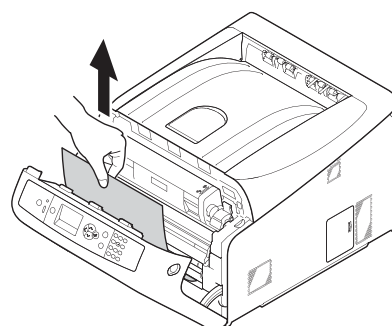

- 3** Stäng frontluckan (2).

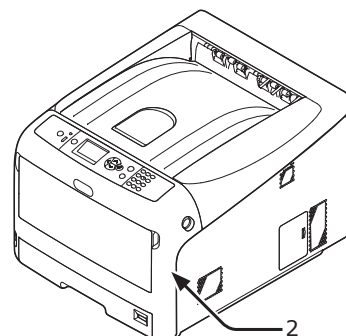

Uppgiften är slutförd.

## Felkod 381, 385, 638

Ett pappersstopp har inträffat under en trumma.

- 1 För in ditt finger i nischen på skrivarens högra sida och dra i frontluckans öppningshandtag (1) för att öppna frontluckan (2) framåt.

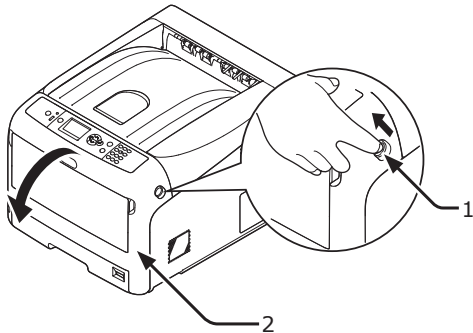

- 2 Tryck på utmatningsfackets öppningsknapp (3) och öppna den övre luckan (4).

	<b>FÖRSIKTIGT</b>	<b>Risk för att bränna sig.</b>	
• Fixeringsenheten är extremt varm. Rör den inte.			

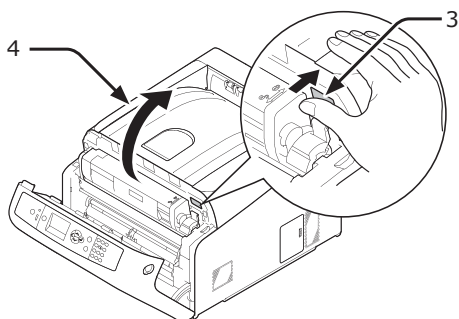

- 3 Ta bort alla fyra trummorna och placera dem på ett plant underlag.

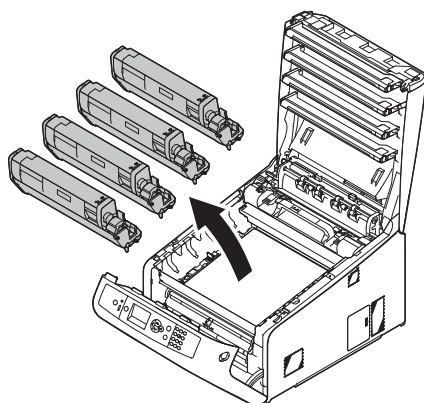

- 4 Täck över de avlägsnade trummorna med papper så att trummorna inte utsätts för ljus.

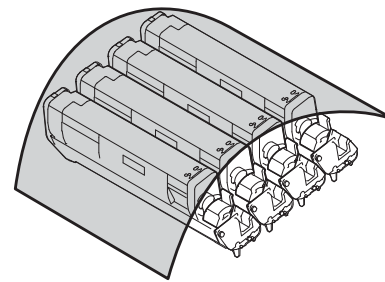

- 5 Dra ut det fastklämda papperet försiktigt mot skrivarens baksida (i pilens riktning) om en kant av fastklämt papper är synlig.

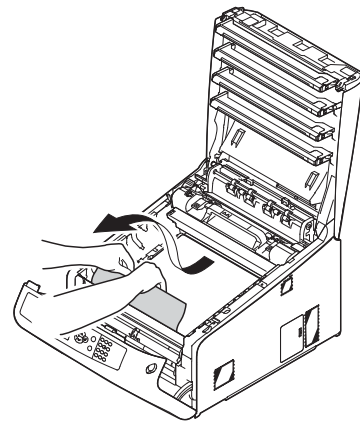

Dra ut det fastklämda papperet försiktigt medan du lyfter upp öppningsspaken (5) på fixeringsenheten om en kant av fastklämt papper inte kan ses.

Om en kant av fastklämt papper fortfarande finns kvar inne i enheten, dra ut det fastklämda papperet försiktigt mot skrivarens baksida.

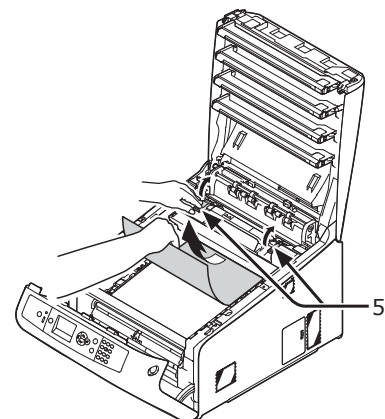

### ! Notera

- I fall av fel 385, ta ut fixeringsenheten och ta bort papperet helt.

- 6** Sätt försiktigt tillbaka alla fyra trummor i skrivaren.

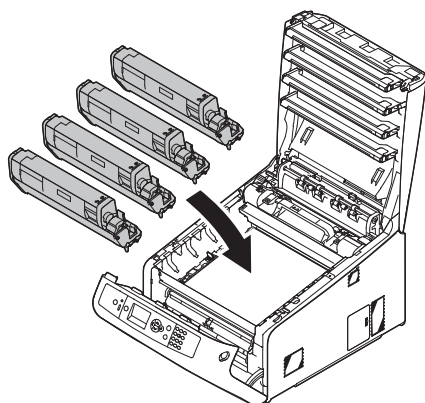

- 7** Stäng utmatningsfacket (4) genom att trycka båda sidor av locket ordentligt.

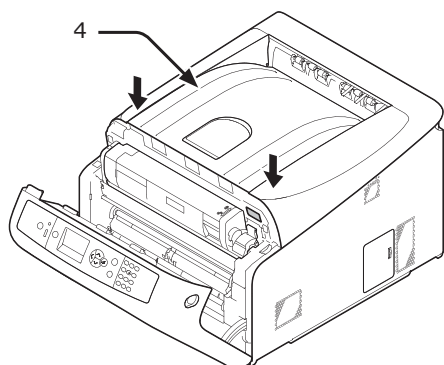

- 8** Stäng frontluckan (2).

**! Notera**

- Frontluckan kan inte stängas om utmatningsfacket inte är ordentligt stängd.

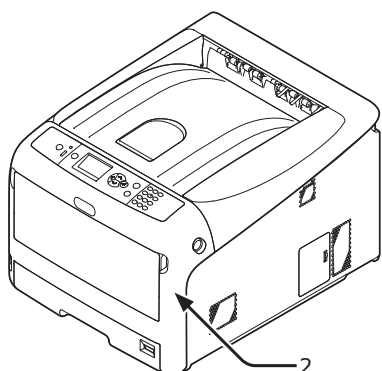

Uppgiften är slutförd.

## Felkod 382, 383, 639, 640

Ett pappersstopp har inträffat nära fixeringsenheten.

- 1** För in ditt finger i nischen på skrivarens högra sida och dra i frontluckans öppningshandtag (1) för att öppna frontluckan (2) framåt.

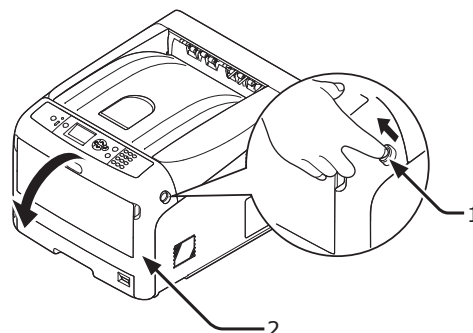

- 2** Tryck på utmatningsfackets öppningsknapp (3) och öppna den övre luckan (4).

 <b>FÖRSIKTIGT</b>	<b>Risk för att bränna sig.</b>	
<ul style="list-style-type: none"> <li>• Fixeringsenheten är extremt varm. Rör den inte.</li> </ul>		

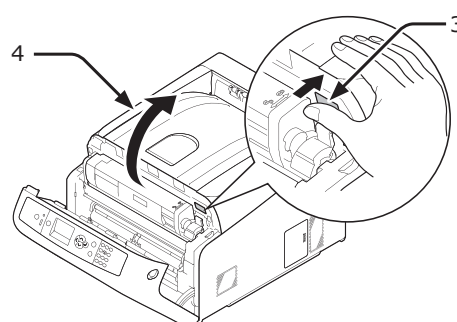

- 3** Ta bort alla fyra trummorna och placera dem på ett plant underlag.

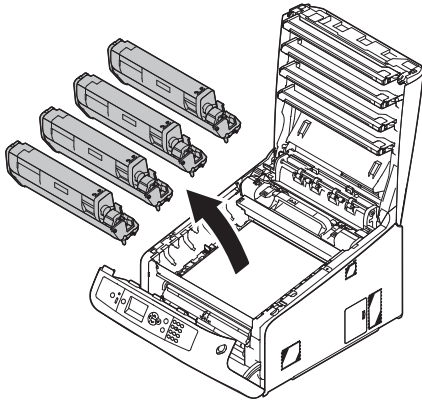

- 4** Täck över de avlägsnade trummorna med papper så att trummorna inte utsätts för ljus.

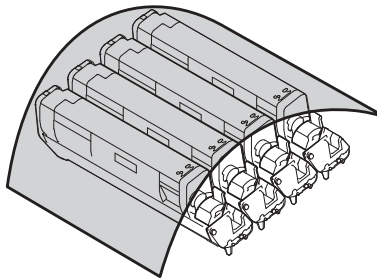

- 5** Avlägsna det fastklämda papperet som är kvar i enheten.

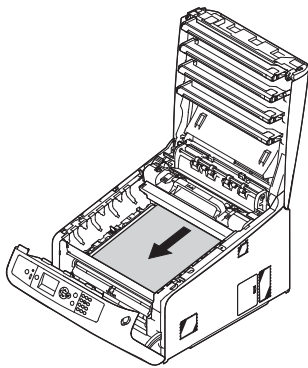

- 6** Lyft upp den vänstra öppningsspaken (5) på fixeringsenheten framåt.

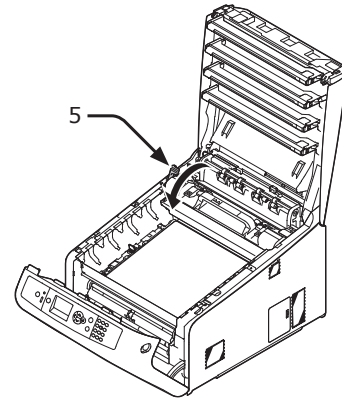

- 7** Håll i fixeringsenhetens handtag (6) och lyft ut den ur skrivaren.

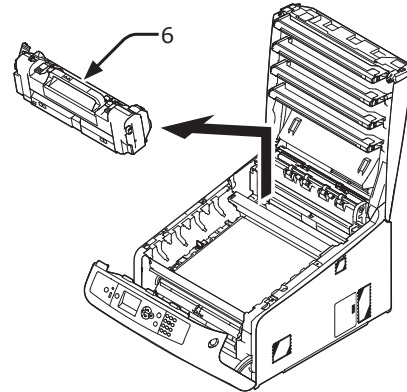

- 8** Lyft upp öppningsspakarna (7) på fixeringsenheten och dra försiktigt ut det fastklämda papperet framåt.

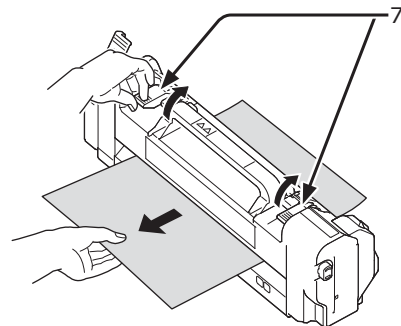



- 9 Håll i fixeringsenhetens handtag (6) och placera fixeringsenheten i skrivaren.

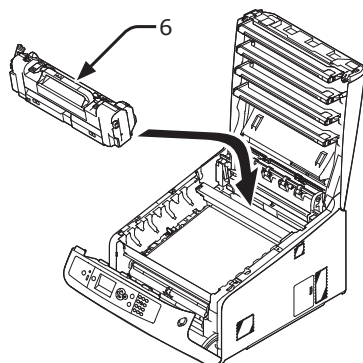

- 10 Tryck den vänstra öppningsspaken (5) på fixeringsenheten bakåt.

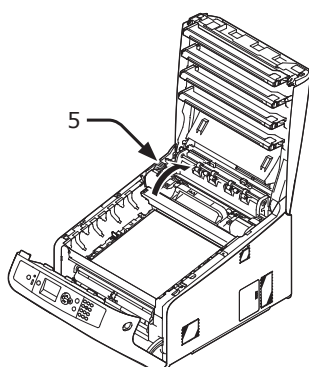

- 11 Sätt försiktigt tillbaka alla fyra trummor i skrivaren.

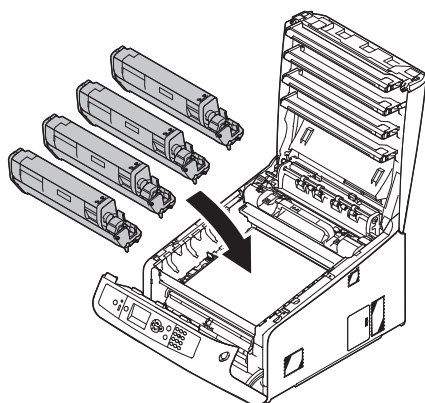

- 12 Stäng utmatningsfacket (4) genom att trycka båda sidor av locket ordentligt.

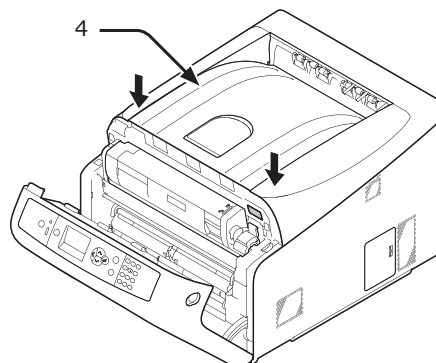

- 13 Stäng frontluckan (2).

**! Notera**

- Det går inte att stänga frontluckan om utmatningsfacket inte är stängt.

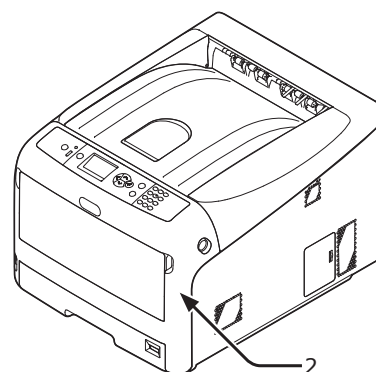

Uppgiften är slutförd.

### Felkod 390, 637

Ett pappersstopp har inträffat under inmatning av papper från ett pappersfack.

- 1 Om det finns något papper i kombimagasinet, lyft pappershållaren (1) och ta ut det.

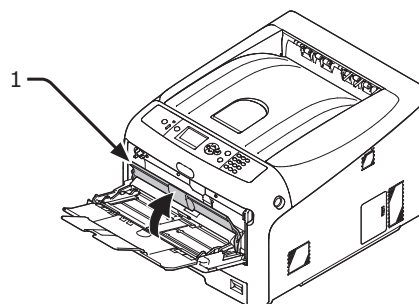

- 2 För in fingret i öppningen på skrivarens högra sida och dra i spaken för att öppna frontluckan (2), och öppna frontluckan (3) framåt.

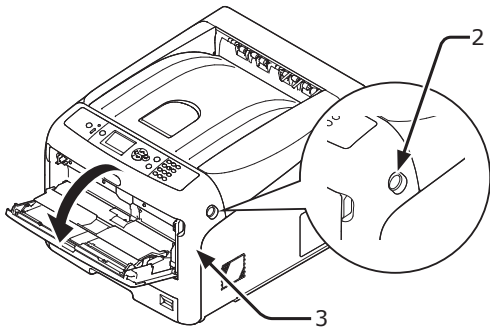

- 3 Avlägsna det fastklämda papperet försiktigt genom att dra i papperskanten.

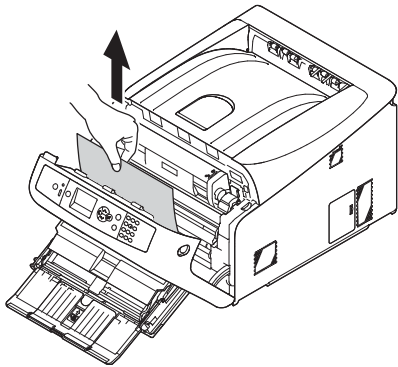

Avlägsna försiktigt papperet från baksidan om papperskanten inte kan ses.

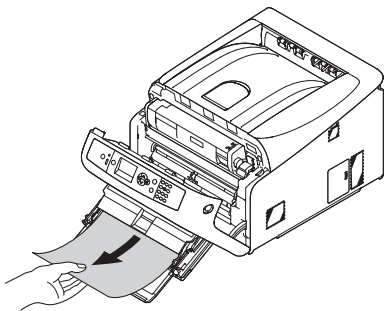

- 4 Stäng frontluckan (3).

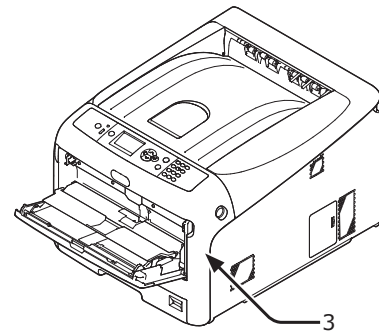

- 5 Om du lägger i papper i kombimagasinet, lyft pappershållaren (1) och lägg papperet med trycksidan uppåt.

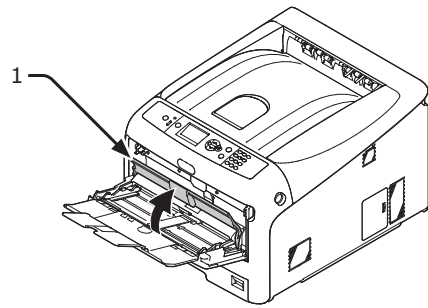

- 6 Stäng pappershållaren (1).

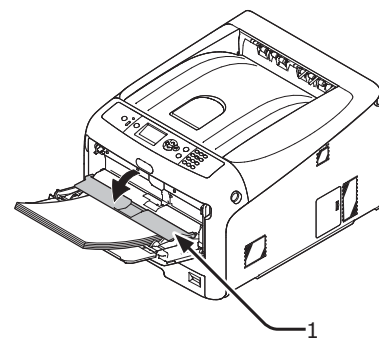

Uppgiften är slutförd.

### Felkod 391, 392, 393, 394, 631, 632, 633, 634

Ett pappersstopp har inträffat under inmatning av papper från ett pappersfack.

**! Notera**

- Rengör pappersmatningsrullarna om pappersstopp inträffar ofta. För mer information, se "[Rengöra pappersmatningsrullarna](#)" s.117.

Denna procedur använder Fack 1 som exempel.

- 1 Dra försiktigt det fack (1) som ett fel anges för ut ur skrivaren.

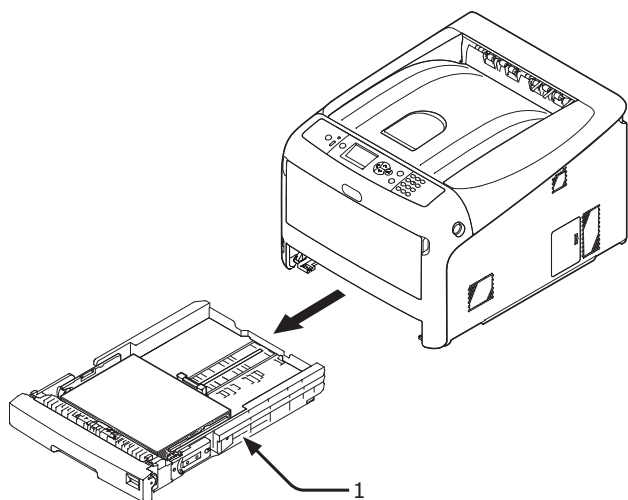

- 2 Ta bort det fastklämda papperet.

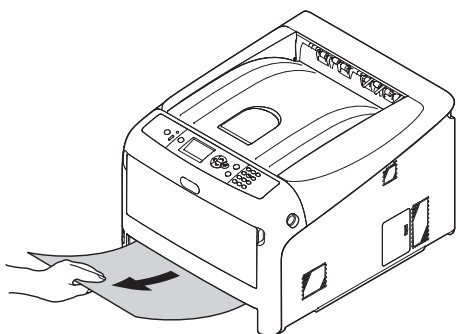

- 3 Sätt tillbaka facket (1) i skrivaren.

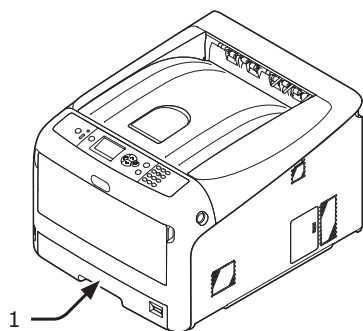

- 4 För in fingret i öppningen på skrivarens högra sida och dra i spaken för att öppna frontluckan (2), och öppna frontluckan (3) framåt.

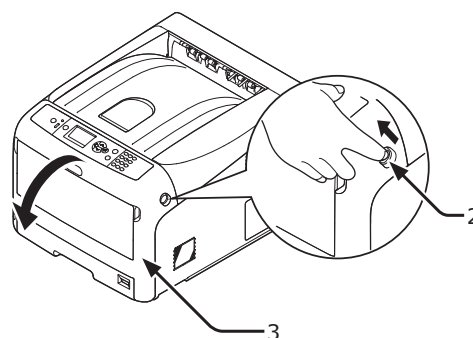

- 5 Stäng frontluckan (3).

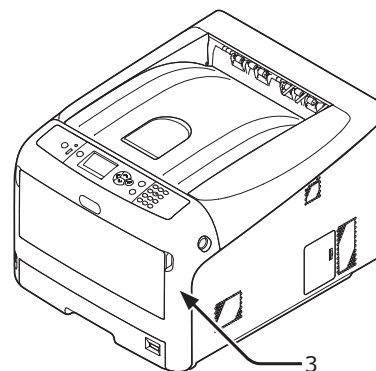

Uppgiften är slutförd.



- Öppna och stäng frontluckan efter att ha tagit bort det fastklämda papperet, annars kommer inte felangivelsen att försvinna.

## • När meddelandet för byte av konsumtionsvaror eller underhållsenhet visas

När stunden för att byta ut konsumtionsvaror eller underhållsenhet närmar sig och bytet måste göras visas meddelandet "...Låg Nivå", "...Nästan förbrukad", "...Tomt", "...Livslängd", "Installera...", "Ersätt...", "Byt..." på skärmen och <ATTENTION (OBS!)>-lampan på kontrollpanelen lyser eller blinkar.

Kontrollera meddelandet och byt ut konsumtionsvaror och underhållsenhet.

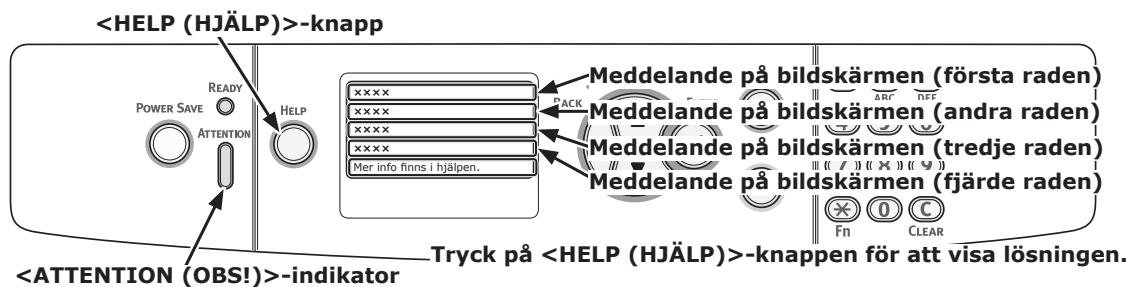

### Displayen när <HELP (HJÄLP)>-knappen trycks in

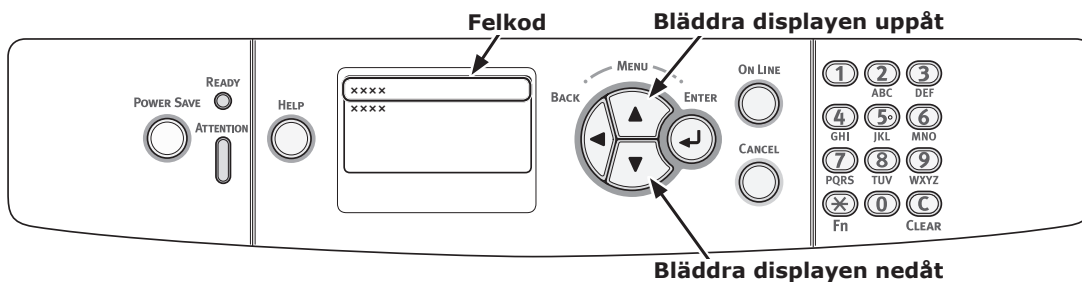



- "xxx" som beskrivs på listan nedan förändras i enlighet med skrivarens status.

Status	Meddelande på skärmen		Meddelande som visas efter att <HELP (HJÄLP)>-knappen har tryckts ned	Referenssida eller lösning
			Felkod	
Tonerkassett	1:a raden	xxx	-	Förbered en ny tonerkassett och ersätt den gamla tonern med en ny efter att ett meddelande för byte av konsumtionsvaror eller underhållsenhet visas.
	2:a raden	%COLOR% Toner Låg Nivå	-	
	1:a raden	xxx	-	<a href="#">sida 105</a>
	2:a raden	%COLOR% Toner Tom	-	<a href="#">sida 105</a>
	1:a raden	Sätt i ny toner	410, 411, 412	<a href="#">sida 107</a>
	2:a raden	%COLOR%	413	<a href="#">sida 105</a> (Svart toner)
1:a raden	Installera toner eller tryck på ONLINE-knappen	410, 411, 412	<a href="#">sida 105</a>	Om en svart toner finns kvar kan du skriva ut i svartvitt genom att välja [ <b>Monokrom</b> ]. Byt dock ut tonerkassetten kort efter att den tagit slut. Annars kan det orsaka skada på en trumma.
2:a raden	%COLOR%			

Status	Meddelande på skärmen		Meddelande som visas efter att <HELP (HJÄLP)>-knappen har tryckts ned	Referenssida eller lösning
			Felkod	
Trummor	1:a raden 2:a raden	xxx %COLOR% Trumma nästan förbrukad	-	Förbered nya trummor och ersätt de gamla trummorna med de nya efter att ett meddelande för byte av konsumtionsvaror eller underhållsenhet visas.
	1:a raden 2:a raden	xxx %COLOR% Livslängd Trumma	-	<a href="#">sida 109</a>
	1:a raden 2:a raden	xxx Livslängd för %COLOR% trumma: %nnn% sidor kvar	-	<a href="#">sida 109</a> Antalet sidor du kan skriva ut visas i "nnn".
	1:a raden 2:a raden	xxx %COLOR% Livslängd Trumma	-	<a href="#">sida 109</a>
	1:a raden 2:a raden 3:e raden	Sätt i ny trumma Byt trumma %COLOR%	350, 351, 352, 353	<a href="#">sida 109</a> Om en toner finns kvar kan du fortsätta skriva ut genom att öppna eller stänga frontluckan. Byt dock ut tonerkassetten så snart som möjligt. Annars kan det orsaka en försämring av utskriftskvalitet.
	1:a raden 2:a raden 3:e raden	Sätt i ny trumma Byt trumma %COLOR%	560, 561, 562, 563	<a href="#">sida 109</a>
	1:a raden 2:a raden 3:e raden 4:e raden	Sätt i ny trumma Byt trumma %COLOR% Tryck på ONLINE-knappen för att fortsätta ändå	564, 565, 566, 567	<a href="#">sida 109</a>
	1:a raden 2:a raden 3:e raden	Sätt i ny trumma Utskrift stoppad pga kort livslängd för trumma. %COLOR%	680, 681, 682, 683	<a href="#">sida 109</a>
Fixeringsenhet	1:a raden 2:a raden	xxx Fixeringsenhet nästan förbrukad	-	Förbered en fixeringsenhet och ersätt den gamla fixeringsenheten med den nya efter att ett meddelande för byte av konsumtionsvaror eller underhållsenhet visas.
	1:a raden 2:a raden	xxx Byt FixeringsEnhet	-	<a href="#">sida 114</a>
	1:a raden 2:a raden	Sätt i ny fixeringsenhet Fixeringsenhet slut	354	<a href="#">sida 114</a> Du kan fortsätta skriva ut genom att öppna eller stänga frontluckan ett tag. Byt dock ut tonerkassetten så snart som möjligt. Annars kan det orsaka ett skrivarfel eller pappersstopp.

Status	Meddelande på skärmen		Meddelande som visas efter att <HELP (HJÄLP)>-knappen har tryckts ned	Referenssida eller lösning
			Felkod	
Transportband	1:a raden 2:a raden	xxx Bältesenhet nästan förbrukad	-	Förbered ett transportband och ersätt det gamla transportbandet med det nya efter att ett meddelande för byte av konsumtionsvaror eller underhållsenhet visas.
	1:a raden 2:a raden	xxx Byt Transportbälte	-	<a href="#">sida 112</a>
	1:a raden 2:a raden	Sätt i ny bältesenhet Livslängd Bältesenhet	355	<a href="#">sida 112</a> Du kan fortsätta skriva ut genom att öppna eller stänga frontluckan ett tag. Byt dock ut tonerkassetten så snart som möjligt. Annars kan det orsaka ett skrivarfel.

## • När meddelandet för pappersbyte eller pappersstorleksfel visas

När typen eller storleken av ett media som ligger i ett fack inte stämmer överens med de angivna inställningarna i skrivardrivrutinen visas meddelandet "**Byt Papper...**" eller "**Kontrollera Papper...**" på skärmen och **<ATTENTION (OBS!)>**-lampan blinkar.

Kontrollera meddelandet och ta itu med problemet. Kontrollera pappersstorleken och inställningarna, se "[Hur man skriver ut från facket](#)" s.54 eller "[Hur man skriver ut från kombimagasinet](#)" s.55.

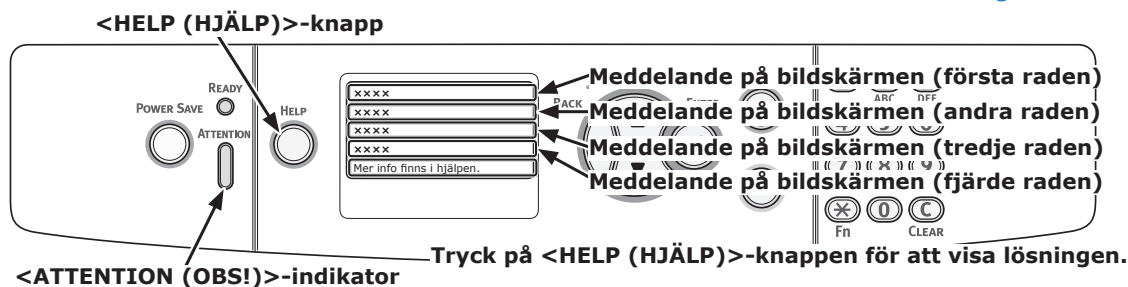

### Displayen när **<HELP (HJÄLP)>**-knappen trycks in

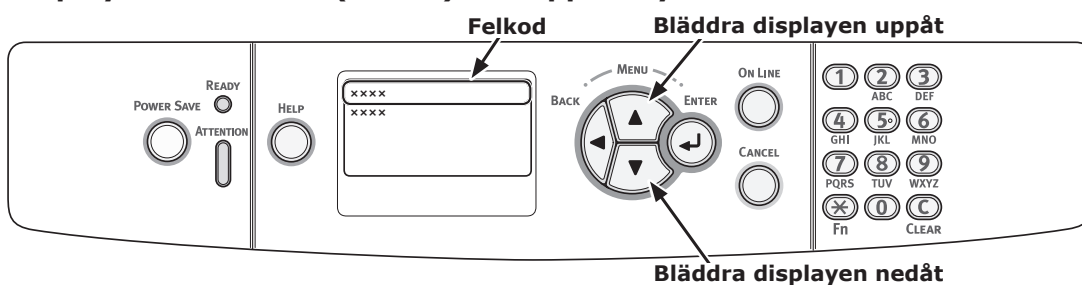

Status	Meddelande på skärmen		Meddelande som visas efter att <b>&lt;HELP (HJÄLP)&gt;</b> -knappen har tryckts ned
			Felkod
Byta papper	1:a raden	Byt Papper i %TRAY%	661, 662, 663, 664
	2:a raden	%MEDIA_SIZE%	
3:e raden	%MEDIA_TYPE%		
4:e raden	Tryck på ONLINE knappen		
Pappersstorlek stämmer inte överens med utskriftsdata.	1:a raden	Byt Papper i MP-fack	461, 462, 463, 464
	2:a raden	%MEDIA_SIZE%	
	3:e raden	%MEDIA_TYPE%	
	4:e raden	Tryck på ONLINE knappen	
	1:a raden	Byt Papper i MP-fack	660
	2:a raden	%MEDIA_SIZE%	
	3:e raden	%MEDIA_TYPE%	
	4:e raden	Tryck på ONLINE knappen	
	1:a raden	Byt Papper i MP-fack	460
	2:a raden	%MEDIA_SIZE%	
	3:e raden	%MEDIA_TYPE%	
	4:e raden	Tryck på ONLINE knappen	



## • Andra felmeddelanden

Detta avsnitt förklarar orsakerna och lösningarna för ett felmeddelande och <**ATTENTION (OBS!)**>-lampans funktion. Ett felmeddelande visas på kontrollpanelens skärm.

För att visa en felkod, tryck på <**HELP (HJÄLP)**>-knappen på kontrollpanelen.

### Felmeddelanden

Felkod	Meddelande	<ATTENTION (OBS!)>-lampa	Orsak/lösning
420	Återställ med ONLINE knappen	Blinkar	Minnet spilldes. Minska datamängden. Om det inte fungerar, minska storleken på utskriftsdata.
310 311	Stäng lucka %COLOR%  Mer info finns i hjälpen	Blinkar	Luckan är öppen. Stäng luckan. 310 : Utmatningsfack 311 : Front
320 348	Kontrollera Fixeringsenhet  Mer info finns i hjälpen	Blinkar	Fixeringsenheten är inte rätt installerad. Installera fixeringsenheten rätt i skrivaren.
n*	Kontrollera data Meddelandedata skrivfel<%CODE%>	Blinkar	Skrivandet av meddelandedata som ska föras över till skrivaren har misslyckats.
610 611 612 613	Toner har inte installerats %COLOR%  Mer info finns i hjälpen	Blinkar	Tonerkassetten med angiven färg är inte rätt installerad. Installera tonerkassetten på rätt sätt. 610 : Gul (Y) 611 : Magenta (M) 612 : Cyan (C) 613 : Svart (K)
544 545 546 547	Kontrollera TonerKassett Felaktig Tonerlösning %COLOR%  Mer info finns i hjälpen	Blinkar	Tonerkassetten med angiven färg är inte låst på rätt sätt. Dra den blå spaken på kassetten högra sida bakåt tills det tar stopp. 544 : Gul (Y) 545 : Magenta (M) 546 : Cyan (C) 547 : Svart (K)
540 541 542 543	Toner Sensor Fel %COLOR%	Blinkar	Något är fel med tonersensorn med angiven färg eller trumman är inte installerad på rätt sätt. Installera tonerkassetten eller trumman med angiven färg på rätt sätt. 540 : Gul (Y) 541 : Magenta (M) 542 : Cyan (C) 543 : Svart (K)
430 431 432 433 440 441 442	Sätt i Pappersfack %TRAY%  Mer info finns i hjälpen	Blinkar	Det finns ingen papperskassett i det angivna facket. Sätt i papperskassetten i angivet fack. Om kassetten redan sitter i skrivaren drar du ut den och sätter sedan tillbaka den igen för att placera den rätt. 430, 440 : Fack 1 431, 441 : Fack 2 432, 442 : Fack 3 433 : Fack 4

Fel-kod	Meddelande	<ATTENTION (OBS!)>-lampa	Orsak/lösning
356	Sätt i ny bältesenhet Livslängd Bältesenhet  Mer info finns i hjälpen	Blinkar	Transportbandet är förbrukat. Byt ut det mot ett nytt transportband.
	Filsystemet fullt	Lyser	Filsystemet är fullt.
	Filsystemet är skrivskyddat	Lyser	Filsystemet som du försökte skriva till är skrivskyddat.
330	Kontrollera Bältesenhet  Mer info finns i hjälpen	Blinkar	Transportbandet är inte rätt installerat. Installera om det på rätt sätt.
	Krypterat jobb raderat	Lyser	Raderar ett krypterat jobb.
	Utskriftsrestriktion. Jobbet nekades Tryck på ONLINE knappen	Lyser	Ett utskriftsjobb som skickas av en användare som inte är auktoriserad att skriva ut raderas.
	Färgrestriktion. Jobbet nekades Tryck på ONLINE knappen	Lyser	Ett färgutskriftsjobb som skickas av en användare som inte är auktoriserad för färgutskrift raderas.
	Färgrestriktion. Utskrivet i svart Tryck på ONLINE knappen	Lyser	Ett färgutskriftsjobb som skickas av en användare som inte är auktoriserad för färgutskrift skrivs ut i monoutskriftsläge.
	Raderat data fullt	Lyser	Dold fil som ska raderas är full.
491 492 493 494 490	Mata in Papper %TRAY% %MEDIA_SIZE%  Mer info finns i hjälpen	Blinkar	Det angivna facket är tomt. Lägg i papper av angiven storlek. 491 : Fack 1 492 : Fack 2 493 : Fack 3 494 : Fack 4 490 : MP-fack
	Filradering	Lyser	Radera en dold fil.
	Postscript-fel	Blinkar	Ett postscript-fel har inträffat.
694 695 696 697	Trumma ej installerad %COLOR%  Mer info finns i hjälpen	Blinkar	Trumman med angiven färg är inte rätt installerad. Installera trumman på rätt sätt. 694 : Gul (Y) 695 : Magenta (M) 696 : Cyan (C) 697 : Svart (K)
340 341 342 343	Kontrollera Trumma %COLOR%  Mer info finns i hjälpen	Blinkar	Trumman med angiven färg är inte rätt installerad. Installera trumman på rätt sätt. 340 : Gul (Y) 341 : Magenta (M) 342 : Cyan (C) 343 : Svart (K)
nnn*	Vänta Startar om <n>	Blinkar	Ett fel har inträffat inuti skrivaren. Skrivaren startas om. Ensiffrig felkod visas. Ett kodnummer ändras i enlighet med ett fel.
	%COLOR% Toner Sensor Fel	Lyser	Något är fel med tonersensorn med angiven färg eller trumman är inte installerad på rätt sätt. Installera tonerkassetten eller trumman med angiven färg på rätt sätt.
	%COLOR% Toner ej Installerad	Lyser	Tonerkassetten med angiven färg är inte rätt installerad. Installera tonerkassetten på rätt sätt.
	%TRAY% tomt	Lyser	Det angivna facket är tomt. Lägg i papper av angiven storlek.

Fel-kod	Meddelande	<ATTENTION (OBS!)>-lampa	Orsak/lösning
	Ej supporterad USB Enhet Upptäckt. Var vänlig koppla ur den	Lyser	En USB-enhet som inte stöds av skrivaren är ansluten. Avlägsna enheten.
	Mata in Papper MP-fack %MEDIA_SIZE% Tryck på ONLINE knappen	Blinkar	Utskrift från kombifacket angavs. Lägg i papperet av angiven storlek i kombifacket och tryck sedan på <ON LINE (ONLINE)>-knappen.
	%COLOR% SkräpToner Full.Byt Toner	Lyser	Toneruppsamlaren är full. Ersätt med en ny tonerkasset med angiven färg.
	SorteringsFel:För många sidor Tryck på ONLINE knappen	Lyser	Ett fel för sorteringsutskrift har inträffat. Minska datamängden. Om det inte fungerar, minska storleken på utskriftsdata.
	Filsystemoperation misslyckades <nnn> Tryck på ONLINE knappen	Lyser	Ett filsystemsfel för skrivaren har inträffat.
	Stäng av strömmen ett tag 126:Kondenseringsfel	Blinkar	En hopgyttring har inträffat inuti skrivaren. Stäng av skrivaren och sätt på igen efter en stund.
	Ogiltigt Secure Data Tryck på ONLINE knappen	Lyser	Ogiltig källdata tas emot i en autentiseringsutskrift och raderas.
	USB Hub Ej supporterat Var vänlig koppla ur den	Lyser	En USB-hubb som inte stöds av skrivaren är ansluten. Avlägsna hubben.
	Loggbuffer är full. Jobbet avvisat Tryck på ONLINE knappen	Lyser	Utskriftsdata raderas eftersom bufferten för redovisningsloggen är full. Kontakta en skrivaradministratör och avlägsna loggbufferten.
360	Installera Duplexenhet  Mer info finns i hjälpen	Blinkar	En duplexenhet är inte rätt installerad. Installera en duplexenhet i skrivaren på rätt sätt. När en duplexenhet redan är installerad, dra ut enheten och installera den sedan igen.
nnn*	Ring Service nnn: Fel	Blinkar	Ett fel har inträffat inuti skrivaren. Stäng av skrivaren och sätt sedan på den igen.
nnn*	Ström av/på nnn:Fel PC:nnnnnnnn LR:nnnnnnnn FR:nnnnnnnn	Blinkar	Ett allvarligt fel har inträffat i skrivaren. Skriv ner de alfanumeriska tecknen och kontakta din återförsäljare.
709	Varning, okänd förbrukningsmaterial upptäckt Gå till användarmanualen "Felsökning" för att återställa driften	Blinkar	Du kanske inte får de bästa resultaten av skrivaren inklusive minskad utskriftskvalitet om en okänd förbrukningsvara används. Fel som beror på användning av en okänd förbrukningsvara kommer att repareras mot betalning även om det är under den avgiftsfria garantiperioden eller avtalsperioden för underhåll, och det kommer inte att omfattas av underhållskontraktet. Om du fortfarande vill använda en okänd förbrukningsvara, trots de ovan nämnda punkterna, gör följande: 1. Stäng av produkten 2. Tryck och håll nere RENZA och slå på din produkt 3. Efter start, släpp RENZA  Notera Den här åtgärden kommer att registreras i enheten.

## • När man inte kan skriva ut från kombimagasinet

Om du skriver ut från kombimagasinet utan att fälla ner pappershållaren visas meddelandet "**Konfigurera (facknamn)**" på skärmen.

Kontrollera meddelandet och ta itu med problemet. Se "[Hur man skriver ut från kombimagasinet](#)" s.55.

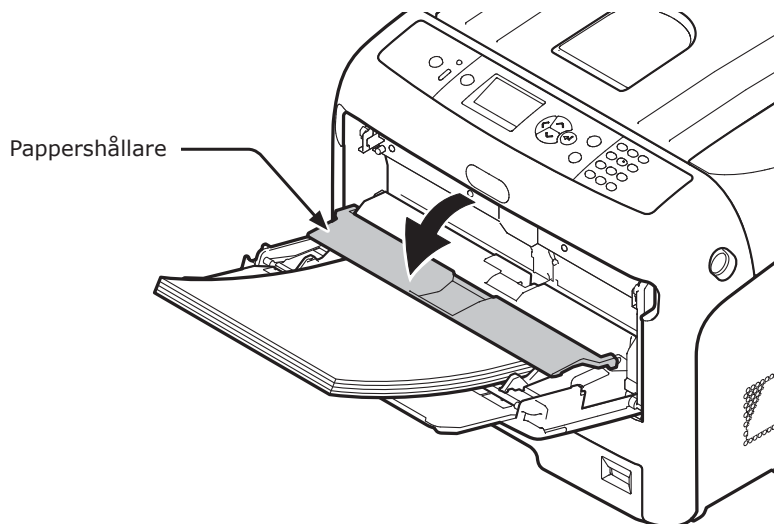

## • Andra svårigheter

Detta avsnitt förklarar svårigheterna du kan stöta på när du använder din skrivare och hur du löser dem.

### Kan inte skriva ut från en dator



- Kontakta din återförsäljare om följande information inte löser ditt problem.
- För svårigheter orsakade av ett program, kontakta programmets tillverkare.

### Generella orsaker

#### ■ Vanliga för Windows och Mac OS X

Orsak	Lösning	Referens
Skrivaren är avstängd.	Slå på skrivaren.	<a href="#">sida 21</a>
En nätverks- eller USB-kabel är inte ansluten.	Kontrollera att kabeln är rätt ansluten till skrivaren och datorn.	-
Något är fel med en kabel.	Byt ut den mot en ny kabel.	-
Skrivaren är offline.	Tryck på <ON LINE (ONLINE)>-knappen.	-
Ett felmeddelande visas på kontrollpanelens skärm.	"Felmeddelanden" eller tryck på <HELP (HJÄLP)>-knappen på kontrollpanelen.	<a href="#">sida 89</a>
Gränssnittets inställning är inaktiverad.	Kontrollera gränssnittets inställning som används från kontrollpanelen.	Avancerat
Något är fel med utskriftsfunktionen.	Kontrollera om du kan skriva ut inställningarnas innehåll.	<a href="#">sida 30</a>

#### ■ För Windows

Orsak	Lösning	Referens
Skrivaren är inte inställd som standardskrivare.	Gör skrivaren till standardskrivare.	-
Utgångsporten för skrivardrivrutinen är felaktig.	Välj utgångsporten dit nätverks- eller USB-kabeln är ansluten.	-
Ett utskriftsjobb från ett annat gränssnitt är under arbete.	Vänta tills utskriftsjobbet är färdigt.	-
"Tog emot ogiltiga data" visas på skärmen och utskrift är inte möjlig.	Tryck på bläddringsknappen ▼ eller ▲ och välj [System Justering] > [Vänta - timeout], och välj sedan en längre tid. Standardinställningen är 40 sekunder.	-
Ett utskriftsjobb avbryts automatiskt.	Om du använder Print Job Control är inte utskriftsjobbet auktoriserat att skriva ut, eller bufferten för jobbredovisningsloggen kan vara full.	Avancerat

## Problem med nätverksanslutning

### ■ Vanliga för Windows och Mac OS X

Orsak	Lösning	Referens
En korsad kabel används.	Använd en rak kabel.	-
Skrivaren sätts på innan en kabel var ansluten.	Anslut kablar innan du sätter på skrivaren.	<a href="#">sida 32</a>
Hubben och skrivaren är inkompatibla eller har något problem.	Tryck på bläddringsknappen ▼ eller ▲ och välj [Admin Inställning] > [Nätverk Inställning] > [Hub Link Inställning], och välj sedan [10Base-T Half].	-
Inte ansluten till den trådlösa LAN-åtkomstpunkten.	<ul style="list-style-type: none"> <li>När enheten är ansluten till det trådlösa nätverket (infrastrukturäge), inaktivera trådlöst LAN (AP-läge).</li> <li>Kontrollera att strömbrytaren för den trådlösa LAN-åtkomstpunkten är påslagen.</li> <li>Kontrollera inställningarna för den trådlösa LAN-åtkomstpunkten, och utför sedan manuell inställning eller automatisk inställning.</li> <li>Starta om funktionen för trådlöst LAN.</li> <li>Välj [Trådlös återanslutning] från [Trådlös (Infrastruktur) inställning].</li> <li>Placera enheten i en fri position nära den trådlösa LAN-åtkomstpunkten. (Rekommenderat avstånd är 30m eller mindre)</li> <li>Om det finns en vägg, ett metallobjekt eller en enhet som genererar radiovågor mellan enheten och den trådlösa LAN-åtkomstpunkten, kan kommunikationsfel uppstå.</li> </ul>	-

### ■ För Windows

Orsak	Lösning	Referens
IP-adressen är felaktig.	<ul style="list-style-type: none"> <li>Kontrollera att samma IP-adress är inställd för skrivaren och skrivarens portinställning på datorn.</li> <li>Om du använder LPR Utility, kontrollera IP-adressens inställning i LPR Utility.</li> </ul>	-

## Problem med USB-anslutning

### ■ Vanliga för Windows och Mac OS X

Orsak	Lösning	Referens
USB-kabel som inte stöds används.	Använd en USB 2.0-kabel.	-
En USB-hubb används.	Koppla in skrivaren direkt till datorn.	<a href="#">sida 43</a>
En skrivardrivrutin är inte rätt installerad.	Installera om skrivardrivrutinen.	<a href="#">sida 43,</a> <a href="#">sida 44</a>

## ■ För Windows

Orsak	Lösning	Referens
Skrivaren är offline.	Högerklicka på [ <b>OKI C833 *</b> ] ikonen i mappen [ <b>Enheter och skrivare</b> ], och välj sedan [ <b>Se utskrifter</b> ] (om ikonerna är grupperade, välj [ <b>Se utskrifter</b> ] > [ <b>OKI C833 *</b> ]). * Anger drivrutinen. (t.ex.: PCL6/PS/XPS) i dialogrutan, välj menyn [ <b>Skrivaren</b> ] och avmarkera sedan kontrollen av [ <b>Använd skrivaren Offline</b> ].	-
En omkopplare, buffert, förlängningskabel eller USB-hubb används.	Koppla in skrivaren direkt till datorn.	sida 43
En drivrutin för en annan skrivare som använder en USB-anslutning har installerats.	Radera den andra skrivardrivrutinen från datorn.	-

## Lyckas inte installera en skrivardrivrutin



- Kontakta din återförsäljare om följande information inte löser ditt problem.
- För svårigheter orsakade av ett program, kontakta programmets tillverkare.

### Problem med USB-anslutning

#### ■ För Windows

Orsak	Lösning	Referens
En ikon av skrivaren skapas inte på [ <b>Enheter och skrivare</b> ]-mappen.	Skrivardrivrutinen är inte rätt installerad. Installera om skrivardrivrutinen på rätt sätt.	sida 43
Endast den första skrivardrivrutinen installeras även om många skrivardrivrutiner är valda för att installeras.	Följ nedanstående procedur för att installera den andra och efterföljande skrivardrivrutiner: <ol style="list-style-type: none"> <li>1. Sätt in "Mjukvara DVD-ROM" i datorn.</li> <li>2. När [<b>Autospela</b>] visas klicka på [<b>Kör Installation.exe</b>].               <div data-bbox="662 790 746 822" style="border: 1px solid black; padding: 2px; margin: 5px 0;"> </div> <ul style="list-style-type: none"> <li>• Om [<b>Kontroll av användarkonto</b>] visas, klicka [<b>Ja</b>].</li> </ul> </li> <li>3. Välj ett språk från menyn.</li> <li>4. Läs licensavtalet och klicka sedan på [<b>Acceptera</b>].</li> <li>5. Läs miljöråd för användare och klicka på [<b>Nästa</b>].</li> <li>6. Välj [<b>Nätverk</b>] eller [<b>USB</b>] det som motsvarar din internetuppkoppling, och klicka sedan på [<b>Nästa</b>]. Om [<b>Windows säkerhetsvarning</b>] visas klickar du på [<b>Tillåt åtkomst</b>].</li> <li>7. Välj modellnamnet för denna maskin, och klicka sedan på [<b>Nästa</b>].</li> <li>8. Klicka på [<b>Anpassad installation</b>].</li> <li>9. Klicka på [<b>Separat installation</b>].</li> <li>10. Klicka på en drivrutin som ska installeras. Installation påbörjas.</li> </ol>	-
Felmeddelandet " <b>Kan inte installera skrivarens drivrutin</b> " visas.	Använd Plug-and-Play. Följ proceduren nedan. <ol style="list-style-type: none"> <li>1. Se till att skrivaren och datorn är avstängda.</li> <li>2. Anslut en USB-kabel.</li> <li>3. Sätt på skrivaren.</li> <li>4. Sätt på datorn.</li> <li>5. När guiden för Ny Maskinvara Hittad visas, följ instruktionerna på skärmen för att slutföra installationen.</li> </ol>	-



## OS-specifika restriktioner

### Restriktioner med Windows





Objekt	Symptom	Orsak/lösning
Skrivardrivrutiner	[Hjälp] visas inte.	[Hjälp]-funktionen stöds inte på PS-skrivardrivrutiner.
	Dialogrutan [Kontroll av användarkonto] visas.	När du startar ett installationsprogram eller verktyg kan dialogrutan [Kontroll av användarkonto] visas. Klicka på [Ja] eller [Fortsätt] för att köra installationsprogrammet eller verktyget som administratör. Om du klickar på [Nej] startar inte installationsprogrammet eller verktyget.
Verktyget Color Correct	Dialogrutan [Kontroll av användarkonto] visas.	När du startar ett installationsprogram eller verktyg kan dialogrutan [Kontroll av användarkonto] visas. Klicka på [Ja] eller [Fortsätt] för att köra installationsprogrammet eller verktyget som administratör. Om du klickar på [Nej] startar inte installationsprogrammet eller verktyget.
	Dialogrutan [Programkapacitetsassistent] visas.	Om dialogrutan [Programkapacitetsassistent] visas efter en installation (likaså om du avbryter en installation innan den är slutförd), se till att klicka på [Det här programmet är korrekt installerat].
PS Gamma Adjuster	Dialogrutan [Kontroll av användarkonto] visas.	När du startar ett installationsprogram eller verktyg kan dialogrutan [Kontroll av användarkonto] visas. Klicka på [Ja] eller [Fortsätt] för att köra installationsprogrammet eller verktyget som administratör. Om du klickar på [Nej] startar inte installationsprogrammet eller verktyget.
	Dialogrutan [Programkapacitetsassistent] visas.	Om dialogrutan [Programkapacitetsassistent] visas efter en installation (likaså om du avbryter en installation innan den är slutförd), se till att klicka på [Det här programmet är korrekt installerat].

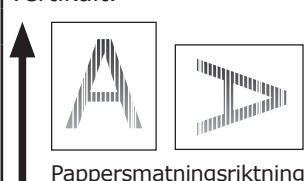

## Svårigheter med bildkvalitet





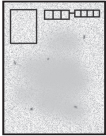
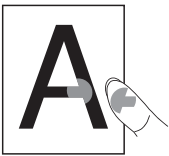

- Kontakta din återförsäljare om följande information inte löser ditt problem.

Symptom	Punkter att kontrollera	Lösning	Referens
Vertikala linjer dyker upp.  Pappersmatningsriktning	LED-huvudena är smutsiga.	Torka LED-huvudena med mjukt papper.	<a href="#">sida 120</a>
	Tonern är låg.	Byt ut tonerkassetten.	<a href="#">sida 105</a>
	Trumman är skadad.	Byt ut trumman.	<a href="#">sida 109</a>
	Främmande material kan finnas på trumman.	Byt ut trumman.	<a href="#">sida 109</a>
	Ljusskyddsfilmerna på trumman är smutsiga.	Torka filmerna med mjukt papper.	-
	Trumman är inte rätt installerad.	Installera trumman på rätt sätt.	<a href="#">sida 109</a>
Utskrivna bilder bleknar vertikalt.  Pappersmatningsriktning	LED-huvudena är smutsiga.	Torka LED-huvudena med mjukt papper.	<a href="#">sida 120</a>
	Tonern är låg.	Byt ut tonerkassetten.	<a href="#">sida 105</a>
	Papperet passar inte.	Använd papper som stöds.	<a href="#">sida 49</a>

Symptom	Punkter att kontrollera	Lösning	Referens
Utskrivna bilder är ljusa. 	Tonerbesparing är aktiverat.	Ändra inställningarna för tonerbesparing.	-
	Tonerkassetten är inte rätt installerad.	Installera tonerkassetten på rätt sätt.	sida 105
	Tonern är låg.	Byt ut tonerkassetten.	sida 105
	Papperet är fuktigt.	Använd papper som förvarats vid korrekt temperatur och fuktighet.	sida 49
	Papperet passar inte.	Använd papper som stöds.	sida 49
	Papperet passar inte. Inställningarna för mediatyp och vikt är felaktiga.	Tryck på bläddringsknappen ▼ eller ▲ och välj [ <b>Menyer</b> ] > [ <b>Konfigurera fack</b> ] > välj det pappersfack som du använder, och välj sedan rätt värden för [ <b>Mediatyp</b> ] och [ <b>Mediavikt</b> ]. Eller, välj ett större värde för [ <b>Mediavikt</b> ].	sida 49
	Papperet återvinns. Inställningen för mediavikt passar inte.	Tryck på bläddringsknappen ▼ eller ▲ och välj [ <b>Menyer</b> ] > [ <b>Konfigurera fack</b> ] > välj det pappersfack som du använder, och välj sedan ett större värde för [ <b>Mediavikt</b> ].	sida 49
Utskrivna bilder bleknar delvis. Fläckar och linjer dyker upp. 	Papperet är för fuktigt eller torrt.	Använd papper som förvarats vid korrekt temperatur och fuktighet.	sida 49
	[ <b>Svartinställning papper</b> ] eller [ <b>Färginställning papper</b> ] är felaktigt konfigurerade.	Tryck på bläddringsknappen ▼ eller ▲ välj [ <b>Menyer</b> ] > [ <b>System Justering</b> ], och ändra sedan värdet på [ <b>Svartinställning papper</b> ] eller [ <b>Färginställning papper</b> ].	-
	[ <b>Filmer inställningar svart</b> ] eller [ <b>Färginställning</b> ] är felaktigt konfigurerade.	Tryck på bläddringsknappen ▼ eller ▲ välj [ <b>Menyer</b> ] > [ <b>System Justering</b> ], och ändra sedan värdet på [ <b>Svartinställning för OH</b> ] eller [ <b>Färginställning för OH</b> ].	-
Horisontella linjer och fläckar uppträder återkommande.  ↑ Pappersmatningsriktning	Om intervallet av linjer eller fläckar är ungefär 94 mm (4 tum) är trumman (det gröna röret) skadad eller smutsig.	Torka trumman försiktigt med mjukt papper. Byt ut trumman om den är skadad.	sida 109
	Om intervallet av linjer eller fläckar är omkring 40 mm (2 tum) kan främmande material finnas på trumman.	Öppna och stäng utmatningsfacket, och skriv ut igen.	-
	Om intervallet av linjer eller fläckar är omkring 143 mm är fixeringsenheten skadad.	Byt ut fixeringsenheten.	sida 114
	Trumman har utsatts för ljus.	Sätt tillbaka trumman in i skrivaren och låt den vara under några timmar. Om detta inte löser problemet, byt ut trumman.	sida 109
	Pappersmatningens väg är smutsig.	Skriv ut några testkopior.	-
	Det vita området på papperet är lätt beflekat. 	Papperet innehåller statisk elektricitet.	Använd papper som förvarats vid korrekt temperatur och fuktighet.
Papperet är för tjockt.		Använd tunnare papper.	-
Tonern är låg.		Byt ut tonerkassetten.	sida 105

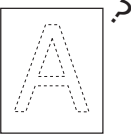
Symptom	Punkter att kontrollera	Lösning	Referens
Bokstävernas kanter är utsmetade. 	LED-huvudena är smutsiga.	Torka LED-huvudena med mjukt papper.	<a href="#">sida 120</a>
	Papperet passar inte.	Använd rekommenderat papper.	-
	Papperet är fuktigt.	Byt ut det mot nytt papper.	<a href="#">sida 49</a>
Hela pappersytan blir lätt befläckt när man skriver ut på kuvert eller bestruket papper. 	Tonern kan klibba ihop med hela ytan av kuvertet eller det bestrukna papperet.	Detta är inte ett tekniskt fel hos skrivaren. Bestruket papper rekommenderas inte.	-
Toner lossnar när man gnuggar mot det. 	Inställningarna för mediatyp och vikt är felaktiga.	Tryck på bläddringsknappen ▼ eller ▲ och välj [ <b>Menyer</b> ] > [ <b>Konfigurera fack</b> ] > välj pappersfackkonfigurationen du använder, och välj sedan en tyngre vikt för [ <b>Mediavikt</b> ]. Eller välj en tyngre vikt i [ <b>Mediavikt</b> ].	<a href="#">sida 49</a>
	Papperet återvinns. Inställningen för mediavikt passar inte.	Tryck på bläddringsknappen ▼ eller ▲ och välj [ <b>Menyer</b> ] > [ <b>Konfigurera fack</b> ] > välj pappersfackkonfigurationen du använder, och välj sedan en tyngre vikt för [ <b>Mediavikt</b> ].	<a href="#">sida 49</a>
Glansen är inte enhetlig. 	Inställningarna för mediatyp och vikt är felaktiga.	Tryck på bläddringsknappen ▼ eller ▲ och välj [ <b>Menyer</b> ] > [ <b>Konfigurera fack</b> ] > välj det pappersfack som du använder, och välj sedan rätt värden för [ <b>Mediatyp</b> ] och [ <b>Mediavikt</b> ].	<a href="#">sida 49</a>
Färgen på den utskrivna bilden är inte vad du förväntar dig.	Tonern är låg.	Byt ut tonerkassetten.	<a href="#">sida 105</a>
	Inställningen för [ <b>Svart finish</b> ] passar inte för programmet.	På skrivardrivrutinen, välj [ <b>Composite Black (CMYK)</b> ] eller [ <b>True Black (K)</b> ] för [ <b>Svart finish</b> ].	Avancerat
	Färgjusteringen har ändrats.	Gör färgmatchning från skrivardrivrutinen.	Avancerat
	Färgbalansen är inte rätt inställd.	Tryck på bläddringsknappen ▼ eller ▲ och välj [ <b>Kalibrering</b> ], och sedan [ <b>Justera densitet</b> ].	Avancerat
Färgregistrering är inte rätt inställd.	Öppna och stäng utmatningsfacket. Eller tryck på piltangenten ▼ eller ▲ och välj [ <b>Kalibrering</b> ], och sedan [ <b>Justera densitet</b> ].	Avancerat	
Solid utskrift av CMY 100% är för ljus. 	[ <b>CMY100% Densitet</b> ] är inställd på [ <b>Avaktivera</b> ].	Tryck på bläddringsknappen ▼ eller ▲ och välj [ <b>Admin Inställning</b> ] > [ <b>Färginställning</b> ] > [ <b>CMY100% Densitet</b> ], och välj sedan [ <b>Aktivera</b> ].	-

Symptom	Punkter att kontrollera	Lösning	Referens
Prickar uppstår. 	Papperet passar inte. När prickarnas intervall är ungefär 94 mm är trumman (det gröna röret) skadad eller smutsig.	Använd papper som stöds. Torka trumman försiktigt med mjukt papper. Byt ut trumman om den är skadad.	<a href="#">sida 49</a> <a href="#">sida 109</a>
Fläckar skrivs ut. 	Papperet är fuktigt. Papperet passar inte.	Byt ut det mot nytt papper. Använd papper som stöds.	<a href="#">sida 49</a> <a href="#">sida 49</a>
Bakgrunden på en utskriven sida är mörk eller smutsig. 	Det kan vara fel på skrivaren.	Kontakta din återförsäljare.	Baksida
Inget skrivs ut. 	Två eller flera pappersark matas samtidigt. Det kan vara fel på skrivaren.	Rensa pappersfacket och ladda det igen. Kontakta din återförsäljare.	<a href="#">sida 54,</a> <a href="#">sida 55</a> -
Fläckar uppstår. 	Papperet är fuktigt. Papperet passar inte.	Byt ut det mot nytt papper. Använd papper som stöds.	<a href="#">sida 49</a> <a href="#">sida 49</a>

## Matningsproblem





- Kontakta din återförsäljare om följande information inte löser ditt problem.

Symptom	Punkter att kontrollera	Lösning	Referens
<ul style="list-style-type: none"> <li>• Papperet fastnar ofta.</li> <li>• Flera ark matas samtidigt.</li> <li>• Papperet matas vinklat.</li> </ul>	Skrivaren lutar.	Placera skrivaren på en plan yta.	<a href="#">sida 16</a>
	Papperet är för lätt eller för tungt.	Använd papper som är lämpligt för skrivaren.	<a href="#">sida 49</a>
	Papperet är fuktigt eller har en statisk laddning.	Använd papper som förvarats vid korrekt temperatur och fuktighet.	<a href="#">sida 49</a>
	Papperet är skrynkligt, vikt eller krusigt.	Använd papper som är lämpligt för skrivaren. Ordna det krusiga papperet.	<a href="#">sida 49</a>
	Något har redan skrivits ut på papperets baksida.	Med fack 1/2/3/4 kan du inte använda papper som redan skrivits på. Ladda det i multifacket för utskrift.	<a href="#">sida 55</a>
	Papperets kanter är inte jämna.	Ta bort papperet och jämna till kanterna.	<a href="#">sida 54,</a> <a href="#">sida 55</a>
	Det finns bara ett pappersark i facket.	Ladda flera pappersark.	<a href="#">sida 54,</a> <a href="#">sida 55</a>
	Du har lagt i mer papper när papper redan är laddat i facket.	Ta bort det papper som redan laddats, lägg det på det nya papperet, jämna till kanterna och ladda med det gamla papperet längst upp.	<a href="#">sida 54,</a> <a href="#">sida 55</a>
	Papperet laddas vinklat.	För fack 1/2/3/4, justera pappersbredden med guiden och stoppet mot papperet. För multifacket, justera pappersbredden med guiden mot papperet.	<a href="#">sida 54,</a> <a href="#">sida 55</a>
	Kuvert laddas inte korrekt.	Ladda kuverten korrekt.	<a href="#">sida 55</a>
Papper, kuvert och etiketter som väger mellan 177 och 220 g/m <sup>2</sup> laddas i fack 1 och fack 2.	Ladda papper, kuvert och etiketter som väger mellan 177 och 220 g/m <sup>2</sup> i multifacket, och använd texten upp-upsamlaren.	<a href="#">sida 49,</a> <a href="#">sida 55</a>	
Papper matas inte in i skrivaren.	Inställningen [ <b>Källa</b> ] i skrivardrivrutinen är inte specificerad korrekt.	Kontrollera pappersfacket och välj rätt fack i [ <b>Källa</b> ] i skrivardrivrutinen.	-
	Du har specificerat manuell matning i skrivardrivrutinen.	I skrivardrivrutinen, ta bort boken [ <b>Använd multifack som manuell matare</b> ] i [ <b>Alternativ för pappersmatning</b> ].	Avancerat
Skrivaren börjar inte bearbeta trots att du tagit bort det papper som fastnat.	-	Öppna och stäng utmatningsfacket.	-
Papperet viks eller skrynklas.	Papperet är fuktigt eller har en statisk laddning.	Använd papper som förvarats vid korrekt temperatur och fuktighet.	<a href="#">sida 49</a>
	Papperet är lätt.	Tryck på bläddringsknappen ▼ eller ▲ och välj sedan [ <b>Menyer</b> ] > [ <b>Konfigurera fack</b> ] > [ <b>Konfigurera (facknamn)</b> ] > [ <b>Mediavikt</b> ]. Specificera sedan en lättare vikt.	<a href="#">sida 49</a>

Symptom	Punkter att kontrollera	Lösning	Referens
Papperet vrids runt fixeringsenhetens rullar.	Inställningarna för mediavikt och typ är felaktiga.	Tryck på bläddringsknappen ▼ eller ▲ och välj sedan [ <b>Menyer</b> ] > [ <b>Konfigurera fack</b> ] > [ <b>Konfigurera (facknamn)</b> ] > [ <b>Mediatyp</b> ] / [ <b>Mediavikt</b> ]. Specificera sedan de lämpliga värdena. Eller specificera en tyngre vikt i [ <b>Mediavikt</b> ].	<a href="#">sida 49</a>
	Papperet är lätt.	Använd tyngre papper.	-
	Det finns bild eller text på papperets överkant.	Lägg till en marginal på papperets överkant. Vid duplexutskrift, lämna en marginal på den övre och nedre kanten.	-

## Maskinproblem

Symptom	Punkter att kontrollera	Lösning	Referens
Du slår på skrivaren, men ingenting visas på skärmen.	Nätkabeln är urdragen.	Stäng av skrivaren och sätt i nätkabeln ordentligt.	-
	Det finns ingen ström.	Kontrollera om det finns ström i eluttaget.	-
Skrivaren fungerar inte.	Nätkabeln är inte ansluten ordentligt.	Sätt i nätkabeln ordentligt.	-
	Skrivaren är avstängd.	Slå på skrivaren.	<a href="#">sida 21</a>
	Skrivaren har stängts av automatiskt av autoavstängningsfunktionen.	Stäng av autoavstängningsfunktionen.	<a href="#">sida 70</a>
	Skrivaren svarar inte.	Håll in strömbrytaren i minst 5 sekunder för att tvinga skrivaren att stängas av.	-
Skrivaren börjar inte skriva ut.	Ett fel visas på panelen.	Kontrollera felkoden och följ instruktionerna på skärmen.	<a href="#">sida 89</a>
	Nätverks- eller USB-kabeln är inte ansluten.	Koppla in nätverks- eller USB-kabeln ordentligt.	<a href="#">sida 32,</a> <a href="#">sida 43</a>
	Det är något fel på nätverks- eller USB-kabeln.	Använd en annan nätverks- eller USB-kabel.	-
	Skrivaren stödjer inte din nätverks- eller USB-kabel.	<ul style="list-style-type: none"> <li>Använd en USB 2.0-kompatibel kabel.</li> <li>Använd en Ethernet 10BASE-T/100BASE-TX/1000BASE-TX-kompatibel kabel.</li> </ul>	-
	Det kan vara fel på utskriftsfunktionen.	Tryck på bläddringsknappen ▼ eller ▲ och välj [ <b>Skriv Ut Information</b> ] > [ <b>Konfiguration</b> ] och skriv sedan ut innehållet i inställningarna för att kontrollera utskriftsfunktionen.	<a href="#">sida 30</a>
	Gränssnittet är inaktiverat.	Tryck på bläddringsknappen ▼ eller ▲ och välj [ <b>Admin Inställning</b> ] > [ <b>Nätverk Inställning</b> ] och aktivera det gränssnitt du använder.	-
	Skrivarens skrivardrivrutin är inte vald.	Ställ in skrivarens skrivardrivrutin som standardskrivare.	-
Fel port har specificerats för skrivardrivrutinen.	Specificera den port som nätverks- eller USB-kabeln är ansluten till.	-	
Bildskärmen är tom.	Skrivaren är i viloläge.	Kontrollera om < <b>POWER SAVE</b> (ENERGISPAR)>-knappen lyser och tryck på < <b>POWER SAVE</b> (ENERGISPAR)>-knappen för att aktivera skrivaren.	<a href="#">sida 22</a>

Symptom	Punkter att kontrollera	Lösning	Referens
Utskriftsdata skickas inte till skrivaren.	Nätverks- eller USB-kabeln är skadad.	Anslut en ny kabel.	-
	Time-out-tiden som ställts in på datorn har passerats.	Ställ in en längre time-out-tid.	-
Ett onormalt ljud hörs.	Skrivaren lutar.	Placera skrivaren på en plan yta.	-
	Ett pappersark eller främmande föremål finns inne i skrivaren.	Kontrollera skrivarens insida och ta bort alla föremål.	-
	Utmatningsfacket är öppet.	Stäng utmatningsfacket.	-
Ett surrande ljud hörs.	Skrivaren skriver ut på tungt eller tunt papper och temperaturen på insidan är hög.	Detta är inte ett fel. Du kan fortsätta användningen.	-
Det tar ett tag att börja skriva ut.	Skrivaren kanske rengör trumman.	Vänta ett tag.	-
	Skrivaren justerar temperaturen på fixeringsenheten.	Vänta ett tag.	-
	Skrivaren bearbetar data från ett annat gränssnitt.	Vänta tills processen är avslutad.	-
Ett utskriftsjobb stoppas mitt i utskriftsprocessen.	På grund av att den bearbetat utskriftsjobb kontinuerligt under en längre tid har skrivarens inre temperatur blivit hög. Skrivaren kyls ner.	Vänta ett tag. Utskriften fortsätter automatiskt när fixeringsenheten kylts ner.	-
	På grund av att den bearbetat utskriftsjobb kontinuerligt under en längre tid har skrivarens inre temperatur blivit hög. Skrivaren kyls ner.	Vänta ett tag. Utskriften fortsätter automatiskt när skrivaren kylts ner.	-
	Om utskriftsprocessen överbelastats av utskrift med WSD-porten kan datorn sluta sända.	Försök sända om data från datorn. Använd en annan nätverksport om felet kvarstår.	-
Otillräckligt minne.	Skrivaren har slut på minne på grund av för stora utskriftsdata.	Minska utskriftsdata med skrivardrivrutinen.	Avancerat
Det tar lång tid innan utskriften slutförs.	Datorns bearbetningshastighet kan sakta ner utskriftsjobbet.	Använd en dator med snabbare bearbetningshastighet.	-
	Du har valt [ <b>Fin / detaljerad (1200 x 1200)</b> ] eller [ <b>ProQ/hög kvalitet</b> ] på fliken [ <b>Jobbalternativ</b> ] på skrivardrivrutinen.	Välj [ <b>Normal (600x600)</b> ] på fliken [ <b>Jobbalternativ</b> ] på skrivardrivrutinen.	-
	Komplex utskriftsdata.	Gör data enklare.	-
	Papperet är smalt (mindre än 230 m).	Ändra läge.	Avancerat
Skrivardrivrutinen visas inte korrekt på Mac OS X.	Skrivardrivrutinen kanske inte fungerar korrekt.	Avinstallera skrivardrivrutinen och installera den igen.	Avancerat
Papperet är krusigt.	Tunt papper används.	Ställ in en lämplig pappersvikt eller välj [ <b>High Humid Mode</b> ].	Avancerat
Papperets kanter är fuktiga.	Fuktigt papper används.	Välj [ <b>High Humid Mode</b> ].	Avancerat
LED-indikatorn på strömbrytaren blinkar i hög hastighet ca var 0,3:e sekund. 	Det kan vara fel på skrivaren.	 Dra genast ur nätsladden.	-

## 4. Underhåll





Detta kapitel förklarar hur man byter ut förbrukningsartiklar och underhållsenheter, rengör skrivaren och flyttar eller transporterar den.







### • Byta ut förbrukningsartiklar och underhållsenheter

Detta avsnitt förklarar hur man byter ut förbrukningsartiklar.

4

4. Underhåll

 <b>VARNING</b>		
 Kasta inte toner eller tonerkassetter i elden. Då kan tonern stänka och orsaka brännskador.	 Förvara inte tonerkassetter i närheten av en eld. De kan börja brinna, och orsaka brand och brännskador.	 Dammsug inte upp utspillt tonerpulver. Dammsugningen kan orsaka brand på grund av elektriska gnistor. Toner som spillts på golvet ska torkas upp med en våt trasa.

 <b>FÖRSIKTIGT</b>		
 Delar av enheten blir varma. Rör inte i närheten av etiketten "Caution High Temperature" (Varning, hög temperatur). Det kan orsaka brännskador.	 Håll tonerkassetten utom räckhåll för barn. Om små barn sväljer tonerpulver, följ omedelbart instruktionerna från sjukvårdspersonal.	 Om tonerpulver andas in, gurgla med stora mängder vatten och ta med personen till ett öppet område för frisk luft. Följ om nödvändigt instruktionerna från sjukvårdspersonal.
 Tvätta med tvål om tonerpulver fastnar på huden, t.ex. på händerna.	 Spola omedelbart med rikligt med vatten om toner kommer in i ögonen. Följ om nödvändigt instruktionerna från sjukvårdspersonal.	 Om tonerpulver sväljs, späd ut det genom att dricka stora mängder vatten. Följ om nödvändigt instruktionerna från sjukvårdspersonal.
 Se till att inte smutsa ner kläder och händer när du hanterar ett pappersstopp eller byter ut tonerkassetten. Tvätta bort tonerfläckar på kläderna med kallt vatten. Om du tvättar med varmt vatten kan tonern sugas upp av tyget; det kan vara svårt att tvätta bort.	 Plocka inte isär tonerkassetten. Tonerpulver kan kastas upp, och du kan andas in pulvret eller smutsa ner kläder och händer.	 Förvara använda tonerkassetter i en plastpåse så att tonerpulvret inte kan läcka ut.

#### Notera

- För bästa kvalitet, använd endast äkta förbrukningsartiklar från Oki Data.
- En avgift tas ut för service av problem som orsakats av användning av andra förbrukningsartiklar än äkta OKI, även inom garantitiden eller underhållskontrakttiden.



## Byta ut tonerkassetter

### ! Notera

- Tonerpulver kan spillas ut om du tar bort en tonerkassett innan tonern tar slut.

### Tonerkassetterns livslängd

När meddelandet "**%COLOR% Toner Låg Nivå**" ("**%COLOR%**" indikerar C (cyan), M (magenta), Y (gul) eller K (svart)) visas på bildskärmen, förbered då en tonerkassett för utbyte. Du kan skriva ut flera hundra sidor tills nästa meddelande visas.

Antalet sidor som kan göra utskrifter beror på användningen.

Byt ut tonerkassetten när "**%COLOR% Toner Tom**" visas och utskriften stoppas.

### Memo

- Även om tonerkassetterna cyan (blå), magenta (röd) eller gul tar slut kan du skriva ut i svartvitt genom att välja [**Monokrom**] eller [**Gråskala**]. Men byt ändå ut tonerkassetten så snabbt som möjligt, annars kan trumman skadas.

### ! Notera

- Tonerkassetterns verkliga livslängd skiljer sig åt beroende på användningen.

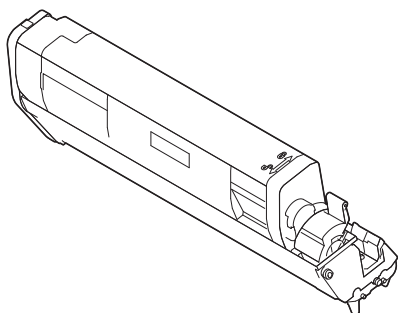

### ! Notera

- Ha en ny utskriftskassett redo, eftersom utskriftskvaliteten minskar ett år efter att förseglingen brutits.
- Om du byter ut tonerkassetten/trumman medan den används kommer mängden toner som använts inte beräknas rätt.
- Genom att öppna och stänga utmatningsfacket efter meddelandet "**Färgtonerna har tagit slut**" visas, kan du skriva ut cirka 100 kopior av A4 ISO testmönster (cirka 20 sidor, fem gånger). Efter det är det däremot inte möjligt att göra ytterligare utskrifter. Byt ut tonerkassetten, annars kan trumman skadas.

## Procedur för utbyte (för tonerkassett K (svart))

### Memo

- För att byta ut tonerkassetterna C, M, Y, se "[Procedur för utbyte \(för tonerkassetter C \(cyan\), M \(magenta\), Y \(gul\)\)](#)" s.107.

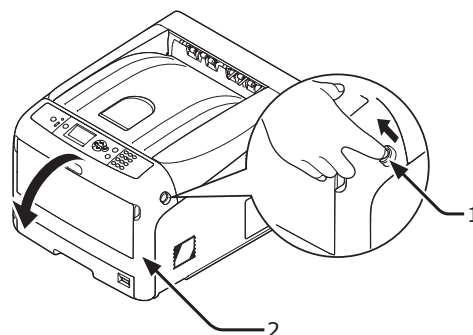

- 1 Förbered en ny tonerkassett [K].
- 2 För in fingret i öppningen på skrivarens högra sida och dra i spaken för att öppna frontluckan (1), och öppna frontluckan (2) framåt.

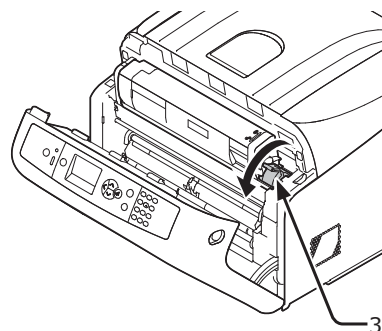

- 3 Vrid på tonerkassetterns blå spak (3).



- 4 Lyft upp tonerkassetten (4) från höger sida, och ta bort den från skrivaren.

 <b>VARNING</b>	<b>Risk för brännskador.</b>	
<ul style="list-style-type: none"> <li>• Kasta inte en använd tonerkasset i elden. De kan explodera, och tonern kan stänka och orsaka brännskador.</li> </ul>		

**! Notera**

- Om tonerpulver fastnar i området för pappersutmatning inne i skrivaren, ska du torka av det med en våt trasa som har vridits ur ordentligt.

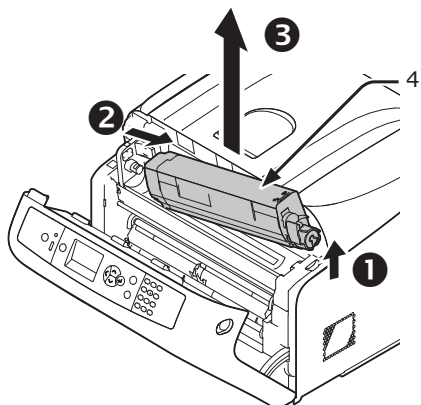

- 5 Lämna kvar ersättningstonerkassetten i påsen, skaka den försiktigt upp och ner och sida till sida, och packa sedan upp den.

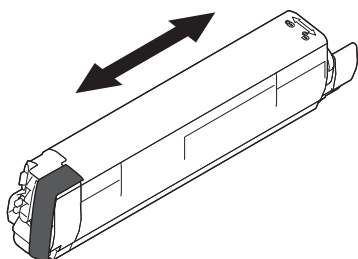

- 6 Ta bort tejpens (5) från tonerkassetten.

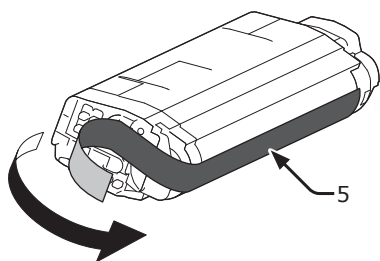

- 7 Sätt i en ny tonerkasset (6) genom att rikta upp spåret på vänster sida (7) med utskjutningen (8) på trumman så att tonerkassetten och [K]-färgetiketten på trumman riktas upp mot varandra. Sätt sedan fast högra sidan ordentligt.

**! Notera**

- Sätt inte i en tonerkasset utan att ta bort tejpens.

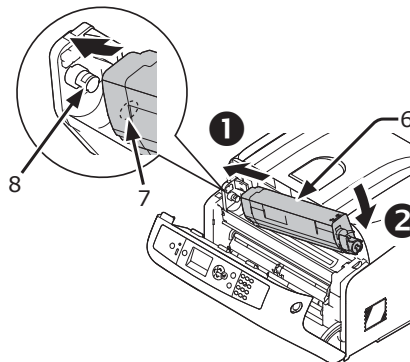

- 8 Vrid den blå spaken (3) på tonerkassetten bakåt tills dess topp pekar på ▲ markeringen.

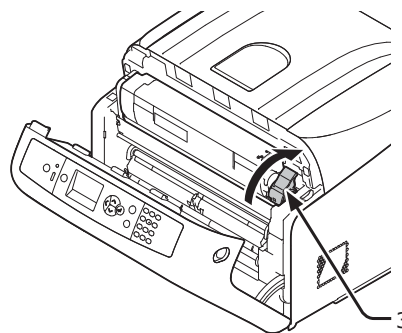

- 9 Stäng frontluckan (2).

**! Notera**

- Frontluckan kan inte stängas om utmatningsfacket inte är ordentligt stängd.

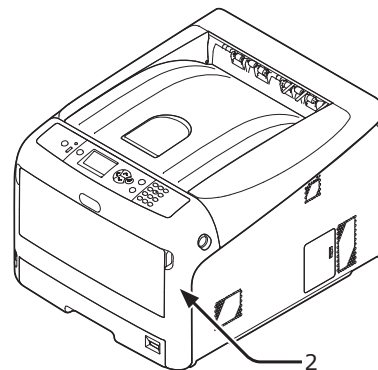

- 10 Återvinn tonerkassetterna.

**Memo**

- Om du måste kasta bort en tonerkasset, lägg den i en plastpåse eller liknande och kassera den i enlighet med lokala bestämmelser och riktlinjer.

## Procedur för utbyte (för tonerkassetter C (cyan), M (magenta), Y (gul))



### Memo

- För att byta ut tonerkassetten K, se "Procedur för utbyte (för tonerkassetten K (svart))" s.105.

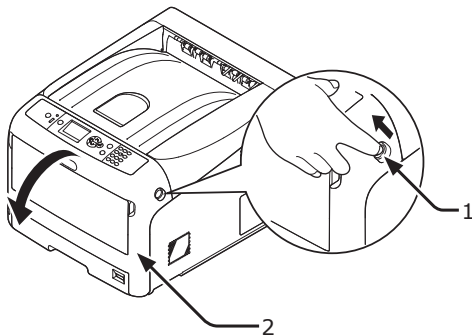
- Förbered nya tonerkassetter.
- För in fingret i öppningen på skrivarens högra sida och dra i spaken för att öppna frontluckan (1), och öppna frontluckan (2) framåt.



- Tryck på utmatningsfackets öppningsknapp (3) och öppna den övre luckan (4).

 <b>FÖRSIKTIGT</b>	<b>Risk för brännskador.</b>	
<ul style="list-style-type: none"> <li>Fixeringsenheten är extremt varm. Rör inte vid den.</li> </ul>		

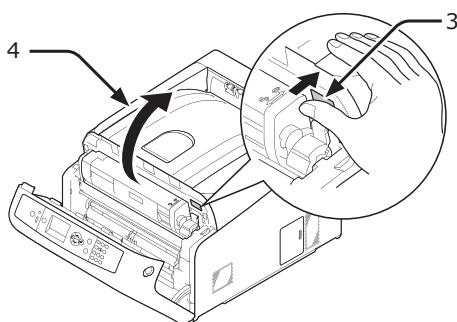

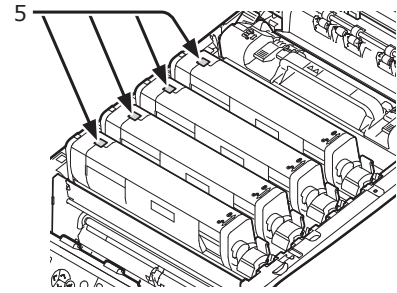

- Identifiera den tomma tonerkassetten genom färgen på etiketten (5).

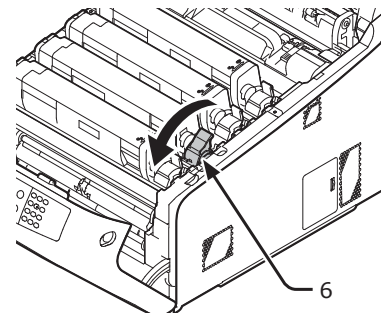

- Lossa genom att skjuta tonerkassetten högra blå spak (6) och trycka på tonerkassetten översida.



- Lyft upp tonerkassetten (7) från höger sida, och ta bort den från skrivaren.

 <b>VARNING</b>	<b>Risk för brännskador.</b>	
<ul style="list-style-type: none"> <li>Kasta inte en använd tonerkassetten i elden. De kan explodera, och tonern kan stänka och orsaka brännskador.</li> </ul>		

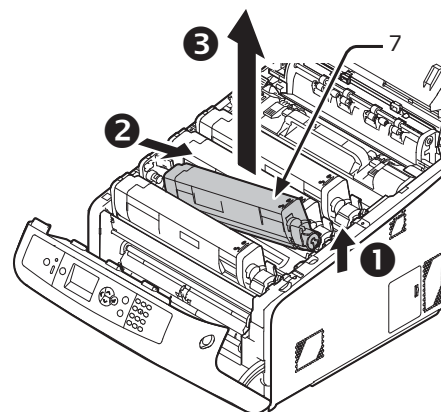

- 7** Packa upp ersättningstonerkassetten, och skaka den försiktigt upp och ner och från sida till sida.

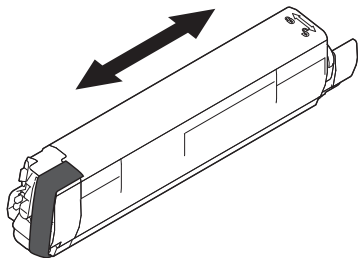

- 8** Ta bort tejen (8) från tonerkassetten.

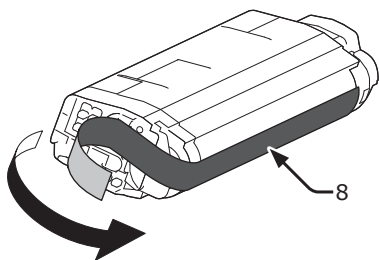

- 9** Sätt i en ny tonerkassett (9) genom att rikta upp spåret på vänster sida (10) med utskjutningen (11) på trumman så att tonerkassetten och färgetiketten på trumman riktas upp mot varandra. Sätt sedan fast högra sidan ordentligt.

**! Notera**

- Sätt inte i en tonerkassett utan att ta bort tejen.

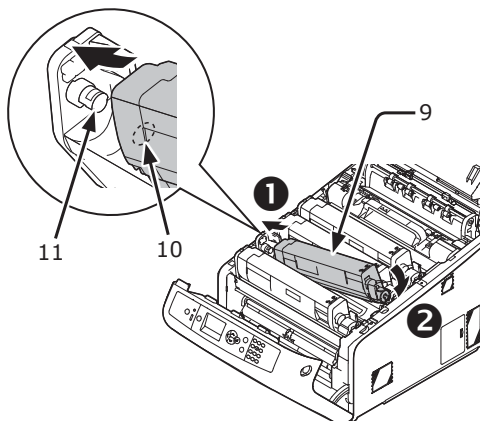

- 10** Vrid den blå spaken (6) på tonerkassetten bakåt tills dess topp pekar på ▲ markeringen.

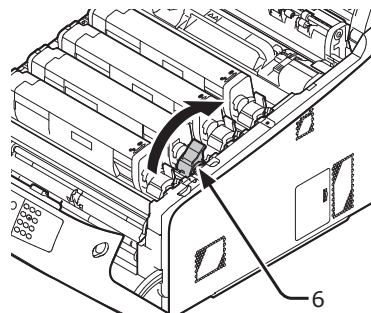

- 11** Stäng utmatningsfacket (4) genom att trycka båda sidor av locket ordentligt.

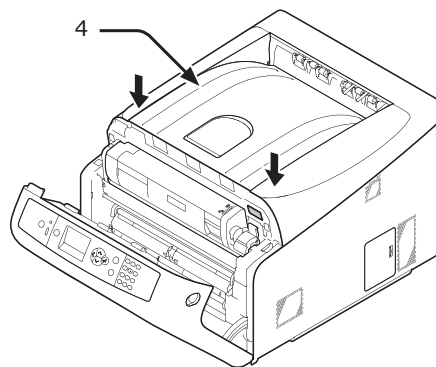

- 12** Stäng frontluckan (2).

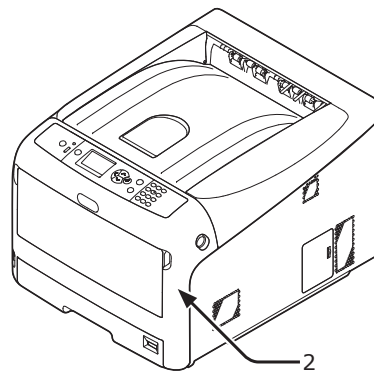

**! Notera**

- Frontluckan kan inte stängas om utmatningsfacket inte är ordentligt stängt.

- 13** Återvinn tonerkassetterna.

**Memo**

- Om du måste kasta bort en tonerkassett, lägg den i en plastpåse eller liknande och kassera den i enlighet med lokala bestämmelser och riktlinjer.

## Byta ut trumman

### Trummans livslängd

När meddelandet "**%COLOR% Trumma nästan förbrukad**" visas på bildskärmen, förbered då en ersättningstrumma. Om du fortsätter skriva ut visas meddelandet "**%COLOR% Livslängd Trumma**" och utskriften stoppas.

En riktlinje för att byta ut trumman är ungefär varje 30 000 sidor för papper i A4-storlek (med enkelsidig utskrift). Men detta antal sidor gäller vid normala utskriftsförhållanden (3 sidor i taget). Om en sida i taget skrivs ut minskar trummans livslängd med ungefär hälften.

Det verkliga antalet sidor kan halveras igen jämfört med ovanstående riktlinje, beroende på utskriftsförhållandena.

Om du fortsätter att skriva ut mer än ovanstående stoppar skrivaren utskriften.

#### ! Notera

- Det verkliga antalet sidor du kan skriva ut med trumman beror på hur du använder den. Ovanstående riktlinje kan minskas med mer än hälften, beroende på utskriftsförhållandena.
- Även om öppning och stängning av utmatningsfacket kan förlänga hållbarheten på en trumbild ett tag, rekommenderas det att ersätta det efter att "**Sätt i ny trumma**" visas.
- Utskriftskvaliteten kan minska efter att tonerkassetten har varit uppackad i ett år. Byt ut den mot en ny.
- Tryck på bläddringsknappen ▼ eller ▲ knappen > [**Admin Inställning**] > [**System Inställning**] > [**Nära Slut Status**] är inställd på [**Avaktivera**], visas inte meddelandet "**%COLOR% Trumma nästan förbrukad**".

### Utbytesprocedur

#### ! Notera

- Om du använder en ny trumma med de tonerkassetter som för närvarande används visas inte indikeringen av återstående mängd i tonerkassetterna korrekt. Meddelandet "**%COLOR% Trumma nästan förbrukad**" eller "**%COLOR% Livslängd Trumma**" kan också visas efter bytet.
- Trumman (den gröna tuben) är mycket ömtålig. Hantera den försiktigt.
- Utsätt inte trumman för direkt solljus eller mycket starkt inomhusljus (mer än ungefär 1500 lux). Lämna den inte mer än 5 minuter i vanligt inomhusljus.
- För att skrivaren ska kunna utnyttja sin fulla prestanda, använd äkta förbrukningsartiklar från Oki Data.
- En avgift tas ut för service av problem som orsakats av användning av andra förbrukningsartiklar än äkta OKI, även inom garantitiden eller underhållskontraktstiden. (Att använda andra förbrukningsartiklar än äkta OKI orsakar inte alltid problem, men var försiktig när du använder dessa.)
- Det finns en tonerkassetten för varje färg på trumman.

- 1 Förbered en ny trumma.
- 2 För in fingret i öppningen på skrivarens högra sida och dra i spaken för att öppna frontluckan (1), och öppna frontluckan (2) framåt.

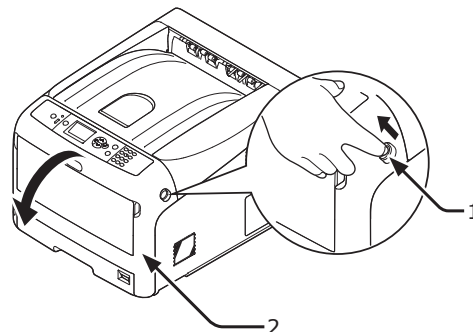

- 3 Tryck på utmatningsfackets öppningsknapp (3) och öppna den övre luckan (4).

⚠ <b>FÖRSIKTIGT</b>	<b>Risk för brännskador.</b>	⚠
<ul style="list-style-type: none"> <li>• Fixeringsenheten är extremt varm. Rör inte vid den.</li> </ul>		

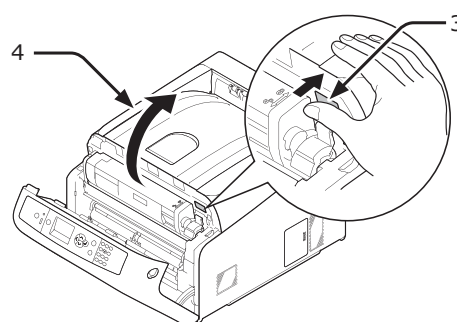

- 4 Identifiera den tomma tonerkassetten genom färgen på etiketten (5).

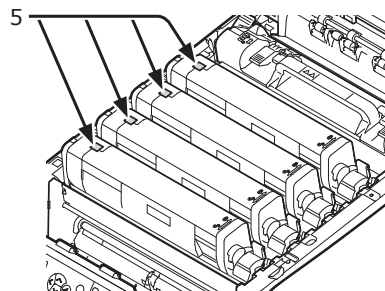

- 5** Ta bort trumman (6) från skrivaren i pilens riktning och placera den på en plan yta.

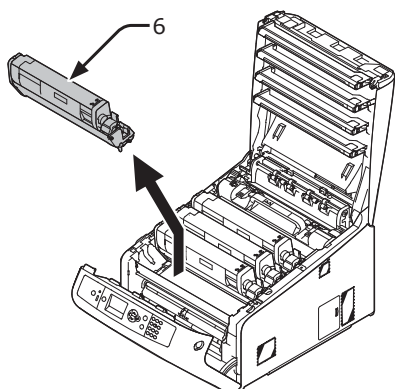

- 6** Lossa genom att vrida tonerkassetts högra blå spak (7) framåt och trycka på tonerkassetts översida.

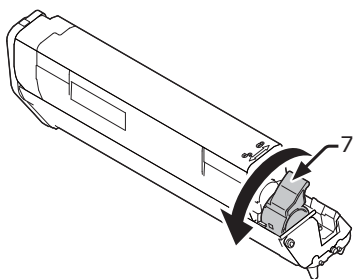

- 7** Lyft upp tonerkassetten (8) från höger sida, och ta bort den från trumman.

<b>VARNING</b>	<b>Risk för brännskador.</b>	
<ul style="list-style-type: none"> <li>• Kasta inte en använd trumma eller tonerkassett i elden. De kan explodera, och tonern kan stänka och orsaka brännskador.</li> </ul>		

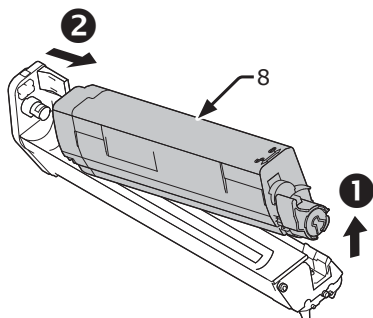

- 8** Ta bort de skyddande arken. Placera den nya trumman (9) på en plan yta.

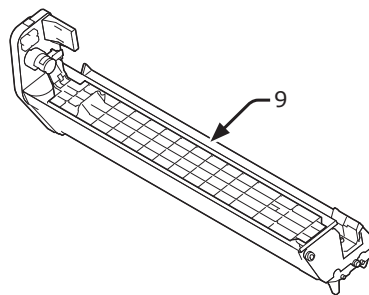

- 9** Ta bort tonerlocket (10).

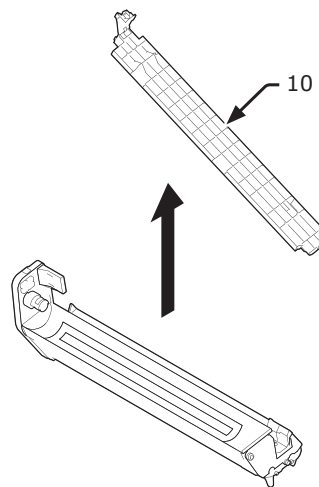

- 10** Sätt i tonerkassetten (8) som togs ut i steg 7 i trumman (9) genom att rikta upp spåret på vänster sida (11) med utskjutningen (12) på trumman, och fäst sedan högra sidan på plats ordentligt.

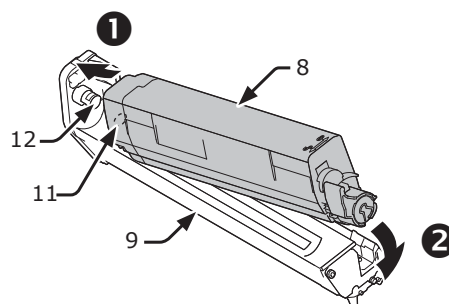

- 11** Vrid den blå spaken (7) på tonerkassetten bakåt tills dess topp pekar på ▲ markeringen.

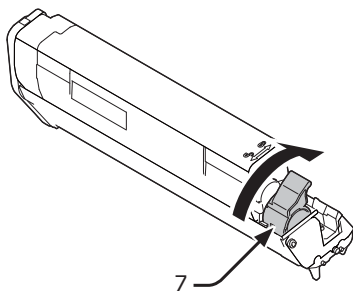

- 12** Kontrollera färgen på den nya trummans etikett (9) och sätt i trumman i skrivaren.

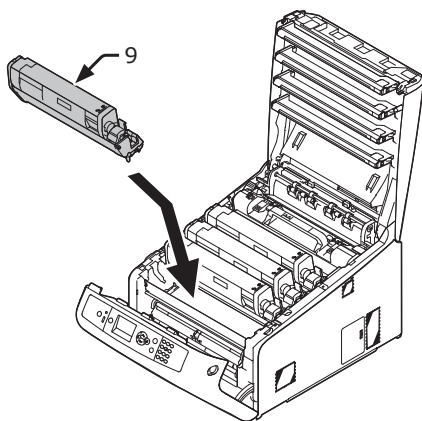

- 13** Stäng utmatningsfacket (4) genom att trycka båda sidor av locket ordentligt.

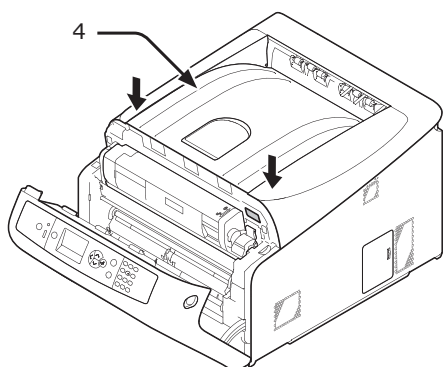

- 14** Stäng frontluckan (2).

! Notera

- Frontluckan kan inte stängas om utmatningsfacket inte är ordentligt stängd.

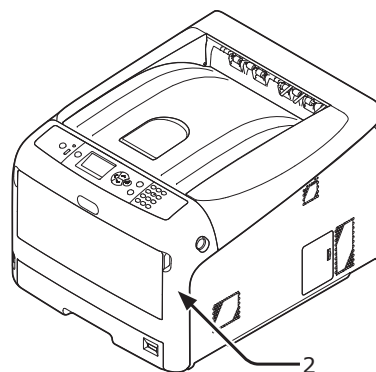

- 15** Återvinn bildtrummorna.

Memo

- Om du måste kasta bort en trumma, lägg den i en plastpåse eller liknande och kassera den i enlighet med lokala bestämmelser och riktlinjer.
- Om trummans ljusskyddsfilm blir smutsig, torka filmen genom att följa nedanstående procedur.

- (1) Öppna frontluckan.
- (2) Öppna utmatningsfacket.
- (3) Ta bort trumman.
- (4) Torka ljusskyddsfilmen med mjukt papper.

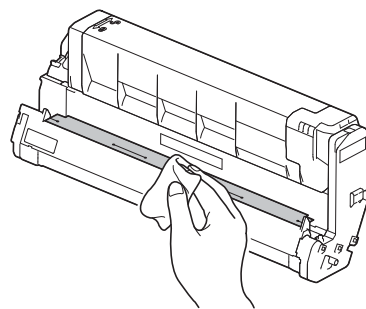

- (5) Sätt tillbaka trumman i skrivaren.
- (6) Stäng utmatningsfacket genom att trycka båda sidor av locket ordentligt.
- (7) Stäng frontluckan.

## Byta ut transportbandet

### Transportbandets livslängd

När meddelandet "**Bältesenhet nästan förbrukad**" visas på bildskärmen, förbered då ett ersättningstransportband. Du kan fortsätta skriva ut ungefär 2000 sidor tills nästa meddelande visas.

Byt ut transportbandet när meddelandet "**Byt Transportbälte**" visas.

Den förväntade livslängden för transportbandet är ungefär 80 000 sidor för A4 simplexutskrift (tre sidor per jobb).

#### ! Notera

- Det verkliga antalet sidor du kan skriva ut med transportbandet beror på hur du använder det.
- Även om öppning och stängning av utmatningsfacket kan förlänga hållbarheten på bandenheten något, bör du byta ut det strax efter att "**Byt Transportbälte**" visas för att förhindra fel.
- Om du byter ut transportbandet, använd det till slutet av dess livslängd. Om du tar bort transportbandet och installerar och använder ett annat innan dess livslängd är slut visas inte den använda tiden korrekt.
- Tryck på bläddringsknappen ▼ eller ▲ knappen > [Admin Inställning] > [System Inställning] > [Nära Slut Status] är inställd på [Avaktivera], visar inte meddelandet [Bältesenhet nästan förbrukad].

### Utbytesprocedur

#### ! Notera

- Trumman (den gröna tuben) är mycket ömtålig. Hantera den försiktigt.
- Utsätt inte trumman för direkt solljus eller mycket starkt inomhusljus (mer än ungefär 1500 lux). Lämna den inte mer än 5 minuter i vanligt inomhusljus.

#### 1 Förbered ett ersättningstransportband.

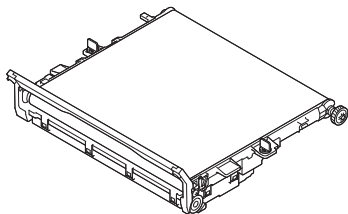

#### 2 Stäng av skrivaren med strömbrytaren.

#### Referens

- "Slå av strömmen" s.21

- #### 3
- För in fingret i öppningen på skrivarens högra sida och dra i spaken för att öppna frontluckan (1), och öppna frontluckan (2) framåt.

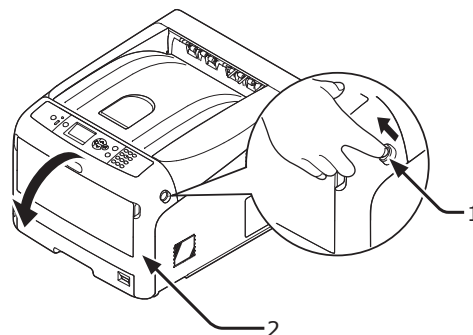

- #### 4
- Tryck på utmatningsfackets öppningsknapp (3) och öppna den övre luckan (4).

⚠ <b>FÖRSIKTIGT</b>	<b>Risk för brännskador.</b>	⚠
<ul style="list-style-type: none"> <li>• Fixeringsenheten är extremt varm. Rör inte vid den.</li> </ul>		

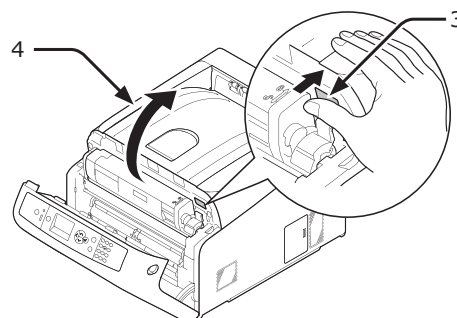

- #### 5
- Ta ut alla fyra trummorna ur skrivaren, och placera dem på en plan yta.

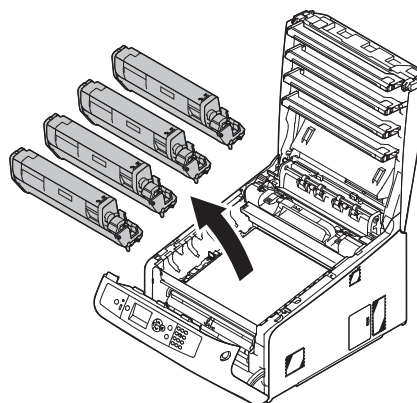



- 6** Täck över trummorna du tog ur med papper så att de inte utsätts för ljus.

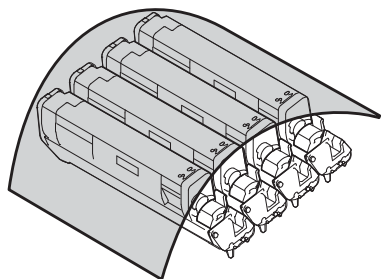

- 7** Lossa genom att vrida de blå låsen (5) på varje sida av transportbandet i pilens riktning.

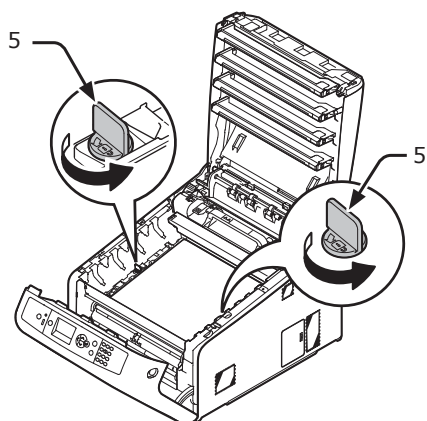

- 8** Ta bort transportbandet genom att hålla i den blå spaken (6).

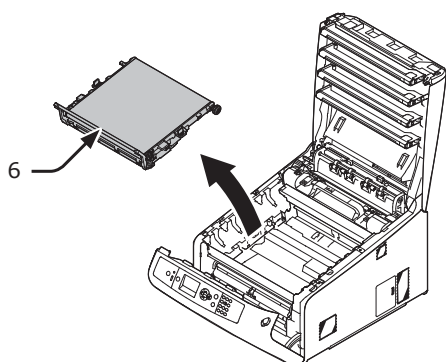

- 9** Håll i handtaget på det nya transportbandet med en hand och stöd den nedre delen med den andra handen. Placera transportbandet i skrivaren.

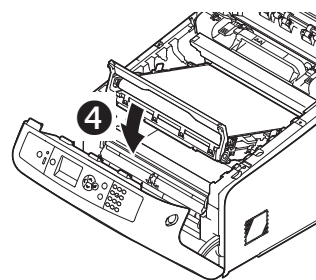
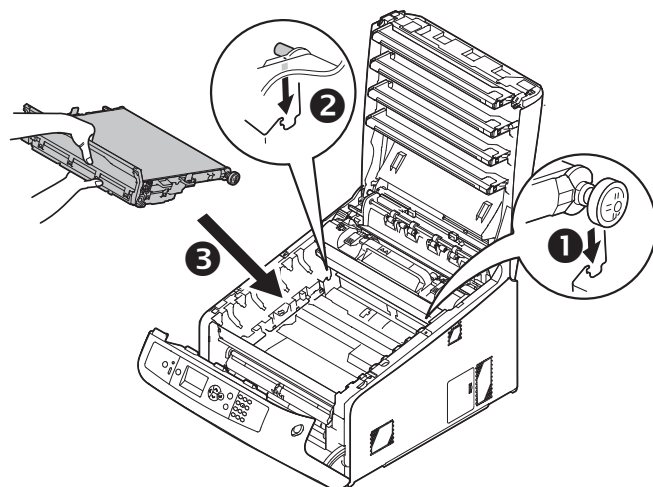

- 10** Vrid de blå låsen (5) på varje sida av transportbandet i pilens riktning.

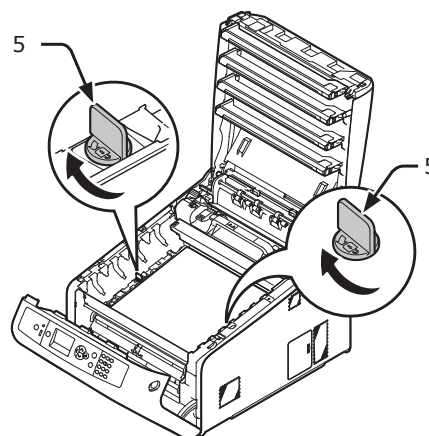

**11** Sätt tillbaka alla fyra trummorna i skrivaren.

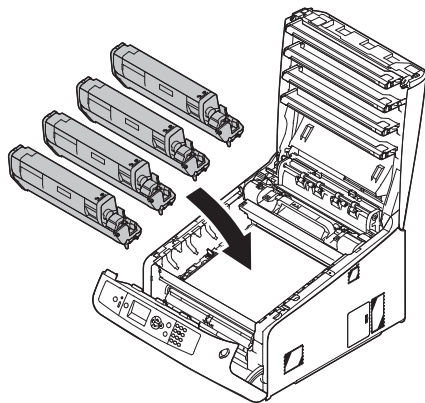

**12** Stäng utmatningsfacket (4) genom att trycka båda sidor av locket ordentligt.

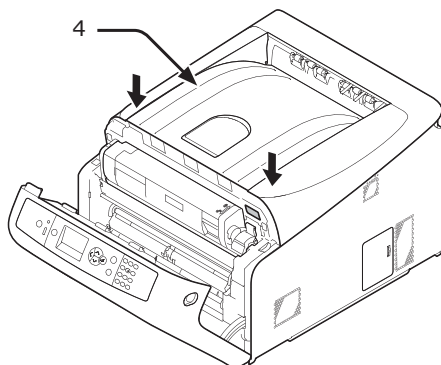

**13** Stäng frontluckan (2).

**! Notera**

- Frontluckan kan inte stängas om utmatningsfacket inte är ordentligt stängd.

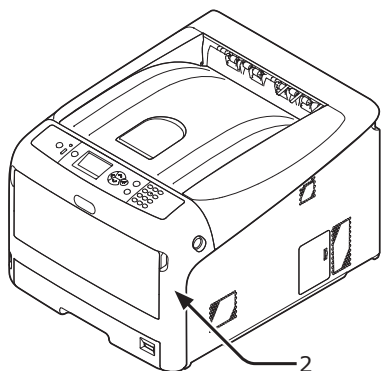

**14** Återvinn transportbältet.

**Memo**

- Om du måste kasta bort ett transportband, lägg det i en plastpåse eller liknande och kassera det i enlighet med lokala bestämmelser och riktlinjer.

## Byta ut fixeringsenheten

### Fixeringsenhetens livslängd

När meddelandet **"Fixeringsenhet nästan förbrukad"** visas på bildskärmen, förbered då en ersättningsfixeringsenhet. Du kan fortsätta skriva ut ungefär 2500 sidor tills nästa meddelande visas.

Byt ut fixeringsenheten när meddelandet **"Byt FixeringsEnhet"** visas.

Den förväntade livslängden för fixeringsenheten är upp till 100 000 sidor för A4 simplexutskrift.

**! Notera**

- Det verkliga antalet sidor du kan skriva ut med fixeringsenheten beror på hur du använder den.

**! Notera**

- Om den övre luckan öppnas och stängs kan det Även om öppning och stängning av utmatningsfacket kan förlänga livslängden på fixeringsenheten något, bör du byta ut det snart efter att **"Byt FixeringsEnhet"** visas för att förhindra fel.
- Om du byter ut fixeringsenheten, använd den till slutet av dess livslängd. Om du tar bort fixeringsenheten och installerar och använder en annan innan dess livslängd är slut visas inte den använda tiden korrekt.
- Tryck på bläddringsknappen ▼ eller ▲ knappen > [Admin Inställning] > [System Inställning] > [Nära Slut Status] är inställd på [Avaktivera], visas inte meddelandet [Fixeringsenhet nästan förbrukad].

### Utbytesprocedur

**! Notera**

- Utsätt inte trumman för direkt solljus eller mycket starkt inomhusljus (mer än ungefär 1500 lux). Lämna den inte mer än 5 minuter i vanligt inomhusljus.

**1** Förbered den nya fixeringsenheten.

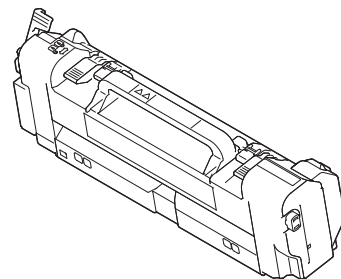

**2** Stäng av skrivaren med strömbrytaren.



**Referens**

- "Slå av strömmen" s.21

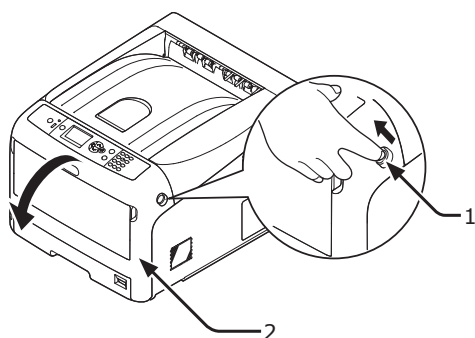
- 3** För in fingret i öppningen på skrivarens högra sida och dra i spaken för att öppna frontluckan (1), och öppna frontluckan (2) framåt.



- 4** Tryck på utmatningsfackets öppningsknapp (3) och öppna den övre luckan (4).

 <b>FÖRSIKTIGT</b>	<b>Risk för brännskador.</b>	
<ul style="list-style-type: none"> <li>Var försiktig eftersom fixeringsenheten blir varm, och du måste hålla i handtaget när du lyfter den. Försök inte hålla i den medan den är varm. Vänta tills den har svalnat och utför sedan åtgärden.</li> </ul>		

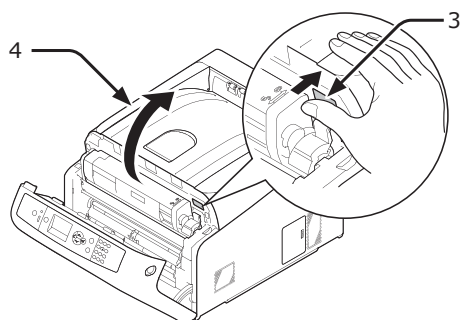

- 5** Lossa genom att dra fram den vänstra låsspaken (5) på fixeringsenheten.

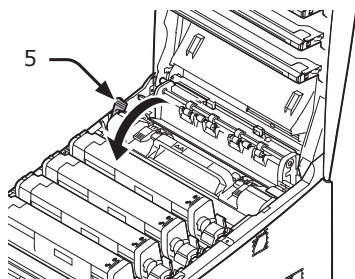

- 6** Håll i fixeringsenhetens handtag (6) och lyft ut den ur skrivaren.

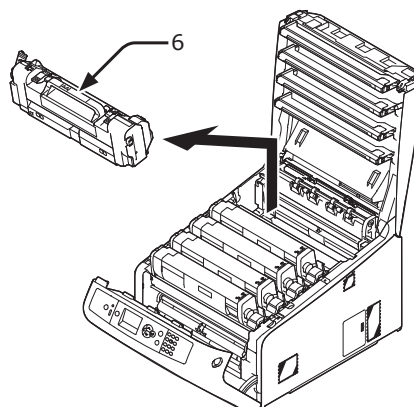

- 7** Håll i fixeringsenhetens handtag (6) och placera den i skrivaren.

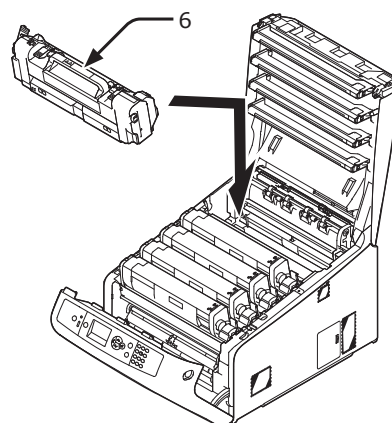

- 8** Lås genom att trycka tillbaka den vänstra låsspaken (5) på fixeringsenheten.

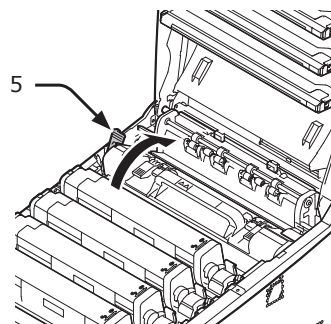

- 9** Stäng utmatningsfacket (4) genom att trycka båda sidor av locket ordentligt.

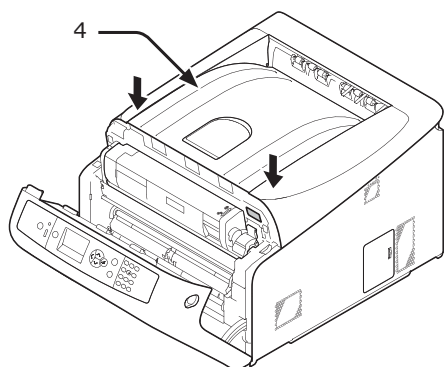

- 10** Stäng frontluckan (2).

**! Notera**

- Frontluckan kan inte stängas ordentligt om utmatningsfacket inte är stängt.

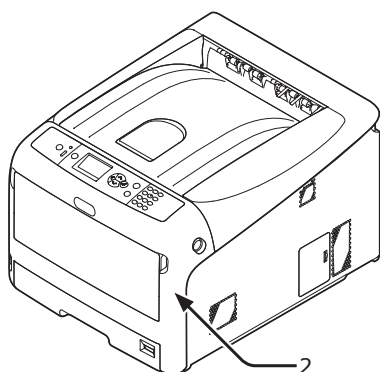

- 11** Återvinn brännarenhet.

**Memo**

- Om du måste kasta bort en fixeringsenhet, lägg den i en plastpåse eller liknande och kassera den i enlighet med lokala bestämmelser och riktlinjer.

## ● Rengöring

Detta avsnitt förklarar hur du rengör varje del av skrivaren.

### Rengöra skrivarens yta

#### ! Notera

- Använd inte bensen, thinner eller alkohol som rengöringsmedel. De kan skada skrivarens plastdelar.
- Smörj inte skrivaren med olja.

#### 1 Stäng av skrivaren med strömbrytaren.

#### Referens

- "Slå av strömmen" s.21

#### 2 Torka skrivarens yta med en mjuk trasa lätt fuktad med vatten eller ett neutralt rengöringsmedel.

#### 3 Torka skrivarens yta med en torr, mjuk trasa.

### Rengöra pappersmatningsrullarna

Rengör pappersmatningsrullarna om papper ofta fastnar.

#### ! Notera

- Du bör byta ut pappersmatningsrullarna om papper fortsätter fastna även efter att du rengjort dem.

### För fack 1/2/3/4

#### Memo

- Bilderna använder fack 1 som exempel, men samma procedur gäller för fack 2/3/4.

#### 1 Dra ut facket (1).

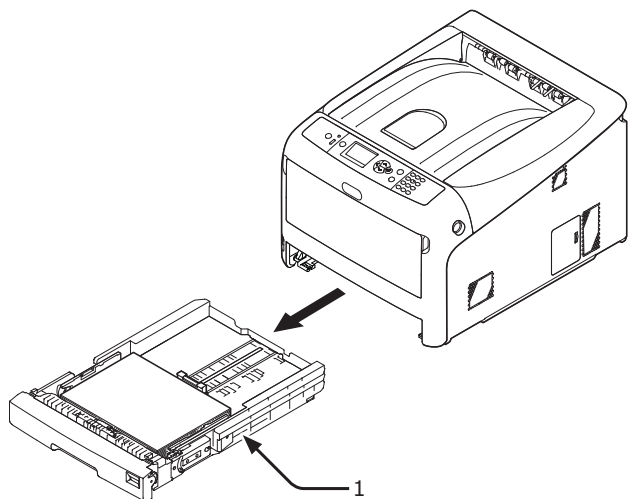

#### 2 Torka av de två pappersmatningsrullarna (2) inne i skrivaren med en blöt trasa som har vridits ur ordentligt.

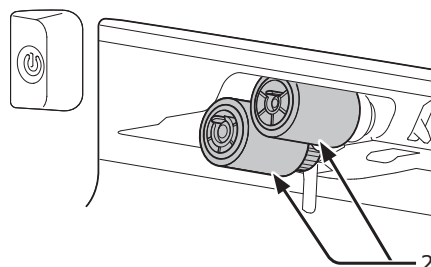

#### 3 Ta bort det papper som laddats i facket.

#### 4 Torka av pappersmatningsrullen (3) på facket med en blöt trasa som har vridits ur ordentligt.

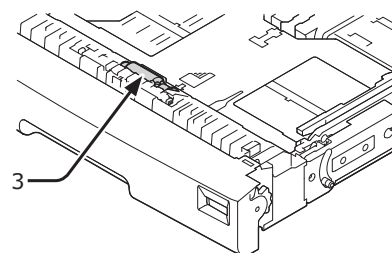

#### 5 Ladda papper i facket.

#### 6 Tryck tillbaka facket i skrivaren.

### För multifack

#### 1 Öppna multifacket (1) framåt genom att sticka in dina fingrar i den främre öppningen (2).

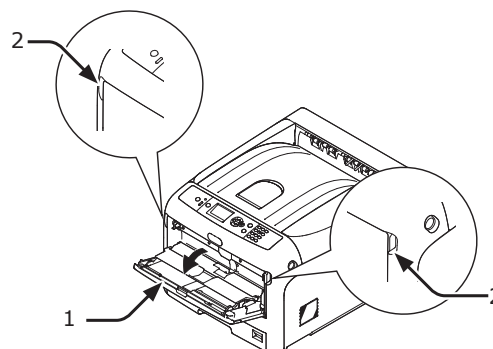

- 2** Lossa spärren (3) på pappersmatningsrullens lock genom att trycka den högra armen (4) inåt och samtidigt lyfta upp multifacket (1) försiktigt.

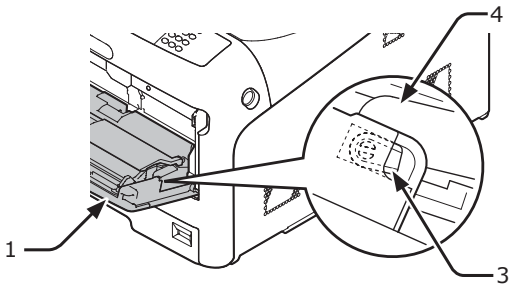

- 3** Tryck också den vänstra armen (4) inåt samtidigt som du lyfter upp multifacket (1) försiktigt för att lossa spärren (3) på pappersmatningsrullens lucka.

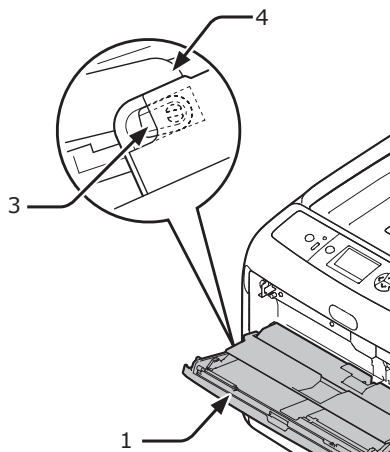

- 4** Öppna pappershållaren (5) tills den rör vid skrivaren.

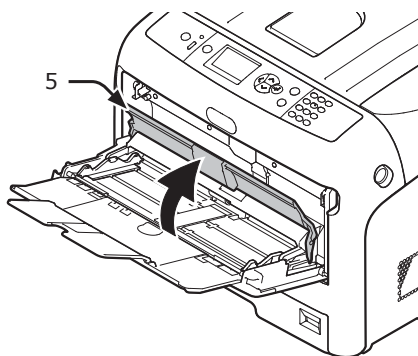

- 5** Torka av de två pappersmatningsrullarna (6) med en blöt trasa som har vridits ur ordentligt.

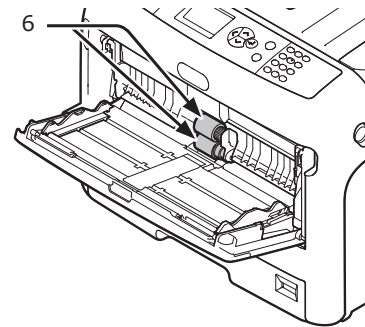

- 6** Öppna separationsrullarnas lucka (7) framåt medan du trycker på mitten av multifacket. Torka av de två separationsrullarna (8) med en blöt trasa som har vridits ur ordentligt.

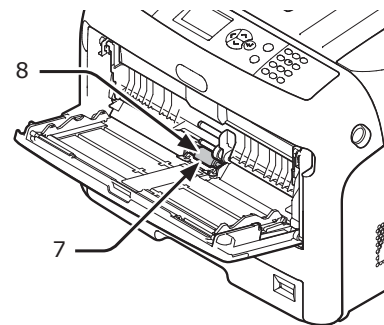

- 7** Stäng separationsrullarnas lucka (7).

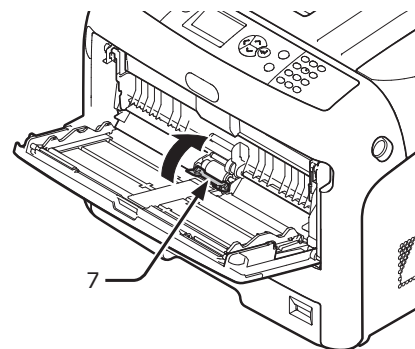

- 8** Stäng pappershållaren (5).

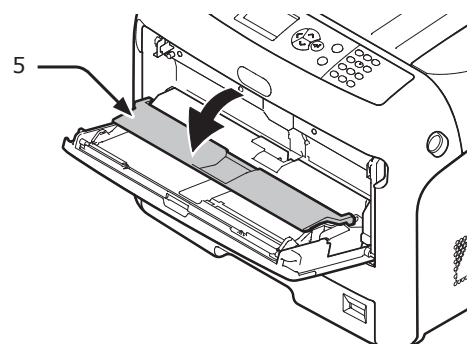

- 9** Haka fast en spärr (3) på pappersmatningsrullens lock genom att trycka den högra armen (4) inåt och samtidigt lyfta upp multifacket (1) försiktigt.

**! Notera**

- Om multifacket stängs utan att spärren är i rätt position kan pappershållaren gå sönder. Se till att spärren återgår till den ursprungliga positionen.

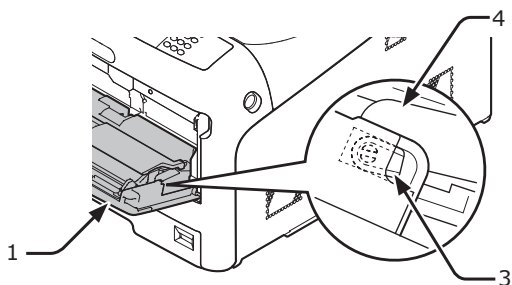

- 10** Haka också fast den andra spärren (3) på pappersmatningsrullens lock genom att trycka den vänstra armen (4) inåt och samtidigt lyfta upp multifacket (1) försiktigt.

**! Notera**

- Om multifacket stängs utan att spärren är i rätt position kan pappershållaren gå sönder. Se till att spärren återgår till den ursprungliga positionen.

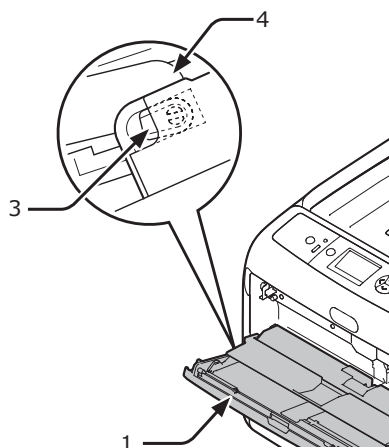

- 11** Stäng multifacket (1).

Om multifacket inte kan stängas, återför pappershållaren till korrekt position genom att trycka pappersladdningsdelen på multifacket nedåt.

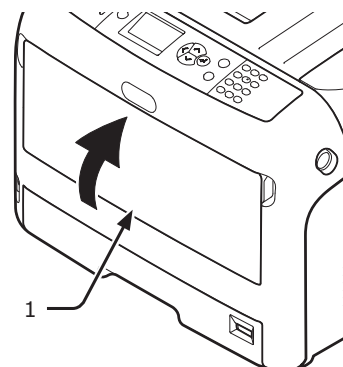

## Rengöra LED-huvudet

Rengör LED-huvudena om vertikala linjer uppträder, bilderna tonas ut vertikalt eller om bokstävernas kanter smetas ut i utskriften. Smuts på LED-huvudena kan också orsaka pappersstopp.

### ! Notera

- Använd inte metylalkohol eller thinner som rengöringsmedel. Det kan skada LED-huvudena.
- Utsätt inte trumman för direkt solljus eller mycket starkt inomhusljus (mer än ungefär 1500 lux). Lämna den inte mer än 5 minuter i vanligt inomhusljus.

### 1 Stäng av skrivaren med strömbrytaren.



#### Referens

- "Slå av strömmen" s.21

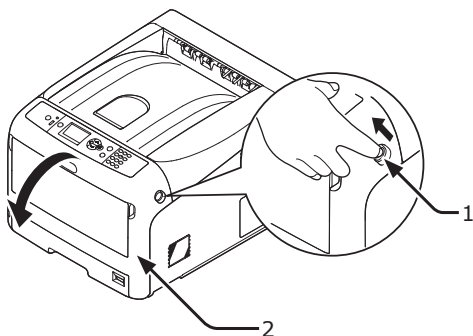
### 2 För in fingret i öppningen på skrivarens högra sida och dra i spaken för att öppna frontluckan (1), och öppna frontluckan (2) framåt.



### 3 Tryck på utmatningsfackets öppningsknapp (3) och öppna den övre luckan (4).

 <b>FÖRSIKTIGT</b>	<b>Risk för brännskador.</b>	
<ul style="list-style-type: none"> <li>• Fixeringsenheten är extremt varm. Rör inte vid den.</li> </ul>		

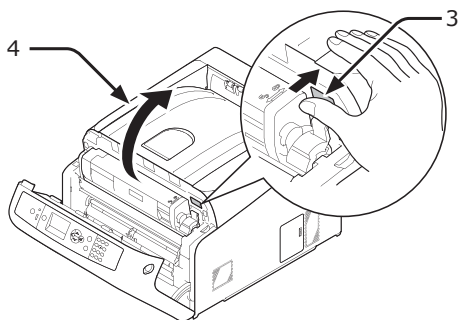

### 4 Torka försiktigt linserna (5) på LED-huvudena med mjukt papper.

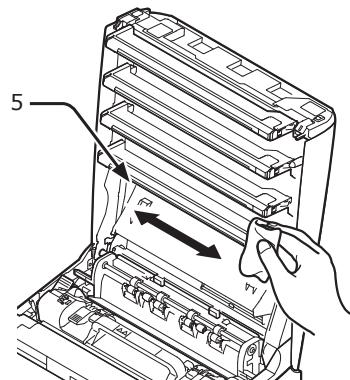

### 5 Stäng utmatningsfacket (4) genom att trycka båda sidor av locket ordentligt.

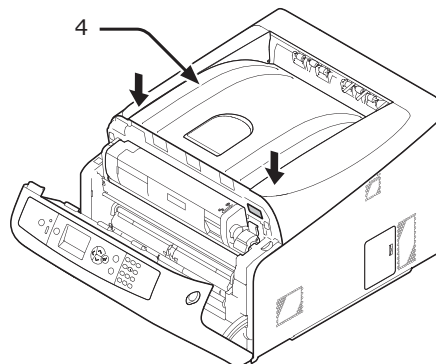

### 6 Stäng frontluckan (2).

#### ! Notera

- Frontluckan kan inte stängas om utmatningsfacket inte är ordentligt stängd.

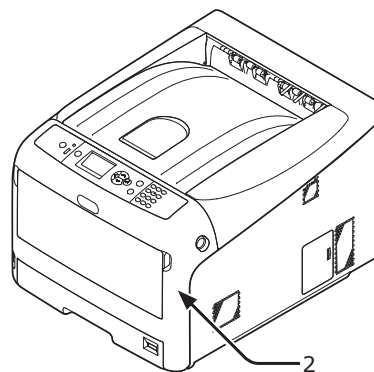





## • Flytta eller transportera skrivaren

Detta avsnitt förklarar hur man flyttar eller transporterar skrivaren.

### Flytta skrivaren

 <b>FÖRSIKTIGT</b>	<b>Det kan orsaka skador!</b>	
<ul style="list-style-type: none"> <li>• Minst två personer krävs för att lyfta skrivaren på ett säkert sätt, eftersom den väger cirka 37 kg eller 40 kg.</li> </ul>		

#### 1 Stäng av skrivaren med strömbrytaren.

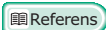
 Referens

- "Slå av strömmen" s.21



#### 2 Koppla ur alla kablar.



- Nätkabel och jordkabel
- Nätverks- eller USB-kabel

#### 3 Ta bort allt papper från pappersfacken.

#### 4 Lyft skrivaren och flytta den till den nya platsen.

### Transportera skrivaren

 <b>FÖRSIKTIGT</b>	<b>Det kan orsaka skador!</b>	
<ul style="list-style-type: none"> <li>• Minst två personer krävs för att lyfta skrivaren på ett säkert sätt, eftersom den väger cirka 37 kg eller 40 kg.</li> </ul>		

 <b>FÖRSIKTIGT</b>	<b>Risk för brännskador.</b>	
<ul style="list-style-type: none"> <li>• Fixeringsenheten är extremt varm. Rör inte vid den.</li> </ul>		

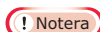
 Notera

- Trumman (den gröna tuben) är mycket ömtålig. Hantera den försiktigt.
- Utsätt inte trumman för direkt solljus eller mycket starkt inomhusljus (mer än ungefär 1500 lux). Lämna den inte mer än 5 minuter i vanligt inomhusljus.

#### 1 Stäng av skrivaren med strömbrytaren.

 Referens

- "Slå av strömmen" s.21

#### 2 Koppla ur alla kablar.



- Nätkabel och jordkabel.
- Nätverks- eller USB-kabel.

#### 3 Ta bort allt papper från pappersfacken.

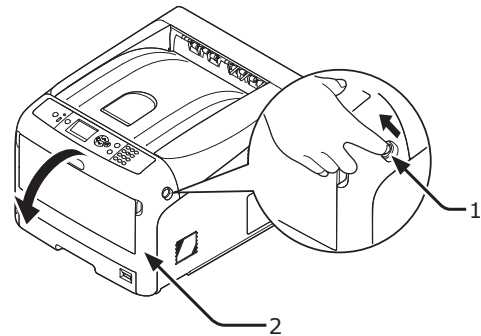
- #### 4 För in fingret i öppningen på skrivarens högra sida och dra i spaken för att öppna frontluckan (1), och öppna frontluckan (2) framåt.



- #### 5 Tryck på utmatningsfackets öppningsknapp (3) och öppna den övre luckan (4).

 <b>FÖRSIKTIGT</b>	<b>Risk för brännskador.</b>	
<ul style="list-style-type: none"> <li>• Fixeringsenheten är extremt varm. Rör inte vid den.</li> </ul>		

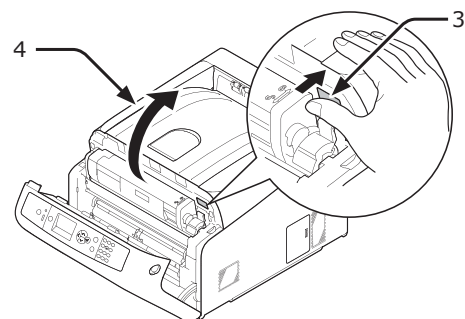

- #### 6 Håll i tonerkassetterna med båda händerna och ta bort dem med trummorna. Ta bort alla tonerkassetter och trummor och placera dem på en plan yta.

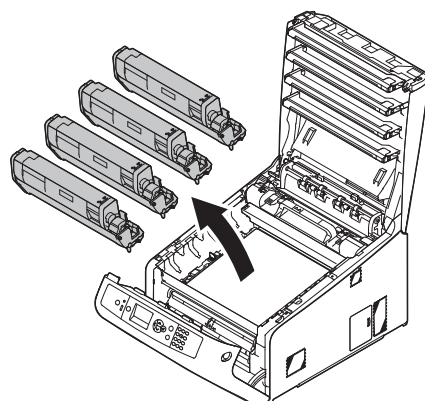

- 7** Fäst varje tonerkassett vid varje trumma med vinyltejp (5).

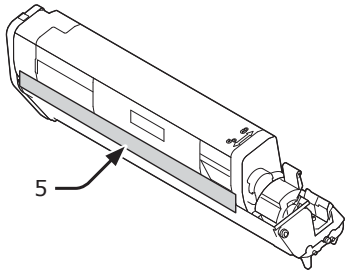

- 8** Sätt tillbaka alla tonerkassetter och trummor i skrivaren.

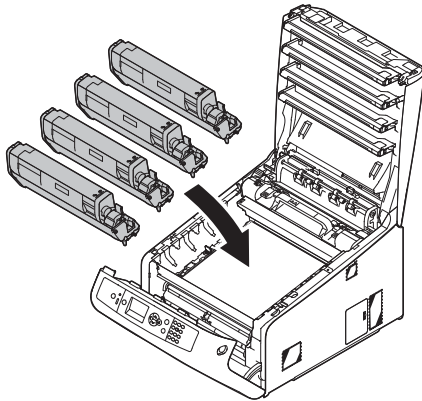

- 9** Stäng utmatningsfacket (4) genom att trycka båda sidor av locket ordentligt.

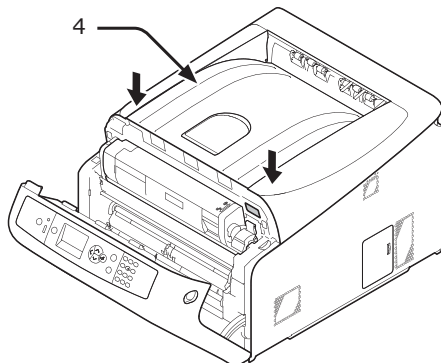

- 10** Stäng frontluckan (2).

**! Notera**

- Frontluckan kan inte stängas om utmatningsfacket inte är ordentligt stängd.

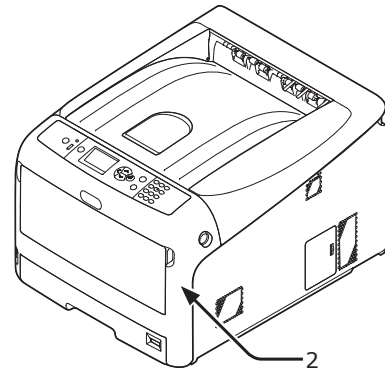

- 11** Ta bort enheten med extra fack från huvudenheten om den är installerad.

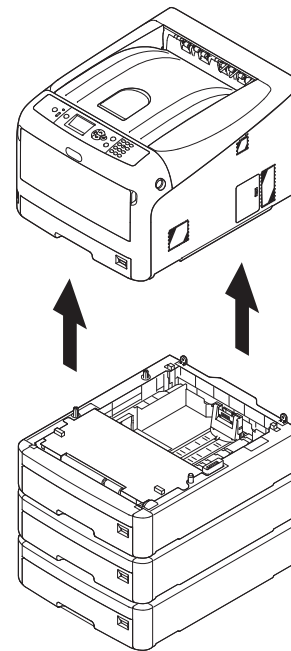

- 12** Skydda skrivaren med förpackningsmaterial.

- 13** Lyft skrivaren och placera den i en låda.

**! Notera**

- Använd förpackningsmaterialet som följde med skrivaren vid inköpet.
- Efter transporten eller när den installeras igen, ta bort vinyltejpen som användes för att säkra trumman och tonerkassetten

## ● Innan maskinen bortskaffas

Innan denna maskin bortskaffas rekommenderas att radera registrerade dataskydd och lagrade data. De data som lagras i maskinen visas nedan.

- Administratörslösenord
- Registrerade inställningar i olika menyer
- Privat utskriftsdata
- Olika register
- Åtkomstkontroll, uppgifter användarhantering (lokal användare, externa användare cache [**LDAP**, **Kerberos**])

- 1 Tryck på knappen **<MENU (MENY)>** på operatörspanelen.
- 2 Tryck på knappen **▼** flera gånger för att välja [**Admin Inställning**] och tryck på **<ENTER>**-knappen.
- 3 Ange administratörslösenord
- 4 Välj [**Andra Installationer**] > [**Radera Sekretess Data**].
- 5 När [**Är du säker?**] visas, välj [**Ja**] och tryck på **<ENTER>**-knappen.
- 6 När [**Är du verkligen säker?**] visas, välj [**Ja**] och tryck på **<ENTER>**-knappen.

Starta om maskinen för att radera data.

**! Notera**

- När åtgärden genomförs, kan den raderade datan inte återställas. För att avbryta raderingen Välj [**Nej**] i steg 5 eller steg 6.

# 5. Bilaga

Detta kapitel förklarar skrivarens specifikationer.

## ● Menylista på manöverpanelen

### Kontrollera skrivarens status med bildskärmen

Från <ENTER>-knappen på manöverpanelen kan du kontrollera skrivarens status.

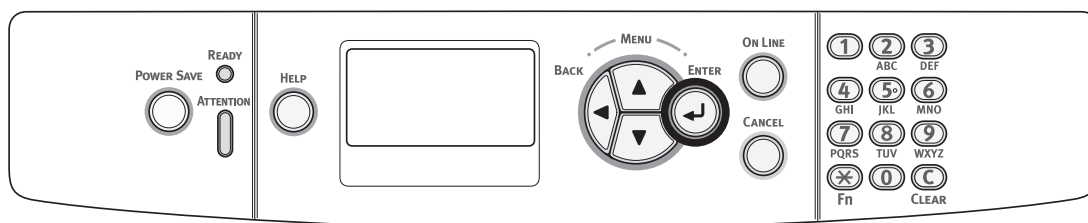

### Kontrollera enhetsstatusen

Du kan kontrollera återstående livslängd för förbrukningsartiklar, information om räknare, nätverksinställningar och systeminformation på bildskärmen.

- 1 Tryck på <ENTER>-knappen på manöverpanelen för att öppna statusmenyn.

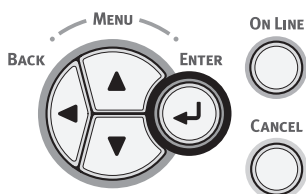

- 2 Tryck på rullningsknappen ▼ för att välja den punkt du vill kontrollera och tryck sedan på <ENTER>-knappen.

# Menylista på manöverpanelen

Funktionsnumret beskrivs till höger om varje punkt.

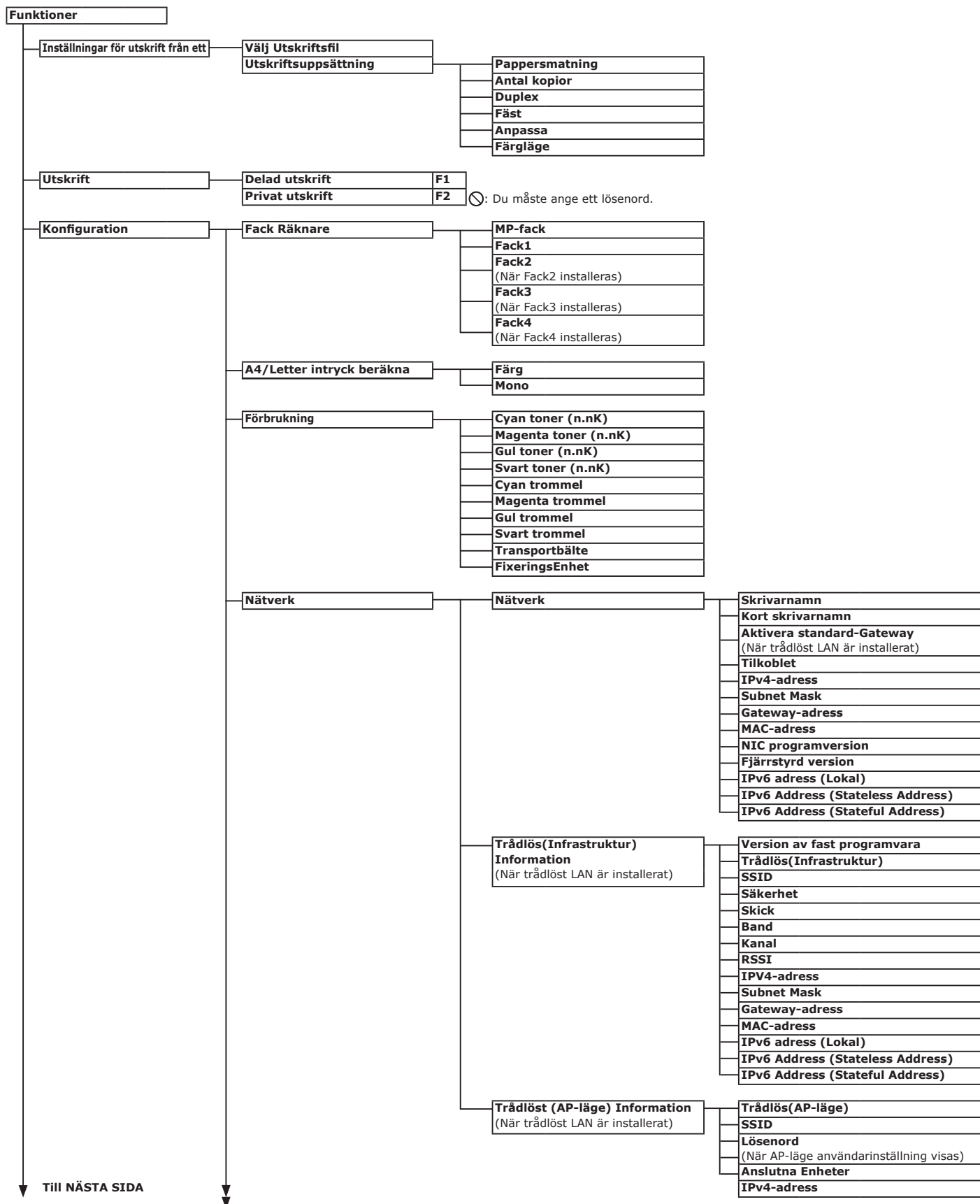

TILL NÄSTA SIDA

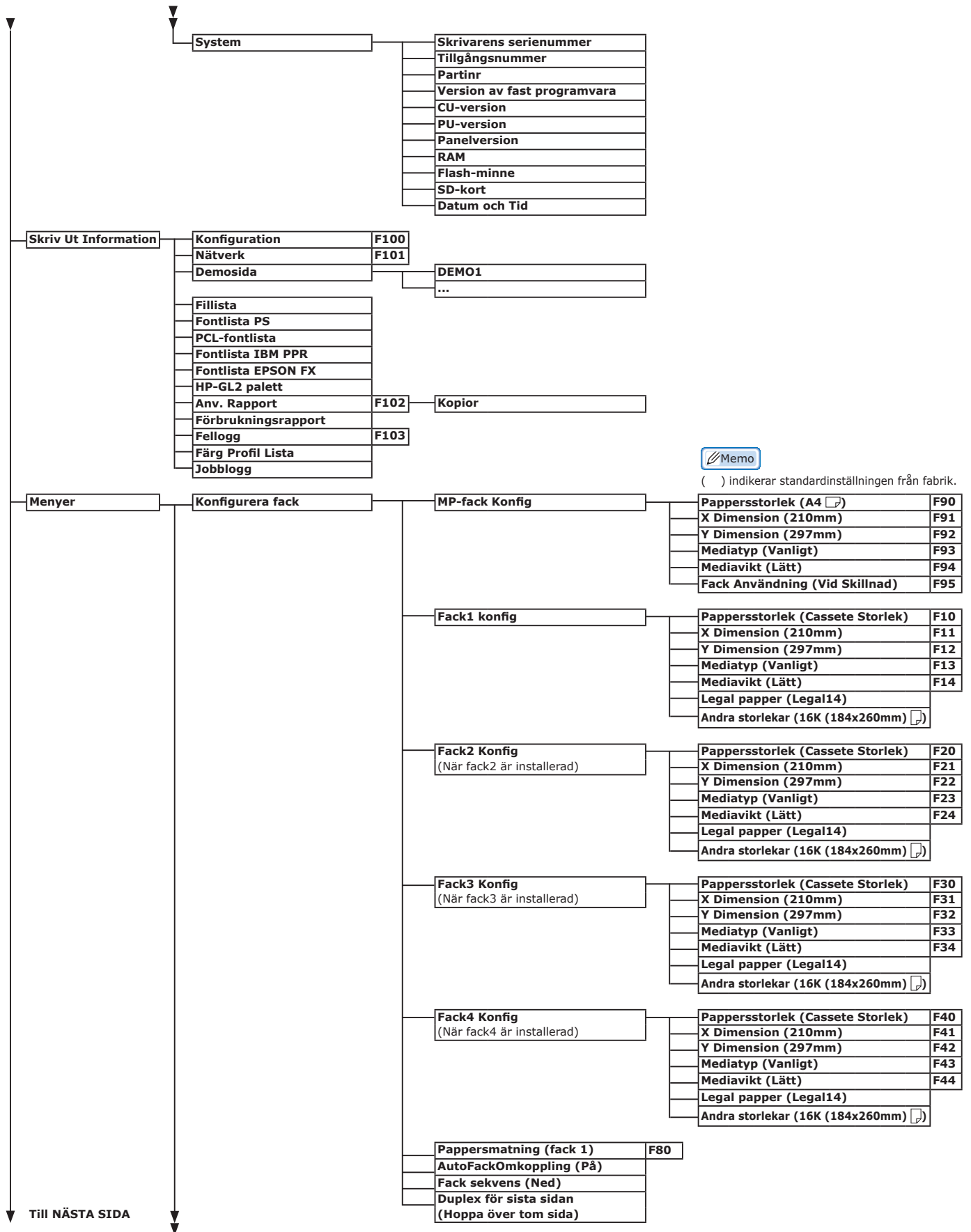

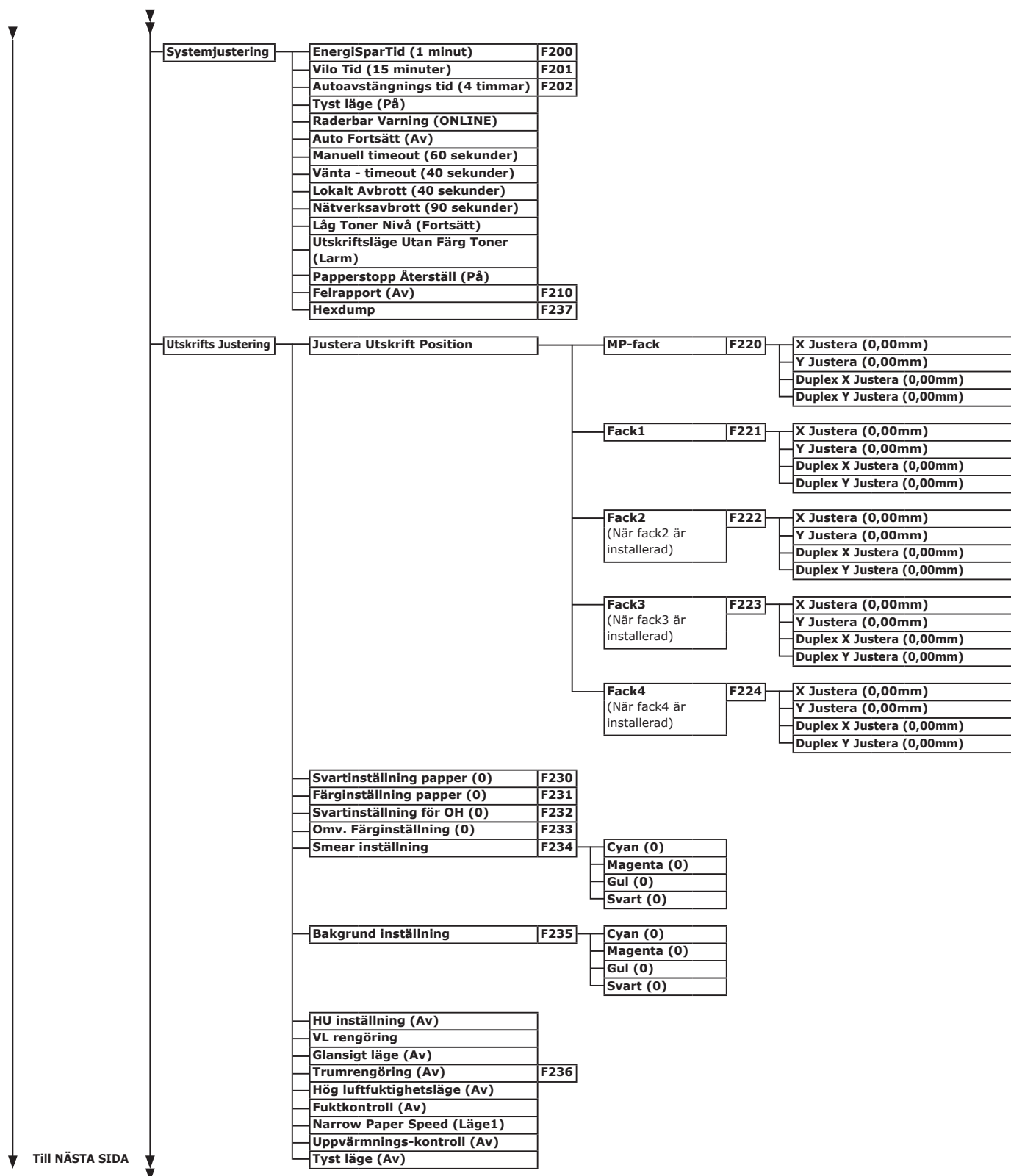

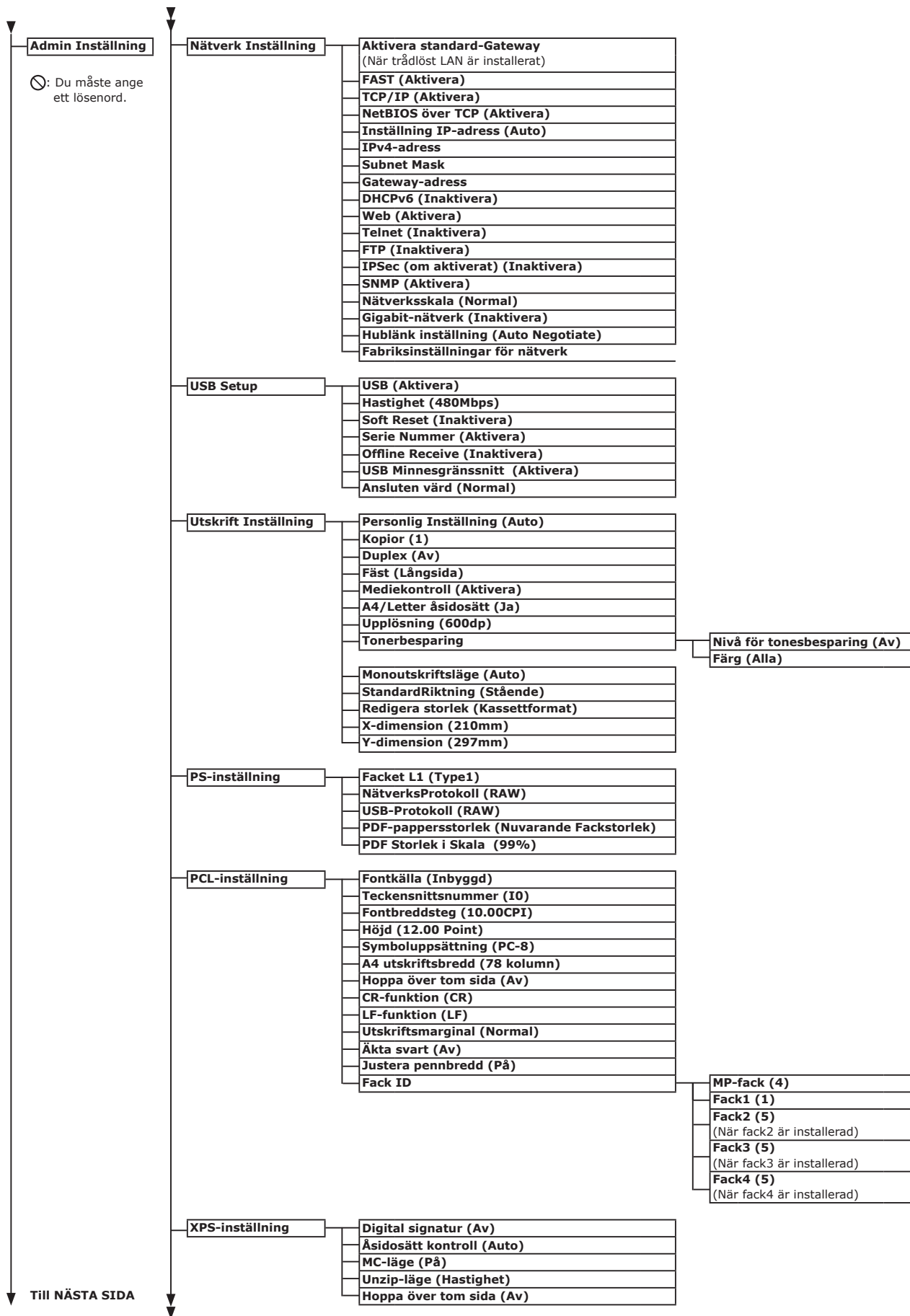



SIDM-inställning	SIDM Manuell ID# (2)
	SIDM Manual2 ID# (3)
	SIDM MP bricka ID# (4)
	SIDM Fack1 ID# (1)
	SIDM Fack2 ID# (5)
	(När fack2 är installerad)
	SIDM Fack3 ID# (6)
	(När fack3 är installerad)
	SIDM Fack4 ID# (7)
	(När fack4 är installerad)
IBM PPR-inställning	Teckenbredd (10 CPI)
	Kondensera font (12CPI till 20CPI)
	Teckenuppsättning (SET-2)
	Symbol Set (IBM-437)
	Siffran 0-format (Inaktivera)
	Nolltecken (Normal)
	Radbreddsteg (6 LPI)
	Hoppa över tom sida (Av)
	CR-funktion (CR)
	LF-funktion (LF)
	Radlängd (80 nummer)
	Formulärlängd (11,7 tum)
	TOF-position (0,0 tum)
	Vänstermarginal (0,0 tum)
	Anpassa till bokstav (Inaktivera)
	Texthöjd (Samma)
	Continuous Paper Mode (Av)
EPSON FX-inst.	Teckenbredd (10 CPI)
	Teckenuppsättning (SET-2)
	Symbolsätt (IBM-437)
	Siffran 0-format (Inaktivera)
	Noll karaktär (Normal)
	Radbreddsteg (6 LPI)
	Hoppa över tom sida (Av)
	CR-funktion (CR)
	Radlängd (80 kolumn)
	Formulärlängd (11,7 tum)
	TOF-position (0,0 tum)
	Vänstermarginal (0,0 tum)
	Anpassa till bokstav (Inaktivera)
	Texthöjd (Samma)
Continuous Paper Mode (Av)	
Privat Utskrift Inställning (När SD minne kort är installerat)	Möjlighet att verifiera jobb (Inaktivera)
	Möjlighet att radera jobb (Skriv Inte över)
	Spara jobbet i (2 timmar)
	Jobb begränsning (Inaktivera)
	Verifiera jobb lösenord (Av)
	Automatisk jobbsökning (På)
Color Setup	OffsetBläck Simulering (Av)
	UCR (Låg)
	CMY 100% densitet (Inaktivera)
	CMYK konvertering (På)
Panel Installation	Nära Slut Status (Aktivera)
	Nära Slut LED (Aktivera)
	Vilodisplay (Tonermätare)
	Panelkontrast (0)
Ljudinställning	Klockvolym för felmeddelande: Pappersstopp (Av)
Ställ in Tid	Datum format (DD/MM/åååå)
	Tid Zon (+0:00)
	Sommartid (Av)
	Setting method (Manuell Inställning)
	SNTP-server (Primär)
	SNTP-server (Sekundär)
Inställning av tid (01/01/2000 00:00)	
Ström Inställning	Autoavstängning (Aut.Konfig)
Tray Setup	Enhet (mm)
	Standard pappersstorlek (A4)

Till NÄSTA SIDA

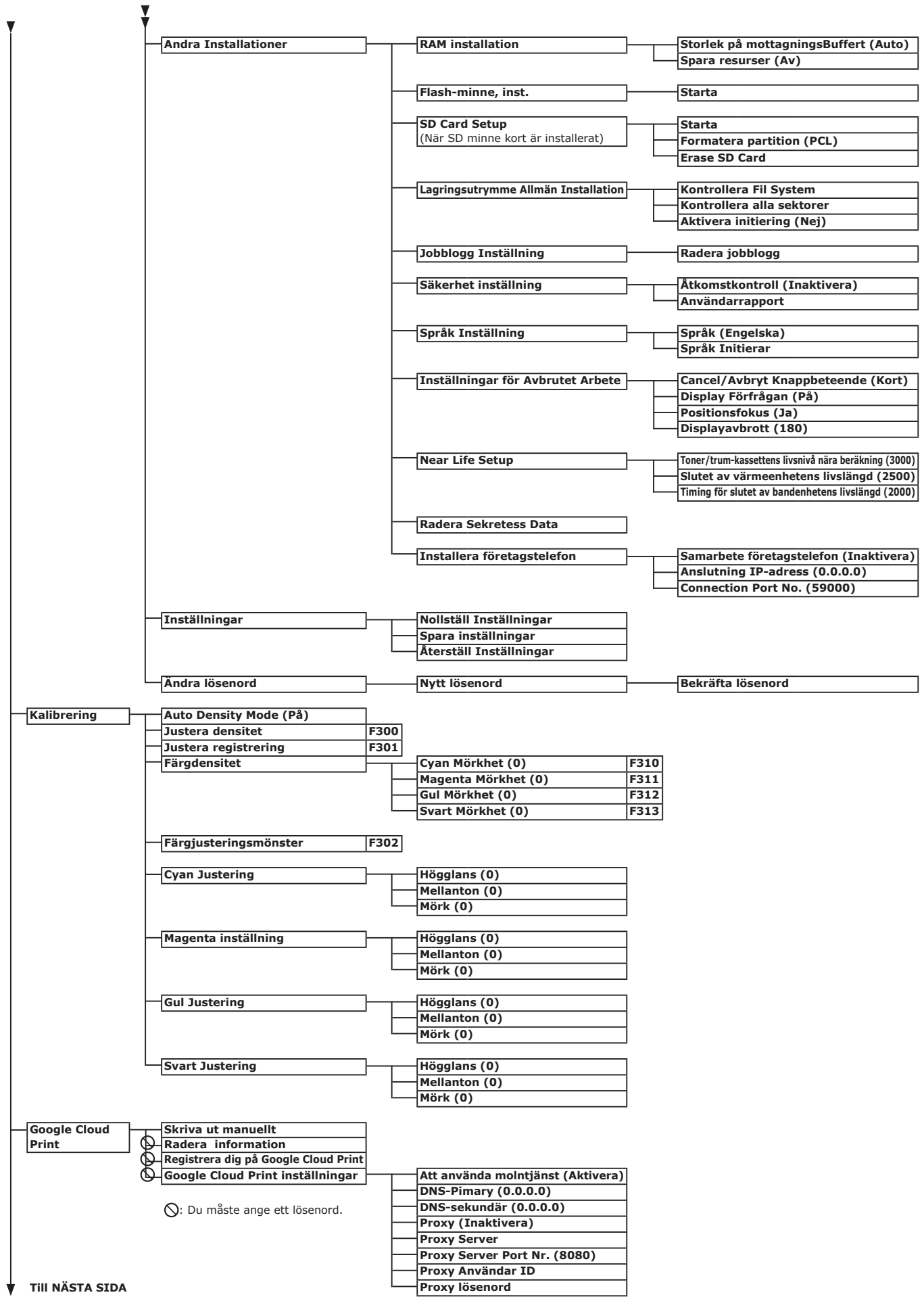

⊗ Du måste ange ett lösenord.

TILL NÄSTA SIDA

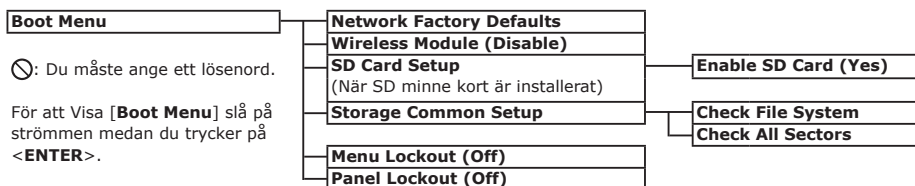
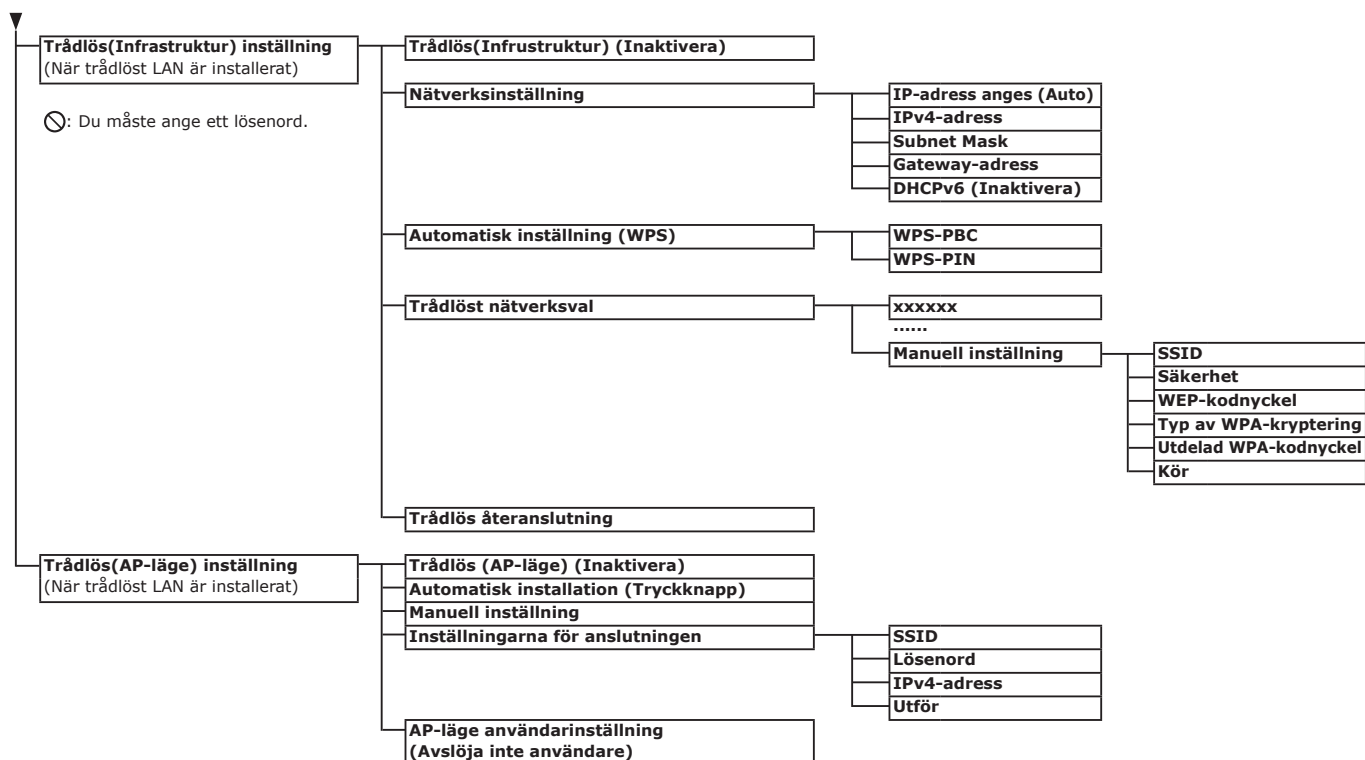

## • Specifikationer

Modell	Modellnummer
C813/C823/C833/ES8433	N35100A, N35100B
C843/ES8443	N35101A, N35101B

### ■ Allmänna specifikationer

		C813/C823	C833/ES8433	C843/ES8443
CPU		PowerPC464FP, 800 MHz		
Minne (Maksimalt 768 MB)	Inbyggt	256 MB		512 MB
	Tillval	256 MB/512 MB		512 MB
Flash ROM		Systemminne : 128 MB		
Lagringsenhet		SD-minneskortset • Tillval 16 GB		
Vikt		37 kg (inklusive förbrukningsartiklar utan duplexenhet), 40 kg (inklusive förbrukningsartiklar med duplexenhet)		
Mått		449(B) x 552(D) x 360(H) mm		
Strömförsörjning		N35100A, N35101A : 110 - 127 V AC (Område 99 - 140 V AC), 50/60 Hz ± 2% N35100B, N35101B : 220 - 240 V AC (Område 198 - 264 V AC), 50/60 Hz ± 2%		
Strömförbrukning	Normal användning	700 W		
	Inaktiv	100 W		
	Max	1400 W		
	Viloläge	Spänning 110-127 VAC : Mindre än 0,7 W Spänning 220 - 240 VAC : Mindre än 1,0 W		
	Energisparläge	Mindre än 12 W		
	Avstängd	Spänning 110-127 VAC : Mindre än 0,1 W Spänning 220 - 240 VAC : Mindre än 0,15 W		
Gränssnitt		USB 2.0 (Hi-Speed), Ethernet 10BASE-T/100BASE-TX/1000BASE-TX, IEEE802.11 a/b/g/n (Tillval)		
Display		Grafikpanel 60(B) x 32,6(H) mm, 128 x 64 punkter		
Operativsystem som stöds		<ul style="list-style-type: none"> <li>Windows 10, Windows 8.1, Windows 8, Windows 7, Windows Vista, Windows Server 2012 R2, Windows Server 2012, Windows Server 2008 R2, Windows Server 2008</li> <li>Mac OS X 10.8.5-10.11</li> </ul> Se produktkraven för mer information.		

## ■ Utskriftsspecifikationer

		C813/C823	C833/ES8433	C843/ES8443
Utskriftsmetod		Torr elektrofotografisk metod med LED (Lysdiod)		
Emulationsspråk		PCL6 (XL3.0 och PCL5c), EPSON FX, IBM ProPrinter, XPS		
Inbyggda fonter		PCL: 91 europeiska fonter PS: 80 europeiska fonter		
Upplösning		600 x 600 dpi, 600 x 1200 dpi, 600 x 600 dpi 2 bitar		1200 x 1200 dpi, 600 x 600 dpi
Färg		Gul, Magenta, Cyan, Svart		
Utskriftshastighet (A4)		Simplex: 23 spm Duplex: 19 spm		Simplex: 35 spm Duplex: 27 spm
Pappersstorlek	Fack 1	Legal 13/13,5/14, letter, executive, tabloid, A3, A4, A5, B5, B4, A6, B6, Statement, 8.5SQ, Folio, Egen, 8K (260 x 368 mm, 270 x 390 mm, 273 x 394 mm), 16K (197 x 273 mm, 195 x 270 mm, 184 x 260 mm)		
	Fack 2/3/4 (tillval)*	Legal 13/13,5/14, letter, executive, tabloid, A3, A4, A5, B4, B5, 8.5SQ, Folio, Egen, 8K (260 x 368 mm, 270 x 390 mm, 273 x 394 mm), 16K (197 x 273 mm, 195 x 270 mm, 184 x 260 mm)		
	Multifack	Legal 13/13,5/14, letter, executive, tabloid, statement, A3, A4, A5, B4, B5, A6, B6, B6 Halv, Statement, 8.5SQ, Folio, 4x6 tum, 5x7 tum, Nagagata #3, Nagagata #4, Nagagata #40, Youkei #0, Youkei #4, Kakugata #2, Kakugata #3, Hagaki, Oufuku Hagaki, C4, C5, DL, Com-10, registerkort (3 x 5 tum), anpassad storlek, 8K (260 x 368 mm, 270 x 390 mm, 273 x 394 mm), 16K (197 x 273 mm, 195 x 270 mm, 184 x 260 mm)		
	Duplexutskrift	Legal 13/13,5/14, letter, executive, tabloid, A3, A4, A5, B4, B5, B6, 8.5SQ, Folio, 8K (260 x 368 mm, 270 x 390 mm, 273 x 394 mm), 16K (197 x 273 mm, 195 x 270 mm, 184 x 260 mm), anpassad storlek (148 - 297 mm (W) x 182 - 431 mm (L))		
	Anpassad storlek	<ul style="list-style-type: none"> <li>• Fack 1 105, 128 - 297 mm (W), 148, 182 - 431 mm (L) (4,1, 5,0 - 11,7 tum (W), 5,8, 7,2 - 17,0 tum (L))</li> <li>• Fack 2/3/4 (tillval)* 148 - 297 mm (W), 182 - 431 mm (L) (5,8 - 11,7 tum (W), 7,2 - 17,0 tum (L))</li> <li>• Multifack 64, 128 - 297 (W), 90, 182 mm - 1312, 431 mm(L) (2,5, 5,0 - 11,7 tum (W), 3,5, 7,2 inches - 52,0, 17,0 tum (L))</li> </ul>		
Mediatyp		Vanligt papper (64 g/m <sup>2</sup> - 256 g/m <sup>2</sup> ), brev, genomskinlighet, etikett, obligation, återvinn, kartong, grovt, glättat		
Matningsmetod		Automatisk matning från fack 1, multifack och enhet med extra fack (tillval), manuell matning från multifack		
Pappersladdningskapacitet		<ul style="list-style-type: none"> <li>• Fack 1 300 ark standardpapper /80 g/m<sup>2</sup>, total tjocklek 30 mm eller mindre.</li> <li>• Multifack 100 ark standardpapper /80 g/m<sup>2</sup> och total tjocklek 10 mm eller mindre, 10 kuvert/ vikt 85 g/m<sup>2</sup>.</li> <li>• Enhet med extra fack (tillval) 530 ark standardpapper /80 g/m<sup>2</sup>, total tjocklek 53 mm eller mindre.</li> </ul>		
Utmatningsmetod		Texten uppåt/Texten nedåt		
Uppsamlingskapacitet		<ul style="list-style-type: none"> <li>• Texten uppåt 100 ark (mindre än 80 g/m<sup>2</sup>), 10 ark (extra tungt/kuvert)</li> <li>• Texten nedåt 200 ark (mindre än 80 g/m<sup>2</sup>)</li> </ul>		
Område med garanterad utskrift		6,35 mm eller mer från papperets kant (gäller inte speciella media som kuvert)		
Utskriftsprecision		Utskriftens början: ± 2 mm, skev utskrift: ± 1 mm/100 mm, bildexpansion: ± 1 mm/100 mm (80 g/m <sup>2</sup> )		

	<b>C813/C823</b>	<b>C833/ES8433</b>	<b>C843/ES8443</b>
Uppvärmningstid	<ul style="list-style-type: none"> <li>• Från strömpåslagning 32 sekunder (vid rumstemperatur 25°C, märkström)</li> <li>• Från energisparläge 27 sekunder (vid rumstemperatur 25°C, märkström)</li> </ul>		
Driftmiljö	<ul style="list-style-type: none"> <li>• Vid användning 10 - 32°C / Relativ luftfuktighet på 20 - 80% (högsta våttemperatur 25°C, högsta torrtemperatur 2°C)</li> <li>• Ej i drift 0 - 43°C / Relativ luftfuktighet 10 - 90% (högsta våttemperatur 26,8°C, högsta torrtemperatur 2°C)</li> </ul>		
Förhållanden för garanterad utskriftskvalitet	<ul style="list-style-type: none"> <li>• Driftintervall Temperatur 10°C, luftfuktighet 20 till 80% RH Temperatur 32°C, luftfuktighet 20 till 60% RH Luftfuktighet 20% RH, temperatur 10 till 32°C Luftfuktighet 80% RH, temperatur 10 till 27°C</li> <li>• Intervall för garanterad kvalitet för fullfärgsutskrift Temperatur 17 till 27°C, luftfuktighet 50 till 70% RH</li> </ul>		
Förbrukningsartiklar, underhållsenhet	Tonerkassetter, trumma, transportband, fixeringsenhet, matningsrulle		

\* C813/C823 är endast tillgänglig Fack2.

## ■ Nätverksspecifikationer

	<b>C813/C823</b>	<b>C833/ES8433</b>	<b>C843/ES8443</b>
Gränssnitt	Ethernet 10BASE-T/100BASE-TX/1000BASE-TX, IEEE802.11 a/b/g/n (Tillval)		
Protokoll	TCP/IPv4, TCP/IPv6, SMTP, POP3, HTTP, SNMPv1/v3, DHCP, DNS, LPR, Port9100, BOOTP, ARP, FTP, Bonjour (Rendezvous), Web Services Discovery (WSD)		

## Trådlösa LAN-specifikationer (Alternativ)

Objekt	
Standard för trådlöst LAN	IEEE802.11a/b/g/n överensstämmelse (2,4 GHz / 5 GHz)
Säkerhet	Inaktivera, WEP, WPA-PSK, WPA2-PSK, WPA-EAP, WPA2-EAP

### Reglerande trådlösa LAN instruktioner

- FCC instruktion
- IC instruktion
- Europa-CE-försäkran om överensstämmelse.

### FCC instruktion

#### FCC-VARNING

Ändringar eller modifieringar som inte uttryckligen har godkänts av parten som ansvarar för efterlevnaden kan upphäva användarens rätt att använda utrustningen.

OBS: Denna utrustning har testats och befunnits uppfylla gränsvärdena för digital apparat av klass B, enligt del 15 i FCC-reglerna. Dessa gränsvärden är avsedda att ge rimligt skydd mot skadlig störning/påverkan i hemmiljö. Denna utrustning genererar, använder och kan utstråla radiofrekvensenergi och om inte installeras och används enligt instruktionerna, orsaka skadliga störningar på radiokommunikation. Det finns dock ingen garanti att störning inte uppstår i en viss installation. Om denna utrustning orsakar skadlig störning i radio eller TV-mottagning, vilket kan avgöras genom att utrustningen av och på, uppmanas användaren att försöka korrigera interferensen av en eller flera av följande åtgärder:

- Omorientera eller flytta den mottagande antennen.
- Öka avståndet mellan utrustningen och mottagaren.
- Anslut utrustningen till ett uttag i en annan krets än den som mottagaren är ansluten.
- Kontakta återförsäljaren eller en erfaren radio/TV-tekniker för hjälp.

Denna sändare måste inte vara samlokaliserade eller användas tillsammans med någon annan antenn eller sändare.

### IC instruktion

Denna enhet uppfyller del 15 av FCC: S regler och Industry Canada s.kerhetstillst.nd RSS standarder. Driften .r f.rem.l f.r f.ljande tv. villkor: (1) denna apparat f.r inte orsaka st.rningar och (2) denna apparat m.ste t.la n.gon inblandning, inklusive st.rning som kan orsaka o.nskade drift av denna enhet.

Le présent appareil est conforme aux la partie 15 des règles de la FCC et CNR d'Udustrie Canada applicables aux appareils radio exempts de licence. L'exploitation est autorisée aux deux conditions suivantes : (1) l'appareil ne doit pas produire de brouillage, et (2) l'utilisateur de l'appareil doit accepter tout brouillage radioélectrique subi, même si le brouillage est susceptible d'en compromettre le fonctionnement.

Denna digitala klass [B]-apparat uppfyller kanadensiska ICES-003.

Cet appareil numérique de la classe [B] est conforme à la norme NMB-003 du Canada.

### Varning (FCC/IC):

5.15-5,25 GHz-bandet är begränsad till inomhus verksamheten endast.

La bande 5150-5250 MHz est restreints à une utilisation à l'intérieur.

Denna utrustning följer FCC/IC strålning exponeringsgränser för en okontrollerad miljö och uppfyller FCC-radiofrekvens (RF) exponering och RSS-102 av IC radiofrekvens (RF) exponering regler. Denna utrustning ska installeras och drivs att hålla kylaren på minst 20 cm eller mer från personens kropp.

Cet équipement est conforme aux limites d'exposition aux rayonnements énoncées pour un environnement non contrôlé et respecte les règles les radioélectriques (RF) de la FCC lignes directrices d'exposition et d'exposition aux fréquences radioélectriques (RF) CNR-102 de l'IC. Cet équipement doit être installé et utilisé en gardant une distance de 20 cm ou plus entre le dispositif rayonnant et le corps.

Europa-CE-försäkran om överensstämmelse.



Denna utrustning överensstämmer med de väsentliga kraven i EU:S direktiv 1999/5/EC.

Telekommunikation funktionaliteten i denna produkt kan användas i följande EU och EFTA-länderna: Australien, Belgien, Bulgarien, Cypern, Tjeckien, Danmark, Estland, Finland, Frankrike, Tyskland, Grekland, Ungern, Irland, Island, Italien, Lettland, Lichtenstein, Litauen, Luxemburg, Malta, Nederländerna, Norge, Polen, Portugal, Rumänien, Slovakien, Slovenien, Spanien, Sverige, Schweiz, Storbritannien, Turkiet.



## ■ Skrivarens mått

SETT OVANIFRÅN

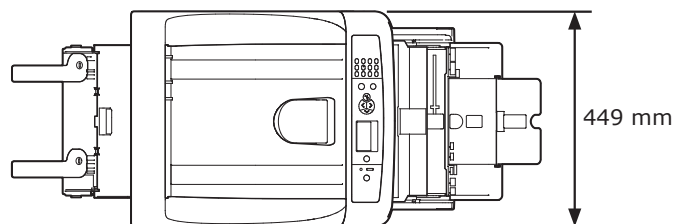

SETT FRÅN SIDAN

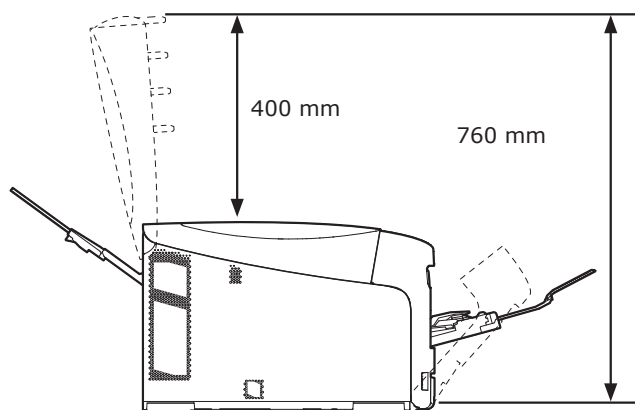
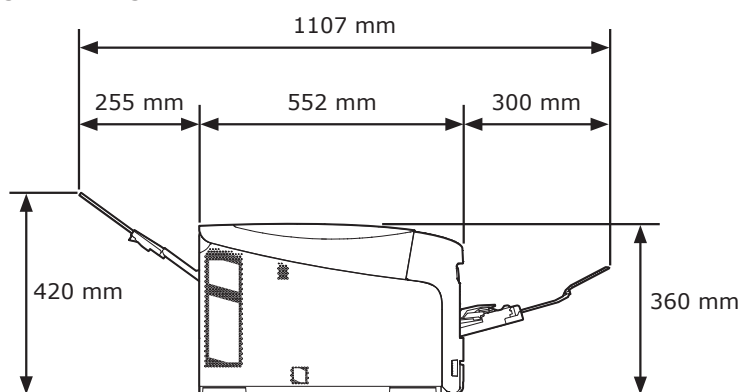

VY ÖVER INSTALLERAT TILLBEHÖR (FACK2/3/4)

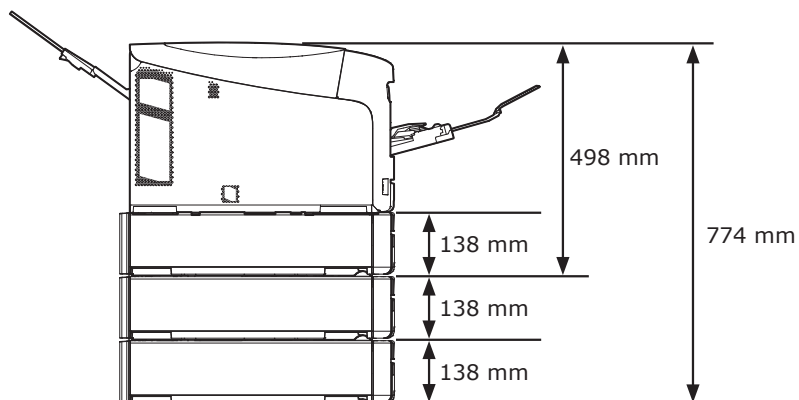

# Sakregister

---

## A

---

Andra felmeddelanden ..... 89  
Anpassade storlekar..... 59

## D

---

Duplexutskrift ..... 52, 59

## E

---

ENERGISPAR-tangent..... 22  
Etikett..... 50

## F

---

Fixeringsenhet ..... 114

## I

---

Installera  
    Printerdriver  
        (Mac OS X) ..... 39, 44  
    Skrivardrivrutin  
        (Windows) ..... 35, 43  
IP-adress ..... 35

## K

---

Kombimagasin ..... 55  
Kuvert ..... 50

## M

---

Mac OS X ..... 31  
Matningsrullar..... 117

## O

---

OBS!-indikator ..... 89

## P

---

Pappersfack ..... 52, 59  
Pappersstopp ..... 74  
Pappersstorlek ..... 49, 52, 59  
Pappersvikt..... 49, 52  
Placeringsmiljö..... 16  
Printerdriver ..... 39, 44  
Produktkrav ..... 31

## S

---

Skrivardrivrutin ..... 43  
Strömförsörjningsvillkor ..... 20

## T

---

Tonerkassetter ..... 105  
Transportband..... 112  
Trumma ..... 109

## U

---

Utdatafel bakre facket..... 63  
Utmatningsfack ..... 63  
Utrymme runt maskinen..... 16

## V

---

Viloläge..... 68

## W

---

Windows ..... 31

# Oki kontaktinformation

## **OKI Systems (UK) Ltd.**

Blays House  
Wick Road  
Egham  
Surrey  
TW20 0HJ  
Tel: +44 (0) 1784 274300  
Website: www.oki.com/uk

## **OKI Systems (Ireland) Ltd**

A7 Calmount Park  
Ballymount  
Dublin 12  
D12 TX94  
Ireland  
Tel: +353 (0) 1 4049590  
Fax: +353 (0)1 4049591  
Website: www.oki.com/ie

## **OKI Systems (Czech and Slovak), s.r.o.**

Futurama Business Park -  
Sokolovská 651/136A  
186 00 Praha 8  
Czech Republic  
Tel: +420 224 890158  
Fax: +420 22 232 6621  
Website: www.oki.cz, www.oki.sk

## **Oki Systems (Deutschland) GmbH**

Hansaallee 187  
40549 Düsseldorf  
Tel: +49 (0) 211 / 5266-0  
Fax: +49 (0) 211 59 33 45  
Website: www.oki.de

Albania, Bosnia, Bulgaria, Croatia,  
Cyprus, Estonia, Greece, Israel,  
Latvia, Lithuania, Macedonia,  
Romania, Serbia, Slovenia

## **CEE Export Group:**

### **OKI Systems (Poland) Sp. z o.o.**

Platinum Business Park 2, 3rd Floor  
ul. Domaniewska 42, 02-672 Warsaw  
Poland

Tel: +48 (0) 22 448 65 00  
Fax: +48 (0) 22 448 65 0  
Website: www.oki.pl

## **Oki Systèmes (France) S.A.**

Zone Silic - Immeuble Osaka  
21 rue du Jura  
CS 90277  
94633 RUNGIS Cedex  
Paris

Tél: Standard 0820 200 410  
(0.09€/min depuis une ligne fixe\*)  
Hotline 01 76 54 21 50 (n° non  
surtaxé)  
Website: www.oki.fr

## **OKI Systems (Magyarország) Kft.**

H-1133 Budapest,  
Váci út 76  
Hungary  
Telefon: +36 1 814 8000  
Telefax: +36 1 814 8009  
Website: www.okihu.hu

## **OKI Systems (Italia) S.p.A.**

via Milano, 11,  
20084 Lacchiarella (MI)  
Tel: +39 (0) 2 900261  
Fax: +39 (0) 2 90026344  
Website: www.oki.it

## **OKI Systems (Polska) Sp. z o.o**

Platinum Business Park II, 3rd  
Floor  
ul. Domaniewska 42  
02-672 Warsaw  
Poland

Tel: +48 22 448 65 00  
Fax: +48 22 448 65 01  
Website: www.oki.pl  
E-mail: oki@oki.com.pl  
Hotline: 0800 120066  
E-mail: tech@oki.com.pl

## **OKI Europe Limited, Sucursal em Portugal**

Av. Quinta Grande 53  
7° D Alfragide  
2614-521 Amadora  
Portugal

Tel: +351 21 470 4200  
Fax: +351 21 470 4201  
Website: www.oki.pt  
E-mail : oki@oki.pt

## **Oki Service**

### **Serviço de apoio técnico ao Cliente**

Tel: 214 727 660  
E-mail : okiserv@oki.pt

## **OKI Systems Rus, LLC (Russia)**

Sector B, 3rd Floor, Svyatogor-4  
Business Center10/4, Letnikovskaya  
str.115114, Moscow

Tel: +7 495 276 5060  
Fax: +7 495 258 6070  
e-mail: info@oki.ru  
Website: www.oki.ru  
Technical support:  
Tel: +7 495 564 8421  
e-mail: tech@oki.ru

## **Oki Systems (Österreich)**

Campus 21  
Businesszentrum Wien Sued  
Liebermannstrasse A02 603  
22345 Brun am Gebirge  
Tel: +43 223 6677 110  
Service-Hotline:  
+43 (0) 2236/677 110-501  
Website: www.oki.at

## **OKI Europe Ltd. (Ukraine)**

Raisy Opkinoy Street,8  
Building B, 2<sup>nd</sup> Floor,  
Kiev 02002  
Ukraine  
Tel: +380 44 537 5288  
e-mail: event@oki.ua  
Website: www.oki.ua

## **OKI Sistem ve Yazıcı Çözümleri Tic. Ltd. Şti.**

Harman sok Duran Is Merkezi,  
No:4, Kat:6,  
34394, Levent  
İstanbul  
Tel: +90 212 279 2393  
Faks: +90 212 279 2366  
Web: www.oki.com.tr

## **Oki Systems (Belgium)**

Medialaan 24  
1800 Vilvoorde  
Helpdesk: 02-2574620  
Fax: 02 2531848  
Website: www.oki.be

## **OKI Systems (Danmark) a-s**

Herstedøstervej 27  
2620 Albertslund  
Danmark  
Adm.: +45 43 66 65 00  
Fax: +45 43 66 65 90  
E-mail: salg@oki.dk /  
support@oki.dk  
Website: www.oki.dk

## **OKI Europe Limited, Sucursal en España**

Complejo Vega Norte. C/ Anabel  
Segura, 16. Edif. 3 - 4º Pta.  
28.108, Alcobendas  
Madrid  
Tel +34 91 343 16 20  
Website: www.oki.es

**OKI Middle East, India and Sub Sahara Africa**

Building 7W A  
Office 2008,  
Dubai Airport Free Zone  
PO Box 54604  
Dubai, UAE

Tel: +971 4 204 5810  
Website: www.oki.com/me

**OKI Systems (Finland) Oy**

Vänrikinkuja 3  
02600 Espoo

Tel: +358 (0) 207 900 800  
Fax: +358 (0) 207 900 809  
Website: www.oki.fi

**OKI Systems (Holland) b.v.**

Neptunustraat 27-29  
2132 JA Hoofddorp

Helpdesk: 0800 5667654  
Tel: +31 (0) 23 55 63 740  
Fax: +31 (0) 23 55 63 750  
Website: www.oki.nl

**OKI Systems (Norway) AS**

Tevlingveien 23  
N-1081 Oslo

Tel: +47 (0) 63 89 36 00  
Telefax: +47 (0) 63 89 36 01  
Website: www.oki.no

Var vänlig kontakta din  
Återförsäljare i första hand, för  
konsultation. I andra hand kontakta

**OKI Systems (Sweden) AB**

Box 1193  
164 26 Kista

Tel. +46 (0) 8 634 37 00  
e-mail: info@oki.se  
Website: www.oki.se

**OKI Systems (Schweiz)**

Baslerstrasse 15  
CH-4310 Rheinfelden

Support deutsch +41 61 827 94 81  
Support français +41 61 827 94 82  
Support italiano +41 061 827 9473

Tel: +41 61 827 9494  
Website: www.oki.ch

**OKI Data Americas Inc.(United States • États-Unis)**

2000 Bishops Gate Blvd.  
Mt. Laurel, NJ 08054  
USA

Tel: 1-800-654-3282  
Fax: 1-856-222-5247  
http://WWW.OKIPRINTINGSOLUTIONS.COM  
http://my.okidata.com

8505 Freeport Pkwy  
Suite 100  
Irving, TX 75063  
http://www.okidata.com

2067 Wineridge Place  
Suite C & D  
Escondido, CA 92029

Phone: 760-781-5200  
Toll Free: 800-264-1272  
http://www.okidata.com/wide-format

**OKI Data Americas Inc.(Canada • Canadá)**

4140B Sladeview Crescent Unit 7 & 8  
Mississauga, Ontario  
Canada L5L 6A1

Tél: 1-905-608-5000  
Télé: 1-905-608-5040  
http://WWW.OKIPRINTINGSOLUTIONS.COM

**OKI Data Americas Inc.(América Latina (OTRO))**

2000 Bishops Gate Blvd.  
Mt. Laurel, NJ 08054  
USA

Tel (Español): 1-856-222-7496  
1-856-222-5276  
Fax: 1-856-222-5260  
Email: LASatisfaction@okidata.com

**OKI Data de Mexico, S.A. de C.V.**

Mariano Escobedo #748, Piso 8  
Col. Nueva Anzures  
C.P. 11590, México, D.F.

Tel: 52-555-263-8780  
Fax: 52-555-250-3501  
http://WWW.OKIPRINTINGSOLUTIONS.COM

**OKI Data do Brasil Informática Ltda.**

Av. Alfredo Egídio de Souza Aranha,  
100 - 5º Andar - Bloco C  
Chácara Santo Antonio - São Paulo,  
SP - Brasil  
CEP: 04726-170

Tel: 55-11-3543-5500  
Fax: 55-11-3444-3501  
email: okidata@okidata.com.br  
HTTP://www.okiprintingsolutions.com

**Argentina/Chile/Paraguay/Perú/Uruguay**

**OKI Data Americas, Inc.**

Sucursal Argentina  
Ugarte 3610 Piso 4º(1605) Olivos  
Buenos Aires, Argentina

TEL: +54 11 5288 7500  
Fax: +54 11 5288 7599

**Colombia/Ecuador/Venezuela/Centroamérica y Caribe**  
**OKI Data Americas, Inc.**

Sucursal Colombia  
Carrera 13 #97-51, Oficina 101  
Bogotá Colombia

TEL: +57 1 704 5159

**OKI Data (Singapore) Pte. Ltd.**

438A Alexandra Road #02-11/12,  
Lobby 3, Alexandra Technopark  
Singapore(119967)

Tel: (65) 6221 3722  
Fax: (65) 6594 0609  
http://www.okidata.com.sg

**OKI Systems (Thailand) Ltd.**

1168/32 Lumpini Tower,  
16th Floor, Rama IV Road,  
Tungmahamek, Sathorn  
Bangkok 10120

Tel: (662) 679 9235  
Fax: (662) 679 9243/245  
http://www.okisysthai.com

**OKI Data(Australia) Pty Ltd.**

Level1 67 Epping Road, Macquarie  
Park  
NSW 2113, Australia

Tel: +61 2 8071 0000  
(Support Tel: 1800 807 472)  
Fax: +61 2 8071 0010  
http://www.oki.com.au

**OKI Data New Zealand**

8 Antares Place Rosedale,  
Auckland, 0632 New Zealand

Tel: (64) 9 477 0500  
(Customer Support: 0800 778 800)  
Fax: (64) 9 477 0549  
http://www.oki.co.nz/

**OKI Data(S) P Ltd. Malaysia Rep Office**

Suite 21.03, 21st Floor Menara IGB,  
Mid Valley City,  
Lingkaran Syed Pura 59200,  
Kuala Lumpur, Malaysia

Tel: (60) 3 2287 1177  
Fax: (60) 3 2287 1166



**Oki Data Corporation**

4-11-22 Shibaura, Minato-ku, Tokyo  
108-8551, Japan

[www.oki.com/printing/](http://www.oki.com/printing/)

Mars 2017  
46504312EE Rev4