

Felhasználói kézikönyv

Beállítás

Ez a kézikönyv az alábbi típusok leírását tartalmazza:

C813n
C823n/C823dn
C833n/C833dn
C843n/C843dn
ES8433
ES8443

- Ez a kézikönyv a termék biztonságos használatát elősegítő figyelmeztetéseket tartalmaz.
A termék használata előtt feltétlenül olvassa el ezt a kézikönyvet.

• Tudnivalók a termékgaranciáról

Mindent megtettünk annak érdekében, hogy a dokumentumban található adatok hiánytalanok, pontosak és naprakészek legyenek. A gyártó nem vállal felelősséget a hatáskörén kívül bekövetkező hibákért. A gyártó továbbá nem garantálja, hogy a jelen kézikönyvben megemlített, más gyártók által gyártott szoftverekben és eszközökben történt változások nem hatnak ki a kézikönyvben található információk alkalmazhatóságára. Más cégek szoftvertermékeinek megemlítése nem jelenti szükségszerűen azt, hogy azokat a gyártó ajánlja.

Bár mindent megtettünk annak érdekében, hogy a dokumentumot a lehető legpontosabbá és jól használhatóvá tegyük, semmilyen – sem kifejezett, sem vélt – garanciát nem tudunk vállalni arra, hogy a dokumentumban található adatok pontosak és teljeseek.

Az Oki Data Corporation minden jogot fenntart. A dokumentum tartalma engedély nélkül nem másolható, adható át, fordítható le stb. Ilyen esetben előbb be kell szerezni az Oki Data Corporation írásos engedélyét.

© 2016 Oki Data Corporation

Az OKI az Oki Electric Industry Co., Ltd. bejegyzett védjegye.

Az Energy Star az Egyesült Államok Környezetvédelmi Intézetének (United States Environmental Protection Agency) védjegye.

A Microsoft, a Windows, a Windows Server és a Windows Vista a Microsoft Corporation bejegyzett védjegye.

Az Apple, a Mac és a OS X az Apple Inc. bejegyzett védjegye.

Az egyéb termék- és márkanevek tulajdonosuk védjegyei vagy bejegyzett védjegyei.



A gyártó az Energy Star program résztvevőjeként megállapította, hogy a termék megfelel az Energy Star energiatakarékosra vonatkozó irányelveinek.



Ez a termék összhangban van a Tanács 2014/30/EU(EMC), 2014/35/EU(LVD), 1999/5/EK(R&TTE), 2009/125/EK (ErP) és 2011/65/EU (RoHS) irányelveivel, amelyek a tagállamok jogszabály-megközelítése szerint korrigálva vannak a következő területekre vonatkozóan: elektromágneses összeférhetőség, kis feszültség, rádióberendezések és távközlő végberendezések, energiával kapcsolatos termékek, egyes veszélyes anyagok elektromos és elektronikus berendezésekben való alkalmazásának korlátozása.

Az elektromágneses összeférhetőségről szóló 2014/30/EU jelű irányelvnek való megfelelést a következő kábelek felhasználásával tesztelték. Az ettől eltérő konfigurációk alkalmazása hatással lehet a megfelelésre.

Kábel típusa	Hossz (méter)	Kábelér	Árnyékolás
Tápkábel	1,8	X	X
USB	5,0	X	✓
LAN	15,0	X	X

● Elsősegélynyújtás vészhelyzet esetén

A festékporral legyen óvatos:



Lenyelése esetén adjon az érintett személynek kis mennyiségű hideg vizet, és kérjen orvosi segítséget. NE próbálkozzon hánytatással.

Belélegzése esetén vigye ki az érintett személyt a szabadba, hogy friss levegőt lélegezhessen. Kérjen orvosi segítséget.

Szembe jutása esetén a szemhéjakat nyitva tartva öblítse ki a szemet bő vízzel, és ismétlje 15 percen át. Kérjen orvosi segítséget.

A kiszóródott port hideg vízzel és szappannal távolítsa el, hogy ne juthasson bőrre vagy ruházatra.

● Gyártó

Oki Data Corporation
4-11-22 Shibaura, Minato-ku
Tokyo 108-8551
Japan

● Európai uniós importőr / hivatalos képviselő

OKI Europe Limited

Blays House
Wick Road
Egham
Surrey, TW20 0HJ
United Kingdom

Értékesítési, támogatási és általános kérdéseivel forduljon a helyi viszonteladóhoz.

● Környezetvédelmi információ

















• Biztonsága érdekében

A termék használata előtt a biztonsága érdekében olvassa el a felhasználói kézikönyvet.

A biztonságos használattal kapcsolatos figyelmeztetések

- ⚠ VIGYÁZAT!** A Vigyázat! típusú figyelmeztetések olyan kiegészítő tudnivalókat tartalmaznak, amelyek figyelmen kívül hagyása személyi sérüléshez vezethet.
- ⚠ FIGYELEM!** A Figyelem! típusú figyelmeztetések olyan kiegészítő tudnivalókat tartalmaznak, amelyek figyelmen kívül hagyása a készülék meghibásodásához vagy károsodásához vezethet.

Általános figyelmeztetések

⚠ VIGYÁZAT!					
	Ne érintse meg a nyomtató belsejében lévő biztonsági kapcsolót! Ellenkező esetben áramütés keletkezhet, ha a rész magas feszültség alá kerül. Ráadásul a forgó fogaskerekek sérülést okozhatnak.		Ne használjon tűzveszélyes sprayt a nyomtató közelében! Ellenkező esetben a nyomtató meleg alkatrészei miatt tűz keletkezhet.		Húzza ki a tápkábelt, és forduljon az ügyfélszolgálathoz, ha a burkolat szokatlanul meleg, illetve a készülék füstöl, furcsa szaga van, vagy szokatlan hangokat ad. Ellenkező esetben tűz keletkezhet.
	Húzza ki a tápkábelt, és forduljon az ügyfélszolgálathoz, ha valamilyen folyadék, például víz kerül a nyomtató belsejébe. Ellenkező esetben tűz keletkezhet.		Ha nem oda való tárgy, például egy iratkapocs esik a nyomtatóba, akkor húzza ki a tápkábelt, és távolítsa el a tárgyat. Ellenkező esetben áramütés és/vagy tűz keletkezhet, ami sérüléseket okozhat.		Csak a jelen felhasználói kézikönyvben foglaltak szerint szabad a nyomtatót üzemeltetni és/vagy szétszerelni. Ellenkező esetben áramütés és/vagy tűz keletkezhet, ami sérüléseket okozhat.
	Húzza ki a tápkábelt, és forduljon az ügyfélszolgálathoz, ha a nyomtató leesik, vagy a burkolata megsérül. Ellenkező esetben áramütés és/vagy tűz keletkezhet, ami sérüléseket okozhat.		A tápkábelt időnként ki kell húzni, és meg kell tisztítani a dugvillákat és a dugvillák töve közötti részt. Ha a tápdugasz hosszú időn át bedugva marad, akkor por rakódhat a villák tövéhez, emiatt a dugasz rövidzárlatot okozhat, és ettől tűz keletkezhet.		Ha kiszóródik a porfesték, ne takarítsa fel porszívóval! Ha a kiszóródott porfestéket felporszívózzák, az meggyulladhat az elektromos érintkezések szikráitól. A padlóra szóródott porfestéket nedves ruhával kell feltörölni.
	Tilos bármilyen tárgyat dugni a szellőzőnyílásokba! Ellenkező esetben áramütés és/vagy tűz keletkezhet, ami személyi sérüléseket okozhat.		Ne tegyen folyadékkal teli edényt, például egy pohár vizet a nyomtatóra! Ellenkező esetben áramütés és/vagy tűz keletkezhet, ami személyi sérüléseket okozhat.		A nyomtató fedelének felnyitásakor ne érintse meg a fixálóegységet és a többi alkatrészt! Ellenkező esetben égési sérülés keletkezhet.
	A festékkazettákat és a fényérzékeny hengereket ne dobja tűzbe. Ellenkező esetben a por berobbanhat, ami égési sérülésekhez vezethet.		Kizárólag a felhasználói kézikönyvben meghatározott tápkábelt, csatlakozókábelt és földvezetéket használjon. Ellenkező esetben tűz keletkezhet.		Szünetmentes tápegység (UPS) és inverterek használata esetén a működés nem szavatolt. Ne használjon szünetmentes tápegységet és invertereket. Ellenkező esetben tűz keletkezhet.

 **FIGYELEM!**



A nyomtató bekapcsolt állapotában és nyomtatás közben ne közelítse meg a papírkiadó területet.
Ellenkező esetben személyi sérülést szenvedhet.



Ne érintse meg a sérült folyadékkristályos kijelzőt.
Ha az ilyen kijelzőből a folyadék (folyadékkristály) szembe vagy szájba kerül, bő vízzel öblítse ki. Szükség esetén kövesse az orvos utasításait.

• A kézikönyv felépítése

Az alábbi kézikönyvek tartoznak a termékhez.

- Felhasználói kézikönyv (Beállítás) ---- ez a dokumentum

Az alapvető műveletek ismertetése, amely segíti a nyomtató működésének megértését. A beállítás első lépéseinek ismertetését a nyomtató elhelyezésére, a hálózat kezdeti beállításaira, valamint hibaelhárításra és karbantartási eljárásokra vonatkozó leírás követi.

• Tudnivalók a kézikönyvről

A dokumentumban használt kifejezések

Az alábbi kifejezések szerepelnek a kézikönyvben.

! Megjegyzés

- A műveletekkel kapcsolatos fontos tudnivalókat jelöli. Ha egy szakasz mellett ilyen jelet lát, feltétlenül olvassa el.

Émlékeztető

- A műveletekkel kapcsolatos kiegészítő tudnivalókat jelöli. Ha egy szakasz mellett ilyen jelet lát, ajánlott elolvasnia.

Hivatkozás

- Azt jelzi, hogy a részletesebb vagy kapcsolódó tudnivalók hol találhatóak.

⚠ VIGYÁZAT!

- A Vigyázat! típusú figyelmeztetések olyan kiegészítő tudnivalókat tartalmaznak, amelyek figyelmen kívül hagyása személyi sérüléshez vezethet.

⚠ FIGYELEM!

- A Figyelem! típusú figyelmeztetések olyan kiegészítő tudnivalókat tartalmaznak, amelyek figyelmen kívül hagyása a készülék meghibásodásához vagy károsodásához vezethet.

A dokumentumban használt szimbólumok

A következő szimbólumok szerepelnek a kézikönyvben.

Szimbólum	Leírás
[]	<ul style="list-style-type: none">• A kijelzőn megjelenő menüpontok nevét jelzi.• A számítógépen megjelenő menüpontok, ablakok és párbeszédpanelek nevét jelzi.
" "	<ul style="list-style-type: none">• A kijelzőn megjelenő üzeneteket és beírt szöveget jelzi.• A számítógépen található fájlok nevét jelzi.• A hivatkozási címeket jelzi.
< > gomb/billentyű	A kezelőpanel gombját vagy a számítógép billentyűzetének billentyűjét jelzi.
>	A nyomtató vagy a számítógép kívánt menüpontjának elérési módját jelzi.
Az Ön nyomtatója	A használni vagy kiválasztani kívánt nyomtatót jelzi.

A kézikönyvben használt elnevezések

A kézikönyvben a következő elnevezéseket találja.

- C813n→ C813
- C823n/C823dn→ C823
- C833n/C833dn→ C833
- C843n/C843dn→ C843
- PostScript3 emuláció→ PSE, POSTSCRIPT3 emuláció, POSTSCRIPT3 EMULÁCIÓ
- 64 bites Microsoft® Windows® 10 operációs rendszer→ Windows 10 (64 bites változat) *
- 64 bites Microsoft® Windows® 8.1 operációs rendszer→ Windows 8.1 (64 bites változat) *
- 64 bites Microsoft® Windows® 8 operációs rendszer→ Windows 8 (64 bites változat) *
- 64 bites Microsoft® Windows® 7 operációs rendszer→ Windows 7 (64 bites változat) *
- 64 bites Microsoft® Windows Vista® operációs rendszer→ Windows Vista (64 bites változat) *
- 64 bites Microsoft® Windows Server® 2012 R2 operációs rendszer→ Windows Server 2012 *
- 64 bites Microsoft® Windows Server® 2012 operációs rendszer→ Windows Server 2012 *
- 64 bites Microsoft® Windows Server® 2008 R2 operációs rendszer→ Windows Server 2008 *
- 64 bites Microsoft® Windows Server® 2008 operációs rendszer→ Windows Server 2008 (64 bites változat) *
- Microsoft® Windows® 10 operációs rendszer→ Windows 10 *
- Microsoft® Windows® 8.1 operációs rendszer→ Windows 8.1 *
- Microsoft® Windows® 8 operációs rendszer→ Windows 8 *
- Microsoft® Windows® 7 operációs rendszer→ Windows 7 *
- Microsoft® Windows Vista® operációs rendszer→ Windows Vista *
- Microsoft® Windows Server® 2008 operációs rendszer→ Windows Server 2008 *
- A Windows 10, Windows 8.1, Windows 8, Windows Server 2012, Windows 7, Windows Vista és Windows Server 2008 operációs rendszer általánosan→ Windows

* Külön utalás hiányában a Windows 10, Windows 8.1, Windows 8, Windows 7, Windows Vista, és Windows Server 2008 kifejezés a 64 bites változatot is magába foglalja. (64 bit-es verziót és Windows Server 2008 R2 szoftvert tartalmaz a Windows Server 2008, Windows Server 2012 R2 szoftvert tartalmaz a Windows Server 2012.)

Ha a dokumentumban másképpen nem jelöltük, a példákhoz Windows rendszerként Windows 7 operációs rendszert, Mac OS rendszerként Mac OS X 10.11 operációs rendszert, valamint C833dn típusú nyomtatót használtunk.

Az operációs rendszere típusától vagy verziójától függően eltérhet e dokumentumban található leírás.

A por, ózon, sztirol, benzin, TVOC és ultrafinom részecskék diffúziója megfelel az Eco Mark 155, „Nyomtató” anyagkibocsátási tanúsítvány kritériumainak. (A festék tesztelése fekete-fehér és színes nyomtatással történt, melynél Oki Data eredeti festékkazettát használtak, a Blue Angel RAL UZ-171:2012 teszt módszer S-M függelékének megfelelően.)

Tartalom

Tudnivalók a termékgaranciáról.....	2
Elsősegélynyújtás vészhelyzet esetén	3
Gyártó.....	3
Európai uniós importőr / hivatalos képviselő	3
Környezetvédelmi információ	3
Biztonsága érdekében.....	4
A kézikönyv felépítése	6
Tudnivalók a kézikönyvről	6
1. Beállítás.....	11
A termékek ellenőrzése.....	12
A csomag tartalmának ellenőrzése	12
Kezelőpanel.....	13
A tízbillentyűs billentyűzet használata.....	14
A funkcióbillentyű használata.....	14
Az alkatrészek elnevezései	15
Rendelkezésre álló kiegészítők.....	16
Az üzemeltetési környezet ellenőrzése	17
Üzemeltetési környezet.....	17
A nyomtató körüli szabad tér.....	17
A nyomtató előkészítése	18
Kicsomagolás	18
A kellékek behelyezése	18
Papír betöltése	20
A tápellátás be- és kikapcsolása.....	22
A kiegészítők beszerelése.....	24
Tesztoldal nyomtatása a nyomtatóról indítva.....	32
Csatlakoztatás számítógéphez	33
Hálózati kapcsolat.....	34
Vezeték nélküli helyi hálózathoz (AP módú) kapcsolódás (választható)	44
USB-kapcsolat.....	45
Teendők kiegészítők beszerelésekor.....	49

2. Alapvető nyomtatási műveletek.....	51
Használható papír	51
Nyomtatás a tálcán lévő papírra	56
Nyomtatás a többfunkciós tálcán lévő papírra	58
Nyomtatásegységi méretben.....	62
Papírkiadás	66
Hasznos nyomtatási funkciók.....	67
Nyomtatás megszakítása	68
Az energiatakarékos módba lépés előtti időtartam beállítása	69
A Mély alvó módra áttérés előtti időtartam beállítása	70
Mély alvó módban érvényes korlátozások.....	71
Az automatikus kikapcsolás beállításai (automatikus kikapcsolás).....	73
Automatikus kikapcsolás beállítása.....	73
Az automatikus kikapcsolás módba lépés előtti időtartam beállítása.....	74
A berregő hangjelzés beállítása	75
3. Hibaelhárítás	76
Teendők, ha a kijelzőn hibaüzenet jelenik meg (az ATTENTION jelzőfény világít vagy villog).....	76
Teendők papírelakadás esetén / ha a hibaüzenet az elakadt papír eltávolítása után sem tűnik el	77
Kellékek vagy szerkezeti egységek cseréjének szükségességére figyelmeztető üzenet megjelenése.....	87
Papírcserére vagy hibás papírméretre figyelmeztető üzenet megjelenése	91
Egyéb hibaüzenetek	92
Nem lehet nyomtatni a többfunkciós tálcán lévő papírra	96
Egyéb hibák	97
Nem lehet nyomtatni a számítógépről.....	97
Nem lehet nyomtató-illesztőprogramot telepíteni.....	100
Operációs rendszertől függő korlátozások	101
Problémák a képminőséggel	102
Adagolási problémák	106
A készülékkel kapcsolatos problémák	107

4. Karbantartás.....	110
Kellékek és szerkezeti egységek cseréje	110
Festékkazetták cseréje	111
A fényérzékeny henger cseréje	115
A szalagegység cseréje.....	119
A beégető egység cseréje	121
Tisztítás.....	124
A nyomtató felületének tisztítása	124
A papíradagoló görgők tisztítása	124
A LED-nyomtatófejek tisztítása	127
A nyomtató mozgatása és szállítása.....	128
A készülék hulladékénti elhelyezése előtt	131
5. Függelék.....	132
A kezelőpanel menürendszere.....	132
A nyomtató állapotának ellenőrzése a kijelző segítségével	132
A kezelőpanel menürendszere	133
Műszaki adatok.....	140
Tárgymutató.....	146
OKI kapcsolati adatok	147

1. Beállítás

Ez a fejezet a beállítás lépéseit ismerteti.

■ A beállítás folyamata

1. A termékek ellenőrzése
<ul style="list-style-type: none">• A csomag tartalmának ellenőrzése• A kezelőpanel részei nevének és a kezelési módnak a megismerése• A termék részei elnevezésének megismerése• A kiegészítők ellenőrzése



2. Az üzemeltetési környezet ellenőrzése
<ul style="list-style-type: none">• Az üzemeltetési környezet ellenőrzése• A nyomtató helyének ellenőrzése



3. A nyomtató előkészítése
<ul style="list-style-type: none">• Kicsomagolás• A szállításhoz használt védőanyagok eltávolítása• A kellékek behelyezése• Papír betöltése• A tápellátás be- és kikapcsolása• A kiegészítők beszerelése• Tesztoldal nyomtatása a nyomtatóról indítva





4. Csatlakoztatás számítógéphez			
Csatlakoztatás hálózaton keresztül		Csatlakoztatás USB-kapcsolaton keresztül	
Windows operációs rendszer esetén	Macintosh operációs rendszer esetén Csatlakoztatás Bonjour protokollon keresztül	Windows operációs rendszer esetén	Macintosh operációs rendszer esetén
↓	↓	↓	↓
IP-cím megadása a kezelőpanelen			
↓	↓	↓	↓
Csatlakoztatás számítógéphez			
↓	↓	↓	↓
Nyomtató-illesztőprogram telepítése a számítógépre			
↓	↓	↓	↓
	Nyomtatók hozzáadása a számítógéphez		Nyomtatók hozzáadása a számítógéphez
↓	↓	↓	↓
Tesztoldal nyomtatása számítógépről			

• A termékek ellenőrzése

A szakasz áttekintést ad a nyomtatóról.

A csomag tartalmának ellenőrzése

Ellenőrizze, hogy rendelkezik-e az alább felsoroltak mindegyikével.

	FIGYELEM!	Sérülés történhet!	
<ul style="list-style-type: none"> • A nyomtató biztonságos megemeléséhez legalább két személy szükséges, hiszen a nyomtató 37–40 kg tömegű. 			

Hivatkozás

- A csomag felnyitásának részleteiről lásd: „Kicsomagolás”, 18. o.
- Nyomtató

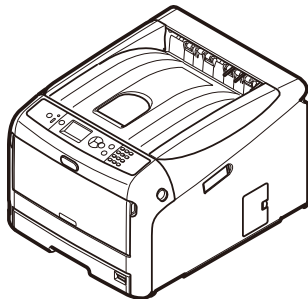

- Négy fényérzékeny henger (fekete, sárga, magenta és cián)
- Négy induló festékkazetta (fekete, sárga, magenta és cián)

! Megjegyzés

- C típusok esetén, az induló festékkazetták a fényérzékeny hengerekben vannak, amelyeket még a szállítás előtt szereltek be a készülékbe. Nincs induló festékkazetta az ES típusokba szerelve. Tegye be a készülékhez mellékelt festékkazettát. Nézze meg „A fényérzékeny henger cseréje”, 115. o.

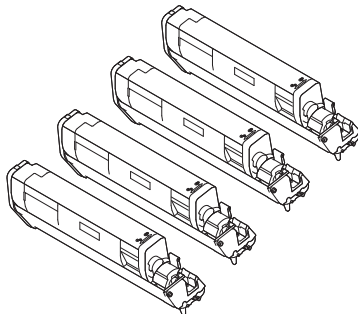

- Rövid útmutató

- Szoftvert tartalmazó DVD-ROM-lemez



- Váltakozó áramú tápkábel

! Megjegyzés

- A nyomtatóhoz nem tartozik Ethernet és USB-kábel. Ezeket külön kell beszereznie.
- A nyomtató szállításához csomagoló- és védőanyagok szükségesek. Ne dobja el őket.

• Kezelőpanel

Ez a szakasz a kezelőpanel részeinek nevét és funkcióját, valamint a szövegbeviteli módokat ismerteti.

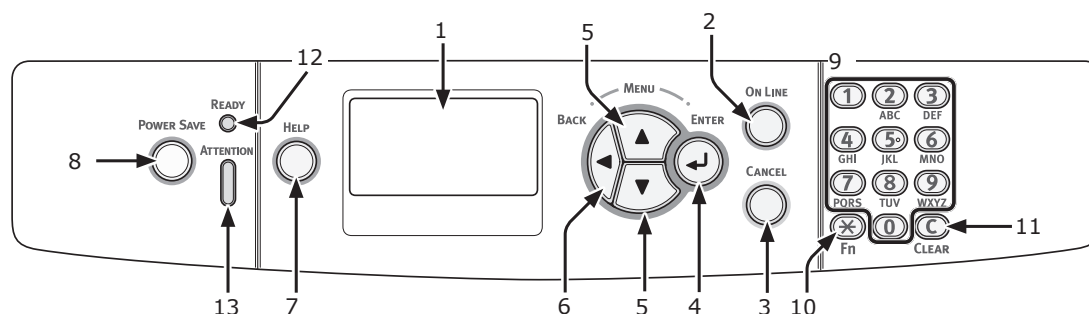

Sor-szám	Elnevezés	Funkció
1	Kijelző	A kezelési utasításokat és a nyomtató állapotüzeneteit jeleníti meg.
2	<ON LINE (ONLINE)> gomb	Vált az online és az offline mód között.
3	<CANCEL (MÉGSE)> gomb	Azonnal megszakítja az aktuális nyomtatási műveletet.
4	<ENTER (BEVITEL)> gomb	<ul style="list-style-type: none"> Megjeleníti a menüképernyőt. Megerősíti az elem kiválasztását.
5	<SCROLL (GÖRGETÉS)> gomb	Menüpont kiválasztására és a képernyő görgetésére szolgál.
6	<BACK (VISSZA)> gomb	Visszatér az előző képernyőre.
7	<HELP (SÚGÓ)> gomb	Megjeleníti a súgóképernyőt. Bezáráshoz nyomja meg a <HELP (SÚGÓ)>, a <BACK (VISSZA)> vagy a <CANCEL (MÉGSE)> gombot.
8	<POWER SAVE (ENERGIATAKARÉKOS)> gomb	<ul style="list-style-type: none"> A nyomtatót energiatakarékos módba lépteti vagy abból kilépteti. Kilép a Mély alvás módból. Zöld színnel világít az Energiatakarékos módban, míg zöld színnel villog a Mély alvás módban.
9	Tízbillentyűs billentyűzet	<ul style="list-style-type: none"> Számok bevitelére szolgál. Betűk és szimbólumok bevitelére szolgál. Jelszót csak a tízbillentyűs billentyűzettel lehet megadni.
10	<Fn (Funkció)> billentyű	Gyorsbillentyű-funkció segítségével megjeleníti a készülékbeállítási menüképernyőt.
11	<CLEAR (TÖRLÉS)> billentyű	<p>Megnyomásakor vagy nyomva tartásakor, a bevitt adatoktól függően, a következő műveleteket hajtja végre.</p> <ul style="list-style-type: none"> A beállítást a minimumértékére állítja. Nulla értéket ad meg a beállításhoz. Törli a karaktert. Megszünteti az elem kijelölését. Visszatér az előző beállításokhoz. IP-cím megadásakor nem használható.
12	<READY (KÉSZ)> jelzőfény	Online módban zölden világít, offline módban kialszik.
13	<ATTENTION (FIGYELMEZTETÉS)> jelzőfény	A készülék meghibásodásakor narancssárga színnel világít vagy villog.

A tízbillentyűs billentyűzet használata

Számok és karakterek bevitelére szolgál.

Számbillentyű megnyomásakor a beírt számok és karakterek a következő sorrendben változnak ciklikusan:

<1>: 1

<2>: 2 → a → b → c → A → B → C → 2

<3>: 3 → d → e → f → D → E → F → 3

<4>: 4 → g → h → i → G → H → I → 4

<5>: 5 → j → k → l → J → K → L → 5

<6>: 6 → m → n → o → M → N → O → 6

<7>: 7 → p → q → r → s → P → Q → R → S → 7

<8>: 8 → t → u → v → T → U → V → 8

<9>: 9 → w → x → y → z → W → X → Y → Z → 9

A <✳> és a <C> billentyű funkciói a következők:

<✳>: Funkcióbillentyű (csak a készenléti képernyő megjelenítése közben használható).

<C>: Jelszó beírásakor karakter törlésére szolgál.

Például az „abc” karaktersorozat beírásához nyomja meg a <2> → <2> → <ENTER (BEVITEL)> gombot → <2> → <2> → <2> → <ENTER (BEVITEL)> gombot → <2> → <2> → <2> → <ENTER (BEVITEL)> gombot.

A funkcióbillentyű használata

Ha a kijelzőn megjelenik a „**Nyomtatásra kész**” üzenet, az <Fn (Funkció)> funkcióbillentyű megnyomása után nyomja meg a számbillentyűket. Megjelenik a megadott számhoz tartozó funkciómenü.

1 Nyomja meg az <Fn (Funkció)> billentyűt.

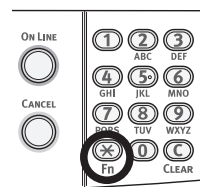

2 A kívánt menüpont megjelenítéséhez nyomja meg a számbillentyűket (0-9), majd nyomja meg az <ENTER (BEVITEL)> gombot.

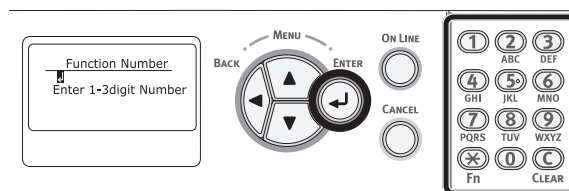

3 Megjelenik a kiválasztott funkció beállítására szolgáló képernyő. Ellenőrizze vagy módosítsa a beállításokat.

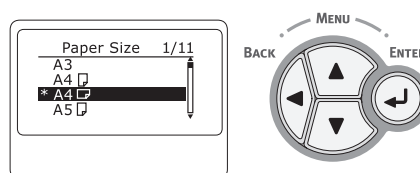

Funkciómenük listája

Funkció sorszáma	Funkciómenü
1	Megosztott nyomtatás
2	Magánjellegű nyomtatás
10	Papírméret (1. tálca)
11	X Dimenzió (1. tálca)
12	Y Dimenzió (1. tálca)
13	Hordozó típus (1. tálca)
14	Hordozó súlya (1. tálca)
20	Papírméret (2. tálca)
21	X Dimenzió (2. tálca)
22	Y Dimenzió (2. tálca)
23	Hordozó típus (2. tálca)
24	Hordozó súlya (2. tálca)

Funkció sorszáma	Funkciómenü
30	Papírméret (3. tálca)
31	X Dimenzió (3. tálca)
32	Y Dimenzió (3. tálca)
33	Hordozó típus (3. tálca)
34	Hordozó súlya (3. tálca)
40	Papírméret (4. tálca)
41	X Dimenzió (4. tálca)
42	Y Dimenzió (4. tálca)
43	Hordozó típus (4. tálca)
44	Hordozó súlya (4. tálca)
80	Papír adagolás
90	Papírméret (Többc.adagoló)
91	X Dimenzió (Többc.adagoló)
92	Y Dimenzió (Többc.adagoló)
93	Hordozó típus (Többc.adagoló)
94	Hordozó súlya (Többc.adagoló)
95	Tálcahasználat (többfunkciós tálca)
100	Konfiguráció
101	Hálózat
102	Használati jelentés
103	Hibanapló
200	Áramtakarékosági idő
201	Alvás idő
202	Auto kikapcs. ideje
210	Hibajelentés
220	Eltolás (Többfunkciós tálca)
221	Eltolás (1. tálca)
222	Eltolás (2. tálca)
222	Eltolás (3. tálca)
223	Eltolás (4. tálca)
230	Fekete-papíron beállít
231	Színes-papíron beállít
232	Fekete-fólián beállít
233	Színes-fólián beállít
234	SMR beállítás
235	BG beállítás
236	Drum Cleaning
237	Hex Dump
300	Sűrűség állítás
301	Regisztráció állítás
302	Színbeállító minta nyomtatása
310	Cián sűrűség
311	Magenta sűrűség
312	Sárga sűrűség
313	Fekete sűrűség

Az alkatrészek elnevezései

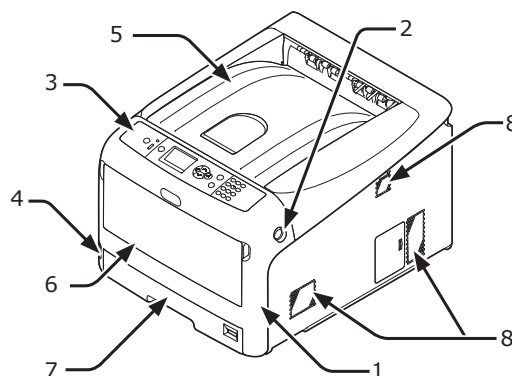

Sorszám	Elnevezés
1	Elülső burkolat
2	Elülső burkolat nyitókarja
3	Kezelőpanel
4	Tápkapcsoló
5	Kimeneti tálca
6	Többfunkciós tálca
7	1. tálca
8	Szellőzőnyílások

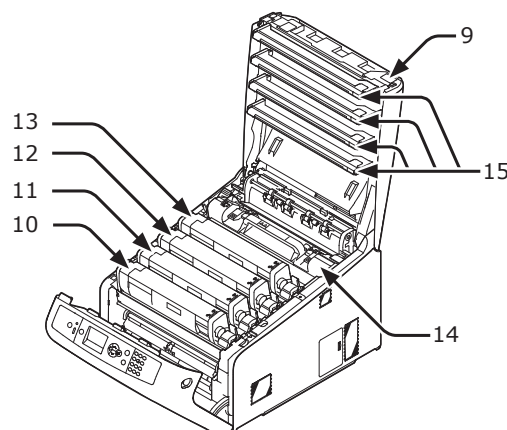

Sorszám	Elnevezés
9	Kimeneti tálca nyitás gomb
10	Festékkazetta Fényérzékeny henger (K: fekete)
11	Festékkazetta Fényérzékeny henger (Y: sárga)
12	Festékkazetta Fényérzékeny henger (M: magenta)
13	Festékkazetta Fényérzékeny henger (C: cián)
14	Beégető egység
15	LED-nyomatófej (négy fejegység)

! Megjegyzés

- ES típusok esetén nincsenek a festékkazetták a fényhengerbe szerelve.

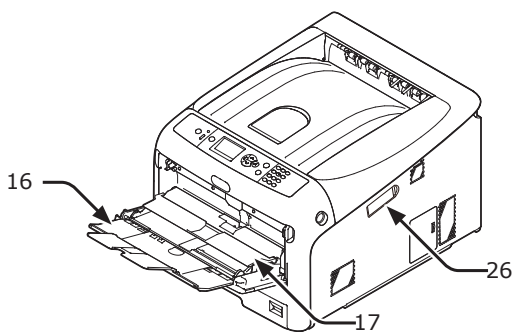

Sorszám	Elnevezés
16	Többfunkciós tálca
17	Papírleszorító
26	Vezeték nélküli helyi hálózati modul fedele

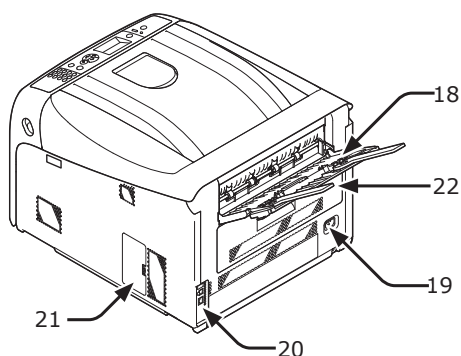

Sorszám	Elnevezés
18	Hátsó kimeneti tálca
19	Váltakozó áramú csatlakozóaljzat
20	Csatlakozóaljzatok
21	Szerelőnyílás fedele
22	Duplex egység (csak dn vagy ES típusjelzésű modelleknél)

• Csatlakozóaljzatok

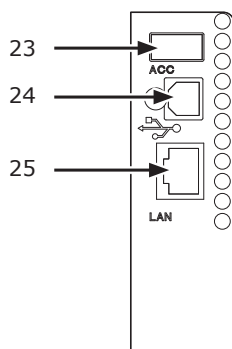

Sorszám	Elnevezés
23	Kiegészítő csatlakozóaljzat
24	USB-csatlakozóaljzat
25	Hálózati csatlakozóaljzat

Rendelkezésre álló kiegészítők

A nyomtatóhoz a következő kiegészítők állnak rendelkezésre:

- Kiegészítő tálcaegység (2., 3., 4. tálca)
- Kiegészítő RAM memória (256 MB vagy 512 MB)
- 16 GB-os SD-memóriakártya
- Vezeték nélküli helyi hálózati modul

Hivatkozás

- A kiegészítők beszerelésének részleteiről lásd: „A kiegészítők beszerelése”, 24. o.
- Az SD-memóriakártyát szektorok másolásakor végrehajtott, nyomtatási sorral kapcsolatos műveletekhez, biztonságos nyomtatási és titkosított nyomtatási adatok mentéséhez, valamint űrlapadatok tárolóhelyként használja. A biztonságos nyomtatási és az űrlapadat-tárolási funkciókról a Felhasználói kézikönyv (Speciális) című dokumentumban olvashat.

Megjegyzés

- C813/C823 esetében csak a 2. Tálca áll rendelkezésre.

• Az üzemeltetési környezet ellenőrzése

Üzemeltetési környezet

A nyomtató üzemeltetési környezetének meg kell felelnie az alábbiaknak:

Hőmérséklet:	10 °C – 32 °C
Páratartalom:	20% – 80% (relatív páratartalom)
Maximális nedves hőmérséklet:	25 °C
Javasolt környezeti jellemzők:	17 °C – 27 °C, 50% - 70% relatív páratartalom

! Megjegyzés

- Ügyeljen a páralecsapódásra. Meghibásodást okozhat.
- Ha a nyomtatót olyan helyen működteti, ahol a levegő relatív páratartalma 30%-nál kevesebb, használjon párologtatót vagy antisztatikus szőnyeget.

⚠ VIGYÁZAT!

- A készüléket ne helyezze magas hőmérsékletű hely vagy tűz közelébe.
- Ne állítsa a nyomtatót olyan helyiségbe (pl. laboratórium), ahol kémiai reakciók folynak.
- Ne helyezze a nyomtatót gyúlékony oldatok, pl. alkohol vagy hígító közelébe.
- Ne helyezze a nyomtatót olyan helyre, ahol kisgyermekek elérhetik.
- Ne helyezze instabil felületre (labilis állványra, ferde felületre stb.).
- Ne helyezze olyan helyre sem, ahol nagy nedvességnek, pornak vagy közvetlen napsugárzásnak lehet kitéve.
- Ne helyezze olyan helyre sem, ahol sós levegőnek vagy korrozív gázoknak lehet kitéve.
- Ne állítsa erős vibrációnak kitett helyre sem.
- Úgy helyezze el a nyomtatót, hogy annak szellőzőnyílása mindig szabadon maradjon.

⚠ FIGYELEM!

- Ne helyezze a nyomtatót közvetlenül hosszú szálú anyagból készült szőnyegre.
- Ne tegye a nyomtatót olyan zárt helyiségbe, ahol nem elegendő a szellőzés és a légáramlás.
- Ha a nyomtatót huzamosabb ideig használja kis helyiségben, mindenképpen gondoskodjon a megfelelő szellőztetésről.
- A nyomtatót ne helyezze erős mágneses mező vagy hangforrás közelébe.
- Ne helyezze a nyomtatót televízió vagy monitor közelébe.

A nyomtató körüli szabad tér

A nyomtatót vízszintes felületre helyezze, amely elegendően széles ahhoz, hogy a nyomtató tartólábai stabilan álljanak rajta.

Az alábbi képeken látható módon hagyjon elegendő szabad helyet a nyomtató körül.

• Felülnézet

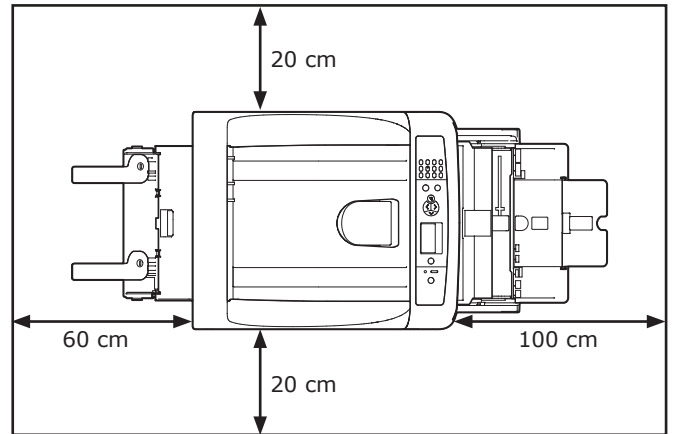

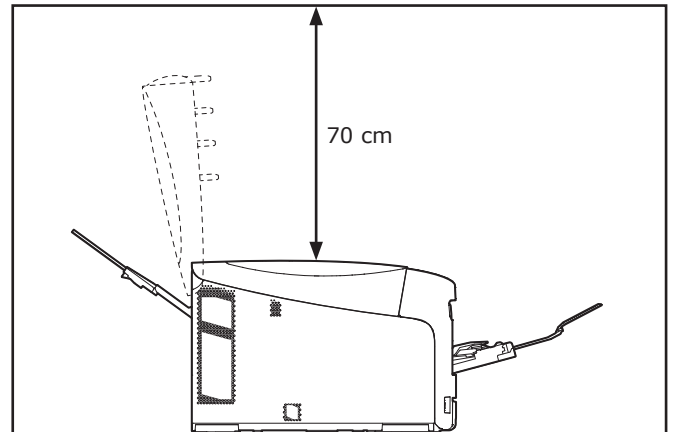

• Oldalnézet



• A nyomtató előkészítése

Ez a szakasz a nyomtató kicsomagolásának, valamint be- és kikapcsolásának módját ismerteti.

Kicsomagolás

 FIGYELEM!	Sérülés történhet!	
<ul style="list-style-type: none"> A nyomtató biztonságos megemeléséhez legalább két személy szükséges, hiszen a nyomtató 37–40 kg tömegű. 		

! Megjegyzés

- Először mindig a nyomtatóhoz kapott kellékeket és szerkezeti egységeket használja fel. Ellenkező esetben hibásan jelenhet meg a szerkezeti egységek és a kellékek élettartama, de az is előfordulhat, hogy később nem tudja őket használni.
- A fényérzékeny henger (zöld cső) nagyon érzékeny alkatrész. Óvatosan kezelje.
- Ne tegye ki a fényérzékeny hengert közvetlen napfénynek vagy nagyon intenzív beltéri (körülbelül 1500 luxnál erősebb) fénynek. Még normál beltéri fényben se hagyja 5 percnél hosszabb ideig.
- A nyomtató szállításához csomagoló- és védőanyagok szükségesek. Ne dobja el őket.

- 1 Vegye ki a nyomtatót a dobozból, távolítsa el róla az összes szállítási védőanyagot és a műanyag zacskót.
- 2 Távolítsa el a nyomtató hátoldalán lévő két védőszalagot (1).

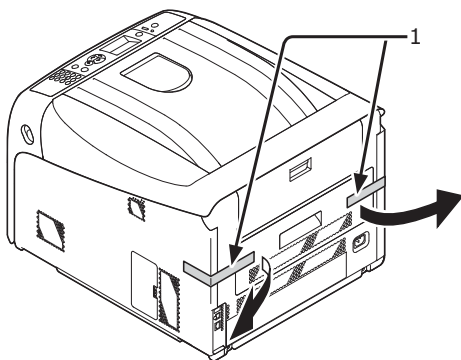

A kellékek behelyezése

- 1 Illessze az ujját a nyomtató jobb oldalán lévő mélyedésbe, és az elülső burkolat nyitókarját (1) meghúzva nyissa ki előrefelé az elülső burkolatot (2).

! Megjegyzés

- Óvatosan nyissa ki az elülső burkolatot. Ha túl gyorsan nyitja ki, kinyílnak az egyik többfunkciós tálca.

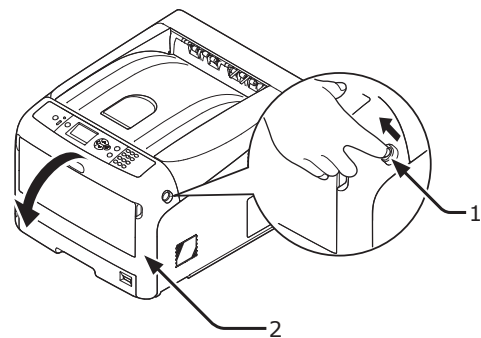

- 2 Nyomja meg a kimeneti tálca nyitógombját (3), majd hajtsa fel a kimeneti tálcát (4).

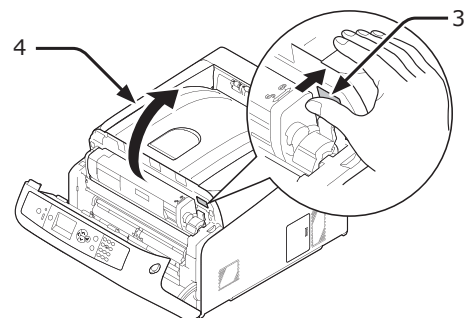

- 3** Vegye ki a nyomtatóból mind a négy fényérzékes hengert.

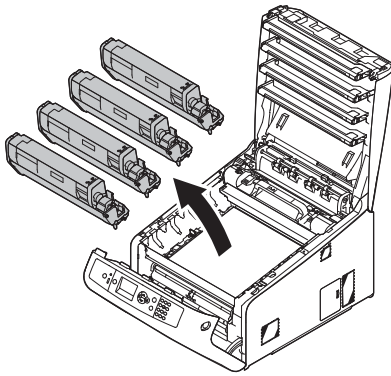

- 4** Távolítsa el a négy fényérzékes henger védőfóliáját.

- (1)** Helyezze a fényérzékes hengert újságpapírra. Válassza le a védőfóliára (5) ragasztott szalagot (6), és húzza el a védőfóliát a hengertől.

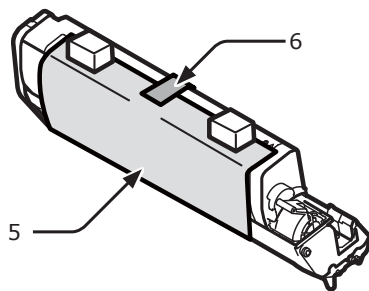

- (2)** A nyíl irányának megfelelően húzza ki a védőfóliát.

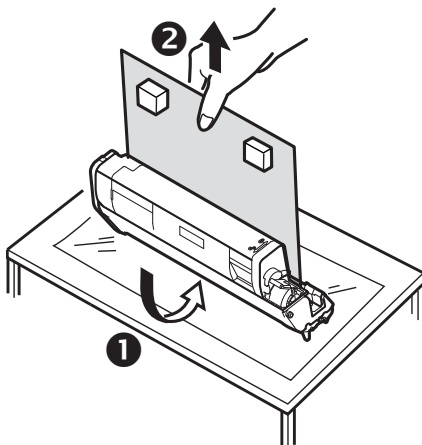

! Megjegyzés

- Ne fordítsa el a festékkazetta kék karját.

- 5** Tegye vissza mind a négy fényérzékes hengert a nyomtatóba.

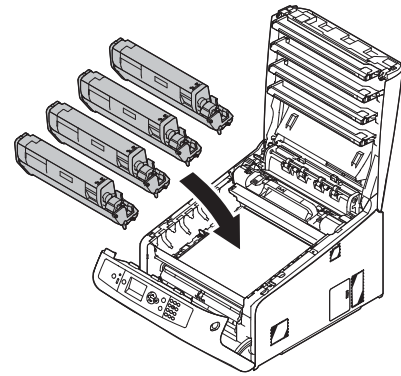

- 6** Addig fordítsa hátrafelé a festékkazetta kék színű karját (7), amíg a vége egy vonalba nem ér a ▼ jelzéssel. Forgassa el mind a 4 festékkazetta karját.

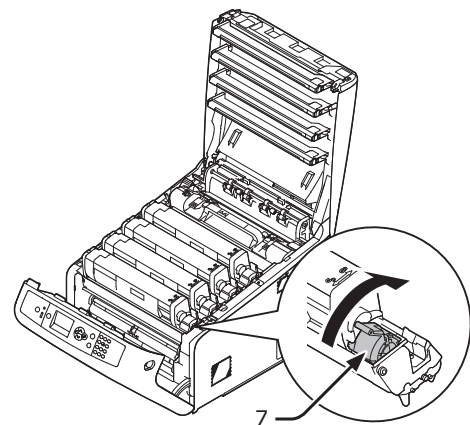

- 7** A fedél két oldalát erősen megnyomva zárja be a kimeneti tálcát (4).

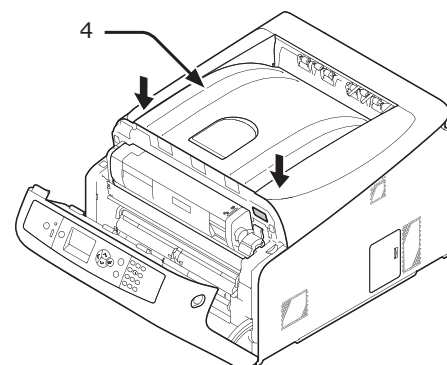

8 Csupkja be az elülső burkolatot (2).**! Megjegyzés**

- Ha nincs lezárva a kimeneti tálca, akkor nem zárható be biztonságosan az előlap.
- Ha a nyitott elülső vagy felső burkolatra figyelmeztető üzenet nem tűnik el a kezelőpanel kijelzőjéről, ellenőrizze, hogy a burkolatok megfelelően be vannak-e csukva.

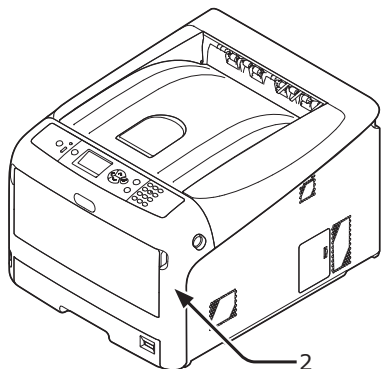
**Papír betöltése****Hivatkozás**

- A nyomtatóba történő papírbetöltés módjáról lásd: „Használható papír”, 51. o.

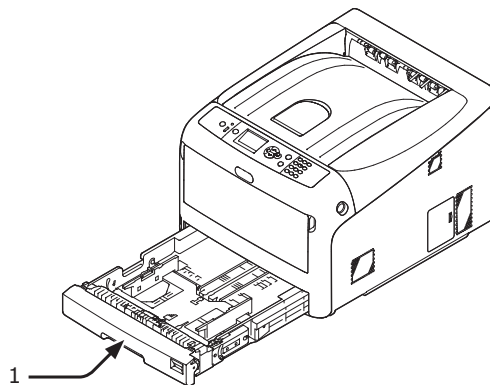
1 Húzza ki a papírtálcát (1).**2** Állítsa a papírméret-beállító tárcsát (2) a betöltött papír méretének megfelelő értékhez.

Ha A4 méretű lapokat fekvő tájolással tölt be, állítsa a tárcsát az [A4 □] értékhez.

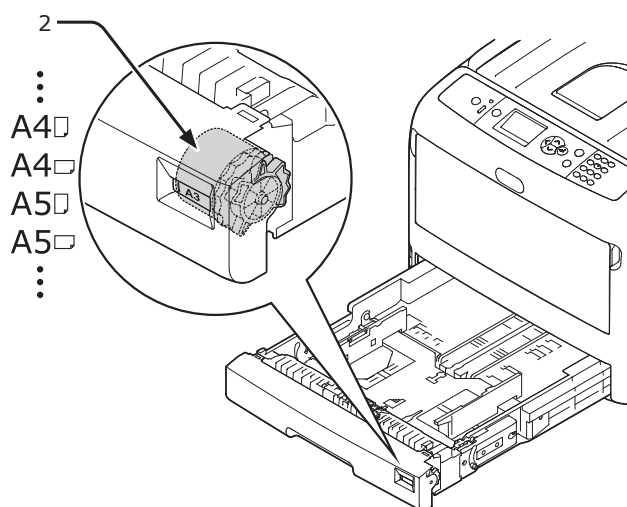

- 3 A betölteni kívánt papír méretének megfelelően csúsztassa a helyére a papírvezetőt (3) és a papírütközőt (4).

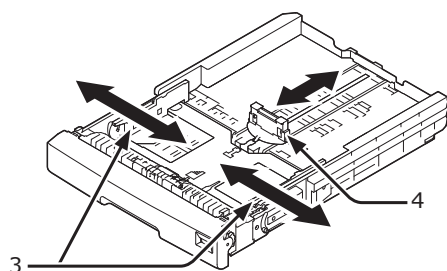

! Megjegyzés

- A6 méretű papír betöltésekor tolja előre a papírütközőt (4), vegye ki, majd szerelje fel a fémrészre.

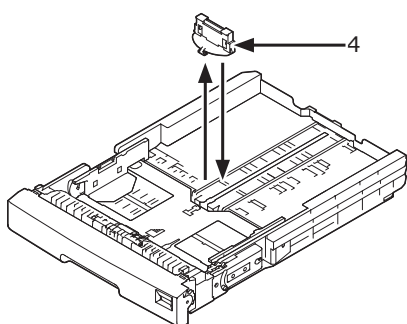

- 4 Hajlítsa meg a papírokat az egyik és a másik irányba, majd lapozza át őket. Sík felületen igazítsa össze a papírköteg éleit.

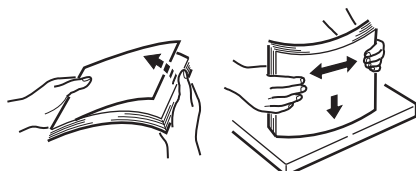

- 5 A nyomtatandó oldalával lefelé fordítva helyezze be a papírt, majd nyomja le.

! Megjegyzés

- Csak a papírvezető [▼] jeléig (5) töltsön be papírt.

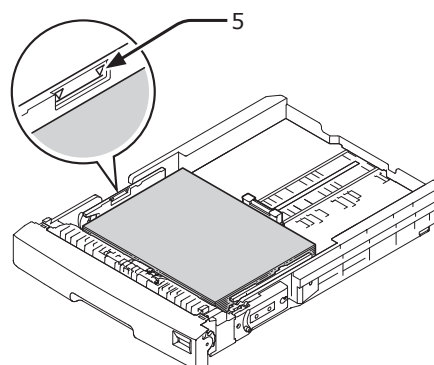

- 6 A papírvezetővel rögzítse a helyén a betöltött papírt.
- 7 Ellenőrizze, hogy a betöltött papír mérete megegyezik-e a papírméret-beállító tárcsa beállításával.
- 8 Tegye vissza a papírtálcát a nyomtatóba.

Emlékeztető

- Ha olyan papírt tölt be, amelynek mérete nem szerepel a papírméret-beállító tárcsán, állítsa a tárcsát az **[Egyéb]** értékhez, majd a kezelőpanelen állítsa be a papír méretét.

A tápellátás be- és kikapcsolása

Tápellátási feltételek

A tápellátásnak a következő feltételeknek kell megfelelnie:

- Feszültség: 110–127 VAC (99–140 VAC tartomány)
220–240 VAC (198–264 VAC tartomány)
Frekvencia: 50/60 Hz \pm 2%

! Megjegyzés

- Ha a tápellátás egyenetlen, használjon feszültségszabályozót.
- A nyomtató maximális teljesítményfelvétele 1400 watt. Győződjön meg arról, hogy a tápellátás elegendő a nyomtató működéséhez.
- Ha szünetmentes tápegységet (UPS) vagy invertert használ, a rendeltetészerű működés nem garantált. Ne használjon szünetmentes tápegységet (UPS) és invertert.

! VIGYÁZAT!

**Fennáll az áramütés és/
vagy tűz kialakulásának
veszélye.**



- A tápkábel és a földvezeték csatlakoztatásakor és leválasztásakor mindig kapcsolja ki a készüléket a tápkapcsolóval.
- A földvezetékét olyan földelt aljzathoz csatlakoztassa, amelyhez nem csatlakozik semmilyen másik eszköz.
- Soha ne csatlakoztassa a földvezetékét vízvezetékhez, gázvezetékhez, telefonkábelhez, villámhárítóhoz vagy hasonlóhoz.
- A tápkábel konnektorhoz való csatlakoztatása előtt mindenképpen csatlakoztassa a földvezetékét.
- A tápkábelt mindig a csatlakozódugónál fogva húzza ki és csatlakoztassa az aljzathoz.
- Dugja be teljesen a tápkábel dugóját a fali aljzatba.
- Nedves kézzel ne csatlakoztassa és ne húzza ki a tápkábel csatlakozódugóját az aljzathoz.
- A tápkábelt olyan helyre fektesse, ahol senki nem léphet rá, és ne helyezzen semmit a kábelre.
- Ne használja a tápkábelt kötegelve.
- Ne használjon sérült tápkábelt.
- Ne használjon több aljzatot tartalmazó elosztót.
- Ne csatlakoztassa közös fali aljzathoz a nyomtatót és más elektromos berendezést. Ha a nyomtatót légkondicionálóval, másolóval vagy iratmegsemmisítővel közös aljzathoz csatlakoztatja, az elektromos zaj a nyomtató hibás működését okozhatja. Ha elkerülhetetlen, hogy az aljzatba más elektromos berendezés is legyen csatlakoztatva, használjon kereskedelmi forgalomban kapható zajsűrőt vagy zajátalakítót.
- A mellékelt tápkábelt használja, és közvetlenül a fali aljzathoz csatlakoztassa. A nyomtatóhoz ne használja más termék tápkábelét.
- Ne használjon hosszabbítót. Ha mindenképpen kell hosszabbítót használnia, legalább 15 amperes hosszabbítót használjon.
- Hosszabbító használatakor a feszültségcsökkenés a nyomtató rendellenes működését okozhatja.
- Nyomtatás közben ne szüntesse meg a tápellátást, és ne húzza ki a tápkábel csatlakozódugóját sem.
- Ha egymást követő szabadnapok vagy utazás miatt hosszabb ideig nem használja a nyomtatót, húzza ki a tápkábelt.
- Ne használja más készülékekhez a mellékelt tápkábelt.

A tápellátás bekapcsolása

- 1 Csatlakoztassa a váltakozó áramú tápkábelt (1) a nyomtató váltakozó áramú aljzatához.

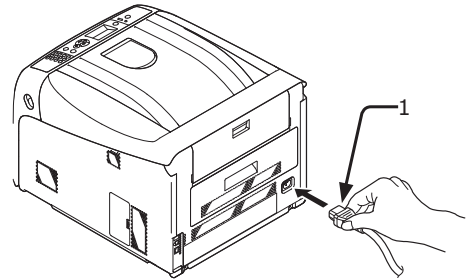

- 2 Csatlakoztassa a váltakozó áramú tápkábelt fali aljzathoz.
- 3 A bekapcsoláshoz körülbelül 1 másodpercig tartsa nyomva a tápkapcsolót (2).

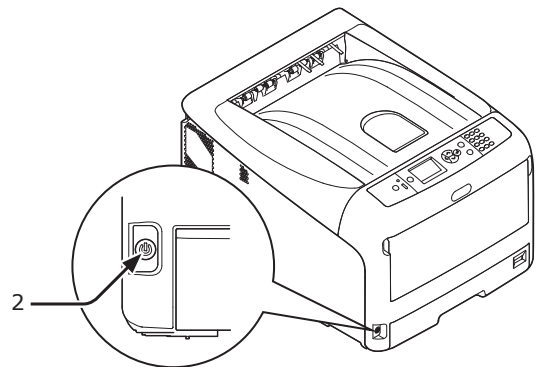

A nyomtató bekapcsolásakor a tápkapcsoló LED-jelzőfénye világítani kezd.

Ha a nyomtató készen áll a nyomtatásra, a kezelőpanelen a „**Nyomtatásra kész**” üzenet jelenik meg.

A tápellátás kikapcsolása

- 1** Körülbelül egy másodpercig tartsa nyomva a tápkapcsolót (1).

A kezelőpanelen megjelenik a „**Kikapcsolás Kérjük, várjon. A nyomtató kikapcsolódik.**” üzenet, és a tápkapcsoló jelzőfénye másodpercenként felvillan. Ezután a nyomtató automatikusan kikapcsol, a tápkapcsoló jelzőfénye pedig kialszik.

! Megjegyzés

- A kikapcsolás körülbelül 5 percet vesz igénybe. Várja meg, amíg a nyomtató kikapcsol.
- A tápkapcsolót 5 másodpercnél hosszabb ideig nyomva tartva közvetlenül kikapcsolhatja a nyomtatót. A műveletet csak meghibásodás esetén hajtsa végre. A nyomtató meghibásodásaival kapcsolatban lásd: „Egyéb hibák”, 97. o.

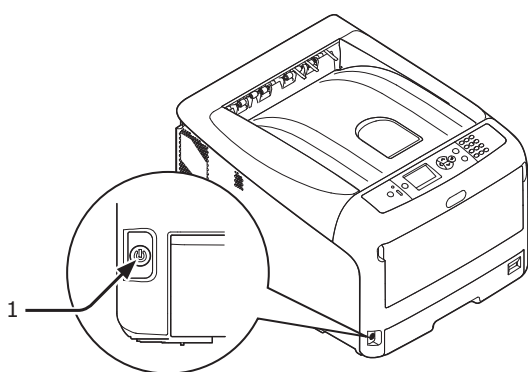

■ Teendők, ha a nyomtatót huzamosabb ideig nem használja

Ha egymást követő szabadnapok vagy nyaralás miatt hosszabb ideig nem használja a nyomtatót, vagy ha javítás vagy karbantartás miatt alkatrészt cserél vagy helyez be, húzza ki a tápkábelt.

Emlékeztető

- Még az sem befolyásolja károsan a nyomtató működését, ha (akár 4 hétnél) hosszabb ideig sem csatlakoztatja a tápkábelt.

Energiatakarékos és mély alvó mód

A kétlépcsős energiatakarékos funkció lehetővé teszi, hogy takarékoskodjon a nyomtató által felhasznált energiával.

■ Energiatakarékos mód

Ha a nyomtatót bizonyos ideig nem használja, a fogyasztás csökkentése érdekében a készülék automatikusan energiatakarékos módba lép.

A kezelőpanel <**POWER SAVE** (ENERGIATAKARÉKOS)> gombját megnyomva a készülék manuálisan is energiatakarékos módba állítható.

Ebben a módban a <**POWER SAVE** (ENERGIATAKARÉKOS)> gomb zölden világít.

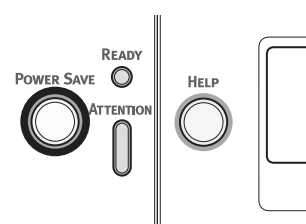

Emlékeztető

- A gyári alapbeállítás szerint a készülék 1 perc után lép energiatakarékos módba. Az energiatakarékos módba való lépés előtt eltelt idő hosszúságának módosításával kapcsolatban lásd: „Az energiatakarékos módba lépés előtti időtartam beállítása”, 69. o.

■ Mély alvó állapot mód

A nyomtató bizonyos idő eltelte után az energiatakarékos módból mély alvó módra tér át.

A Mély alvó módban villog az <**POWER SAVE** (ENERGIATAKARÉKOS)> gomb kijelzője.

! Megjegyzés

- Hiba esetén a nyomtató nem tér át a Mély alvó módra.

Emlékeztető

- A gyári alapbeállítás szerint a készülék 15 perc után tér át a Mély alvó módra. A Mély alvó módra áttérés előtt eltelt idő változtatásának menetének ismertetéséért nézze meg „A Mély alvó módra áttérés előtti időtartam beállítása”, 70. o.

Hivatkozás

- A Mély alvó móddal kapcsolatban bővebb tudnivalókat a Felhasználói kézikönyv (Speciális) című dokumentumban olvashat.

■ A nyomtató visszaállítása energiatakarékos módból

A nyomtató Energiatakarékos vagy Mély alvó módból való visszaállításához nyomja meg a kezelőpanel <POWER SAVE (ENERGIATAKARÉKOS)> gombját.

Emlékeztető

- Ha nyomtatóra számítógépről vagy más eszközről nyomtatási feladat érkezik, a készülék automatikusan visszaáll az üzemi állapotba.

Automatikus kikapcsolás funkció

A nyomtatást követően adott idő elteltével a nyomtató automatikusan kikapcsol.

Emlékeztető

- A gyári alapbeállítás szerint a nyomtató 4 óra elteltével kapcsol ki automatikusan.
- Az automatikus kikapcsolás előtt eltelt idő hosszúságának módosításával kapcsolatban lásd: „Az automatikus kikapcsolás beállításai (automatikus kikapcsolás)”, 73. o.

! Megjegyzés

- Gyári alapbeállítás szerint hálózati csatlakoztatás esetén az automatikus kikapcsolás mód le van tiltva. Ha hálózati csatlakoztatás közben engedélyezni kívánja az automatikus kikapcsolás módot, lásd: „Az automatikus kikapcsolás beállításai (automatikus kikapcsolás)”, 73. o.

A kiegészítők beszerelése

Ez a szakasz a külön megvásárolható kiegészítők nyomtatóba való beszerelését ismerteti. A következő kiegészítők állnak rendelkezésre:

- Kiegészítő tálcaegység (2., 3., 4. tálca)
- Kiegészítő RAM memória (256 MB vagy 512 MB)
- 16 GB-os SD-memóriakártya
- Vezeték nélküli helyi hálózati modul

! Megjegyzés

- A kiegészítők beszerelése előtt kapcsolja ki a nyomtatót, húzza ki a tápkábelt, valamint az Ethernet vagy USB-kábelt. Ha a kiegészítőket a nyomtató bekapcsolt állapotában szereli be, az a nyomtató és a kiegészítők károsodásához vezethet.

Emlékeztető

- A kiegészítők beszerelését követően a nyomtató illesztőprogramjával végezze el a kiegészítők beállítását. Lásd: „Teendők kiegészítők beszerelésékor”, 49. o.

Kiegészítő tálcaegység beszerelése

A nyomtató nyomtatási kapacitását külön megvásárolható kiegészítő papírtálca beszerelésével növelheti. Legfeljebb három kiegészítő tálca szerelhető be. A beszerelést követően konfigurálnia kell a nyomtató illesztőprogramjának beállításait.

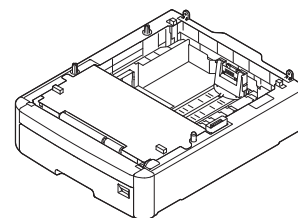

N35110A

Hivatkozás

- A kiegészítő tálca jellemzőiről lásd: „Használható papír”, 51. o.

⚠ FIGYELEM!	Sérülés történhet!	⚠
<ul style="list-style-type: none"> • A nyomtató biztonságos megemeléséhez legalább két személy szükséges, hiszen a nyomtató 37–40 kg tömegű. 		

- 1 Kapcsolja ki a nyomtatót, húzza ki a tápkábelt, valamint az Ethernet vagy USB-kábelt.

Hivatkozás

- „A tápellátás kikapcsolása”, 23. o.

- 2** A tálcák hátoldalát egy vonalba igazítva helyezze a kiegészítő tálcát a többire.

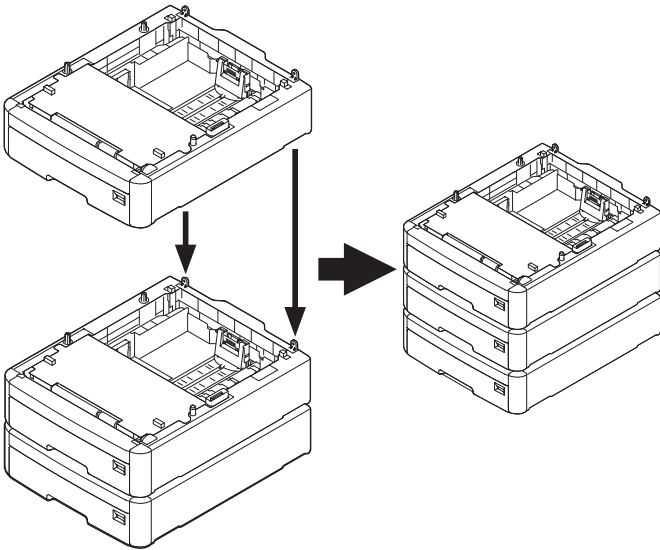

- 3** A nyomtató és a kiegészítő tálcák hátoldalát óvatosan egy vonalba igazítva helyezze a nyomtatót a kiegészítő tálcákra.

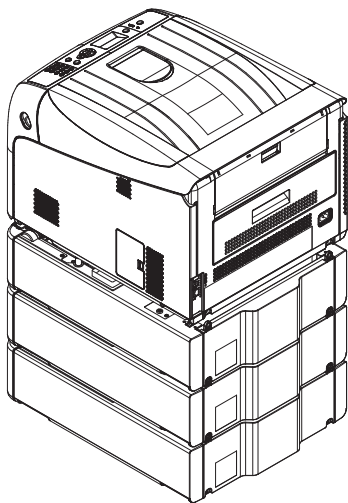

- 4** Csatlakoztassa a tápkábelt, valamint az Ethernet vagy USB-kábelt a nyomtatóhoz, majd a tápkapcsolót megnyomva kapcsolja be a készüléket.

- Ne tegye ki erőhatásnak a nyomtató kimeneti tálcáját, amikor az nyitott helyzetben van.

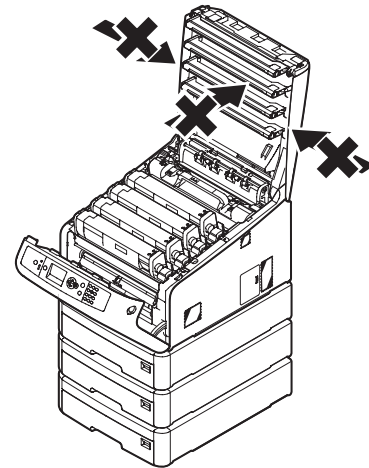

- Ne nyomja le a papírtálcát, ha az ki van húzva!

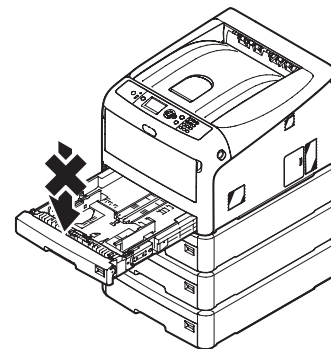

- Ne nyomja meg hátulról a nyomtatót, ha a papírtálca ki van húzva!

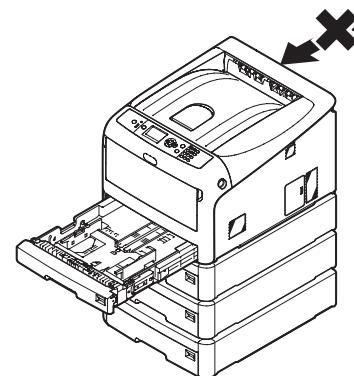

Kiegészítő RAM memória beszerelése

Kiegészítő RAM memória beszerelésével növelhető a nyomtató memóriakapacitása, amelyre memóriatúlcsordulás és leválogatási hibák esetén lehet szükség. A nyomtató 256 MB-os és 512 MB-os RAM memória használatát támogatja.

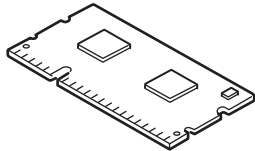

! Megjegyzés

- Csak eredeti Oki Data termékeket használjon. Más termékek használata esetén a működés nem garantálható.
- A statikus elektromosság a készülék alkatrészeinek károsodását okozhatja. Műveletek végzése előtt a nyomtató földelt fém alkatrészeit megérintve vezesse le testéről a felgyülemlett statikus elektromosságot.
- C843/ES8443 esetén, 512 MB RAM memóriára kell bővíteni a telepített 256 MB RAM memóriát.

Emlékeztető

- Banneryomtatáshoz javasolt kiegészítő memóriát beszerezni.

- 1 Kapcsolja ki a nyomtatót, majd húzza ki a tápkábelt, valamint az Ethernet vagy USB-kábelt.

Hivatkozás

- „A tápellátás kikapcsolása”, 23. o.

- 2 Nyissa ki a nyomtató jobb oldalán lévő szerelőnyílás fedelét (1).

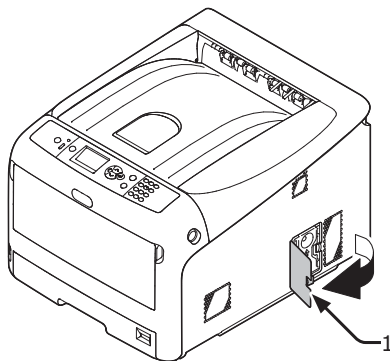

- 3 Felfelé csúsztatva vegye ki a fémlemezt (2).

! Megjegyzés

- Ha be van szerelve az SD-memóriakártya foglalata, vegye ki az SD-memóriakártyát.

- (1) Dugja ujját a fémlemez (2) nyílásába, majd csúsztassa felfelé.

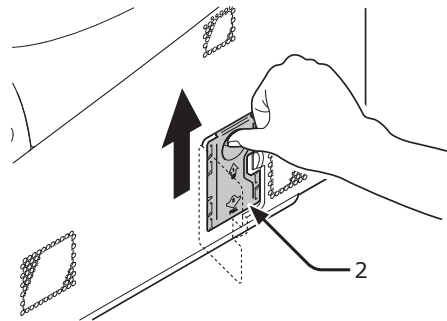

- (2) Fogja meg a fémlemez (2) alsó részét, majd húzza előre.

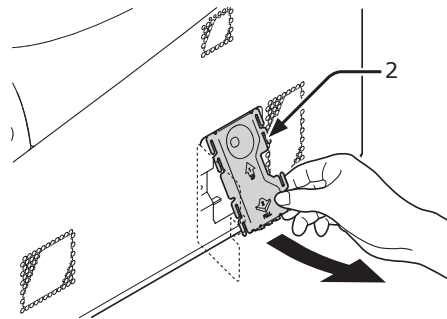

- 4 Ellenőrizze, hogy a nyíllal jelölt LED (3) kialszik-e. Ha világít, várja meg, amíg kialszik.

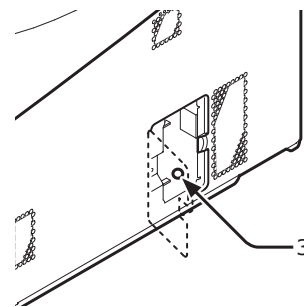

- 5 Helyezze be a kiegészítő RAM memóriát (4) az aljzatba, majd a nyomtató felé nyomva rögzítse a helyén.

! Megjegyzés

- Ellenőrizze a kiegészítő RAM memória behelyezésének irányát. A kiegészítő RAM memória csatlakozóján kis bemélyedések vannak, amelyeket az aljzat csatlakozójához kell illeszteni.

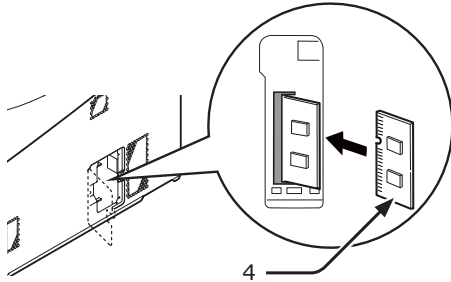

- 6 Szerelje vissza a fémlemezt (2).

- (1) Először helyezze be a fémlemez (2) felső részét a nyomtatóba, majd tegye be a fémlemezt.

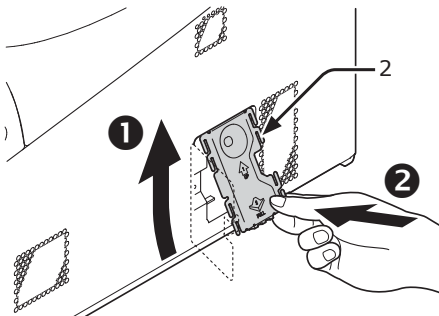

- (2) A fémlemez (2) alsó részét tartva csúsztassa lefelé, majd rögzítse a helyén.

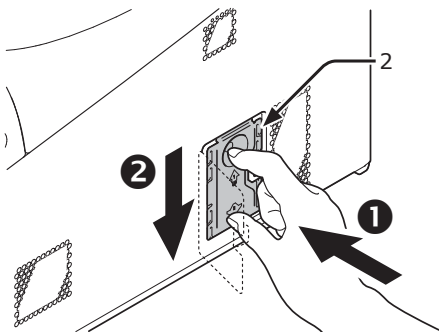

! Megjegyzés

- Ha az SD-memóriakártya foglalata be volt szerelve a nyomtatóba, először azt szerelje vissza, majd következhet a fémlemez.

- 7 Csukja be a szerelőnyílás fedelét (1).

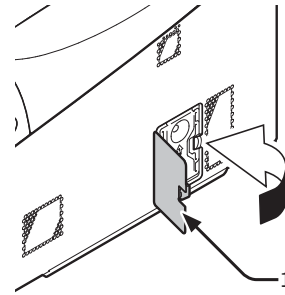

- 8 Csatlakoztassa a tápkábelt, valamint az Ethernet vagy USB-kábelt a nyomtatóhoz, majd a tápkapcsolót megnyomva kapcsolja be a készüléket.

- 9 Nyomja meg a kezelőpanel ▼ vagy ▲ görgetés gombját.

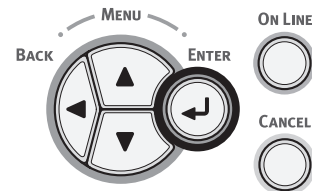

- 10 Nyomja meg a ▼ görgetés gombot a [**Konfiguráció** (Configuration)] funkció kiválasztására, majd nyomja meg az <**ENTER** (BEVITEL)> gombot.

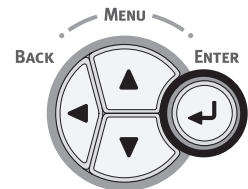
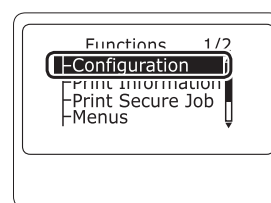

- 11 A ▼ görgetőgombot többször megnyomva válassza ki a [**Rendszer** (System)] lehetőséget, majd nyomja meg az <**ENTER** (BEVITEL)> gombot.

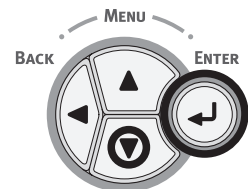
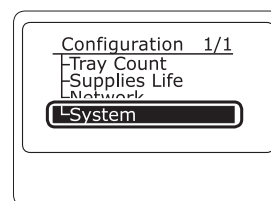

12 A ▼ görgetőgombot többször megnyomva válassza ki a [**RAM (RAM)**] lehetőséget, majd nyomja meg az <**ENTER** (BEVITEL)> gombot.

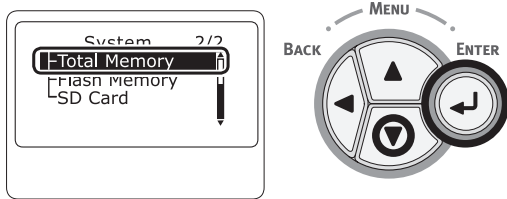

13 Győződjön meg arról, hogy a [**RAM (RAM)**] értéke nőtt.

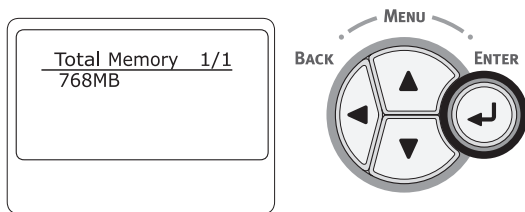

- A 256 MB-tal bővített memóriánál az érték [**512 MB** (512 MB)], az 512 MB-tal bővített memóriánál az érték [**768 MB** (768 MB)].

! Megjegyzés

- Ha a [**RAM**] érték nem növekedett, kapcsolja ki a nyomtatót, húzza ki a tápkábelt, valamint az Ethernet vagy USB-kábelt, majd szerelje be újra a kiegészítő RAM memóriát.

14 Nyomja meg az <**ON LINE** (ONLINE)> gombot.

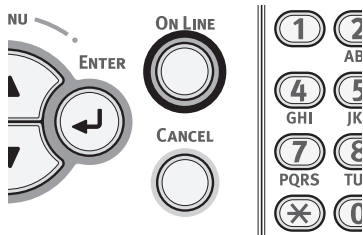

16 GB-os SD-memóriakártya beszerelése

Nyomtatási adatok tárolásához vagy biztonságos nyomtatáshoz szereljen be SD-memóriakártyát.

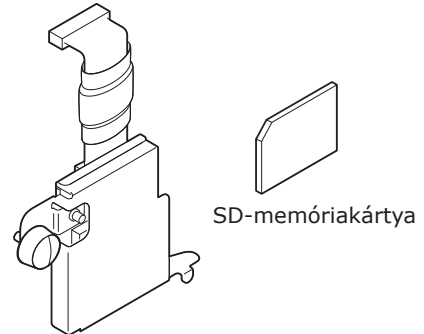

SD-memóriakártya foglalat

Emlékeztető

- Az SD-memóriakártya az SD-memóriakártya-foglalatba illeszkedik.

! Megjegyzés

- Csak eredeti Oki Data termékeket használjon. Más termékek használata esetén a működés nem garantálható.
- A statikus elektromosság a készülék alkatrészeinek károsodását okozhatja. Műveletek végzése előtt a nyomtató földelt fém alkatrészeit megérintve vezesse le testéről a felgyülemlett statikus elektromosságot.
- Az SD-memóriakártya csak úgy használható, ha a véletlen felülírás ellen védő váltókapcsoló nincs reteszelt helyzetben. Ellenőrizze, hogy a kapcsoló nincs reteszelt helyzetben.

1 Kapcsolja ki a nyomtatót, majd húzza ki a tápkábelt, valamint az Ethernet vagy USB-kábelt.

Hivatkozás

- „A tápellátás kikapcsolása”, 23. o.

2 Nyissa ki a szerelőnyílás fedelét (1).

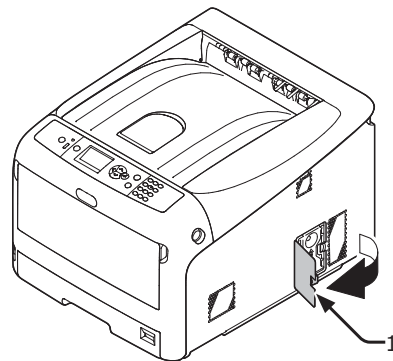

3 Felfelé csúsztatva vegye ki a fémlemez (2).

- (1)** Dugja ujját a fémlemez (2) nyílásába, majd csúsztassa felfelé.

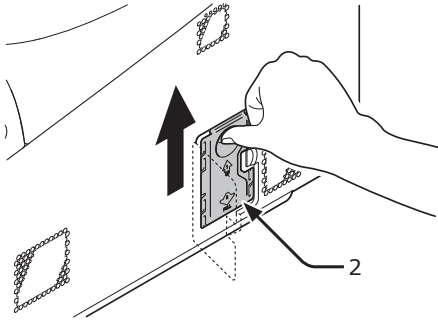

- (2)** Fogja meg a fémlemez (2) alsó részét, majd húzza előre.

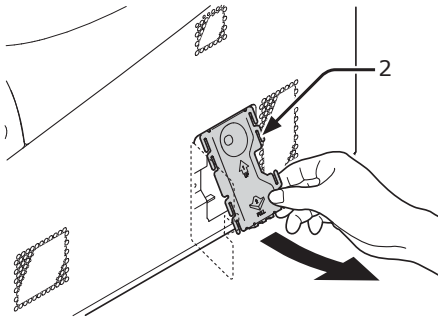

- 4** Ellenőrizze, hogy a nyíllal jelölt LED (3) kialszik-e. Ha világít, várja meg, amíg kialszik.

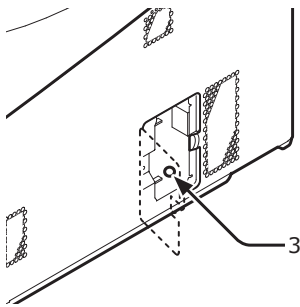

- 5** Helyezze be az SD-memóriakártyát (4) az SD-memóriakártya-foglalatba (5).

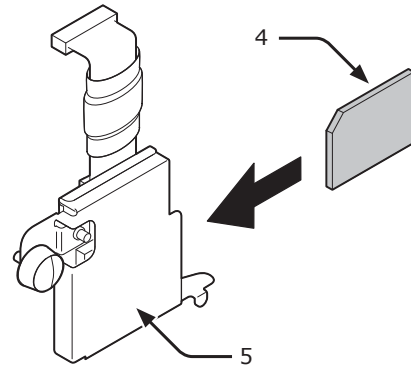

- 6** A csavar (6) és a fül (7) segítségével szerelje be az SD-memóriakártya-foglalatot a nyomtatóba, majd illessze a helyére a csatlakozót (8).

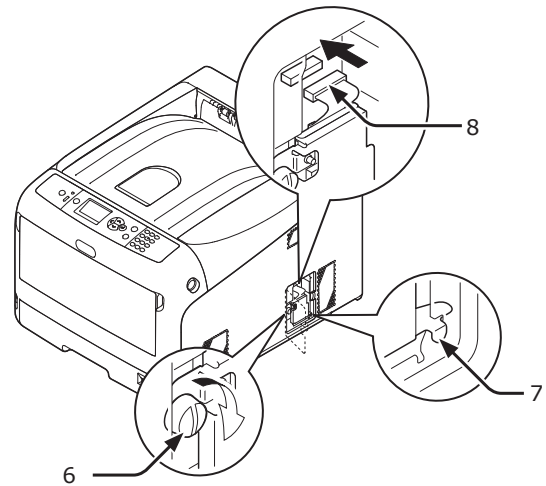

- 7** Szerelje vissza a fémlemezt (2).

- (1)** Először helyezze be a fémlemez (2) felső részét a nyomtatóba, majd tegye be a fémlemezt.

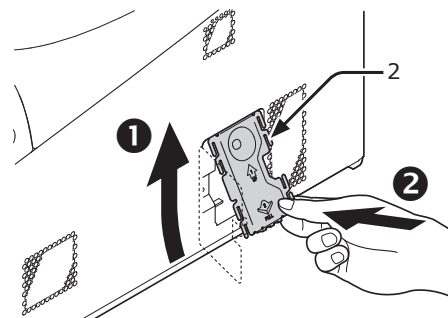

- 2)** A fémlemez (2) alsó részét tartva csúsztassa lefelé, majd rögzítse a helyén.

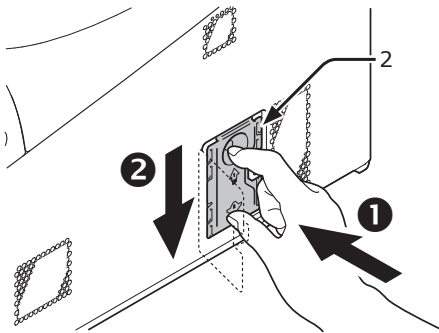

- 8** Cszukja be a szerelőnyílás fedelét (1).

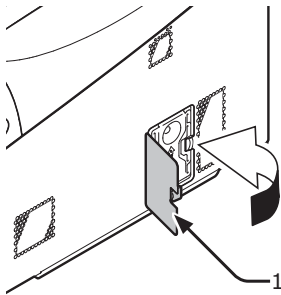

- 9** Csatlakoztassa a tápkábelt, valamint az Ethernet vagy USB-kábelt a nyomtatóhoz, majd a tápkapcsolót megnyomva kapcsolja be a készüléket.

- 10** Nyomja meg a kezelőpanel ▼ vagy ▲ görgetés gombját.

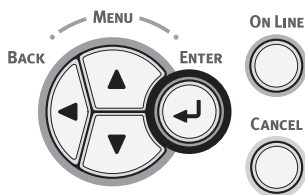

- 11** Nyomja meg a ▼ görgetés gombot a [**Konfiguráció** (Configuration)] funkció kiválasztására, majd nyomja meg az <**ENTER** (BEVITEL)> gombot.

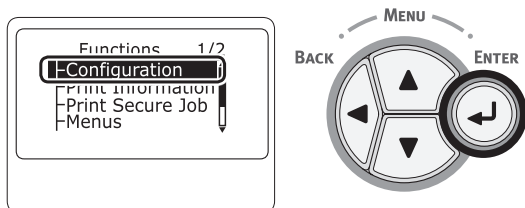

- 12** A ▼ görgetőgombot többször megnyomva válassza ki a [**Rendszer** (System)] lehetőséget, majd nyomja meg az <**ENTER** (BEVITEL)> gombot.

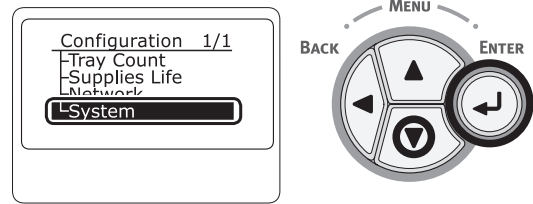

- 13** A ▼ görgetőgombot többször megnyomva válassza ki az [**SD kártya** (SD Card)] lehetőséget, majd nyomja meg az <**ENTER** (BEVITEL)> gombot.

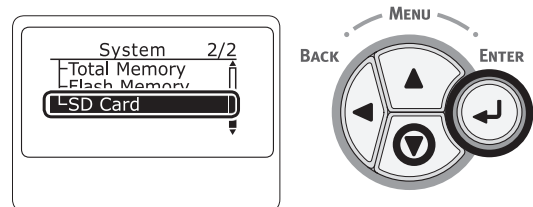

- 14** Győződjön meg arról, hogy az [**SD kártya** (SD Card)] értéke [**16 GB** (16 GB)].

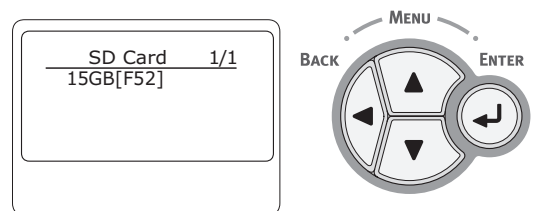

! Megjegyzés

- Lehetséges, hogy [**15 GB**] érték látható az [**SD kártya**] lehetőségnél. Ez nem jelent hibát.
- Ha az [**SD kártya**] érték nem növekedett, kapcsolja ki a nyomtatót, húzza ki a tápkábelt, valamint az Ethernet vagy USB-kábelt, majd helyezze vissza az SD-memóriakártyát.

- 15** Nyomja meg az <**ON LINE** (ONLINE)> gombot.

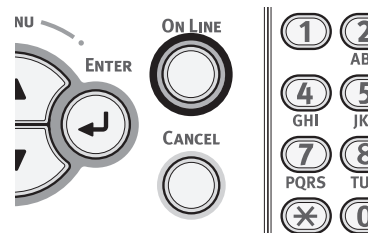

Vezeték nélküli helyi hálózati modul telepítése

- 1 Kapcsolja ki a nyomtatót, majd bontsa a hálózati kábel csatlakozását.
- 2 Nyissa ki a nyomtató jobb oldalán lévő vezeték nélküli helyi hálózati modul fedelét (1).

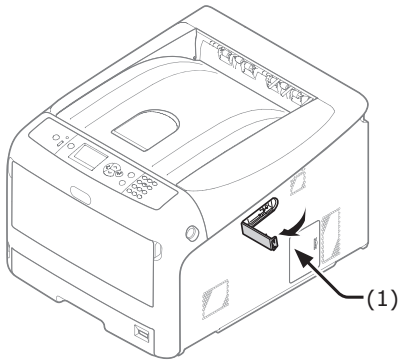

- 3 Húzza ki a csatlakozódugót, majd dugja a vezeték nélküli helyi hálózati modulba.

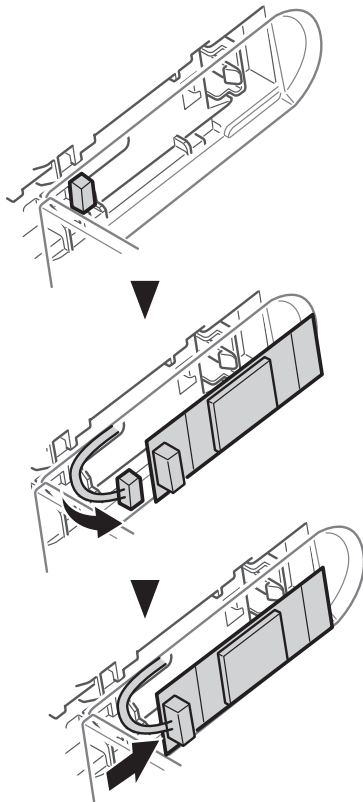

- 4 Végezze el a vezeték nélküli helyi hálózati modul telepítését.

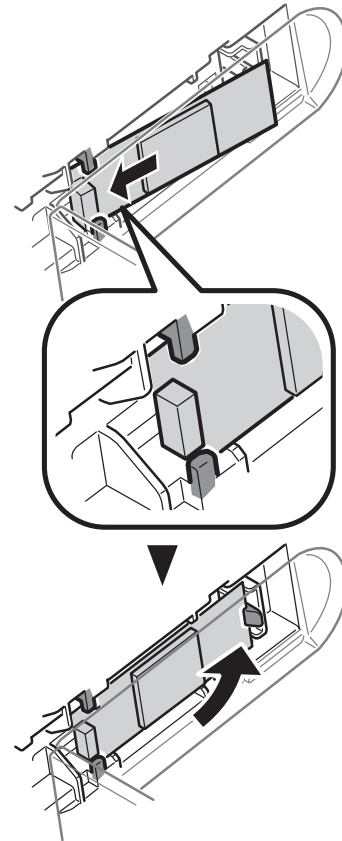

- 5 Zárja be a vezeték nélküli helyi hálózati modul fedelét.

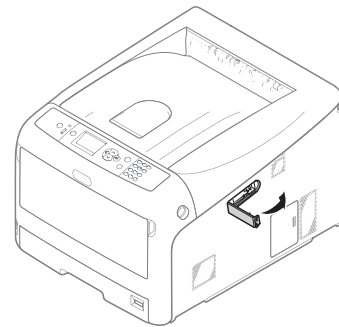

- 6 Csatlakoztassa a hálózati kábel csatlakozódugóját.
- 7 Az <ENTER (BEVITEL)> gomb megnyomva tartásával egyidejűleg kapcsolja be a nyomtatót.
- 8 Nyomja meg az <ENTER (BEVITEL)> gombot.
- 9 Írja be a rendszergazdai jelszót, majd nyomja meg az <ENTER (BEVITEL)> gombot.
A gyári alapértelmezett jelszó „999999”.
- 10 A [**Vezeték nélküli modul**] beállítás kiválasztására nyomja meg a görgetés gombot, majd nyomja meg az <ENTER (BEVITEL)> gombot.

- 11 Az [**Engedélyezés**] beállítás kiválasztására nyomja meg a görgetés gombot, majd nyomja meg az **<ENTER (BEVITEL)>** gombot.
- 12 Nyomja meg az **<ON LINE (ONLINE)>** gombot.

Tesztoldal nyomtatása a nyomtatóról indítva

Ellenőrizze, hogy tud-e nyomtatni a nyomtatóval. A beállításokat (menüterkép) kinyomtatva ellenőrizze a nyomtató állapotát és a részletes beállításokat.

! Megjegyzés

- Ha a nyomtató energiatakarékos módban üzemel, a módból való kilépéshez nyomja meg a **<POWER SAVE (ENERGIATAKARÉKOS)>** gombot.

- 1 Nyomja meg a kezelőpanel **<Fn (Funkció)>** billentyűjét.

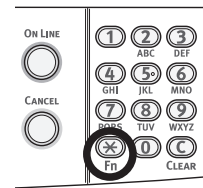

- 2 A tízbillentyűs billentyűzettel írja be a „100” értéket, majd nyomja meg az **<ENTER (BEVITEL)>** gombot.

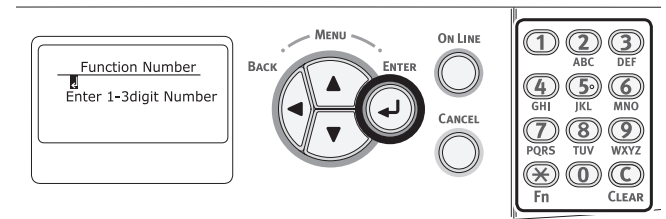

- 3 Az [**Végrehajtás (Execute)**] lehetőség kiválasztását követően nyomja meg az **<ENTER (BEVITEL)>** gombot.

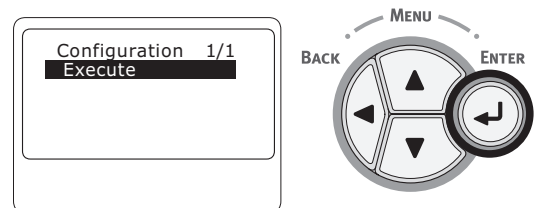

- 4 A nyomtatóbeállítások nyomtatásának befejezésével véget ér a nyomtatóval való nyomtatás beállítása.

Hivatkozás

- Lehetősége van jelentések és funkciólisták nyomtatására is. Lásd a Felhasználói kézikönyv (Speciális) című dokumentumot.

● Csatlakoztatás számítógéphez

Ez a szakasz a nyomtató számítógéphez való csatlakoztatásának módját és a nyomtató illesztőprogramjának a szoftvert tartalmazó DVD-ROM-lemez segítségével végzett telepítését ismerteti. Készítsen elő egy DVD-meghajtóval rendelkező számítógépet.

■ A csatlakoztatás módja

A következő csatlakoztatási módok közül választhat:

- „Hálózati kapcsolat”, 34. o.
- „USB-kapcsolat”, 45. o.

■ Termékkövetelmények

A nyomtató a következő operációs rendszerek használatát támogatja:

- Windows 10 / Windows 10 (64 bites változat)
- Windows 8.1 / Windows 8.1 (64 bites változat)
- Windows 8 / Windows 8 (64 bites változat)
- Windows 7 / Windows 7 (64 bites változat)
- Windows Vista / Windows Vista (64 bites változat)
- Windows Server 2012 R2
- Windows Server 2012
- Windows Server 2008 R2
- Windows Server 2008 / Windows Server 2008 (x64-es változat)
- Mac OS X 10.8.5–10.11

■ Az illesztőprogram típusai

A következő típusú illesztőprogramok telepíthetők.

- Windows operációs rendszer esetén

Típus	Leírás
PCL	A PCL nyomtató-illesztőprogram üzleti dokumentumok nyomtatására alkalmas.
PS	A PS nyomtató-illesztőprogram PostScript betűtípusokat és EPS-adatokat tartalmazó dokumentumok nyomtatására alkalmas.

- Mac OS X operációs rendszer esetén

Típus	Leírás
PS	A PS nyomtatóillesztő-program használható normál nyomtatás esetén is. A PS nyomtatóillesztő-program nem támogatja a C813/C823 típust.
PCL	A PCL nyomtatóillesztő-program használható normál nyomtatás esetén is. A PCL nyomtatóillesztő-program csak a C813/C823 típust támogatja.

! Megjegyzés

- A nyomtató-illesztőprogram, valamint a Windows vagy Mac OS X operációs rendszer verziójától függően a leírás eltérő lehet.

1 Hálózati kapcsolat

A nyomtatót a következő módszerrel csatlakoztathatja hálózaton keresztül számítógéphez.

Ethernet kábel csatlakoztatása

Az illesztőprogram telepítése előtt csatlakoztassa a nyomtatót Ethernet kábelrel a hálózathoz.

1 Készítsen elő egy Ethernet kábelt (1) és egy hubot (2).

Készítsen elő egy Ethernet kábelt (5. kategóriás, csavart érpárú, egyenes), valamint egy különálló hubot.

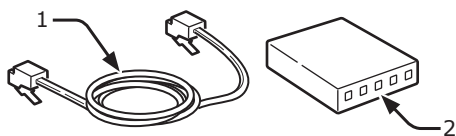

2 Kapcsolja ki a nyomtatót és a számítógépet.

Hivatkozás

- „A tápellátás kikapcsolása”, 23. o.

3 Dugja az Ethernet kábel egyik végét a nyomtató hátoldalán lévő hálózati csatlakozóaljzatba (3).

4 Az Ethernet kábel másik végét csatlakoztassa a hubhoz (2).

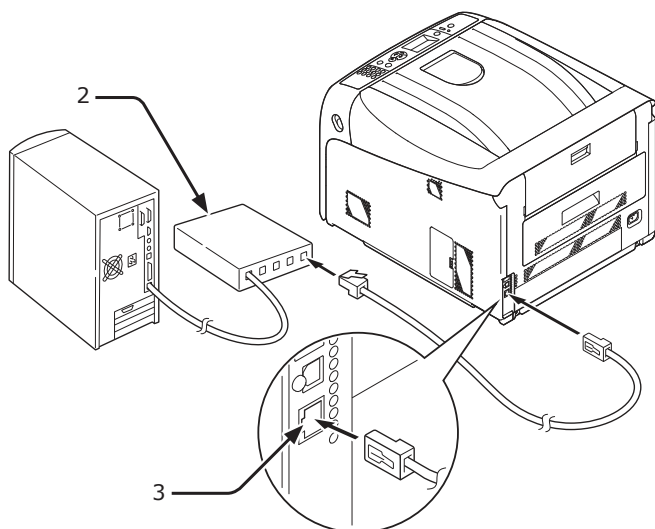

Vezeték nélküli helyi hálózathoz (infrastrukturális) kapcsolódás (választható)

! Megjegyzés

- Vezeték nélküli helyi hálózati környezetben Alvó módra tér át a készülék, azon nem Mély alvó módra.
- Ne tegyen a készülék közelébe olyan eszközöket (különösen mikrohullámú sütőt vagy digitális zsinór nélküli telefont), melyek elektromágneses hullámokat bocsátanak ki.
- Vezeték nélküli helyi hálózati hozzáférési pont vagy olyan vezeték nélküli eszköz közelébe telepítse a készüléket, melynél nincs akadály közöttük (30 m-en belül kell a távolságnak lennie).
- Ha a készülék és a vezeték nélküli hozzáférési pontok között fém, alumíniumkeret vagy vasbeton fal helyezkedik el, akkor előfordulhat, hogy nehéz kapcsolatot létesíteni.
- A vezeték nélküli helyi hálózat kommunikációs sebessége az adott környezettől függően a vezetékes helyi hálózat és az USB kapcsolat sebességénél alacsonyabb lehet. Az olyan nagy mennyiségű adat nyomtatására, mint fényképek vezetékes helyi hálózati vagy USB-kapcsolat használatát javasoljuk.

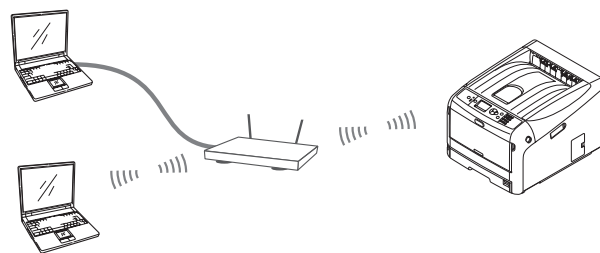

■ Alapértelmezett átjáró kiválasztása

- 1 Többször nyomja meg a ▼ görgetés gombot az [Admin beállítás] menüpont kiválasztására, majd nyomja meg az <ENTER (BEVITEL)> gombot.
- 2 Írja be a rendszergazdai jelszót, majd nyomja meg az <ENTER (BEVITEL)> gombot. A gyári alapértelmezett jelszó „999999”.
- 3 Többször nyomja meg a ▼ görgetés gombot a [Hálózat beállítás] menüpont kiválasztására, majd nyomja meg az <ENTER (BEVITEL)> gombot.
- 4 Többször nyomja meg a ▼ görgetés gombot az [Alapértelmezett átjáró engedélyezése] menüpont kiválasztására, majd nyomja meg az <ENTER (BEVITEL)> gombot.
- 5 Nyomja meg a a ▼ görgetés gombot a [Vezeték nélküli (infrastrukturális)] menüpont kiválasztására.
- 6 Nyomja meg az <ENTER (BEVITEL)> gombot.

■ WPS használatával való kapcsolódás

Ha a vezeték nélküli helyi hálózati hozzáférési pont támogatja a WPS használatát, akkor könnyen létesíthető vezeték nélküli helyi hálózati kapcsolat az Egyszerű beállítás gomb (WPS-gomb) segítségével.

Az alábbi eljárást kövesse a beállítás elvégzésére.

- 1 Keresse meg a Könnyű beállítás gombot, majd a vezeték nélküli helyi hálózati hozzáférési pont felhasználói kézikönyvében nézze meg, hogy mikor kell azt megnyomni.
- 2 Ellenőrizze, hogy aktiválva van-e és megfelelően működik-e a vezeték nélküli hálózat hozzáférési pont.
- 3 Kapcsolja be a nyomtatót.
- 4 Többször nyomja meg a ▼ görgetés gombot a [**Vezeték nélküli (infrasturktúrális) beállítás**] menüpont kiválasztására, majd nyomja meg az <**ENTER** (BEVITEL)> gombot.
- 5 Írja be a rendszergazdai jelszót, majd nyomja meg az <**ENTER** (BEVITEL)> gombot.
A gyári alapértelmezett jelszó „999999”.
- 6 Többször nyomja meg a ▼ görgetés gombot az [**Automatikus beállítás (WPS)**] menüpont kiválasztására, majd nyomja meg az <**ENTER** (BEVITEL)> gombot.
- 7 Válassza ki a [**WPS-PBC**] menüpontot, majd nyomja meg az <**ENTER** (BEVITEL)> gombot.
- 8 Válassza ki az [**Igen**] beállítást, majd nyomja meg az <**ENTER** (BEVITEL)> gombot.

- 9 A nyomtató megkezdi a vezeték nélküli helyi hálózat hozzáférési pontok keresését. E 2 percen belül tartsa néhány másodpercig megnyomva a vezeték nélküli helyi hálózat hozzáférési pont könnyű beállítása gombot.

A **A csatlakozás sikeres.** kijelzés jelzi, hogy befejeződött a vezeték nélküli helyi hálózat beállítása.

Ha **A kapcsolódás sikertelen** kijelzés jelenik meg, akkor a 4. lépéstől ismételje meg az eljárást.

Ha egy antenna jelzés jelenik meg a kezelőpanel jobb felső sarkában, akkor azt jelzi, hogy sikerült a kapcsolódás.

■ Kapcsolódás a vezeték nélküli helyi hálózati hozzáférési pont kezelőpanelről történő kiválasztásával

Ha a vezeték nélküli hálózat hozzáférési pont nem támogatja a WPS funkciót, akkor készülék által észlelték közül, a használni kívánt vezeték nélküli helyi hálózat hozzáférési pont kiválasztásával végezheti el a kapcsolódást. Ehhez titkosítási kulcs szükséges.

- 1 A vezeték nélküli hálózat hozzáférési pont felhasználói kézikönyve alapján ellenőrizze és írja le a SSID-t és a titkosítási kulcsot.

Emlékeztető

 - Az SSID mellett a hálózatnév, ESSID vagy ESS-ID elnevezést is használják.
 - A titkosítási kulcs mellett a hálózati kulcs, biztonsági kulcs, jelszó vagy előmegosztott kulcs elnevezést is használják.
- 2 Ellenőrizze, hogy aktiválva van-e és megfelelően működik-e a vezeték nélküli hálózat hozzáférési pont.
- 3 Kapcsolja be a nyomtatót.
- 4 Többször nyomja meg a ▼ görgetés gombot a [**Vezeték nélküli (infrasturktúrális) beállítás**] menüpont kiválasztására, majd nyomja meg az <**ENTER** (BEVITEL)> gombot.
- 5 Írja be a rendszergazdai jelszót, majd nyomja meg az <**ENTER** (BEVITEL)> gombot.
A gyári alapértelmezett jelszó „999999”.

- 6** Többször nyomja meg a ▼ görgetés gombot a [**WIFI hálózat választás**] menüpont kiválasztására, majd nyomja meg az <**ENTER** (BEVITEL)> gombot.
- 7** A nyomtató megkezdi a vezeték nélküli helyi hálózat hozzáférési pontok keresését. Várjon.
- 8** A rendelkezésre álló vezeték nélküli helyi hálózat hozzáférési pont SSID jelenik meg. Nyomja meg a ▲ vagy ▼ gombot, válasszon ki egy vezeték nélküli helyi hálózati hozzáférési pontot és nyomja meg az <**ENTER** (BEVITEL)> gombot.

! Megjegyzés

- Ha csupán a [**Kézi beállítás**] kijelzés jelenik meg, vagy nem jelenik meg a kívánt vezeték nélküli helyi hálózat SSID-ja, akkor „A kezelőpanelről kézi beállítással végzett kapcsolódás” című részben leírtak szerint járjon el a beállítások elvégzésére.

- 9** Egy képernyő nyílik meg, mely a választott vezeték nélküli hozzáférési pont titkosítási eljárásának megfelelő titkosítási kulcsot beírására szolgál; írja be a titkosítási kulcsot.

Emlékeztető

- A vezeték nélküli helyi hálózat hozzáférési ponttól és a biztonságtól függően tér el a titkosítási kulcs.

■ Ha [**WPA előmegosztott kulcs**] kijelzés jelenik meg

Paraméter	Magyarázat
Titkosítási módszer	WPA/WPA2-PSK
Titkosítási kulcs	Írja be az előmegosztott kulcsot.

■ Ha [**WEP kulcs**] kijelzés jelenik meg

Paraméter	Magyarázat
Titkosítási módszer	WEP
Titkosítási kulcs	Írja be a WEP-kulcsot.

■ Egyéb beállítások

Paraméter	Magyarázat
Titkosítási módszer	Tilt
Titkosítási kulcs	Nem szükséges beírás.

- 10** A 7. lépésben kiválasztott SSID és a 8. lépésben kiválasztott titkosítási módszer jelenik meg a biztonság kedvéért a megerősítő képernyőn. Ha az SSID megegyezik az 1. lépésben beállítottal, akkor válassza ki az [**ENTER**]:Execute műveletet, majd nyomja meg az <**ENTER** (BEVITEL)> gombot.

A **A csatlakozás sikeres.** kijelzés jelzi, hogy befejeződött a vezeték nélküli helyi hálózat beállítása.

Ha **A kapcsolódás sikertelen** kijelzés jelenik meg, akkor a 4. lépéstől ismételje meg az eljárást.

Ha egy antenna jelzés jelenik meg a kezelőpanel jobb felső sarkában, akkor azt jelzi, hogy sikerült a kapcsolódás.

■ A kezelőpanelről kézi beállítással végzett kapcsolódás

Kézzel végezze a vezeték nélküli helyi hálózat hozzáférési pont konfigurálását (SSID, titkosítási módszer és titkosítási kulcs), majd kapcsolódjon a vezeték nélküli helyi hálózathoz.

- 1** A vezeték nélküli hálózat hozzáférési pont felhasználói kézikönyve alapján ellenrizze és írja be a SSID-t, a titkosítási módszert és a titkosítási kulcsot.

! Megjegyzés

- Ha WPA - EAP vagy WPA2-EAP a titkosítási módszer, akkor a nyomtató weboldaláról végezze a konfigurálást.

Emlékeztető

- Az SSID mellett a hálózatnév, ESSID vagy ESS-ID elnevezést is használják.
- A titkosítási kulcs mellett a hálózati kulcs, biztonsági kulcs, jelszó vagy előmegosztott kulcs elnevezést is használják.

- 2** Ellenőrizze, hogy aktiválva van-e és megfelelően működik-e a vezeték nélküli hálózat hozzáférési pont.
- 3** Kapcsolja be a nyomtatót.
- 4** Többször nyomja meg a ▼ görgetés gombot a [**Vezeték nélküli (infrastrukturális) beállítás**] menüpont kiválasztására, majd nyomja meg az <**ENTER** (BEVITEL)> gombot.

- 5** Írja be a rendszergazdai jelszót, majd nyomja meg az **<ENTER (BEVITEL)>** gombot.
A gyári alapértelmezett jelszó „999999”.
- 6** Többször nyomja meg a ▼ görgetés gombot a [**WIFI hálózat választás**] menüpont kiválasztására, majd nyomja meg az **<ENTER (BEVITEL)>** gombot.
- 7** A nyomtató megkezdi a vezeték nélküli helyi hálózat hozzáférési pontok keresését. Várjon.
- 8** A rendelkezésre álló vezeték nélküli helyi hálózat hozzáférési pont SSID jelenik meg. Nyomja meg a ▲ vagy ▼ gombot, válassza ki a lista végén található [**Kézi beállítás**] műveletet, majd nyomja meg az **<ENTER (BEVITEL)>** gombot.
- 9** Írja be az 1. lépésben feljegyzett SSID-t és nyomja meg az **<ENTER (BEVITEL)>** gombot.
- ! Megjegyzés**
- A rendszer megkülönbözteti a kis és nagybetűket. Helyesen írja be.
- 10** Válassza ki az 1. lépésben megjelölt titkosítási módszert és nyomja meg az **<ENTER (BEVITEL)>** gombot.
- Emlékeztető**
- A vezeték nélküli helyi hálózat hozzáférési ponttól és a biztonságtól függően tér el a titkosítási kulcs.
- 11** Írja be az 1. lépésben feljegyzett titkosítási kulcsot és nyomja meg az **<ENTER (BEVITEL)>** gombot.
- 12** Nyomja meg az **<ENTER (BEVITEL)>** gombot.

A **A csatlakozás sikeres.** kijelzés jelzi, hogy befejeződött a vezeték nélküli helyi hálózat beállítása.

Ha **A kapcsolódás sikertelen** kijelzés jelenik meg, akkor a 4. lépéstől ismételje meg az eljárást.

Ha egy antenna jelzés jelenik meg a kezelőpanel jobb felső sarkában, akkor azt jelzi, hogy sikerült a kapcsolódás.

Nyomtató-illesztőprogram telepítése (Windows operációs rendszer esetén)

A nyomtató és a Windows operációs rendszert használó számítógép közötti hálózati kapcsolat létrehozásának befejezéséhez először állítsa be az IP-címeket a nyomtatóhoz, azután telepítse a nyomtató illesztőprogramját a számítógépre.

Ha a hálózaton nincs DHCP- vagy BOOTP-kiszolgáló, manuálisan kell beállítania az IP-címet a számítógépen vagy a nyomtatón.

Ha a hálózati rendszergazda vagy az internetszolgáltató egyedi IP-címet adott meg a számítógéphez és a nyomtatóhoz, az IP-címeket manuálisan kell beállítania.

! Megjegyzés

- A művelet előtt el kell végeznie a számítógép hálózati beállítását.
- A művelet elvégzéséhez rendszergazdaként kell bejelentkeznie.
- Az IP-cím manuális beállításakor kérdezze meg a hálózati rendszergazdát vagy internetszolgáltatóját, hogy melyik IP-címet kell használnia. Ha hibásan állítja be az IP-címet, a hálózat leállhat, vagy a rendszer letilthatja az internet-hozzáférést.

Emlékeztető

- Ha csak a nyomtatóból és a számítógépből álló, kisméretű hálózatot hoz létre, az IP-címeket az alábbiak szerint kell beállítania (az RFC1918 jelű szabály szerint).

A számítógéphez

IP-cím:	192.168.0.1-254
Alhálózati maszk:	255.255.255.0
Alapértelmezett átjáró:	nincs használatban
DNS-kiszolgáló:	nincs használatban

A nyomtatóhoz

IP-cím tartománya:	Manuális
IP-cím:	192.168.0.1-254 (válasszon a számítógépétől eltérő értéket)
Alhálózati maszk:	255.255.255.0
Alapértelmezett átjáró:	0.0.0.0
Hálózat mérete:	Kicsi

- A [**Hálózati skála**] beállításához nyomja meg a ▼ vagy ▲ görgetés gombot, majd válassza ki az [**Admin beállítás**] > [**Hálózat beállítás**] > [**Hálózati skála**] menüpontot.

□ Először állítsa be a nyomtató IP-címét.

- 1 Kapcsolja be a nyomtatót.
- 2 Nyomja meg a kezelőpanel <MENU (MENÜ)> gombját.

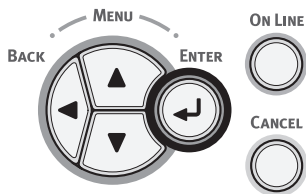

- 3 A ▼ görgetőgombot megnyomva válassza ki az [Admin beállítás (Admin Setup)] lehetőséget, majd nyomja meg az <ENTER (BEVITEL)> gombot.

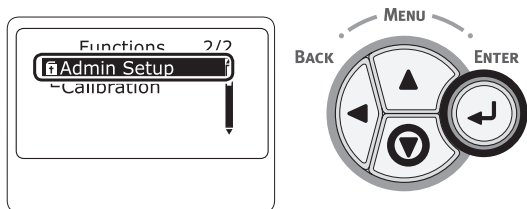

- 4 A számbillentyűkkel (0–9) adja meg a rendszergazdai jelszót.
A gyári alapértelmezett jelszó „999999”. Minden beírt karakter után nyomja meg az <ENTER (BEVITEL)> gombot.

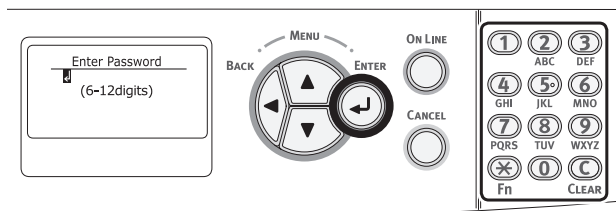

- 5 Nyomja meg az <ENTER (BEVITEL)> gombot.

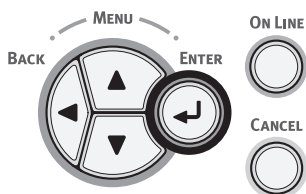

- 6 Ellenőrizze, hogy a [Hálózat beállítás (Network Setup)] lehetőség van-e kiválasztva, majd nyomja meg az <ENTER (BEVITEL)> gombot.

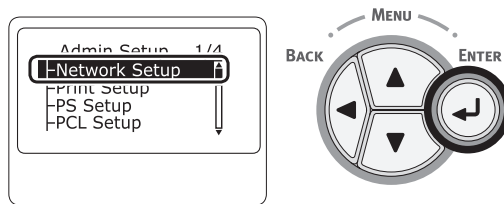

- 7 A ▼ gombot megnyomva válassza ki az [IP Cím beállítás (IP Address Set)] lehetőséget, majd nyomja meg az <ENTER (BEVITEL)> gombot.

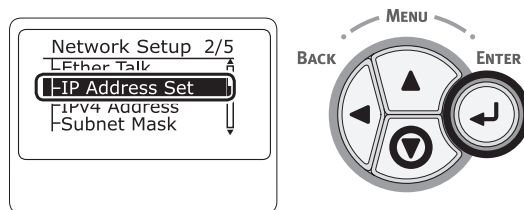

- 8 Az IP-cím manuális beállításakor nyomja meg a ▼ görgetőgombot, majd válassza ki a [Kézi (Manual)] lehetőséget, végül pedig nyomja meg az <ENTER (BEVITEL)> gombot. Folytassa a 9. lépéssel.

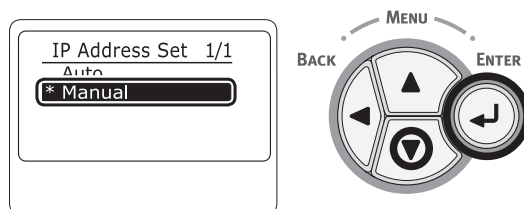

Az IP-cím automatikus beszerzésekor ellenőrizze, hogy az [Automatikus (Auto)] lehetőség van-e kiválasztva, majd nyomja meg az <ENTER (BEVITEL)> gombot.

Folytassa a 15. lépéssel.

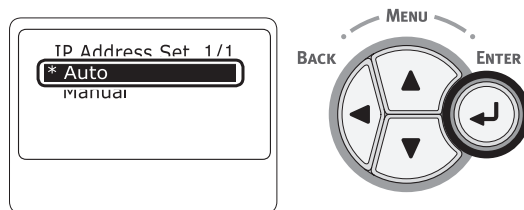

- 9 Tartsa nyomva a **<BACK (VISSZA)>** gombot, amíg meg nem jelenik a [**Hálózat beállítás (Network Setup)**] lehetőség.

A ▼ görgetőgombot megnyomva válassza ki az [**IPv4 Cím (IPv4 Address)**] lehetőséget, majd nyomja meg az **<ENTER (BEVITEL)>** gombot.

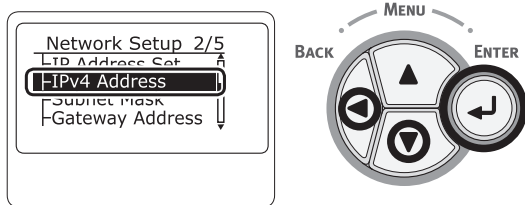

- 10 A számbillentyűkkel (0–9) adja meg az IP-címet, majd nyomja meg az **<ENTER (BEVITEL)>** gombot.

A következő mezőre lépéshez nyomja meg az **<ENTER (BEVITEL)>** gombot.

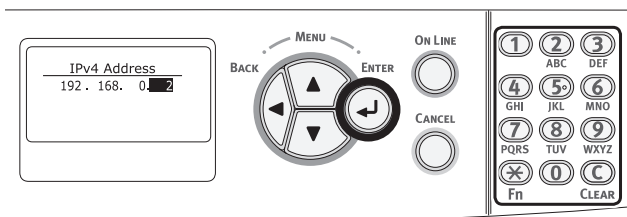

- 11 Tartsa nyomva a **<BACK (VISSZA)>** gombot, amíg meg nem jelenik a [**Hálózat beállítás (Network Setup)**] lehetőség.

A ▼ görgetőgombot megnyomva válassza ki a [**Alhál. maszk (Subnet Mask)**] lehetőséget, majd nyomja meg az **<ENTER (BEVITEL)>** gombot.

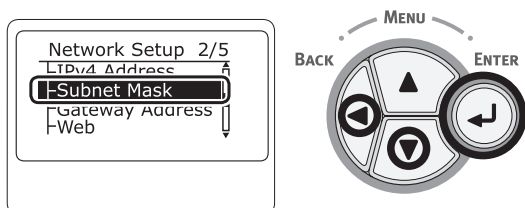

- 12 Az IP-címhez hasonló módon adja meg az alhálózati maszkot is.

A következő mezőre lépéshez nyomja meg az **<ENTER (BEVITEL)>** gombot.

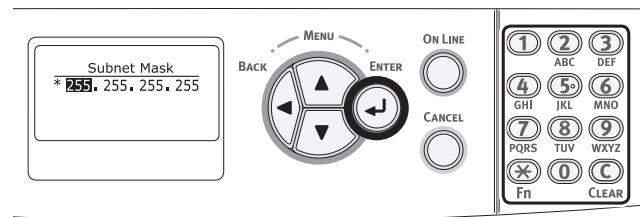

- 13 Tartsa nyomva a **<BACK (VISSZA)>** gombot, amíg meg nem jelenik a [**Hálózat beállítás (Network Setup)**] lehetőség.

A ▼ görgetőgombot megnyomva válassza ki a [**Átjáró cím (Gateway Address)**] lehetőséget, majd nyomja meg az **<ENTER (BEVITEL)>** gombot.

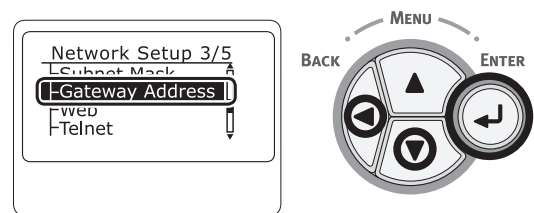

- 14 Adja meg az alapértelmezett átjáró címét, majd nyomja meg az **<ENTER (BEVITEL)>** gombot.

A következő mezőre lépéshez nyomja meg az **<ENTER (BEVITEL)>** gombot.

Az összes beállítás megadása után nyomja meg a **<BACK (VISSZA)>** gombot.

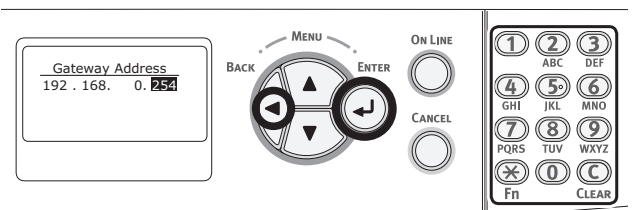

- 15 Amikor megjelenik a beállítás menü képernyője, a hálózati beállítás befejezéséhez nyomja meg az **<ON LINE (ONLINE)>** gombot.

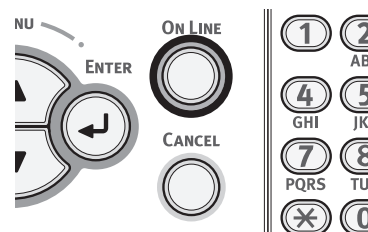

☐ Ezt követően telepítse a nyomtató-illesztőprogramot a számítógépre.

1 Tegye be a mellékelt „Szoftver DVD-ROM” hordozót a számítógépbe.

2 Amikor [**Automatikus lejátszás**] kijelzés jelenik meg, akkor kattintson a [**Setup.exe futtatása**] gombra.



Emlékeztető

- Amikor megjelenik a [**Felhasználói fiókok felügyelete**] párbeszédpanel, akkor kattintson az [**Igen**] gombra.

3 Válasszon ki egy nyelvet a legördülő listából.

4 Olvassa el a licencszerződést, majd kattintson az [**Elfogadás**] gombra.

5 Olvassa el a [**Környezetvédelmi tanácsok**] című részt, majd kattintson a [**Következő**] gombra.

6 Válassza ki a készülék és a számítógép kapcsolódási módjának megfelelően a [**Hálózat**] beállítást, majd kattintson a [**Következő**] gombra.

7 Válassza ki a készülék típusnevét, majd kattintson a [**Következő**] gombra.

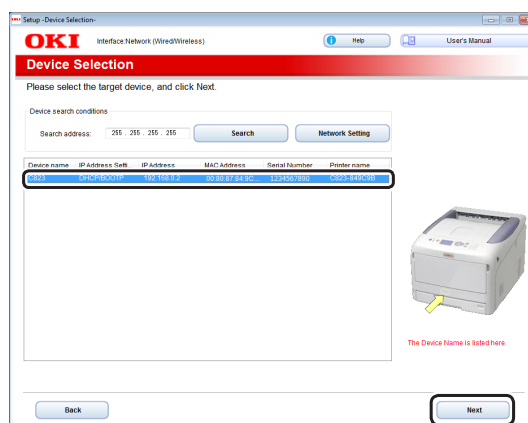

8 Kattintson a [**Választható szoftver telepítése**] gombra.

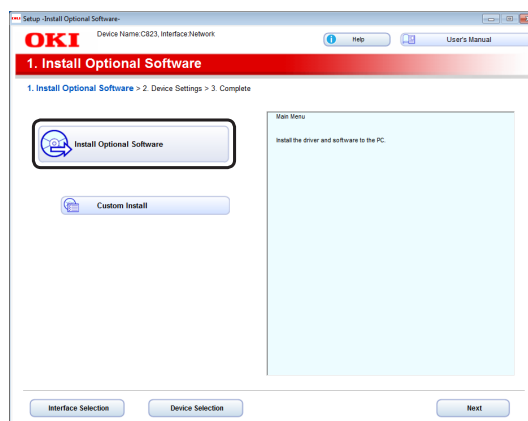

Megkezdődik a telepítés.

Emlékeztető

- A következő szoftver telepítése történt.
 - PCL6 nyomtatóillesztő-program (Hálózatbővítő és Szintár segédprogramot tartalmaz)
 - GYIK
- Az Egyébi telepítés beállítás kiválasztásával végezze más szoftver telepítését

9 Ellenőrizze, hogy sikerült-e a szoftver telepítése, majd kattintson a [**Tesztnyomtatás**] gombra.

Válassza ki tesztnyomtatásra a nyomtatót, majd kattintson a [**Tesztnyomtatás**] gombra. Ellenőrizze, hogy sikeres volt-e tesztnyomtatás, kattintson az [**OK**] gombra.

10 Kattintson a [Kész] gombra.

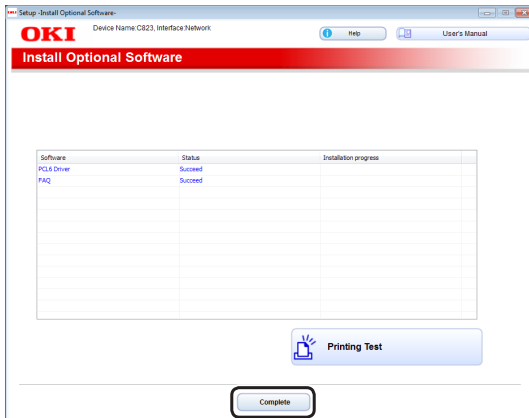

11 Kattintson a [Következő] gombra.

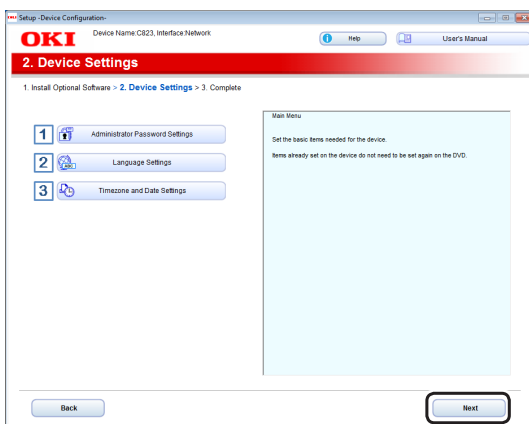

Ha a következő párbeszédpanel jelenik meg, akkor kattintson az [Igen] gombra.

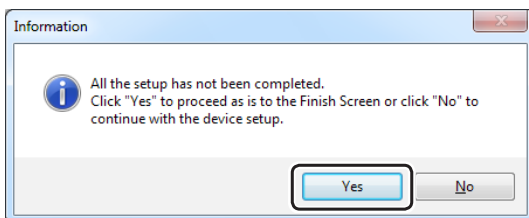

12 Kattintson a [Kilépés] gombra.

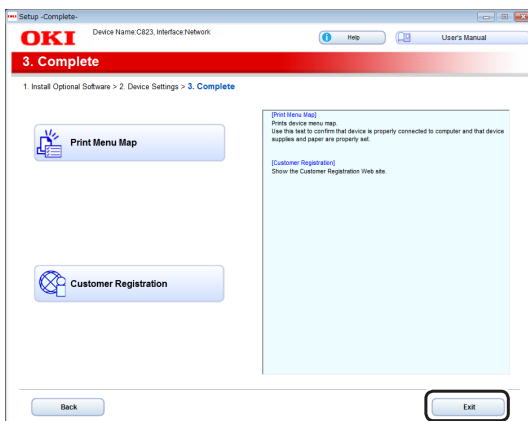

Nyomtatóillesztő-program telepítése (Mac OS X esetén)

A nyomtató és a Mac operációs rendszert használó számítógép közötti hálózati kapcsolat létrehozásának befejezéséhez telepítsen nyomtató-illesztőprogramot a számítógépre, és állítsa be a nyomtatót hálózati nyomtatóként.

! Megjegyzés

- A művelet megkezdése előtt tiltsa le a vírusvédelmi szoftvert.

■ Végezze el a Mac OS X PS nyomtatóillesztő-program telepítését. (C813/C823 kivételével)

A telepítés befejezését követően a 14. lépésben nyomtasson ki egy tesztoldalt.

- 1 Ellenőrizze, hogy kapcsolódik-e a készülék a számítógéphez, és be van-e kapcsolva a készülék.
- 2 Tegye be a „Szoftver DVD-ROM” hordozót a számítógépbe.
- 3 Kattintson duplán az asztalon lévő [OKI] ikonra.
- 4 [Illesztőprogramok] > [PS] > Duplán kattintson a [OSX telepítő] gombra.
- 5 Írja be a rendszergazda jelszót, majd kattintson az [OK] gombra.
A telepítés befejezéséhez kövesse a képernyőn megjelenő utasításokat.
- 6 Válassza ki az Apple menü [Rendszerbeállítások] menüpontját.
- 7 Kattintson a [Nyomtatók és lapolvasók] gombra.

8 Kattintson a [+] gombra, majd a [Nyomtató vagy lapolvasó hozzáadása] menüpontot válassza ki, amikor megjelenik a menü.

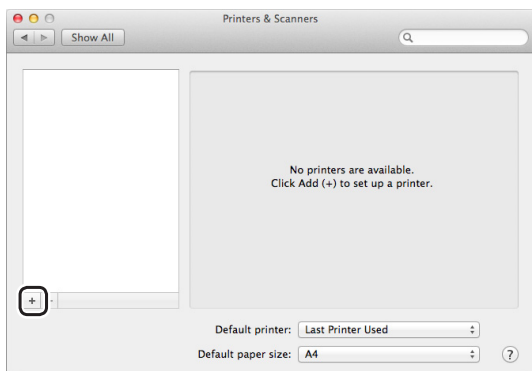

9 Kattintson az [Alapértelmezett] gombra.

10 Válassza ki azon készüléket, amelynél a [Jelleg] beállítása [Bonjour], majd ellenőrizze, hogy [OKI C833 PS] kijelzés jelenik-e meg a kijelzőn a [Használt] nyomtató esetén.

Kapcsolat	Nyomtatónév	Jelleg
Hálózat	OKI-C833 (a MAC cím utolsó hat karaktere)	Bonjour
USB	OKI DATA CORP C833	USB

Emlékeztető

- Írjon be egy új nevet a [Név:] sorba a névváltoztatáshoz.

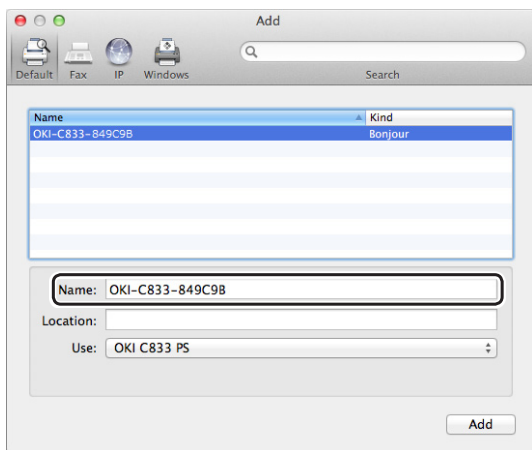

11 Kattintson a [Hozzáadás] gombra.

12 Ha megjelenik a telepíthető választható egységek konfigurációja képernyő, akkor kattintson az [OK] gombra.

13 Ellenőrizze, hogy megtörtént-e a készüléknek [Nyomtatók] oszlophoz adása és [OKI C833 PS] jelenik-e meg a [Jelleg] oszlopban.

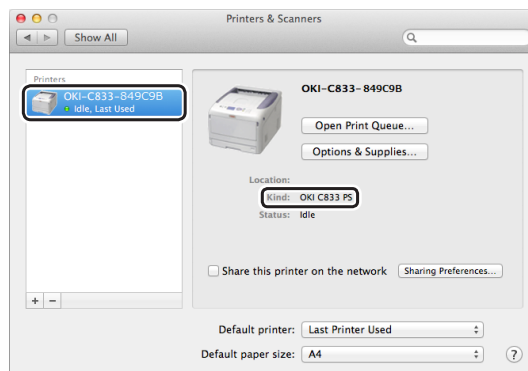

! Megjegyzés

- Ha nem jelenik meg helyesen az [OKI C833 PS] típusnév a [Jelleg] soránál, akkor kattintson a [-], gombra a készüléknek a [Nyomtatók] oszlopból történő törlésére, majd újra végezze el a 8 - 12. lépést.

14 Kattintson a [Nyomtatósi várólista megnyitása...] gombra.

15 Válassza ki a [Tesztoldal nyomtatása] menüpontot a [Nyomtató] menüből.

■ A Mac OS X PCL nyomtatóillesztő-program telepítése. (csak C813/C823)

A telepítés befejezését követően a 14. lépésben nyomtasson ki egy tesztoldalt.

- 1 Ellenőrizze, hogy kapcsolódik-e a készülék a számítógéphez, és be van-e kapcsolva a készülék.
- 2 Tegye be a „Szoftver DVD-ROM” hordozót a számítógépbe.
- 3 Kattintson duplán az asztalon lévő **[OKI]** ikonra.
- 4 **[Illesztőprogramok] > [PCL] > [C823] > Dupla kattintás [OSX telepítő]** gombra.
- 5 Írja be a rendszergazda jelszót, majd kattintson az **[OK]** gombra.
A telepítés befejezéséhez kövesse a képernyőn megjelenő utasításokat.
- 6 Válassza ki az Apple menü **[Rendszerbeállítások]** menüpontját.
- 7 Kattintson a **[Nyomtatók és lapolvasók]** gombra.
- 8 Kattintson a **[+]** gombra, majd a **[Nyomtató vagy lapolvasó hozzáadása]** menüpontot válassza ki, amikor megjelenik a menü.

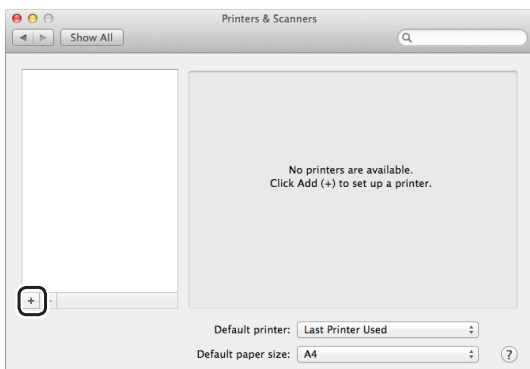

- 9 Kattintson az **[Alapértelmezett]** gombra.
- 10 Válassza ki azon készüléket, amelynél a **[Jelleg]** beállítása **[Bonjour]**, majd ellenőrizze, hogy **[OKI C823 PCL]** kijelzés jelenik-e meg a kijelzőn a **[Használt]** nyomtató esetén.

Típus neve	A kapcsolatnál megjelenített	Módszer lista
Hálózat	OKI-C823 (a MAC cím utolsó hat karaktere)	Bonjour
USB	OKI DATA CORP C823	USB

Emlékeztető

- Írjon be egy új nevet a **[Név:]** sorba a névváltoztatáshoz.

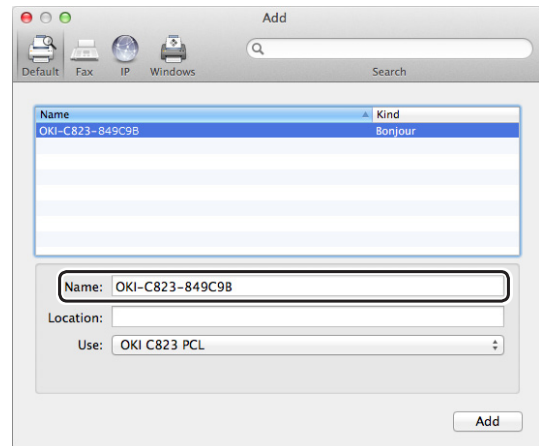

- 11 Kattintson a **[Hozzáadás]** gombra.
- 12 Ha megjelenik a telepíthető választható egységek konfigurációja képernyő, akkor kattintson az **[OK]** gombra.
- 13 Ellenőrizze, hogy megtörtént-e a készüléknek a **[Nyomtatók]** oszlophoz adása és **[OKI C823 PCL]** jelenik-e meg a **[Jelleg]** oszlopban.

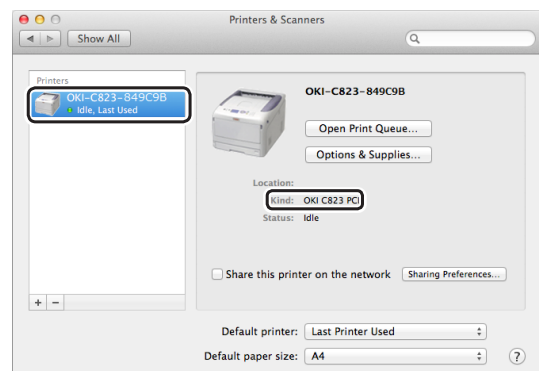

! Megjegyzés

- Ha nem jelenik meg helyesen az **[OKI C823 PCL]** típusnév a **[Jelleg]** soránál, akkor kattintson a **[-]**, a gombra a készüléknek a **[Nyomtatók]** oszlopból történő törlésére, majd újra végezze el a 8 - 12. lépést.
- 14 Kattintson a **[Nyomtatási várólista megnyitása...]** gombra.
 - 15 Válassza ki a **[Tesztoldal nyomtatása]** menüpontot a **[Nyomtató]** menüből.

Vezeték nélküli helyi hálózathoz (AP módú) kapcsolódás (választható)

A vezeték nélküli helyi hálózat (AP módú), vezeték nélküli hálózat hozzáférési pont nélkül, közvetlenül kapcsolja a vezeték nélküli eszközöket (számítógépek, táblagépek, okostelefonok stb.) a készülékhez.

! Megjegyzés

- Nem engedélyezhető egyidejűleg a Vezeték nélküli (infrastrukturális) és Vezeték nélküli (AP módú) beállítás.
- Ne tegyen a készülék közelébe olyan eszközöket (különösen mikrohullámú sütőt vagy digitális zsinór nélküli telefont), melyek elektromágneses hullámokat bocsátanak ki.
- Ha a készülék és a vezeték nélküli készülék (számítógép, táblagép, okostelefon stb.) között fém, alumíniumkeret vagy vasbeton fal helyezkedik el, akkor előfordulhat, hogy nehéz kapcsolatot létesíteni.
- A vezeték nélküli helyi hálózat kommunikációs sebessége az adott környezettől függően a vezetékes helyi hálózat és az USB kapcsolat sebességénél alacsonyabb lehet. Vezetékes helyi hálózati vagy USB-kapcsolat használatát javasoljuk.

Vezeték nélküli helyi hálózat (AP módú) használatának előkészületei

Egyszerű vezeték nélküli hozzáférési ponttá válik a készülék és közvetlenül kapcsolódhatnak hozzá a vezeték nélküli eszközök (számítógép, táblagép, okostelefon stb.).

Indítás előtt ellenőrizze, hogy a használt vezeték nélküli eszköz támogatja-e a következő környezetet.

Paraméter	Érték
Szokásos	IEEE 802.11 b/g/n
Biztonság	WPA2-PSK (AES)

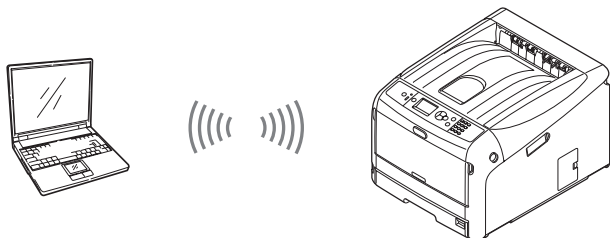

Automatikus beállítás (nyomógombos)

Ha a vezeték nélküli eszköz (számítógép, táblagép, okostelefon stb.) támogatja a WPS-PBC (nyomógomb) funkciót, akkor használhatja a WPS-gombot a vezeték nélküli (AP mód) kapcsolódáshoz.

Az alábbi eljárást kövesse a kapcsolódáshoz.

- 1 Keresse meg a WPS-gombot a vezeték nélküli eszköz (számítógép, táblagép, okostelefon stb.) felhasználói kézikönyvében
- 2 Kapcsolja be a nyomtatót.
- 3 Többször nyomja meg a ▼ görgetés gombot s [**Vezeték nélküli (AP módú) beállítás**], menüpont kiválasztására, majd nyomja meg az <**ENTER** (BEVITEL)> gombot.
- 4 Írja be a rendszergazdai jelszót, majd nyomja meg az <**ENTER** (BEVITEL)> gombot. (999999 az alapértelmezett jelszó).
- 5 Válassza ki az [**Engedélyezés**], beállítást, majd nyomja meg az <**ENTER** (BEVITEL)> gombot.
- 6 Nyomja meg a ▼ görgetés gombot az [**Automatikus beállítás (nyomógomb)**]menüpont kiválasztására, majd nyomja meg az <**ENTER** (BEVITEL)> gombot.
- 7 Válassza ki az [**Igen**] beállítást, majd nyomja meg az <**ENTER** (BEVITEL)> gombot.
- 8 Indítsa el a WPS-PBC (nyomógomb) funkció működését a vezeték nélküli eszközön (számítógép, táblagép, okostelefon stb.).

Kézi kapcsolódások

Ha a vezeték nélküli eszköz (számítógép, táblagép, okostelefon stb.) nem támogatja a WPS-PBC (nyomógomb) funkció használatát, akkor beírhatja a vezeték nélküli eszköz (számítógép, táblagép, okostelefon stb.) SSID és jelszó adatait a kapcsolódáshoz.

Az alábbi eljárást kövesse a kapcsolódáshoz.

- 1 Kapcsolja be a nyomtatót.
- 2 Többször nyomja meg a ▼ görgetés gombot a [**Vezeték nélküli (AP módú) beállítás**] menüpont kiválasztására, majd nyomja meg az <**ENTER** (BEVITEL)> gombot.
- 3 Írja be a rendszergazdai jelszót, majd nyomja meg az <**ENTER** (BEVITEL)> gombot. (999999 az alapértelmezett jelszó).
- 4 Válassza ki az [**Engedélyezés**], beállítást, majd nyomja meg az <**ENTER** (BEVITEL)> gombot.
- 5 Többször nyomja meg a ▼ görgetés gombot a [**Kézi beállítás**]menüpont kiválasztására, majd nyomja meg az <**ENTER** (BEVITEL)> gombot.
- 6 Ellenőrizze a nyomtatón megjelenő [**SSID**] és [**Jelszó**] adatot.
- 7 Írja be a nyomtató azon vezeték nélküli eszköz (számítógép, táblagép, okostelefon stb.) [**SSID**] és [**Jelszó**] adatokat, melyeket a 7. lépésben ellenőrzött.

USB-kapcsolat

A nyomtatót a következő eljárással csatlakoztathatja számítógéphez USB-kapcsolaton keresztül.

USB-kábel csatlakoztatása

- 1 Készítsen elő egy USB-kábelt (1).

A nyomtatóhoz nem tartozik USB-kábel. Készítsen elő egy USB 2.0 szabványú kábelt.

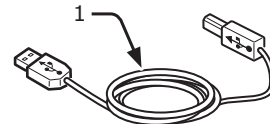

Emlékeztető

- Nagy sebességű USB 2.0 típusú kapcsolat létrehozásához nagy sebességű USB 2.0 típusú kábelt használjon.

- 2 Kapcsolja ki a nyomtatót és a számítógépet.

Hivatkozás

- „A tápellátás kikapcsolása”, 23. o.

- 3 Dugja az USB-kábel egyik végét a nyomtató hátoldalán lévő USB-csatlakozóaljzatba (2).

- 4 Az USB-kábel másik végét dugja a számítógép USB-csatlakozóaljzatába.

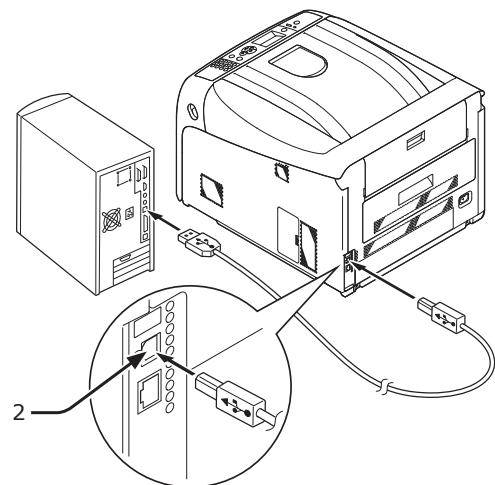

! Megjegyzés

- Az USB-kábel végét ne a számítógép hálózati csatlakozóaljzatába dugja. Ellenkező esetben meghibásodást okozhat.

Nyomtató-illesztőprogram telepítése (Windows operációs rendszer esetén)

! Megjegyzés

- A művelet elvégzéséhez rendszergazdaként kell bejelentkeznie.

- Tegye be a mellékelt „Szoftver DVD-ROM” hordozót a számítógépbe.
- Amikor [**Automatikus lejátszás**] kijelzés jelenik meg, akkor kattintson a [**Setup.exe futtatása**] gombra.



Emlékeztető

- Amikor megjelenik a [**Felhasználói fiókok felügyelete**] párbeszédpanel, akkor kattintson az [**Igen**] gombra.
- Válasszon ki egy nyelvet a legördülő listából.
 - Olvassa el a licencszerződést, majd kattintson az [**Elfogadás**] gombra.
 - Olvassa el a [**Környezetvédelmi tanácsok**] című részt, majd kattintson a [**Következő**] gombra.
 - Válassza ki a készülék és a számítógép kapcsolódási módjának megfelelően az [**USB**] beállítást, majd kattintson a [**Következő**] gombra.

- Válassza ki a készülék típusnevét, majd kattintson a [**Következő**] gombra.

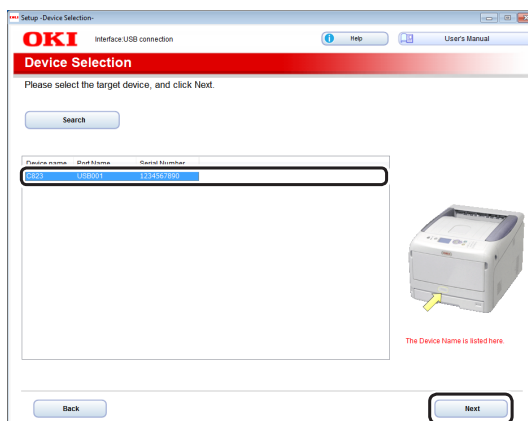

- Kattintson a [**Választható szoftver telepítése**] gombra.

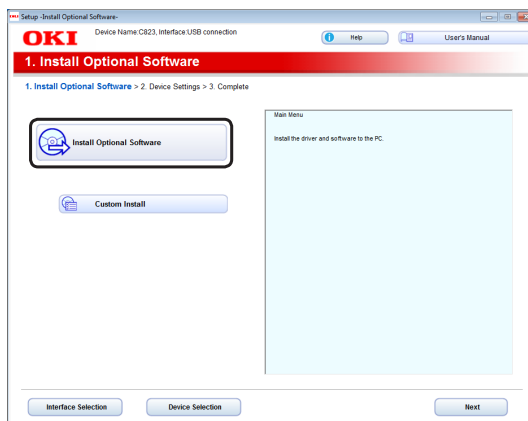

Megkezdődik a telepítés.

Emlékeztető

- A következő szoftver telepítése történik.
 - PCL6 nyomtatóillesztő-program (Szintár segédprogramot tartalmaz)
 - GYIK
 - Egyéb szoftver telepítése a Egyéni telepítés részről.
- Ellenőrizze, hogy sikerült-e a szoftver telepítése, majd kattintson a [**Tesztnyomtatás**] gombra.

Válassza ki tesztnyomtatásra a nyomtatót, majd kattintson a [**Tesztnyomtatás**] gombra. Ellenőrizze, hogy sikeres volt-e tesztnyomtatás, kattintson az [**OK**] gombra.

10 Kattintson a [**Kész**] gombra.

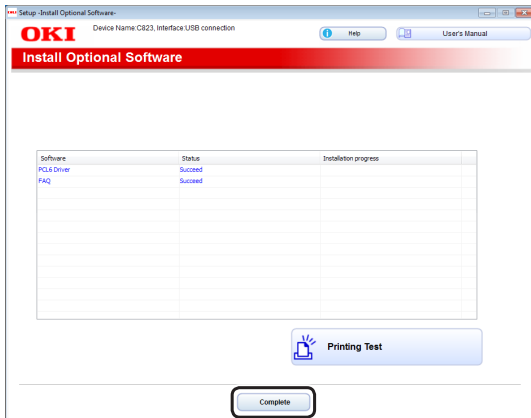

11 Kattintson a [**Következő**] gombra.

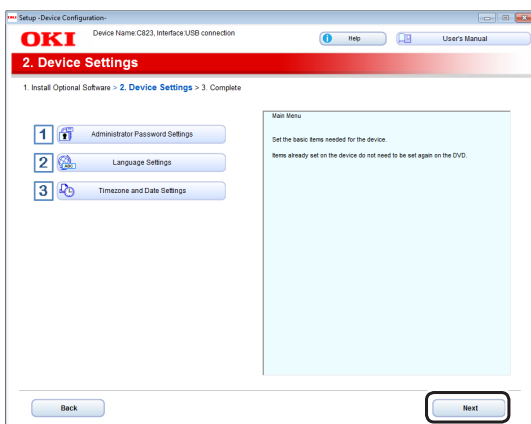

Ha a következő párbeszédpanel jelenik meg, akkor kattintson az [**Igen**] gombra.

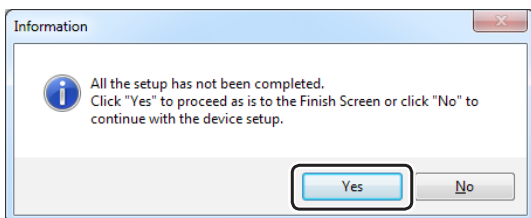

12 Kattintson a [**Kilépés**] gombra.



Nyomtatóillesztő-program telepítése (Mac OS X esetén)

! Megjegyzés

- A művelet megkezdése előtt tiltsa le a vírusvédelmi szoftvert.

■ Végezze el a Mac OS X PS nyomtatóillesztő-program telepítését. (C813/C823 kivételével)

A telepítés befejezését követően a 14. lépésben nyomtasson ki egy tesztoldalt.

- Ellenőrizze, hogy kapcsolódik-e a készülék a számítógéphez, és be van-e kapcsolva a készülék.
- Tegye be a „Szoftver DVD-ROM” hordozót a számítógépbe.
- Kattintson duplán az asztalon lévő [**OKI**] ikonra.
- [**Illesztőprogramok**] > [**PS**] > Duplán kattintson a [**OSX telepítő**] gombra.
- Írja be a rendszergazda jelszót, majd kattintson az [**OK**] gombra.
A telepítés befejezéséhez kövesse a képernyőn megjelenő utasításokat.
- Válassza ki az Apple menü [**Rendszerbeállítások**] menüpontját.
- Kattintson a [**Nyomtatók és lapolvasók**] gombra.
- Kattintson a [**+**] gombra, majd a [**Nyomtató vagy lapolvasó hozzáadása**] menüpontot válassza ki, amikor megjelenik a menü.
- Kattintson az [**Alapértelmezett**] gombra.

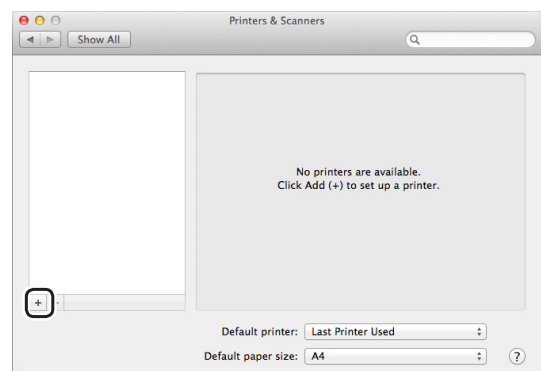

- 10** Válassza ki azon készüléket, amelynél a [**Jelleg**] beállítása [**USB**], majd ellenőrizze, hogy [**OKI C833 PS**] kijelzés jelenik-e meg a kijelzőn a [**Használt**] nyomtató esetén.

Kapcsolat	Nyomtatónév	Jelleg
Hálózat	OKI-C833 (a MAC cím utolsó hat karaktere)	Bonjour
USB	OKI DATA CORP C833	USB

Emlékeztető

- Írjon be egy új nevet a [**Név:**] sorba a névváltoztatáshoz.

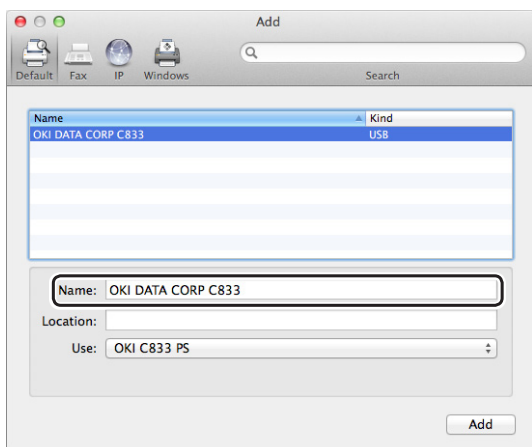

- 11** Kattintson a [**Hozzáadás**] gombra.
- 12** Ha megjelenik a telepíthető választható egységek konfigurációja képernyő, akkor kattintson az [**OK**] gombra.
- 13** Ellenőrizze, hogy megtörtént-e a készüléknek [**Nyomtatók**] oszlophoz adása és [**OKI C833 PS**] jelenik-e meg a [**Jelleg**] oszlopban.

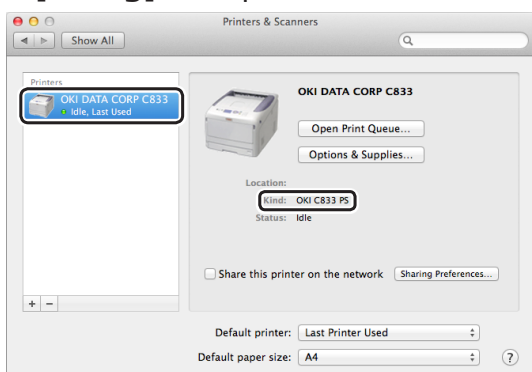

! Megjegyzés

- Ha nem jelenik meg helyesen az [**OKI C833 PS**] típusnév a [**Jelleg**] soránál, akkor kattintson a [-] gombra a készüléknek a [**Nyomtatók**] oszlopból történő törlésére, majd újra végezze el a 8 - 12. lépést.
- 14** Kattintson a [**Nyomtatósi várólista megnyitása...**] gombra.
- 15** Válassza ki a [**Tesztoldal nyomtatása**] menüpontot a [**Nyomtató**] menüből.

■ A Mac OS X PCL nyomtatóillesztő-program telepítése. (csak C813/C823)

A telepítés befejezését követően a 14. lépésben nyomtasson ki egy tesztoldalt.

- Ellenőrizze, hogy kapcsolódik-e a készülék a számítógéphez, és be van-e kapcsolva a készülék.
- Tegye be a „Szoftver DVD-ROM” hordozót a számítógépbe.
- Kattintson duplán az asztalon lévő [**OKI**] ikonra.
- [**Illesztőprogramok**] > [**PCL**] > [**C823**] > Dupla kattintás [**OSX telepítő**] gombra.
- Írja be a rendszergazda jelszót, majd kattintson az [**OK**] gombra.
A telepítés befejezéséhez kövesse a képernyőn megjelenő utasításokat.
- Válassza ki az Apple menü [**Rendszerbeállítások**] menüpontját.
- Kattintson a [**Nyomtatók és lapolvasók**] gombra.
- Kattintson a [**+**] gombra, majd a [**Nyomtató vagy lapolvasó hozzáadása**] menüpontot válassza ki, amikor megjelenik a menü.

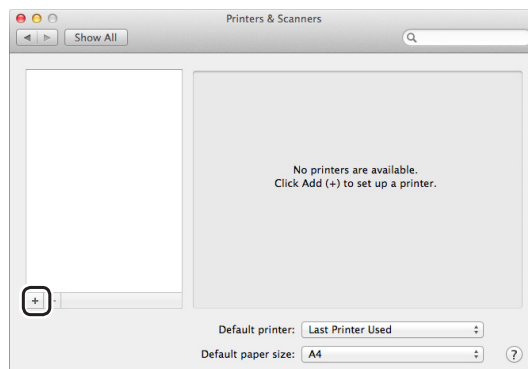

- Kattintson az [**Alapértelmezett**] gombra.
- Válassza ki azon készüléket, amelynél a [**Jelleg**] beállítása [**USB**], majd ellenőrizze, hogy [**OKI C823 PCL**] kijelzés jelenik-e meg a kijelzőn a [**Használt**] nyomtató esetén.

Típus neve	A kapcsolatnál megjelenített	Módszer lista
Hálózat	OKI-C823 (a MAC cím utolsó hat karaktere)	Bonjour
USB	OKI DATA CORP C823	USB

Emlékeztető

- Írjon be egy új nevet a [**Név:**] sorba a névváltoztatáshoz.

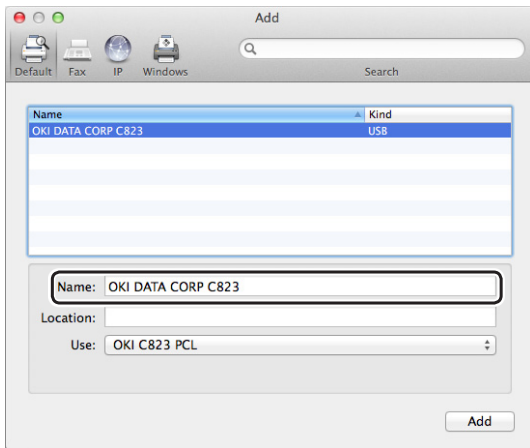

- Kattintson a [**Hozzáadás**] gombra.
- Ha megjelenik a telepíthető választható egységek konfigurációja képernyő, akkor kattintson az [**OK**] gombra.
- Ellenőrizze, hogy megtörtént-e a készüléknek a [**Nyomtatók**] oszlophoz adása és [**OKI C823 PCL**] jelenik-e meg a [**Jelleg**] oszlopban.

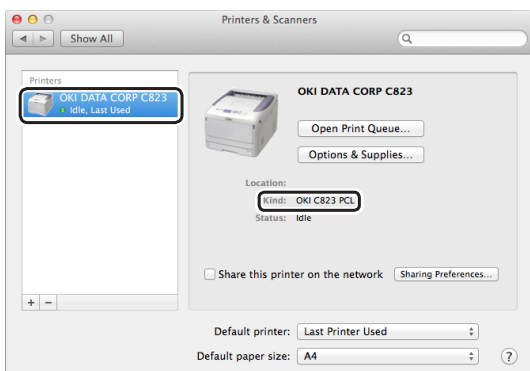

! Megjegyzés

- Ha nem jelenik meg helyesen az [**OKI C823 PCL**] típusnév a [**Jelleg**] soránál, akkor kattintson a [-], a gombra a készüléknek a [**Nyomtatók**] oszlopból történő törlésére, majd újra végezze el a 8 - 12. lépést.
- Kattintson a [**Nyomtatási várólista megnyitása...**] gombra.
 - Válassza ki a [**Tesztoldal nyomtatása**] menüpontot a [**Nyomtató**] menüből.

Teendők kiegészítők beszerelésekor

Ha a kiegészítő tálcához és/vagy SD-memóriakártyához hasonló tartozékokat helyezett a nyomtatóba, a nyomtató-illesztőprogram beállításainak módosításához a következő eljárást kell követnie.

■ A Windows operációs rendszerhez való PCL illesztőprogram esetén

- Kattintson a [**Start**] > [**Eszközök és nyomtatók**] lehetőségre.
- Jobb egérgombbal kattintson az [**OKI C833**] ikonra, majd válassza a [**Nyomtató tulajdonságok**] lehetőséget. (Ha több nyomtató-illesztőprogramot is telepített, válassza a [**Nyomtató tulajdonságok**] > [**OKI C833 PCL6**] lehetőséget.)
- Válassza a [**Eszközbeállítások** (Device Options)] lapot.
- Ha hálózati kapcsolatot használ, válassza a [**Nyomtatóbeállítások lekérése** (Get Printer Settings)] lehetőséget. Ha USB-kapcsolatot használ, az [**Telepített papírtálcák**: (Installed Paper Trays)] lehetőségnél adja meg a tálcák számát – ebbe a számba a többfunkciós tálca nem számít bele. Ha például három kiegészítő tálca van beszerelve, a 4-es számot írja be, mivel az 1., 2., 3. és 4. tálca is rendelkezésre áll.

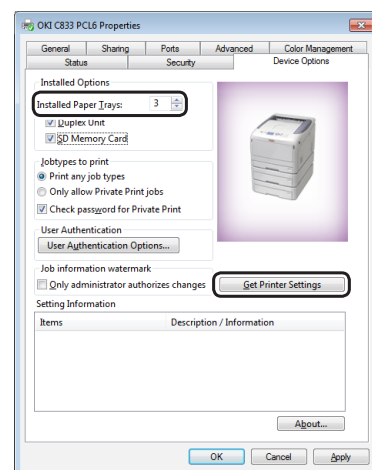

- Kattintson az [**OK (OK)**] lehetőségre.

■ **A Windows operációs rendszerhez való PS illesztőprogram esetén**

- 1 Kattintson a [**Start**] > [**Eszközök és nyomtatók**] lehetőségre.
- 2 Jobb egérgombbal kattintson az [**OKI C833**] ikonra, majd válassza a [**Nyomtató tulajdonságok**] lehetőséget. (Ha több nyomtató-illesztőprogramot is telepített, válassza a [**Nyomtató tulajdonságok**] > [**OKI C833 PS**] lehetőséget.)
- 3 Válassza az [**Device Settings** (Device Settings)] lapot.
- 4 Ha hálózati kapcsolatot használ, válassza a [**Telepíthető kiegészítők** (Installable Options)] [**Telepített kiegészítők automatikus lekérése** (Get installed options automatically)] lehetőségét, majd kattintson a [**Beállítás** (Setup)] lehetőségre.
Ha USB-kapcsolatot használ, a [**Telepíthető kiegészítők**] [**Rendelkezésre álló tálcák**] pontjánál válassza ki a tálcák megfelelő számát.

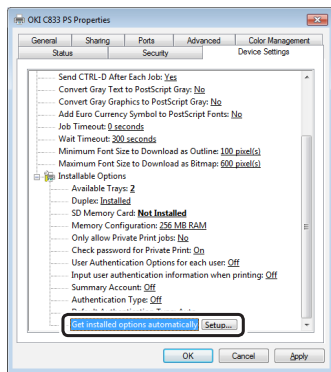

- 5 Kattintson az [**OK** (OK)] lehetőségre.

■ **A Mac OS X operációs rendszerhez való illesztőprogram esetén**

- 1 Válassza az Apple menü [**Rendszerbeállítások**] pontját.
- 2 Kattintson a [**Nyomtatók és lapolvasók** (Printers & Scanners)] lehetőségre.
- 3 Válassza ki a nyomtató nevét, majd kattintson a [**Opciók és tartozékok** (Options & Supplies)] lehetőségre.

- 4 Válassza az [**Beállítások**] lapot.
- 5 Az [**Telepített papírtálcák:** (Available Tray)] mezőben válassza ki az elérhető tálcák számát, majd kattintson az [**OK** (OK)] lehetőségre.

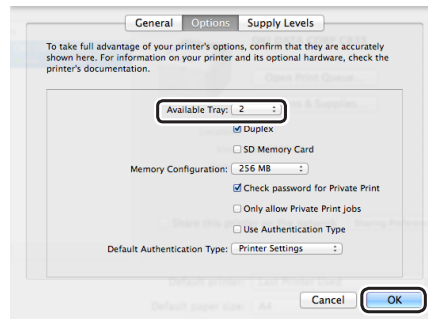

2. Alapvető nyomtatási műveletek

Ez a fejezet a dokumentumok számítógépről való nyomtatásának módját ismerteti.

• Használható papír

Használható papírtípusok

A jó minőségű nyomtatás érdekében az anyagminőségre, a tömegre és a felületi simaságra vonatkozó követelményeknek megfelelő típusú papírt használjon. Digitális fényképnymtatáshoz való papírt használjon.

Ha nem javasolt papírtípust használ, jóval korábban ellenőrizze a nyomtatási minőséget és a papírlap mozgásának megfelelőségét; így elkerülhetők a problémák. A nyomtató a következő papírtípusok használatát támogatja.

Papírtípus	Papírméret milliméterben (hüvelykben)		Papírtömeg
Sima papír	A3	297 x 420	64–256 g/m ² Kétoldalas nyomtatáshoz 64–220 g/m ² ! Megjegyzés • Ha a papírméret A6, A5, vagy a papírszélesség kisebb mint 148 mm (A5 szélesség), a nyomtatás lassabb.
	A4	210 x 297	
	A5	148 x 210	
	A6	105 x 148	
	B4	257 x 364	
	B5	182 x 257	
	B6	128 x 182	
	B6 Half	64 x 182	
	Tabloid	(11 x 17)	
	Letter	215,9 x 279,4 (8,5 x 11)	
	Legal 13"	215,9 x 330,2 (8,5 x 13)	
	Legal 13,5"	215,9 x 342,9 (8,5 x 13,5)	
	Legal 14"	215,9 x 355,6 (8,5 x 14)	
	Executive	184,2 x 266,7 (7,25 x 10,5)	
	Statement	(5,5 x 8,5)	
	8.5"SQ	(8,5 x 8,5)	
	8K (260 x 368 mm)	260 x 368	
	8K (270 x 390 mm)	270 x 390	
	8K (273 x 394 mm)	273 x 394	
	16K (184 x 260 mm)	184 x 260	
	16K (195 x 270 mm)	195 x 270	
	16K (197 x 273 mm)	197 x 273	
	Egyéni méret	Szélesség: 64–297 Hosszúság: 90–1321	

Papírtípus	Papírméret milliméterben (hüvelykben)		Papírtömeg
Boríték	Nagagata #3	120 x 235	A borítékok 24 fontos papírból készüljenek, és a füleiket be kell hajtani.
	Nagagata #4	90 x 205	
	Nagagata #40	90 x 225	
	Youkei #0	120 x 235	
	Youkei #4	105 x 235	
	Kakugata #2	240 x 332	
	Kakugata #3	216 x 277	
	C4	229 x 324	
	C5	162 x 229	
	DL	110 x 220	
	Com-10	104,8 x 241,3	
Kartotéklap	Kartotéklap	76,2 x 127 (3 x 5)	
Fénykép	Fénykép (4 x 6 hüvelyk)	(4 x 6)	
	Fénykép (5 x 7 hüvelyk)	(5 x 7)	
Hagaki	Hagaki	100 x 148	
Oufuku Hagaki	Oufuku Hagaki	148 x 200	

Az alábbi követelményeknek megfelelő papírt használjon*¹:

- A sima papír jellemzőinek megfelelő papír.
- A részleges nyomtatáshoz használt tinta legyen hőálló (230 °C).

! Megjegyzés

- Nyomtatási terület megadásakor vegye figyelembe a következő nyomtatási helyzetekre vonatkozó eltéréseket: Kiinduló nyomtatási helyzet: ±2 mm, papír elcsúszása: ±1 mm/100 mm, képnnyújtás: ±1 mm/100 mm (ha a rizsma tömege 70 kg)
- A nyomtató tintára nem képes nyomtatni.

Az alábbi követelményeknek megfelelő papírt használjon*²:

- A papír színezésére használt festékanyag vagy tinta legyen hőálló (230 °C).
- A könnyű papírral megegyező tulajdonságú, elektronikus fényképnymomtatóhoz használható papír.

Ajánlott papírfajták

A nyomtató számos különböző hordozóval használható, többek között különféle méretű és tömegű papírokkal.

Ebben a szakaszban általános tudnivalókat olvashat a hordozók kiválasztásával, továbbá az egyes papírtípusok használatával kapcsolatban.

A legjobb eredmény a szabványos, fénymásolókhöz és lézernymomtatókhoz készült 75-90 g/m² tömegű papír használatával érhető el.

Erősen mintázott vagy markáns dombornyomással ellátott papír használata nem ajánlott.

Előre nyomtatott papírt is használhat, ám ügyeljen rá, hogy a tinta ne mosódjon el, amikor nyomtatás közben a papír magas hőmérsékletnek van kitéve.

⚠ FIGYELEM!

- A borítékoknak simáknak, egyeneseknek és épeknek kell lenniük. Emellett négyzet alakú, borítékfüles típusú borítékok használata ajánlott, amelyeken a ragasztóréteg a nyomtatási eljárás során használt magas hőmérséklet hatására nem károsodik. Ablakos borítékok nem használhatók.
- Szintén kizárólag fénymásolóban és lézernymomtatóban használható címkéket alkalmazzon, amelyekben az alap hordozóoldalt a címkék teljes egészében befedik. Ettől eltérő címkelapok használata a nyomtató károsodását okozhatja, mivel a nyomtatási folyamat közben a címkék leválhatnak az alapról.

Papírtárolás

A minőség megőrzése érdekében a papírt a következő körülmények között tárolja.

- szekrényben vagy más száraz, sötét helyen;
- sík felületen;
- hőmérséklet: 20 °C;
- páratartalom: 50% (relatív páratartalom);

Ne tárolja a papírt a következő helyeken.

- közvetlenül a padlón;
- közvetlen napfénynek kitett helyen;
- külső fal belső része közelében;
- egyenetlen felületen;
- ahol statikus elektromosság keletkezhet;
- túlzottan meleg helyen, vagy olyan helyen, ahol a hőmérséklet gyorsan változik;
- másoló, légkondicionáló, fűtőtest vagy csővezeték közelében.

! Megjegyzés

- Amíg nem használja a papírt, ne csomagolja ki.
- A papírcsomagot ne hagyja sokáig kibontva. Ellenkező esetben romolhat a nyomtatási minőség.
- A használt hordozó típusától, a használati feltételektől és a tárolási körülményektől függően romolhat a papír minősége, és hullámosodás indulhat meg.

A tálcába töltött papír

A nyomtató két beépített tálcával (1. tálca és többfunkciós tálca) és kiegészítő tálcával (2., 3., 4. tálca) rendelkezik. Az alábbi lista a tálcákhoz használható papírtípusokat és a tálcák befogadóképességét foglalja össze.

! Megjegyzés

- A (*) csillaggal jelölt papírok nem alkalmasak kétoldalas nyomtatásra.

Tálca	Használható papírméret	Papírkapacitás	Papírtömeg
1. tálca	<ul style="list-style-type: none"> • A3 • A4 • A5 • A6 • B4 • B5 • B6 • Tabloid • Letter • Legal, 13" • Legal, 13,5" • Legal, 14" • Executive • Statement* • 8,5"SQ • Folio • 8K (260 x 368 mm) • 8K (270 x 390 mm) • 8K (273 x 394 mm) • 16K (184 x 260 mm) • 16K (195 x 270 mm) • 16K (197 x 273 mm) • Egyéni méret 	300 lap (80 g/m ² papírtömeg esetén)	<ul style="list-style-type: none"> • könnyű (64–82 g/m²) • közepesen könnyű (83–90 g/m²) • közepes (91–105 g/m²) • nehéz (106–128 g/m²) • ultra nehéz 1 (129–188 g/m²) • ultra nehéz 2 (189–220 g/m²)
2., 3., 4. tálca (kiegészítő)	<ul style="list-style-type: none"> • A3 • A4 • A5 • B4 • B5 • Tabloid • Letter • Legal, 13" • Legal, 13,5" • Legal, 14" • Executive • 8,5"SQ • Folio • 8K (260 x 368 mm) • 8K (270 x 390 mm) • 8K (273 x 394 mm) • 16K (184 x 260 mm) • 16K (195 x 270 mm) • 16K (197 x 273 mm) • Egyéni méret 	530 lap (80 g/m ² papírtömeg esetén)	<ul style="list-style-type: none"> • könnyű (64–82 g/m²) • közepesen könnyű (83–90 g/m²) • közepes (91–105 g/m²) • nehéz (106–128 g/m²) • ultra nehéz 1 (129–188 g/m²) <p>! Megjegyzés</p> <ul style="list-style-type: none"> • A kiegészítő tálcába 64–176 g/m² tömegű papír tölthető be. • Az Ultra Heavy1 típus megadott papírtömege 129–188 g/m², azonban a nyomtatható tömeg legfeljebb 176 g/m² lehet.

Tálca	Használható papírméret	Papírkapacitás	Papírtömeg
Többfunkciós tálca	<ul style="list-style-type: none"> • A3 • A4 • A5 • A6* • B4 • B5 • B6 • B6 Half* • Tabloid • Letter • Legal, 13" • Legal, 13,5" • Legal, 14" • Executive • Statement* • 8,5"SQ • Folio • 8K (260 x 368 mm) • 8K (270 x 390 mm) • 8K (273 x 394 mm) • 16K (184 x 260 mm) • 16K (195 x 270 mm) • 16K (197 x 273 mm) • Kartotéklap* • Fénykép (4 x 6 hüvelyk)* • Fénykép (5 x 7 hüvelyk)* • Egyéni méret • Boríték Nagagata #3* • Boríték Nagagata #4* • Boríték Nagagata #40* • Boríték Yougata #0* • Boríték Yougata #4* • Boríték Kakugata #2* • Boríték Kakugata #3* • C4* • C5* • DL* • Com-10* • Levelezőlap* • Dupla levelezőlap* 	<ul style="list-style-type: none"> • 100 lap (80 g/m² papírtömeg esetén) • 10 boríték 	<ul style="list-style-type: none"> • könnyű (64–82 g/m²) • közepesen könnyű (83–90 g/m²) • közepes (91–105 g/m²) • nehéz (106–128 g/m²) • ultra nehéz 1 (129–188 g/m²) • ultra nehéz 2 (189–220 g/m²) • ultranehez3 (221–256 g/m²)

• Nyomtatás a tálcán lévő papírra

A következő eljárás azt ismerteti, hogyan kell papírt betölteni az 1. tálcába és a 2., 3., 4. (kiegészítő) tálcába.

Emlékeztető

- Az eljárás ténylegesen a papír 1. tálcába való betöltését ismerteti. A 2., 3., 4. tálcánál azonos módon kell eljárni.

1 Húzza ki a papírtálcát (1).

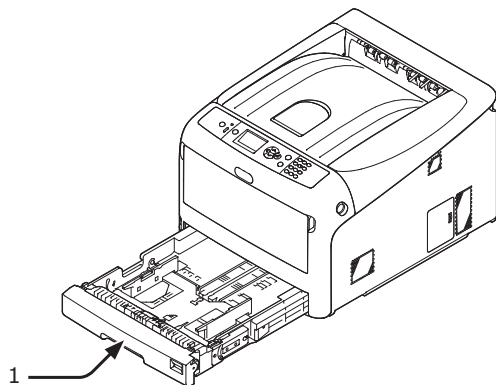

2 Állítsa a papírméret-beállító tárcsát (2) a betölteni kívánt papír méretének megfelelő értékhez.

Ha A4 méretű lapokat fekvő tájolással tölt be, állítsa a tárcsát az [A4 □] értékhez.

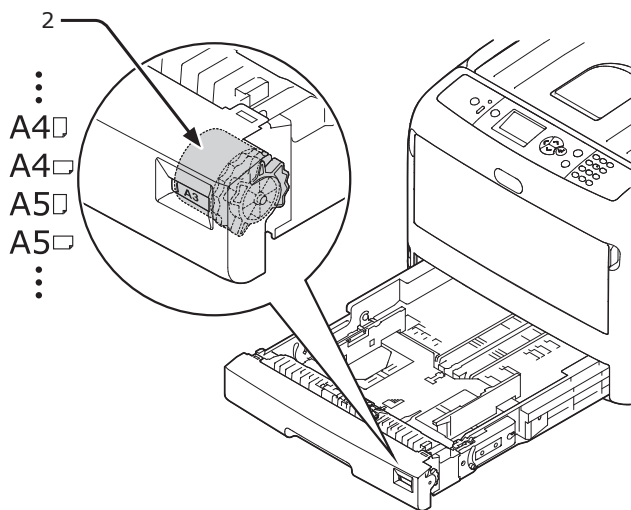

3 A betölteni kívánt papír méretének megfelelően csúsztassa a helyére a papírvezetőt (3) és a papírűtközőt (4).

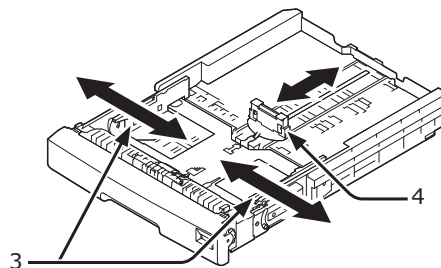

! Megjegyzés

- A6 méretű papír betöltésekor tolja előre a papírűtközőt (4), vegye ki, majd szerelje fel a fémrészre.

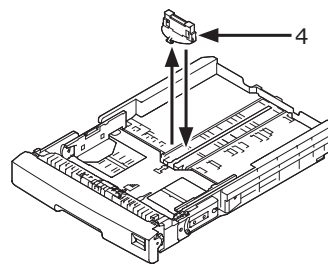

4 Hajlítsa meg a papírokat az egyik és a másik irányba, majd lapozza át őket. Sík felületen igazítsa össze a papírköteg éleit.

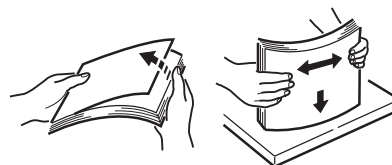

- 5 A nyomtatandó oldalával lefelé fordítva helyezze be a papírt, majd nyomja le.

! Megjegyzés

- Csak a papírvezető [▼] jeléig (5) töltsön be papírt.

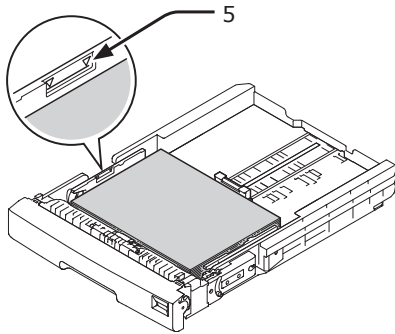

- 6 A papírvezetővel rögzítse a helyén a betöltött papírt.
- 7 Ellenőrizze, hogy a betöltött papír mérete megegyezik-e a papírméret-beállító tárcsa beállításával.
- 8 Tegye vissza a papírtálcát a nyomtatóba.
- 📌 Emlékeztető
- Ha olyan papírt tölt be, amelynek mérete nem szerepel a papírméret-beállító tárcsán, állítsa a tárcsát az [Egyéb] értékhez, majd a kezelőpanelen állítsa be a papír méretét.
- 9 Nyissa meg a nyomtatni kívánt fájlt, és nyomtassa ki.

• Nyomtatás a többfunkciós tálcán lévő papírra

Az eljárás a papír többfunkciós tálcába való betöltését ismerteti.

! Megjegyzés

- Egyszerre ne tegyen be többféle méretű, típusú és tömegű papírlapot.
- Papír betöltéskor távolítsa el a többfunkciós tálcán lévő papírt, igazítsa egymáshoz a két papírköteg éleit, majd tegye vissza a két köteget.
- A többfunkciós tálcába csak nyomtatásra való papírt tegyen.

1 Az ujjait az előlapon lévő mélyedésekbe (2) illesztve nyissa le a többfunkciós tálcát (1).

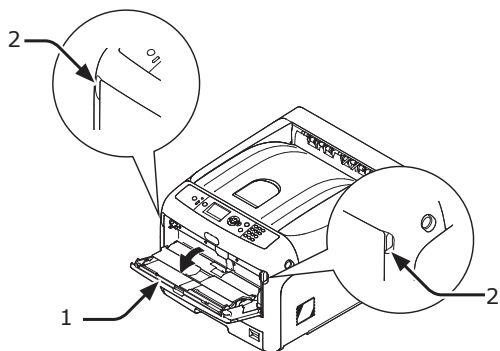

2 A közepénél fogva húzza ki a papírtámaszt (3).

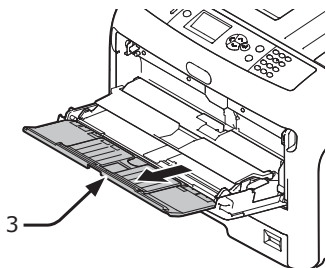

3 Hajtsa ki a kiegészítő támaszt (4).

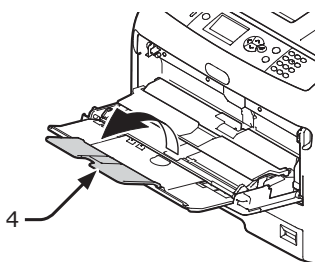

4 Nyissa fel a papírleszorítót (5).

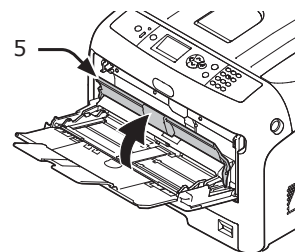

5 Állítsa be a manuális adagolást segítő papírvezetőt (6) a betölteni kívánt papír szélességének megfelelően.

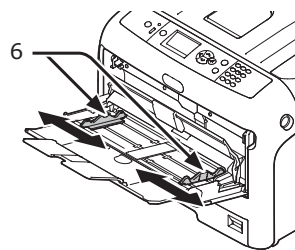

6 Nyomtatási oldallal felfelé helyezze be a papírt.

! Megjegyzés

- Csak a papírvezető [▼] jeléig (7) töltsön be papírt.

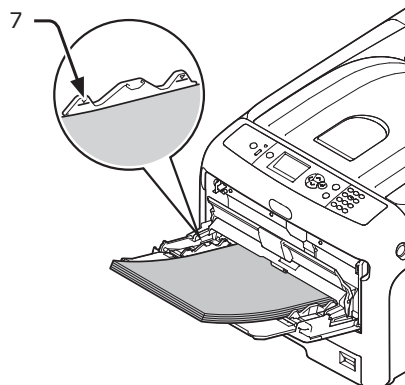

Vízszintesen vagy függőlegesen álló papír betöltése

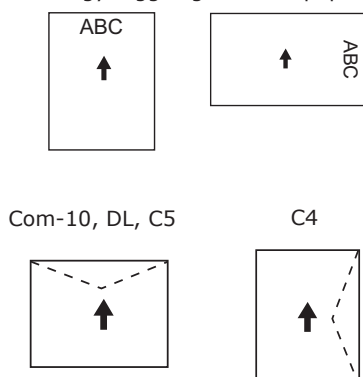

Emlékeztető

- Ha borítékokat tölt a többfunkciós tálcába, azokat a nyomtatási oldalukkal felfelé és az alábbiakban ismertetett irányban helyezze be.
 - A Com-10, a DL és a C5 borítékokat behajtott füllel tegye a nyomtatóba, és a fül az adagolási irány szerinti felső részen legyen.
 - A C4 borítékokat behajtott füllel tegye a nyomtatóba, és a fül az adagolási irány szerinti jobb oldalon legyen.

! Megjegyzés

- Nyomtatás közben a papír gyűrődhet vagy hullámosos válhat.
- A papírt a megadott hőmérsékleten és páratartalom mellett tárolja. Ne használjon a nedvesség miatt meggyűrődött vagy hullámos papírt.
- Ne nyomtasson olyan papírra, amelynek az egyik oldalára már nyomtattak.
- A hullámos levelezőlap vagy boríték tintafelszívódási problémákat okozhat. Ne használjon hullámos papírt. Simítsa ki a hullámos papírt, hogy legfeljebb 2 mm-es hullámok maradjanak rajta.
- Visszahajló ragasztós füllel rendelkező borítékok nyomtatásakor tintafelszívódási problémák jelentkezhetnek.

7 Csukja le a papírleszorítót (5).

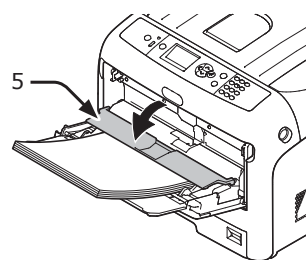

Ha mindig azonos méretű és típusú papírra nyomtat a többfunkciós tálcából, mentse a papírbeállításokat a kezelőpanelen. Ha csak egy alkalommal nyomtat ilyen papírra, folytassa a 18. lépéssel.

! Megjegyzés

- Ha a nyomtató energiatakarékos módban üzemel, a módból való kilépéshez nyomja meg a <**POWER SAVE** (ENERGIATAKARÉKOS)> gombot.
- Ellenőrizze, hogy a kezelőpanelen megjelent-e a „**Nyomtatásra kész**” üzenet. Ha nem jelenik meg az üzenet, nyomja meg az <**ON LINE** (ONLINE)> gombot.

8 Nyomja meg az <Fn (Funkció)> billentyűt.

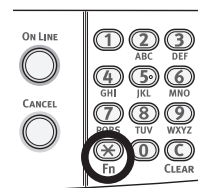

9 Írja be a „90” értéket, majd nyomja meg az <ENTER (BEVITEL)> gombot.

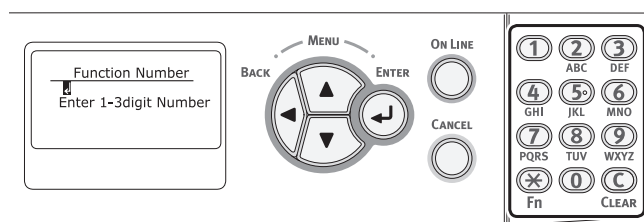

10 Amikor megjelenik a [**Papírméret** (Paper Size)] lehetőség, válassza ki a betöltött papír méretét, majd nyomja meg az **<ENTER (BEVITEL)>** gombot.

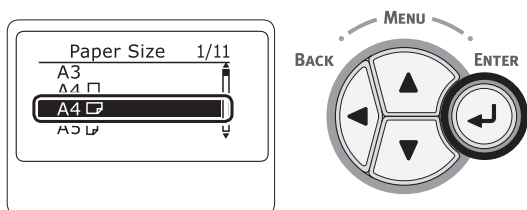

Hivatkozás

- Ha a [**Papírméret**] [**Testreszabott**] beállítása van kiválasztva, mentenie kell az egyedi méretet. Az egyedi méret mentésével kapcsolatban lásd: „Nyomatás egyedi méretben”, 62. o.

11 Tartsa nyomva a **<BACK (VISSZA)>** gombot, amíg meg nem jelenik a [**Többc.adagoló konfiguráció** (MPTray Config)] lehetőség.

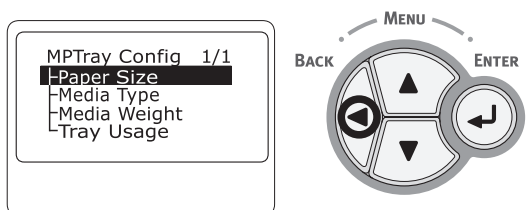

12 A **▼** görgetőgombot megnyomva válassza ki a [**Hordozó típus** (Media Type)] lehetőséget, majd nyomja meg az **<ENTER (BEVITEL)>** gombot.

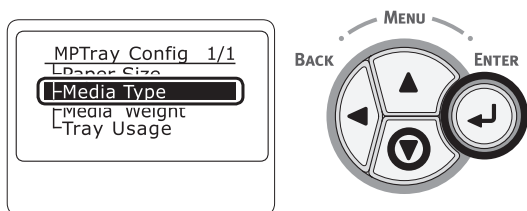

13 A **▼** görgetőgombot megnyomva válassza ki a betöltött papír típusát, majd nyomja meg az **<ENTER (BEVITEL)>** gombot.

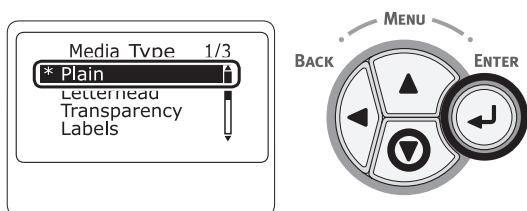

14 Tartsa nyomva a **<BACK (VISSZA)>** gombot, amíg meg nem jelenik a [**Többc.adagoló konfiguráció** (MPTray Config)] lehetőség.

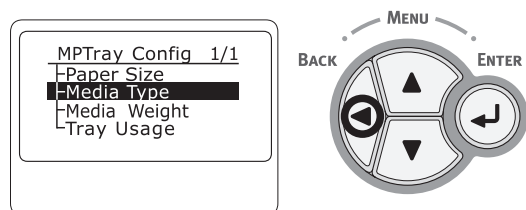

15 A **▼** görgetőgombot megnyomva válassza ki a [**Hordozó súlya** (Media Weight)] lehetőséget, majd nyomja meg az **<ENTER (BEVITEL)>** gombot.

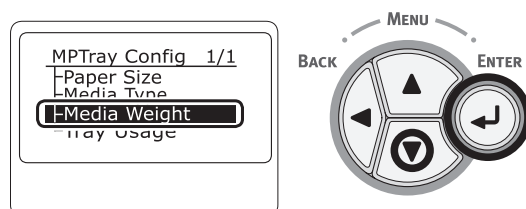

16 A **▼** görgetőgombot megnyomva válassza ki a betöltött papír tömegét, majd nyomja meg az **<ENTER (BEVITEL)>** gombot.

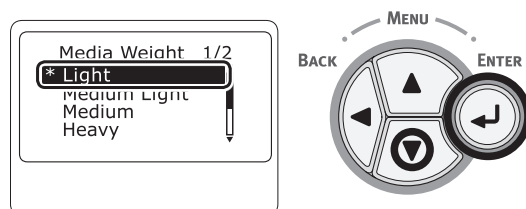

17 A menüből való kilépéshez nyomja meg az **<ON LINE (ONLINE)>** gombot.

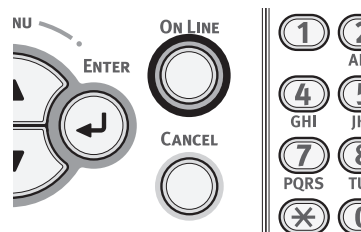

18 Nyissa meg a nyomtatni kívánt fájlt, majd az itt olvasható eljárást követve nyomtassa ki.

A Windows operációs rendszerhez való PCL nyomtató-illesztőprogram esetén

- 1 Válassza a [**Fájl**] menü [**Nyomtatás**] pontját.
- 2 Kattintson a [**Beállítások**].
- 3 A [**Beállítás**] lap [**Size**] lehetőségénél válassza ki a papírméretet.
- 4 Válassza a [**Forrás:**] [**Többcélú tálca**] lehetőségét.
- 5 Indítsa el a nyomtatást.

A Windows operációs rendszerhez való PS nyomtató-illesztőprogram esetén

- 1 Válassza a [**Fájl**] menü [**Nyomtatás**] pontját.
- 2 Kattintson a [**Beállítások**].
- 3 Válassza a [**Papír/minőség**] lapot.
- 4 Válassza a [**Papírforrás**] [**Többfunkciós tálca**] lehetőségét.
- 5 Kattintson az [**Speciális**] lehetőségre.
- 6 Kattintson a [**Papírméret**] lehetőségre, majd a legördülő listából válassza ki a papírméretet.
- 7 Kattintson az [**OK**] lehetőségre.
- 8 Indítsa el a nyomtatást.

A Mac OS X operációs rendszerhez való PS nyomtató-illesztőprogram esetén

- 1 Válassza a [**Fájl**] menü [**Nyomtatás**] pontját.
- 2 A [**Papírméret**] lehetőségénél válassza ki a papírméretet.
- 3 A kezelőpanel menüjéből válassza a [**Papír adagolás**] pontot.
- 4 Válassza az [**Összes**], majd a [**Kézi adagoló**] lehetőséget.

- 5 Indítsa el a nyomtatást.

 Emlékeztető

- Ha a beállítás részletei nem jelennek meg a nyomtatási párbeszédpanelen, akkor kattintson a párbeszédpanel alján lévő [**Részletek megjelenítése**] gombra.

A Mac OS X operációs rendszerhez való PCL nyomtató-illesztőprogram esetén

- 1 Válassza a [**Fájl**] menü [**Nyomtatás**] pontját.
- 2 A [**Papírméret**] lehetőségénél válassza ki a papírméretet.
- 3 A kezelőpanel menüjéből válassza a [**Beállítás**] pontot.
- 4 Válassza a [**Kézi adagoló**] [**Többcélú tálca**] lehetőségét.
- 5 Indítsa el a nyomtatást.

 Emlékeztető

- Ha a beállítás részletei nem jelennek meg a nyomtatási párbeszédpanelen, akkor kattintson a párbeszédpanel alján lévő [**Részletek megjelenítése**] gombra.

• Nyomtatási méretben

Egyedi méretű papír betöltésekor nyomtatás előtt mentenie kell annak szélességét és hosszát. A megadható mérettartomány a papírtálcától függően eltér.

Tálca	Használható mérettartomány
1. tálca	Szélesség: 105–297 mm (4,1–11,7 hüvelyk) Hosszúság: 148, 182–431 mm (5,8, 7,2–17,0 hüvelyk)
2., 3., 4. tálca (kiegészítő)	Szélesség: 148–297 mm (5,8–11,7 hüvelyk) Hosszúság: 182–431 mm (7,2–17,0 hüvelyk)
Többfunkciós tálca	Szélesség: 64–297 mm (2,5–11,7 hüvelyk) Hosszúság: 90–1321 mm (3,5–52 hüvelyk)

! Megjegyzés

- A [Testreszabott] lehetőség csak akkor jelenik meg, ha a [Papírméret] beállítása [Testreszabott].
- A kétdoldalas nyomtatáskor megadható papírmérettartomány megegyezik a 2., 3., 4. tálca esetén megadható tartománnyal.

- 1 Nyomja meg a kezelőpanel ▼ vagy ▲ görgetés gombját.

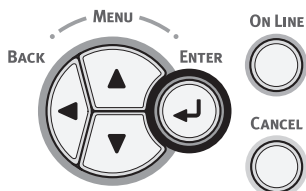

- 2 A ▼ görgetőgombot többször megnyomva válassza ki a [Menük (Menus)] lehetőséget, majd nyomja meg az <ENTER (BEVITEL)> gombot.

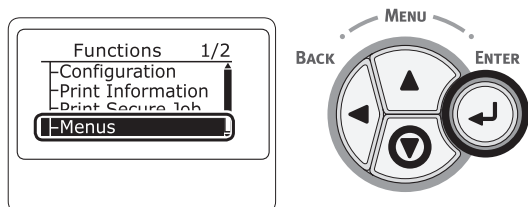

- 3 Ellenőrizze, hogy a [Tálca konfiguráció (Tray Configuration)] lehetőség van-e kiválasztva, majd nyomja meg az <ENTER (BEVITEL)> gombot.

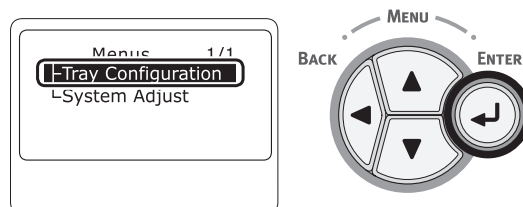

- 4 A ▼ görgetőgombot többször megnyomva válassza ki ahhoz a papírtálcához tartozó [Tálca konfiguráció (Tray Config)] lehetőséget, amelybe betöltötte a papírt, majd nyomja meg az <ENTER (BEVITEL)> gombot.

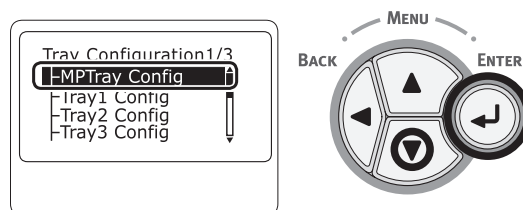

- 5 Ellenőrizze, hogy a [Papírméret (Paper Size)] lehetőség van-e kiválasztva, majd nyomja meg az <ENTER (BEVITEL)> gombot.

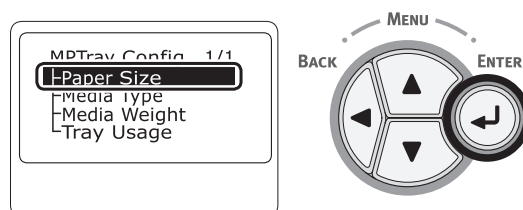

- 6 A ▼ görgetőgombot többször megnyomva válassza ki az [Testreszabott (Custom)] lehetőséget, majd nyomja meg az <ENTER (BEVITEL)> gombot.

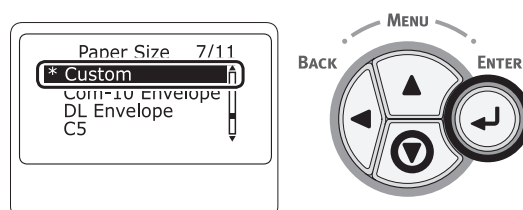

- 7 Nyomja meg a **<BACK (VISSZA)>** gombot.

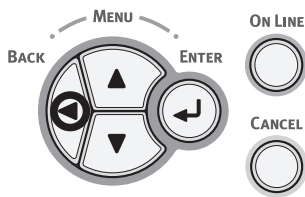

- 8 A **▼** görgetőgombot megnyomva válassza ki az **[X Dimenzió (X Dimension)]** lehetőséget, majd nyomja meg az **<ENTER (BEVITEL)>** gombot.

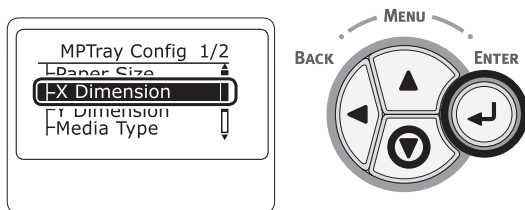

- 9 A tízbillentyűs billentyűzettel írja be a papír szélességét, majd nyomja meg az **<ENTER (BEVITEL)>** gombot.

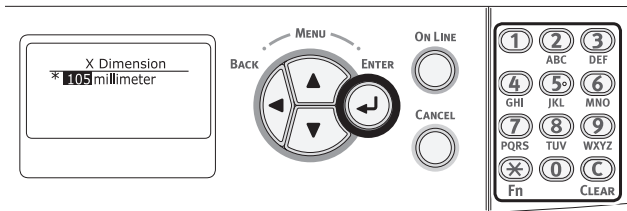

- 10 Nyomja meg a **<BACK (VISSZA)>** gombot.

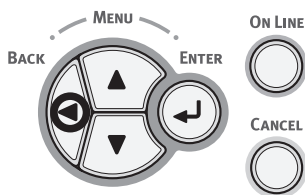

- 11 A **▼** görgetőgombot megnyomva válassza ki az **[Y Dimenzió (Y Dimension)]** lehetőséget, majd nyomja meg az **<ENTER (BEVITEL)>** gombot.

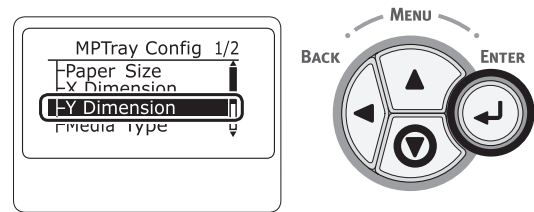

- 12 A tízbillentyűs billentyűzettel írja be a papír hosszát, majd nyomja meg az **<ENTER (BEVITEL)>** gombot.

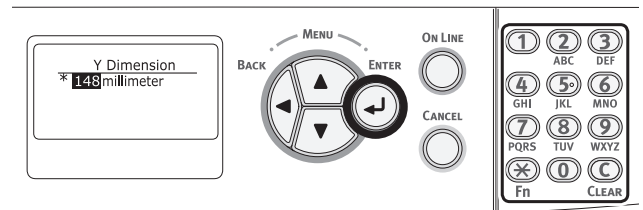

- 13 A menüből való kilépéshez nyomja meg az **<ON LINE (ONLINE)>** gombot.

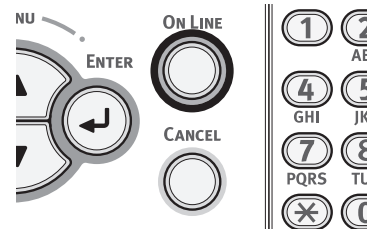

- 14 A következő eljárásokkal adhat meg egyedi beállítást.

A Windows operációs rendszerhez való PCL nyomtató-illesztőprogram esetén

- 1 Kattintson a [**Start**] lehetőségre, majd válassza a [**Eszközök és nyomtatók**] elemet.
- 2 Jobb egérgombbal kattintson a *nyomtató* ikonjára, majd a [**Nyomtatási beállítások**] listából válassza ki a megadni kívánt illesztőprogram típusát.
- 3 Kattintson a [**Beállítás**] lap [**Papíradagolási opciók**] lehetőségére.
- 4 Kattintson a [**Egyéni méret**] lehetőségre.
- 5 Adja meg a nevet és a méretet.
 - a A [**Név**] mezőben adja meg az új méret nevét.
 - b A [**Szélesség**] és a [**Length**] mezőben adja meg a méreteket.
- 6 A [**Hozzáadás**] lehetőségre kattintva mentse az egyedi papírméretet a listára, majd kattintson az [**OK**] lehetőségre.
Lefeljebb 32 egyedi méret menthető.
- 7 Tartsa nyomva az [**OK**] lehetőséget, amíg be nem csukódik a [**Nyomtatási beállítások**] párbeszédpanel.
- 8 Nyissa meg a nyomtatni kívánt fájlt.
- 9 Válassza ki a mentett papírméretet, majd a nyomtatási párbeszédpanelen indítsa el a nyomtatást.

A Windows operációs rendszerhez való PS nyomtató-illesztőprogram esetén

- 1 Kattintson a [**Start**] lehetőségre, majd válassza az [**Eszközök és nyomtatók**] elemet.

- 2 Jobb egérgombbal kattintson a *nyomtató* ikonjára, majd a [**Nyomtatási beállítások**] listából válassza ki a megadni kívánt illesztőprogram típusát.
- 3 Kattintson a [**Elrendezés**] lap [**Speciális**] lehetőségére.
- 4 Kattintson a [**Papírméret**] lehetőségre, majd a legördülő listából válassza a [**Egyedi PostScript papírméret**] lehetőséget.
- 5 A [**Szélesség**] és a [**Magasság**] mezőben adja meg a méretet, majd nyomja meg az [**OK**] gombot.

! Megjegyzés

 - Az [**Eltolás a papíradagolási irányhoz képest**] lehetőség nem elérhető.
- 6 Tartsa nyomva az [**OK**] lehetőséget, amíg be nem csukódik a [**Nyomtatási beállítások**] párbeszédpanel.
- 7 Nyissa meg az alkalmazásból nyomtatni kívánt fájlt.
- 8 Válasszon papírméretet a [**Egyedi PostScript papírméret**] listából, majd indítsa el a nyomtatást a nyomtató-illesztőprogrammal.

A Mac OS X operációs rendszerhez való nyomtató-illesztőprogram esetén

- ! Megjegyzés
- A Mac OS X nyomtató-illesztőprogramban az elérhető tartományon kívüli papírméret is beállítható, azonban a nyomtatott kép nem lesz megfelelő. A használható tartományon belüli papírméretet válasszon.
- 1 Nyissa meg a nyomtatni kívánt fájlt.
 - 2 Válassza a [**Fájl**] menü [**Nyomtatás**] pontját.
 - 3 Válassza a [**Papírméret**] [**Egyedi méretek kezelése**] lehetőségét.
 - 4 A [**+**] lehetőségre kattintva adhat hozzá elemet az egyedi papírméretek listájához.

- 5 Kattintson kétszer az [**Név nélkül**] lehetőségre, majd adja meg az egyedi papírméret nevét.
- 6 A [**Szélesség**] és a [**Magasság**] mezőben adja meg a méretet.
- 7 Kattintson az [**OK**] lehetőségre.
- 8 Szükség esetén végezze el a további beállításokat, majd indítsa el a nyomtatást.

 Emlékeztető

- Ha a beállítás részletei nem jelennek meg a nyomtatási párbeszédpanelen, akkor kattintson a párbeszédpanel alján lévő [**Részletek megjelenítése**] gombra.

- Nyissa meg a nyomtatni kívánt fájlt, majd az itt olvasható eljárást követve nyomtassa ki.

A Windows operációs rendszerhez való PCL nyomtató-illesztőprogram esetén

- 1 Válassza a [**Fájl**] menü [**Nyomtatás**] pontját.
- 2 Kattintson a [**Beállítások**] vagy a [**Tulajdonságok**] lehetőségre.
- 3 A [**Beállítás**] lap [**Size**] lehetőségénél válassza ki a papírméretet.
- 4 Válassza a [**Forrás:**] [**Többcélú tálca**] lehetőségét.
- 5 Indítsa el a nyomtatást.

A Windows operációs rendszerhez való PS nyomtató-illesztőprogram esetén

- 1 Válassza a [**Fájl**] menü [**Nyomtatás**] pontját.
- 2 Kattintson a [**Beállítások**] vagy a [**Tulajdonságok**] lehetőségre.
- 3 Válassza a [**Papír/minőség**] lapot.
- 4 Válassza a [**Papírforrás**] [**Többcélú tálca**] lehetőségét.
- 5 Kattintson a [**Speciális**] lehetőségre.

- 6 Kattintson a [**Papírméret**] lehetőségre, majd a legördülő listából válassza ki a papírméretet.
- 7 Kattintson az [**OK**] lehetőségre.
- 8 Indítsa el a nyomtatást.

A Mac OS X operációs rendszerhez való PS nyomtató-illesztőprogram esetén

- 1 Válassza a [**Fájl**] menü [**Oldalbeállítás**] pontját.
- 2 A [**Papírméret**] lehetőségnél válassza ki a papírméretet, majd kattintson az [**OK**] lehetőségre.
- 3 Válassza a [**Fájl**] menü [**Nyomtatás**] pontját.
- 4 A kezelőpanel menüjéből válassza a [**Papír adagolás**] pontot.
- 5 Válassza az [**Összes**], majd a [**Kézi adagoló**] lehetőséget.
- 6 Indítsa el a nyomtatást.

A Mac OS X operációs rendszerhez való PCL nyomtató-illesztőprogram esetén

- 1 Válassza a [**Fájl**] menü [**Oldalbeállítás**] pontját.
- 2 A [**Papírméret**] lehetőségnél válassza ki a papírméretet, majd kattintson az [**OK**] lehetőségre.
- 3 Válassza a [**Fájl**] menü [**Nyomtatás**] pontját.
- 4 A kezelőpanel menüjéből válassza a [**Beállítás**] pontot.
- 5 Válassza a [**Kézi adagoló**] [**Többcélú tálca**] lehetőségét.
- 6 Indítsa el a nyomtatást.

• Papírkiadás

A kimeneti tálcára vagy hátsó kimeneti tálcára adja ki a nyomtatottakat a nyomtató. A rendezőbe kiadható papírtípusok a következők.

Kimeneti rendező	Használható papírtípus	Papírkiadási kapacitás
Kimeneti tálca	<ul style="list-style-type: none"> Sima papír Újrahasznosított papír 	<ul style="list-style-type: none"> 200 lap (80 g/m²-nél kisebb papírtömeg esetén)
Hátsó kimeneti tálca	<ul style="list-style-type: none"> Sima papír Újrahasznosított papír Boríték Kartotéklap Címke 	<ul style="list-style-type: none"> 100 lap (80 g/m²-nél kisebb papírtömeg esetén) 10 lap (ultra nehéz papír és boríték)

! Megjegyzés

- Nyomatás közben ne hajtsa le vagy fel a hátsó kimeneti tálcát, mivel ezzel papírelakadást okozhat.

■ A kimeneti tálca használata

A papírt a készülék nyomtatott oldalukkal lefelé fordítva, a nyomtatás sorrendjében továbbítja.

! Megjegyzés

- Ellenőrizze, hogy zárva van-e a nyomtató hátoldalán található hátsó kimeneti tálca (1). Ha nyitva van a hátsó kimeneti tálca, akkor mindig a hátsó kimeneti tálcára történik a papír kiadása.

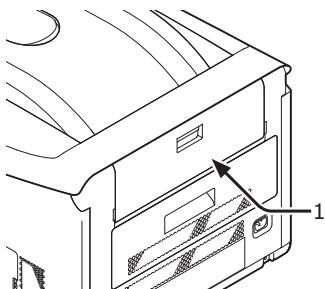

✍Emlékeztető

- A papírtámaszt (2) felhajtva akadályozza meg, hogy a nyomtatott lapok lecsússzanak a kimeneti tálcáról.

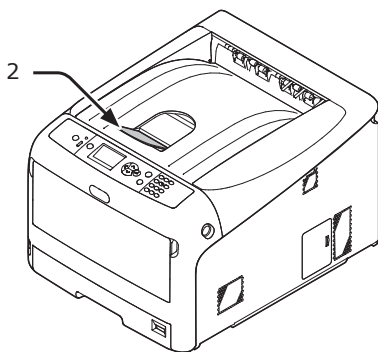

■ A hátsó kimeneti tálca használat

A papírt a készülék nyomtatott oldalukkal felfelé fordítva, a nyomtatással ellentétes sorrendben továbbítja.

- Húzza meg és hajtsa ki a nyomtató hátoldalán található kimeneti tálcát (1).

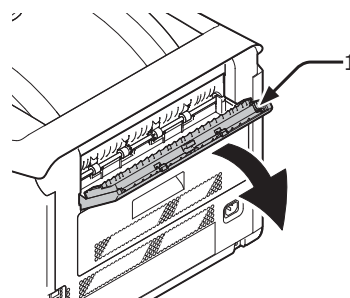

- Hajtsa ki a papírtámaszt (2).

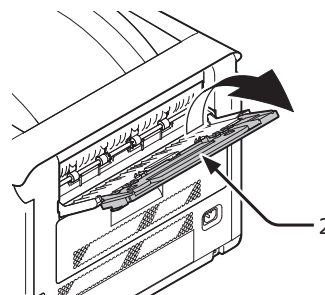

- Hajtsa ki a kiegészítő támaszt (3).

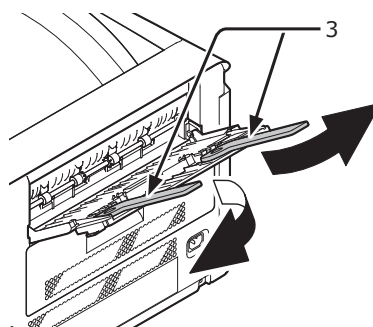

● Hasznos nyomtatási funkciók

A következő hasznos nyomtatási funkciók állnak rendelkezésre. Részletekért lásd a Felhasználói kézikönyv (Speciális) című dokumentumot.

■ Nyomtatás levelezőlapra, válaszlevelezőlapra és borítékra

■ Címkenyomtatás

■ Nyomtatás egyedi méretű papírra

A nyomtató-illesztőprogramba mentheti az egyedi papírméreteket, így a szabványtól eltérő papírokra, például bannerre is nyomtathat.

- Egyedi méretű papírra történő nyomtatás

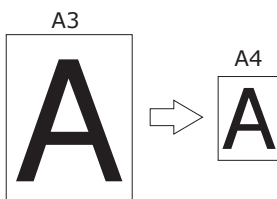

■ Oldalelrendezés módosítása

Az oldal elrendezését módosíthatja többnyomatosra, füzetyomtatáshoz, poszteryomtatáshoz stb.

- Többpéldányos nyomtatás

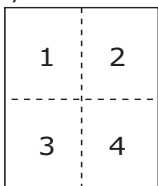

- Füzetyomtatás

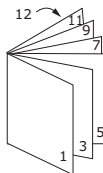

- Poszteryomtatás



■ Kétoldalas nyomtatás

A papír mindkét oldalára nyomtathat.

- Kétoldalas nyomtatás

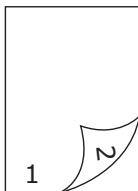

■ Méretezés az oldalméretnek megfelelően

Lehetősége van egy adott oldalméretre formázott adat más oldalméretre való átméretezésére, a nyomtatási adatok módosítása nélkül.

■ Színadatok nyomtatása monokróm módban

■ Nyomtatási minőség (felbontás) módosítása

Tetszés szerint módosíthatja a nyomtatási minőséget.

■ Festéktakarékos mód

A nyomtatott terület lefedettségét (sűrűség) csökkentve takarékoskodhat a festékkel. A festéktakarékos módnak 3 szintje van.

100%-os fekete szín nyomtatásakor mellőzhető a festéktakarékos mód. A festékkel a kisméretű karakterek olvashatóságának gyengülése nélkül lehet takarékoskodni.

- Festéktakarékosság

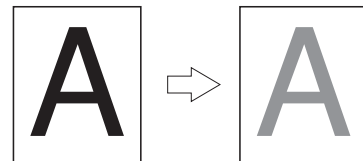

Emlékeztető

- A fentiekén kívül számos más hasznos nyomtatási funkció is rendelkezésre áll. Lásd a Felhasználói kézikönyv (Speciális) című dokumentumot.

• Nyomtatás megszakítása

Az aktuális és előkészületben lévő nyomtatási feladatokat a kezelőpanel **<CANCEL (MÉGSE)>** gombjával szakíthatja meg.

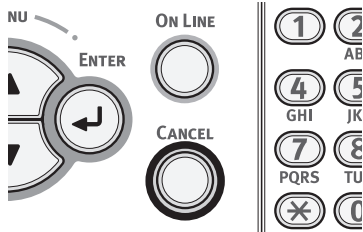

A **<CANCEL (MÉGSE)>** gomb megnyomásakor a következő üzenet jelenik meg.

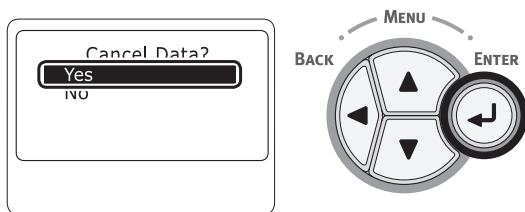

A nyomtatás megszakításához válassza az [**Igen** (Yes)] lehetőséget, majd nyomja meg az **<ENTER (BEVITEL)>** gombot.

A nyomtatás folytatásához válassza a [**Nem** (No)] lehetőséget, majd nyomja meg az **<ENTER (BEVITEL)>** gombot.

Ha az üzenet megjelenését követően 3 percig nem végez műveletet a nyomtatóval, az üzenet eltűnik, a nyomtatás pedig folytatódik.

• Az energiatakarékos módba lépés előtti időtartam beállítása

! Megjegyzés

- Ha a nyomtató energiatakarékos módban üzemel, a módból való kilépéshez nyomja meg a **<POWER SAVE (ENERGIATAKARÉKOS)>** gombot.
- Ellenőrizze, hogy megjelent-e a „**Nyomtatásra kész**” üzenet. Ha nem jelenik meg az üzenet, nyomja meg az **<ON LINE (ONLINE)>** gombot.

- 1** Nyomja meg a kezelőpanel **<Fn (Funkció)>** billentyűjét.

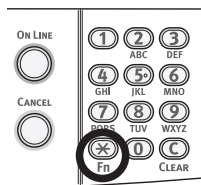

- 2** A tízbillentyűs billentyűzettel írja be a „200” értéket, majd nyomja meg az **<ENTER (BEVITEL)>** gombot.

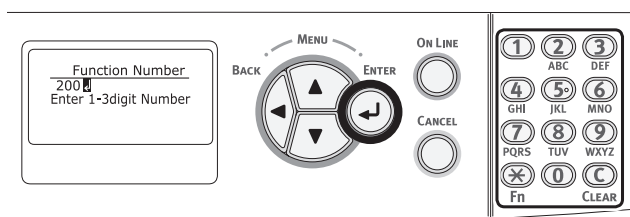

- 3** A ▼ vagy ▲ görgetőgombot megnyomva adja meg az időt, majd nyomja meg az **<ENTER (BEVITEL)>** gombot.

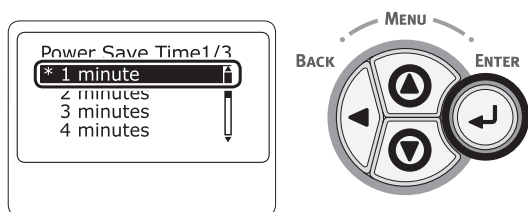

- 4** Nyomja meg az **<ON LINE (ONLINE)>** gombot.

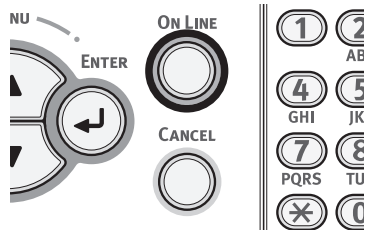

Emlékeztető

- Az energiatakarékos módba lépés előtti időtartamot a következő értékek közül választhatja ki:
 - [1 perc]
 - [2 perc]
 - [3 perc]
 - [4 perc]
 - [5 perc]
 - [10 perc]
 - [15 perc]
 - [30 perc]
 - [60 perc]
- * Maximum 30 perc a C813/C823 esetén.

• A Mély alvó módra áttérés előtti időtartam beállítása

2

2. Alapvető nyomtatási műveletek

! Megjegyzés

- Ha a nyomtató energiatakarékos módban üzemel, a módból való kilépéshez nyomja meg a **<POWER SAVE (ENERGIATAKARÉKOS)>** gombot.
- Ellenőrizze, hogy megjelent-e a „**Nyomtatásra kész**” üzenet. Ha nem jelenik meg az üzenet, nyomja meg az **<ON LINE (ONLINE)>** gombot.

1 Nyomja meg a kezelőpanel **<Fn (Funkció)>** billentyűjét.

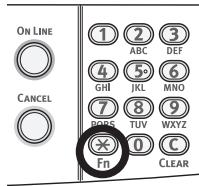

2 A tízbillentyűs billentyűzettel írja be a „201” értéket, majd nyomja meg az **<ENTER (BEVITEL)>** gombot.

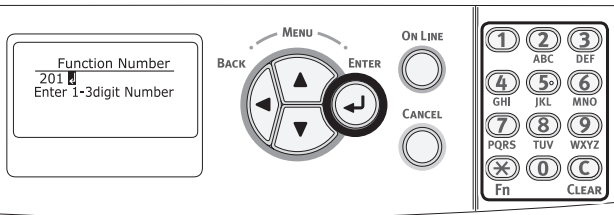

3 A ▼ vagy ▲ görgetőgombot megnyomva adja meg az időt, majd nyomja meg az **<ENTER (BEVITEL)>** gombot.

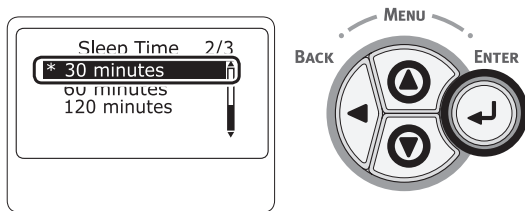

4 Nyomja meg az **<ON LINE (ONLINE)>** gombot.

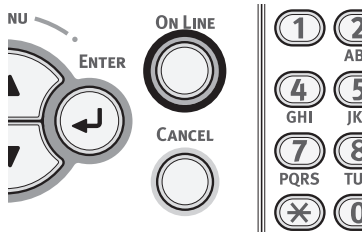

Emlékeztető

- Az alvó módba lépés előtti időtartamot a következő értékek közül választhatja ki:
 - [1 perc]
 - [2 perc]
 - [3 perc]
 - [4 perc]
 - [5 perc]
 - [10 perc]
 - [15 perc]
 - [30 perc]
 - [60 perc]
- * Maximum 30 perc a C813/C823 esetén.

Mély alvó módban érvényes korlátozások

E rész a Mély alvó módban érvényes korlátozásokat ismerteti.

Előfordulhat, hogy hiba előfordulása esetén nem tér át a Mély alvó módra a nyomtató.

A nyomtató-illesztőprogrammal és a segédfunkciókkal kapcsolatos korlátozások

Ha a nyomtató Mély alvó módra tér át, akkor a nyomtatóillesztő programra és a segédfunkciókra a következő korlátozások vonatkoznak.

Amikor a nyomtató a Mély alvó módra tér át, akkor nyomja meg a kezelőpanel <**POWER SAVE (ENERGIATAKARÉKOS)**> gombját és ellenőrizze, hogy megjelenik-e a kijelzőn a „**Nyomtatásra kész**” kijelzés.

Ha megjelent a „**Nyomtatásra kész**” üzenet, a következő korlátozások nincsenek érvényben.

Operációs rendszer	Szoftver neve	Mély alvó módban érvényes korlátozások	A <POWER SAVE (ENERGIATAKARÉKOS)> gomb használatán kívüli megoldási módok
Windows	Illesztőprogram-telepítő	Ha van hálózati kapcsolat, illesztőprogram telepítésekor nem kérhetők le automatikusan a nyomtatóbeállítási adatok.	-

Hálózati funkciókra vonatkozó korlátozások

A Mély alvó módban a következő korlátozások vonatkoznak a hálózati funkciókra.

■ A készülék nem készülék nem tér át a Mély alvó módra

A következő esetekben nem tér át Mély alvó módra a nyomtató.

- IPsec engedélyezve van
- A TCP kapcsolat létrejött

Pl.: Telnet vagy FTP-kapcsolat létesítése esetén.

Ha eltelt az Energiatakarékos módból az Alvó vagy Mély alvó módra áttérési idő és megtörtént a a kapcsolat bontása, akkor Alvó módra tér át a készülék.

- E-mail fogadás engedélyezett
- Vezeték nélküli helyi hálózat engedélyezett
- Google Felhőalapú nyomtatás engedélyezett
- LLTD engedélyezett
- ELOSZTÓ kapcsolat állapota 1000BASE-T
- IPv6 globális cím van hozzárendelve

■ Nem lehet nyomtatni

A Mély alvó módban a következő protokollokon keresztül nem lehetséges a nyomtatás.

- NBT

■ Nem végezhető keresés és nem adhatók meg beállítások

A Mély alvó módban a következő funkcióknál és protokollok esetében nem végezhet keresést és nem adhat meg beállításokat.

- NBT
- PnP-X
- UPnP
- MIB*

* Mély alvó módban a támogatott MIB-protokollon keresztül hivatkozhat (Get parancs).

■ Az ügyfélfunkciókkal rendelkező protokollok nem működnek

A Mély alvó módban az ügyfélfunkciókkal rendelkező következő protokollok nem működnek.

- E-maillal kapcsolatos figyelmeztetések^{*1}
- SNMP-csapda
- WINS^{*2}
- SNTP^{*3}

*1 A Mély alvó módban eltelt idő nem számít bele az e-maillal kapcsolatos figyelmeztetés ismétlési időközébe.

*2 A Mély alvó módban eltelt idő nem számít bele a WINS-frissítések közötti időközbe. A Mély alvó módban nem történik rendszeres WINS-frissítés, így a WINS kiszolgálón mentett nevek törölődhetnek.

*3 A Mély alvó módban eltelt idő nem számít bele az NTP-kiszolgálók frissítése közötti időközbe.

• Az automatikus kikapcsolás beállításai (automatikus kikapcsolás)

! Megjegyzés

- Gyári alapbeállítás szerint hálózathoz való csatlakozáskor a nyomtató nem lép automatikus kikapcsolás módba.

Automatikus kikapcsolás beállítása

Az automatikus kikapcsolási módnak a nyomtató hálózathoz való csatlakoztatott állapotában való engedélyezéséhez kövesse az alábbi eljárást.

- 1 Nyomja meg a kezelőpanel **▼** vagy **▲** görgetés gombját.

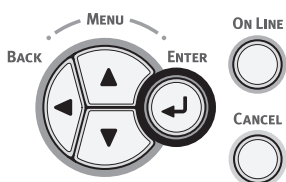

- 2 A **▼** görgetőgombot többször megnyomva válassza ki az [**Admin beállítás** (Admin Setup)] lehetőséget, majd nyomja meg az **<ENTER (BEVITEL)>** gombot.

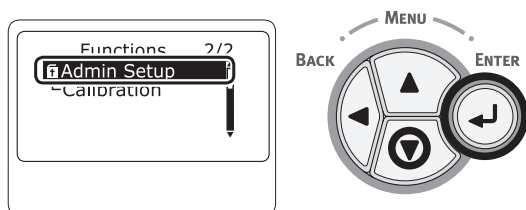

- 3 A számbillentyűkkel (0–9) adja meg a rendszergazdai jelszót.

A gyári alapértelmezett jelszó „999999”. Minden beírt karakter után nyomja meg az **<ENTER (BEVITEL)>** gombot.

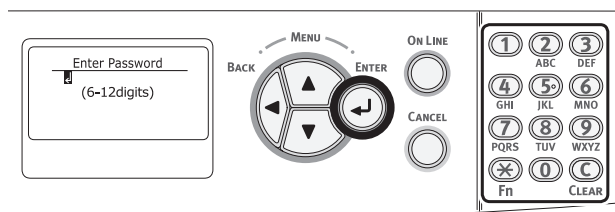

- 4 Nyomja meg az **<ENTER (BEVITEL)>** gombot.

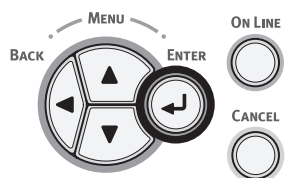

- 5 A **▼** görgetőgombot többször megnyomva válassza ki az [**Áram beállítás** (Power Setup)] lehetőséget, majd nyomja meg az **<ENTER (BEVITEL)>** gombot.

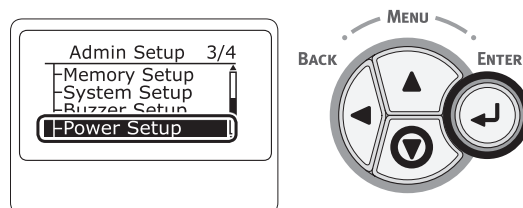

- 6 A **▼** görgetőgombot többször megnyomva válassza ki az [**Auto kikapcs.** (Auto Power Off)] lehetőséget, majd nyomja meg az **<ENTER (BEVITEL)>** gombot.

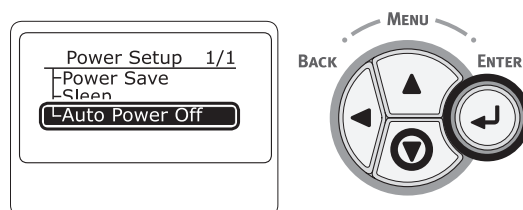

- 7 A **▼** vagy **▲** görgetőgombot megnyomva válassza ki az [**Engedélyez** (Enable)] lehetőséget, majd nyomja meg az **<ENTER (BEVITEL)>** gombot.

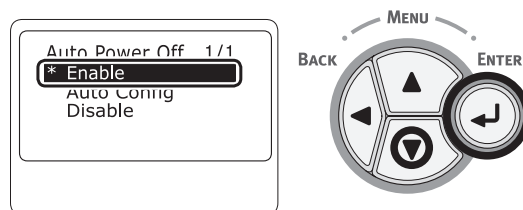

- 8 A menüből való kilépéshez nyomja meg az **<ON LINE (ONLINE)>** gombot.

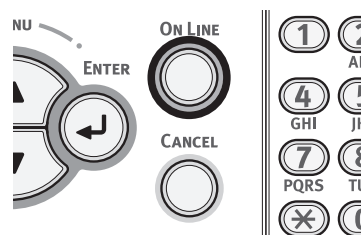

Az automatikus kikapcsolás módba lépés előtti időtartam beállítása

! Megjegyzés

- Ha a nyomtató energiatakarékos módban üzemel, a módból való kilépéshez nyomja meg a **<POWER SAVE (ENERGIATAKARÉKOS)>** gombot.
- Ellenőrizze, hogy megjelent-e a „**Nyomtatásra kész**” üzenet. Ha nem jelenik meg az üzenet, nyomja meg az **<ON LINE (ONLINE)>** gombot.

- 1 Nyomja meg a kezelőpanel **<Fn (Funkció)>** billentyűjét.

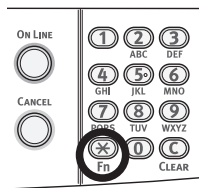

- 2 A tízbillentyűs billentyűzettel írja be a „202” értéket, majd nyomja meg az **<ENTER (BEVITEL)>** gombot.

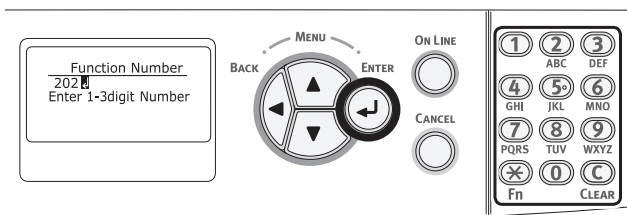

- 3 A ▼ vagy ▲ görgetőgombot megnyomva adja meg az időt, majd nyomja meg az **<ENTER (BEVITEL)>** gombot.

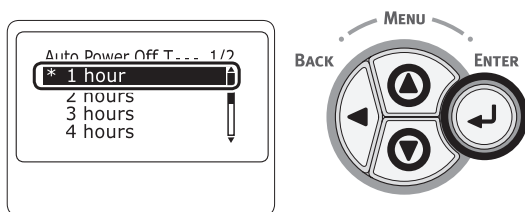

- 4 Nyomja meg az **<ON LINE (ONLINE)>** gombot.

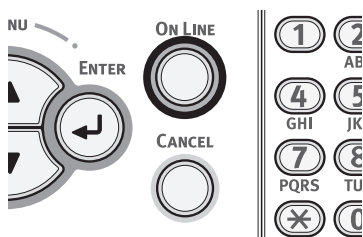

Emlékeztető

- Az automatikus kikapcsolás előtti időtartamot a következő értékek közül választhatja ki:
 - [1 óra]
 - [2 óra]
 - [3 óra]
 - [4 óra]
 - [8 óra]
 - [12 óra]
 - [18 óra]
 - [24 óra]

• A berregő hangjelzés beállítása

Beállíthatja a papírelakadási hangjelzés hangerejét.

- 1 Nyomja meg a kezelőpanel **▼** vagy **▲** görgetés gombját.

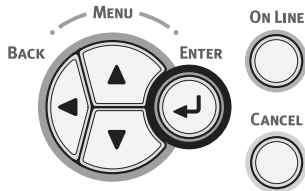

- 2 A **▼** görgetőgombot többször megnyomva válassza ki az **[Admin beállítás (Admin Setup)]** lehetőséget, majd nyomja meg az **<ENTER (BEVITEL)>** gombot.

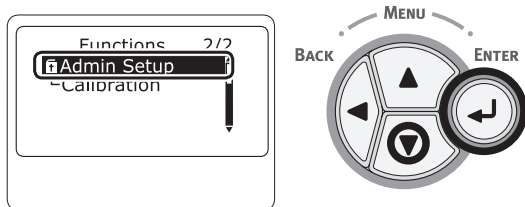

- 3 A számbillentyűkkel (0–9) adja meg a rendszergazdai jelszót.

A gyári alapértelmezett jelszó „999999”. Minden beírt karakter után nyomja meg az **<ENTER (BEVITEL)>** gombot.

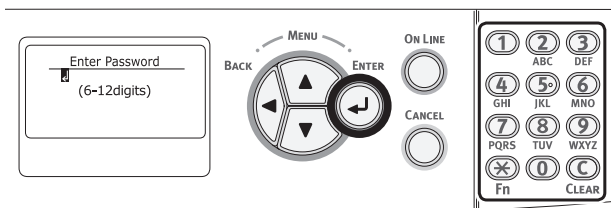

- 4 Nyomja meg az **<ENTER (BEVITEL)>** gombot.

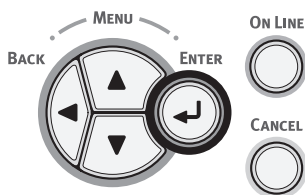

- 5 A **▼** görgetőgombot többször megnyomva válassza ki a **[Berregő beállítása (Buzzer Setup)]** lehetőséget, majd nyomja meg az **<ENTER (BEVITEL)>** gombot.

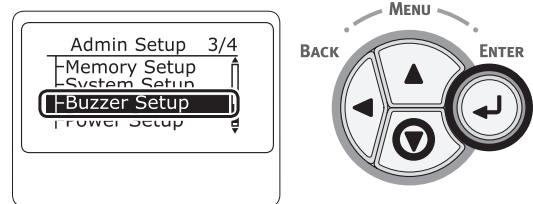

- 6 A **▼** görgetőgombot többször megnyomva válassza ki az **[Papírelakadás berregő hangereje (Paper Jam Error Buzzer Volume)]**, lehetőséget, majd nyomja meg az **<ENTER (BEVITEL)>** gombot.

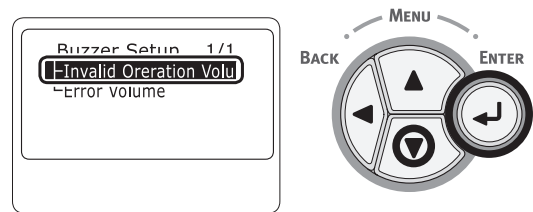

- 7 A **▼** görgetőgombot többször megnyomva határozza meg a hangerőt, majd nyomja meg az **<ENTER (BEVITEL)>** gombot.

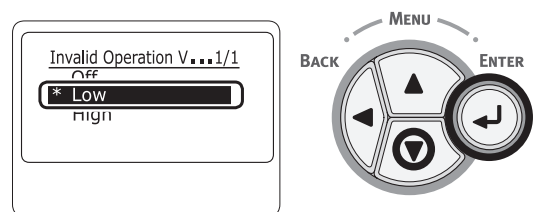

- 8 A menüből való kilépéshez nyomja meg az **<ON LINE (ONLINE)>** gombot.

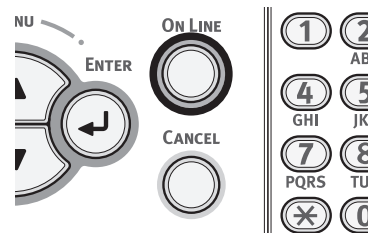

3. Hibaelhárítás

Ebben a fejezetben a nyomtató használata során felmerülő problémák megoldásairól olvashat.

Emlékeztető

- A hibaüzenetekben megjelenő szimbólumok jelentése:
 - A „%COLOR%” jelentése cián (C), magenta (M), sárga (Y) vagy fekete (K).
 - A „%TRAY%” jelentése 1. tálca, 2. tálca, 3. tálca, 4. tálca vagy többfunkciós tálca.
 - A „%COVER%” az előlapot vagy a kimeneti tálcát jelenti.
 - A „%CODE%” egy 1–3 számjegyből álló kódszám. A kódszám a hiba függvényében változik.
 - A „%MEDIA_SIZE%” a papírméretet jelenti.
 - A „%MEDIA_TYPE%” a papírtípust jelenti.
- Ha a kijelzőn a „Részletekért lásd a Súgót.” üzenet jelenik meg, a kezelőpanel <HELP (SÚGÓ)> gombját megnyomva megnézheti a hibakódot, és kijavíthatja a hibát.

Teendők, ha a kijelzőn hibaüzenet jelenik meg (az ATTENTION jelzőfény világít vagy villog)

Ha a nyomtatónál meghibásodás lép fel, a kijelzőn hibaüzenet jelenik meg, a kezelőpanel <ATTENTION (FIGYELMEZTETÉS)> jelzőfénye pedig világítani vagy villogni kezd. Ellenőrizze a hibaüzenetet, majd a vonatkozó eljárásnak megfelelően hárítsa el a problémát.

Amikor a kijelzőn megjelenik a „Részletekért lásd a Súgót.” üzenet, a megoldás megjelenítéséhez nyomja meg a <HELP (SÚGÓ)> gombot.

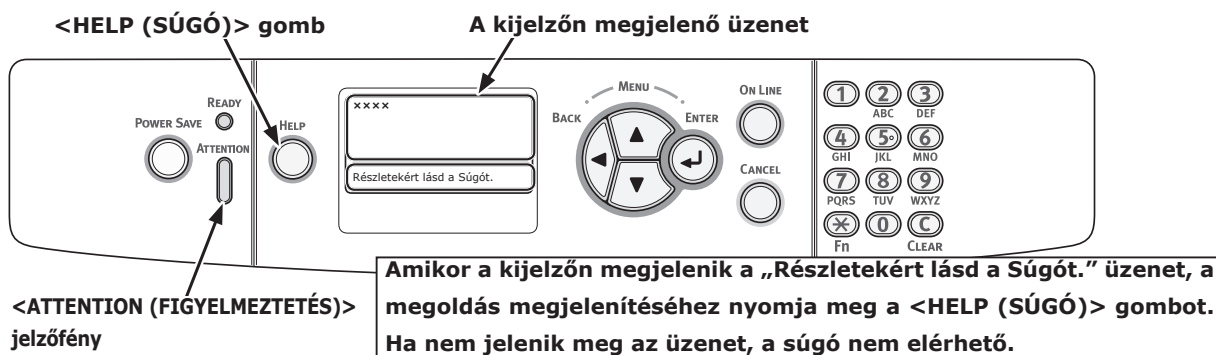

A kijelző képe a <HELP (SÚGÓ)> gomb megnyomásakor

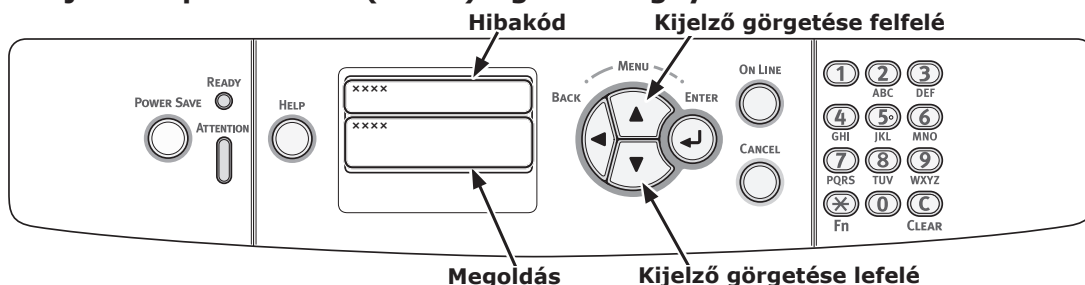

• Teendők papírelakadás esetén / ha a hibaüzenet az elakadt papír eltávolítása után sem tűnik el

Ha a nyomtató belsejében elakadt a papír, vagy ha a hibaüzenet az elakadt papír eltávolítása után sem tűnik el, a kijelzőn hibaüzenet jelenik meg.

A megoldás megjelenítéséhez nyomja meg a **<HELP (SÚGÓ)>** gombot. A megjelenő megoldás lépéseit követve vagy a következőkben leírtak vonatkozó lépéseit követve távolítsa el az elakadt papírt.

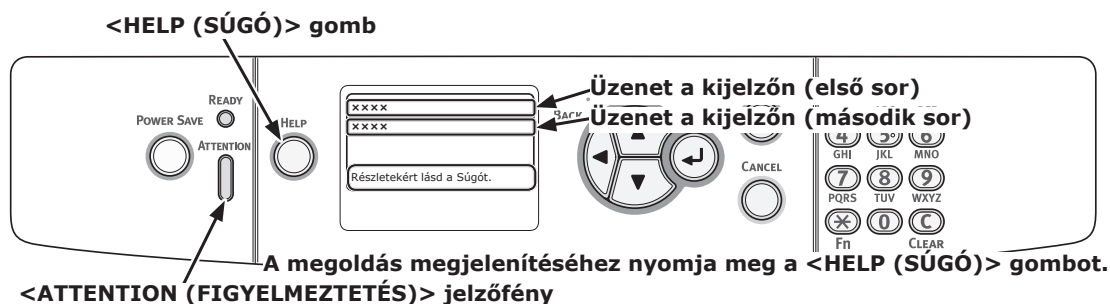

A kijelző képe a **<HELP (SÚGÓ)>** gomb megnyomásakor

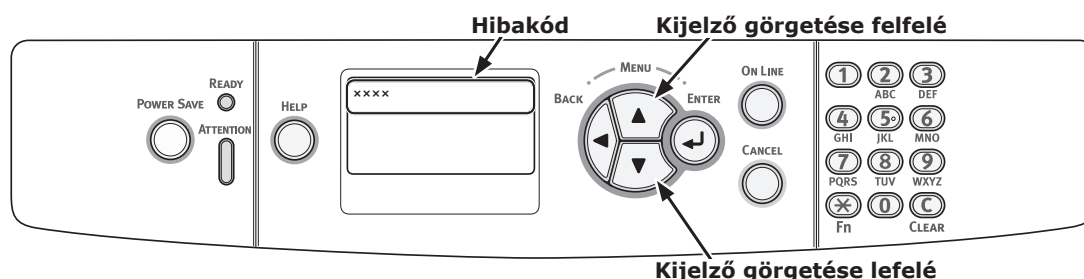

Állapot	A kijelzőn megjelenő üzenet		A <HELP (SÚGÓ)> gomb megnyomása után megjelenő üzenet	Vonatkozó oldal
		Hibakód		
Papírelakadás	1. sor	Nyissa ki a kazettát	391, 392, 393, 394	85. oldal
	2. sor	Papír elakadás		
	3. sor	%TRAY%		
	1. sor	Nyissa a fedelet	372	79. oldal
2. sor	Papír elakadás			
3. sor	Elülső burkolat			
1. sor	Nyissa a fedelet	380	80. oldal	
2. sor	Papír elakadás			
3. sor	Elülső burkolat			
1. sor	Nyissa a fedelet	390	84. oldal	
2. sor	Papír elakadás			
3. sor	Elülső burkolat			
1. sor	Nyissa a fedelet	381, 385	81. oldal	
2. sor	Papír elakadás			
3. sor	Kimeneti tálca			

Állapot	A kijelzőn megjelenő üzenet		A <HELP (SÚGÓ)> gomb megnyomása után megjelenő üzenet	Vonatkozó oldal
			Hibakód	
Papírelakadás	1. sor	Nyissa a fedelet	382, 383	82. oldal
	2. sor	Papír elakadás		
	3. sor	Kimeneti tálca		
	1. sor	Ellenőrizze a duplex egységet	370, 371, 373	78. oldal
	2. sor	Papír elakadás		
	1. sor	Ellenőrizze a papírt	400	80. oldal
2. sor	Papírméret hiba			
3. sor	%TRAY%			
1. sor	Ellenőrizze a papírt	401	80. oldal	
2. sor	Többszörös papír behúzás			
3. sor	%TRAY%			
Papírelakadás esetén a készülékben marad az éppen nyomtatott hordozó.	1. sor	Nyissa ki a kazettát	631, 632, 633, 634	85. oldal
	2. sor	Maradék papír		
	3. sor	%TRAY%		
	1. sor	Nyissa a fedelet	637	84. oldal
	2. sor	Maradék papír		
	3. sor	Elülső burkolat		
	1. sor	Nyissa a fedelet	638	81. oldal
	2. sor	Maradék papír		
	3. sor	Kimeneti tálca		
	1. sor	Nyissa a fedelet	639, 640	82. oldal
2. sor	Maradék papír			
3. sor	Kimeneti tálca			
1. sor	Ellenőrizze a duplex egységet	641, 642	78. oldal	
2. sor	Maradék papír			

370-es, 371-es, 373-as, 641-es, 642-es hibakód

Elakadt a papír a duplex egység közelében.

- 1 A nyomtató hátoldalának közepén lévő mélyedésnél fogva és ferden felfelé húzva vegye ki a duplex egységet (1).

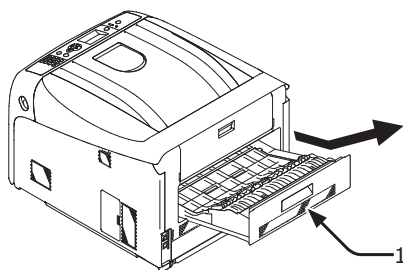

- 2 Ellenőrizze, hogy van-e elakadt papír a nyomtató belsejében. Ha igen, távolítsa el.

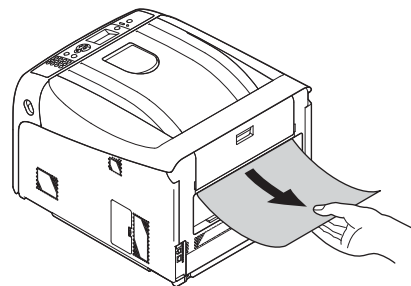

- 3 Ellenőrizze, hogy van-e elakadt papír a duplex egységben. Ha igen, óvatosan húzza ki.

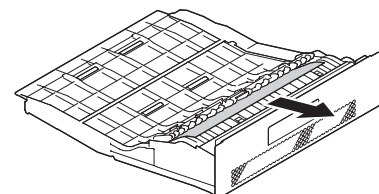

- 4** Nyissa fel a duplex egység fedelét (2), és ellenőrizze, hogy van-e benne elakadt papír. Ha igen, óvatosan húzza ki, majd csukja le a fedelet.

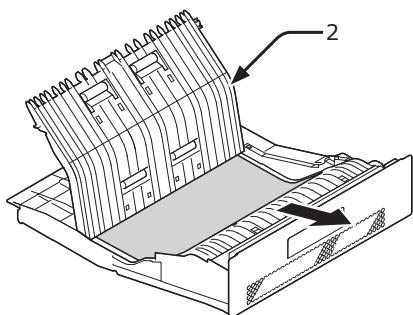

- 5** Helyezze vissza a duplex egységet (1) a nyomtatóba.

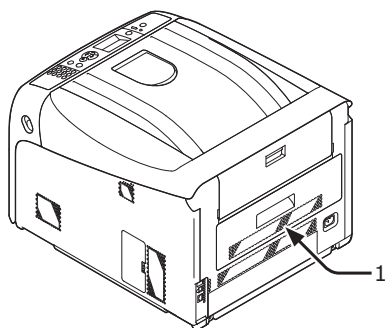

A művelet kész.

372-es hibakód

Elakadt a papír az első burkolat közelében.

- 1** Illessze az ujját a nyomtató jobb oldalán lévő mélyedésbe, és az első burkolat kioldókarját (1) meghúzva nyissa ki előrefelé az első burkolatot (2).

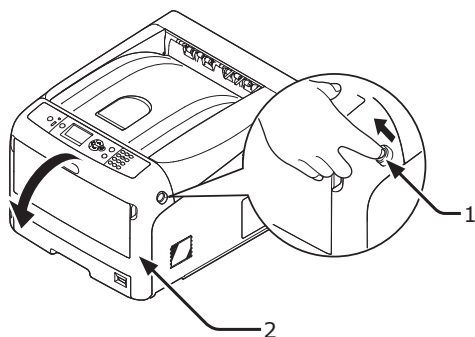

- 2** Ha látható az elakadt papír széle, a nyílnek megfelelő irányban óvatosan távolítsa el az elakadt papírt, majd folytassa a 8. lépéssel. Ha nem találja az elakadt papírt, folytassa a 3. lépéssel.

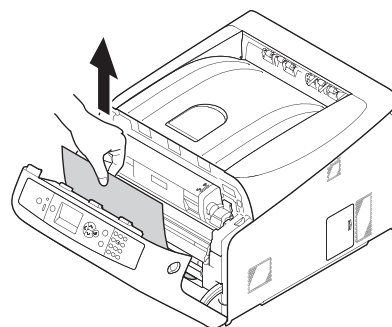

- 3** A nyomtató hátoldalának közepén lévő mélyedésnél fogva és ferdén felfelé húzva vegye ki a duplex egységet (3).

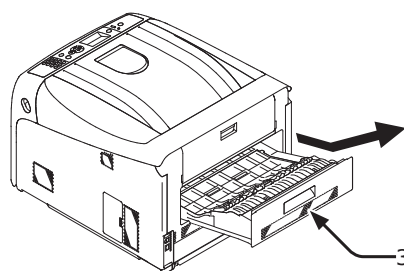

- 4** Ellenőrizze, hogy van-e elakadt papír a nyomtató belsejében. Ha igen, távolítsa el.

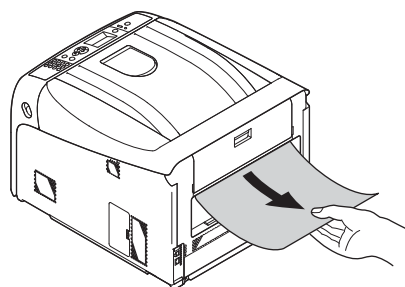

- 5** Ellenőrizze, hogy van-e elakadt papír a duplex egységben. Ha igen, óvatosan húzza ki.

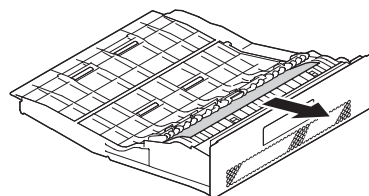

- 6** Nyissa fel a duplex egység fedelét (4), és ellenőrizze, hogy van-e benne elakadt papír. Ha igen, távolítsa el, majd csukja le a fedelet.

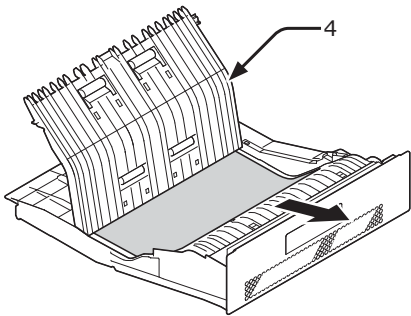

- 7** Helyezze vissza a duplex egységet (3) a nyomtatóba.

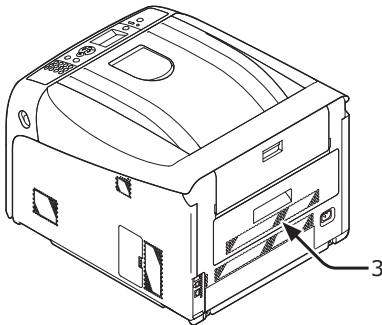

- 8** Csukja be az elülső burkolatot (2).

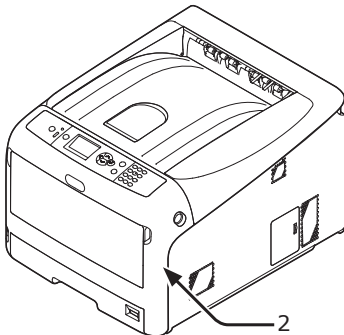

380-as, 400-es, 401-es, 637-es hibakód

Elakadt a papír az elülső burkolat közelében.

- 1** Illessze az ujját a nyomtató jobb oldalán lévő mélyedésbe, és az elülső burkolat kioldókarját (1) meghúzva nyissa ki előrefelé az elülső burkolatot (2).

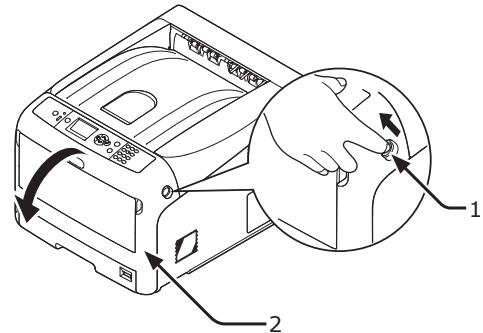

- 2** Ha látható az elakadt papír széle, a nyílnek megfelelő irányban óvatosan távolítsa el az elakadt papírt.

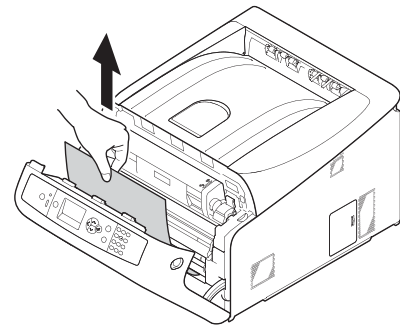

- 3** Csukja be az elülső burkolatot (2).

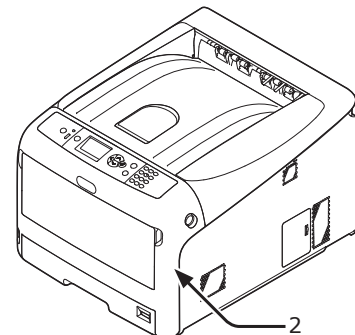

A művelet kész.



381-es, 385-es, 638-as hibakód

Elakadt a papír a fényérzékeny henger alatt.

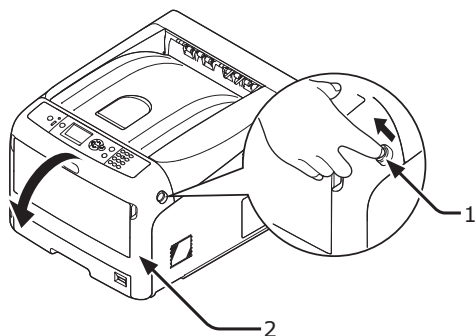
- 1 Illessze az ujját a nyomtató jobb oldalán lévő mélyedésbe, és az elülső burkolat kioldókarját (1) meghúzva nyissa ki előrefelé az elülső burkolatot (2).



- 2 Nyomja meg a kimeneti tálcá nyitó gombját (3), majd hajtsa fel a kimeneti tálcát (4).

 FIGYELEM!	Égési sérülést szenvedhet.	
<ul style="list-style-type: none"> • A beégető egység rendkívül forró. Ne érintse meg. 		

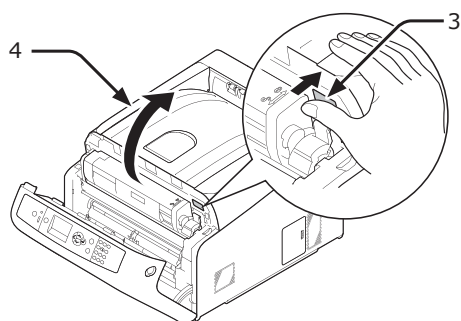

- 3 Vegye ki mind a négy fényérzékeny hengert, és helyezze őket sík felületre.

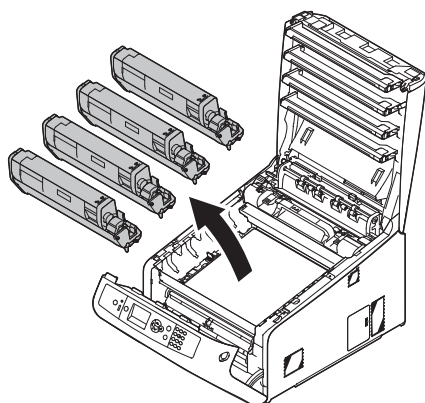

- 4 Takarja le papírral a kiszerezett fényérzékeny hengereket, hogy ne érje őket fény.

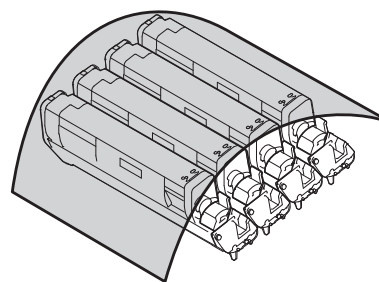

- 5 Ha látható az elakadt papír széle, (a nyílnek megfelelő irányban) a nyomtató hátoldala felé óvatosan húzza ki az elakadt papírt.

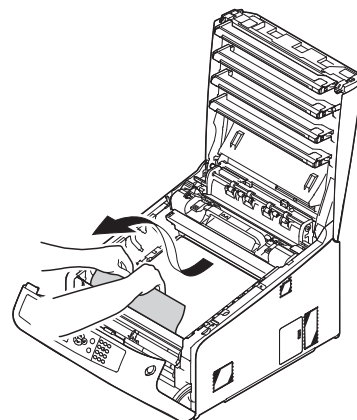

Ha nem látható az elakadt papír széle, a beégető egység nyitókarját (5) felemelve óvatosan húzza ki az elakadt papírt.

Ha az elakadt papír széle még mindig a nyomtatóban maradt, a nyomtató hátoldala irányába óvatosan húzza ki az elakadt papírt.

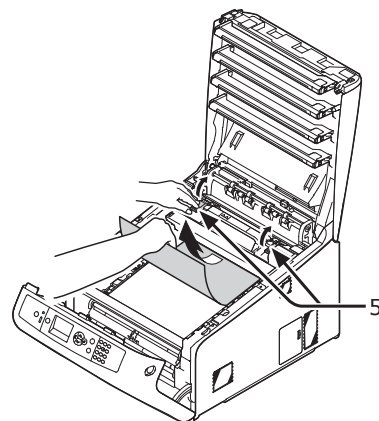

! Megjegyzés

- 385 hiba esetén, vegye ki a beégető egységet, majd teljes egészében távolítsa el a papírt.

- 6 Óvatosan helyezze vissza a nyomtatóba mind a négy fényérzékes hengert.

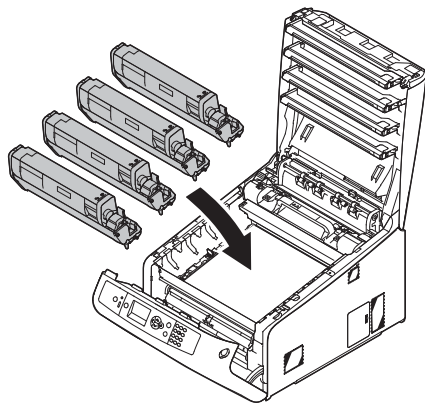

- 7 A fedél két oldalát erősen megnyomva zárja be a kimeneti tálcát (4).

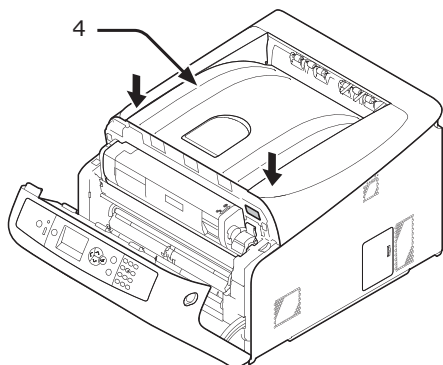

- 8 Csukja be az előlapi burkolatot (2).

! Megjegyzés

- Az előlap csak akkor zárható, ha biztonságosan zárva van a kimeneti tálca.

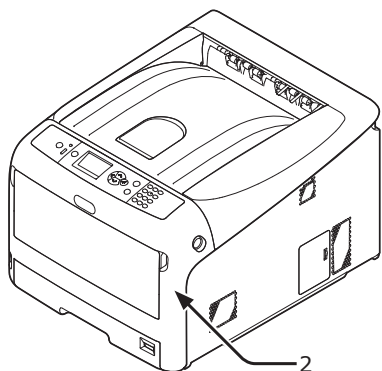

A művelet kész.

382-es, 383-as, 639-es, 640-es hibakód

Elakadt a papír a beégető egység közelében.

- 1 Illessze az ujját a nyomtató jobb oldalán lévő mélyedésbe, és az előlapi burkolat kioldókarját (1) meghúzva nyissa ki előre az előlapi burkolatot (2).

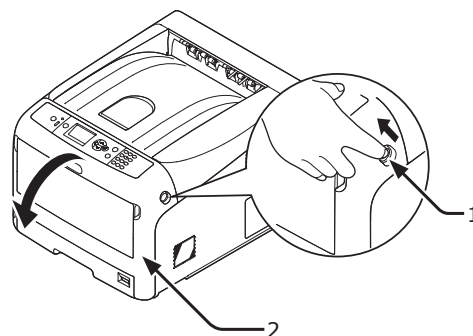

- 2 Nyomja meg a kimeneti tálca nyitó gombját (3), majd hajtsa fel a kimeneti tálcát (4).



FIGYELEM!

Égési sérülést szenvedhet.



- A beégető egység rendkívül forró. Ne érintse meg.

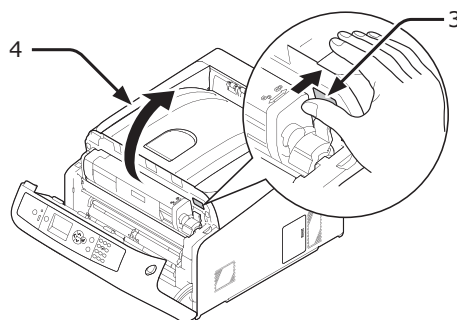

- 3** Vegye ki mind a négy fényérzékeny hengert, és helyezze őket sík felületre.

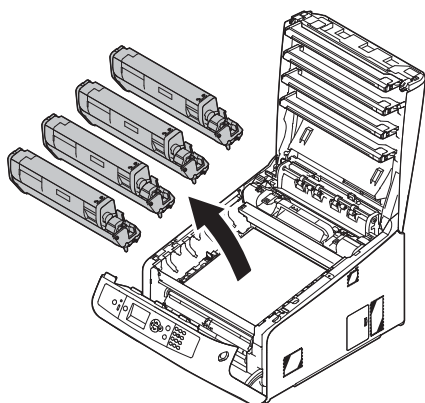

- 4** Takarja le papírral a kiszerezett fényérzékeny hengereket, hogy ne érje őket fény.

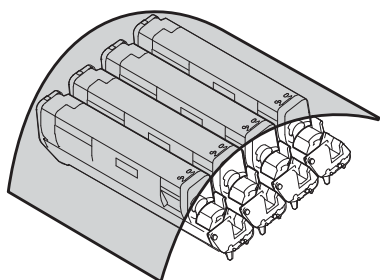

- 5** Távolítsa el az elakadt papírt az egység belsejéből.

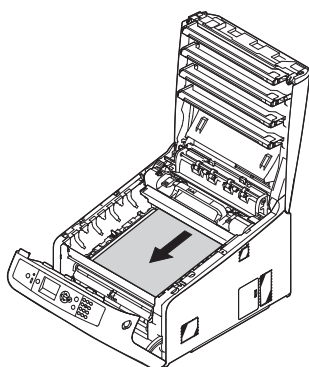

- 6** Előrefelé mozgatva emelje fel a beégető egység bal oldali reteszelőkarját (5).

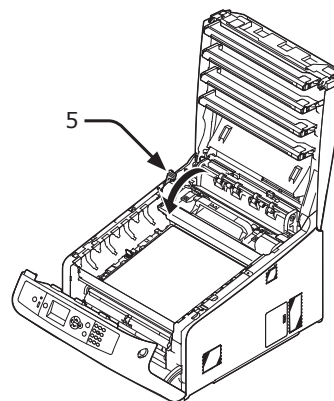

- 7** A fogantyúnál (6) fogva emelje ki a beégető egységet a nyomtatóból.

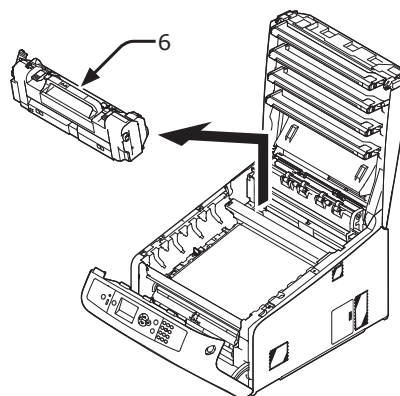

- 8** Emelje fel a beégető egység kioldókarjait (7), majd előrefelé óvatosan húzza ki az elakadt papírt.

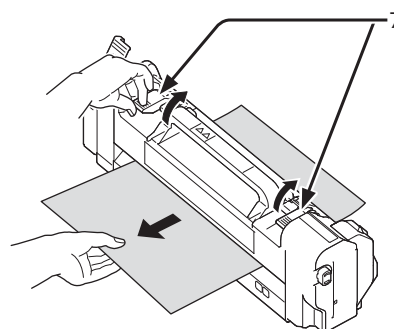

- 9** A fogantyúnál (6) fogva helyezze be a beégető egységet a nyomtatóba.

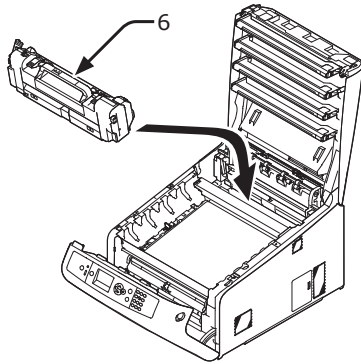

- 10** Nyomja hátrafelé a beégető egység bal oldali reteszelőkarját (5).

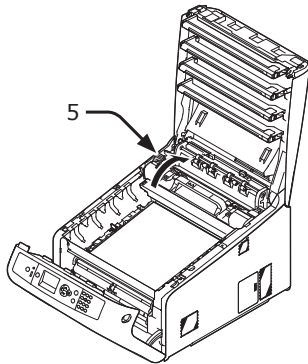

- 11** Óvatosan helyezze vissza a nyomtatóba mind a négy fényérzékeny hengert.

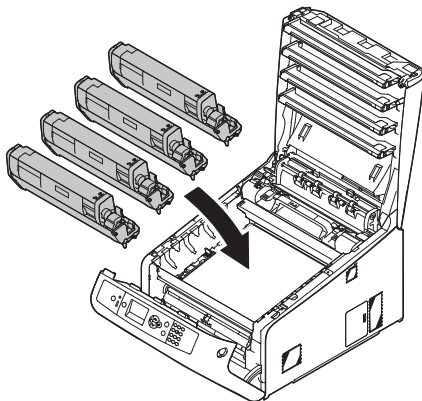

- 12** A fedél két oldalát erősen megnyomva zárja be a kimeneti tálcát (4).

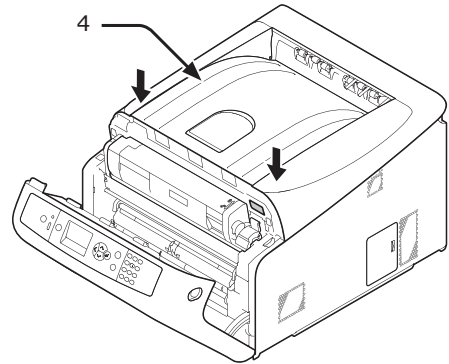

- 13** Csukja be az elülső burkolatot (2).

! Megjegyzés

- Nem zárható biztonságosan az előlap, ha nincs zárva van a kimeneti tálca.

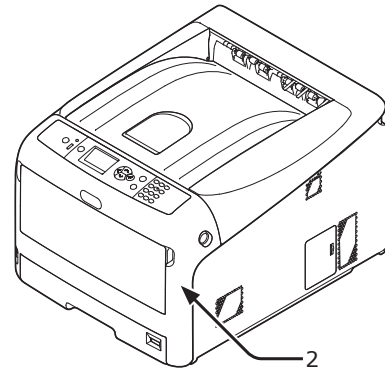

A művelet kész.

390-es, 637-es hibakód

Papírelakadás történt a papírtálcából való adagolás közben.

- 1** Ha van papír a többfunkciós tálcán, emelje meg a papírleszorítót (1), majd vegye ki a papírt.

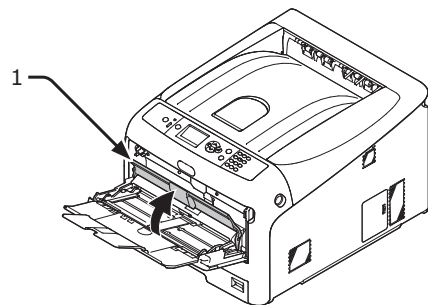

- 2** Illessze az ujját a nyomtató jobb oldalán lévő mélyedésbe, és az elülső burkolat nyitókarját (2) meghúzva nyissa ki előrefelé az elülső burkolatot (3).

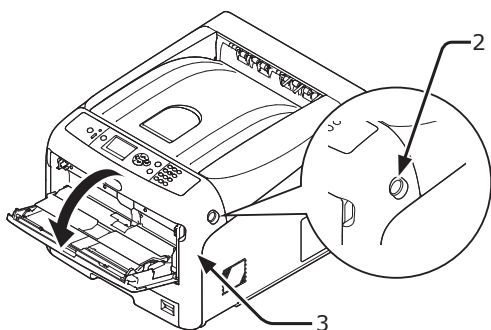

- 3** A papír szélét óvatosan húzva távolítsa el az elakadt papírt.

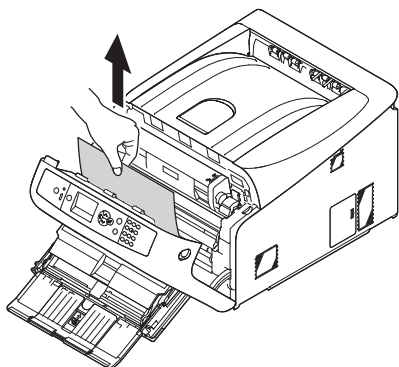

Ha nem látható a papír széle, hátulról távolítsa óvatosan a papírt.

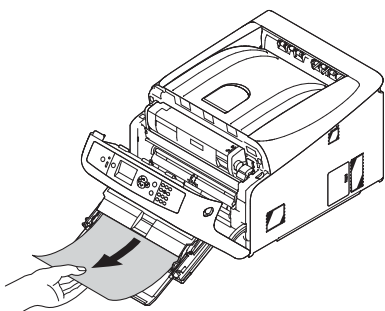

- 4** Cukja be az elülső burkolatot (3).

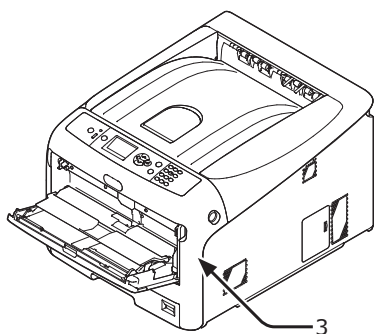

- 5** Ha papírt tölt a többfunkciós tálcába, emelje meg a papírleszorítót (1), majd igazítsa el a papírt a nyomtatási oldalával felfelé fordítva.

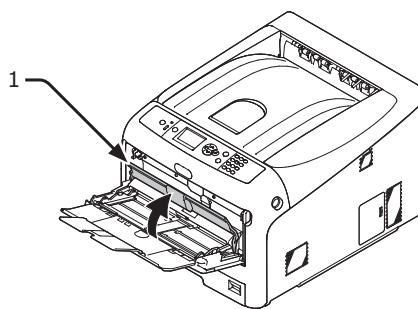

- 6** Engedje le a papírleszorítót (1).

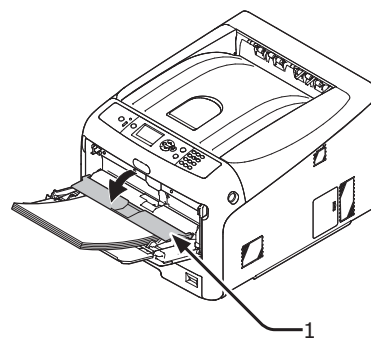

A művelet kész.

391-es, 392-es, 393-as, 394-es, 631-es, 632-es, 633-as, 634-es hibakód

Papírelakadás történt a papírtálcából való adagolás közben.

! Megjegyzés

- Ha gyakran elakad a papír, tisztítsa meg a papíradagoló görgőket. Részletekért lásd: „A papíradagoló görgők tisztítása”, 124. o.

A példában az 1. tálca leírása szerepel.

- 1 Óvatosan húzza ki azt a tálcát (1) a nyomtatóból, amelynél a rendszer hibát jelez.

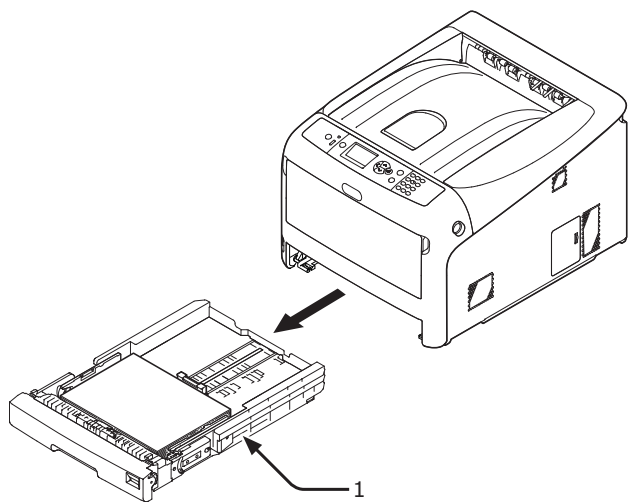

- 2 Távolítsa el az elakadt papírt.

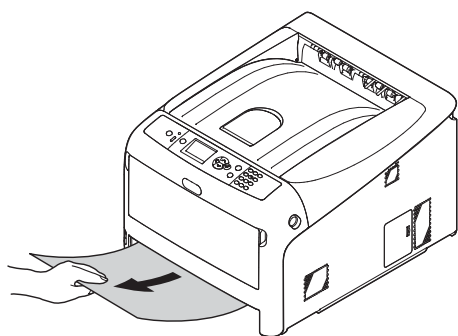

- 3 Tegye vissza a tálcát (1) a nyomtatóba.

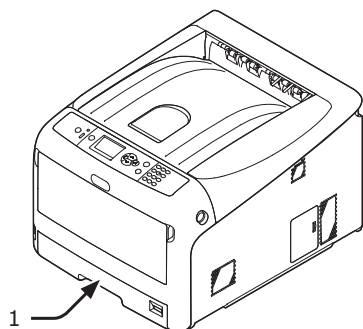

- 4 Illessze az ujját a nyomtató jobb oldalán lévő mélyedésbe, és az elülső burkolat nyitókarját (2) meghúzva nyissa ki előrefelé az elülső burkolatot (3).

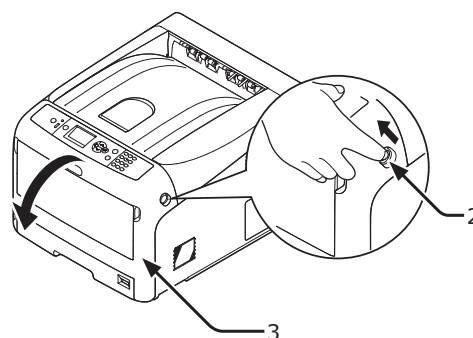

- 5 Csukja be az elülső burkolatot (3).

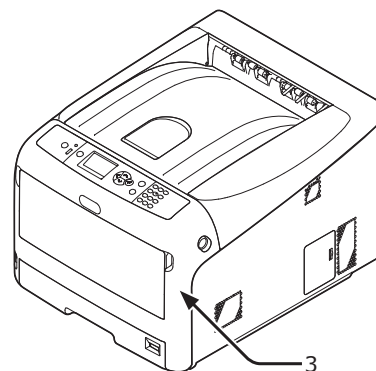

A művelet kész.

Emlékeztető

- Az elakadt papír eltávolítása után nyissa le, majd csukja vissza az elülső burkolatot, különben nem szűnik meg a hibajelzés.

• Kellékek vagy szerkezeti egységek cseréjének szükségességére figyelmeztető üzenet megjelenése

Ha közeledik a kellékek vagy a szerkezeti egységek cseréjének időpontja, és el kell végezni a cserét, a kijelzőn megjelenik az „Kevés...”, „...élettartama végéhez közeledik”, „...üres”, „...élettartama”, „...behelyezése”, „...cseréje” vagy „Cseréje szükséges:...” üzenet, a kezelőpanel <ATTENTION (FIGYELMEZTETÉS)> jelzőfénye pedig világítani vagy villogni kezd.

Ellenőrizze az üzenetet, és cserélje ki a kellékeket vagy a szerkezeti egységeket.

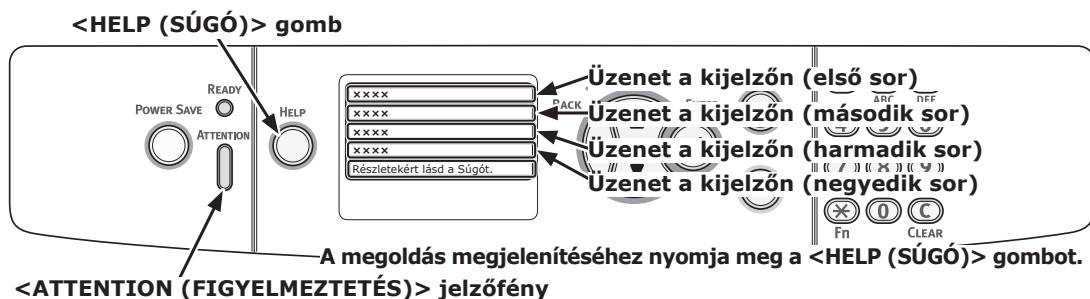

A kijelző képe a <HELP (SÚGÓ)> gomb megnyomásakor

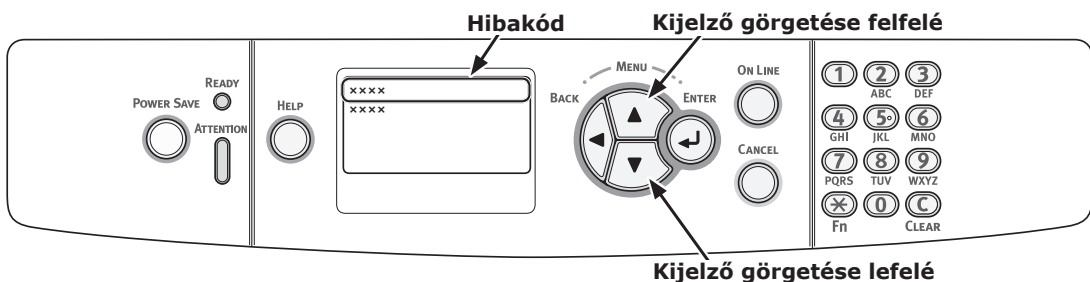

Emlékeztető

- Az „xxx” karakterekkel jelölt sor a nyomtató állapotától függően változik.

Állapot	A kijelzőn megjelenő üzenet		A <HELP (SÚGÓ)> gomb megnyomása után megjelenő üzenet	Vonatkozó oldal vagy megoldás
			Hibakód	
Festékkazetta	1. sor	xxx	-	Készítsen elő új festékkazettát, majd a kellékek vagy a szerkezeti egységek cseréjére figyelmeztető üzenet megjelenését követően cserélje ki a régi festékkazettát újra.
	2. sor	Kevés %COLOR% festék	-	
	1. sor	xxx	-	111. oldal
	2. sor	%COLOR% festékkazetta üres	-	111. oldal
	1. sor	Tegyen be festéket	410, 411, 412	113. oldal
	2. sor	%COLOR%	413	111. oldal (fekete festék)
1. sor	Festék behelyezése vagy ONLINE gomb %COLOR%	410, 411, 412	111. oldal	
2. sor			Ha marad fekete festék, a [Monokróm] lehetőséget választva nyomtathat fekete-fehérben. Ha azonban kifogy, rövidesen cserélje ki a festékkazettát. Ellenkező esetben károsodhat a fényérzékeny henger.	

Állapot	A kijelzőn megjelenő üzenet		A <HELP (SÚGÓ)> gomb megnyomása után megjelenő üzenet	Vonatkozó oldal vagy megoldás
			Hibakód	
Fényérzékeny hengerek	1. sor	xxx	-	Készítsen elő új fényérzékeny hengereket, majd a kellékek vagy a szerkezeti egységek cseréjére figyelmeztető üzenet megjelenését követően cserélje ki a régi fényérzékeny hengereket újakra.
	2. sor	%COLOR% Fotohenger Majdnem Elhaszn.	-	
	1. sor	xxx	-	115. oldal
	2. sor	%COLOR% Fényhenger élettartam	-	
	1. sor	xxx	-	115. oldal
	2. sor	%COLOR% henger élettartam, %nnn% oldal maradt	-	A nyomtatható oldalak számát az „nnn” karaktersorozat helyettesíti.
	1. sor	xxx	-	115. oldal
	2. sor	%COLOR% Fényhenger élettartam	-	
1. sor	Tegyen be új fotohengert	350, 351, 352, 353	115. oldal	Ha marad valamelyik festékből, az elülső burkolatot lenyitva vagy felcsukva folytathatja a nyomtatást. Ettől függetlenül rövid időn belül cserélje ki a festékkazettát. Ellenkező esetben romolhat a nyomtatás minősége.
2. sor	Fotohenger élettartam			
3. sor	%COLOR%			
1. sor	Tegyen be új fotohengert	560, 561, 562, 563	115. oldal	
2. sor	Fotohenger élettartam			
3. sor	%COLOR%			
1. sor	Tegyen be új fotohengert	564, 565, 566, 567	115. oldal	
2. sor	Fotohenger élettartam			
3. sor	%COLOR%			
4. sor	Az továbbhasználathoz ONLINE gomb			
1. sor	Tegyen be új fotohengert	680, 681, 682, 683	115. oldal	
2. sor	A nyomtatás tiltott a henger csekély élettartama miatt.			
3. sor	%COLOR%			

Állapot	A kijelzőn megjelenő üzenet		A <HELP (SÚGÓ)> gomb megnyomása után megjelenő üzenet	Vonatkozó oldal vagy megoldás
			Hibakód	
Beégető egység	1. sor	xxx	-	Készítsen elő új beégető egységet, majd a kellékek vagy a szerkezeti egységek cseréjére figyelmeztető üzenet megjelenését követően cserélje ki a régi beégető egységet újra.
	2. sor	Rögzítő Majdnem Elhaszn.	-	
	1. sor	xxx	-	121. oldal
Szalagegység	2. sor	Cseréljen Rögzítőt	-	121. oldal
	1. sor	Tegyen be új rögzítő egységet	354	A elülső burkolatot lenyitva vagy felcsukva egy ideig még folytathatja a nyomtatást. Ettől függetlenül rövid időn belül cserélje ki a beégető egységet. Ellenkező esetben meghibásodhat a nyomtató, vagy elakadhat a papír.
	2. sor	Rögzítőegység élettartam	-	
Szalagegység	1. sor	xxx	-	Készítsen elő új szalagegységet, majd a kellékek vagy a szerkezeti egységek cseréjére figyelmeztető üzenet megjelenését követően cserélje ki a régi szalagegységet újra.
	2. sor	Szalag Egység Majdnem Elhaszn.	-	
	1. sor	xxx	-	119. oldal
Szalagegység	2. sor	Cseréljen Szalag Egységet	-	119. oldal
	1. sor	Tegyen be új szalag egységet	355	A elülső burkolatot lenyitva vagy felcsukva egy ideig még folytathatja a nyomtatást. Ettől függetlenül rövid időn belül cserélje ki a szalagegységet. Ellenkező esetben meghibásodhat a nyomtató.
2. sor	Szalag egység élettartam	-		

• Papírcserére vagy hibás papírméretre figyelmeztető üzenet megjelenése

Ha a tálcába töltött hordozó típusa vagy mérete nem egyezik a nyomtató-illesztőprogramban beállított értékekkel, a kijelzőn megjelenik a „**Papírcsere szükséges:...**” vagy a „**Ellenőrizze a papírt:...**” üzenet, az **<ATTENTION (FIGYELMEZTETÉS)>** jelzőfény pedig villogni kezd.

Ellenőrizze az üzenetet, majd hárítsa el a problémát. Ellenőrizze a papírméretet és a beállításokat, lásd: „Nyomtatás a tálcán lévő papírra”, 56. o. vagy „Nyomtatás a többfunkciós tálcán lévő papírra”, 58. o.

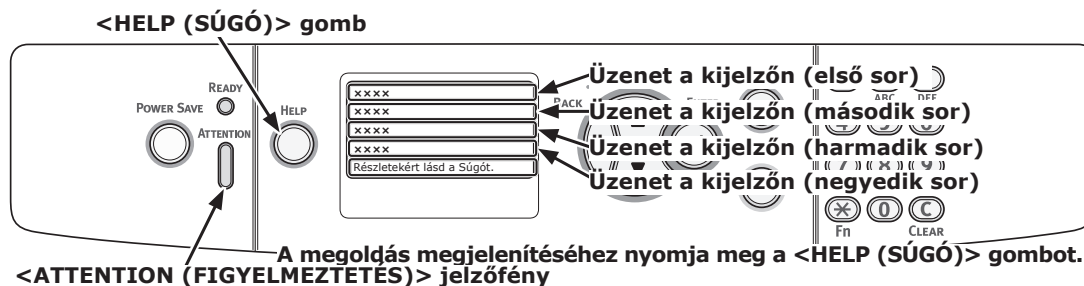

A kijelző képe a **<HELP (SÚGÓ)>** gomb megnyomásakor

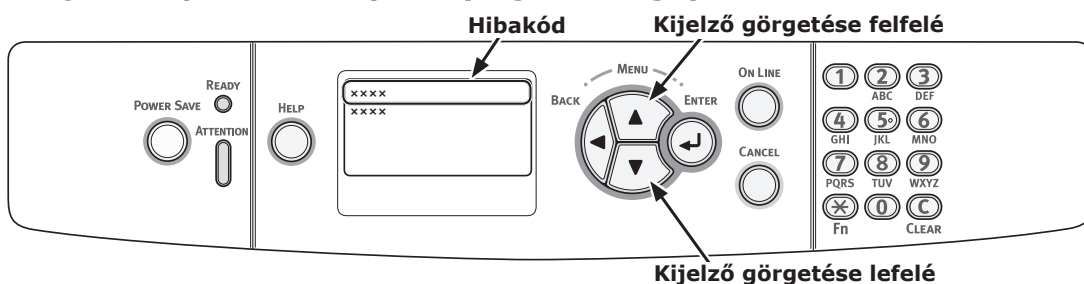

Állapot	A kijelzőn megjelenő üzenet		A <HELP (SÚGÓ)> gomb megnyomása után megjelenő üzenet
			Hibakód
Papírcsere szükséges	1. sor	Cserélj.papírt.%TRAY%.ban	661, 662, 663, 664
	2. sor	%MEDIA_SIZE%	
3. sor	%MEDIA_TYPE%		
4. sor	Nyomja meg az ONLINE Gombot		
A papírméret nem felel meg a nyomtatási adatoknak.	1. sor	Cserélj.papírt Többc.adag.-ban	660
	2. sor	%MEDIA_SIZE%	
3. sor	%MEDIA_TYPE%		
4. sor	Nyomja meg az ONLINE Gombot		
A papírméret nem felel meg a nyomtatási adatoknak.	1. sor	Cserélj.papírt.%TRAY%.ban	461, 462, 463, 464
	2. sor	%MEDIA_SIZE%	
3. sor	%MEDIA_TYPE%		
4. sor	Nyomja meg az ONLINE Gombot		
A papírméret nem felel meg a nyomtatási adatoknak.	1. sor	Cserélj.papírt Többc.adag.-ban	460
	2. sor	%MEDIA_SIZE%	
3. sor	%MEDIA_TYPE%		
4. sor	Nyomja meg az ONLINE Gombot		

• Egyéb hibaüzenetek

Ez a szakasz a hibaüzenetek okait, a hibák megoldását és az <**ATTENTION** (FIGYELMEZTETÉS)> jelzőfény működését ismerteti. A hibaüzenetek a kezelőpanel kijelzőjén jelennek meg.

A hibakód megjelenítéséhez nyomja meg a kezelőpanel <**HELP** (SÚGÓ)> gombját.

Hibaüzenetek

Hiba-kód	Üzenet	<ATTENTION (FIGYELMEZTETÉS)> jelzőfény	Ok/megoldás
420	Visszaállításhoz nyomja meg az ONLINE Gombot	Villog	A memória túlcserült. Csökkentse az adatmennyiséget. Ha ez nem segít, csökkentse a nyomtatási adatok mennyiségét.
310 311	Zárja a fedelet %COLOR% Részletekért lásd a Súgót.	Villog	Nyitva van a fedél. Csukja le a fedelet. 310: Kimeneti tálca 311: Elülső burkolat
320 348	Ellenőrizze a rögzítő egységet Részletekért lásd a Súgót.	Villog	A beégető egység nem megfelelően van behelyezve. Helyezze be megfelelően a beégető egységet a nyomtatóba.
n*	Ellenőrizze az adatokat Üzenet adat írási hiba<%CODE%>	Villog	A nyomtatóra feltölteni kívánt üzenetadatok írása sikertelen.
610 611 612 613	Nincs festék %COLOR% Részletekért lásd a Súgót.	Villog	A jelzett színű festékkazetta nem megfelelően van behelyezve. Helyezze be megfelelően a festékkazettát. 610: Sárga (Y) 611: Magenta (M) 612: Cián (C) 613: Fekete (K)
544 545 546 547	Ellenőrizze a Festékpatront Lezáró kar helyzete nem megfelelő %COLOR% Részletekért lásd a Súgót.	Villog	A jelzett színű festékkazetta nem megfelelően van reteszelve. Egészen a végállásáig fordítsa el hátrafelé a festékkazetta jobb oldalán lévő kék színű kart. 544: Sárga (Y) 545: Magenta (M) 546: Cián (C) 547: Fekete (K)
540 541 542 543	Festék Érzékelő hiba %COLOR%	Villog	Hiba történt a jelzett szín festékkérezékelőjével, vagy a fényérzékeny henger nem megfelelően van behelyezve. Helyezze be megfelelően a jelzett színű festékkazettát vagy fényérzékeny hengert. 540: Sárga (Y) 541: Magenta (M) 542: Cián (C) 543: Fekete (K)
430 431 432 433 440 441 442	Tegye be a papírkazettát %TRAY% Részletekért lásd a Súgót.	Villog	A jelzett tálcából hiányzik a papírkazetta. Helyezze be a papírkazettát a jelzett tálcába. Ha a kazetta már a nyomtatóban van, húzza ki a kazettát, majd tegye megfelelően a helyére. 430, 440: 1.Tálca 431, 441: 2.Tálca 432, 442: 3.Tálca 433: 4.Tálca

Hiba-kód	Üzenet	<ATTENTION (FIGYELMEZTETÉS)> jelzőfény	Ok/megoldás
356	Tegyen be új szalag egységet Szalag egység élettartam Részletekért lásd a Súgót.	Villog	A szalagegység élettartama végéhez ért. Cserélje ki a szalagegységet egy újra.
	A fájl rendszer tele	Világítani kezd	A fájlrendszer megtelt.
	Fájl rendszer írásvédett	Világítani kezd	Az írni kívánt fájlrendszer írásvédett.
330	Ellenőrizze a szalag egységet Részletekért lásd a Súgót.	Villog	A szalagegység nincs megfelelően telepítve. Telepítse újra.
	Titkosított feladat törlése	Világítani kezd	Titkosított feladat törlése.
	Nyomtatás korlátozás. Feladat elutasítva Nyomja meg az ONLINE Gombot	Világítani kezd	A rendszer nyomtatásra nem jogosult felhasználó által küldött nyomtatási feladatot töröl.
	Színkorlátozás. Feladat elutasítva Nyomja meg az ONLINE Gombot	Világítani kezd	A rendszer színes nyomtatásra nem jogosult felhasználó által küldött színes nyomtatási feladatot töröl.
	Színkorlátozás. Fekete-fehér nyomtatás Nyomja meg az ONLINE Gombot	Világítani kezd	A rendszer színes nyomtatásra nem jogosult felhasználó által küldött színes nyomtatási feladatot monokróm módban nyomtat.
	Törölt adat megtelt	Világítani kezd	A törölni kívánt titkos fájlok tára megtelt.
491 492 493 494 490	Helyezzen be papírt. %TRAY% %MEDIA_SIZE% Részletekért lásd a Súgót.	Villog	A jelzett tálca üres. Töltse be a jelzett méretű papírt. 491: 1.Tálca 492: 2.Tálca 493: 3.Tálca 494: 4.Tálca 490 : Többc.adagoló
	Fájl törlés	Világítani kezd	Titkos fájl törlése folyamatban.
	Postscript hiba	Villog	PostScript hiba történt.
694 695 696 697	Fotohenger nincs telepítve %COLOR% Részletekért lásd a Súgót.	Villog	A jelzett színnek megfelelő fényérzékeny henger nem megfelelően van behelyezve. Helyezze be megfelelően a fényérzékeny hengert. 694: Sárga (Y) 695: Magenta (M) 696: Cián (C) 697: Fekete (K)
340 341 342 343	Ellenőrizze a fotohengert %COLOR% Részletekért lásd a Súgót.	Villog	A jelzett színnek megfelelő fényérzékeny henger nem megfelelően van behelyezve. Helyezze be megfelelően a fényérzékeny hengert. 340: Sárga (Y) 341: Magenta (M) 342: Cián (C) 343: Fekete (K)
nnn*	Várjon egy pillanatot Újrabootolás <n>	Villog	Hiba történt a nyomtató belsejében. A nyomtató újraindul. 1 számjegyből álló hibakód jelenik meg. A kódszám a hiba függvényében változik.
	%COLOR% festék érzékelőjének hibája	Világítani kezd	Hiba történt a jelzett szín festékezzékelőjével, vagy a fényérzékeny henger nem megfelelően van behelyezve. Helyezze be megfelelően a jelzett színű festékkazettát vagy fényérzékeny hengert.
	Nincs %COLOR% festékkazetta	Világítani kezd	A jelzett színű festékkazetta nem megfelelően van behelyezve. Helyezze be megfelelően a festékkazettát.

Hiba-kód	Üzenet	<ATTENTION (FIGYELMEZTETÉS)> jelzőfény	Ok/megoldás
	%TRAY% üres	Világítani kezd	A jelzett tálca üres. Töltse be a jelzett méretű papírt.
	Nem támogatott USB eszköz Válassza le	Világítani kezd	A nyomtatóval nem használható USB-eszközt csatlakoztattak. Válassza le az eszközt.
	Helyezzen be papírt. Többc.adagoló %MEDIA_SIZE% Nyomja meg az ONLINE Gombot	Villog	A többcélú tálcából való nyomtatás van kijelölve. Töltse be a megadott méretű papírt a többfunkciós tálcába, majd nyomja meg az <ON LINE (ONLINE)> gombot.
	%COLOR% Haszn.festék tele.Cseréljen festéket.	Világítani kezd	A hulladékfesték-tartó megtelt. Cserélje ki a jelzett színnek megfelelő új festékkazettára.
	Nem tudta rendezni: túl sok oldal Nyomja meg az ONLINE Gombot	Világítani kezd	Nyomatleválogatási hiba történt. Csökkentse az adatmennyiséget. Ha ez nem segít, csökkentse a nyomtatási adatok mennyiségét.
	Fájl rendszer működés sikertelen <nnn> Nyomja meg az ONLINE Gombot	Világítani kezd	Hiba történt a nyomtató fájlrendszerében.
	Áram ki, és várjon egy keveset 126:Kondenzációs hiba	Villog	Kondenzációs hiba történt a nyomtató belsejében. Kapcsolja ki a nyomtatót, majd kis idő elteltével kapcsolja vissza.
	Érvénytelen biztonságos adatok Nyomja meg az ONLINE Gombot	Világítani kezd	Hitelesítési nyomtatás közben érvénytelen forrásadatok érkeztek, amelyeket a rendszer törölt.
	USB Hub nem támogatott Válassza le	Világítani kezd	A nyomtatóval nem használható USB-hubot csatlakoztattak. Válassza le a hubot.
	Napló puffere tele. Feladat elutasítva Nyomja meg az ONLINE Gombot	Világítani kezd	A rendszer törölte a nyomtatási adatokat, mert a felhasználói napló puffere megtelt. Kérje a nyomtatóért felelős rendszergazda segítségét, és törölje a napló pufferét.
360	Duplex egység telepítése Részletekért lásd a Súgót.	Villog	A duplex egység nincs megfelelően behelyezve. Helyezze megfelelően a nyomtatóba a duplex egységet. Ha már be van helyezve a duplex egység, húzza ki, majd helyezze be újra.
nnn*	Szerviz hívás nnn: Hiba	Villog	Hiba történt a nyomtató belsejében. Kapcsolja ki a nyomtatót, majd kapcsolja vissza.
nnn*	Áram Ki/be nnn:Hiba PC:nnnnnnnn LR:nnnnnnnn FR:nnnnnnnn	Villog	Végzetes hiba történt a nyomtatóban. Jegyezze fel a megjelenő, számokat és betűket tartalmazó karaktersorozatot, és forduljon a viszonteladóhoz.

Hiba-kód	Üzenet	<ATTENTION (FIGYELMEZTETÉS)> jelzőfény	Ok/megoldás
709	Vigyázat, ismeretlen fogyóeszköz észlelése történt Ugorjon a felhasználói kézikönyv „Hibaelhárítás” című részére a működés helyreállítása érdekében	Villog	<p>Bármilyen fogyóeszközt használhat a termékében, el kell fogadnia a nem eredeti fogyóeszközök használatából eredő kockázatokat. Ha nem eredeti fogyóeszközök használata miatt károsodik a termék vagy annak következtében nem működik a műszaki jellemzőinek megfelelően a termék, akkor az ilyen károokra vagy hatásokra nem terjed ki a garancia. E kockázatok mellett a működés helyreállítására;</p> <ol style="list-style-type: none"> 1. Kapcsolja ki a készüléket 2. Nyomja meg és tartsa megnyomva TÖRLÉS gombot és kapcsolja be a készüléket 3. Indítás után engedje fel TÖRLÉS gombot <p>! Megjegyzés</p> <p>Későbbi utánanézés céljából megtörténik e művelet rögzítése.</p>

• Nem lehet nyomtatni a többfunkciós tálcán lévő papírra

Ha a papírleszorító leengedése nélkül nyomtat a többfunkciós tálcából, a kijelzőn megjelenik a **„Többfunkciós papírtálca behelyezése”** üzenet.

Ellenőrizze az üzenetet, majd hárítsa el a problémát. Lásd: [„Nyomtatás a többfunkciós tálcán lévő papírra”, 58. o.](#)

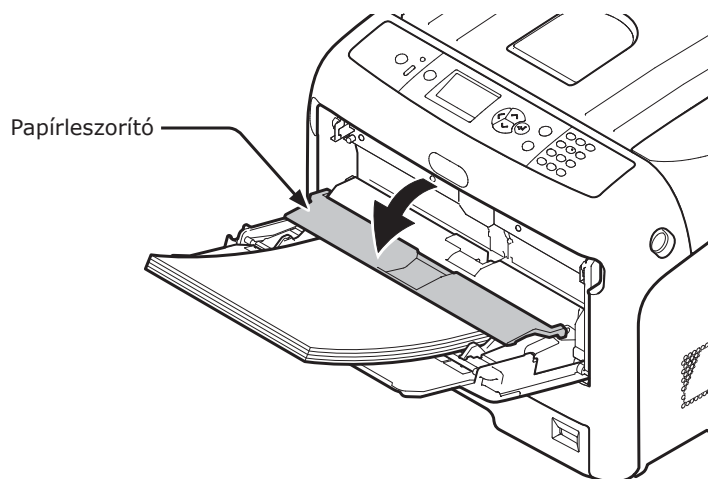

● Egyéb hibák

Ez a szakasz a nyomtató használata során felmerülő problémákat és azok megoldásait ismerteti.

Nem lehet nyomtatni a számítógépről

Emlékeztető

- Ha a következőben leírtak alapján nem sikerül elhárítani a hibát, forduljon a viszonteladóhoz.
- Az alkalmazások által okozott problémákkal kapcsolatban kérje az alkalmazás gyártójának segítségét.

A leggyakoribb hibaokok

■ Windows és Mac OS X operációs rendszeren egyaránt előforduló problémák

Ok	Megoldás	Vonatkozó oldal vagy dokumentum
A nyomtató ki van kapcsolva.	Kapcsolja be a nyomtatót.	22. oldal
Leválasztották az Ethernet vagy az USB-kábelt.	Ellenőrizze, hogy a kábel megfelelően csatlakozik-e a nyomtatóhoz és a számítógéphez.	-
Hibás a kábel.	Cserélje ki a kábelt egy újra.	-
A nyomtató offline módban van.	Nyomja meg az < ON LINE (ONLINE)> gombot.	-
Hibaüzenet jelenik meg a kezelőpanel kijelzőjén.	Lásd a „Hibaüzenetek” című szakaszt, vagy nyomja meg a kezelőpanel < HELP (SÚGÓ)> gombját.	92. oldal
A csatolófelület beállítása le van tiltva.	A kezelőpanelen ellenőrizze a használt csatolófelület beállítását.	Felhasználói kézikönyv (Speciális)
Hibás a nyomtatási funkció.	Ellenőrizze, hogy ki tudja-e nyomtatni a beállításokat.	32. oldal

■ Windows operációs rendszer esetén

Ok	Megoldás	Vonatkozó oldal vagy dokumentum
A nyomtató nem alapértelmezett nyomtatóként van beállítva.	Állítsa be alapértelmezett nyomtatóként a nyomtatót.	-
A nyomtató-illesztőprogram kimeneti portja helytelen.	Azt a kimeneti portot válassza, amelyhez csatlakoztatva van az Ethernet vagy az USB-kábel.	-
Másik csatolófelületről érkező nyomtatási feladat van folyamatban.	Várjon, amíg befejeződik a nyomtatási feladat.	-
A kijelzőn az „Érvénytelen adatok érkeztek” üzenet jelenik meg, és nem végezhető nyomtatás.	Nyomja meg a ▼ vagy ▲ görgetés gombot és jelölje ki a [Rendszer beállítás] > [Várakozási időtúllépés] menüpontot, majd válasszon ki hosszabb időt. Az alapbeállítás 40 másodperc.	-
A rendszer automatikusan megszakítja a nyomtatási feladatot.	A nyomtatásifeladat-vezérlő használata során a rendszer nem ismeri el a feladat küldőjének jogosultságát, vagy megtelt a felhasználói feladatok naplójának puffere.	Felhasználói kézikönyv (Speciális)

Problémák a hálózati kapcsolattal

■ Windows és Mac OS X operációs rendszeren egyaránt előforduló problémák

Ok	Megoldás	Vonatkozó oldal vagy dokumentum
Fordított bekötésű kábelt használ.	Használjon normál bekötésű kábelt.	-
A kábel csatlakoztatása előtt bekapcsolták a nyomtatót.	A nyomtató bekapcsolása előtt csatlakoztatni kell a kábeleket.	34. oldal
A hub és a nyomtató nem használható egymással, vagy egyéb probléma lépett fel velük kapcsolatban.	Nyomja meg a ▼ vagy ▲ görgetés gombot és válassza ki az [Admin beállítás] > [Hálózat beállítás] > [HUB Link beállítás] menüpontot, majd válassza ki a [10Base-T Fél] beállítást.	-
Nem csatlakozik a vezeték nélküli hozzáférési ponthoz.	<ul style="list-style-type: none"> • Ha az eszköz kapcsolódott a vezeték nélküli helyi hálózathoz (infrastrukturális mód), akkor tiltsa le a vezeték nélküli helyi hálózat (AP módú) kapcsolódását. • Ellenőrizze, hogy BE van-e kapcsolva a vezeték nélküli hozzáférési pont tápellátása. • Ellenőrizze a vezeték nélküli hozzáférési pont beállításait, majd végezzen kézi vagy automatikus beállítást. • Indítsa újra a vezeték nélküli LAN funkciót. • Válassza ki a [Vezeték nélküli visszacsatl.] menüpontot a [Vezeték nélküli (infrastrukturális) beállítás] menüből. • A vezeték nélküli helyi hálózati hozzáférési pont közelében, akadálymentes rálátással helyezze el a készüléket. (30 m-nek kisebbnek kell a távolságnak lennie.) • Ha fal, fémtárgy vagy rádióhullámokat kibocsátó eszköz van a e készülék és a vezeték nélküli helyi hálózati hozzáférési pont között, akkor kommunikációs hiba fordulhat elő. 	-

■ Windows operációs rendszer esetén

Ok	Megoldás	Vonatkozó oldal vagy dokumentum
Hibás az IP-cím.	<ul style="list-style-type: none"> • Ellenőrizze, hogy azonos IP-cím van-e megadva a nyomtatónál és a számítógép nyomtatóport beállításánál. • Az LPR segédprogram használata esetén ellenőrizze az IP-cím beállítását a programban. 	-

Problémák az USB-kapcsolattal

■ Windows és Mac OS X operációs rendszeren egyaránt előforduló problémák

Ok	Megoldás	Vonatkozó oldal vagy dokumentum
A használt USB-kábel nem támogatott.	USB 2.0 szabványú kábelt használjon.	-
USB-hubot használ.	Közvetlenül csatlakoztassa a nyomtatót a számítógéphez.	45. oldal
A nyomtató-illesztőprogram nincs megfelelően telepítve.	Telepítse újra a nyomtató-illesztőprogramot.	46. oldal, 47. oldal

■ Windows operációs rendszer esetén

Ok	Megoldás	Vonatkozó oldal vagy dokumentum
A nyomtató offline módban van.	Kattintson a jobb gombbal az [Eszközök és nyomtatók] mappában található [OKI C833 *] ikonra, majd válassza ki a [Nyomtatási feladatok megtekintése] beállítást (ha csoportosítva vannak az ikonok, akkor válassza ki a [Nyomtatási feladatok megtekintése] > [OKI C833 *] menüpontot). * A nyomtatóillesztő-program típusát jelzi. (pl. PCL6/PS/XPS). A párbeszédpanel [Nyomtató] menüjét válassza ki, majd törölje a [Nyomtató offline használata] jelölőnégyzet jelölését.	-
Switchet, puffert, hosszabbító kábelt vagy USB-hubot használ.	Közvetlenül csatlakoztassa a nyomtatót a számítógéphez.	45. oldal
USB-kapcsolatot használó másik nyomtató illesztőprogramját telepítették.	Törölje a másik nyomtató-illesztőprogramot a számítógépről.	-

Nem lehet nyomtató-illesztőprogramot telepíteni

Emlékeztető

- Ha a következőben leírtak alapján nem sikerül elhárítani a hibát, forduljon a viszonteladóhoz.
- Az alkalmazások által okozott problémákkal kapcsolatban kérje az alkalmazás gyártójának segítségét.

Problémák az USB-kapcsolattal

■ Windows operációs rendszer esetén

Ok	Megoldás	Vonatkozó oldal vagy dokumentum
Az [Eszközök és nyomtatók] mappában nem jön létre a nyomtató ikonja.	A nyomtató-illesztőprogram nincs megfelelően telepítve. Telepítse megfelelően a nyomtató-illesztőprogramot.	46. oldal
A program akkor is csak az első nyomtató-illesztőprogramot telepíti, ha több nyomtató-illesztőprogramot választott ki telepítésre.	A második és az azt követő nyomtató-illesztőprogramok telepítéséhez kövesse az alábbi eljárást: <ol style="list-style-type: none"> 1. Tegye be a „Szoftver DVD-ROM” hordozót a számítógépbe. 2. Amikor [Automatikus lejátszás] kijelzés jelenik meg, akkor kattintson a [Setup.exe futtatása] gombra. <div style="border: 1px solid black; padding: 2px; width: fit-content; margin-bottom: 5px;">Emlékeztető</div> <ul style="list-style-type: none"> • Ha megjelenik a [Felhasználói fiók felügyelete] párbeszédpanel, akkor kattintson az [Igen] gombra. <ol style="list-style-type: none"> 3. Válasszon ki egy nyelvet a legördülő listából. 4. Olvassa el a licencszerződést, majd kattintson az [Elfogadás] gombra. 5. Olvassa el a Környezetvédelmi tanácsok felhasználók számára című részt és kattintson a [Tovább] gombra. 6. A kapcsolati környezetének megfelelően a [Hálózat] vagy az [USB] beállítást válassza ki, majd kattintson a [Tovább] gombra. Ha megjelenik a [Windows biztonsági riasztás] párbeszédpanel, akkor kattintson a [Hozzáférés engedélyezése] gombra. 7. Válassza ki e készülék nevét, majd kattintson a [Tovább] gombra. 8. Kattintson az [Egyéni telepítés] gombra. 9. Kattintson a [Külön telepítés] gombra. 10. Kattintson egy illesztőprogramra a telepítéshez. Megkezdődik a telepítés. 	-
Az „ A nyomtató-illesztőprogram telepítése nem lehetséges ” hibaüzenet jelenik meg.	Használja a Plug-and-Play funkciót. Kövesse az alábbi eljárás lépéseit. <ol style="list-style-type: none"> 1. A nyomtató és a számítógép legyen kikapcsolva. 2. Csatlakoztasson USB-kábelt a nyomtató és a számítógép közé. 3. Kapcsolja be a nyomtatót. 4. Kapcsolja be a számítógépet. 5. Ha megjelenik az Új hardver varázsló, a telepítés befejezéséhez kövesse a képernyőn megjelenő utasításokat. 	-

Operációs rendszertől függő korlátozások



Windows operációs rendszer használata esetén érvényes korlátozások





Segédprogram	Jelenség	Ok/megoldás
Nyomtató-illesztőprogramok	Nem jelenik meg a [Súgó].	A PS nyomtató-illesztőprogramok nem támogatják a [Súgó] funkciót.
	Megjelenik a [Felhasználói fiókok felügyelete] párbeszédpanel.	Telepítő vagy segédprogram indításakor megjelenhet a [Felhasználói fiókok felügyelete] párbeszédpanel. Az [Igen] vagy a [Tovább] lehetőségre kattintva rendszergazdaként futtathatja a telepítőt vagy a segédprogramot. Ha a [Nem] lehetőségre kattint, nem indul el a telepítő vagy a segédprogram.
Color Correct Utility	Megjelenik a [Felhasználói fiókok felügyelete] párbeszédpanel.	Telepítő vagy segédprogram indításakor megjelenhet a [Felhasználói fiókok felügyelete] párbeszédpanel. Az [Igen] vagy a [Tovább] lehetőségre kattintva rendszergazdaként futtathatja a telepítőt vagy a segédprogramot. Ha a [Nem] lehetőségre kattint, nem indul el a telepítő vagy a segédprogram.
	Megjelenik a [Programkompatibilitási segéd] párbeszédpanel.	Ha a telepítést követően (vagy a telepítés befejeződés előtti leállítása esetén) megjelenik a [Programkompatibilitási segéd] párbeszédpanel, mindenképpen a [A program megfelelően van telepítve] lehetőségre kattintson.
PS Gamma Adjuster	Megjelenik a [Felhasználói fiókok felügyelete] párbeszédpanel.	Telepítő vagy segédprogram indításakor megjelenhet a [Felhasználói fiókok felügyelete] párbeszédpanel. Az [Igen] vagy a [Tovább] lehetőségre kattintva rendszergazdaként futtathatja a telepítőt vagy a segédprogramot. Ha a [Nem] lehetőségre kattint, nem indul el a telepítő vagy a segédprogram.
	Megjelenik a [Programkompatibilitási segéd] párbeszédpanel.	Ha a telepítést követően (vagy a telepítés befejeződés előtti leállítása esetén) megjelenik a [Programkompatibilitási segéd] párbeszédpanel, mindenképpen a [A program megfelelően van telepítve] lehetőségre kattintson.



Problémák a képminőséggel





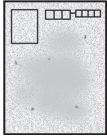
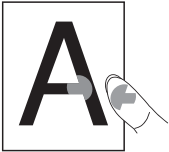

 Emlékeztető

- Ha a következőben leírtak alapján nem sikerül elhárítani a hibát, forduljon a viszonteladóhoz.

Jelenség	Lehetséges ok	Megoldás	Vonatkozó oldal vagy dokumentum
Fügőleges vonalak jelennek meg a nyomaton.  Papíradagolás irányja	Szennyezettek a LED-nyomtatófejek.	Puha papírkendővel tisztítsa meg a LED-nyomtatófejeket.	127. oldal
	Kevés a festék.	Cserélje ki a festékkazettát.	111. oldal
	Megsérült a fényérzékeny henger.	Cserélje ki a fényérzékeny hengert.	115. oldal
	Idegen anyagok lehetnek a fényérzékeny hengeren.	Cserélje ki a fényérzékeny hengert.	115. oldal
	Szennyezett a fényérzékeny henger fényvédő filmfelülete.	Puha papírkendővel tisztítsa meg a filmréteget.	-
	Nem megfelelően van behelyezve a fényérzékeny henger.	Helyezze be megfelelően a fényérzékeny hengert.	115. oldal
	A nyomtatott kép függőlegesen fokozatosan halványul.  Papíradagolás irányja	Szennyezettek a LED-nyomtatófejek.	Puha papírkendővel tisztítsa meg a LED-nyomtatófejeket.
Kevés a festék.		Cserélje ki a festékkazettát.	111. oldal
A papír nem megfelelő.		Csak megfelelő papírt használjon.	51. oldal
A nyomtatott képek világosak. 	Engedélyezve van a festéktakarékos funkció.	Módosítsa a festéktakarékos funkció beállításait.	-
	A festékkazetta nem megfelelően van behelyezve.	Helyezze be megfelelően a festékkazettát.	111. oldal
	Kevés a festék.	Cserélje ki a festékkazettát.	111. oldal
	A papír nyirkos.	A megadott hőmérsékleten és páratartalom mellett tárolt papírt használjon.	51. oldal
	A papír nem megfelelő.	Csak megfelelő papírt használjon.	51. oldal
	A papír nem megfelelő. A hordozó típusának és tömegének beállítása nem megfelelő.	Kattintson a ▼ vagy ▲ görgetés gombra és válassza ki a [Menük] > [Tálca konfiguráció] > menüpont a használni kívánt papírtálca konfiguráció kiválasztására, ezután válassza ki [Hordozó típus] és [Hordozó súlya] beállítást. Vagy válasszon nagyobb értéket a [Hordozó súlya] pontnál.	51. oldal
	Újrahasznosított papírt használ. A hordozó tömege beállítás nem megfelelő.	Nyomja meg a ▼ vagy ▲ görgetés gombot és válassza ki a [Menük] > [Tálca konfiguráció] > a használt tálc menüpontot, majd válasszon ki egy nagyobb értéket a [Hordozó súlya] beállítás számára.	51. oldal

Jelenség	Lehetséges ok	Megoldás	Vonatkozó oldal vagy dokumentum
<p>A nyomtatott kép részlegesen halvány. Pontok és vonalak jelennek meg a nyomaton.</p> 	A papír túl nedves vagy túl száraz.	A megadott hőmérsékleten és páratartalom mellett tárolt papírt használjon.	51. oldal
	A [Fekete-papíron beállít] vagy a [Színes-papíron beállít] beállítása nem megfelelő.	Nyomja meg a ▼ vagy ▲ görgetés gombot és válassza ki a [Menük] > [Rendszer beállítás] menüpontot, majd változtassa meg a [Fekete-papíron beállít] vagy a [Színes-papíron beállít] menüpontnál a beállítást.	-
	A [Fóliák fekete beállítása] vagy a [Fóliák színes beállítása] beállítása nem megfelelő.	Nyomja meg a ▼ vagy ▲ görgetés és válassza ki a [Menük] > [Rendszer beállítás] menüpontot, majd változtassa meg a [Fekete-fólián beállít] vagy a [Színes-fólián beállít] menüpontnál a beállítást.	-
<p>Ismétlődő vízszintes vonalak és pontok jelennek meg a nyomaton.</p>  <p>Papíradagolás iránya</p>	Ha a vonalak vagy pontok körülbelül 94 mm-enként fordulnak elő, sérült vagy szennyezett a fényérzékeny henger (zöld cső).	Puha papírkendővel finoman tisztítsa meg a fényérzékeny hengert. Ha sérült, cserélje ki a fényérzékeny hengert.	115. oldal
	Ha a vonalak vagy pontok körülbelül 40 mm-enként fordulnak elő, idegen anyagok lehetnek a fényérzékeny hengeren.	Hajtsa fel, majd le a kimeneti tálcát és nyomtasson újra.	-
	Ha a vonalak vagy pontok körülbelül 143 mm-enként fordulnak elő, megsérült a beégető egység.	Cserélje ki a beégető egységet.	121. oldal
	Fény érte a fényérzékeny hengert.	Helyezze vissza a fényérzékeny hengert a nyomtatóba, majd hagyja érintetlenül néhány órára. Ha ez nem segít, cserélje ki a fényérzékeny hengert.	115. oldal
	Szennyezett a papíradagolási útvonal.	Nyomtasson néhány tesztnyomatot.	-
	A papír fehér területei enyhén foltosak.	A papír statikus elektromossággal van felöltve.	A megadott hőmérsékleten és páratartalom mellett tárolt papírt használjon.
	A papír túl vastag.	Vékonyabb papírt használjon.	-
	Kevés a festék.	Cserélje ki a festékkazettát.	111. oldal
<p>A betűk szélei elmosódottak.</p> 	Szennyezettek a LED-nyomtatófejek.	Puha papírkendővel tisztítsa meg a LED-nyomtatófejeket.	127. oldal
	A papír nem megfelelő.	Csak ajánlott papírt használjon.	-
	A papír nyirkos.	Cserélje ki a papírt újra.	51. oldal

Jelenség	Lehetséges ok	Megoldás	Vonatkozó oldal vagy dokumentum
Borítékra és bevonatos papírra történő nyomtatáskor a teljes papírfelület enyhén foltos. 	Lehetséges, hogy a festék a boríték vagy a bevonatos papír teljes területén megtapad.	Ez nem a nyomtató hibája. Bevonatos papír használata nem javasolt.	-
A festék letörölhető a nyomtatott felületről. 	A hordozó típusának és tömegének beállítása nem megfelelő.	Kattintson a ▼ vagy ▲ görgetés gombra és válassza ki a [Menük] > [Tálca konfiguráció] > menüpont a használni kívánt papírtálca konfiguráció kiválasztására, ezután válassza ki [Hordozó típus] és [Hordozó súlya] beállítást. Vagy válasszon nagyobb tömeget a [Hordozó súlya] lehetőségénél.	51. oldal
	Újrahasznosított papírt használ. A hordozó tömege beállítás nem megfelelő.	Nyomja meg a ▼ vagy ▲ görgetés gombot és válassza ki a [Menük] > [Tálca konfiguráció] > a használt papírtálca konfiguráció menüpontot, majd válasszon ki egy nagyobb értéket a [Hordozó súlya] beállítás számára.	51. oldal
A hordozó nem egyenletesen fényes. 	A hordozó típusának és tömegének beállítása nem megfelelő.	Kattintson a ▼ vagy ▲ görgetés gombra és válassza ki a [Menük] > [Tálca konfiguráció] > menüpont a használni kívánt papírtálca konfiguráció kiválasztására, ezután válassza ki [Hordozó típus] és [Hordozó súlya] beállítást. Vagy válasszon nagyobb tömeget a [Hordozó súlya] lehetőségénél.	51. oldal
A nyomtatott képek színe nem a várakozásoknak megfelelő.	Kevés a festék.	Cserélje ki a festékkazettát.	111. oldal
	A [Fekete kidolgozás] beállítása nem az alkalmazásnak megfelelő.	Válassza ki a nyomtatóillesztő-program [Fekete kidolgozás] menüjének [Composite Black (CMYK)] vagy [Teljes fekete (K)] menüpontját.	Felhasználói kézikönyv (Speciális)
	Módosították a színbeállítást.	Végezzen színegyeztetést a nyomtató-illesztőprogramból.	Felhasználói kézikönyv (Speciális)
	Elállítódott a színegyensúly.	Nyomja meg a ▼ vagy ▲ görgetés gombot és válassza ki a [Kalibrálás] menü [Sűrűség állítás] menüpontját.	Felhasználói kézikönyv (Speciális)
	Elállítódott a színregisztráció.	Hajtsa fel, majd le a kimeneti tálcát. Vagy nyomja meg a ▼ vagy ▲ görgetés gombot és válassza ki a [Kalibrálás] menü [Regisztráció állítás] menüpontját.	Felhasználói kézikönyv (Speciális)

Jelenség	Lehetséges ok	Megoldás	Vonatkozó oldal vagy dokumentum
A CMY 100% teljes fedettségű nyomtatás túl világos. 	A [CMY100% Density] beállítása [Tilt].	Nyomja meg a ▼ vagy ▲ görgetés gombot és válassza ki a [Admin beállítás] > [Színbeáll.] > [CMY100% Density] menüpontot, majd válassza ki a [Engedélyez] beállítást.	-
Pontok jelennek meg a nyomaton. 	A papír nem megfelelő. Ha a pontok körülbelül 94 mm-enként fordulnak elő, sérült vagy szennyezett a fényérzékeny henger (zöld cső).	Csak megfelelő papírt használjon. Puha papírkendővel finoman tisztítsa meg a fényérzékeny hengert. Ha sérült, cserélje ki a fényérzékeny hengert.	51. oldal 115. oldal
A nyomat maszatos. 	A papír nyirkos. A papír nem megfelelő.	Cserélje ki a papírt újra. Csak megfelelő papírt használjon.	51. oldal 51. oldal
A nyomtatott oldal háttere sötét vagy szennyezett. 	Lehetséges, hogy meghibásodott a nyomtató.	Forduljon a viszonteladóhoz.	A dokumentum hátlapja
A készülék semmit nem nyomtat. 	Egyszerre több lapot adagolt a nyomtató. Lehetséges, hogy meghibásodott a nyomtató.	Lapozza végig a lapokat, majd tegye őket vissza. Forduljon a viszonteladóhoz.	56. oldal, 58. oldal -
Foltok jelennek meg a nyomaton. 	A papír nyirkos. A papír nem megfelelő.	Cserélje ki a papírt újra. Csak megfelelő papírt használjon.	51. oldal 51. oldal

Adagolási problémák

Emlékeztető

- Ha a következőben leírtak alapján nem sikerül elhárítani a hibát, forduljon a viszonteladóhoz.

Jelenség	Lehetséges ok	Megoldás	Vonatkozó oldal vagy dokumentum
<ul style="list-style-type: none"> A papír gyakran elakad. A nyomtató egyszerre több lapot adagol. A nyomtató ferdén adagolja a papírt. 	A nyomtató nem áll vízszintesen.	Helyezze a nyomtatót sík felületre.	17. oldal
	A papír túl könnyű vagy túl nehéz.	A nyomtatóhoz való papírt használja.	51. oldal
	A papír nedves vagy statikus elektromossággal töltött.	A megadott hőmérsékleten és páratartalom mellett tárolt papírt használjon.	51. oldal
	A papír gyúrt, behajtott vagy hullámos.	A nyomtatóhoz való papírt használjon. Egyenesítse ki a hullámos papírt.	51. oldal
	A lap másik oldalára már nyomtattak.	Az 1., 2., 3. és 4. tálcában nem használhat olyan papírt, amire korábban már nyomtattak. Az ilyen lapokat a többfunkciós tálcába töltsse be.	58. oldal
	A lapok szélei nincsenek összeigazítva.	Lapozza végig a lapokat, majd igazítsa össze a széleket.	56. oldal, 58. oldal
	Csak egy papírlap van a tálcában.	Tegyén be több lapot a tálcába.	56. oldal, 58. oldal
	Annak ellenére tett papírt a tálcába, hogy már volt benne papír.	Távolítsa el a tálcán lévő papírt, tegye az új köteg tetejére, igazítsa össze a két köteg széleit úgy, hogy a korábban betöltött lapok legyenek felül.	56. oldal, 58. oldal
	Ferdén van betöltve a papír a nyomtatóba.	Állítsa be az 1., 2., 3., 4. tálca papírszélesség-vezetőjét és ütközőjét a papírnak megfelelően. Állítsa be többfunkciós tálca papírszélesség-vezetőjét a papírnak megfelelően.	56. oldal, 58. oldal
	A borítékok nem megfelelően vannak betöltve.	Töltsse be megfelelően a borítékokat.	58. oldal
177–220 g/m ² tömegű papírlapok, borítékok vagy címkék vannak betöltve az 1. vagy a 2. tálcába.	A 177–220 g/m ² tömegű papírlapokat, borítékokat és címkéket a többfunkciós tálcába töltsse, és használja a nyomtatott oldallal felfelé rendezőt.	51. oldal, 58. oldal	
Nem lehet papírt adagolni a nyomtatóba.	A nyomtató-illesztőprogram [Forrás] beállítása nem megfelelő.	Ellenőrizze a papírtálcát, majd a nyomtató-illesztőprogram [Forrás] beállításánál válassza ki a helyes tálcát.	-
	Manuális papíradagolást állított be a nyomtató-illesztőprogramban.	A nyomtató-illesztőprogram [Papíradagolási opciók] lapján szüntesse meg a [Az MP tálca használata a kézi lapadagolóként] jelölőnégyzet bejelölését.	Felhasználói kézikönyv (Speciális)
A nyomtató nem kezdi el a műveletet annak ellenére, hogy eltávolította az elakadt papírt.	-	Hajtsa fel, majd le a kimeneti tálcát.	-

Jelenség	Lehetséges ok	Megoldás	Vonatkozó oldal vagy dokumentum
A papír behajlik vagy meggyűrődik.	A papír nedves vagy statikus elektromossággal töltött.	A megadott hőmérsékleten és páratartalom mellett tárolt papírt használjon.	51. oldal
	A papír könnyű.	Nyomja meg a ▼ vagy ▲ görgetés gombot és válassza ki a [Menük] > [Tálca konfiguráció] > [(tálcanév) konfigurálása] > [Hordozó súlya] menüpontot. Ezt követően adjon meg kisebb tömeget.	51. oldal
A papír felcsavarodik a beégető egység görgőire.	Nem megfelelő a hordozó tömegének és típusának beállítása.	Nyomja meg a ▼ vagy ▲ görgetés gombot és válassza ki a [Menük] > [Tálca konfiguráció] > [(tálcanév) konfigurálása] > [Hordozó típus]/ [Hordozó súlya]. Ezt követően adja meg a helyes értékeket. Vagy válasszon nagyobb tömeget a [Hordozó súlya] lehetőségénél.	51. oldal
	A papír könnyű.	Használjon nehezebb papírt.	-
	Kép vagy szöveg látható a papír vezetőélén.	Állítson be margót a papír vezetőéléhez. Kétoldalas nyomtatásnál a papír vezető- és alsó élénél is állítson be margót.	-

A készülékkel kapcsolatos problémák

Jelenség	Lehetséges ok	Megoldás	Vonatkozó oldal vagy dokumentum
Bekapcsolta a nyomtatót, de semmi sem látható a kijelzőn.	Nincs bedugva a tápkábel.	Kapcsolja ki a nyomtatót, majd csatlakoztassa megfelelően a tápkábelt.	-
	Nincs áram.	Ellenőrizze, hogy van-e áram a konnektorban.	-
Nem működik a nyomtató.	Nincs megfelelően bedugva a tápkábel.	Dugja be megfelelően a tápkábelt.	-
	A nyomtató ki van kapcsolva.	Kapcsolja be a nyomtatót.	22. oldal
	A nyomtató az automatikus kikapcsolás funkció révén automatikusan kikapcsolt.	Tiltsa le az automatikus kikapcsolás funkciót.	73. oldal
	A nyomtató nem reagál.	A nyomtató manuális kikapcsolásához 5 másodpercnél hosszabb ideig tartsa nyomva a tápkapcsolót.	-

Jelenség	Lehetséges ok	Megoldás	Vonatkozó oldal vagy dokumentum
A nyomtató nem kezd nyomtatni.	A kezelőpanelen hibaüzenet jelenik meg.	Ellenőrizze a hibakódot, majd kövesse a képernyőn megjelenő utasításokat.	92. oldal
	Nincs bedugva az Ethernet vagy az USB-kábel.	Dugja be megfelelően az Ethernet vagy USB-kábelt.	34. oldal, 45. oldal
	Hibás az Ethernet vagy az USB-kábel.	Használjon másik Ethernet vagy USB-kábelt.	-
	A nyomtató nem támogatja az Ethernet vagy az USB-kábelt.	<ul style="list-style-type: none"> • USB 2.0 szabványú kábelt használjon. • Ethernet 10BASE-T/100BASE-TX/1000BASE-TX szabványú kábelt használjon. 	-
	Hibás lehet a nyomtatási funkció.	Nyomja meg a ▼ vagy ▲ görgetés gombot és válassza ki a [Nyomtatási információk] > [Konfiguráció] menüpontot, majd a nyomtatási funkció ellenőrzésére nyomtassa ki a beállításokat.	32. oldal
	A csatolófelület le van tiltva.	Nyomja meg a ▼ vagy ▲ görgetés gombot és válassza ki a [Admin beállítás] > [Hálózat beállítás] menüpontot és engedélyezze a használt interfészt.	-
	Nincs kiválasztva a nyomtató-illesztőprogramja.	Állítsa be alapértelmezettként a nyomtató illesztőprogramját.	-
	A nyomtató-illesztőprogram megadott kimeneti portja helytelen.	Azt a portot adja meg, amelyhez az Ethernet vagy az USB-kábel csatlakoztatva van.	-
A kijelző üres.	A nyomtató Mély alvó módban van.	Ellenőrizze, hogy felvillan-e a <POWER SAVE (ENERGIATAKARÉKOS)> gomb, és a <POWER SAVE (ENERGIATAKARÉKOS)> gombot megnyomva aktiválja a nyomtatót.	22. oldal
A nyomtatási adatokat a rendszer nem küldi el a nyomtatóhoz.	Megtört az Ethernet vagy az USB-kábel.	Csatlakoztasson új kábelt.	-
	Letelt a számítógépen megadott időtúllépési időtartam.	Állítson be hosszabb időtúllépési időtartamot.	-
Rendellenes hang hallható.	A nyomtató nem áll vízszintes.	Helyezze a nyomtatót sík felületre.	-
	Papírdarab vagy idegen anyag van a nyomtató belsejében.	Ellenőrizze a nyomtató belsejét, és távolítsa el az oda nem való anyagot vagy tárgyat.	-
	Nyitva van a kimeneti tálca.	Hajtsa le a kimeneti tálcat.	-
Búgó hang hallható.	A nyomtató nehéz vagy vékony papírra nyomtat, miközben magas a belső hőmérséklet.	A jelenség nem utal hibára. Folytathatja a műveletet.	-
A nyomtatás csak egy kis idő eltelte után indul el.	Lehetséges, hogy a nyomtató a fényérzékeny henger tisztítását végzi.	Várjon egy kis ideig.	-
	A nyomtató a beégető egység hőmérsékletének beállítását végzi.	Várjon egy kis ideig.	-
	A nyomtató másik csatolófelületről származó adatok feldolgozását végzi.	Várjon, amíg befejeződik a folyamat.	-





Jelenség	Lehetséges ok	Megoldás	Vonatkozó oldal vagy dokumentum
A nyomtatási folyamat közepén leállt a nyomtatási feladat.	A nyomtatási feladatok hosszan tartó, folyamatos feldolgozása miatt a nyomtató belseje felforrósodott. A nyomtató éppen hűl.	Várjon egy kis ideig. Amint lecsökken a beégető egység hőmérséklete, a nyomtatás automatikusan újraindul.	-
	A nyomtatási feladatok hosszan tartó, folyamatos feldolgozása miatt a nyomtató belsejének hőmérséklete túlzottan megnőtt. A nyomtató éppen hűl.	Várjon egy kis ideig. Amint lecsökken a nyomtató hőmérséklete, a nyomtatás automatikusan újraindul.	-
	Ha a nyomtatási feladatok feldolgozása a WSD-porton való nyomtatás miatt túlterhelt, a számítógép leállíthatja a küldést.	Próbálja meg újra elküldeni az adatokat a számítógépről. Ha nem sikerül elhárítani a hibát, használjon másik hálózati portot.	-
Kevés a memória.	A túlzottan nagyméretű nyomtatási adatok miatt megtelt a nyomtató memóriája.	Nyomtató-illesztőprogrammal csökkentse a nyomtatási adatok mennyiségét.	Felhasználói kézikönyv (Speciális)
A nyomtatás hosszú időt vesz igénybe.	Lehetséges, hogy a számítógép feldolgozási sebessége lelassítja a nyomtatási feladatot.	Használjon gyorsabb számítógépet.	-
	A nyomtatóillesztő-program [Feladatbeállítások] lapjának [Finom/részletes (1200x1200)] vagy [ProQ/Jó minőség] beállítását választotta ki.	A nyomtatóillesztő-program [Feladatbeállítások] lapjának [Normál (600 x 600)] beállítását válassza ki.	-
	A nyomtatási adatok túl összetettek.	Egyszerűsítse az adatokat.	-
	Keskeny a papír (230 mm-nél keskenyebb).	Változtassa meg a módot.	Felhasználói kézikönyv (Speciális)
Mac OS X operációs rendszeren nem megfelelően jelenik meg a nyomtató-illesztőprogram.	Lehetséges, hogy a nyomtató-illesztőprogram nem működik megfelelően.	Távolítsa el a nyomtató-illesztőprogramot, majd telepítse újra.	Felhasználói kézikönyv (Speciális)
Hullámos a papír.	Vékony papírt használ.	Állítsa be a helyes papírtömeget, vagy válassza a [High Humid Mode] lehetőséget.	Felhasználói kézikönyv (Speciális)
Nedves a papír széle.	Nedves papírt használ.	Válassza a [High Humid Mode] lehetőséget.	Felhasználói kézikönyv (Speciális)
A tápkapcsoló LED-jelzőfénye gyorsan, kb. 0,3 másodpercenként villog. 	Lehetséges, hogy meghibásodott a nyomtató.	 Azonnal húzza ki a tápkábelt.	-











4. Karbantartás

Ez a fejezet a kellékek és a szerkezeti egységek cseréjét, a nyomtató tisztítását, mozgatását és szállítását ismerteti.

• Kellékek és szerkezeti egységek cseréje

Ez a szakasz a kellékek cseréjének módját írja le.

 VIGYÁZAT!		
 A festéket és festékkazettákat ne dobja tűzbe. Ellenkező esetben a festék kilövellhet, ami égési sérülésekhez vezethet.	 A festékkazettát ne tartsa tűz közelében. Lángra kaphat, ami égési sérüléseket vagy tüzet okozhat.	 A kiömlött festékport ne porszívóval takarítsa fel. Porszívózás közben az elektromos érintkezés által létrejött szikrák miatt gyulladás következhet be. A padlóra ömlött festéket nedves ruhával törölje fel.

 FIGYELEM!		
 A készülék belsejében magas hőmérsékletű alkatrészek vannak. Ne érintse meg a „Caution High Temperature” címke környékét, mert égési sérüléseket szenvedhet.	 A festékkazettát tartsa gyermekek számára hozzáférhetetlen helyen. Ha a kisgyermek lenyeli a festékport, haladéktalanul forduljon orvoshoz, és kövesse a kapott tanácsokat.	 A festékpór belélegzése esetén az érintett személy öblögessen bő vízzel, majd vigye ki a személyt a szabadba, hogy friss levegőt lélegezhessen. Szükség esetén kövesse az orvos utasításait.
 Ha a festékpór a bőrre, például a kezére tapad, mossa le szappanos vízzel.	 Ha a festék szembe kerül, azonnal öblítse ki bő vízzel. Szükség esetén kövesse az orvos utasításait.	 Ha lenyelte a festékport, a töménység csökkentése érdekében igyon sok vizet. Szükség esetén kövesse az orvos utasításait.
 Papírelakadás elhárítása vagy a festékkazetta cseréje közben ügyeljen kezei és ruházata tisztaságára. A ruhán foltot ejtő festékport hideg vízzel mossa ki. Meleg vizes öblítéssel a festék beleivódhat az anyagba, így nehéz lesz kitisztítani.	 Ne szerelje szét a festékkazettát. Véletlenül belélegezheti a felfelé szálló festékport, vagy beszennyezheti kezeit és ruházatát.	 A használt festékkazettát tegye zacskóba, így nem szállhat szabadon a festékpór.

Megjegyzés

- Az optimális minőség érdekében kizárólag eredeti Oki Data kellékeket használjon.
- Az eredeti, OKI gyártmányú kellékektől eltérő kellékek használatából eredő meghibásodások javítása még a garancia-időszakon és a karbantartási szerződés érvényességi idején belül is költséggel jár.

Festékkazetták cseréje

! Megjegyzés

- Ha a festékkazettát a festék kifogyása előtt szereli ki, kiömölhet a festékpórus.

A festékkazetta élettartama

Amikor a kijelzőn megjelenik a „**Kevés %COLOR% festék**” üzenet (a „%COLOR%” kifejezés helyén a C (cián), M (magenta), Y (sárga) vagy K (fekete) betű valamelyike látható), készítse elő a megfelelő csere festékkazettát. A következő üzenet megjelenéséig még néhány száz oldalt nyomtathat.

A használatától függ a nyomtatható oldalak száma.

Amikor megjelenik a „**%COLOR% festékkazetta üres**” üzenet, és leáll a nyomtatás, cserélje ki a festékkazettát.

Emlékeztető

- Ha a cián (kék), a magenta (piros) vagy a sárga festékkazetta ki is fogy, a [Monokróm] vagy a [Szürkeárnyalatos] lehetőséget választva tovább nyomtathat fekete-fehérben. Ennek ellenére minél hamarabb cserélje ki a kiürült festékkazettát, mert ha így használja a nyomtatót, károsodhat a fényérzékeny henger.

! Megjegyzés

- A festékkazetta tényleges élettartama függ a használat jellegétől.

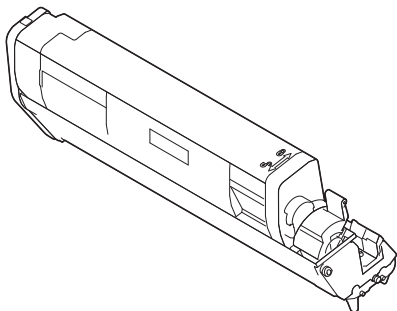

! Megjegyzés

- Mivel a nyomtatás minősége a csomagolás megbontása után egy év elteltével romlani kezd, legyen kéznél új festékkazetta.
- Ha használat közben cseréli ki a festékkazettát vagy a fényérzékeny hengert, a készülék nem helyesen méri fel a felhasznált festék mennyiségét.
- Ha a „**Kifogyott a színes festék**” üzenet megjelenése után fel-, majd lehajtja a kimeneti tálcát, még körülbelül 100 oldalnyi A4 méretű ISO-tesztmintát nyomtathat (körülbelül ötször 20 oldalt). Ezt követően további nyomtatási műveletekre nem nyílik lehetősége. Cserélje ki a festékkazettát, ellenkező esetben károsodhat a fényérzékeny henger.

A csere menete (K (fekete) festékkazetta esetén)

Emlékeztető

- A cián (C), magenta (M) és sárga (Y) festékkazetta cseréjével kapcsolatban lásd: „A csere menete (C (cián), M (magenta) és Y (sárga) festékkazetta esetén)”, 113. o.

- Készítsen elő egy új [K] festékkazettát.
- Illessze az ujját a nyomtató jobb oldalán lévő mélyedésbe, és az előlő burkolat nyitókarját (1) meghúzával nyissa ki előrefelé az előlő burkolatot (2).

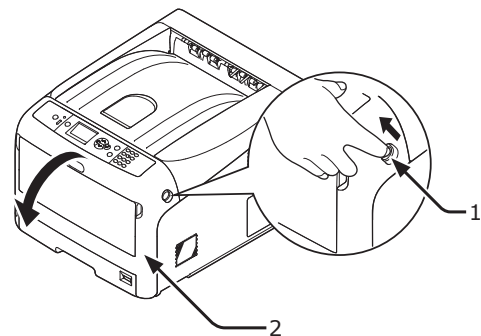

- Forgassa el a festékkazetta kék karját (3).

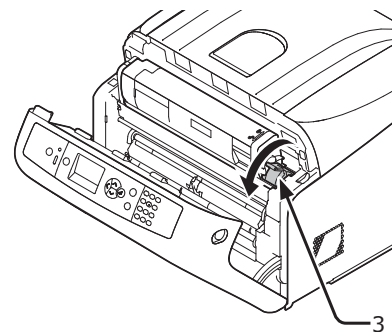

- 4 Emelje meg a festékkazetta (4) jobb oldalát, majd vegye ki a kazettát a nyomtatóból.

! VIGYÁZAT!	Égési sérülést szenvedhet.	
<ul style="list-style-type: none"> A használt festékkazettát ne dobja tűzbe. A kazetta felrobbanhat, és a benne lévő festék szétrepülve égési sérülést okozhat. 		

! Megjegyzés

- Ha a nyomtató belsejének papíradagoló részéhez festékpórágad, a port jól kicsavart, nedves ruhával törölje le.

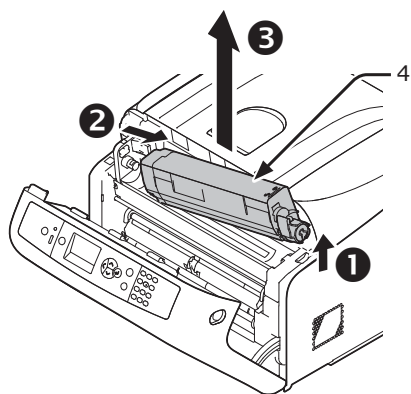

- 5 A cseré festékkazettát a zacskóban hagyva óvatosan rázza össze a festéket függőleges és vízszintes irányban, majd csomagolja ki a kazettát.

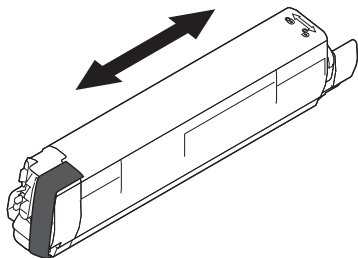

- 6 Vegye le a szalagot (5) a festékkazettáról.

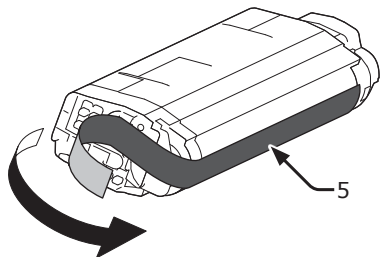

- 7 Az új festékkazetta (6) bal oldalán lévő mélyedést (7) a fényérzékeny henger kiálló részéhez (8) igazítva helyezze be a festékkazettát úgy, hogy a festékkazettán és a fényérzékeny hengeren lévő [K] színcímke egymás mellé kerüljön. Határozott mozdulattal nyomja a helyére a kazetta jobb oldalát.

! Megjegyzés

- A festékkazetta behelyezése előtt mindig vegye le a szalagot.

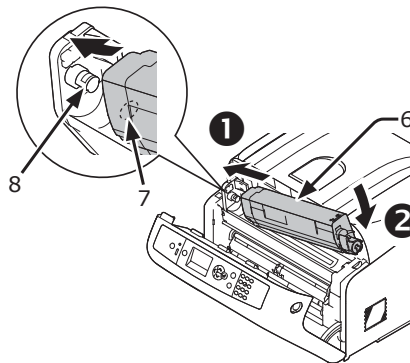

- 8 Addig fordítsa hátrafelé a festékkazetta kék színű karját (3), amíg a vége egy vonalba nem ér a ▲ jelzéssel.

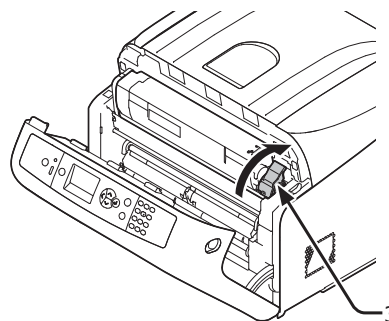

- 9 Csukja be az előlő burkolatot (2).

! Megjegyzés

- Az előlap csak akkor zárható, ha biztonságosan zárva van a kimentő tálca.

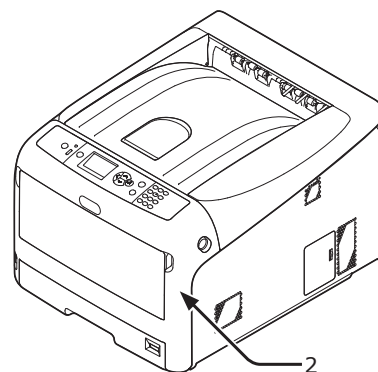

10 Gondoskodjon a festékkazetták újrahatszósításáról.

Emlékeztető

- Ha mindenképpen a szemétbe kell dobnia a festékkazettát, helyezze műanyag zacskóba vagy hasonló csomagolásba, majd a helyi hulladékkezelési rendeleteknek és irányelveknek megfelelően ártalmatlanítsa.

A csere menete (C (cián), M (magenta) és Y (sárga) festékkazetta esetén)



Emlékeztető

- A fekete (K) festékkazetta cseréjével kapcsolatban lásd: „A csere menete (K (fekete) festékkazetta esetén)”, 111. o.

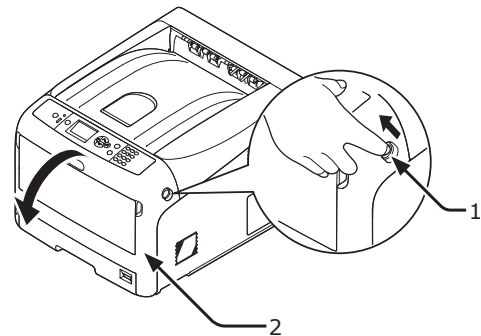
- Készítse elő az új festékkazettákat.
- Illessze az ujját a nyomtató jobb oldalán lévő mélyedésbe, és az elülső burkolat nyitókarját (1) meghúzva nyissa ki előre felé az elülső burkolatot (2).



- 3 Nyomja meg a kimeneti tálca nyitó gombját (3), majd hajtsa fel a kimeneti tálcát (4).

 FIGYELEM!	Égési sérülést szenvedhet.	
<ul style="list-style-type: none"> A beégető egység rendkívül forró. Ne érintse meg. 		

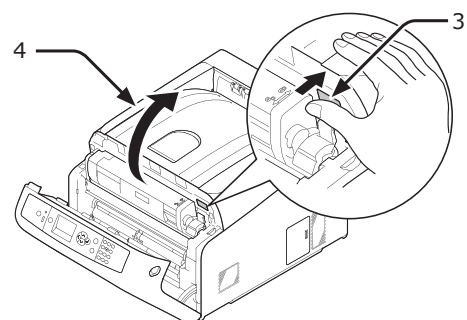

- 4** Az üres festékkazettát a címkéje színe (5) alapján azonosíthatja.

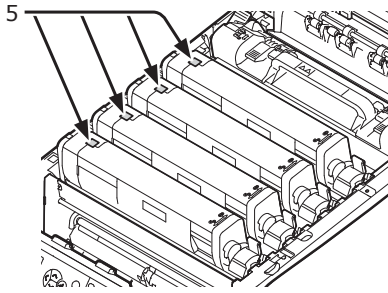

- 5** A kioldáshoz nyomja le a festékkazetta tetejét, és közben csúsztassa el a festékkazetta jobb oldalán lévő kék kart (6).

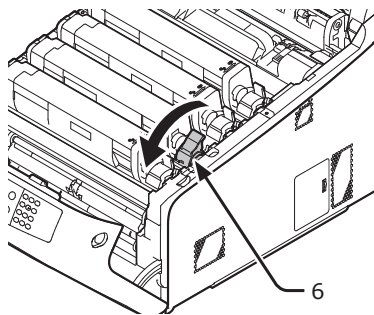

- 6** Emelje meg a festékkazetta (7) jobb oldalát, majd vegye ki a kazettát a nyomtatóból.

VIGYÁZAT!	Égési sérülést szenvedhet.	
<ul style="list-style-type: none"> A használt festékkazettát ne dobja tűzbe. A kazetta felrobbanhat, és a benne lévő festék szétrepülve égési sérülést okozhat. 		

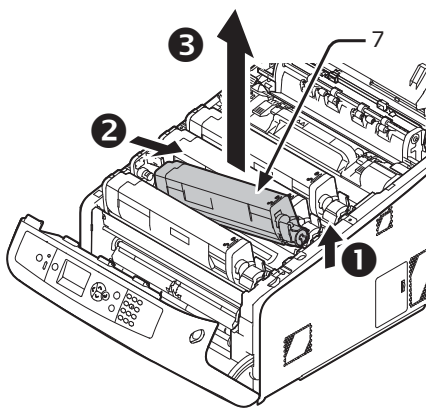

- 7** Vegye ki a csere festékkazettát a csomagolásából, és óvatosan rázza össze függőleges és vízszintes irányban is.

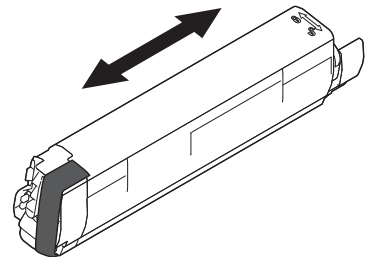

- 8** Vegye le a szalagot (8) a festékkazettáról.

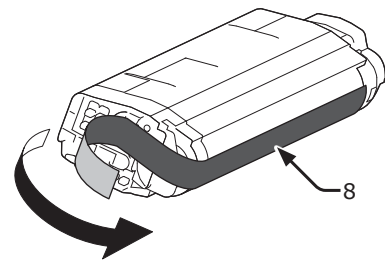

- 9** Az új festékkazetta (9) bal oldalán lévő mélyedést (10) a fényérzékeny henger kiálló részéhez (11) igazítva helyezze be a festékkazettát úgy, hogy a festékkazettán és a fényérzékeny hengeren lévő színcímke egymás mellé kerüljön. Határozott mozdulattal nyomja a helyére a kazetta jobb oldalát.

! Megjegyzés

- A festékkazetta behelyezése előtt mindig vegye le a szalagot.

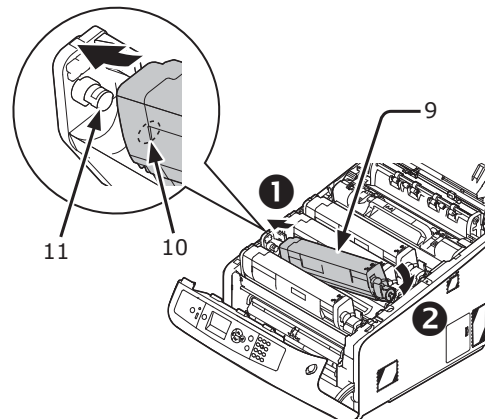

- 10** Addig fordítsa hátrafelé a festékkazetta kék színű karját (6), amíg a vége egy vonalba nem ér a ▲ jelzéssel.

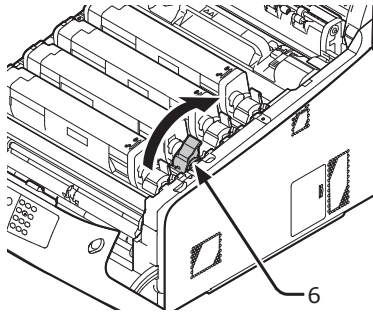

- 11** A fedél két oldalát erősen megnyomva zárja be a kimeneti tálcát (4).

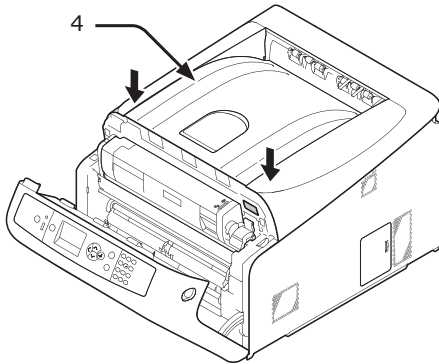

- 12** Csukja be az előlő burkolatot (2).

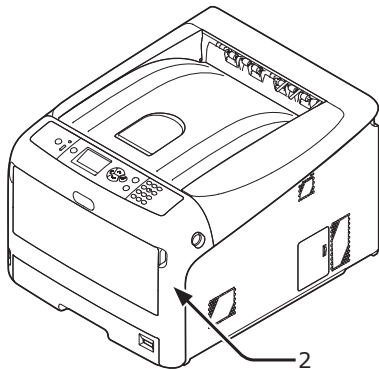

! Megjegyzés

- Az előlap csak akkor zárható, ha biztonságosan zárva van a kimeneti tálcá.

- 13** Gondoskodjon a festékkazetták újrahajszosításáról.

Emlékeztető

- Ha mindenképpen a szemébe kell dobni a festékkazettát, helyezze műanyag zacskóba vagy hasonló csomagolásba, majd a helyi hulladékkezelési rendleteknek és irányelveknek megfelelően ártalmatlanítsa.

A fényérzékeny henger cseréje

A fényérzékeny henger élettartama

Amikor a kijelzőn megjelenik a „%COLOR% Fotohenger Majdnem Elhaszn.” üzenet, készítsen elő egy csere fényérzékeny hengert. Ha folytatja a nyomtatást, megjelenik a „%COLOR% Fényhenger élettartam” üzenet, a nyomtatás pedig leáll.

A fényérzékeny henger cseréjét nagyjából 30 000 egyoldalas, A4 méretű lap nyomtatása után kell elvégezni. Ez az oldalszám azonban csak általános nyomtatási körülmények (egyszerre 3 oldal) között végzett nyomtatáskor érvényes. Ha egyszerre csak egy oldalt nyomtat, azzal körülbelül a felére csökkenti a fényérzékeny henger élettartamát.

A nyomtatási körülményektől függően a nyomtatható oldalak tényleges száma, eszerint az elv szerint, szintén felezhető.

Ha a fent feltüntetett oldalszámnál többet próbál nyomtatni, a nyomtató leállítja a nyomtatást.

! Megjegyzés

- A fényérzékeny hengerrel nyomtatható oldalak tényleges száma függ a használat módjától. A nyomtatási feltételektől függően a fenti elv során ismertetett érték akár a felénél többel is csökkenhet.
- Bár a kimeneti tálca fel- és lehajtása meghosszabbíthatja a szalagegység élettartamát, a meghibásodás elkerülése érdekében a „**Tegyén be új fotohengert**” üzenet megjelenését követően rövid időn belül cserélje ki azt.
- Ha a festékkazetta már egy évnél hosszabb ideje ki van csomagolva, romolhat a nyomtatási minőség. Cserélje ki újra.
- Annyiszor nyomja meg a ▼ vagy ▲ görgetés gombot és válassza ki az [Admin beállítás] > [Rendszer beállítás] > [Közeli kifogyás állapot] menüpontot, [Tilt] a beállítás, ilyen esetben nem jelenik meg a „%COLOR% Fotohenger Majdnem Elhaszn.” üzenet.

A csere menete

! Megjegyzés



- Ha már használatban lévő festékkazetták mellé szerel be új fényérzékeny hengert, helytelen lesz a festékkazettákban lévő festék mennyiségének jelzése. A csere után rövid idővel megjelenhet a „%COLOR% Fotohenger Majdnem Elhaszn.” vagy a „%COLOR% Fényhenger élettartam” üzenet.
- A fényérzékeny henger (zöld cső) nagyon érzékeny alkatrész. Óvatosan kezelje.
- Ne tegye ki a fényérzékeny hengert közvetlen napfénynek vagy nagyon intenzív beltéri (körülbelül 1500 luxnál erősebb) fénynek. Még normál beltéri fényben se hagyja 5 percnél hosszabb ideig.
- A nyomtató maximális teljesítményének elérése érdekében eredeti Oki Data kellékeket használjon.

- Az eredeti, OKI gyártmányú kellékektől eltérő kellékek használatából eredő meghibásodások javítása még a garancia-időszakon és a karbantartási szerződés érvényességi idején belül is költséggel jár. (A nem eredeti, OKI gyártmányú kellékek nem minden esetben okoznak meghibásodást, azonban használatuk során kiemelt óvatossággal kell eljárni.)
- Minden egyes fényérzékes hengerhez tartozik egy festékkazetta, a színnek megfelelően.

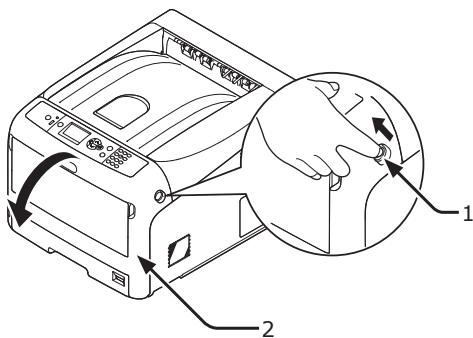
- 1 Készítsen elő egy új fényérzékes hengert.
- 2 Illessze az ujját a nyomtató jobb oldalán lévő mélyedésbe, és az elülső burkolat nyitókarját (1) meghúzva nyissa ki előrefelé az elülső burkolatot (2).



- 3 Nyomja meg a kimeneti tálca nyitó gombját (3), majd hajtsa fel a kimeneti tálcat (4).

 FIGYELEM!	Égési sérülést szenvedhet.	
• A beégető egység rendkívül forró. Ne érintse meg.		

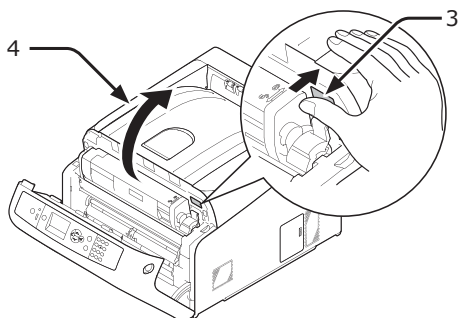

- 4 Az üres festékkazettát a címkéje színe (5) alapján azonosíthatja.

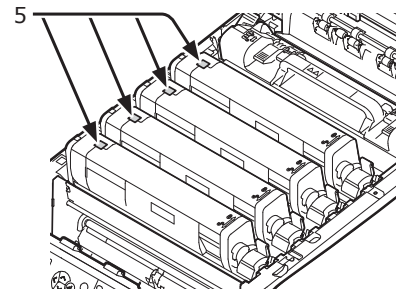

- 5 A nyílnak megfelelő irányban vegye ki a fényérzékes hengert (6) a nyomtatóból, majd helyezze a fényérzékes hengert sík felületre.

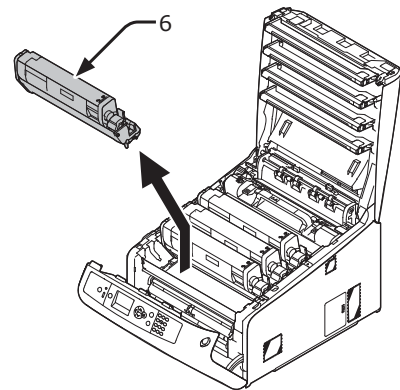

- 6 A kioldáshoz nyomja le a festékkazetta tetejét, és közben fordítsa előrefelé a festékkazetta jobb oldalán lévő kék kart (7).

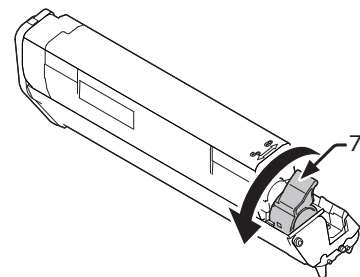

- 7** Emelje meg a festékkazetta (8) jobb oldalát, majd vegye ki a kazettát a fényérzékes hengerből.

<p>⚠ VIGYÁZAT!</p>	<p>Égési sérülést szenvedhet.</p>	<p></p>
<p>• A használt fényérzékes hengert és festékkazettát ne dobja tűzbe. A kazetta felrobbanhat, és a benne lévő festék szétrepülve égési sérülést okozhat.</p>		

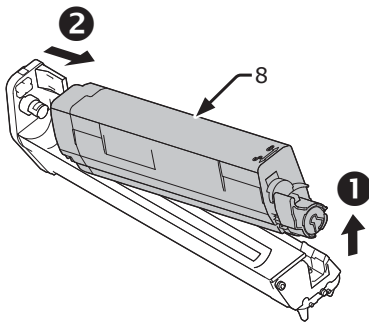

- 8** Távolítsa el a védőfóliákat. Helyezze az új fényérzékes hengert (9) sík felületre.

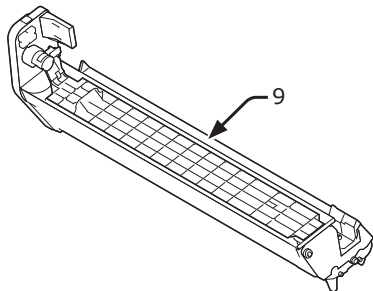

- 9** Távolítsa el a takaró elemet (10).

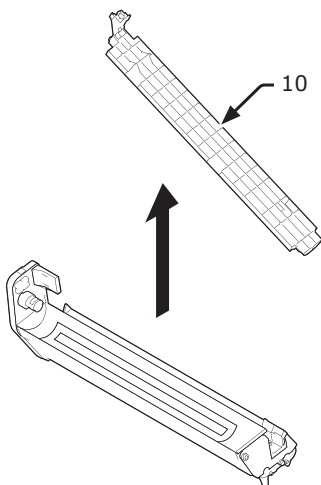

- 10** A 7. lépésben kivett festékkazetta (8) bal oldalán lévő mélyedést (11) a fényérzékes henger (9) kiálló részéhez (12) igazítva helyezze be a festékkazettát a fényérzékes hengerbe, majd határozott mozdulattal nyomja a helyére a kazetta jobb oldalát.

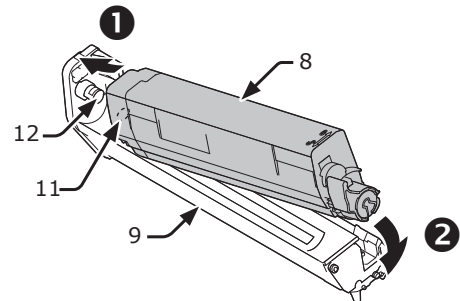

- 11** Addig fordítsa hátrafelé a festékkazetta kék színű karját (7), amíg a vége egy vonalba nem éri a ▲ jelzést.

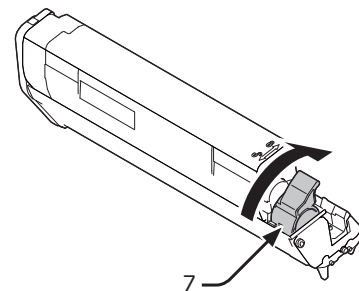

- 12** Ellenőrizze az új fényérzékes henger (9) színcímkéjét, majd helyezze a hengert a nyomtatóba.

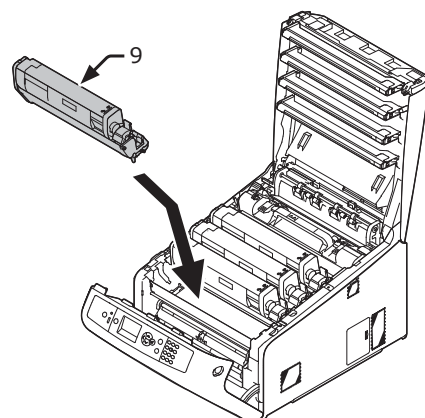

- 13** A fedél két oldalát erősen megnyomva zárja be a kimeneti tálcát (4).

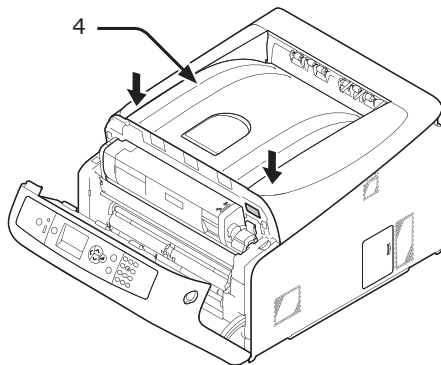

- 14** Csukja be az elülső burkolatot (2).

! Megjegyzés

- Az előlap csak akkor zárható, ha biztonságosan zárva van a kimeneti tálca.

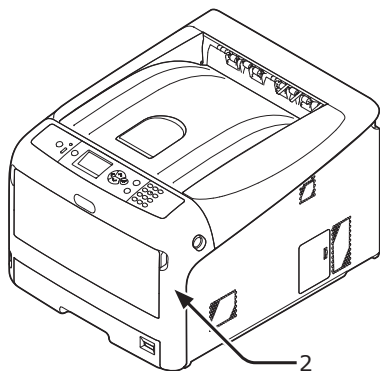

- 15** Gondoskodjon a fényérzékeny hengerek újrahajszósításáról.

Emlékeztető

- Ha mindenképpen a szemétkébe kell dobnia a fényérzékeny hengert, helyezze műanyag zacskóba vagy hasonló csomagolásba, majd a helyi hulladékkezelési rendeleteknek és irányelveknek megfelelően ártalmatlanítsa.
- Ha beszennyeződik a fényérzékeny henger fényvédő filmfelülete, az alábbi eljárást követve törölje le a felületet.

- (1)** Nyissa le az elülső burkolatot.
- (2)** Hajtsa fel a kimeneti tálcát.
- (3)** Vegye ki a fényérzékeny hengert.

- (4)** Puha papírkendővel törölje le a fényvédő filmfelületet.

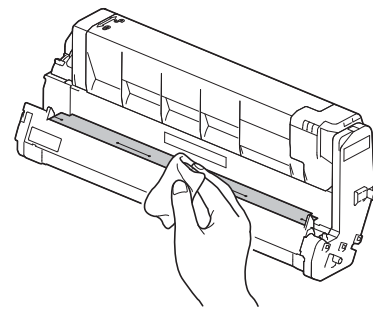

- (5)** Tegye vissza a fényérzékeny hengert a nyomtatóba.

- (6)** A fedél két oldalát erősen megnyomva zárja le a fedelet.

- (7)** Csukja be az elülső burkolatot.

A szalagegység cseréje

A szalagegység élettartama

Amikor a kijelzőn megjelenik a **„Szalag Egység Majdnem Elhaszn.”** üzenet, készítsen elő egy csere szalagegységet. A következő üzenet megjelenéséig még körülbelül 2000 oldalt nyomtathat.

Amikor a kijelzőn megjelenik a **„Cseréljen Szalag Egységet”** üzenet, cserélje ki a szalagegységet.

A szalagegység várható élettartama 80 000 egyoldalú, A4 méretű lap, amennyiben egy nyomtatás alkalmával három oldalt nyomtat.

! Megjegyzés

- A szalagegységgel nyomtatható oldalak tényleges száma függ a használat módjától.

! Megjegyzés

- Bár a kimeneti tálca fel- és lehajtása meghosszabbíthatja a szalagegység élettartamát, a meghibásodás elkerülése érdekében a **„Cseréljen Szalag Egységet”** üzenet megjelenését követően rövid időn belül cserélje ki azt.
- A szalagegységet a csere után élettartamának végéig használja. Ha a szalagegységet az élettartamának vége előtt kiveszi, majd másikat tesz be a helyére és kezd el használni, helytelenül jelenik meg az élettartam.
- Nyomja meg a ▼ vagy ▲ görgetés gombot, majd válassza ki az [Admin beállítás] > [Rendszer beállítás] > [Közeli kifogyás állapot] menüpontot, ahol [Tilt] a beállítás, ilyen esetben nem jelenik meg a [Szalag Egység Majdnem Elhaszn.] üzenet.

A csere menete

! Megjegyzés

- A fényérzékeny henger (zöld cső) nagyon érzékeny alkatrész. Óvatosan kezelje.
- Ne tegye ki a fényérzékeny hengert közvetlen napfénynek vagy nagyon intenzív beltéri (körülbelül 1500 luxnál erősebb) fénynek. Még normál beltéri fényben se hagyja 5 percnél hosszabb ideig.

1 Készítsen elő egy csere szalagegységet.

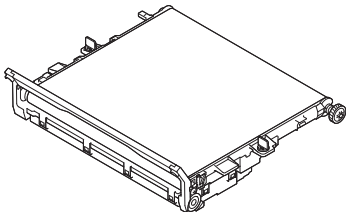

2 A tápkapcsolót megnyomva kapcsolja ki a nyomtatót.

Hivatkozás

- „A tápellátás kikapcsolása”, 23. o.

3 Illessze az ujját a nyomtató jobb oldalán lévő mélyedésbe, és az elülső burkolat nyitókarját (1) meghúzva nyissa ki előrefelé az elülső burkolatot (2).

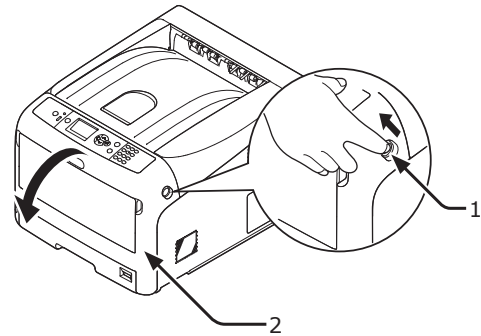

4 Nyomja meg a kimeneti tálca nyitó gombját (3), majd hajtsa fel a kimeneti tálcát (4).

FIGYELEM!	Égési sérülést szenvedhet.	
<ul style="list-style-type: none"> A beégető egység rendkívül forró. Ne érintse meg. 		

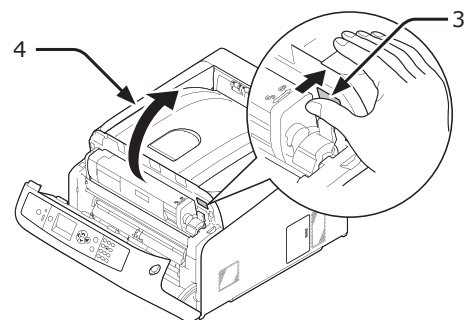

5 Vegye ki mind a négy fényérzékeny hengert a nyomtatóból, majd helyezze őket sík felületre.

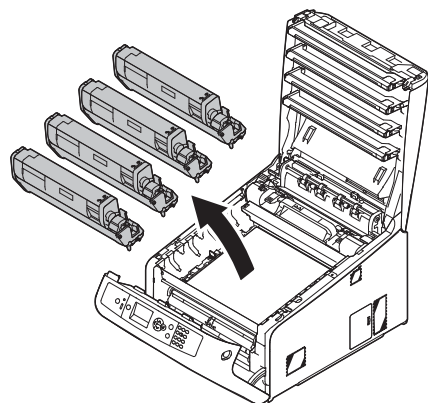

- 6** Takarja le papírral a kiszerelt fényérzékeny hengereket, hogy ne érje őket fény.

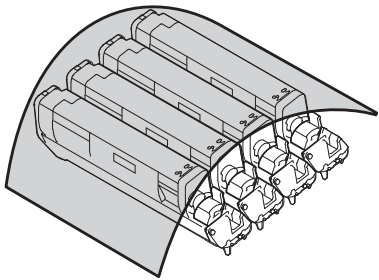

- 7** A kioldáshoz a nyílnak megfelelő irányban forgassa el a szalagegység két oldalán lévő kék reteszelőelemet (5).

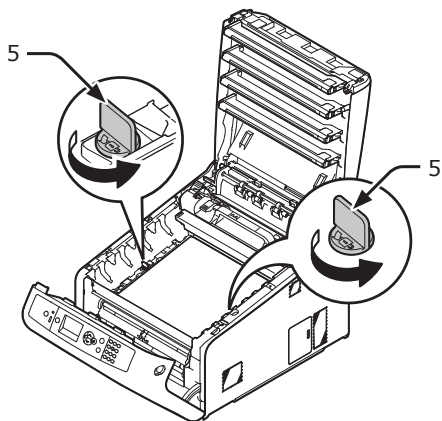

- 8** A kék karnál (6) fogva vegye ki a szalagegységet.

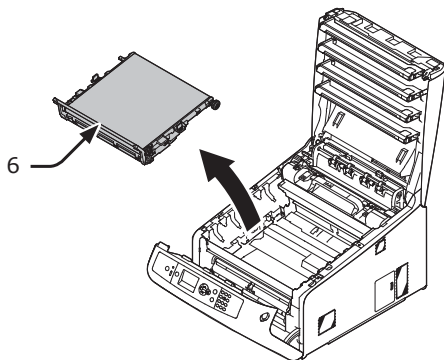

- 9** Az egyik kezével fogja meg az új szalagegységen lévő kart, a másik kezével pedig támassza meg az egységet alulról. Helyezze a szalagegységet a nyomtatóba.

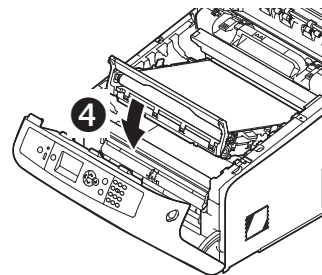
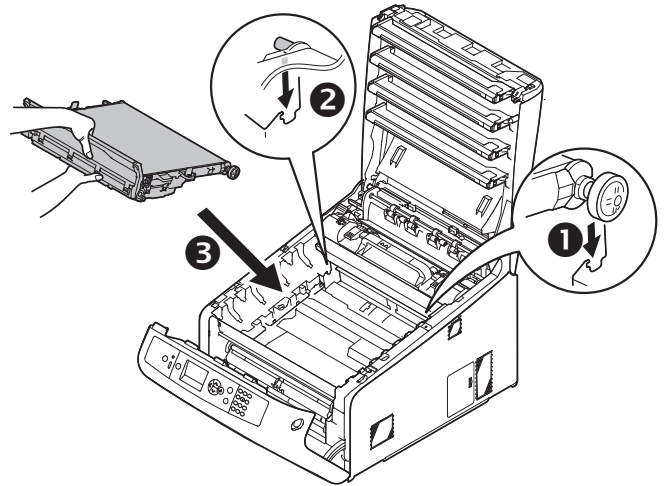

- 10** A nyílnak megfelelő irányban forgassa el a szalagegység két oldalán lévő kék reteszelőelemet (5).

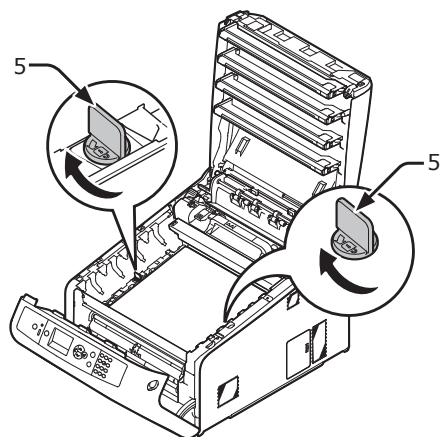

- 11 Helyezze vissza a nyomtatóba mind a négy fényérzékeny hengert.

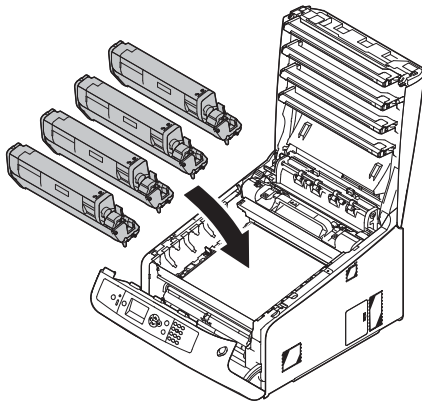

- 12 A fedél két oldalát erősen megnyomva zárja be a kimeneti tálcát (4).

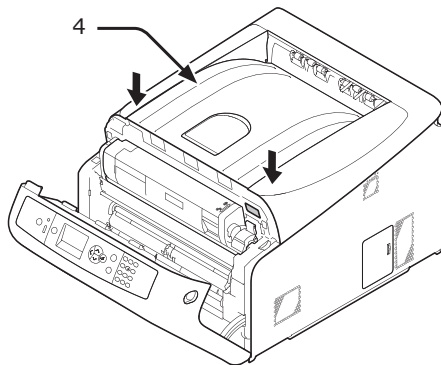

- 13 Csukja be az előlő burkolatot (2).

! Megjegyzés

- Az előlap csak akkor zárható, ha biztonságosan zárva van a kimeneti tálca.

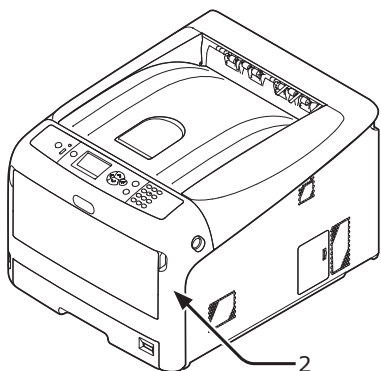

- 14 Gondoskodjon a szalagegység újrahajszosításáról.

📌 Emlékeztető

- Ha mindenképpen a szemétkébe kell dobnia a szalagegységet, helyezze műanyag zacskóba vagy hasonló csomagolásba, majd a helyi hulladékkezelési rendeleteknek és irányelveknek megfelelően ártalmatlanítsa.

A beégető egység cseréje

A beégető egység élettartama

Amikor a kijelzőn megjelenik a „**Rögzítő Majdnem Elhaszn.**” üzenet, készítsen elő egy csere beégető egységet. A következő üzenet megjelenéséig még körülbelül 2500 oldalt nyomtathat.

Amikor a kijelzőn megjelenik a „**Cseréljen Rögzítőt**” üzenet, cserélje ki a beégető egységet.

A beégető egység várható élettartama akár 100 000 egyszínes, A4 méretű lap.

! Megjegyzés

- A beégető egységgel nyomtatható oldalak tényleges száma függ a használat módjától.

! Megjegyzés

- Bár a kimeneti tálca fel- és lehajtása meghosszabbíthatja a beégető egység élettartamát, a meghibásodás elkerülése érdekében a „**Cseréljen Rögzítőt**” üzenet megjelenését követően rövid időn belül cserélje ki azt.
- A beégető egységet a csere után élettartamának végéig használja. Ha a beégető egységet élettartamának vége előtt kiveszi, majd másikat tesz be a helyére és kezd el használni, helytelenül jelenik meg az élettartam.
- Nyomja meg a ▼ vagy ▲ görgetés gombot, majd válassza ki az [Admin beállítás] > [Rendszer beállítás] > [Közeli kifogyás állapot] menüpontot, ahol [Tilt] a beállítás, ilyen esetben nem jelenik meg a [Rögzítő Majdnem Elhaszn.] üzenet.

A csere menete

! Megjegyzés

- Ne tegye ki a fényérzékeny hengert közvetlen napfénynek vagy nagyon intenzív beltéri (körülbelül 1500 luxnál erősebb) fénynek. Még normál beltéri fényben se hagyja 5 percnél hosszabb ideig.

- 1 Készítse elő az új beégető egységet.

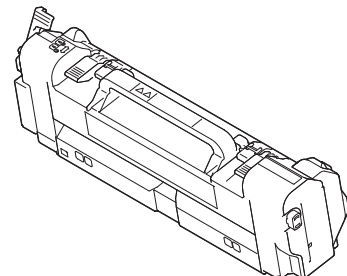

- 2 A tápkapcsolót megnyomva kapcsolja ki a nyomtatót.

📖 Hivatkozás

- „A tápellátás kikapcsolása”, 23. o.

- 3** Illessze az ujját a nyomtató jobb oldalán lévő mélyedésbe, és az elülső burkolat nyitókarját (1) meghúzva nyissa ki előre felé az elülső burkolatot (2).

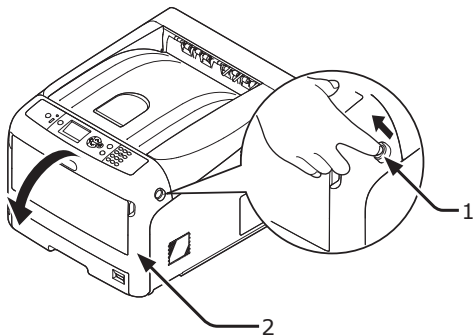

- 4** Nyomja meg a kimeneti tálca nyitógombját (3), majd hajtsa fel a kimeneti tálcát (4).

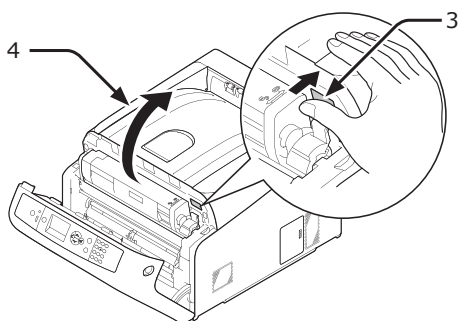

- 5** A kioldáshoz húzza előre a beégető egység bal oldalán lévő reteszelőkart (5).

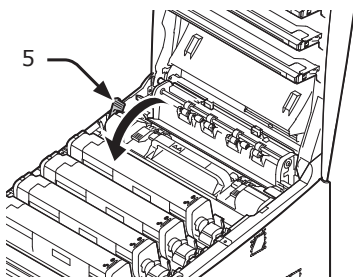

- 6** A fogantyúnál (6) fogva emelje ki az új beégető egységet a nyomtatóból.

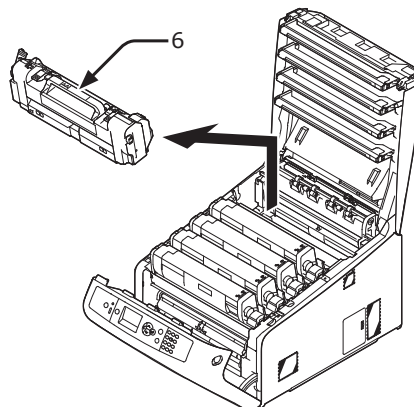

- 7** A fogantyúnál (6) fogva helyezze be a beégető egységet a nyomtatóba.

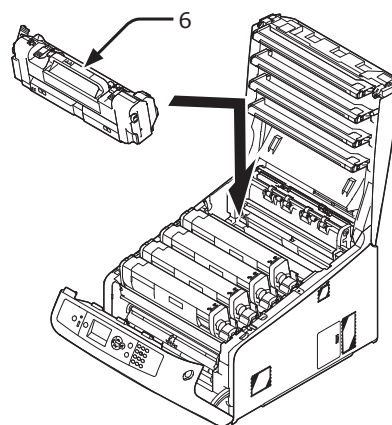

- 8** A záráshoz nyomja vissza a beégető egység bal oldalán lévő reteszelőkart (5).

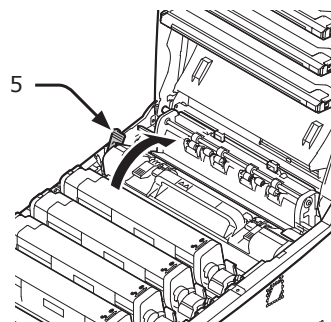

<p>FIGYELEM!</p>	<p>Égési sérülést szenvedhet.</p>	
<p>• Mivel a beégető egység felforrósodik, a műveletet nagy körültekintéssel végezze; ha felemeli, azt a fogantyúnál fogva tegye. Amíg forró az egység, ne fogja meg. Várjon, amíg lehűl, és csak azután hajtsa végre a műveletet.</p>		

- 9** A fedél két oldalát erősen megnyomva zárja be a kimeneti tálcat (4).

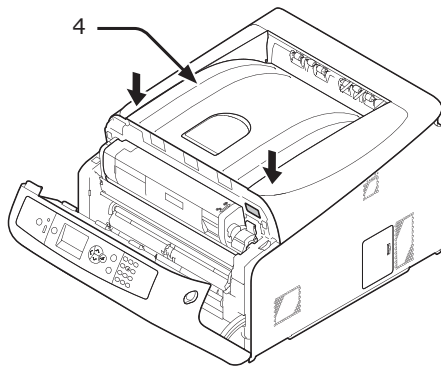

- 10** Csukja be az előlő burkolatot (2).

! Megjegyzés

- Az előlap csak akkor zárható, ha biztonságosan zárva van a kimeneti tálca.

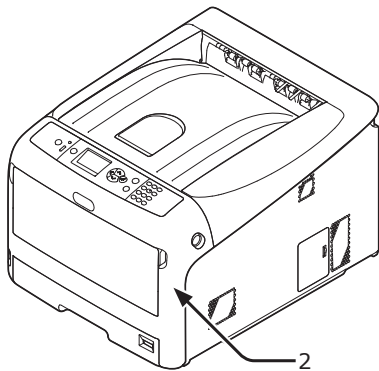

- 11** Gondoskodjon a beégető egység újrahasznosításáról.

Emlékeztető

- Ha mindenképpen a szemétbe kell dobnia a beégető egységet, helyezze műanyag zacskóba vagy hasonló csomagolásba, majd a helyi hulladékkezelési rendeleteknek és irányelveknek megfelelően ártalmatlanítsa.

• Tisztítás

Ebben a szakaszban a nyomtató alkatrészeinek tisztításával kapcsolatos tudnivalókat találja.

A nyomtató felületének tisztítása

! Megjegyzés

- Ne használjon tisztítószerként benzint, hígítót vagy alkoholt. Ezek az anyagok károsíthatják a nyomtató műanyag alkatrészeit.
- Ne használjon olajat a nyomtató kenéséhez.

- 1 A tápkapcsolót megnyomva kapcsolja ki a nyomtatót.

Hivatkozás

- „A tápellátás kikapcsolása”, 23. o.

- 2 Vízzel vagy semleges hatású mosószerrel enyhén megnedvesített puha ruhával törölje át a nyomtató felületét.

- 3 Száraz, puha törülközővel törölje szárazra a nyomtató felületét.

A papíradagoló görgők tisztítása

Ha gyakran elakad a papír, tisztítsa meg a papíradagoló görgőket.

! Megjegyzés

- Ha a papír a papíradagoló görgők tisztítása után is többször elakad, cserélje ki a papíradagoló görgőket.

Az 1., 2., 3. és 4. tálca esetén

Emlékeztető

- Az eljárásban szereplő képeken az 1. tálca képe látható; a 2., 3. és 4. tálcánál ugyanezt az eljárást kell követni.

- 1 Húzza ki a tálcat (1).

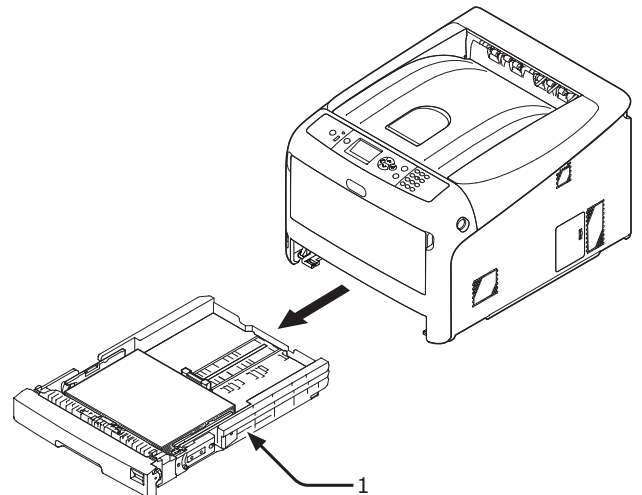

- 2 Jól kicsavart, de még nedves ruhával törölje le a nyomtató belsejében lévő két papíradagoló görgőt (2).

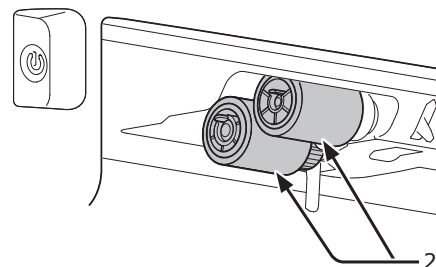

- 3 Vegye ki a tálcába töltött papírt.

- 4** Jól kicsavart, de még nedves ruhával törölje le a tálcán lévő papíradagoló görgőt (3).

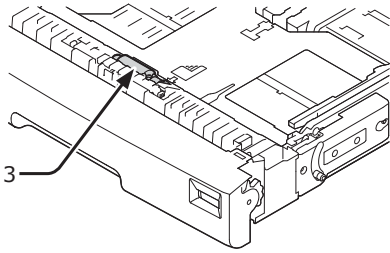

- 5** Töltsön papírt a tálcába.

- 6** Tolja vissza a tálcát a nyomtatóba.

A többfunkciós tálca esetén

- 1** Az ujjait az előlapon lévő mélyedésekbe (2) illesztve nyissa le a többfunkciós tálcát (1).

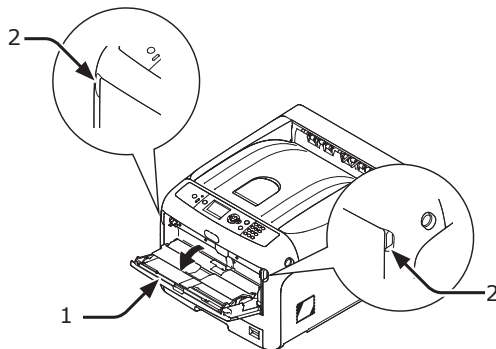

- 2** A jobb oldali kart (4) befelé nyomva és közben a többfunkciós tálcát (1) kissé megemelve oldja ki a papíradagoló görgő fedelének fülét (3).

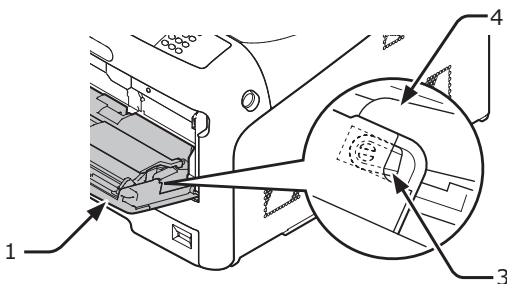

- 3** A bal oldali kart (4) szintén befelé nyomva és közben a többfunkciós tálcát (1) kissé megemelve oldja ki a papíradagoló görgő fedelének másik fülét (3).

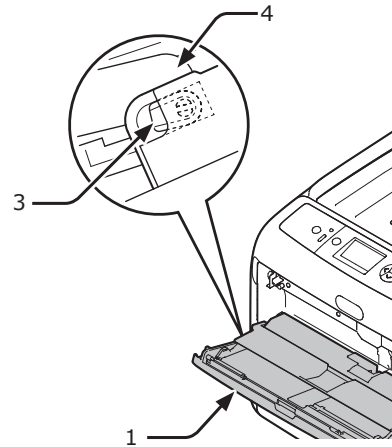

- 4** Nyissa fel a papírleszorítót (5), amíg az hozzá nem ér a nyomtatóhoz.

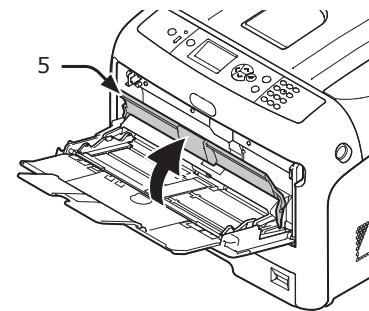

- 5** Jól kicsavart, de még nedves ruhával törölje le a két papíradagoló görgőt (6).

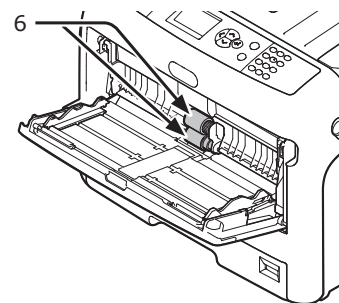

- 6** A többfunkciós tálca közepét megnyomva nyissa ki előrefelé az elválasztó görgő fedelét (7). Jól kicsavart, de még nedves ruhával törölje le a két elválasztó görgőt (8).

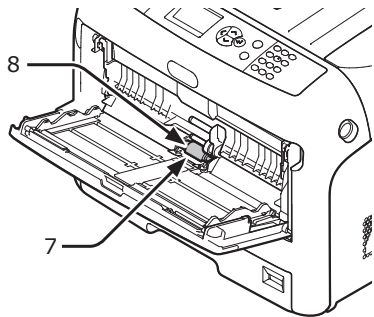

- 7** Csukja vissza az elválasztó görgő fedelét (7).

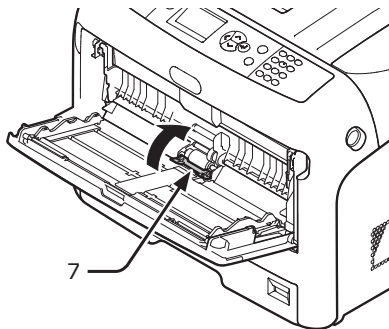

- 8** Hajtsa le a papírleszorítót (5).

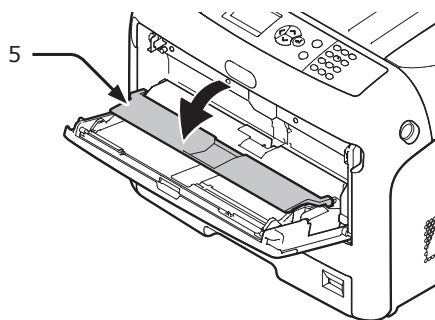

- 9** A jobb oldali kart (4) befelé nyomva és közben a többfunkciós tálcat (1) kissé megemelve akassza be a papíradagoló görgő fedelének egyik fülét (3).

! Megjegyzés

- Ha anélkül csukja vissza a többfunkciós tálcat, hogy a fül a helyén lenne, eltörhet a papírleszorító. Mindenképpen illessze vissza a fület az eredeti helyzetébe.

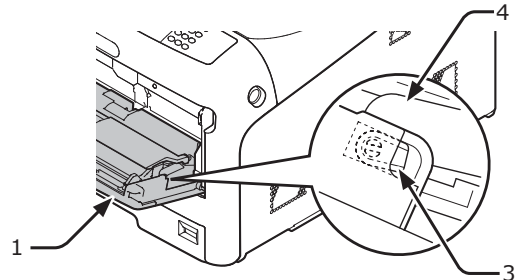

- 10** A bal oldali kart (4) befelé nyomva és közben a többfunkciós tálcat (1) kissé megemelve akassza be a papíradagoló görgő fedelének másik fülét (3).

! Megjegyzés

- Ha anélkül csukja vissza a többfunkciós tálcat, hogy a fül a helyén lenne, eltörhet a papírleszorító. Mindenképpen illessze vissza a fület az eredeti helyzetébe.

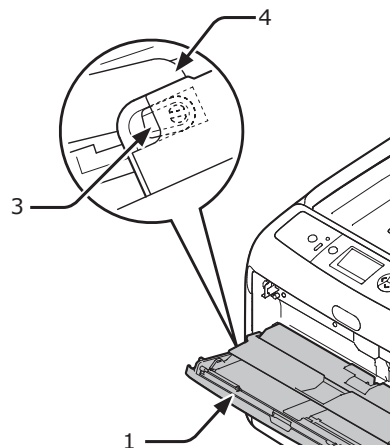

- 11** Csukja vissza a többfunkciós tálcat (1). Ha nem tudja visszacsukni a többfunkciós tálcat, a többfunkciós tálca betöltési részét lefelé nyomva állítsa vissza a papírleszorítót a megfelelő helyzetbe.

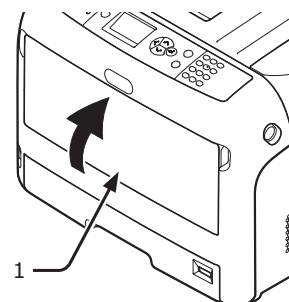

A LED-nyomtatófejek tisztítása

Ha a nyomaton függőleges vonalak jelennek meg, a képek függőleges irányban fokozatosan halványodnak vagy a betűk szélei elmosódottak, tisztítsa meg a LED-nyomtatófejeket. A LED-nyomtatófejekeken lévő szennyeződés is okozhat papírelakadást.

! Megjegyzés

- Ne használjon tisztítószerként metilalkoholt vagy hígítót. Ezek az anyagok károsíthatják a LED-nyomtatófejeket.
- Ne tegye ki a fényérzékeny hengert közvetlen napfénynek vagy nagyon intenzív beltéri (körülbelül 1500 luxnál erősebb) fénynek. Még normál beltéri fényben se hagyja 5 percnél hosszabb ideig.

- 1 A tápkapcsolót megnyomva kapcsolja ki a nyomtatót.



Hivatkozás

- „A tápellátás kikapcsolása”, 23. o.

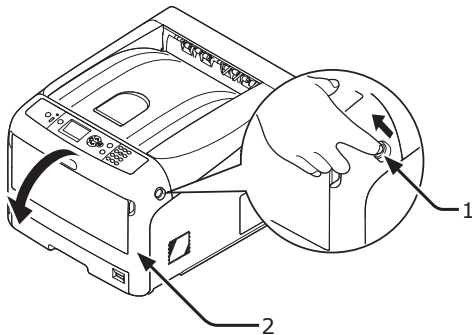
- 2 Illesse az ujját a nyomtató jobb oldalán lévő mélyedésbe, és az elülső burkolat nyitókarját (1) meghúzva nyissa ki előrefelé az elülső burkolatot (2).



- 3 Nyomja meg a kimeneti tálca nyitó gombját (3), majd hajtsa fel a kimeneti tálcát (4).

 FIGYELEM!	Égési sérülést szenvedhet.	
<ul style="list-style-type: none"> • A beégető egység rendkívül forró. Ne érintse meg. 		

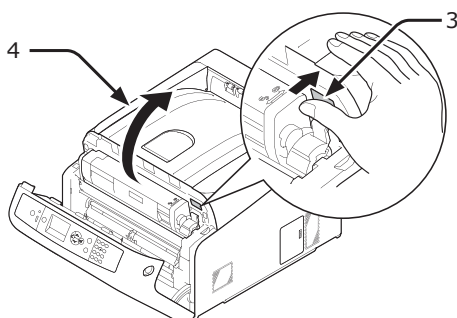

- 4 Puha papírkendővel finoman törölje le a LED-nyomtatófejek lencsét (5).

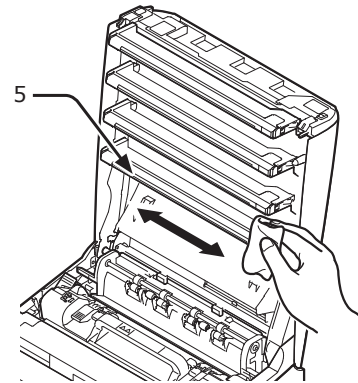

- 5 A fedél két oldalát erősen megnyomva zárja be a kimeneti tálcát (4).

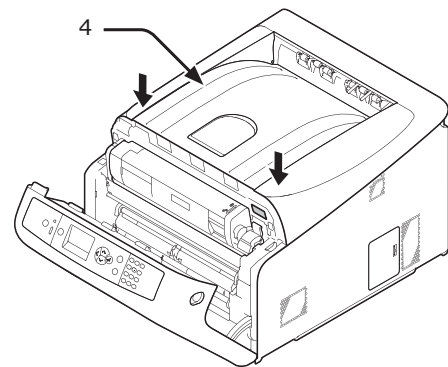

- 6 Csukja be az elülső burkolatot (2).

! Megjegyzés

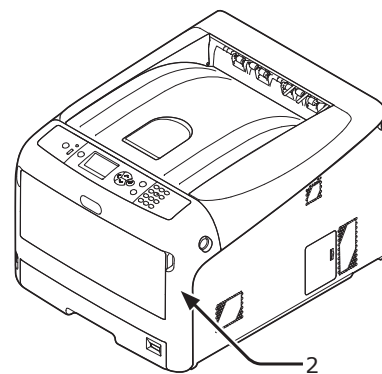

- Az előlap csak akkor zárható, ha biztonságosan zárva van a kimeneti tálca.



• A nyomtató mozgatása és szállítása

Ez a szakasz a nyomtató mozgatásának és szállításának módját ismerteti.

A nyomtató mozgatása

 FIGYELEM!	Sérülés történhet!	
<ul style="list-style-type: none"> A nyomtató biztonságos megemeléséhez legalább két személy szükséges, hiszen a nyomtató 37 vagy 40 kg tömegű. 		

- 1 A tápkapcsolót megnyomva kapcsolja ki a nyomtatót.

 Hivatkozás

- „A tápellátás kikapcsolása”, 23. o.



- 2 Húzza ki az összes kábelt:



- tápkábel és földvezeték;
- Ethernet vagy USB-kábel.

- 3 Vegyen ki minden papírt a papírtálcákból.

- 4 Emeljék meg a nyomtatót, majd vigyék az új helyre.

A nyomtató szállítása

 FIGYELEM!	Sérülés történhet!	
<ul style="list-style-type: none"> A nyomtató biztonságos megemeléséhez legalább két személy szükséges, hiszen a nyomtató 37–40 kg tömegű. 		

 FIGYELEM!	Égési sérülést szenvedhet.	
<ul style="list-style-type: none"> A beégető egység rendkívül forró. Ne érintse meg. 		

 Megjegyzés

- A fényérzékeny henger (zöld cső) nagyon érzékeny alkatrész. Óvatosan kezelje.
- Ne tegye ki a fényérzékeny hengert közvetlen napfénynek vagy nagyon intenzív beltéri (körülbelül 1500 luxnál erősebb) fénynek. Még normál beltéri fényben se hagyja 5 percnél hosszabb ideig.

- 1 A tápkapcsolót megnyomva kapcsolja ki a nyomtatót.

 Hivatkozás

- „A tápellátás kikapcsolása”, 23. o.

- 2 Húzza ki az összes kábelt:



- tápkábel és földvezeték;
- Ethernet vagy USB-kábel.

- 3 Vegyen ki minden papírt a papírtálcákból.

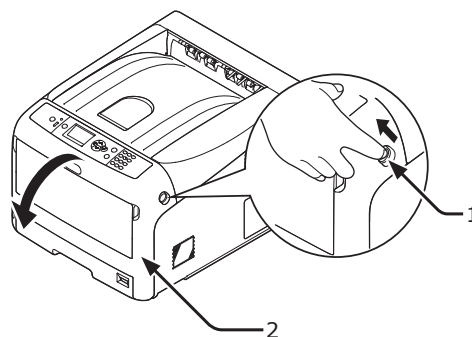
- 4 Illessze az ujját a nyomtató jobb oldalán lévő mélyedésbe, és az elülső burkolat nyitókarját (1) meghúzva nyissa ki előrefelé az elülső burkolatot (2).



- 5 Nyomja meg a kimeneti tálca nyitó gombját (3), majd hajtsa fel a kimeneti tálcát (4).

 FIGYELEM!	Égési sérülést szenvedhet.	
<ul style="list-style-type: none"> A beégető egység rendkívül forró. Ne érintse meg. 		

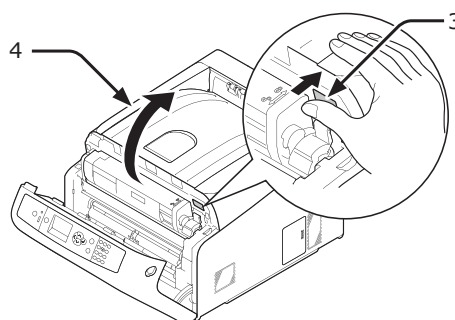

- 6** Két kézzel fogja meg a festékkazettákat, majd a fényérzékeny hengerekkel együtt vegye ki őket. Vegye ki az összes festékkazettát és fényérzékeny hengert, és helyezze őket sík felületre.

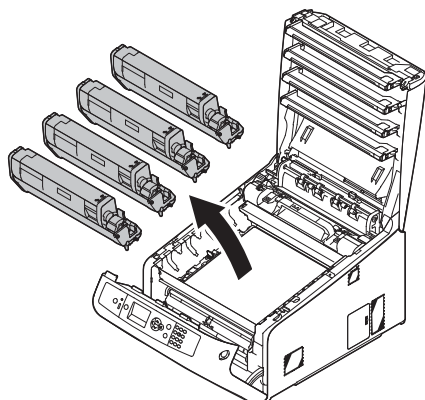

- 7** Szigetelőszalaggal (5) egyenként erősítse a festékkazettákat a fényérzékeny hengerekhez.

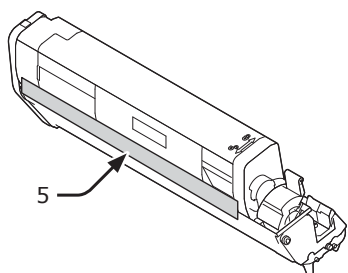

- 8** Helyezze vissza a nyomtatóba az összes festékkazettát és fényérzékeny hengert.

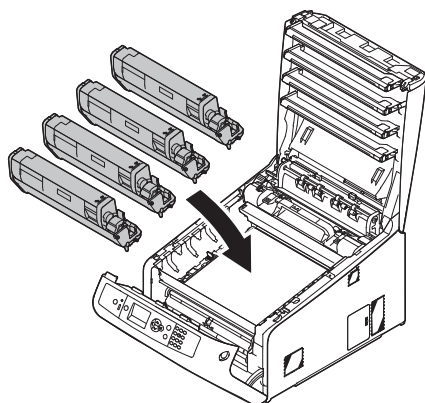

- 9** A fedél két oldalát erősen megnyomva zárja be a kimeneti tálcát (4).

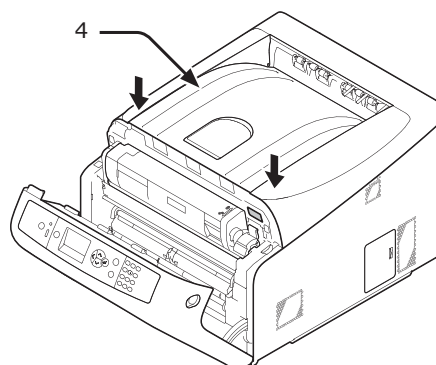

- 10** Csukja be az elülső burkolatot (2).

! Megjegyzés

- Az előlap csak akkor zárható, ha biztonságosan zárva van a kimeneti tálca.

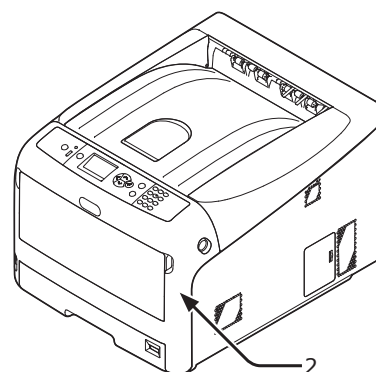

- 11** Ha a főegységre kiegészítő tálca van szerelve, távolítsa el azt.

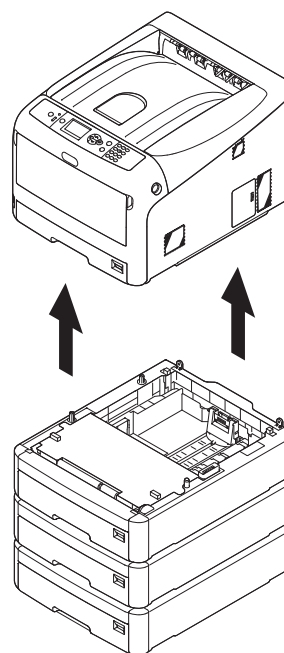

12 Csomagolóanyagokkal gondoskodjon a nyomtató védelméről.

13 Emeljék fel a nyomtatót, majd tegyék egy dobozba.

! Megjegyzés

- Használja a vásárláskor a nyomtatóval kapott csomagolóanyagokat.
- A szállítás vagy az áthelyezés végén távolítsa el a festékkazettákat a fényérzékeny hengerekhez rögzítő szigetelőszalagot.

• A készülék hulladékénti elhelyezése előtt

E készülék hulladékénti elhelyezése előtt célszerű törölni a regisztrált személyes és tárolt adatokat.

Alább láthatóak a készüléken tárolt adatok.

- Rendszergazdai jelszó
- Különböző menükben regisztrált beállítások
- Bizalmas anyag nyomtatási adatok
- Különböző rekordok
- Hozzáférés szabályozás, felhasználókezelési adatok (helyi felhasználó, külső felhasználó, gyorsítótár [LDAP, Kerberos])

- 1 Nyomja meg a kezelőpane <**MENU** (MENÜ)> gombját.
- 2 Nyomja meg a ▼ görgetés gombot az [**Admin beállítás**], menüpont kiválasztására, majd nyomja meg az <**ENTER** (BEVITEL)> gombot.
- 3 Írja be a rendszergazdai jelszót.
- 4 Válassza ki az [**Egyéb beállítások**] > [**Szem. adatok törlése**] menüpontot.
- 5 A [**Biztos benne?**] kérdés megjelenését követően, válassza ki az [**Igen**] beállítást, majd nyomja meg az <**ENTER** (BEVITEL)> gombot.
- 6 A [**Valóban ezt akarja?**] kérdés megjelenését követően, válassza ki az [**Igen**] beállítást, majd nyomja meg az <**ENTER** (BEVITEL)> gombot.

Indítsa újra a készüléket az adatok törlése érdekében.

! Megjegyzés

- A művelet végrehajtását követően már nem állíthatóak helyre az adatok. A törlés megszakítására nyomja meg a [**Nem**] gombot a 5. vagy 6. lépésben.

5. Függelék

Ez a fejezet a nyomtató műszaki adatait ismerteti.

• A kezelőpanel menürendszere

A nyomtató állapotának ellenőrzése a kijelző segítségével

A kezelőpanel <**ENTER** (BEVITEL)> gombját megnyomva ellenőrizheti a nyomtató állapotát.

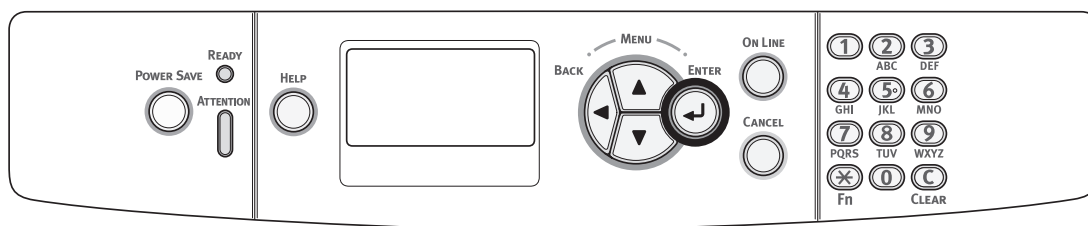

A készülék állapotának ellenőrzése

A kijelzőn ellenőrizheti a kellékek hátralévő élettartamát, a számlálók állását, a hálózati beállításokat és a rendszeradatokat.

- 1 Az állapotmenü megnyitásához nyomja meg a kezelőpanel <**ENTER** (BEVITEL)> gombját.

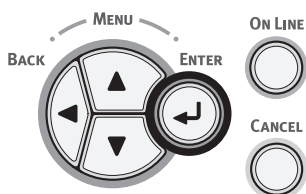

- 2 A ▼ görgetőgombot megnyomva válassza ki az ellenőrizni kívánt pontot, majd nyomja meg az <**ENTER** (BEVITEL)> gombot.

A kezelőpanel menürendszere

A menüpontok jobb oldalán olvasható a hozzájuk tartozó funkciószám.

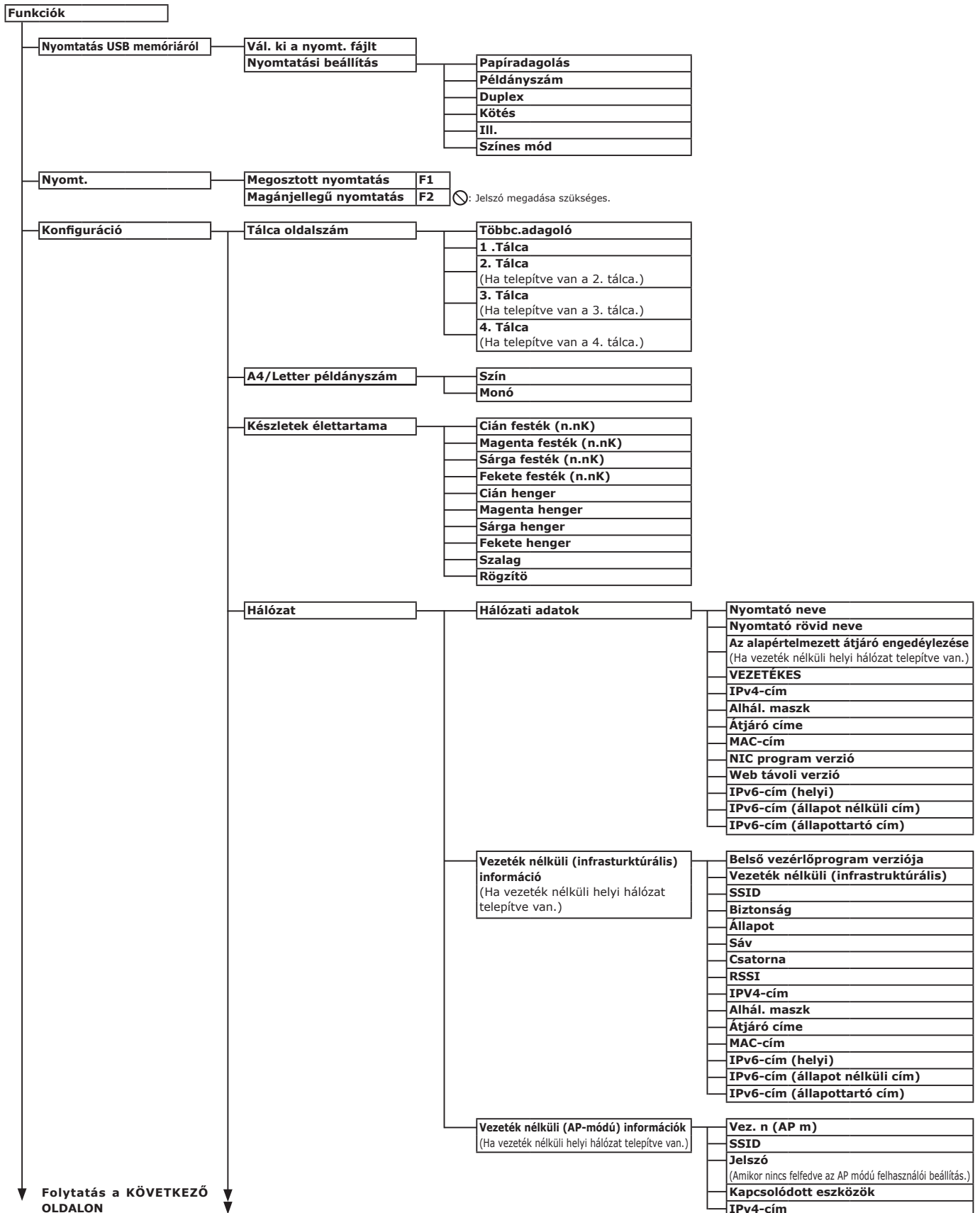

Folytatás a KÖVETKEZŐ OLDALON

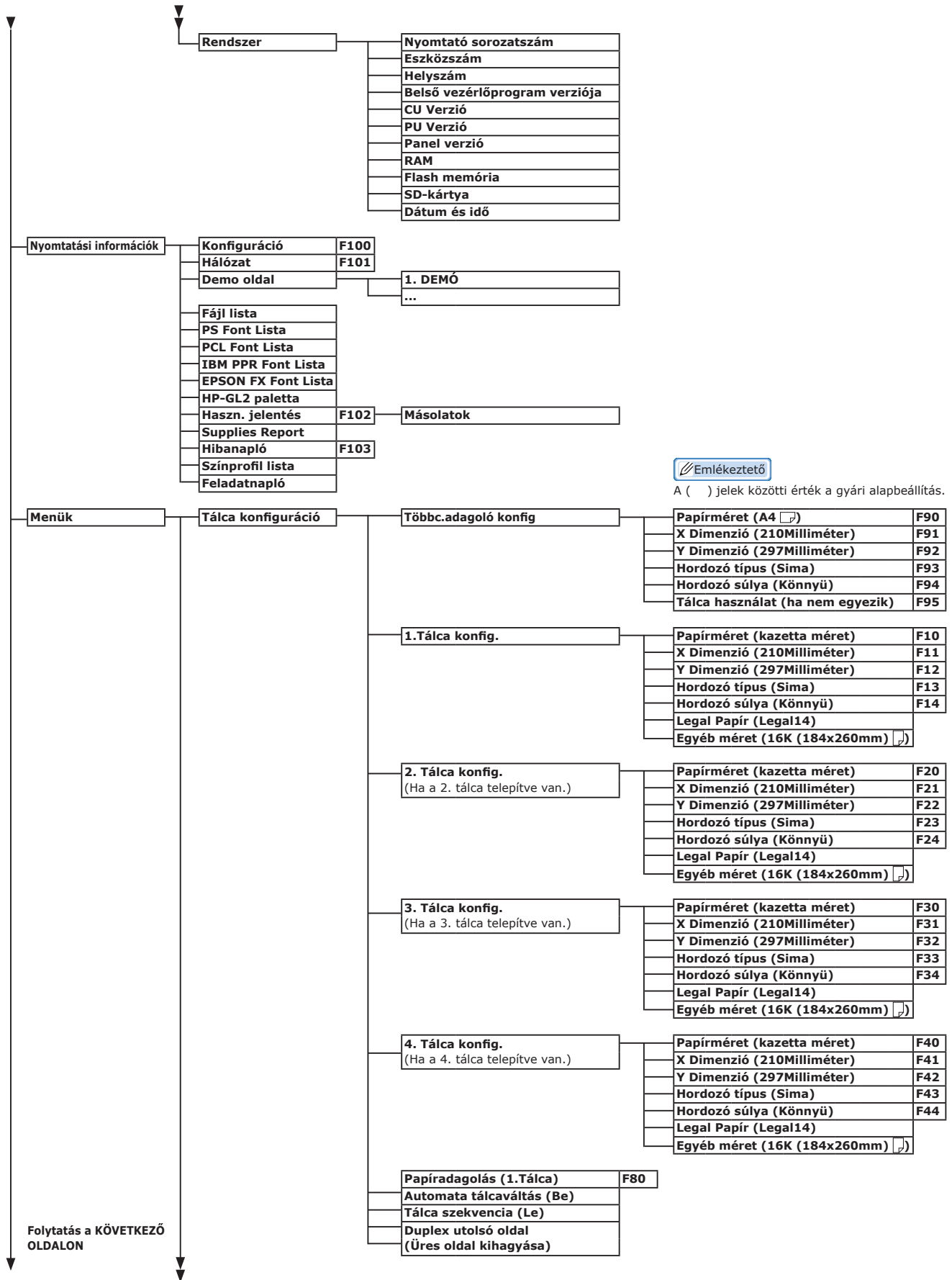

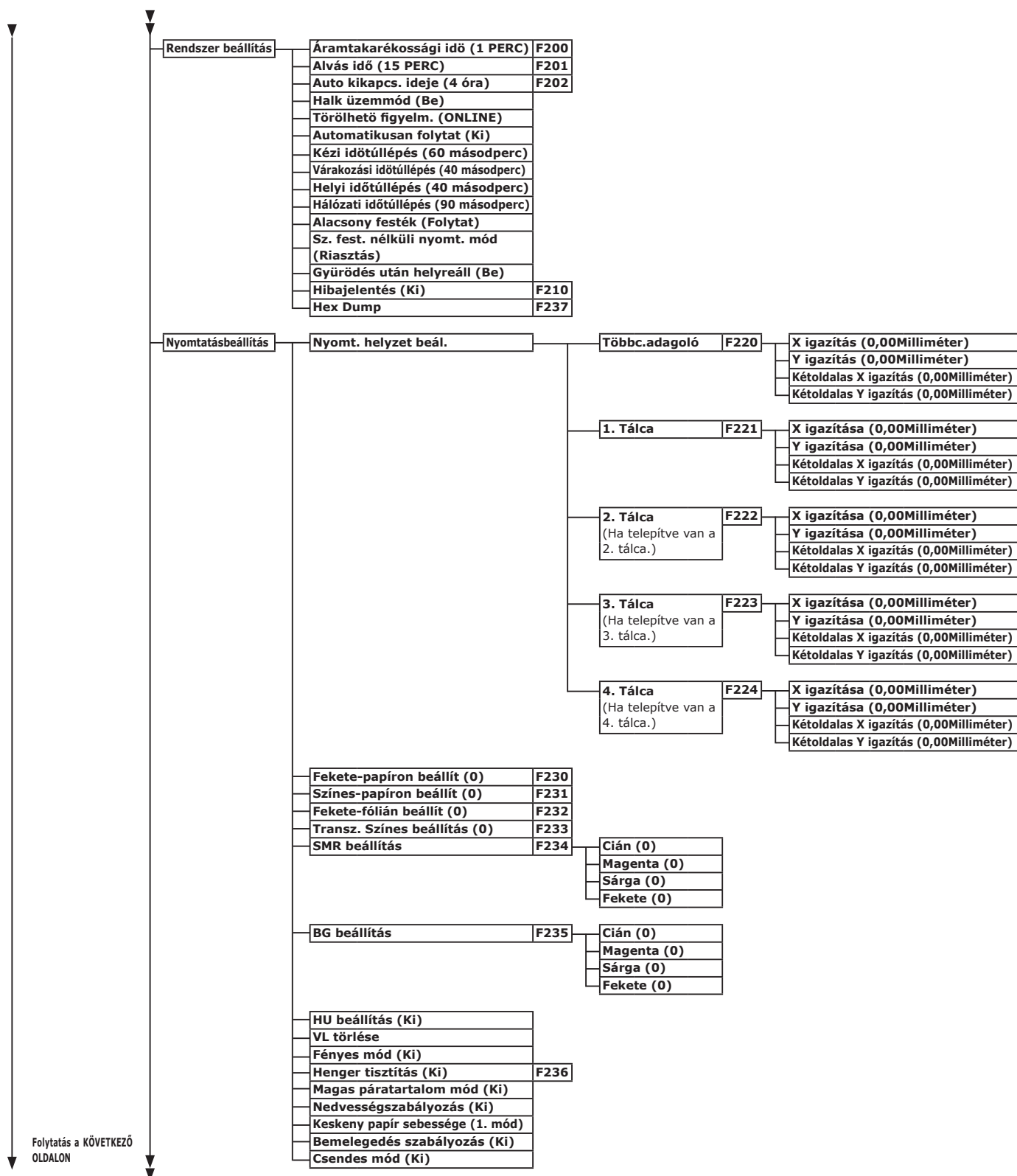

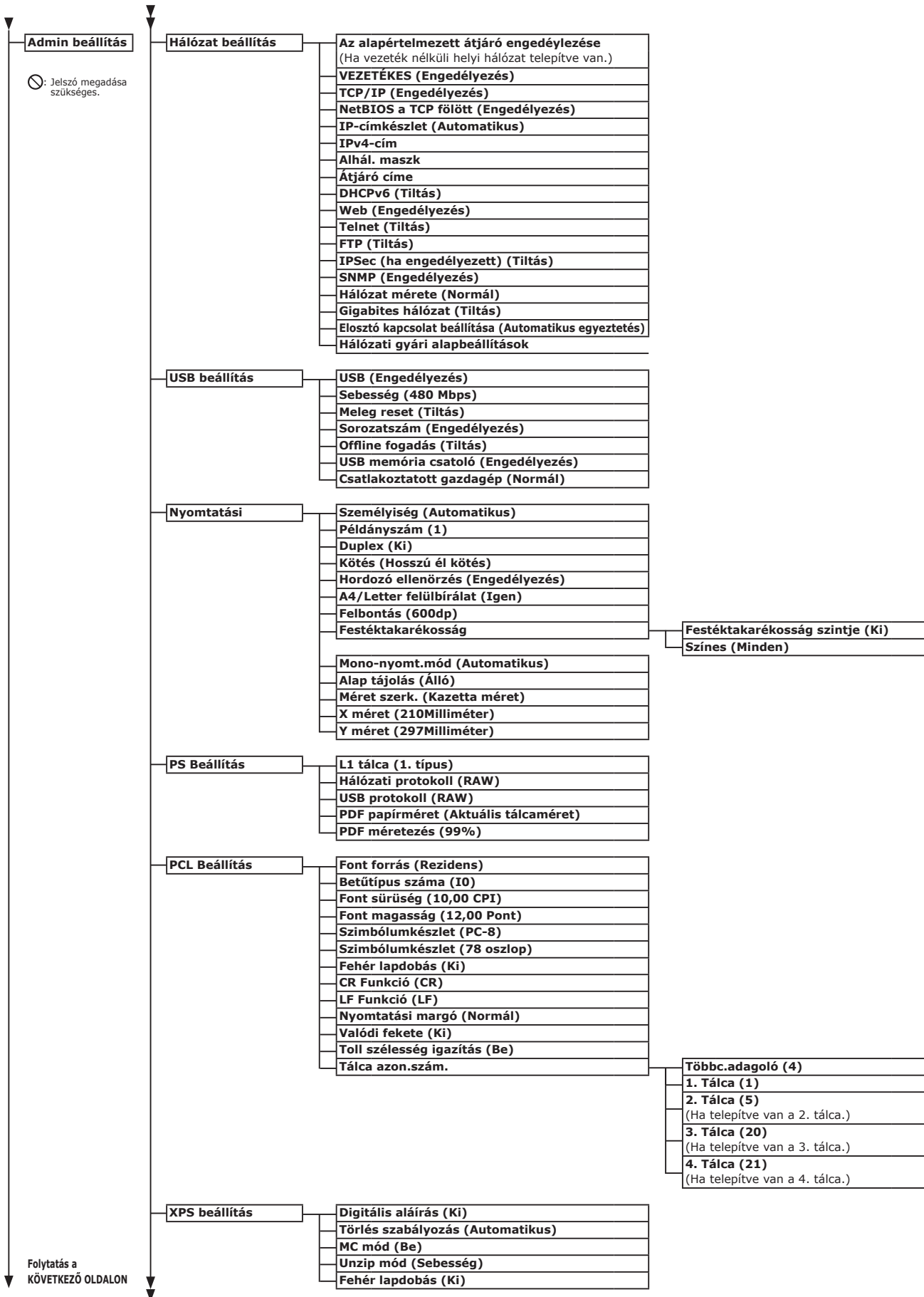

SIDM beállítás	SIDM kézi azonosító (2)
	SIDM Kézi2 azonosító (3)
	SIDM többfunkciós tálcá azonosítója (4)
	SIDM 1. tálcá azonosítója (1)
	SIDM 2. tálcá azonosítója (5) (Ha a 2. tálcá telepítve van.)
	SIDM 3. tálcá azonosítója (6) (Ha a 3. tálcá telepítve van.)
	SIDM 4. tálcá azonosítója (7) (Ha a 4. tálcá telepítve van.)
IBM PPR Beállítás	Karakter sűrűség (10 CPI)
	Font tömörítés (12 - 20 CPI)
	Karakterkészlet (2. készlet)
	Szimb. készlet (IBM-437)
	Letter O Stílus (Tiltás)
	Zéró karakter (Normál)
	Vonal sűrűség (6 LPI)
	Fehér lapdobás (Ki)
	CR Funkció (CR)
	LF Funkció (LF)
	Vonalhossz (80 számj.)
	Nyomatvány hossz (11,7 hüvelyk)
	TOF pozíció (0,0 hüvelyk)
	Bal margó (0,0 hüvelyk)
	Letter mérethez (Tiltás)
	Szöveg magasság (Ugyanaz)
Continuous Paper Mode (Ki)	
EPSON FX Beáll.	Karakter sűrűség (10 CPI)
	Karakterkészlet (2. készlet)
	Szimb. készlet (IBM-437)
	Letter O Stílus (Tiltás)
	Zéró karakter (Normál)
	Vonal sűrűség (6 LPI)
	Fehér lapdobás (Ki)
	CR Funkció (CR)
	Vonalhossz (80 számj.)
	Nyomatvány hossz (11,7 hüvelyk)
	TOF pozíció (0,0 hüvelyk)
	Bal margó (0,0 hüvelyk)
	Letter mérethez (Tiltás)
	Szöveg magasság (Ugyanaz)
	Continuous Paper Mode (Ki)
	Magánjellegű nyomtatás beállítása (Ha SD-memória csatlakoztatva van.)
Feladat beállítás törlése (Nincs felülírás)	
Nyomatási feladat megtartása (2 óra)	
Feladat korlátozás (Tiltás)	
Feladat jelszó ell. (Ki)	
Fel. auto. ker. (Be)	
Color Setup	Tinta szimuláció (Ki)
	UCR (Alacsony)
	CMY 100% (Tiltás)
	CMYK átváltás (Be)
Panel beállítás	Közeli kifogyás állapot (Engedélyezés)
	LED élett.vége felé (Engedélyezés)
	Üresjárat ki jelzés (Festékszint jelző)
	Panel kontraszt (0)
Berregő beállítása	Papírelakadás berregő hangereje (Ki)
Idő beállítás	Dátum forma (nn/hh/éééé)
	Időzóna (+0:00)
	Nyári időszámítás (Ki)
	Setting method (Kézi beállítás)
	SNTP-kiszolgáló (elsődleges)
	SNTP-kiszolgáló (másodlagos)
Idő beállítás (01/01/2000 00 :00)	
Áram beállítás	Auto kikapcs. (Autom. konf.)
Tray Setup	Mértékegység (Milliméter)
	Alapért. papírméret (A4)

Folytatás a
KÖVETKEZŐ OLDALON

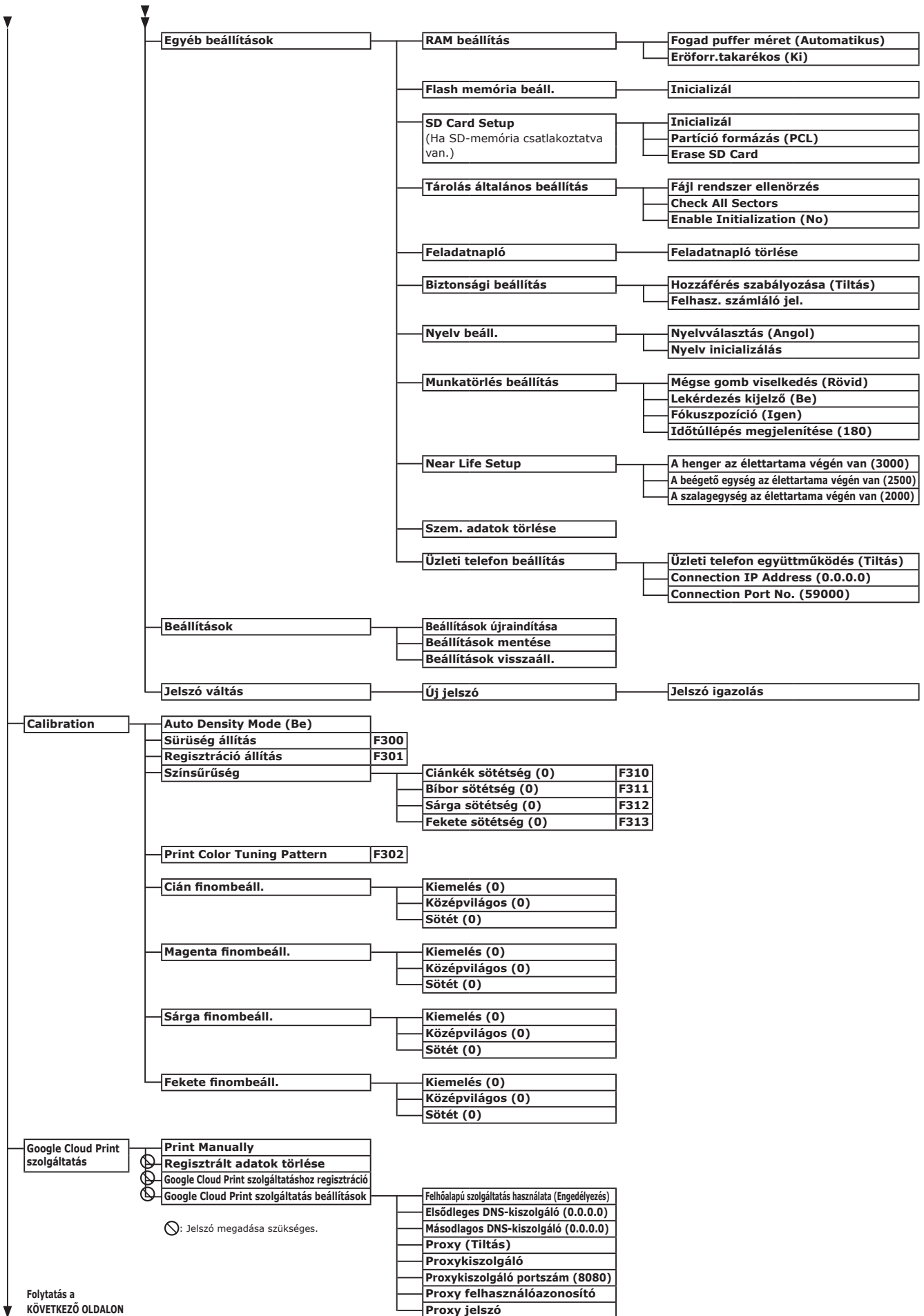

🔒: Jelszó megadása szükséges.

Folytatás a
KÖVETKEZŐ OLDALON

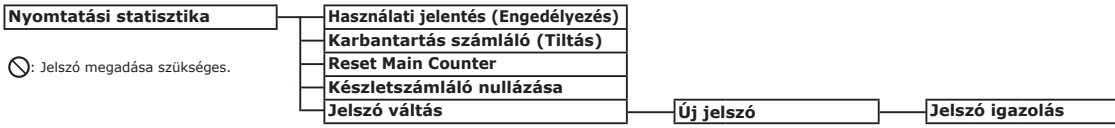
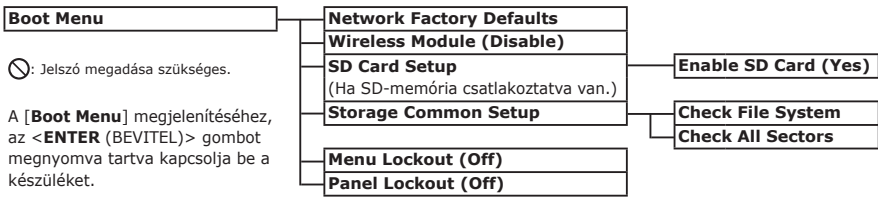
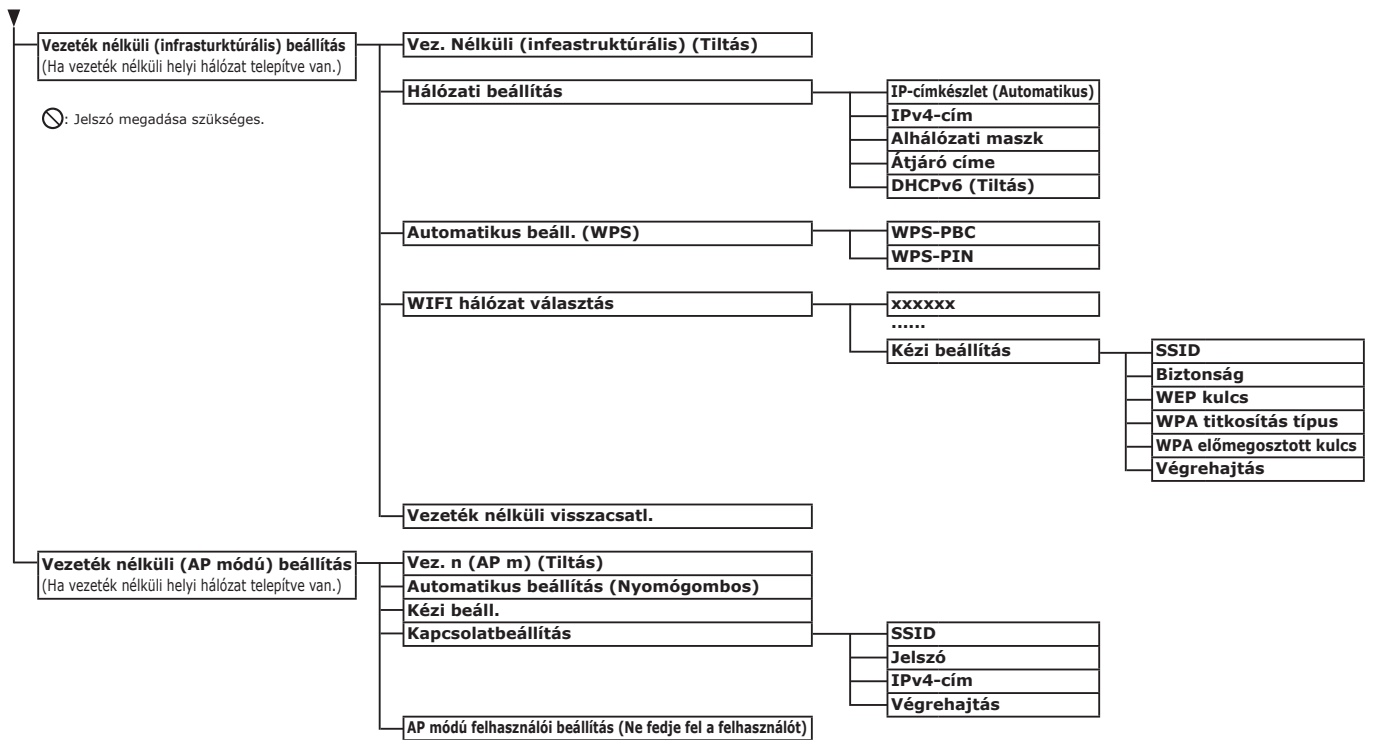

• Műszaki adatok

Típus	Típuszám
C813/C823/C833/ES8433	N35100A, N35100B
C843/ES8443	N35101A, N35101B

■ Általános jellemzők

		C813/C823	C833/ES8433	C843/ES8443
Processzor		PowerPC464FP, 800 MHz		
Memória (Maximum 768 MB)	Beépített	256 MB		512 MB
	Kiegészítő	256 MB / 512 MB		512 MB
Flash ROM		Rendszermemória: 128 MB		
Adattároló		SD-memóriakártya • Kiegészítő 16 GB		
Tömeg		37 kg (kellékekkel együtt, de a duplex egység nélkül), 40 kg (kellékekkel és duplex egységgel együtt)		
Méretek		449 mm (sz) x 552 mm (mé) x 360 mm (ma)		
Tápellátás		N35100A, N35101A: 110–127 VAC (99–140 VAC tartomány), 50/60 Hz ±2% N35100B, N35101B: 220–240 VAC (198–264 VAC tartomány), 50/60 Hz ±2%		
Teljesítmény- felvétel	Általános üzem	700 W		
	Üresjárat	100 W		
	Csúcsteljesítmény	1400 W		
	Mély alvás mód	Feszültség 110 - 127 VAC: Kevesebb mint 0,7 W Feszültség 220 - 240 VAC: Kevesebb mint 1 W		
	Energiatakarékos mód	Kevesebb mint 12 W		
	Kikapcsolt ál- lapot	Feszültség 110 - 127 VAC: Kevesebb mint 0,1 W Feszültség 220 - 240 VAC: Kevesebb mint 0,15 W		
Csatolófelület		USB 2.0 (nagy sebességű), Ethernet 10BASE-T/100BASE-TX/1000BASE-TX, IEEE802.11 a/b/g/n (Kiegészítő)		
Kijelző		60 mm (sz) x 32,6 mm (ma), 128 x 64 képpontos grafikus kijelző		
Használható operációs rendszerek		<ul style="list-style-type: none"> Windows 10, Windows 8.1, Windows 8, Windows 7, Windows Vista, Windows Server 2012 R2, Windows Server 2012, Windows Server 2008 R2, Windows Server 2008 Mac OS X 10.8.5–10.11 Részletekért lásd a termékkövetelményeket.		

■ A nyomtatás műszaki jellemzői

		C813/C823	C833/ES8433	C843/ES8443
Nyomtatási mód		Száras elektro-fotografikus rögzítési mód, LED-ek (fénykibocsátó diódák) felhasználásával		
Emulációs nyelv		PCL6 (XL3.0 és PCL5c), EPSON FX, IBM ProPrinter, XPS	PCL6 (XL3.0 és PCL5c), PostScript 3, IBM ProPrinter, EPSON FX, XPS	
Tárolt betűtípusok		PCL: 91 európai betűtípus	PCL: 91 európai betűtípus PS: 80 európai betűtípus	
Felbontás		600 x 600 dpi, 600 x 1200 dpi, 2 bites 600 x 600 dpi		1200 x 1200 dpi, 600 x 600 dpi
Szín		Sárga, magenta, cián, fekete		
Nyomtatási sebesség (A4)		Egyoldalas: Percenként 23 oldal Kétoldalas: Percenként 19 oldal	Egyoldalas: Percenként 35 oldal Kétoldalas: Percenként 27 oldal	
Papírméret	1. tálca	Legal 13/13,5/14, Letter, Executive, Tabloid, A3, A4, A5, B5, B4, A6, B6, Statement, 8.5SQ, Folio, Egyéni méret, 8K (260 x 368 mm, 270 x 390 mm, 273 x 394 mm), 16K (197 x 273 mm, 195 x 270 mm, 184 x 260 mm)		
	2., 3., 4. tálca (kiegészítő)*	Legal 13/13,5/14, Letter, Executive, Tabloid, A3, A4, A5, B4, B5, 8.5SQ, Folio, Egyéni méret, 8K (260 x 368 mm, 270 x 390 mm, 273 x 394 mm), 16K (197 x 273 mm, 195 x 270 mm, 184 x 260 mm)		
	Többfunkciós tálca	Legal 13/13,5/14, Letter, Executive, Tabloid, Statement, A3, A4, A5, B4, B5, A6, B6, B6 Half, Statement, 8.5SQ, Folio, 4 x 6 hüvelyk, 5 x 7 hüvelyk, Nagagata #3, Nagagata #4, Nagagata #40, Youkei #0, Youkei #4, Kakugata #2, Kakugata #3, Hagaki, Oufuku Hagaki, C4, C5, DL, Com-10, kartotéklap (3 x 5 hüvelyk), egyedi méret, 8K (260 x 368 mm, 270 x 390 mm, 273 x 394 mm), 16K (197 x 273 mm, 195 x 270 mm, 184 x 260 mm)		
	Kétoldalas nyomtatás	Legal 13/13,5/14, Letter, Executive, Tabloid, A3, A4, A5, B4, B5, B6, 8.5SQ, Folio, 8K (260 x 368 mm, 270 x 390 mm, 273 x 394 mm), 16K (197 x 273 mm, 195 x 270 mm, 184 x 260 mm), egyedi méret (148–297 mm (sz) x 182–431 mm (h))		
	Egyedi méret	<ul style="list-style-type: none"> • 1. tálca 105, 128–297 mm (sz), 148, 182–431 mm (h) (4,1, 5,0–11,7 hüvelyk (sz), 5,8, 7,2–17,0 hüvelyk (h)) • 2., 3., 4. tálca (kiegészítő)* 148–297 mm (sz), 182–431 mm (h) (5,8–11,7 hüvelyk (sz), 7,2–17,0 hüvelyk (h)) • Többfunkciós tálca 64, 128–297 mm (sz), 90, 182 mm–131,2, 431 mm (h) (2,5, 5 0–11,7 hüvelyk (sz), 3,5, 7,2–52,0, 17,0 hüvelyk (h)) 		
Hordozó típusa		Sima papír (64 g/m ² – 256 g/m ²), cégjelzéses papír, írásvetítő fólia, címke, bankpostapapír, újrahasznosított, kartonlap, durva, fényes.		
Adagolás módja		Automatikus adagolás az 1., a többfunkciós és a kiegészítő tálcából, manuális adagolás a többfunkciós tálcából		
Papírbefogadó képesség		<ul style="list-style-type: none"> • 1. tálca 300 darab normál papírlap (80 g/m²), teljes vastagság legfeljebb 30 mm. • Többfunkciós tálca 100 darab normál papírlap (80 g/m²), teljes vastagság legfeljebb 10 mm, 10 boríték (85 g/m² tömegű). • Kiegészítő tálca 530 darab normál papírlap (80 g/m²), teljes vastagság legfeljebb 53 mm. 		
Papírkiadás módja		Nyomtatott oldallal felfelé vagy lefelé		
Papírkiadási kapacitás		<ul style="list-style-type: none"> • Nyomtatott oldallal felfelé 100 lap (80 g/m² tömegűnél könnyebb), 10 lap (ultra nehéz papír vagy boríték) • Nyomtatott oldallal lefelé 200 lap (80 g/m² tömegűnél könnyebb) 		
Biztosan nyomtatható terület		Legalább 6,35 mm-re a papír széleitől (különleges hordozókra, például borítékokra nem vonatkozik)		

	C813/C823	C833/ES8433	C843/ES8443
Nyomtatási pontosság	Nyomtatás kezdése: ± 2 mm, papír elcsúszása: ± 1 mm/100 mm, képnnyúlás: ± 1 mm/100 mm (80 g/m ²)		
Bemelegedési idő	<ul style="list-style-type: none"> • Bekapcsolástól számítva 32 másodperc (25°C szobahőmérséklet, névleges feszültség mellett) • Energiatakarékos módból 27 másodperc (25°C szobahőmérséklet, névleges feszültség mellett) 		
Üzemeltetési környezet	<ul style="list-style-type: none"> • Üzem közben 10–32°C, 20–80%-os relatív páratartalom (maximális nedves hőmérséklet: 25 °C, maximális száraz hőmérséklet: 2 °C) • Üzemen kívül 0–43 °C, 10–90%-os relatív páratartalom (maximális nedves hőmérséklet: 26,8 °C, maximális száraz hőmérséklet: 2 °C) 		
A nyomtatási minőség garantálhatóságához szükséges feltételek	<ul style="list-style-type: none"> • Üzemeltetési tartomány 10 °C-os hőmérséklet, 20–80%-os relatív páratartalom 32 °C-os hőmérséklet, 20–60%-os relatív páratartalom 20%-os relatív páratartalom, 10–32 °C-os hőmérséklet 80%-os relatív páratartalom, 10–27 °C-os hőmérséklet • A többszínű nyomtatás minőségének garantálhatóságához szükséges tartomány 17–27 °C-os hőmérséklet, 50–70%-os relatív páratartalom 		
Kellékek, szerkezeti egységek	Festékkazetták, fényérzékeny henger, szalagegység, beégető egység, adagológörgő-készlet		

*C813/C823 esetében csak a 2. Tálca áll rendelkezésre.

■ Hálózati jellemzők

	C813/C823	C833/ES8433	C843/ES8443
Csatolófelület	Ethernet 10BASE-T/100BASE-TX/1000BASE-TX, IEEE802.11 a/b/g/n (Kiegészítő)		
Protokoll	TCP/IPv4, TCP/IPv6, SMTP, POP3, HTTP, SNMPv1/v3, DHCP, DNS, LPR, Port9100, BOOTP, ARP, FTP, Bonjour (Rendezvous), Web Services Discovery (WSD)		

Vezeték nélküli helyi hálózat műszaki adatok (választható)

Paraméter	
Vezeték nélküli helyi hálózati szabvány	IEEE802.11a/b/g/n megfelelés (2,4 GHz / 5 GHz)
Biztonság	Tilt, WEP, WPA-PSK, WPA2-PSK, WPA-EAP, WPA2-EAP

Előírásokra vonatkozó vezeték nélküli helyi hálózati megfelelési nyilatkozatok

- FCC megfelelési nyilatkozat
- IC megfelelési nyilatkozat
- Európai CE megfelelési nyilatkozat.

FCC megfelelési nyilatkozat

FCC FIGYELMEZTETÉS

A kifejezetten jóváhagyott változtatások és módosítások kivételével a fél a felelős a megfelelés megőrzésért, mivel annak hiánya érvénytelenítheti a felhasználónak a készülék üzemeltetésére való jogosultságát.

Megjegyzés: E készüléket bevizsgálták és azt állapították meg, hogy megfelel B osztályú digitális termékek korlátainak az FCC szabályok 15. része értelmében. Úgy határozták meg e korlátokat, hogy azok ésszerű védelmet biztosítsanak lakóterületi telepítés ellen a káros interferenciák ellen. E készülék generál, használ és kisugározhat rádiófrekvenciás energiát, ennek megfelelően, ha nem az utasításoknak megfelelően történik a telepítése, akkor előfordulhat, hogy káros rádiófrekvenciás interferencia lép fel. Azonban nem garantált, hogy egy adott telepítés esetén nem fordul elő interferencia. Ha e készülék káros olyan rádió vagy televízió vételi interferenciát idéz elő, mely a készülék be- és kikapcsolásával azonosítható, akkor azt javasoljuk a felhasználónak, hogy a következő módszerek közül egynek vagy többnek az alkalmazásával szüntesse meg az interferenciát:

- Változtassa meg a vételi antenna irányát és helyét.
- Növelje a készülék és a vevő közötti távolságot.
- Olyan hálózati csatlakozóaljzathoz csatlakoztassa a készüléket, melynek áramköre más, mint a vevő által használt áramkör.
- Forduljon a viszonteladóhoz vagy tapasztalt rádió-/televíziótechnikushoz tanácsért.

E távadó nem helyezhető el közös helyen ill. nem használható együtt más antennával vagy távadóval együtt.

IC megfelelési nyilatkozat

E készülék megfelel az FCC szabályok 15. pontjának és az Industry Canada szabvány szerinti tanúsításnak az RSS szabvány(ok) kivételével. A következő két feltételnek kell megfelelnie az üzemeltetésnek: (1) nem okozhat interferenciát e készülék és (2) és interferenciától védettnek kell lennie és el kell viselnie bármely interferenciát beleértve az olyat is, melyet e készülék akaratlan működtetés okoz.

Le présent appareil est conforme aux la partie 15 des règles de la FCC et CNR d'Udustrie Canada applicables aux appareils radio exempts de licence. L'exploitation est autorisée aux deux conditions suivantes : (1) l'appareil ne doit pas produire de brouillage, et (2) l'utilisateur de l'appareil doit accepter tout brouillage radioélectrique subi, même si le brouillage est susceptible d'en compromettre le fonctionnement.

E [B] osztályú digitális készülék megfelel a kanadai ICES-003 előírásainak.

Cet appareil numérique de la classe [B] est conforme à la norme NMB-003 du Canada.

Vigyázat (FCC/IC):

Az 5,15 - 5,25 GHz-es hullámsáv használata kizárólag belső térre korlátozott.

La bande 5150-5250 MHz est restreints à une utilisation à l'intérieur.

E készülék megfelel egy szabályozatlan környezetre meghatározott FCC/IC expozíciós határértékeknek, továbbá megfelel az FCC Rádiófrekvenciás (RF) expozíciós irányelveknek és az RSS-102 IC Rádiófrekvenciás (RF) expozíciós irányelveknek. Úgy kell telepíteni és működtetni e készüléket, hogy emberi testtől legalább 20 cm-es távolságra legyen a sugárzási forrás.

Cet équipement est conforme aux limites d'exposition aux rayonnements énoncées pour un environnement non contrôlé et respecte les règles les radioélectriques (RF) de la FCC lignes directrices d'exposition et d'exposition aux fréquences radioélectriques (RF) CNR-102 de l'IC. Cet équipement doit être installé et utilisé en gardant une distance de 20 cm ou plus entre le dispositif rayonnant et le corps.

Európa - CE megfelelőségi nyilatkozat



E készülék megfelel az Európai Unió 1999/5/EC irányelvének lényeges követelményeivel.

A következő EU és EFTA országokban használhatóak e termék távközlési funkciói: Ausztria, Belgium, Bulgária, Ciprus, Cseh Köztársaság, Dánia, Észtország, Finnország, Franciaország, Németország, Görögország, Magyarország, Izland, Írország, Olaszország, Lettország, Liechtenstein, Litvánia, Luxemburg, Málta, Hollandia, Norvégia, Lengyelország, Portugália, Románia, Szlovák Köztársaság, Szlovénia, Spanyolország, Svájc, Törökország és az Egyesült Királyság.

■ A nyomtató méretei

FELÜLNÉZET

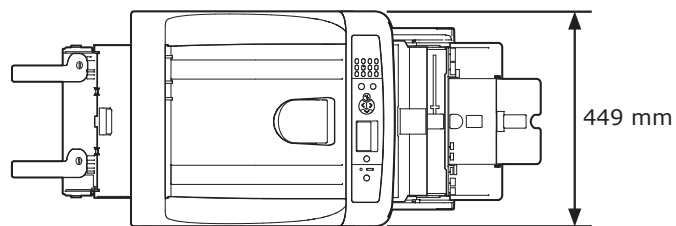

OLDALNÉZET

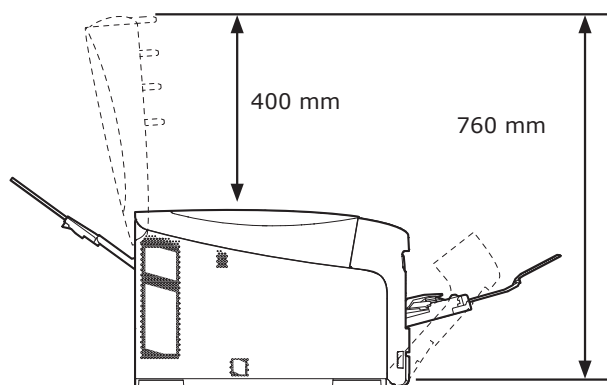
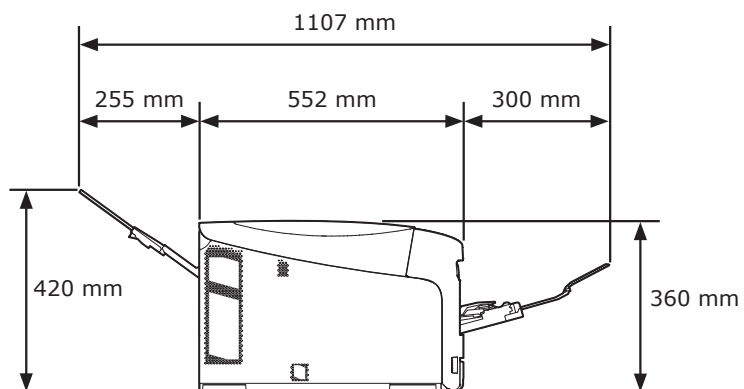

OLDALNÉZET - FELSZERELT KIEGÉSZÍTŐKKEL (2., 3., 4. TÁLCA)

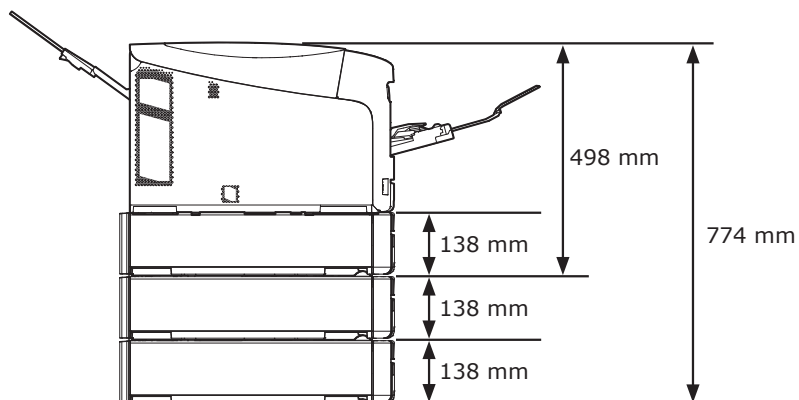

Tárgymutató

A

Adagoló görgők 124
ATTENTION jelzőfény 92

B

Beégető egység..... 121
Boríték..... 52

C

Címke 52

E

Egyéb hibaüzenetek..... 92
Egyedi méretek 62

F

Fényérzékeny henger 115
Festékkazetták 111

H

Hátsó kimeneti tálca 66

I

IP-cím..... 37

K

Kétoldalas nyomtatás..... 54, 62
Kimeneti tálca..... 66

M

Mac OS X 33
Mély alvó állapot mód 71

N

Nyomtató
 illesztőprogram 41, 47
Nyomtató körüli szabad tér... 17
Nyomtató-
 illesztőprogram 37, 46

P

Papírelakadás..... 77
Papírméret 51, 54, 62
Papírtálca 54, 62
Papírtömeg 51, 54
POWER SAVE gomb 23

S

Szalagegység..... 119

T

Tápellátási feltételek 22
Telepítés
 Nyomtató-illesztőprogram
 (Windows operációs
 rendszerhez)..... 37, 46
 Nyomtatóillesztő-program
 (Mac OS X) 41, 47
Termékkövetelmények 33
Többfunkciós tálca 58

U

Üzemeltetési környezet 17

W

Windows 33

OKI kapcsolati adatok

OKI Systems (UK) Ltd.

Blays House
Wick Road
Egham
Surrey
TW20 0HJ
Tel: +44 (0) 1784 274300
Website: www.oki.com/uk

OKI Systems (Ireland) Ltd

A7 Calmount Park
Ballymount
Dublin 12
D12 TX94
Ireland
Tel: +353 (0) 1 4049590
Fax: +353 (0)1 4049591
Website: www.oki.com/ie

OKI Systems (Czech and Slovak), s.r.o.

Futurama Business Park -
Sokolovská 651/136A
186 00 Praha 8
Czech Republic
Tel: +420 224 890158
Fax: +420 22 232 6621
Website: www.oki.cz, www.oki.sk

Oki Systems (Deutschland) GmbH

Hansaallee 187
40549 Düsseldorf
Tel: +49 (0) 211 / 5266-0
Fax: +49 (0) 211 59 33 45
Website: www.oki.de

Albania, Bosnia, Bulgaria, Croatia,
Cyprus, Estonia, Greece, Israel,
Latvia, Lithuania, Macedonia,
Romania, Serbia, Slovenia

CEE Export Group:

OKI Systems (Poland) Sp. z o.o.

Platinum Business Park 2, 3rd Floor
ul. Domaniewska 42, 02-672 Warsaw
Poland

Tel: +48 (0) 22 448 65 00
Fax: +48 (0) 22 448 65 0
Website: www.oki.pl

Oki Systèmes (France) S.A.

Zone Silic - Immeuble Osaka
21 rue du Jura
CS 90277
94633 RUNGIS Cedex
Paris

Tél: Standard 0820 200 410
(0.09€/min depuis une ligne fixe*)
Hotline 01 76 54 21 50 (n° non
surtaxé)
Website: www.oki.fr

OKI Systems (Magyarország) Kft.

H-1133 Budapest,
Váci út 76
Hungary
Telefon: +36 1 814 8000
Telefax: +36 1 814 8009
Website: www.okihu.hu

OKI Systems (Italia) S.p.A.

via Milano, 11,
20084 Lacchiarella (MI)
Tel: +39 (0) 2 900261
Fax: +39 (0) 2 90026344
Website: www.oki.it

OKI Systems (Polska) Sp. z o.o

Platinum Business Park II, 3rd
Floor
ul. Domaniewska 42
02-672 Warsaw
Poland
Tel: +48 22 448 65 00
Fax: +48 22 448 65 01
Website: www.oki.pl
E-mail: oki@oki.com.pl
Hotline: 0800 120066
E-mail: tech@oki.com.pl

OKI Europe Limited, Sucursal em Portugal

Av. Quinta Grande 53
7º D Alfragide
2614-521 Amadora
Portugal
Tel: +351 21 470 4200
Fax: +351 21 470 4201
Website: www.oki.pt
E-mail : oki@oki.pt

Oki Service

Serviço de apoio técnico ao Cliente

Tel: 214 727 660
E-mail : okiserv@oki.pt

OKI Systems Rus, LLC (Russia)

Sector B, 3rd Floor, Svyatogor-4
Business Center10/4, Letnikovskaya
str.115114, Moscow
Tel: +7 495 276 5060
Fax: +7 495 258 6070
e-mail: info@oki.ru
Website: www.oki.ru
Technical support:
Tel: +7 495 564 8421
e-mail: tech@oki.ru

Oki Systems (Österreich)

Campus 21
Businesszentrum Wien Sued
Liebermannstrasse A02 603
22345 Brun am Gebirge
Tel: +43 223 6677 110
Service-Hotline:
+43 (0) 2236/677 110-501
Website: www.oki.at

OKI Europe Ltd. (Ukraine)

Raisy Opkinoy Street,8
Building B, 2nd Floor,
Kiev 02002
Ukraine
Tel: +380 44 537 5288
e-mail: event@oki.ua
Website: www.oki.ua

OKI Sistem ve Yazıcı Çözümleri Tic. Ltd. Şti.

Harman sok Duran Is Merkezi,
No:4, Kat:6,
34394, Levent
İstanbul
Tel: +90 212 279 2393
Faks: +90 212 279 2366
Web: www.oki.com.tr

Oki Systems (Belgium)

Medialaan 24
1800 Vilvoorde
Helpdesk: 02-2574620
Fax: 02 2531848
Website: www.oki.be

OKI Systems (Danmark) a-s

Herstedøstervej 27
2620 Albertslund
Danmark
Adm.: +45 43 66 65 00
Fax: +45 43 66 65 90
E-mail: salg@oki.dk /
support@oki.dk
Website: www.oki.dk

OKI Europe Limited, Sucursal en España

Complejo Vega Norte. C/ Anabel
Segura, 16. Edif. 3 - 4º Pta.
28.108, Alcobendas
Madrid
Tel +34 91 343 16 20
Website: www.oki.es



Oki Data Corporation

4-11-22 Shibaura, Minato-ku, Tokyo
108-8551, Japan

www.oki.com/printing/

Március 2017
46504313EE Rev4