

Benutzerhandbuch

Setup

Dieses Handbuch gilt für folgende Modelle.

C813n
C823n/C823dn
C833n/C833dn
C843n/C843dn
ES8433
ES8443

- Dieses Handbuch enthält Sicherheitshinweise zum sicheren Umgang mit diesem Produkt.
Bevor Sie dieses Produkt verwenden, lesen Sie bitte dieses Handbuch.

• Über die Produktgarantie

Es wurden alle Anstrengungen unternommen, um sicherzustellen, dass die in dieser Veröffentlichung enthaltenen Informationen vollständig und richtig sind und dem aktuellsten Stand entsprechen. Der Hersteller übernimmt keinerlei Verantwortung für die Konsequenzen von Irrtümern außerhalb der Kontrolle des Unternehmens. Zudem kann der Hersteller keine Garantie dafür übernehmen, dass durch andere Hersteller vorgenommene Änderungen an Software und Geräten, die in diesem Handbuch erwähnt werden, die Gültigkeit der hierin enthaltenen Informationen unbeeinträchtigt lassen. Die Erwähnung von Software-Produkten von Drittherstellern lässt nicht notwendigerweise den Schluss zu, dass sie vom Hersteller empfohlen werden.

Obwohl größte Sorgfalt darauf verwendet wurde, die hierin enthaltenen Informationen so akkurat und hilfreich wie möglich weiterzugeben, übernehmen wir keinerlei Garantie hinsichtlich ihrer Genauigkeit und Vollständigkeit.

Alle Rechte sind der Oki Data Corporation vorbehalten. Die hier veröffentlichten Inhalte dürfen Sie nur mit ausdrücklicher Erlaubnis kopieren, weiterverwenden oder übersetzen. Oben genannte Aktionen dürfen Sie ausschließlich mit schriftlicher Genehmigung der Oki Data Corporation durchführen.

© 2016 Oki Data Corporation

OKI ist eine eingetragene Marke von Oki Electric Industry Co., Ltd.

Energy Star ist eine Marke der United States Environmental Protection Agency.

Microsoft, Windows, Windows Server und Windows Vista sind eingetragene Marken der Microsoft Corporation.

Apple, Mac und OS X sind eingetragene Marken von Apple Inc.

Andere Produkt- und Markennamen sind eingetragene Marken oder Marken der jeweiligen Unternehmen.



Als Teilnehmer am Energy Star-Programm hat der Hersteller festgestellt, dass dieses Gerät den Energy Star-Richtlinien zur Energieeinsparung entspricht.



Dieses Produkt entspricht den Anforderungen der Richtlinien des EU-Rates 2014/30/EU(EMV), 2014/35/EU(LVD), 1999/5/EG (R&TTE), 2009/125/EG (ErP) und 2011/65/EU(RoHS), ggf. ergänzt, in der Angleichung der Rechtsvorschriften der Mitgliedsstaaten in Bezug auf elektromagnetische Verträglichkeit, Niederspannung, Funk- und Telekommunikationsendgeräte und energieverbrauchende Produkte sowie Beschränkungen bei der Verwendung bestimmter gefährlicher Substanzen in elektrischen und elektronischen Geräten.

Die folgenden Kabel wurden zur Produktevaluation in Übereinstimmung mit der EMC-Richtlinie 2014/30/EU verwendet. Andere Konfigurationen könnten diese Übereinstimmung beeinträchtigen.

Kabeltyp	Länge (Meter)	Eisenkern	Schirm
Netz	1,8	X	X
USB	5,0	X	✓
LAN	15,0	X	X

● Erste Hilfe im Notfall

Gehen Sie vorsichtig mit dem Patronenpulver um:



Bei Verschlucken lassen Sie die Person kleine Mengen kaltes Wasser trinken und einen Arzt aufsuchen. Versuchen Sie NICHT, Erbrechen herbeizuführen.

Wenn es eingeatmet wird, bringen Sie die Person an die frische Luft. Begeben Sie sich unverzüglich in ärztliche Behandlung.

Sollte Tonerpulver in die Augen gelangen, spülen Sie es mindestens 15 Minuten mit viel Wasser aus. Schließen Sie die Augenlider nicht. Begeben Sie sich unverzüglich in ärztliche Behandlung.

Verschütteter Toner kann mit kaltem Wasser und Seife abgewaschen werden, damit keine Flecken auf der Haut oder Kleidung bleiben.

● Hersteller

Oki Data Corporation,
4-11-22 Shibaura, Minato-ku,
Tokyo 108-8551,
Japan

● Import in die EU/autorisierter Vertreter

OKI Europe Limited

Blays House
Wick Road
Egham
Surrey, TW20 0HJ
United Kingdom

Sollten Sie Fragen zu Vertrieb, Support oder allgemeiner Art haben, wenden Sie sich an Ihren Händler vor Ort.

● Informationen zur Umwelt



• Zu Ihrer Sicherheit

















Lesen Sie das Benutzerhandbuch, bevor Sie das Produkt verwenden.

Sicherheitswarnungen

 **WARNUNG** "Warnung" bietet weitere Informationen, die bei Nichtbeachtung zu Verletzungen führen können.

 **ACHTUNG** "Achtung" bietet weitere Informationen, die bei Nichtbeachtung zu Fehlfunktionen oder Geräteschäden führen können.

Allgemeine Sicherheitshinweise

 WARNUNG		
 Berühren Sie nicht den Sicherheitsschalter im Inneren des Druckers. Dies könnte beim Auftreten von Hochspannungen zu einem Stromschlag führen. Darüber hinaus könnten die rotierenden Getriebewellen zu Verletzungen führen.	 Verwenden Sie keine leicht entzündlichen Sprays neben dem Drucker. Dies könnte zu einem Brand führen, da Teile des Druckers sehr heiß sind.	 Trennen Sie das Netzkabel und wenden Sie sich an den Kundendienst, wenn die Abdeckung ungewöhnlich heiß ist, Rauch, einen anormalen Geruch oder unübliche Geräusche abgibt. Anderenfalls könnte dies zu einem Brand führen.
 Trennen Sie das Netzkabel und wenden Sie sich an den Kundendienst, wenn Flüssigkeiten, wie Wasser, in die inneren Druckerteile eingedrungen sind. Anderenfalls könnte dies zu einem Brand führen.	 Trennen Sie das Netzkabel und entfernen Sie Fremdkörper, wie Büroklammern, sollten diese in den Drucker gefallen sein. Anderenfalls könnte dies einen Stromschlag und/oder Brand auslösen und Verletzungen verursachen.	 Bedienen und/oder bauen Sie den Drucker nur wie in der Bedienungsanleitung angegeben auseinander. Anderenfalls könnte dies einen Stromschlag und/oder Brand auslösen und Verletzungen verursachen.
 Trennen Sie das Netzkabel und wenden Sie sich an den Kundendienst, wenn der Drucker fallen gelassen oder die Abdeckung beschädigt wird. Anderenfalls könnte dies einen Stromschlag und/oder Brand auslösen und Verletzungen verursachen.	 Trennen Sie das Netzkabel in regelmäßigen Abständen, um die Kontaktlamellen des Steckers und den Basisbereich dazwischen zu reinigen. Wenn der Netzstecker lange Zeit angesteckt bleibt, wird der Basisbereich staubig und der Stecker kann sich kurzschließen, was einen Brand auslösen könnte.	 Entfernen Sie verspritzten Toner nicht mit einem Staubsauger. Wenn verspritzter Toner mit einem Staubsauger entfernt wird, könnte er sich anhand der Funken des elektrischen Kontakts entzünden. Auf dem Boden verspritzter Toner sollte mit einem nassen Tuch abgewischt werden.
 Stecken Sie keine Fremdkörper in die Belüftungsöffnung. Anderenfalls könnte dies einen Stromschlag und/oder Brand auslösen und Körperverletzungen verursachen.	 Stellen Sie keine Tasse mit Flüssigkeiten, wie Wasser, auf dem Drucker ab. Anderenfalls könnte dies einen Stromschlag und/oder Brand auslösen und Körperverletzungen verursachen.	 Berühren Sie beim Öffnen der Druckerabdeckung weder die Fixiereinheit noch andere Teile. Dies könnte zu Verbrennungen führen.
 Werfen Sie weder Druckerpatronen noch Bildtrommeln ins Feuer. Der Toner kann platzen und zu Verletzungen führen.	 Verwenden Sie nur die Strom-, Verbindungs- oder Erdungskabel, die im Benutzerhandbuch angegeben sind. Es besteht Feuergefahr.	 Der Betrieb von UVS (unterbrechungsfreie Stromversorgung) oder Wechselrichter ist nicht gesichert. Verwenden Sie keine UVS-Geräte oder Wechselrichter. Es besteht Feuergefahr.

 **ACHTUNG**



Halten Sie sich von der Papierausgabe fern, während das Gerät eingeschaltet ist und druckt. Es besteht Verletzungsgefahr.



Berühren Sie nicht die beschädigte Flüssigkristallanzeige. Sollte aus der Flüssigkristallanzeige Flüssigkeit (Flüssigkristall) auslaufen und in die Augen oder den Mund gelangen, spülen Sie sie mit reichlich Wasser aus. Suchen Sie bei Bedarf einen Arzt auf.

● Handbuchverzeichnis

Die folgenden Handbücher werden mit dem Produkt geliefert.

- Benutzerhandbuch (Setup) ---- Dieses Dokument
Hier werden grundlegende Vorgänge beschrieben zur Verständnishilfe für diesen Drucker.
Die ersten Hinweise beziehen sich unter anderem auf die Druckerplatzierung und die ersten Netzwerkeinstellungen und umfassen Fehlererkennungs- und Wartungsvorgänge.

● Über dieses Handbuch

Hinweise in diesem Dokument

In diesem Handbuch werden die folgenden Hinweise gegeben.

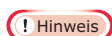

- Weist auf wichtige Betriebsinformationen hin. Sie sollten Abschnitte mit dieser Markierung unbedingt lesen.



- Weist auf zusätzliche Betriebsinformationen hin. Sie sollten Abschnitte mit dieser Markierung lesen.



- Zeigt an, wo Sie detaillierte oder verwandte Informationen finden können.

WARNUNG

- "Warnung" bietet weitere Informationen, die bei Nichtbeachtung zu Verletzungen führen können.

ACHTUNG

- "Achtung" bietet weitere Informationen, die bei Nichtbeachtung zu Fehlfunktionen oder Geräteschäden führen können.

Symbole in diesem Dokument

In diesem Handbuch werden die folgenden Symbole verwendet.

Symbole	Beschreibung
[]	<ul style="list-style-type: none">● Zeigt Menünamen auf dem Bildschirm an.● Zeigt Menü-, Fenster- und Dialognamen auf dem Computer an.
" "	<ul style="list-style-type: none">● Zeigt Nachrichten und Eingabetexte auf dem Bildschirm an.● Zeigt Dateinamen auf dem Computer an.● Zeigt die Verweisüberschriften an.
< > Schaltfläche/ Taste	Zeigt eine Schaltfläche auf dem Bedienfeld oder eine Taste der Computertastatur an.
>	Zeigt an, wie Sie zu dem gewünschten Objekt im Drucker- oder Computermenü gelangen.
<i>Ihr Drucker</i>	Zeigt den Drucker an, den Sie verwenden oder auswählen möchten.

Bezeichnungen in diesem Handbuch

In diesem Handbuch werden die folgenden Bezeichnungen verwendet.

- C813n→ C813
- C823n/C823dn→ C823
- C833n/C833dn→ C833
- C843n/C843dn→ C843
- PostScript3 Emulation→ PSE, POSTSCRIPT3 Emulation, POSTSCRIPT3 EMULATION
- Microsoft® Windows® 10 64 bit Edition Betriebssystem→ Windows 10 (64-Bit-Version) *
- Microsoft® Windows® 8.1 64 bit Edition Betriebssystem→ Windows 8.1 (64-Bit-Version) *
- Microsoft® Windows® 8 64 bit Edition Betriebssystem→ Windows 8 (64-Bit-Version) *
- Microsoft® Windows® 7 64 Bit Edition Betriebssystem→ Windows 7 (64-Bit-Version) *
- Microsoft® Windows Vista® 64 Bit Betriebssystem→ Windows Vista (64-Bit-Version) *
- Microsoft® Windows Server® 2012 R2 64 bit Edition Betriebssystem→ Windows Server 2012 *
- Microsoft® Windows Server® 2012 64 bit Edition Betriebssystem→ Windows Server 2012 *
- Microsoft® Windows Server® 2008 R2 64 Bit Edition Betriebssystem→ Windows Server 2008 *
- Microsoft® Windows Server® 2008 64 Bit Edition Betriebssystem→ Windows Server 2008 (64-Bit-Version) *
- Microsoft® Windows® 10 Betriebssystem→ Windows 10 *
- Microsoft® Windows® 8.1 Betriebssystem→ Windows 8.1 *
- Microsoft® Windows® 8 Betriebssystem→ Windows 8 *
- Microsoft® Windows® 7 Betriebssystem→ Windows 7 *
- Microsoft® Windows Vista® Betriebssystem→ Windows Vista *
- Microsoft® Windows Server® 2008 Betriebssystem→ Windows Server 2008 *
- Allgemeine Bezeichnung für Windows 10, Windows 8.1, Windows 8, Windows Server 2012, Windows 7, Windows Vista und Windows Server 2008→ Windows

* Sollte keine besondere Beschreibung vorliegen, ist die 64-Bit-Version in Windows 10, Windows 8.1, Windows 8, Windows 7, Windows Vista und Windows Server 2008, enthalten. (64 bit Version und Windows Server 2008 R2 sind in Windows Server 2008 enthalten, Windows Server 2012 R2 ist in Windows Server 2012 enthalten.)

Sollte keine besondere Beschreibung vorliegen, wird Windows 7 als Windows, Mac OS X 10.11 als Mac OS X und C833dn als Drucker für die Beispiele in diesem Handbuch verwendet.

Je nach Version Ihres Betriebssystems, Modells oder Ihrer Version kann die Beschreibung dieses Handbuchs variieren.

Die Verbreitung von Staub, Ozon, Styrol, Benzol, TVOC und ultrafeinen Partikeln entspricht der Eco Mark 155, Zertifizierungskriterien für "Drucker"-Substanzemissionen. (Toner wurde durch Ausführung eines Schwarzweiß- und Farbdruks mit Oki Data Original-Tonerpatronen nach Anlage S-M der Blauen Engel RAL UZ-171:2012 Test-Methode getestet.)

Inhalt

Über die Produktgarantie	2
Erste Hilfe im Notfall.....	3
Hersteller.....	3
Import in die EU/autorisierter Vertreter.....	3
Informationen zur Umwelt.....	3
Zu Ihrer Sicherheit.....	4
Handbuchverzeichnis	6
Über dieses Handbuch	6
1. Einrichten	11
Überprüfung der Produkte	12
Überprüfung des Verpackungsinhalts	12
Bedienfeld.....	13
Die Benutzung des Tastenfeld mit zehn Tasten	14
Die Benutzung der Funktionstaste	14
Komponentenbezeichnungen	15
Verfügbare Optionen	16
Überprüfung der Verwendungsumgebung	17
Verwendungsumgebung.....	17
Aufstellungsort.....	17
Vorbereitung des Druckers	18
Auspacken	18
Einfügen von Gebrauchsmaterialien.....	18
Einlegen des Papiers	20
Ein-/Ausschalten der Stromversorgung	22
Installation von Optionen.....	25
Testdruck des Druckers.....	33
Anschließen an einen Computer	34
Netzwerkverbindung	35
Verbindung mit drahtlosem LAN (AP-Modus) (Optional).....	45
USB-Verbindung	46
Hinzufügen von Optionen.....	50

2. Grundlegende Druckerbedienung	52
Unterstütztes Papier	52
Aus dem Fach drucken	57
Aus dem Mehrzweckfach drucken	58
Auf eigenem Papiermaß drucken	62
Papierausgabe	66
Hilfreiche Druckerfunktionen.....	67
Druckvorgang abbrechen	68
Die Zeitspanne bis zur Aktivierung des Energiesparmodus einstellen	69
Die Zeitspanne bis zur Aktivierung des tiefen Ruhemodus einstellen.....	70
Einschränkungen im tiefen Ruhemodus.....	71
Einstellungen für das automatische Abschalten (Auto Power Off)	73
Einstellung der automatischen Abschaltung	73
Die Zeitspanne bis zur Aktivierung des Modus der automatischen Abschaltung einstellen	74
Signal einstellen	75
 3. Fehlerbehebung	 76
Erscheint eine Fehlermeldung auf dem Display (die Anzeige ATTENTION leuchtet auf/blinkt).....	76
Bei Papierstaus/eine Fehlermeldung verschwindet auch nach Beseitigung des Papierstaus nicht	77
Die Meldung zum Auswechseln von Tonermaterialien und zur Wartung des Geräts wird angezeigt	88
Die Meldung zum Wechseln des Papiers oder für Papierformatfehler wird angezeigt.....	92
Andere Fehlermeldungen	94
Sie können nicht vom Mehrzweckfach aus drucken	98
Andere Probleme	99
Der Druck von einem Computer aus ist nicht möglich	99
Die erfolgreiche Installation des Druckertreibers ist nicht möglich.....	102
Spezifische Einschränkungen für Betriebssysteme	103
Probleme mit der Bildqualität	104
Probleme mit dem Einzug	108
Probleme mit dem Gerät.....	109

4. Wartung	112
Verbrauchsstoffe und Verschleißteile ersetzen	112
Auswechseln der Druckerpatronen	113
Austauschen der Bildtrommel	117
Austauschen des Transportbands	121
Auswechseln einer Fixiereinheit	124
Reinigung	126
Die Druckeroberfläche reinigen	126
Die Papiervorzugsrollen reinigen.....	126
LED-Köpfe reinigen	129
Den Drucker bewegen oder transportieren.....	130
Vor Geräteentsorgung.....	133
5. Anhang	134
Menüliste des Bedienfelds	134
Den Druckerstatus über den Bildschirm überprüfen	134
Menüliste des Bedienfelds	135
Technische Daten	142
Index	148
Oki Kontaktdetails.....	149

1. Einrichten

In diesem Kapitel wird das Einrichten erklärt.

■ Einrichtungsvorgang

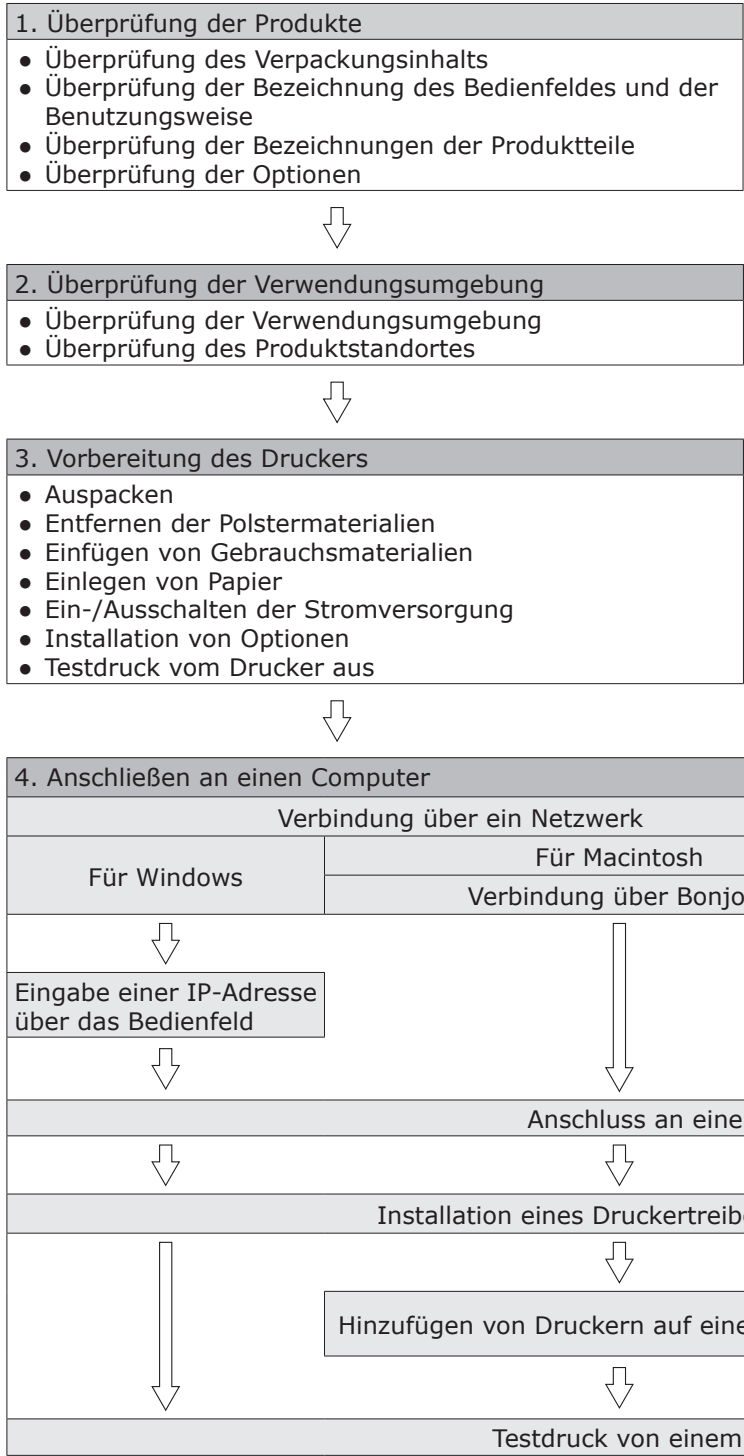



• Überprüfung der Produkte

In diesem Abschnitt finden Sie eine Übersicht über den Drucker.

Überprüfung des Verpackungsinhalts

Überprüfen Sie, ob alle unten aufgeführten Bestandteile vorhanden sind.

 ACHTUNG	Verletzungsgefahr!	
<ul style="list-style-type: none"> Für das Anheben des Druckers werden mindestens zwei Personen benötigt, da das Gewicht zwischen 37 und 40 kg beträgt. 		

Verweis

- Einzelheiten zum Öffnen der Verpackung finden Sie unter "Auspacken" S.18.
- Drucker

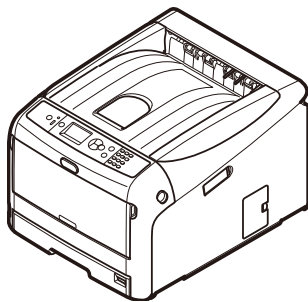

- Vier Bildtrommeln (Schwarz, Gelb, Magenta und Cyan)
- Vier Starter-Tonerkartuschen (Schwarz, Gelb, Magenta und Cyan)

Hinweis

- Für die C-Modelle werden die Starter-Tonerkartuschen in die im Drucker bereits vor dem Versand installierten Bildtrommeln eingesetzt. Sie Starter-Tonerkartusche ist in ES-Modellen nicht installiert. Installieren Sie die Tonerkartusche, die im Lieferumfang des Geräts enthalten ist. Lesen Sie "Auswechseln der Druckerpatronen" S.113.

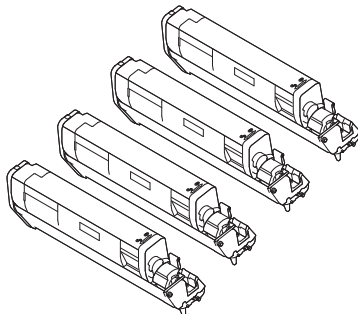

- Kurzanleitung
- DVD-ROM mit Software



- Stromversorgungskabel

Hinweis

- Ein Ethernet- und USB-Kabel sind nicht im Lieferumfang Ihres Druckers enthalten. Beschaffen Sie sie selbstständig.
- Für den Transport des Druckers werden Verpackungs- und Polsterungsmaterialien benötigt. Bewahren Sie sie auf.

• Bedienfeld

In diesem Abschnitt finden sich Erklärungen für die Bezeichnungen und Funktionen der Komponenten des Bedienfeldes und die Eingabe von Text.

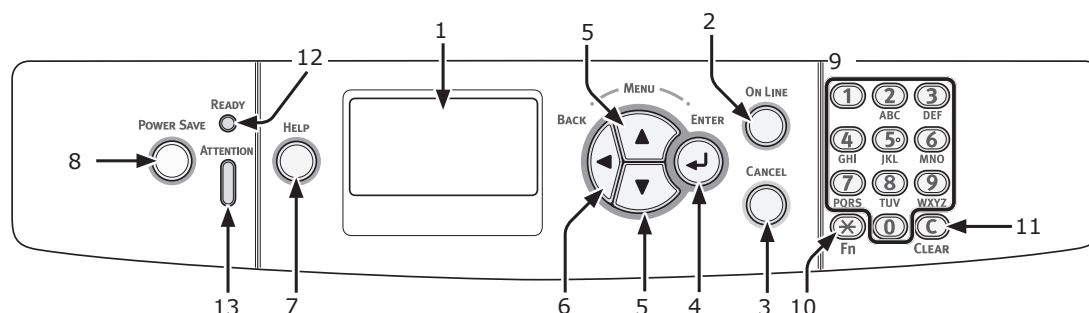

Nr.	Bezeichnung	Funktion
1	Display-Anzeige	Zeigt Bedienungsanweisungen und den Status des Druckers an.
2	Taste < ON LINE (ONLINE)>	Schaltet zwischen On-line- und Off-line-Modus um.
3	Taste < CANCEL (ABBRECHEN)>	Bricht den aktuellen Druckauftrag sofort ab.
4	Taste < ENTER >	<ul style="list-style-type: none"> • Zeigt das Menü-Display an. • Bestätigt den markierten Eintrag.
5	Taste < SCROLL (NACH OBEN/UNTEN)>	Wählt das Menü aus oder scrollt die Display-Anzeige.
6	Taste < BACK (ZURÜCK)>	Kehrt zum vorigen Bildschirm zurück.
7	Taste < HELP (HILFE)>	Zeigt den Hilfe-Bildschirm an. Drücken Sie zum Schließen die Tasten < HELP (HILFE)>, < BACK (ZURÜCK)> oder < CANCEL (ABBRECHEN)>.
8	Taste < POWER SAVE (ENERGIESPARMODUS)>	<ul style="list-style-type: none"> • Schaltet den Energiesparmodus ein oder aus. • Schaltet den tiefen Ruhezustand aus. Die Taste leuchtet im Energiesparmodus grün und blinkt grün im tiefen Ruhezustand.
9	Tastenfeld mit 10 Tasten	<ul style="list-style-type: none"> • Dient zur Eingabe von Zahlen. • Dient zum Eingeben von Buchstaben und Symbolen. Ein Passwort kann nur über das Tastenfeld eingegeben werden.
10	Taste < Fn >	Zeigt das Menü-Display zur Einstellung des Geräts mit einer Tastenkombinationsfunktion an.
11	Taste < CLEAR (LÖSCHEN)>	Führt beim Drücken oder Gedrückt-Halten die folgenden Aktionen gemäß den Eingaben aus: <ul style="list-style-type: none"> • Wert einer Einstellung minimieren, • gibt Null für einen Einstellwert ein, • löscht ein Zeichen, • bricht ein ausgewähltes Element ab, kehrt zu vorigen Einstellungen zurück. Steht bei Eingabe einer IP-Adresse nicht zur Verfügung.
12	Anzeige < READY (BEREIT)>	Leuchtet im On-line-Modus grün und ist im Off-line-Modus abgeschaltet.
13	Anzeige < ATTENTION (ACHTUNG)>	Leuchtet oder blinkt beim Auftreten einer Fehlfunktion des Gerätes orange.

Die Benutzung des Tastenfeld mit zehn Tasten

Nutzen Sie das Tastenfeld zur Eingabe von Zahlen und Buchstaben.

Jedes Mal wenn eine numerische Taste gedrückt wird, werden eingegebene Zahlen oder Buchstaben in der folgenden Reihenfolge zyklisch geändert:

- <1>: 1
- <2>: 2 → a → b → c → A → B → C → 2
- <3>: 3 → d → e → f → D → E → F → 3
- <4>: 4 → g → h → i → G → H → I → 4
- <5>: 5 → j → k → l → J → K → L → 5
- <6>: 6 → m → n → o → M → N → O → 6
- <7>: 7 → p → q → r → s → P → Q → R → S → 7
- <8>: 8 → t → u → v → T → U → V → 8
- <9>: 9 → w → x → y → z → W → X → Y → Z → 9

Die Tasten <*> und <C> haben die folgenden Funktionen:

- <*>: Funktionstaste (nur verfügbar, wenn der Standby-Bildschirm angezeigt wird.)
- <C>: Löscht bei der Eingabe eines Passworts ein Zeichen.

Drücken Sie für die Eingabe "abc" beispielsweise <2> → <2> → <ENTER>-Taste → <2> → <2> → <2> → <ENTER>-Taste → <2> → <2> → <2> → <2> → <ENTER>-Taste.

Die Benutzung der Funktionstaste

Drücken Sie Nummerntasten nach dem Drücken der <Fn>-Taste, wenn die Nachricht "**Bereit**" auf dem Display erscheint. Das der eingegebenen Nummer entsprechende Funktionsmenü wird angezeigt.

- 1 Drücken Sie die Taste <Fn>.

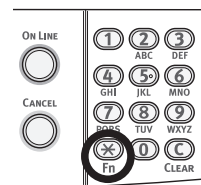

- 2 Drücken Sie die Nummerntasten (0-9), um den gewünschten Funktionseintrag anzuzeigen, und drücken Sie dann die Taste <ENTER>.

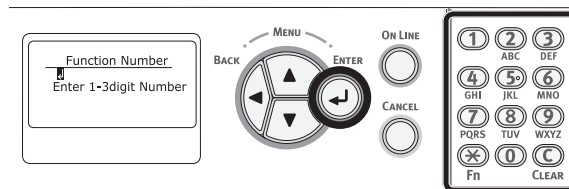

- 3 Der Einstellungsbildschirm der gewählten Funktion wird angezeigt. Überprüfen oder ändern Sie die Einstellungen.

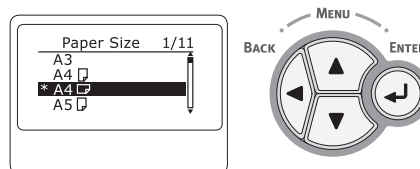

Liste der Funktionsmenüs

Nr. der Funktion	Funktionsmenü
1	Gem. Druck
2	Priv. Druck
10	Papiergröße (Kassette 1)
11	X-Maß (Kassette 1)
12	Y-Maß (Kassette 1)
13	Medientyp (Kassette 1)
14	Mediengewicht (Kassette 1)
20	Papiergröße (Kassette 2)
21	X-Maß (Kassette 2)
22	Y-Maß (Kassette 2)
23	Medientyp (Kassette 2)
24	Mediengewicht (Kassette 2)

Nr. der Funktion	Funktionsmenü
30	Papiergröße (Kassette 3)
31	X-Maß (Kassette 3)
32	Y-Maß (Kassette 3)
33	Medientyp (Kassette 3)
34	Mediengewicht (Kassette 3)
40	Papiergröße (Kassette 4)
41	X-Maß (Kassette 4)
42	Y-Maß (Kassette 4)
43	Medientyp (Kassette 4)
44	Mediengewicht (Kassette 4)
80	Papiereinzug
90	Papiergröße (Universalfach)
91	X-Maß (Universalfach)
92	Y-Maß (Universalfach)
93	Medientyp (Universalfach)
94	Mediengewicht (Universalfach)
95	Fach Verwendung (Mehrweckfach)
100	Konfiguration
101	Netzwerk
102	Nutzungsbericht
103	Fehlerprotokoll
200	Energiesparzeit
201	Ruhezustand-Zeit
202	Autom. Abschaltzeit
210	Fehlerbericht
220	Anpassung Druckposition (Mehrweckfach)
221	Anpassung Druckposition (Fach 1)
222	Anpassung Druckposition (Fach 2)
222	Anpassung Druckposition (Fach 3)
223	Anpassung Druckposition (Fach 4)
230	Schwarzeinst. Papier
231	Farbeinstellung Papier
232	Schwarzeinst. Folien
233	Farbeinstellung Folien
234	SMR Einstellung
235	BG Einstellung
236	Trommelreinigung
237	Hex Dump
300	Dichte anpassen
301	Reg. anpassen
302	Farbabstimmungsmuster drucken
310	Dichte Cyan
311	Dichte Magenta
312	Dichte Gelb
313	Dichte Schwarz

Komponentenbezeichnungen

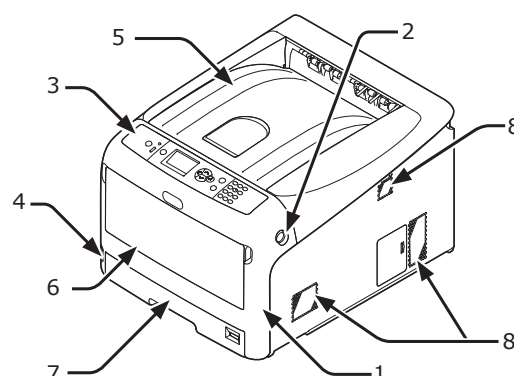

Nr.	Bezeichnung
1	Vordere Abdeckung
2	Öffnungshebel der vorderen Abdeckung
3	Bedienfeld
4	Netzschalter
5	Ausgabefach
6	Mehrweckfach
7	Fach 1
8	Entlüftungen

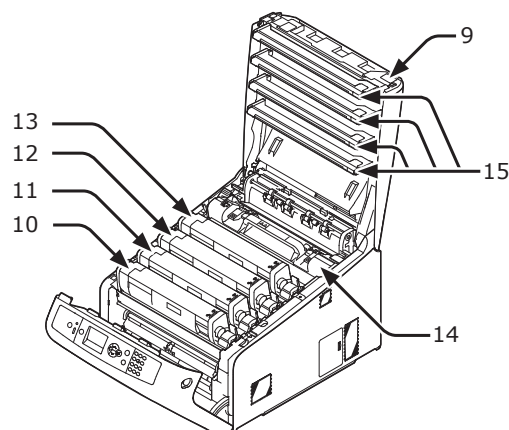

Nr.	Bezeichnung
9	Taste zum Öffnen des Ausgabefachs
10	Tonerkartusche Bildtrommel (K: Schwarz)
11	Tonerkartusche Bildtrommel (Y: Gelb)
12	Tonerkartusche Bildtrommel (M: Magenta)
13	Tonerkartusche Bildtrommel (C: Cyan)
14	Fixiereinheit
15	LED-Köpfe (vier Köpfe)

! Hinweis

- Bei ES-Modellen sind Tonerkartuschen nicht in den Bildtrommeln installiert.

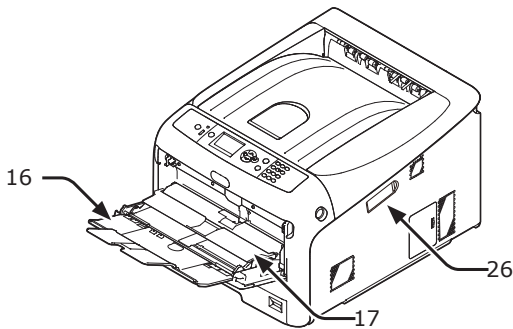

Nr.	Bezeichnung
16	Mehrzweckfach
17	Abdeckung des Papiersatzes
26	Abdeckung für Wireless LAN Modul

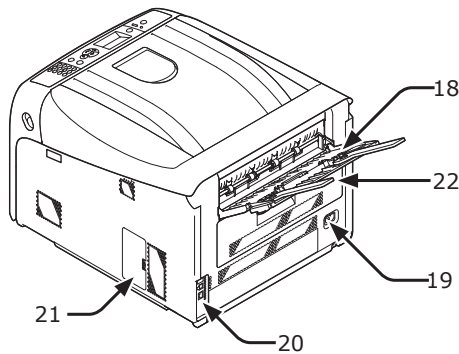

Nr.	Bezeichnung
18	Rückwärtiges Ausgabefach
19	Netzsteckeranschluss
20	Schnittstellenbereich
21	Zugangsabdeckung
22	Duplexeinheit (nur für das Modell mit dn- oder ES-Bezeichnung)

- Schnittstellenbereich

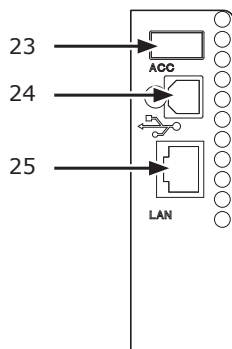

Nr.	Bezeichnung
23	Zubehörsteckverbinder
24	USB-Schnittstellenverbindung
25	Netzwerk-Schnittstellenverbindung

Verfügbare Optionen

Für ihren Drucker stehen die folgenden Optionen zur Verfügung:

- Zusätzliche Facheinheit (Fach 2/3/4)
- Zusätzlicher RAM (256 MB oder 512 MB)
- 16 GB SD-Speicherkartenkit
- Drahtlos-LAN-Modul

Verweis

- Einzelheiten zur Installation der Optionen finden Sie unter ["Installation von Optionen" S.25](#).
- Ein SD-Speicherkartenkit wird für Funktionen wie das Spulen beim Kopieren von Sektoren, das Speichern von Daten für sicheren/verschlüsselten Druck und als Speicher für Formdaten verwendet. Einzelheiten zu sicherem Druck, verschlüsseltem sicheren Druck und den Speicherfunktionen von Formdaten finden Sie im Benutzerhandbuch (Fortgeschritten).

! Hinweis

- Für C813/C823 ist nur Fach 2 verfügbar.

• Überprüfung der Verwendungsumgebung

Verwendungsumgebung

Sie sollten den Drucker in folgender Umgebung aufstellen:

Temperatur:	10°C ~ 32°C
Luftfeuchtigkeit:	20% ~ 80% RH (relative Luftfeuchtigkeit)
Maximale Feuchtttemperatur:	25°C
Empfohlene Umgebung:	17 ~ 27°C, 50% ~ 70% RH

! Hinweis

- Vorsicht bei Kondensation. Sie könnte zu Fehlfunktionen führen.
- Wenn der Drucker an einem Ort mit einer Luftfeuchtigkeit von unter 30% RH aufgestellt wird, sollte ein Luftbefeuchter oder eine Antistatikmatte verwendet werden.

! WARNUNG

- Stellen Sie den Drucker nicht in der Nähe von Wärmequellen oder Feuer auf.
- Stellen Sie das Gerät nicht an Orten auf, von denen eine chemische Reaktion ausgehen kann (Labore etc.).
- Der Drucker sollte nicht in der Nähe von entflammaren Lösungen wie Alkohol und Verdünnung aufgestellt werden.
- Stellen Sie den Drucker nicht in der Reichweite von Kindern auf.
- Stellen Sie den Drucker nicht in instabiler Position auf (mit wackeligem Stand, angelehnt etc.).
- Stellen Sie den Drucker nicht an feuchten oder staubigen Orten oder an Orten mit direkter Lichteinstrahlung auf.
- Stellen Sie ihn nicht an Orten mit salzhaltiger Luft oder korrodierenden Gasen auf.
- Stellen Sie ihn nicht an Orten mit großen Vibrationen auf.
- Stellen Sie ihn nicht an Orten auf, an denen die Belüftungsöffnung des Druckers blockiert wird.

! ACHTUNG

- Stellen Sie ihn nicht direkt auf Auslegware oder Teppichen mit langen Fasern auf.
- Stellen Sie ihn nicht an Orten mit schlechter Ventilation oder Belüftung auf.
- Sollten Sie den Drucker über längere Zeit in einem kleinen Raum benutzen, sorgen Sie für eine ausreichende Durchlüftung des Raumes.
- Stellen Sie ihn weit von magnetischen Feldern oder Lärmquellen entfernt auf.
- Stellen Sie den Drucker entfernt von Monitoren und Fernsehgeräten auf.

Aufstellungsort

Stellen Sie den Drucker auf eine ebene Fläche, die groß genug ist, um dem Drucker einen sicheren Stand zu geben.

Gewährleisten Sie ausreichend Platz um den Drucker herum, wie in den Abbildungen unten dargestellt.

- Ansicht von oben

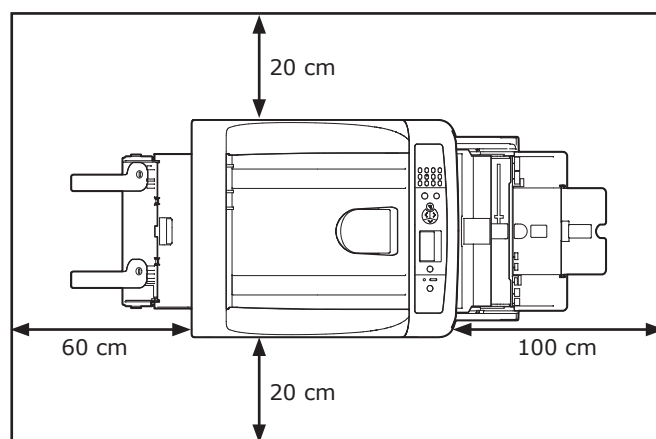

- Seitenansicht

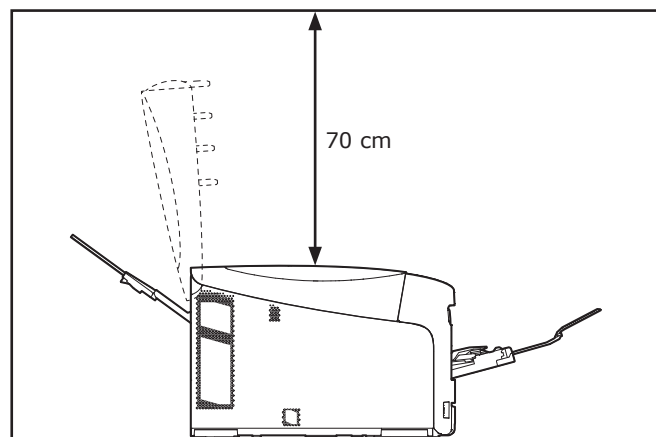

• Vorbereitung des Druckers

In diesem Abschnitt wird das Auspacken sowie das Ein- und Ausschalten des Druckers erklärt.

Auspacken

⚠ ACHTUNG	Verletzungsgefahr!	⚠
<ul style="list-style-type: none"> Für das Anheben des Druckers werden mindestens zwei Personen benötigt, da das Gewicht zwischen 37 und 40 kg beträgt. 		

! Hinweis

- Nutzen Sie zuerst die Tonermaterialien und Wartungseinheiten, die mit diesem Drucker geliefert werden. Andernfalls kann die Lebenszeit der Tonermaterialien oder Wartungseinheiten nicht korrekt angezeigt werden oder Sie können diese möglicherweise später nicht mehr verwenden.
- Die Bildtrommel (der grüne Zylinder) ist sehr sensibel. Behandeln Sie sie mit Vorsicht.
- Setzen Sie die Bildtrommel nicht direktem Sonnenlicht oder heller Innenbeleuchtung (von mehr als ca. 1500 lux) aus. Setzen Sie die Trommel auch nicht mehr als 5 Minuten der normalen Innenbeleuchtung aus.
- Für den Transport des Druckers werden Verpackungs- und Polstermaterialien benötigt. Bewahren Sie sie auf.

- Nehmen Sie den Drucker aus dem Karton und entfernen Sie alle Polstermaterialien und die Plastikhülle vom Gerät.
- Entfernen Sie die zwei Streifen aus Sicherheitsband (1) von der Hinterseite des Druckers.

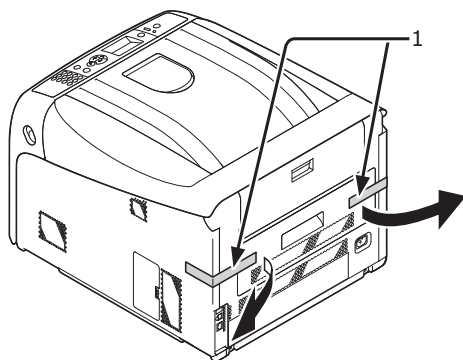

Einfügen von Verbrauchsmaterialien

- Fassen Sie mit dem Finger in die Vertiefung auf der rechten Seite des Druckers und ziehen Sie an dem Hebel (1), um die vordere Abdeckung (2) nach vorn zu öffnen.

! Hinweis

- Öffnen Sie die Vorderabdeckung vorsichtig. Bei schnellem Öffnen könnte sich ein Mehrzweckfach öffnen.

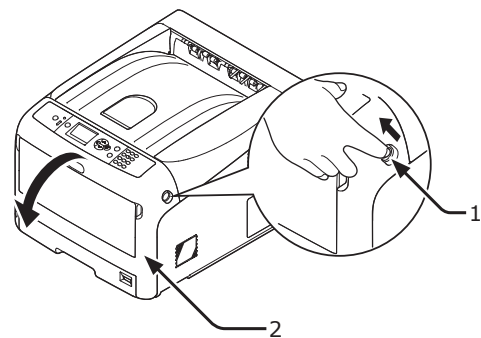

- Drücken Sie die Taste zum Öffnen des Ausgabefachs (3) und öffnen Sie das Ausgabefach (4).

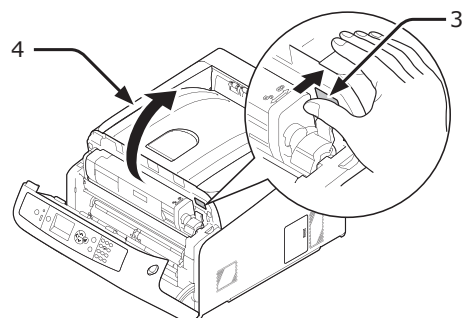

- 3** Nehmen Sie alle vier Bildtrommeln aus dem Drucker.

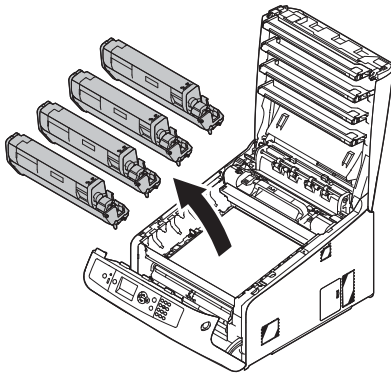

- 4** Entfernen Sie die Schutzblätter von den vier Bildtrommeln.

- (1)** Legen Sie eine Bildtrommel auf eine Zeitung. Entfernen Sie das Kleband (6) vom Schutzblatt (5) und öffnen Sie es.

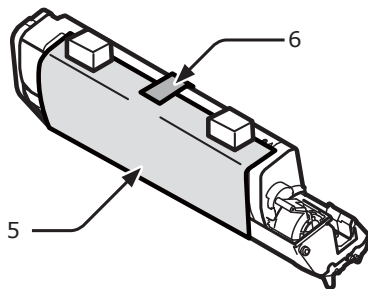

- (2)** Ziehen Sie das Schutzblatt in Pfeilrichtung heraus.

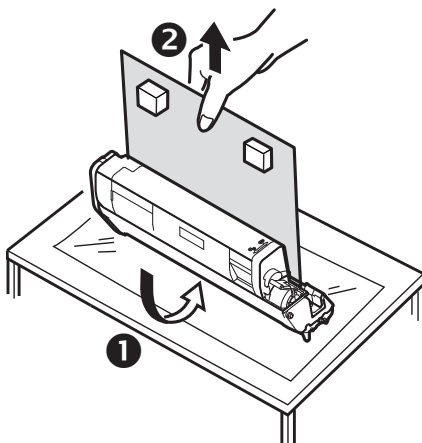

! Hinweis

- Drehen Sie nicht den blauen Hebel der Tonerkartusche.

- 5** Setzen Sie die vier Bildtrommeln wieder in den Drucker ein.

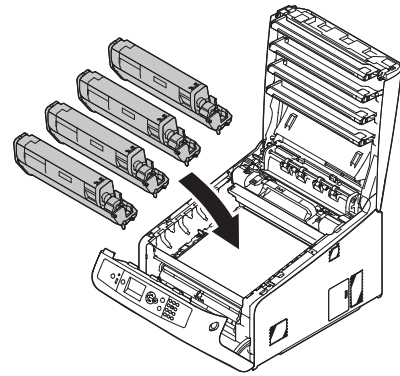

- 6** Drehen Sie den blauen Hebel (7) der Tonerkartusche nach hinten bis seine Spitze mit der Markierung ▼ zusammentrifft.

Drehen Sie die Hebel aller 4 Tonerkartuschen nach diesem Prinzip.

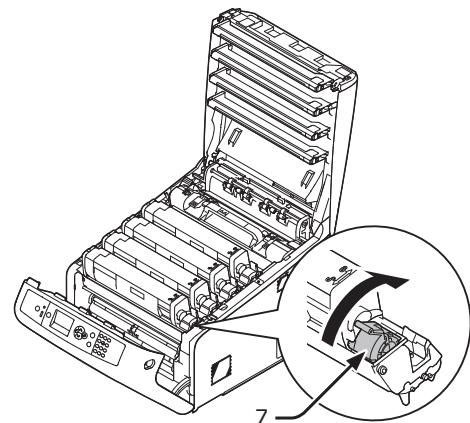

- 7** Schließen Sie das Ausgabefach (4), indem Sie beide Seiten der Abdeckung vorsichtig andrücken.

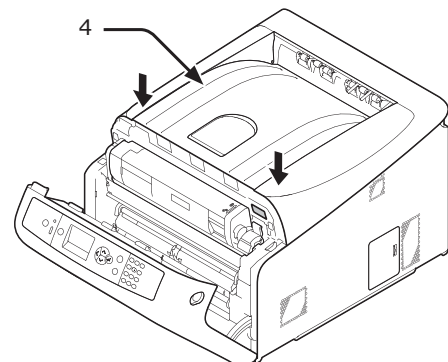

8 Schließen Sie die Vorderabdeckung (2).

Hinweis

- Die Vorderabdeckung kann nicht sicher geschlossen werden, wenn das Ausgabefach nicht geschlossen ist.
- Wenn die Fehlermeldung, dass die obere oder vordere Abdeckung geöffnet ist, im Display des Bedienfeldes nicht erlischt, stellen Sie sicher, dass beide fest verschlossen sind.

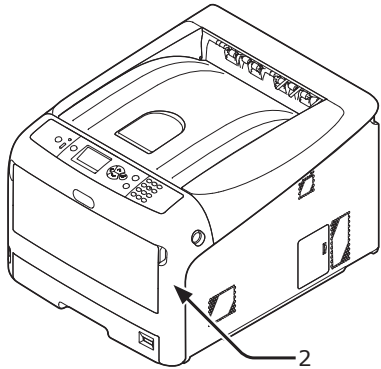

Einlegen des Papiers

Verweis

- Informationen zum Einlegen von Papier finden Sie unter "Unterstütztes Papier" S.52.

1 Ziehen Sie das Papierfach (1) heraus.

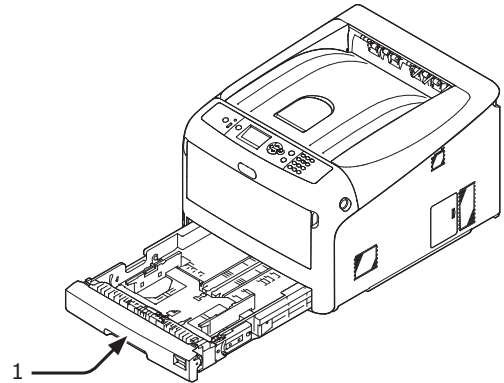

2 Stellen Sie den Auswahlregler (2) auf die Papiergröße ein, die Sie einlegen möchten.

Stellen Sie den Regler auf [A4], wenn Sie Papier im Format A4 im Querformat einlegen möchten.

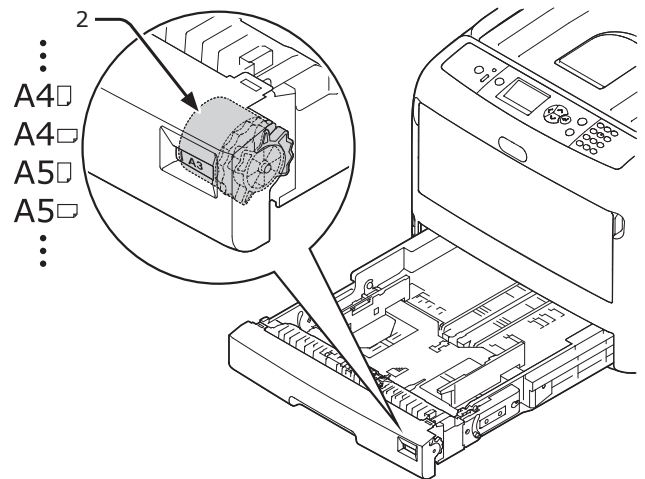

- 3** Schieben Sie die Papierführung (3) und den Papierstopper (4) auf die Größe des einzulegenden Papiers zurecht.

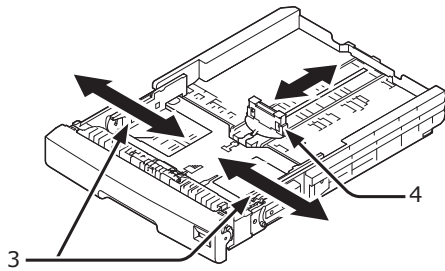

! Hinweis

- Wenn Sie Papier im Format A6 einlegen, bewegen Sie den Papierstopper (4) nach vorn und entnehmen Sie ihn kurz, um ihn dann direkt auf dem Metallteil anzubringen.

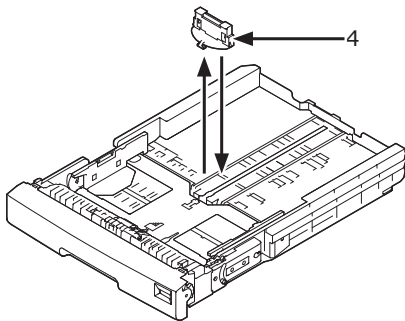

- 4** Biegen Sie das Papier nach vorn und hinten und lassen Sie den Daumen durch den Stapel laufen, um es zu separieren. Bringen Sie den Papierstapel auf einer ebenen Oberfläche auf Kante.

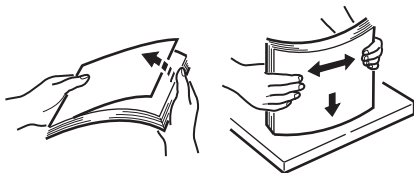

- 5** Legen Sie das Papier mit der Druckseite nach unten ein und drücken Sie es von oben an.

! Hinweis

- Der Papierstapel sollte nicht höher sein als die Markierung [▼] (5).

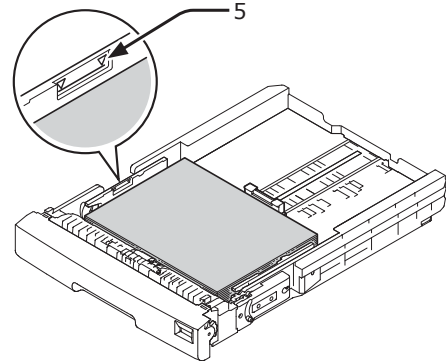

- 6** Sichern Sie das eingelegte Papier mit der Papierführung.

- 7** Überprüfen Sie, ob das Format des eingelegten Papiers mit dem eingestellten übereinstimmt.

- 8** Schieben Sie das Papierfach wieder in den Drucker.

Memo

- Wenn Sie ein Papierformat einlegen, das nicht mit der Wahloption der Papiergröße übereinstimmt, stellen Sie den Regler auf [**Andere**] und stellen Sie das Papierformat über das Bedienfeld ein.

Ein-/Ausschalten der Stromversorgung



Anschlusswerte

Die Stromversorgung muss den folgenden Bedingungen entsprechen:

- Spannung: 110 - 127 V Wechselstrom (Bereich 99 - 140 V Wechselstrom)
 220 - 240 V Wechselstrom (Bereich 198 - 264 V Wechselstrom)
- Frequenz: 50/60 Hz ± 2%

! Hinweis

- Bei instabiler Spannung sollte ein Spannungsregulator verwendet werden.
- Die maximale Leistungsaufnahme des Druckers beträgt 1400 W. Stellen Sie sicher, dass die Stromversorgung ausreicht, um den Drucker zu betreiben.
- Wir garantieren nicht für den Betrieb bei der Verwendung einer unterbrechungsfreien Stromversorgung (USV) oder eines Inverters. Verwenden Sie keine unterbrechungsfreien Stromversorgungen (USV) oder Inverter.

 WARNUNG	Es besteht die Gefahr von elektrischen Schlägen und/oder Feuer.	
<ul style="list-style-type: none"> • Stellen Sie sicher, dass bei Entfernen oder Anschließen des Stromkabels oder Erdungsdrahts der Stromversorgungsschalter auf OFF steht. • Stellen Sie sicher, dass der Erdungsdraht nur an der Erdungsklemme angeschlossen wird. • Verbinden Sie den Erdungsdraht unter keinen Umständen mit einer Wasser-, Gas- oder Telefonleitung oder einem Blitzableiter. • Schließen Sie erst die Erdungsklemme an und verbinden Sie dann das Stromkabel mit der Spannungsquelle. • Das Verbinden oder Trennen des Stromkabels von der Spannungsquelle darf nur am Netzstecker erfolgen. Ziehen Sie nicht am Kabel. • Stecken Sie den Netzstecker korrekt und vollständig in die Netzsteckdose. • Führen Sie das Verbinden oder Trennen des Netzsteckers nie mit feuchten Händen aus. • Verlegen Sie das Stromkabel so, dass niemand darauf treten kann, und platzieren Sie keine Gegenstände auf dem Stromkabel. • Verbinden Sie die Kabel niemals in einem Bündel. • Verwenden Sie keine beschädigten Stromkabel. • Verwenden Sie keine Verteilersteckdosen. • Schließen Sie den Drucker nicht zusammen mit anderen elektrischen Geräten an die gleiche Wandsteckdose an. Der Drucker könnte durch elektronische Störungen inkorrekt arbeiten, wenn er gleichzeitig mit Klimaanlage, Kopierern, Schreddern etc. betrieben wird. Wenn ein gleichzeitiges Verbinden von mehreren Geräten an der gleichen Wandsteckdose nicht vermeidbar ist, benutzen Sie bitte einen kommerziellen Störungsfilter oder einen kommerziellen Transformator zur Störungsunterdrückung. • Benutzen Sie das beiliegende Stromkabel und stecken Sie es direkt in die Steckdose. Verwenden Sie keine Stromkabel anderer Produkte mit diesem Drucker. • Verwenden Sie keine Verlängerungskabel. Wenn die Verwendung unumgänglich ist, muss die Auslegung bei 15 A oder höher liegen. • Bei Verwendung eines Verlängerungskabels könnten bei einem Abfall der Wechselspannung Funktionsstörungen des Druckers auftreten. • Schalten Sie während des Druckens nicht die Stromversorgung ab und trennen Sie nicht die Stromzufuhr. • Wenn der Drucker während längerer Feiertags- oder Ferienpausen nicht verwendet wird, ziehen Sie den Stecker aus der Wandsteckdose. • Verwenden Sie das beiliegende Stromkabel nicht für andere Geräte. 		

Einschalten der Stromversorgung

- 1 Stecken Sie das Stromversorgungskabel (1) in den Netzsteckeranschluss des Druckers.

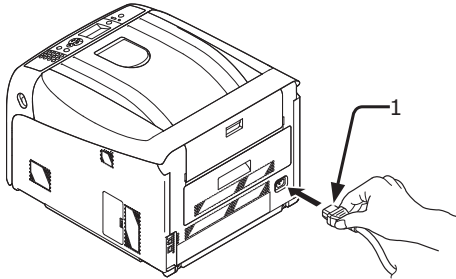

- 2 Stecken Sie am anderen Ende den Stecker des Kabels in die elektrische Wandsteckdose.
- 3 Halten Sie den Netzschalter (2) für ca. 1 Sekunde gedrückt, um das Gerät einzuschalten.

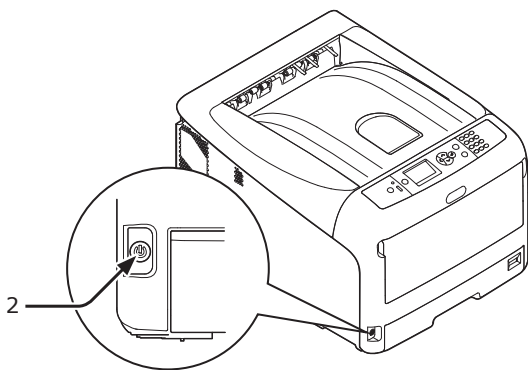

Die LED-Anzeige des Netzschalters leuchtet, wenn der Drucker eingeschaltet ist.

Die Meldung "**Bereit**" wird im Bedienfeld angezeigt, wenn der Drucker druckbereit ist.

Ausschalten der Stromversorgung

- 1 Halten Sie Netzschalter (1) für ca. eine Sekunde gedrückt.
Die Benachrichtigung "**Herunterfahren Warten. Drucker schaltet sich aus.**" wird auf dem Bedienfeld angezeigt und die Anzeige für die Stromversorgung blinkt im Abstand von 1 Sekunde. Dann wird der Drucker automatisch abgeschaltet und die Anzeige hört auf zu blinken.

! Hinweis

- Das Ausschalten kann ca. 5 Minuten dauern. Warten Sie, bis das Gerät ausgeschaltet ist.
- Wenn Sie den Netzschalter für mehr als 5 Sekunden gedrückt halten, wird ein Ausschalten des Druckers erzwungen. Führen Sie diesen Schritt nur, wenn ein Problem auftritt. Informationen zu Druckerproblemen finden Sie unter "[Andere Probleme](#)" S.99.

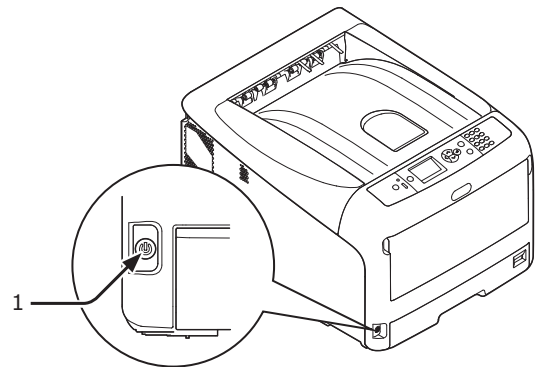

■ Wenn der Drucker für längere Zeit nicht benutzt wird

Wenn der Drucker für längere Zeit wegen zusammenliegender Feiertage oder Ferien nicht benutzt oder der Drucker gewartet oder repariert wird, lösen Sie die Stromverbindung.

Memo

- Die Funktionsbereitschaft des Druckers wird auch bei längerer Trennung der Stromversorgung (mehr als 4 Wochen) nicht beeinträchtigt.

Energiesparmodus und tiefer Ruhezustand

Die Zwei-Phasen-Energieeinsparung ermöglicht es, die vom Drucker verbrauchte Energie zu reduzieren.

■ Energiesparmodus

Wenn der Drucker für eine bestimmte Zeit nicht benutzt wird, geht er automatisch in den Energiesparmodus über, um eine Energieeinsparung zu ermöglichen.

Sie können auch manuell in den Energiesparmodus wechseln, indem Sie die Taste **<POWER SAVE (ENERGIESPARMODUS)>** auf dem Bedienfeld drücken.

Die Taste **<POWER SAVE (ENERGIESPARMODUS)>** leuchtet grün, wenn sich der Drucker in diesem Modus befindet.

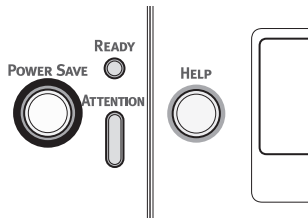

Memo

- Von Werk aus ist die Zeit, nach der das Gerät in den Energiesparmodus übergeht, auf 1 Minute eingestellt. Informationen zur Veränderung der Zeiteinstellung finden Sie unter "[Die Zeitspanne bis zur Aktivierung des Energiesparmodus einstellen](#)" S.69

■ Tiefer Ruhezustand

Nach einer eingestellten Zeit geht der Drucker vom Energiesparmodus in den tiefen Ruhezustand über.

Die Taste **<POWER SAVE (ENERGIESPARMODUS)>** blinkt im tiefen Ruhezustand.

! Hinweis

- Wenn ein Fehler auftritt, geht der Drucker nicht in den tiefen Ruhezustand über.

Memo

- Von Werk aus ist die Zeit, nach der das Gerät in den tiefen Ruhezustand übergeht, auf 15 Minuten eingestellt. Informationen zur Veränderung der Zeiteinstellung finden Sie unter "[Die Zeitspanne bis zur Aktivierung des tiefen Ruhemodus einstellen](#)" S.70

Verweis

- Einzelheiten zum tiefen Ruhezustand finden Sie im Benutzerhandbuch (für fortgeschrittene Nutzer).

■ Reaktivieren des Druckers aus dem Energiesparmodus

Um den Drucker aus dem Energiesparmodus oder dem tiefen Ruhezustand heraus zu reaktivieren, drücken Sie die Taste **<POWER SAVE (ENERGIESPARMODUS)>** auf dem Bedienfeld.

Memo

- Wenn der Drucker einen Druckauftrag von einem Computer oder anderen Geräten erhält, wird er automatisch reaktiviert.

Automatische Abschaltfunktion

Wenn nach dem Drucken eine bestimmte Zeit verstrichen ist, schaltet sich der Drucker automatisch ab.

Memo

- Von Werk aus ist die Zeit, nach der das Gerät abgeschaltet wird, auf 4 Stunden eingestellt.
- Informationen zur Veränderung der Zeiteinstellung finden Sie unter "[Einstellungen für das automatische Abschalten \(Auto Power Off\)](#)" S.73.

! Hinweis

- In den werkseitigen Standardeinstellungen ist der automatische Abschaltmodus bei Bestehen einer Netzwerkverbindung deaktiviert. Um den automatischen Abschaltmodus bei Bestehen einer Netzwerkverbindung zu aktivieren, siehe "[Einstellungen für das automatische Abschalten \(Auto Power Off\)](#)" S.73.

Installation von Optionen

Dieser Abschnitt erläutert, wie Sie optionale Zubehörteile am Drucker installieren. Die folgenden Optionen stehen zur Verfügung:

- Zusätzliche Facheinheit (Fach 2/3/4)
- Zusätzlicher RAM (256 MB oder 512 MB)
- 16 GB SD-Speicherkartenkit
- Drahtlos-LAN-Modul

! Hinweis

- Stellen Sie sicher, dass vor der Installation von Optionen der Drucker ausgeschaltet und von der Stromversorgung getrennt wird und das AC-Strom- sowie Ethernet- und USB-Kabel herausgezogen wurden. Wenn der Drucker während der Installation eingeschaltet ist, könnten sowohl der Drucker als auch die Zubehörteile beschädigt werden.

Memo

- Stellen Sie nach der Installation die Optionen mit dem Druckertreiber ein. Informationen finden Sie unter: ["Hinzufügen von Optionen" S.50](#)

Anbringen eines zusätzlichen Fachs

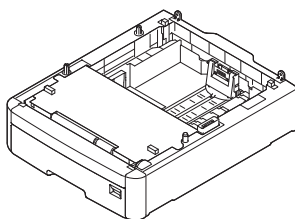

Setzen Sie ein zusätzliches Fach ein, wenn Sie die Papieraufnahmekapazität des Druckers erhöhen möchten. Sie können bis zu drei zusätzliche Fächer einsetzen. Nach dem Einsetzen müssen Sie die Druckertreibereinstellungen konfigurieren.



N35110A

Verweis

- Spezifische Informationen zu den zusätzlichen Fächern finden Sie unter ["Unterstütztes Papier" S.52](#).

 ACHTUNG	Verletzungsgefahr!	
<ul style="list-style-type: none"> • Für das Anheben des Druckers werden mindestens zwei Personen benötigt, da das Gewicht zwischen 37 und 40 kg beträgt. 		

- 1 Schalten Sie den Drucker ab und ziehen Sie das Stromversorgungs-, das Ethernet- und das USB-Kabel heraus.

Verweis

- ["Ausschalten der Stromversorgung" S.23](#)

- 2 Fügen Sie ein zusätzliches Fach ein und richten Sie es an der Rückseite der anderen aus.

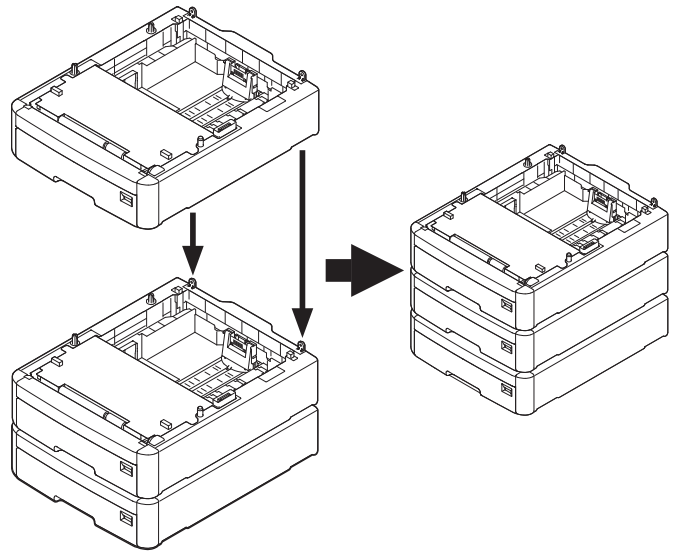

- 3 Setzen Sie den Drucker auf die zusätzlichen Fächer und richten Sie ihn vorsichtig an den Rückseiten der Zusatzfächer aus.

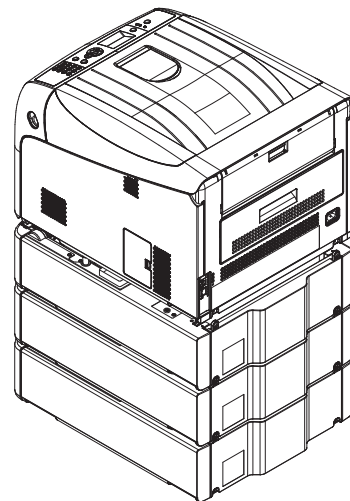

- 4 Verbinden Sie nun wieder Stromversorgungs-, Ethernet- und USB-Kabel und schalten Sie den Drucker mit dem Netzschalter ein.

- Wenden Sie keine Kraft auf das geöffnete Ausgabefach des Druckers an.

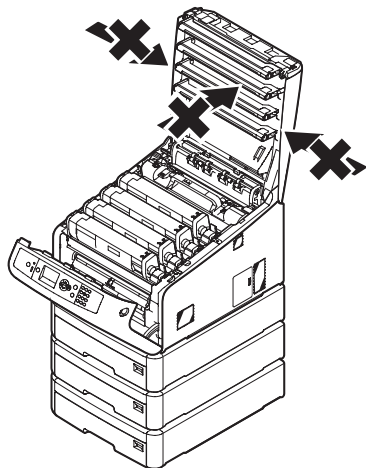

- Drücken Sie das Papierfach nicht nach unten, während es herausgezogen ist.

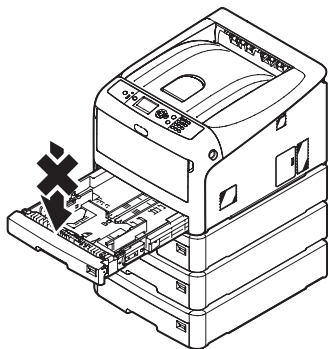

- Drücken Sie nicht von hinten auf den Drucker, während das Papierfach herausgezogen ist.

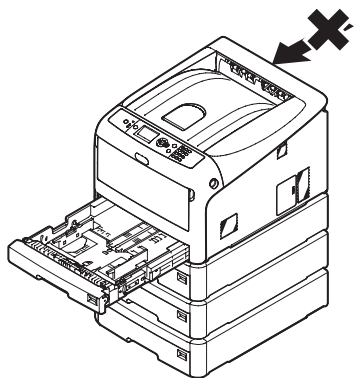

Installation von zusätzlichem RAM-Speicher

Installieren Sie zusätzlichen RAM, um die Speicherkapazität des Druckers z. B. in Fällen wie Speicherüberlauf oder Fehlern beim sortierten Drucken zu erhöhen. Der Drucker unterstützt 256 MB und 512 MB RAM.

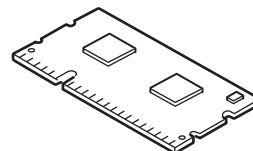

! Hinweis

- Verwenden Sie nur originale Oki Data-Produkte. Bei der Verwendung anderer Produkte, kann für die Leistung keine Garantie übernommen werden.
- Die statische Elektrizität kann die Teile beschädigen. Entladen Sie die statische Elektrizität Ihres Körpers, indem Sie geerdete Metallteile usw. berühren, bevor Sie mit der Arbeit beginnen.
- Für C843/ES8443 muss der installierte Arbeitsspeicher von 256 MB RAM durch einen 512 MB RAM Arbeitsspeicher ersetzt werden.

Memo

- Für Banner-Druck wird die Installation von zusätzlichem RAM empfohlen.

- 1 Schalten Sie den Drucker ab und ziehen Sie das Stromversorgungs- sowie das Ethernet- und USB-Kabel heraus.

Verweis

- ["Ausschalten der Stromversorgung" S.23](#)

- 2 Öffnen Sie die Zugangsabdeckung (1) auf der rechten Seite des Druckers.

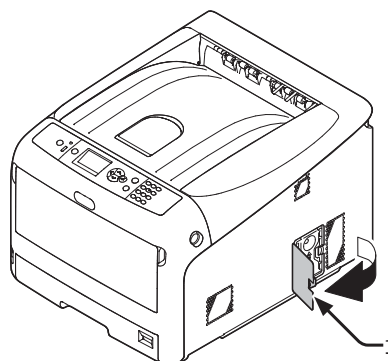

- 3 Schieben Sie die Metallplatte (2) nach oben, um sie zu entfernen.

! Hinweis

- Wenn die Halterung für die SD-Speicherkarte eingesetzt ist, entfernen Sie die SD-Speicherkarte.

- (1)** Stecken Sie den Finger in die Ausbuchtung der Metallplatte (2) und schieben Sie sie nach oben.

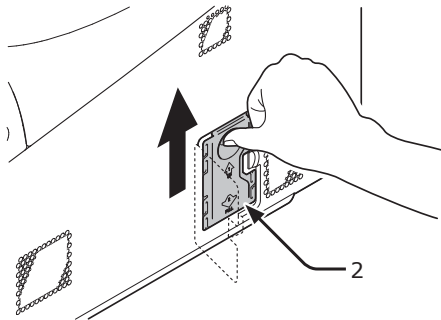

- (2)** Fassen Sie den unteren Teil der Metallplatte (2) an und ziehen Sie sie nach vorn.

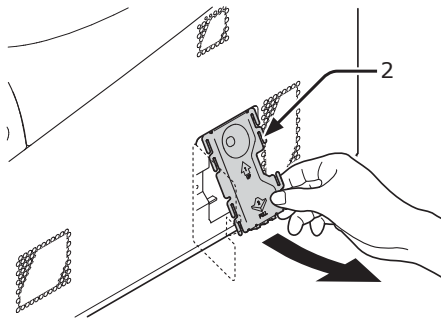

- 4** Vergewissern Sie sich, dass die durch den Pfeil angezeigte LED-Leuchte (3) deaktiviert ist. Wenn sie leuchtet, warten Sie, bis sie deaktiviert ist.

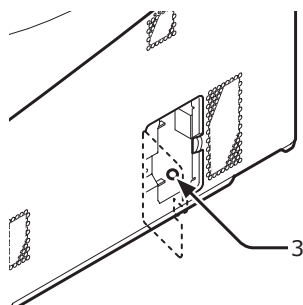

- 5** Setzen Sie den zusätzlichen RAM (4) in den Schlitz ein und fixieren Sie ihn durch Drücken in Richtung zum Drucker.

! Hinweis

- Überprüfen Sie, ob der zusätzliche RAM richtig herum eingesetzt wird. Der zusätzliche RAM hat kleine Zähne an der Verbundstelle, die in die Öffnung des Schlitzes eingepasst werden.

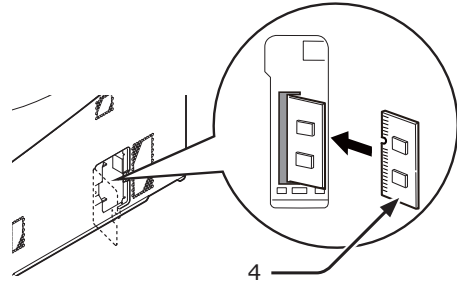

- 6** Bringen Sie die Metallplatte (2) wieder an.

- (1)** Setzen Sie zuerst den oberen Teil der Metallplatte (2) in den Drucker ein und setzen Sie die Metallplatte dann ein.

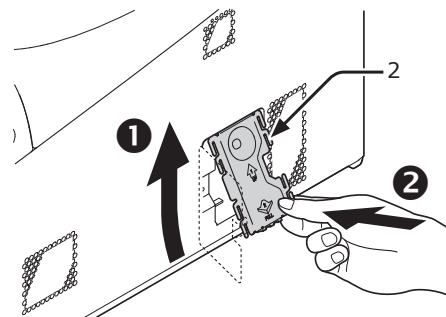

- (2)** Halten Sie den unteren Teil der Metallplatte (2) fest, schieben Sie sie nach unten und sichern Sie sie.

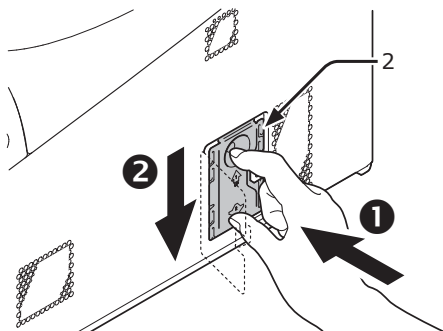

! Hinweis

- Bringen Sie auch die Halterung für die SD-Speicherkarte wieder an, bevor Sie die Metallplatte positionieren, falls die Halterung am Drucker installiert war.

- 7** Schließen Sie die Zugangsabdeckung (1).

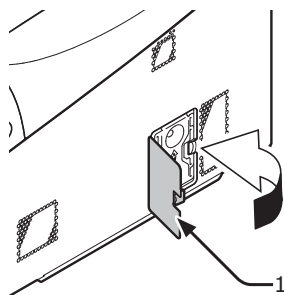

- 8** Verbinden Sie nun wieder Stromversorgungs-, Ethernet- und USB-Kabel und schalten Sie den Drucker mit dem Netzschalter ein.

- 9** Drücken Sie die Scroll-Taste ▼ oder ▲ auf dem Bedienfeld.

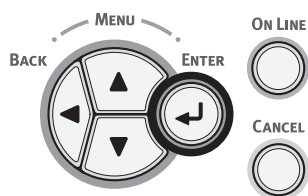

- 10** Drücken Sie die Scroll-Taste ▼, um [Konfiguration (Configuration)] auszuwählen und drücken Sie die <ENTER>-Taste.

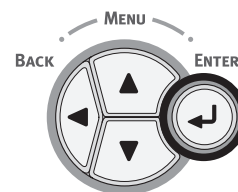
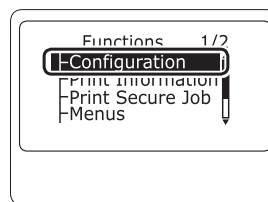

- 11** Drücken Sie mehrmals auf die Scroll-Taste ▼, um [System (System)] auszuwählen, und drücken Sie die Taste <ENTER>.

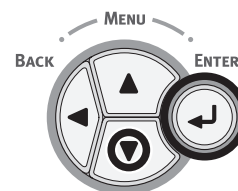
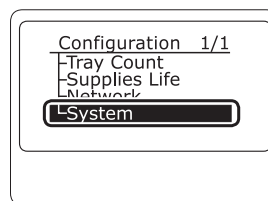

- 12** Drücken Sie mehrmals auf die Scroll-Taste ▼, um [RAM (RAM)] auszuwählen, und drücken Sie die Taste <ENTER>.

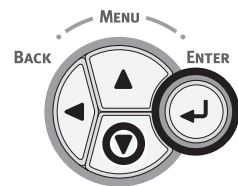
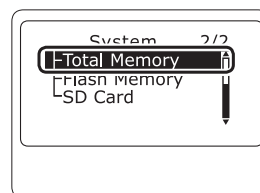

- 13** Überprüfen Sie, ob sich der Wert [RAM (RAM)] erhöht hat.

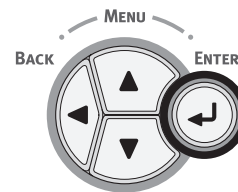
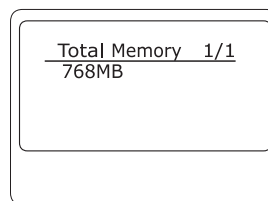

- Für auf 256 MB erhöhte Speicher ist der Wert [512 MB (512 MB)]; für auf 512 MB erhöhte Speicher ist er [768 MB (768 MB)].

! Hinweis

- Wenn sich der Wert von [RAM] nicht erhöht hat, schalten Sie den Drucker aus, entfernen Sie Stromversorgungs-, Ethernet- und USB-Kabel und reinstallieren Sie den zusätzlichen RAM.

14 Drücken Sie die Taste <**ON LINE** (ONLINE)>.

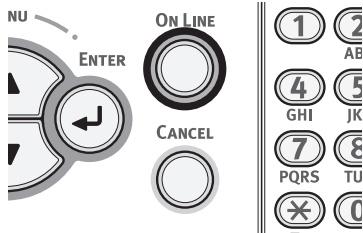

Installation des 16-GB-SD-Speicherkartenkits

Zum Speichern von Druckdaten oder einem sicheren Druck, installieren Sie ein SD-Speicherkartenkit.

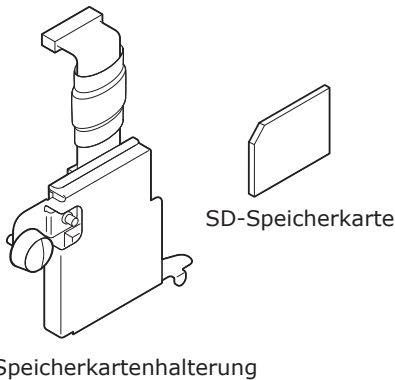

Memo

- Die SD-Speicherkarte wird in die SD-Speicherkartenhalterung eingesetzt.

! Hinweis

- Verwenden Sie nur originale Oki Data-Produkte. Bei der Verwendung anderer Produkte, kann für die Leistung keine Garantie übernommen werden.
- Die statische Elektrizität kann die Teile beschädigen. Entladen Sie die statische Elektrizität Ihres Körpers, indem Sie geerdete Metallteile usw. berühren, bevor Sie mit der Arbeit beginnen.
- Bei der SD-Speicherkarte darf der Sicherheitsschalter für den Schreibschutz nicht aktiviert sein. Stellen Sie sicher, dass er entriegelt ist.

1 Schalten Sie den Drucker ab und ziehen Sie das Stromversorgungs- sowie das Ethernet- und USB-Kabel heraus.

Verweis

- "Ausschalten der Stromversorgung" S.23

2 Öffnen Sie die Zugangsabdeckung (1).

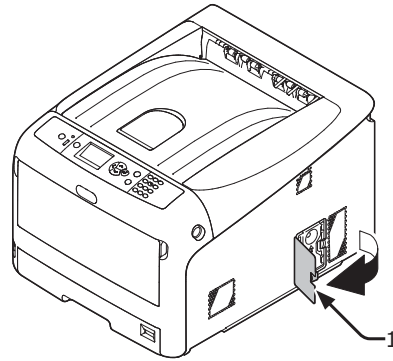

3 Schieben Sie die Metallplatte (2) nach oben, um sie zu entfernen.

(1) Stecken Sie den Finger in die Ausbuchtung der Metallplatte (2) und schieben Sie sie nach oben.

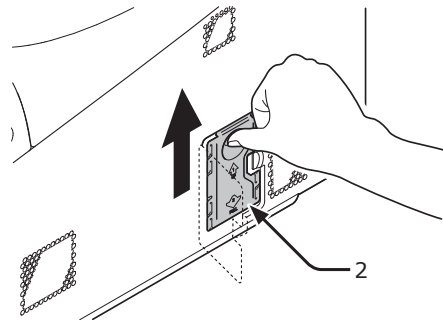

(2) Fassen Sie den unteren Teil der Metallplatte (2) an und ziehen Sie sie nach vorn.

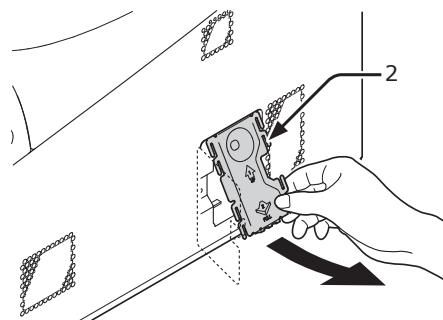

- 4** Vergewissern Sie sich, dass die durch den Pfeil angezeigte LED-Leuchte (3) deaktiviert ist. Wenn sie leuchtet, warten Sie, bis sie deaktiviert ist.

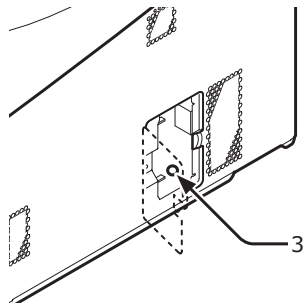

- 5** Setzen Sie die SD-Speicherkarte (4) in die Halterung für die SD-Speicherkarte (5) ein.

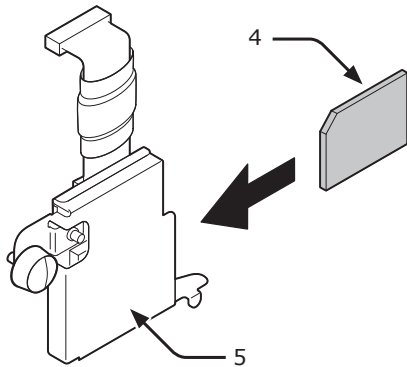

- 6** Setzen Sie die SD-Speicherkartenhalterung in den Drucker ein und fixieren Sie sie mit der Schraube (6) und dem Hebel (7). Fügen Sie die Verbindung (8) hinzu.

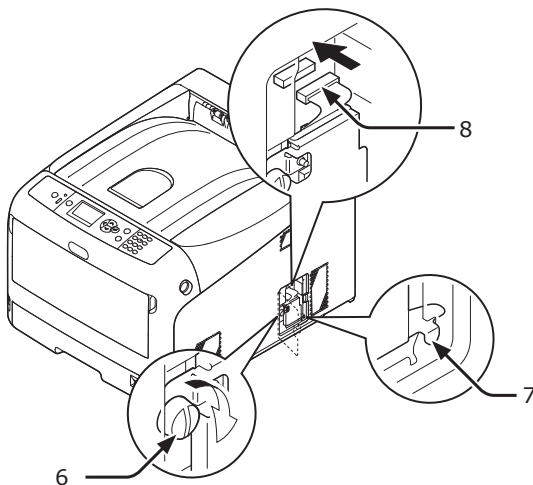

- 7** Bringen Sie die Metallplatte (2) wieder an.

- (1)** Setzen Sie zuerst den oberen Teil der Metallplatte (2) in den Drucker ein und setzen Sie die Metallplatte dann ein.

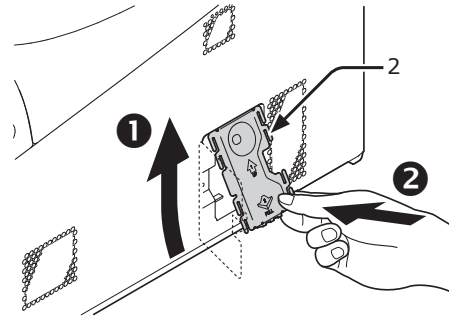

- (2)** Halten Sie den unteren Teil der Metallplatte (2) fest, schieben Sie sie nach unten und sichern Sie sie.

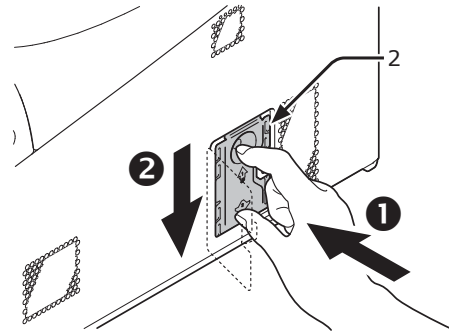

- 8** Schließen Sie die Zugangsabdeckung (1).

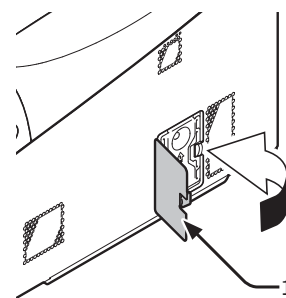

- 9** Verbinden Sie nun wieder Stromversorgungs-, Ethernet- und USB-Kabel und schalten Sie den Drucker mit dem Netzschalter ein.

10 Drücken Sie die Scroll-Taste ▼ oder ▲ auf dem Bedienfeld.

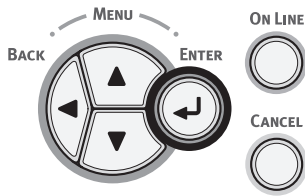

11 Drücken Sie die Scroll-Taste ▼, um [Konfiguration (Configuration)] auszuwählen und drücken Sie die <ENTER>-Taste.

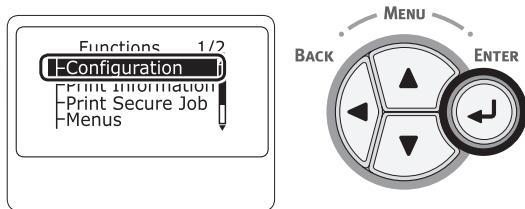

12 Drücken Sie mehrmals auf die Scroll-Taste ▼, um [System (System)] auszuwählen, und drücken Sie die Taste <ENTER>.

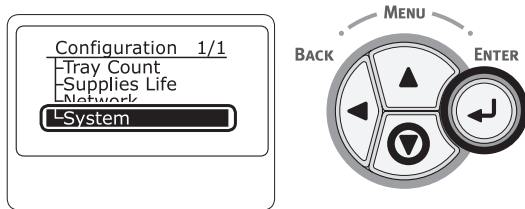

13 Drücken Sie mehrmals auf die Scroll-Taste ▼, um [SD Karte (SD Card)] auszuwählen, und drücken Sie die Taste <ENTER>.

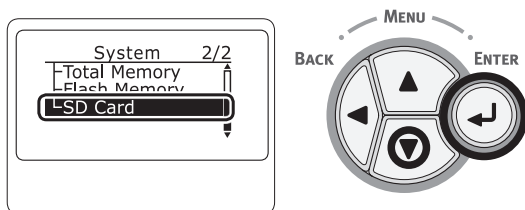

14 Überprüfen Sie, ob der Wert [SD Karte (SD Card)] [16 GB (16 GB)] beträgt.

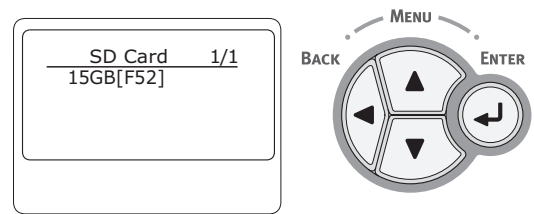

! Hinweis

- [15 GB] könnte in [SD Karte] angezeigt werden. Dies ist kein Fehler.
- Wenn sich der Wert von [SD Karte] nicht erhöht hat, schalten Sie den Drucker aus, entfernen Sie Stromversorgungs-, Ethernet- und USB-Kabel und installieren Sie die SD-Speicherkarte.

15 Drücken Sie die Taste <ON LINE (ONLINE)>.

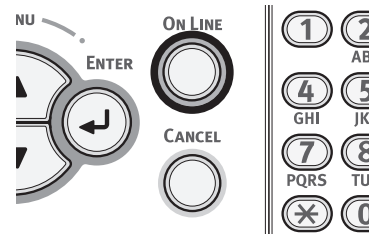

Installieren des Drahtlos-LAN-Moduls

- 1 Schalten Sie Ihren Drucker aus und ziehen Sie das Stromversorgungskabel heraus.
- 2 Öffnen Sie die Abdeckung des Drahtlos-LAN-Moduls (1) auf der rechten Seite des Druckers.

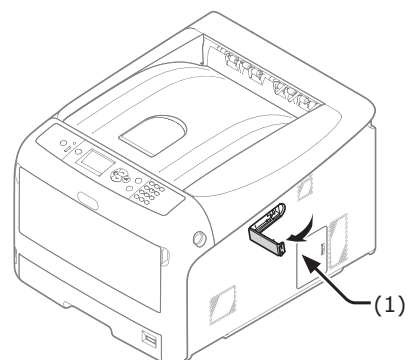

- 3** Ziehen Sie das Verbindungskabel heraus und stecken Sie es in das Drahtlos-LAN-Modul.

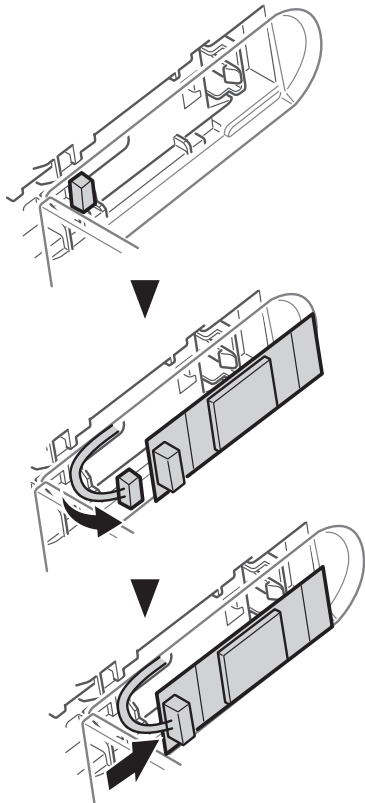

- 4** Das Drahtlos-LAN-Modul installieren.

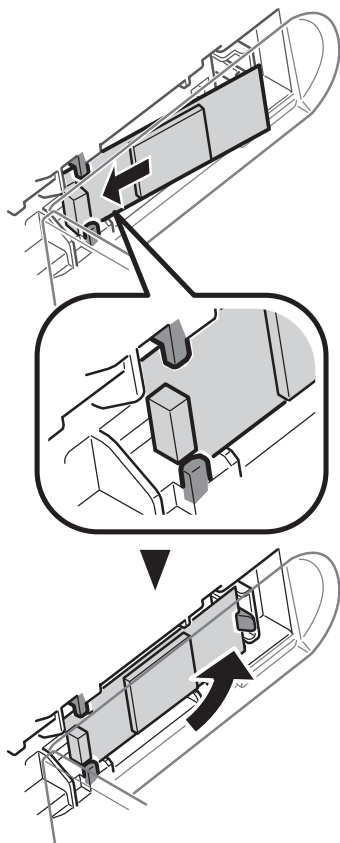

- 5** Schließen Sie die Abdeckung des Drahtlos-LAN-Moduls.

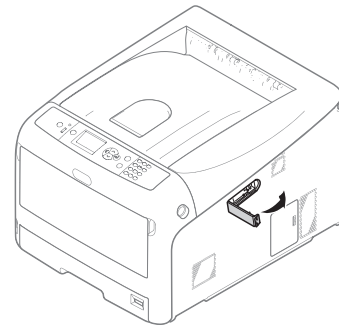

- 6** Stecken Sie das Stromversorgungskabel ein.
- 7** Schalten Sie den Drucker EIN, während Sie die Taste **<Enter>** drücken.
- 8** Drücken Sie auf die **<ENTER>**-Taste.
- 9** Geben Sie das Administratorkennwort ein und drücken Sie die **<ENTER>**-Taste. Das werksseitig eingestellte Kennwort ist "999999".
- 10** Drücken Sie die Scroll-Taste, um **[Drahtloses Modul]** auszuwählen und drücken Sie die **<ENTER>**-Taste.
- 11** Drücken Sie die Scroll-Taste, um **[Aktivieren]** auszuwählen und drücken Sie die **<ENTER>**-Taste.
- 12** Drücken Sie die **<ON LINE (ONLINE)>**-Taste.

Testdruck des Druckers

Überprüfen Sie, ob der Drucker druckt. Überprüfen Sie die detaillierten Einstellungen und den Status des Druckers, indem Sie die Inhalte der Einstellungen (Menüstruktur) drucken.

! Hinweis

- Wenn sich der Drucker im Energiesparmodus befindet, drücken Sie die Taste **<POWER SAVE (ENERGIESPARMODUS)>**, um ihn zu reaktivieren.

1 Drücken Sie die Taste **<Fn>** auf dem Bedienfeld.

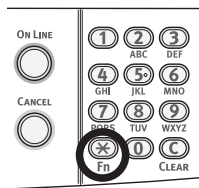

2 Geben Sie über das Tastenfeld mit zehn Tasten "100" ein und drücken Sie die **<ENTER>**-Taste.

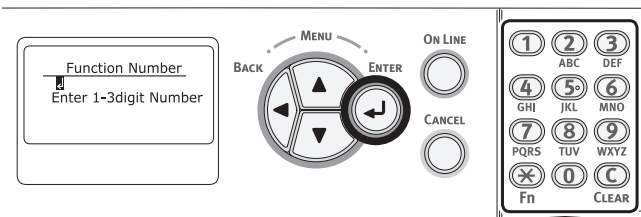

3 Drücken Sie die **<ENTER>**-Taste, wenn **[Ausführen (Execute)]** ausgewählt ist.

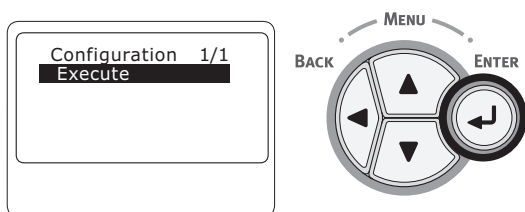

4 Nach Fertigstellung des Ausdrucks der Druckereinstellungen ist das Einrichten für das Drucken abgeschlossen.

Verweis

- Sie können für jede Funktion auch Berichte und Listen drucken. Einzelheiten finden Sie im Benutzerhandbuch (Fortgeschritten).

● Anschließen an einen Computer

In diesem Abschnitt wird das Anschließen des Druckers an einen Computer und die Installation eines Druckertreibers mit der mitgelieferten "Software DVD-ROM" erklärt.

Stellen Sie einen Computer mit DVD-Laufwerk bereit.

■ Verbindungsmethode

Sie können unter den folgenden Verbindungsmethoden wählen:

- "Netzwerkverbindung" S.35
- "USB-Verbindung" S.46

■ Produktanforderungen

Der Drucker unterstützt die folgenden Betriebssysteme:

- Windows 10/Windows 10 (64-Bit-Version)
- Windows 8.1/Windows 8.1 (64-Bit-Version)
- Windows 8/Windows 8 (64-Bit-Version)
- Windows 7/Windows 7 (64-Bit-Version)
- Windows Vista/Windows Vista (64-Bit-Version)
- Windows Server 2012 R2
- Windows Server 2012
- Windows Server 2008 R2
- Windows Server 2008/Windows Server 2008 (x64-Version)
- Mac OS X 10.8.5 bis 10.11

■ Treibertypen

Die Treibertypen können wie folgt installiert werden.

- Für Windows

Typ	Beschreibung
PCL	Der PCL-Druckertreiber ist besonders für das Drucken von Geschäftsdokumenten geeignet.
PS	Der PS-Druckertreiber eignet sich für den Druck von Dokumenten mit PostScript-Schriftarten und EPS-Daten.

- Für Mac OS X

Typ	Beschreibung
PS	Der PS-Druckertreiber kann auch für normales Drucken verwendet werden. Der PS-Druckertreiber unterstützt den C813/C823 nicht.
PCL	Der PCL-Druckertreiber kann auch für normales Drucken verwendet werden. Der PS-Druckertreiber unterstützt nur den C813/C823.

! Hinweis

- Abhängig von der Version des Druckertreibers oder der Version von Windows oder Mac OS X kann die Beschreibung abweichen.

Netzwerkverbindung

Gehen Sie wie folgt vor, um den Drucker via Netzwerk mit einem Computer zu verbinden.

Anschließen des Ethernet-Kabels

Verbinden Sie vor der Treiberinstallation den Drucker über ein Ethernet-Kabel mit dem Netzwerk.

1 Stellen Sie ein Ethernet-Kabel (1) und ein Hub (2) bereit.

Stellen Sie ein Ethernet-Kabel (Kategorie 5, verdreht, gerade) und ein Hub separat bereit.

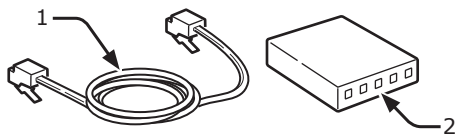

2 Schalten Sie Drucker und Computer aus.

Verweis

- "Ausschalten der Stromversorgung" S.23

3 Stecken Sie ein Ende des Ethernet-Kabels in die Netzwerk-Schnittstellenverbindung (3) an der Rückseite des Druckers.

4 Stecken Sie das andere Ende des Ethernet-Kabels in den Hub (2).

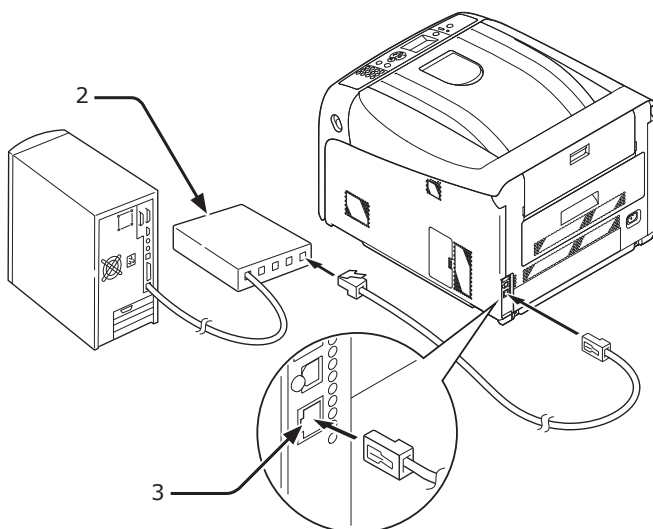

Verbindung mit drahtlosem LAN (Infrastrukturmodus) (Optional)

! Hinweis

- In einer drahtlosen LAN-Umgebung tritt das Gerät in den Ruhemodus ein, jedoch nicht in den tiefen Ruhemodus.
- Stellen Sie keine anderen Geräte (insbesondere keine Mikrowellen oder schnurlose Digital-Telefone), die schwache elektromagnetische Wellen aussenden, in der Nähe des Druckers auf.
- Installieren Sie den Drucker in der Nähe eines drahtlosen LAN-Zugangspunkts oder einem drahtlosen Gerät, ohne Hindernisse dazwischen zu lassen (der Abstand sollte weniger als 30 m betragen).
- Drahtlose Verbindungen sind möglicherweise schwierig, wenn sich zwischen dem Gerät und dem drahtlosen LAN-Zugangspunkt Metall, Fenster mit Aluminiumrahmen oder verstärkte Betonwände befinden.
- Drahtlose LAN-Verbindungen haben möglicherweise je nach Umgebung eine geringere Übertragungsgeschwindigkeit als verdrahtete LAN oder USB-Verbindungen. Wir empfehlen die Verwendung einer verdrahteten LAN- oder USB-Verbindung, um große Mengen an Daten, wie etwa Fotos, zu drucken.

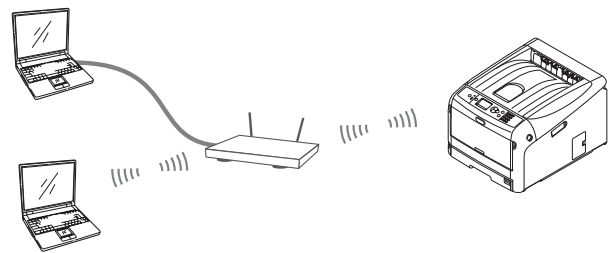

■ So wählen Sie ein gültiges Standard-Gateway

- 1 Drücken Sie die Scroll-Taste ▼ mehrmals, um **[Admin-Einstellung]** auszuwählen und drücken Sie die <ENTER>-Taste.
- 2 Geben Sie das Administratorkennwort ein und drücken Sie die <ENTER>-Taste.
Das werksseitig eingestellte Kennwort ist "999999".
- 3 Drücken Sie die Scroll-Taste ▼ mehrmals, um **[Netzwerkeinstellung]** auszuwählen und drücken Sie die <ENTER>-Taste.
- 4 Drücken Sie die Scroll-Taste ▼ mehrmals, um **[Aktivieren des Standard-Gateways]** auszuwählen und drücken Sie die <ENTER>-Taste.
- 5 Drücken Sie die Scroll-Taste ▼, um **[Wireless-(Infrastruktur)]** auszuwählen.
- 6 Drücken Sie auf die <ENTER>-Taste.

■ Verbindung über WPS

Wenn der drahtlose LAN-Zugangspunkt WPS unterstützt, kann eine Verbindung mit dem drahtlosen LAN einfach mithilfe von Taste Leichtes Setup (WPS-Taste) hergestellt werden.

Um das Setup durchzuführen, befolgen Sie die nachfolgenden Schritte.

- 1 Überprüfen Sie die Position der Taste Leichtes Setup und den Zeitpunkt, wann diese Taste betätigt werden sollte, indem Sie im Benutzerhandbuch des drahtlosen LAN-Zugangspunktes nachlesen.
- 2 Bestätigen Sie, dass der drahtlose LAN-Zugangspunkt aktiviert wurde und dass er ordnungsgemäß funktioniert.
- 3 Schalten Sie den Drucker ein.
- 4 Drücken Sie die Scroll-Taste ▼ mehrmals, um [**Einstellung der Wireless-(Infrastruktur)**] auszuwählen und drücken Sie die <ENTER>-Taste.
- 5 Geben Sie das Administratorkennwort ein und drücken Sie die <ENTER>-Taste.
Das werksseitig eingestellte Kennwort ist "999999".
- 6 Drücken Sie die Scroll-Taste ▼ mehrmals, um [**Auto-Einstellung (WPS)**] auszuwählen und drücken Sie die <ENTER>-Taste.
- 7 Wählen Sie [**WPS-PBC**] und drücken Sie anschließend die <ENTER>-Taste.
- 8 Wählen Sie [**Ja**] und drücken Sie anschließend die <ENTER>-Taste.
- 9 Der Drucker beginnt nach drahtlosen LAN-Zugangspunkten zu suchen. Drücken Sie ein paar Sekunden lang über einen Zeitraum von 2 Minuten die Taste Leichtes Setup des drahtlosen LAN-Zugangspunktes.

Wenn **Verbindung erfolgreich** angezeigt wird, bedeutet dies, dass die drahtlose LAN-Einrichtung abgeschlossen ist.

Wird **Verbindungsfehler** angezeigt, wiederholen Sie den Vorgang ab Schritt 4.

Wenn eine Antenne auf der oberen rechten Seite des Bedienfeldes erscheint, bedeutet dies, dass die Verbindung korrekt aufgebaut ist.

■ Verbindung durch Auswahl eines drahtlosen LAN-Zugangspunktes auf dem Bedienfeld

Wenn der drahtlose LAN-Zugangspunkt WPS nicht unterstützt, können Sie die Verbindung so herstellen, dass Sie den gewünschten drahtlosen LAN-Zugangspunkt aus den vom Gerät ermittelten Zugangspunkten auswählen. Hierfür ist ein Verschlüsselungsschlüssel erforderlich.

- 1 Bestätigen und notieren Sie die SSID und den Verschlüsselungsschlüssel im Benutzerhandbuch des drahtlosen LAN-Zugangspunktes.



- SSID wird auch als Netzwerkname, ESSID oder ESS-ID bezeichnet.
- Der Verschlüsselungsschlüssel wird auch als Netzwerkschlüssel, Sicherheitsschlüssel, Kennwort oder vorher vereinbarter Schlüssel bezeichnet.

- 2 Bestätigen Sie, dass der drahtlose LAN-Zugangspunkt aktiviert wurde und dass er ordnungsgemäß funktioniert.
- 3 Schalten Sie den Drucker ein.
- 4 Drücken Sie die Scroll-Taste ▼ mehrmals, um [**Einstellung der Wireless-(Infrastruktur)**] auszuwählen und drücken Sie die <ENTER>-Taste.
- 5 Geben Sie das Administratorkennwort ein und drücken Sie die <ENTER>-Taste.
Das werksseitig eingestellte Kennwort ist "999999".
- 6 Drücken Sie die Scroll-Taste ▼ mehrmals, um [**Auswahl Drahtloses Netzwerk**] auszuwählen und drücken Sie die <ENTER>-Taste.
- 7 Der Drucker beginnt nach drahtlosen LAN-Zugangspunkten zu suchen. Bitte warten.

- 8 Eine Liste mit SSIDs der verfügbaren drahtlosen LAN-Zugangspunkte wird angezeigt. Drücken Sie ▲ oder ▼, wählen Sie einen drahtlosen LAN-Zugangspunkt und drücken Sie die <ENTER>-Taste.

! Hinweis

- Wenn nur [Manuelle Einstellungen] angezeigt wird oder die SSID des gewünschten drahtlosen LAN-Zugangspunktes nicht angezeigt wird, befolgen Sie die Vorgehensweise in "Verbindung durch manuelle Einstellungen auf dem Bedienfeld", um die Einrichtung durchzuführen.

- 9 Ein Bildschirm öffnet sich, in dem der Verschlüsselungsschlüssel basierend auf dem Verschlüsselungsverfahren für den ausgewählten LAN-Zugangspunkt eingegeben wird.

Memo

- Der Verschlüsselungsschlüssel unterscheidet sich in Abhängigkeit von dem drahtlosen LAN-Zugangspunkt und der Sicherheit.

■ Wenn [WPA Vorher vereinbarter Schlüssel] angezeigt wird

Item	Erklärung
Verschlüsselungsmethode	WPA/WPA2-PSK
Verschlüsselungsschlüssel	Geben Sie den vorher vereinbarten Schlüssel ein.

■ Wenn [WEP-Schlüssel] angezeigt wird

Item	Erklärung
Verschlüsselungsmethode	WEP
Verschlüsselungsschlüssel	WEP-Schlüssel eingeben.

■ Sonstige Einstellungen

Item	Erklärung
Verschlüsselungsmethode	Deaktivieren
Verschlüsselungsschlüssel	Eingabe ist nicht erforderlich.

- 10 Die in Schritt 7 ausgewählte SSID und die in Schritt 8 ausgewählte Verschlüsselungsmethode werden aus Sicherheitsgründen im Bestätigungsbildschirm angezeigt. Wenn die SSID die gleiche ist wie die in Schritt 1 eingerichtete, wählen Sie [ENTER]:Execute und drücken Sie die <Enter>-Taste.

Wenn **Verbindung erfolgreich** angezeigt wird, bedeutet dies, dass die drahtlose LAN-Einrichtung abgeschlossen ist.

Wird **Verbindungsfehler** angezeigt, wiederholen Sie den Vorgang ab Schritt 4.

Wenn eine Antenne auf der oberen rechten Seite des Bedienfeldes erscheint, bedeutet dies, dass die Verbindung korrekt aufgebaut ist.

■ **Verbindung durch manuelle Einstellungen auf dem Bedienfeld**

Konfigurieren Sie die Informationen des drahtlosen LAN-Zugangspunktes (SSID, Verschlüsselungsmethode und Verschlüsselungspasswort) manuell und stellen Sie die Verbindung mit dem drahtlosen LAN her.

- 1 Überprüfen und notieren Sie die SSID, die Verschlüsselungsmethode und das Verschlüsselungspasswort in dem Benutzerhandbuch des drahtlosen LAN-Zugangspunktes.

! Hinweis

- Falls die Verschlüsselungsmethode WPA2-EAP ist, konfigurieren Sie weiter auf der Webseite des Druckers.

Memo

- SSID wird auch als Netzwerkname, ESSID oder ESSID bezeichnet.
- Der Verschlüsselungsschlüssel wird auch als Netzwerkschlüssel, Sicherheitsschlüssel, Kennwort oder vorher vereinbarter Schlüssel bezeichnet.

- 2 Bestätigen Sie, dass der drahtlose LAN-Zugangspunkt aktiviert wurde und dass er ordnungsgemäß funktioniert.
- 3 Schalten Sie den Drucker ein.
- 4 Drücken Sie die Scroll-Taste ▼ mehrmals, um [Einstellung der Wireless-(Infrastruktur)] auszuwählen und drücken Sie die <ENTER>-Taste.

- 5** Geben Sie das Administratorkennwort ein und drücken Sie die <ENTER>-Taste.

Das werksseitig eingestellte Kennwort ist "999999".

- 6** Drücken Sie die Scroll-Taste ▼ mehrmals, um [**Auswahl Drahtloses Netzwerk**] auszuwählen und drücken Sie die <ENTER>-Taste.

- 7** Der Drucker beginnt nach drahtlosen LAN-Zugangspunkten zu suchen. Bitte warten.

- 8** Eine Liste mit SSIDs der verfügbaren drahtlosen LAN-Zugangspunkte wird angezeigt. Drücken Sie ▲ oder ▼, wählen Sie [**Manuelle Einstellungen**] am Ende der Liste, und drücken Sie die <Enter>-Taste.

- 9** Geben Sie die in Schritt 1 aufgezeichnete SSID ein und drücken Sie die <ENTER>-Taste.

! Hinweis

- Groß-/Kleinschreibung beachten. Bitte korrekt eingeben.

- 10** Wählen Sie die in Schritt 1 bestätigte Verschlüsselungsmethode ein und drücken Sie die <ENTER>-Taste.

Memo

- Der Verschlüsselungsschlüssel unterscheidet sich in Abhängigkeit von dem drahtlosen LAN-Zugangspunkt und der Sicherheit.

- 11** Geben Sie den in Schritt 1 aufgezeichneten Verschlüsselungsschlüssel ein und drücken Sie die <ENTER>-Taste.

- 12** Drücken Sie auf die <ENTER>-Taste.

Wenn **Verbindung erfolgreich** angezeigt wird, bedeutet dies, dass die drahtlose LAN-Einrichtung abgeschlossen ist.

Wird **Verbindungsfehler** angezeigt, wiederholen Sie den Vorgang ab Schritt 4.

Wenn eine Antenne auf der oberen rechten Seite des Bedienfeldes erscheint, bedeutet dies, dass die Verbindung korrekt aufgebaut ist.

Installation eines Druckertreibers (für Windows)

Für die Herstellung der Netzwerkverbindung mit einem Windows-Computer stellen Sie die IP-Adressen für den Drucker ein und installieren Sie dann einen Druckertreiber auf dem Computer.

Wenn im Netzwerk kein DHCP- oder BOOTP-Server vorhanden ist, muss die IP-Adresse am Computer oder Drucker manuell konfiguriert werden.

Wenn der Systemadministrator oder Internetdiensteanbieter eine einzigartige IP-Adresse für Computer und Drucker spezifiziert, müssen Sie die IP-Adresse manuell einstellen.

! Hinweis

- Sie müssen die Netzwerkeinstellung des Computers vor diesem Vorgang vornehmen.
- Dazu müssen Sie als Administrator eingeloggt sein.
- Fragen Sie den Netzwerkadministrator oder Internetdiensteanbieter bezüglich des manuellen Einstellens der IP-Adresse, welche IP-Adresse genutzt werden soll. Wenn die IP-Adresse falsch eingestellt wird, kann das Netzwerk zusammenbrechen oder der Internetzugang ausgeschaltet werden.

Memo

- Wenn nur ein kleines Netzwerk bestehend aus dem Drucker und einem Computer konfiguriert werden soll, stellen Sie die IP-Adresse wie unten gezeigt ein (gemäß RFC1918).

Für den Computer

IP-Adresse:	192.168.0.1-254
Subnetz-Maske:	255.255.255.0
Standard-Gateway:	nicht verwendet
DNS-Server:	nicht verwendet

Für den Drucker

Einstellung der IP-Adresse:	manuell
IP-Adresse:	192.168.0.1-254 (wählen Sie einen Wert, der sich von dem des Computers unterscheidet.)
Subnetz-Maske:	255.255.255.0
Standard-Gateway:	0.0.0.0
Netzwerk-Skalierung:	klein

- Zur Einstellung der [**Network Scale**], drücken Sie die Scroll-Taste ▼ oder ▲ und anschließend wählen Sie [**Admin-Einstellung**] > [**Netzwerkeinstellung**] > [**Network Scale**].

☐ Stellen Sie zuerst die IP-Adresse des Druckers ein.

- 1 Schalten Sie den Drucker ein.
- 2 Drücken Sie die Taste **<MENU (MENÜ)>** auf dem Bedienfeld.

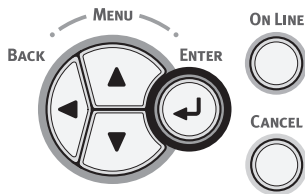

- 3 Drücken Sie die Scroll-Taste **▼**, um **[Admin-Einstellung (Admin Setup)]** auszuwählen, und drücken Sie die Taste **<ENTER>**.

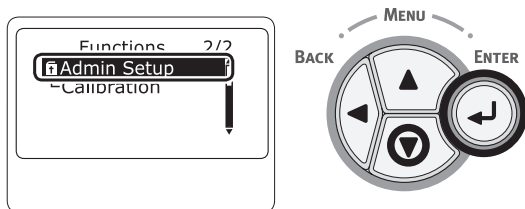

- 4 Geben Sie mit den numerischen Tasten (0–9) das Administratorpasswort ein. Das Standardpasswort lautet "999999". Drücken Sie nach dem Eingeben jedes Zeichens die **<ENTER>**-Taste.

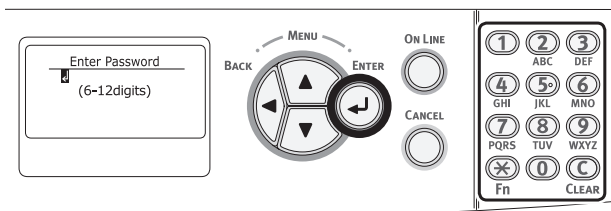

- 5 Drücken Sie die Taste **<ENTER>**.

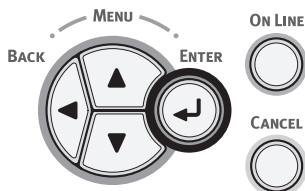

- 6 Stellen Sie sicher, dass **[Netzwerkeinstellung (Network Setup)]** ausgewählt ist, und drücken Sie die **<ENTER>**-Taste.

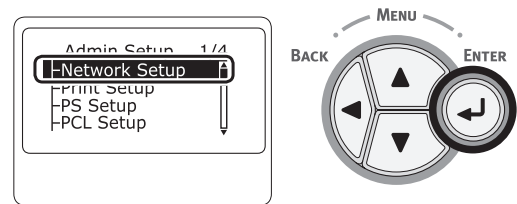

- 7 Drücken Sie **▼**, um **[IP Adresse Set (IP Address Set)]** auszuwählen, und drücken Sie die Taste **<ENTER>**.

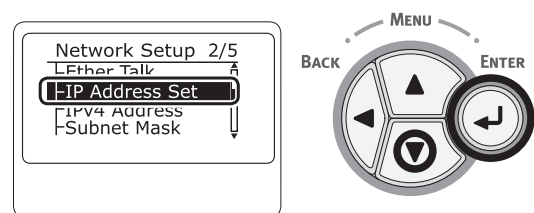

- 8 Beim manuellen Einstellen der IP-Adresse, drücken Sie die Scroll-Taste **▼**, wählen Sie **[Manuell (Manual)]** und drücken Sie die **<ENTER>**-Taste. Gehen Sie weiter zu Schritt 9.

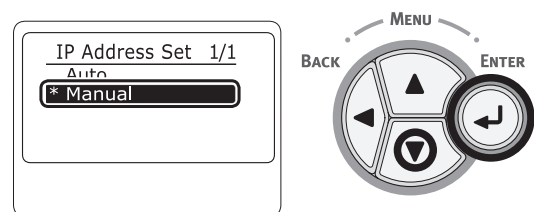

Wenn Sie die IP-Adresse automatisch erhalten, überprüfen Sie, dass **[Automatisch (Auto)]** ausgewählt ist, und drücken Sie die **<ENTER>**-Taste.

Gehen Sie weiter zu Schritt 15.

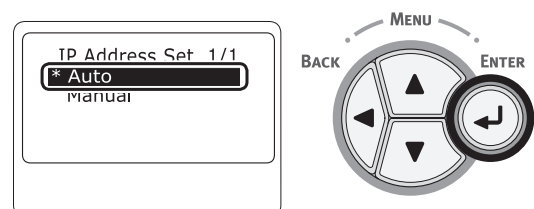

- 9 Drücken Sie die **<BACK (ZURÜCK)>**-Taste, bis [**Netzwerkeinstellung** (Network Setup)] angezeigt wird. Drücken Sie die Scroll-Taste **▼**, um [**IPv4 Adresse** (IPv4 Address)] auszuwählen, und drücken Sie die Taste **<ENTER>**.

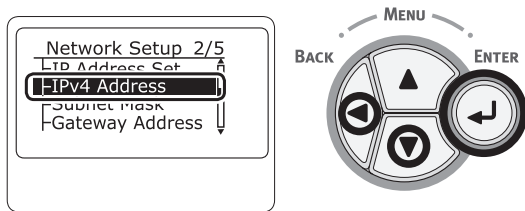

- 10 Geben Sie mit den numerischen Tasten (0-9) die IP-Adresse ein und drücken Sie dann die Taste **<ENTER>**.

Drücken Sie die Taste **<ENTER>**, um zum nächsten Kästchen zu gelangen.

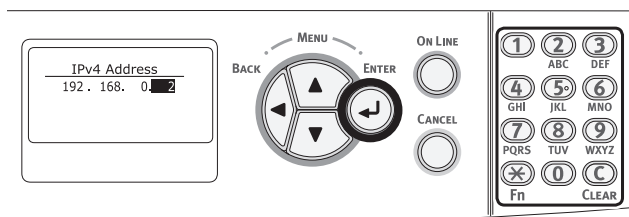

- 11 Drücken Sie die **<BACK (ZURÜCK)>**-Taste, bis [**Netzwerkeinstellung** (Network Setup)] angezeigt wird. Drücken Sie die Scroll-Taste **▼**, um [**Subnet Mask** (Subnet Mask)] auszuwählen, und drücken Sie die Taste **<ENTER>**.

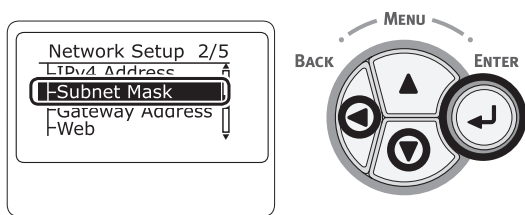

- 12 Geben Sie die Subnetz-Maske auf die gleiche Weise wie die IP-Adresse ein. Drücken Sie die Taste **<ENTER>**, um zum nächsten Kästchen zu gelangen.

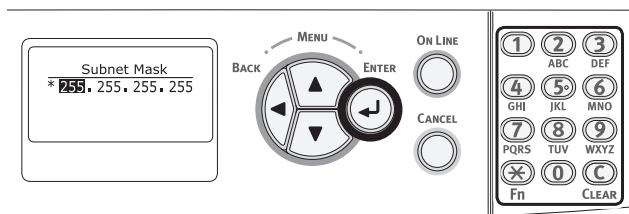

- 13 Drücken Sie die **<BACK (ZURÜCK)>**-Taste, bis [**Netzwerkeinstellung** (Network Setup)] angezeigt wird. Drücken Sie die Scroll-Taste **▼**, um [**Gateway Adresse** (Gateway Address)] auszuwählen, und drücken Sie die Taste **<ENTER>**.

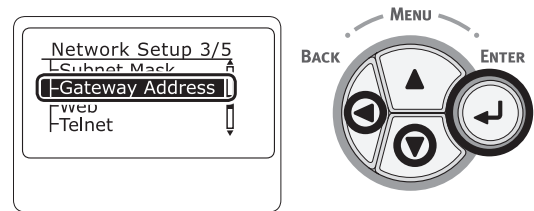

- 14 Geben Sie die Standard-Gateway-Adresse ein und drücken Sie die Taste **<ENTER>**.

Drücken Sie die Taste **<ENTER>**, um zum nächsten Kästchen zu gelangen.

Drücken Sie nach der Eingabe aller Einstellungen die **<BACK (ZURÜCK)>**-Taste.

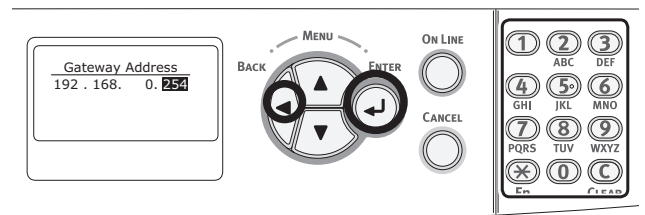

- 15 Wenn der Bildschirm für das Einstellungsmenü angezeigt wird, drücken Sie die Taste **<ON LINE (ONLINE)>**, um die Netzwerkeinstellungen abzuschließen.

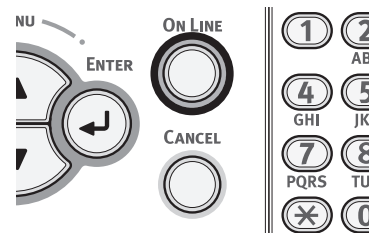

- Installieren Sie als nächstes den Druckertreiber auf dem Computer.
- 1 Legen Sie die mitgelieferte "Software-DVD-ROM" in den Computer ein.
- 2 Wenn [**Autom. Wiedergabe**] angezeigt wird, klicken Sie auf [**setup.exe ausführen**].



Memo

- Wenn das Dialogfeld [**Benutzerkontensteuerung**] angezeigt wird, klicken Sie auf [**Ja**].
- 3 Wählen Sie eine Sprache aus der Dropdown-Liste.
- 4 Lesen Sie die Lizenzbestimmungen und klicken Sie anschließend auf [**Akzeptieren**].
- 5 Lesen Sie die [**Umwelthinweise**] und klicken Sie anschließend auf [**Weiter**].
- 6 Wählen Sie [**Netzwerk**] gemäß der Verbindungsmethode von Gerät und Computer und klicken Sie anschließend auf [**Weiter**].

- 7 Wählen Sie den Modellnamen des Geräts und klicken Sie anschließend auf [**Weiter**].

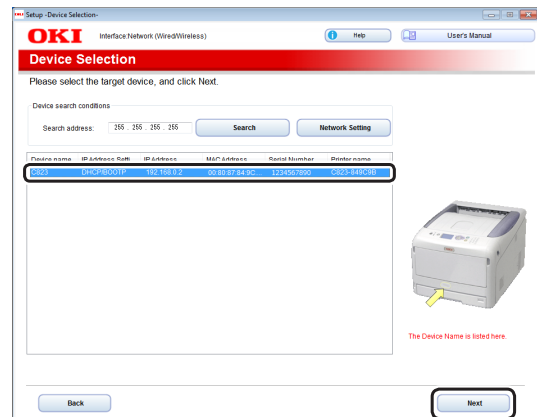

- 8 Klicken Sie auf [**Optionale Software installieren**].

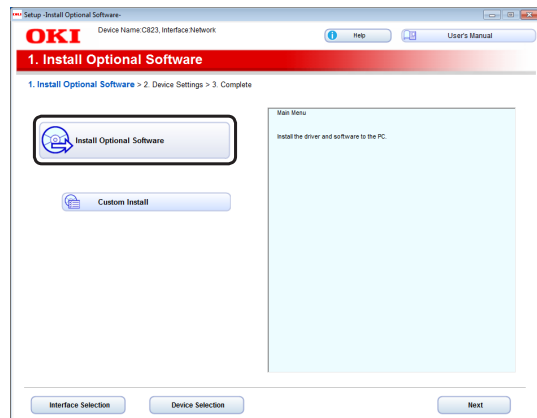

Die Installation beginnt.

Memo

- Die folgende Software wird installiert.
 - PCL6-Druckertreiber (Einschließlich Netzwerkerweiterung und Color Swatch-Dienstprogramm)
 - FAQ
- Installieren Sie weitere Software unter "Benutzerdefinierte Installation"
- 9 Stellen Sie sicher, dass die Software erfolgreich installiert ist und klicken Sie anschließend auf [**Test drucken**].
Wählen Sie den Drucker zum Testdrucken aus und klicken Sie anschließend auf [**Test drucken**]. Vergewissern Sie sich, dass der Testdruck erfolgreich war und klicken Sie anschließend auf [**OK**].

10 Klicken Sie auf **[Fertig stellen]**.

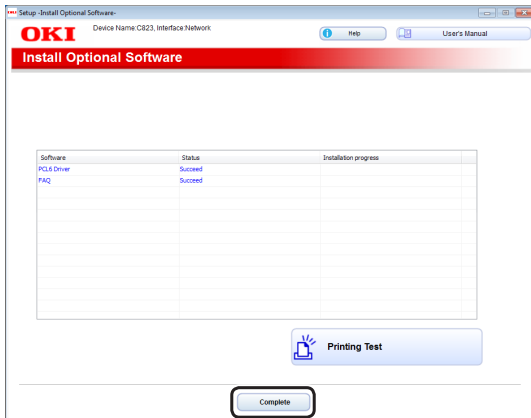

11 Klicken Sie auf **[Weiter]**.

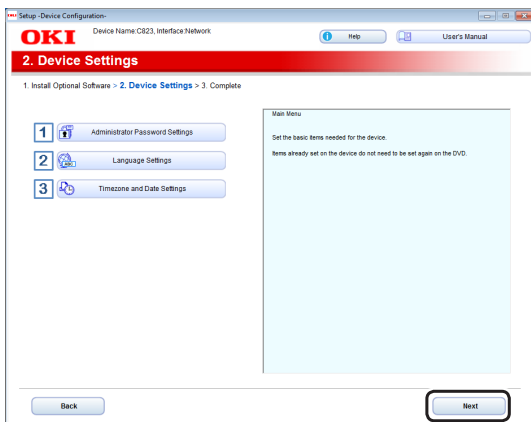

Wenn das folgende Dialogfeld angezeigt wird, klicken Sie auf **[Ja]**.

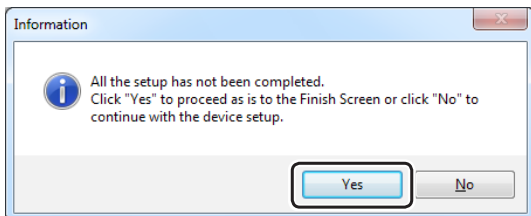

12 Klicken Sie auf **[Beenden]**.

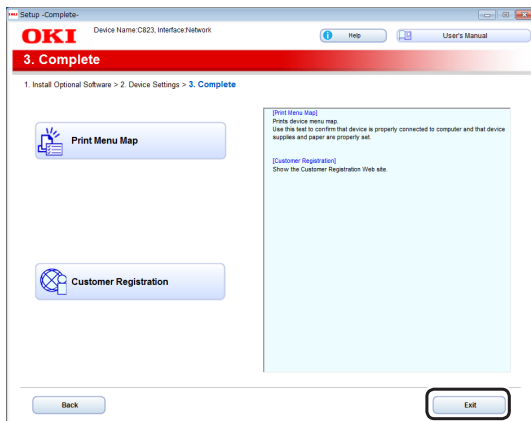

Installation eines Druckertreibers (für Mac OS X)

Um die Verbindung mit einem Mac-Betriebssystem herzustellen, installieren Sie einen Druckertreiber auf dem Computer und legen Sie den Drucker als Netzwerkdrucker fest.

! Hinweis

- Vor dem Start des Vorgangs müssen Sie die Antivirussoftware deaktivieren.

■ Installieren des Mac OS X PS-Druckertreibers. (Mit Ausnahme von C813/C823)

Wenn die Installation abgeschlossen ist, führen Sie in Schritt 14 einen Testdruck aus.

- 1 Stellen Sie sicher, dass das Gerät und der Computer miteinander verbunden sind, und das Gerät eingeschaltet ist.
- 2 Legen Sie die "Software-DVD-ROM" in den Computer ein.
- 3 Doppelklicken Sie auf das **[OKI]**-Symbol auf dem Desktop.
- 4 **[Treiber] > [PS]** > Doppelklicken Sie auf **[Installationsprogramm für OSX]**.
- 5 Geben Sie das Administratorkennwort ein und klicken Sie anschließend auf **[OK]**.
Folgen Sie den Anweisungen auf dem Bildschirm, um die Installation abzuschließen.
- 6 Wählen Sie **[Einrichten der Systemumgebung]** aus dem Apple-Menü.
- 7 Klicken Sie auf **[Drucker und Scanner]**.

- 8 Klicken Sie auf **[+]** und wählen Sie **[Drucker oder Scanner hinzufügen]**, wenn das Menü angezeigt wird.

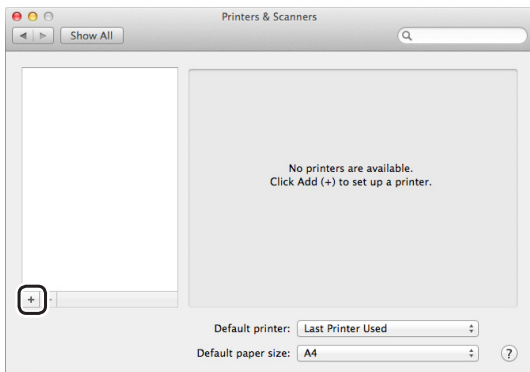

- 9 Klicken Sie auf **[Standard]**.

- 10 Wählen Sie das Gerät, bei dem **[Typ]** **[Bonjour]** ist und wählen Sie anschließend **[OKI C833 PS]** aus der **[Druckverwendung]**.

Verbindung	Druckername	Typ
Netzwerk	OKI-C833 (die letzten 6 Ziffern der MAC-Adresse)	Bonjour
USB	OKI DATA CORP C833	USB



- Zur Änderung des Namens geben Sie einen neuen Namen in **[Name:]** ein.

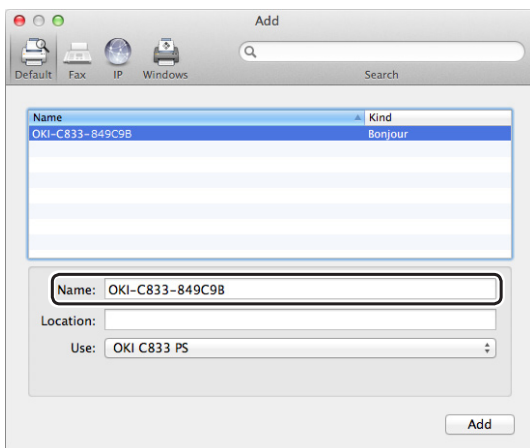

- 11 Klicken Sie auf **[Hinzufügen]**.
- 12 Wenn der installierbare Bildschirm Optionseinstellung angezeigt wird, klicken Sie auf **[OK]**.

- 13 Stellen Sie sicher, dass das Gerät zu **[Drucker]** hinzugefügt wurde und **[OKI C833 PS]** für **[Typ]** angezeigt wird.

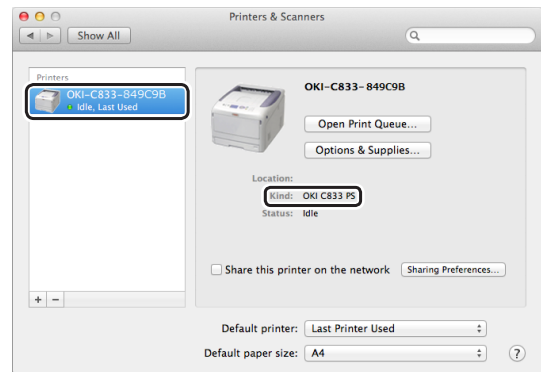

- Wenn **[OKI C833 PS]** nicht korrekt in **[Typ]** angezeigt wird, klicken Sie auf **[-]**, löschen Sie das Gerät aus **[Drucker]** und führen Sie anschließend die Schritte 8 bis 12 erneut durch.

- 14 Klicken Sie auf **[Druckerwarteschlange öffnen...]**.

- 15 Wählen Sie **[Testseite ausdrucken]** im Menü **[Drucker]** aus.

■ Installieren des Mac OS X PCL-Druckertreibers (nur C813/C823).

Wenn die Installation abgeschlossen ist, führen Sie in Schritt 14 einen Testdruck aus.

- Stellen Sie sicher, dass das Gerät und der Computer miteinander verbunden sind, und das Gerät eingeschaltet ist.
- Legen Sie die "Software-DVD-ROM" in den Computer ein.
- Doppelklicken Sie auf das **[OKI]**-Symbol auf dem Desktop.
- [Treiber] > [PCL] > [C823]**
> Doppelklicken Sie auf **[Installationsprogramm für OSX]**.
- Geben Sie das Administratorkennwort ein und klicken Sie anschließend auf **[OK]**.
Folgen Sie den Anweisungen auf dem Bildschirm, um die Installation abzuschließen.
- Wählen Sie **[Einrichten der Systemumgebung]** aus dem Apple-Menü.
- Klicken Sie auf **[Drucker und Scanner]**.

8 Klicken Sie auf [+] und wählen Sie [**Drucker oder Scanner hinzufügen**], wenn das Menü angezeigt wird.

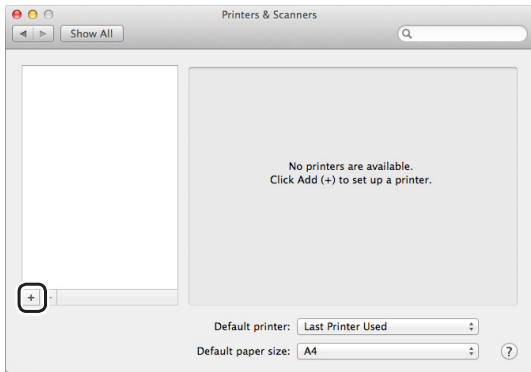

9 Klicken Sie auf [**Standard**].

10 Wählen Sie das Gerät, bei dem [**Typ**] [**Bonjour**] ist und wählen Sie anschließend [**OKI C823 PCL**] aus der [**Druckverwendung**].

Namenstypen	In der Verbindung angezeigt	Methodenliste
Netzwerk	OKI-C823 (die letzten 6 Ziffern der MAC-Adresse)	Bonjour
USB	OKI DATA CORP C823	USB

Memo

- Zur Änderung des Namens geben Sie einen neuen Namen in [**Name:**] ein.

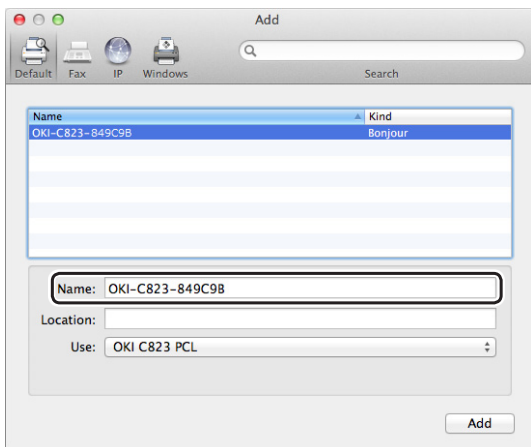

11 Klicken Sie auf [**Hinzufügen**].

12 Wenn der installierbare Bildschirm Optionseinstellung angezeigt wird, klicken Sie auf [**OK**].

13 Stellen Sie sicher, dass das Gerät zu [**Drucker**] hinzugefügt wurde und [**OKI C823 PCL**] für [**Typ**] angezeigt wird.

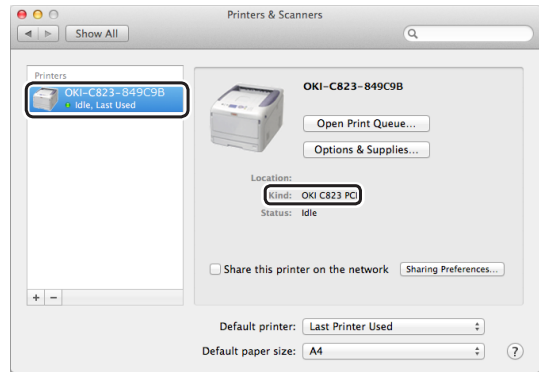

Hinweis

- Wenn [**OKI C823 PCL**] nicht korrekt in [**Typ**] angezeigt wird, klicken Sie auf [-], löschen Sie das Gerät aus [**Drucker**] und führen Sie anschließend die Schritte 8 bis 12 erneut durch.

14 Klicken Sie auf [**Druckerwarteschlange öffnen...**].

15 Wählen Sie [**Testseite ausdrucken**] im Menü [**Drucker**] aus.

Verbindung mit drahtlosem LAN (AP-Modus) (Optional)

Der drahtlose LAN (AP-Modus) wird direkt mit einem drahtlosen Terminal (Computer, Tablet, Smartphone etc.) verbunden, ohne einen drahtlosen LAN-Zugangspunkt zu verwenden.

! Hinweis

- Sie können allerdings einen drahtlosen LAN (Infrastrukturmodus) und einen drahtlosen LAN (AP-Modus) nicht gleichzeitig aktivieren.
- Stellen Sie keine anderen Geräte (insbesondere keine Mikrowellen oder schnurlose Digital-Telefone), die schwache elektromagnetische Wellen aussenden, in der Nähe des Druckers auf.
- Drahtlose Verbindungen sind möglicherweise schwierig, wenn sich zwischen dem Gerät und dem drahtlosen Terminal (Computer, Tablet, Smartphone etc.) Metall, Fenster mit Aluminiumrahmen oder verstärkte Betonwände befinden.
- Drahtlose LAN-Verbindungen haben möglicherweise je nach Umgebung eine geringere Übertragungsgeschwindigkeit als verdrahtete LAN oder USB-Verbindungen. Wir empfehlen die Verwendung einer verdrahteten LAN- oder USB-Verbindung.

Vorbereiten des drahtlosen LAN (AP-Modus)

Das Gerät wird zu einem einfachen drahtlosen Zugangspunkt und drahtlose Terminals (Computer, Tablet, Smartphone etc.) können nicht direkt damit verbunden werden.

Bevor Sie starten bestätigen Sie, dass das verwendete, drahtlose Gerät die folgende Umgebung unterstützt.

Item	Wert
Standard	IEEE 802.11 b/g/n
Sicherheit	WPA2-PSK (AES)

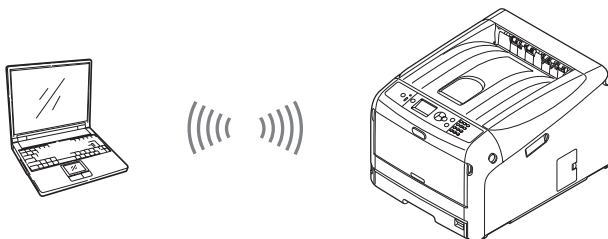

Automatische Einrichtung (Drucktaste)

Wenn der drahtlose Terminal (Computer, Tablet, Smartphone etc.) die WPS-PBC (Drucktaste) unterstützt, dann können Sie die WPS-Taste verwenden, um eine Verbindung über Wireless (AP-Modus) herzustellen.

Zum Verbinden befolgen Sie die nachfolgenden Schritte.

- 1 Bestätigen Sie die Position der WPS-Taste im Benutzerhandbuch, das mit dem drahtlosen Terminal (Computer, Tablet, Smartphone etc.) mitgeliefert wurde
- 2 Schalten Sie den Drucker ein.
- 3 Drücken Sie die Scroll-Taste ▼ mehrmals, um [**Einstellung des Wireless (AP-Modus)**] auszuwählen und drücken Sie anschließend die <ENTER>-Taste.
- 4 Geben Sie das Admin-Kennwort ein und drücken Sie die <ENTER>-Taste. (Das Standardkennwort lautet 999999.)
- 5 Wählen Sie [**Aktivieren**] und drücken Sie anschließend die <ENTER>-Taste.
- 6 Drücken Sie die Scroll-Taste ▼, um [**Automatische Einrichtung (Drucktaste)**] auszuwählen und drücken Sie anschließend die <ENTER>-Taste.
- 7 Wählen Sie [**Ja**] und drücken Sie anschließend die <ENTER>-Taste.
- 8 Starten Sie WPS-PBC (Drucktaste) auf dem drahtlosen Terminal (Computer, Tablet, Smartphone etc.).

Manuelle Verbindungen

Wenn der drahtlose Terminal (Computer, Tablet, Smartphone etc.) WPS-PBC (Drucktaste) nicht unterstützt, dann können Sie die SSID des Geräts und das Kennwort in den drahtlosen Terminal (Computer, Tablet, Smartphone etc.) eingeben, um eine Verbindung herzustellen.

Zum Verbinden befolgen Sie die nachfolgenden Schritte.

- 1 Schalten Sie den Drucker ein.
- 2 Drücken Sie die Scroll-Taste ▼ mehrmals, um [**Einstellung des Wireless (AP-Modus)**] auszuwählen und drücken Sie die <ENTER>-Taste.
- 3 Geben Sie das Admin-Kennwort ein und drücken Sie die <ENTER>-Taste. (Das Standardkennwort lautet 999999.)
- 4 Wählen Sie [**Aktivieren**] und drücken Sie anschließend die <ENTER>-Taste.
- 5 Drücken Sie die Scroll-Taste ▼ mehrmals, um [**Manuelle Einstellung**] auszuwählen und drücken Sie die <ENTER>-Taste.
- 6 Bestätigen Sie die auf dem Drucker angezeigte [**SSID**] und das [**Kennwort**].
- 7 Geben Sie die in Schritt 7 bestätigte [**SSID**] des Druckers und das [**Kennwort**] für das drahtlose Terminal (Computer, Tablet, Smartphone etc.) ein.

USB-Verbindung

Gehen Sie wie folgt vor, um den Drucker via USB-Kabel mit einem Computer zu verbinden.

Ein USB-Kabel anschließen

- 1 Stellen Sie ein USB-Kabel (1) bereit.
Ein USB-Kabel ist nicht im Lieferumfang des Druckers enthalten. Stellen Sie ein USB 2.0-Kabel separat bereit.

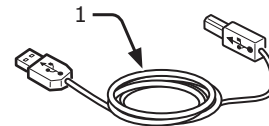

Memo

- Nutzen Sie ein USB 2.0 Hi-Speed-Kabel für USB 2.0 Hi-Speed-Verbindungen.

- 2 Schalten Sie Drucker und Computer aus.

Verweis

- "[Ausschalten der Stromversorgung](#)" S.23

- 3 Stecken Sie ein Ende des USB-Kabels in die USB-Schnittstellenverbindung (2) an der Rückseite des Druckers.
- 4 Stecken Sie das andere Ende des USB-Kabels in die USB-Schnittstellenverbindung des Computers.

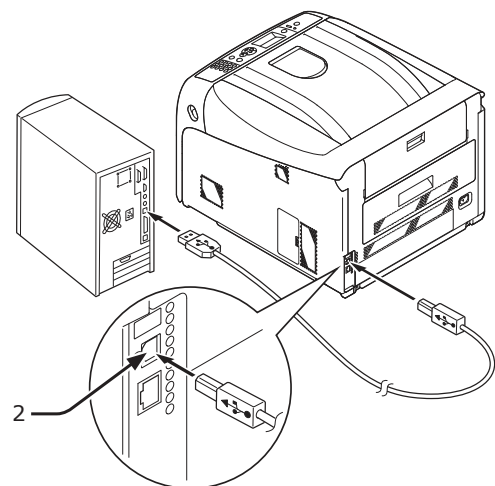

Hinweis

- Stecken Sie das USB-Kabel nicht in die Netzwerk-Schnittstellenverbindung. Dies könnte zu Fehlfunktionen führen.

Installation eines Druckertreibers (für Windows)

! Hinweis

- Zum Durchführen dieses Vorgangs müssen Sie als Administrator eingeloggt sein.
- 1 Legen Sie die mitgelieferte "Software-DVD-ROM" in den Computer ein.
 - 2 Wenn [**Autom. Wiedergabe**] angezeigt wird, klicken Sie auf [**setup.exe ausführen**].



Memo

- Wenn das Dialogfeld [**Benutzerkontensteuerung**] angezeigt wird, klicken Sie auf [**Ja**].
- 3 Wählen Sie eine Sprache aus der Dropdown-Liste.
 - 4 Lesen Sie die Lizenzbestimmungen und klicken Sie anschließend auf [**Akzeptieren**].
 - 5 Lesen Sie die [**Umwelthinweise**] und klicken Sie anschließend auf [**Weiter**].
 - 6 Wählen Sie [**USB**] gemäß der Verbindungsmethode von Gerät und Computer und klicken Sie anschließend auf [**Weiter**].
 - 7 Wählen Sie den Modellnamen des Geräts und klicken Sie anschließend auf [**Weiter**].

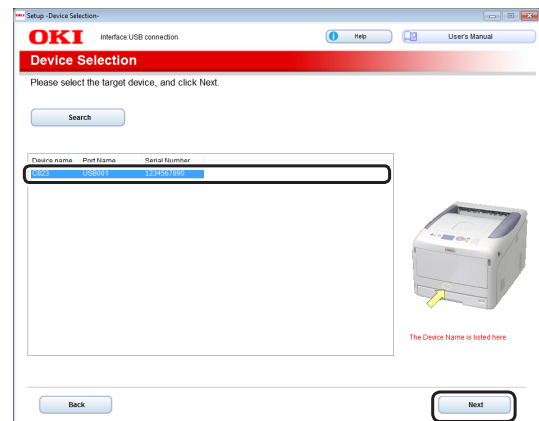

- 8 Klicken Sie auf [**Optionale Software installieren**].

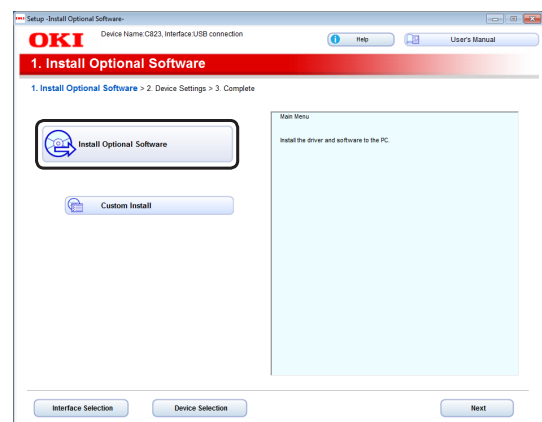

Die Installation beginnt.

Memo

- Die folgende Software wird installiert.
 - PCL6-Druckertreiber (Einschließlich Color Swatch-Dienstprogramm)
 - FAQ
 - Installieren Sie weitere Software unter "Benutzerdefinierte Installation".
- 9 Stellen Sie sicher, dass die Software erfolgreich installiert ist und klicken Sie anschließend auf [**Test drucken**]. Wählen Sie den Drucker zum Testdrucken aus und klicken Sie anschließend auf [**Test drucken**]. Vergewissern Sie sich, dass der Testdruck erfolgreich war und klicken Sie anschließend auf [**OK**].

10 Klicken Sie auf [**Fertig stellen**].

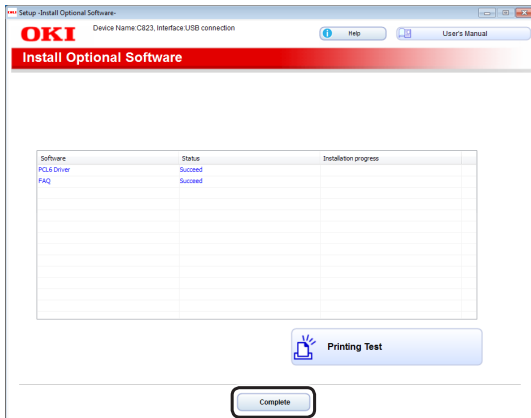

11 Klicken Sie auf [**Weiter**].

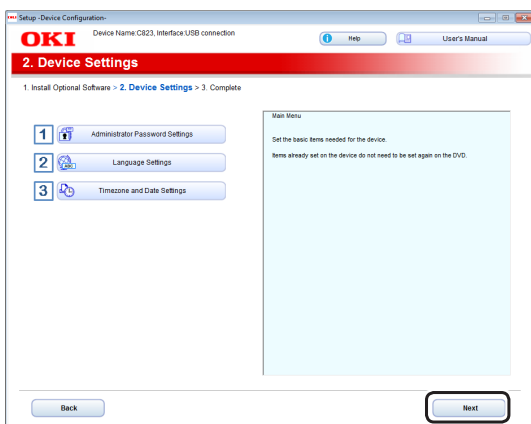

Wenn das folgende Dialogfeld angezeigt wird, klicken Sie auf [**Ja**].

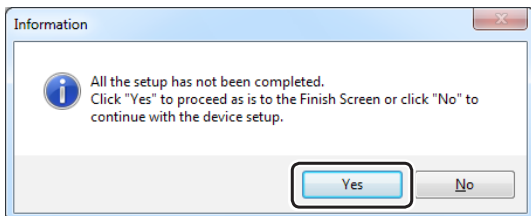

12 Klicken Sie auf [**Beenden**].

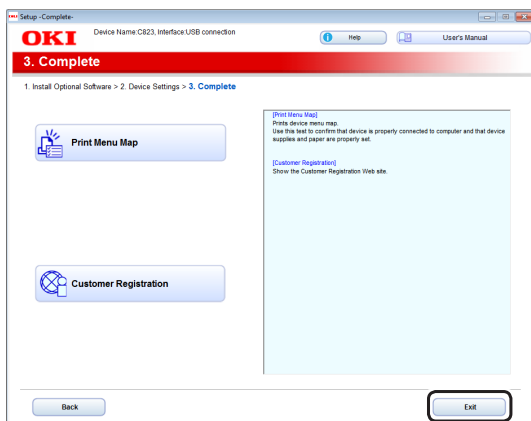

Installation eines Druckertreibers (für Mac OS X)

! Hinweis

- Vor dem Start des Vorgangs müssen Sie die Antivirussoftware deaktivieren.

■ Installieren des Mac OS X PS-Druckertreibers. (Mit Ausnahme von C813/C823)

Wenn die Installation abgeschlossen ist, führen Sie in Schritt 14 einen Testdruck aus.

- 1 Stellen Sie sicher, dass das Gerät und der Computer miteinander verbunden sind, und das Gerät eingeschaltet ist.
- 2 Legen Sie die "Software-DVD-ROM" in den Computer ein.
- 3 Doppelklicken Sie auf das [**OKI**]-Symbol auf dem Desktop.
- 4 [**Treiber**] > [**PS**] > Doppelklicken Sie auf [**Installationsprogramm für OSX**].
- 5 Geben Sie das Administratorkennwort ein und klicken Sie anschließend auf [**OK**].
Folgen Sie den Anweisungen auf dem Bildschirm, um die Installation abzuschließen.
- 6 Wählen Sie [**Einrichten der Systemumgebung**] aus dem Apple-Menü.
- 7 Klicken Sie auf [**Drucker und Scanner**].
- 8 Klicken Sie auf [+] und wählen Sie [**Drucker oder Scanner hinzufügen**], wenn das Menü angezeigt wird.

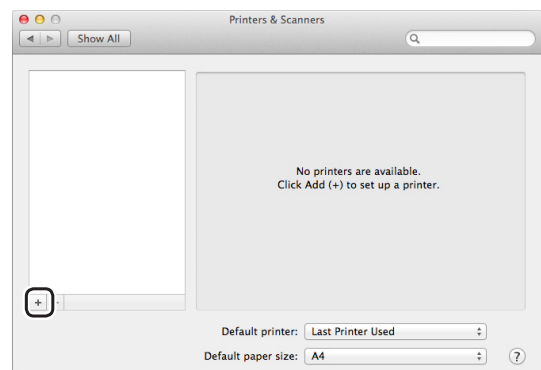

- 9 Klicken Sie auf [**Standard**].

- 10 Wählen Sie das Gerät, bei dem [Typ] [USB] ist und wählen Sie anschließend [OKI C833 PS] aus der [Druckverwendung].

Verbindung	Druckername	Typ
Netzwerk	OKI-C823 (die letzten 6 Ziffern der MAC-Adresse)	Bonjour
USB	OKI DATA CORP C823	USB

Memo

- Zur Änderung des Namens geben Sie einen neuen Namen in [Name:] ein.

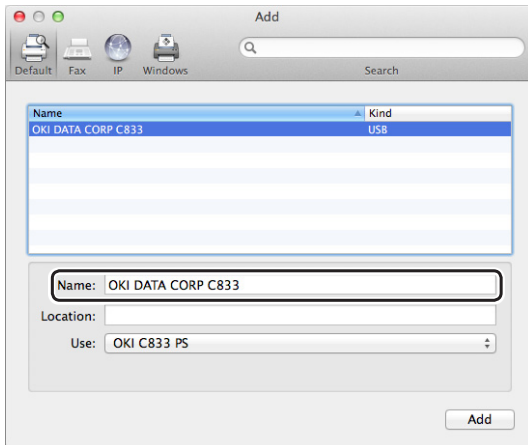

- 11 Klicken Sie auf [Hinzufügen].
- 12 Wenn der installierbare Bildschirm Optionseinstellung angezeigt wird, klicken Sie auf [OK].
- 13 Stellen Sie sicher, dass das Gerät zu [Drucker] hinzugefügt wurde und [OKI C833 PS] für [Typ] angezeigt wird.

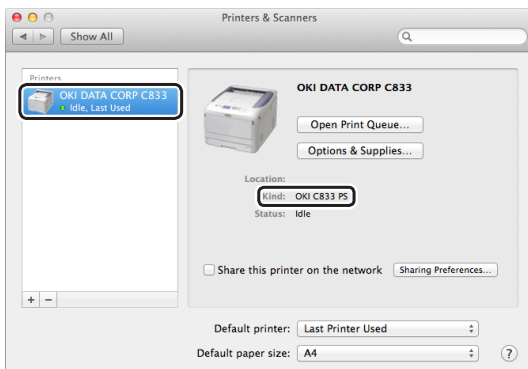

Hinweis

- Wenn [OKI C833 PS] nicht korrekt in [Typ] angezeigt wird, klicken Sie auf [-], löschen Sie das Gerät aus [Drucker] und führen Sie anschließend die Schritte 8 bis 12 erneut durch.

- 14 Klicken Sie auf [Druckerwarteschlange öffnen...].
- 15 Wählen Sie [Testseite ausdrucken] im Menü [Drucker] aus.

■ Installieren des Mac OS X PCL-Druckertreibers (nur C813/C823).

Wenn die Installation abgeschlossen ist, führen Sie in Schritt 14 einen Testdruck aus.

- Stellen Sie sicher, dass das Gerät und der Computer miteinander verbunden sind, und das Gerät eingeschaltet ist.
- Legen Sie die "Software-DVD-ROM" in den Computer ein.
- Doppelklicken Sie auf das [OKI]-Symbol auf dem Desktop.
- [Treiber] > [PCL] > [C823] > Doppelklicken Sie auf [Installationsprogramm für OSX].
- Geben Sie das Administratorkennwort ein und klicken Sie anschließend auf [OK].
Folgen Sie den Anweisungen auf dem Bildschirm, um die Installation abzuschließen.
- Wählen Sie [Einrichten der Systemumgebung] aus dem Apple-Menü.
- Klicken Sie auf [Drucker und Scanner].
- Klicken Sie auf [+] und wählen Sie [Drucker oder Scanner hinzufügen], wenn das Menü angezeigt wird.

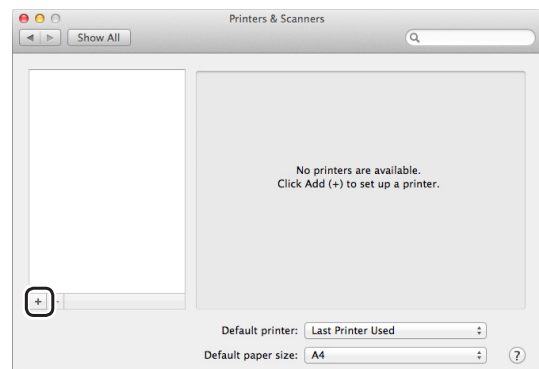

- Klicken Sie auf [Standard].
- Wählen Sie das Gerät, bei dem [Typ] [USB] ist und wählen Sie anschließend [OKI C823 PCL] aus der [Druckverwendung].

Namenstypen	In der Verbindung angezeigt	Methodenliste
Netzwerk	OKI-C823 (die letzten 6 Ziffern der MAC-Adresse)	Bonjour
USB	OKI DATA CORP C823	USB

Memo

- Zur Änderung des Namens geben Sie einen neuen Namen in **[Name:]** ein.

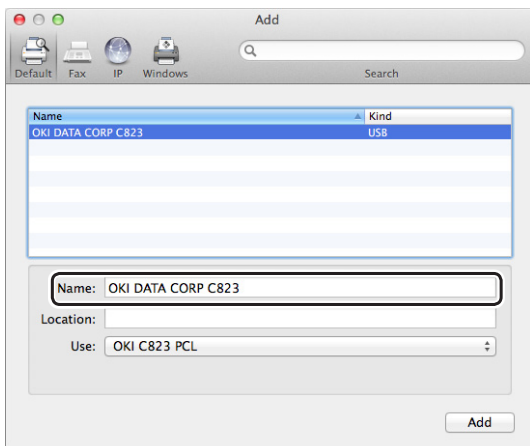

- Klicken Sie auf **[Hinzufügen]**.
- Wenn der installierbare Bildschirm Optionseinstellung angezeigt wird, klicken Sie auf **[OK]**.
- Stellen Sie sicher, dass das Gerät zu **[Drucker]** hinzugefügt wurde und **[OKI C823 PCL]** für **[Typ]** angezeigt wird.

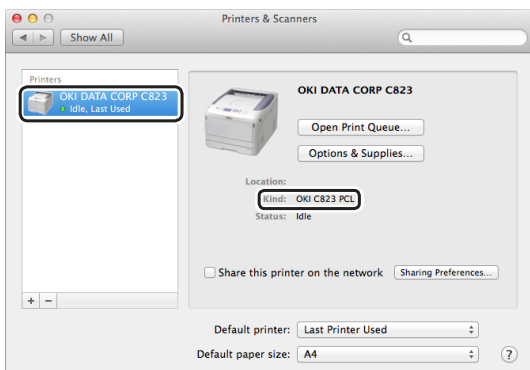
**! Hinweis**

- Wenn **[OKI C823 PCL]** nicht korrekt in **[Typ]** angezeigt wird, klicken Sie auf **[-]**, löschen Sie das Gerät aus **[Drucker]** und führen Sie anschließend die Schritte 8 bis 12 erneut durch.
- Klicken Sie auf **[Druckerwarteschlange öffnen...]**.
 - Wählen Sie **[Testseite ausdrucken]** im Menü **[Drucker]** aus.

Hinzufügen von Optionen

Wenn Optionen wie zusätzliche Fächer und/oder ein SD-Speicherkartenkit installiert wurden, befolgen Sie die folgenden Schritte, um die Druckertreibereinstellungen zu ändern.

■ Für Windows PCL-Treiber

- Klicken Sie auf **[Start]** > **[Geräte und Drucker]**.
- Rechtsklicken Sie auf das **[OKI C833]**-Symbol und wählen Sie **[Druckereigenschaften]**. (Wenn Sie mehrere Druckertreiber installiert haben, wählen Sie **[Druckereigenschaften]** > **[OKI C833 PCL6]**.)
- Wählen Sie die Registerkarte **[Geräteoptionen]** (Device Options).
- Wählen Sie **[Druckereinstellungen abrufen]** (Get Printer Settings), wenn Sie eine Netzwerkverbindung verwenden. Geben Sie in **[Installierte Papierkassetten]** (Installed Paper Trays) die gesamte Anzahl von Fächern, außer dem Mehrzweckfach, an, wenn Sie eine USB-Verbindung benutzen. Wenn Sie z. B. drei zusätzliche Fächer installiert haben, geben Sie "4" ein, da die Fächer 1, 2, 3 und 4 verfügbar sind.

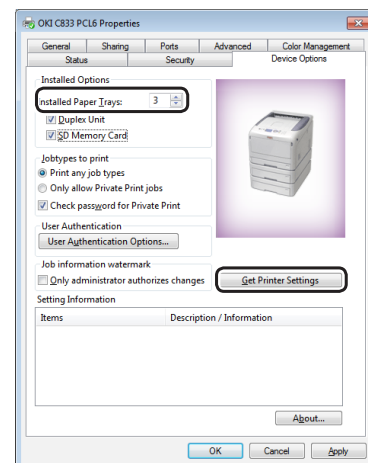

- Klicken Sie auf **[OK (OK)]**.

■ Für Windows PS-Treiber

- 1 Klicken Sie auf [**Start**] > [**Geräte und Drucker**].
- 2 Rechtsklicken Sie auf das [**OKI C833**]-Symbol und wählen Sie [**Druckereigenschaften**]. (Wenn Sie mehrere Druckertreiber installiert haben, wählen Sie [**Druckereigenschaften**] > [**OKI C833 PS**].)
- 3 Wählen Sie die Registerkarte [**Geräteeinstellungen** (Device Settings)].
- 4 Wenn Sie eine Netzwerkverbindung verwenden, wählen Sie [**Installierte Optionen automatisch erhalten** (Get installed options automatically)] unter [**Installierbare Optionen** (Installable Options)] aus und klicken Sie auf [**Einrichten** (Setup)]. Wenn Sie eine USB-Verbindung verwenden, wählen Sie die korrekte Anzahl an Fächern in [**Verfügbare Fächer**] unter [**Installierbare Optionen**] aus.

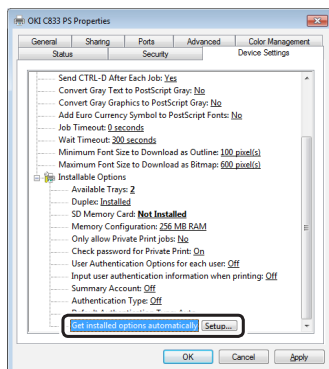

- 5 Klicken Sie auf [**OK (OK)**].

■ Für Mac OS X Treiber

- 1 Wählen Sie [**Systemeinstellungen**] aus dem Apple-Menü.
- 2 Klicken Sie auf [**Drucker und Scanner**].
- 3 Wählen Sie die Bezeichnung des Druckers und klicken Sie auf [**Optionen & zubehör**].
- 4 Wählen Sie die Registerkarte [**Optionen**].

- 5 Wählen Sie die Anzahl der zur Verfügung stehenden Fächer in [**Installierte Papierkassetten** (Available Tray)] und klicken Sie auf [**OK (OK)**].

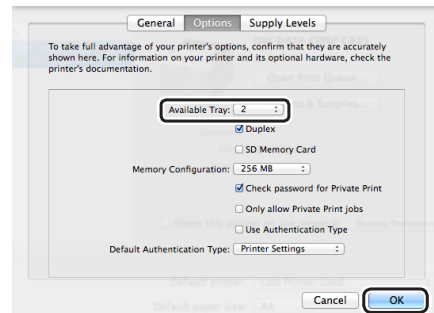

2. Grundlegende Druckerbedienung

In diesem Kapitel wird erklärt, wie Dokumente von einem Computer aus gedruckt werden.

• Unterstütztes Papier

Unterstützte Papierarten

Um eine hohe Druckqualität zu erreichen, vergewissern Sie sich, dass die verwendeten Papierarten den Qualitätsanforderungen an Materialqualität, Gewicht und Oberflächenbeschaffenheit entsprechen. Bitte verwenden Sie Druckerpapier für Digitalfotos.

Sollten Sie kein empfohlenes Papier verwenden, vergewissern Sie sich, dass die Druckqualität ausreichend ist und der Papiereinzug korrekt funktioniert, um Probleme zu vermeiden. Ihr Drucker unterstützt die folgenden Papierarten.

Papiertyp	Papiergröße mm (Zoll)		Papiergewicht
Normales Papier	A3	297 x 420	64 bis 256 g/m ² Doppelseitiger Druck, 64 bis 220 g/m ² ! Hinweis • Sollte die Papiergröße auf A6, A5 oder kleiner als 148 mm (A5-Breite) eingestellt sein, verlangsamt sich der Druckvorgang.
	A4	210 x 297	
	A5	148 x 210	
	A6	105 x 148	
	B4	257 x 364	
	B5	182 x 257	
	B6	128 x 182	
	B6 Halbblatt	64 x 182	
	Tabloid	(11 x 17)	
	Letter	215,9 x 279,4 (8,5 x 11)	
	Legal 13"	215,9 x 330,2 (8,5 x 13)	
	Legal 13,5"	215,9 x 342,9 (8,5 x 13,5)	
	Legal 14"	215,9 x 355,6 (8,5 x 14)	
	Executive	184,2 x 266,7 (7,25 x 10,5)	
	Einstellwert	(5,5 x 8,5)	
	8,5"SQ	(8,5 x 8,5)	
	8K (260 x 368 mm)	260 x 368	
	8K (270 x 390 mm)	270 x 390	
	8K (273 x 394 mm)	273 x 394	
	16K (184 x 260 mm)	184 x 260	
	16K (195 x 270 mm)	195 x 270	
	16K (197 x 273 mm)	197 x 273	
	Eigene Größe	Breite: 64 - 297 Länge: 90 - 1321	

Papiertyp	Papiergröße mm (Zoll)		Papiergewicht
Umschlag	Nagagata #3	120 x 235	Umschläge sollten mit 24 lb-Papier verarbeitet und die Klappe gefaltet sein
	Nagagata #4	90 x 205	
	Nagagata #40	90 x 225	
	Youkei #0	120 x 235	
	Youkei #4	105 x 235	
	Kakugata #2	240 x 332	
	Kakugata #3	216 x 277	
	C4	229 x 324	
	C5	162 x 229	
	DL	110 x 220	
	Com-10	104,8 x 241,3	
Karteikarte	Karteikarte	76,2 x 127 (3 x 5)	
Foto	Foto (4 x 6 Zoll)	(4 x 6)	
	Foto (5 x 7 Zoll)	(5 x 7)	
Hagaki	Hagaki	100 x 148	
Oufuku Hagaki	Oufuku Hagaki	148 x 200	

Bitte verwenden Sie Papier, das die folgenden Bedingungen erfüllt*1:

- Papier, das die Bedingungen für normales Papier erfüllt.
- Die für das teilweise Drucken verwendete Tinte ist hitze-resistent (230°C).

! Hinweis

- Bei der Druckbereichseinstellung beachten Sie bitte die folgenden verschiedenen Druckpositionen:
Startposition des Drucks: ±2 mm, Papierschräglage: ±1 mm/100 mm, Bildstreckung: ±1 mm/100 mm
(Bei Papiergewicht (Ries) von 70 kg)
- Dieser Drucker kann nicht auf Tinte drucken.

Bitte verwenden Sie Papier, das die folgenden Bedingungen erfüllt*2:

- Farbstoffe oder Tinten zur Färbung von Papier sind hitze-resistent (230°C).
- Papier mit den selben Eigenschaften wie leichtes Papier, welches für einen elektronischen Foto-Drucker verwendet wird.

EMPFEHLUNGEN FÜR PAPIER

Ihr Drucker ist für verschiedene Papiersorten mit einer Reihe von Papiergewichten und Papierformaten ausgelegt.

Dieser Abschnitt enthält allgemeine Empfehlungen zur Wahl der Druckmedien und ihrer Verwendung.

Die beste Leistung wird mit Standardpapier mit einem Gewicht von 75 bis 90 g/m², das für Verwendung in Kopierern und Laserdruckern vorgesehen ist, erzielt.

Stark geprägtes oder sehr grob strukturiertes Papier wird nicht empfohlen.

Vorbedrucktes Briefpapier kann verwendet werden, aber die Druckfarbe muss die hohen Fixiertemperaturen, die beim Drucken zur Anwendung kommen, aushalten können.

⚠ ACHTUNG

- Briefumschläge dürfen nicht verzogen, wellig oder anderweitig verformt sein. Die Verschlussklappe sollte rechteckig sein. Der Kleber muss der hohen Fixiertemperatur im Drucker widerstehen können. Fensterbriefumschläge sind nicht geeignet.
- Etiketten sollten für die Verwendung in Kopierern und Laserdruckern vorgesehen sein. In diesem Fall ist das gesamte Trägerblatt von Etiketten bedeckt. Der Drucker kann durch andere Arten von Etiketten beschädigt werden, wenn sich Etiketten beim Druckvorgang lösen.

Papierlagerung

Lagern Sie Papier wie folgt, um die Qualität zu erhalten.

- In einem Schrank oder an einem anderen trockenen und dunklen Ort
- Auf einer flachen Oberfläche
- Temperatur: 20°C
- Feuchtigkeit: 50% RH (relative Luftfeuchtigkeit)

Nicht an den folgenden Orten lagern.

- Direkt auf dem Fußboden
- Unter direkter Sonneneinstrahlung
- An der Innenseite einer Außenwand
- Auf einer unebenen Fläche
- Wo statische Ladungen auftreten können
- An extrem heißen Orten oder dort, wo starke Temperaturschwankungen vorliegen
- Neben einem Kopiergerät, einer Klimaanlage, Heizung oder einem Rohr

! Hinweis

- Packen Sie das Papier erst kurz vor der Anwendung aus.
- Lassen Sie das Papier nicht lange ungeschützt. Dies kann die Druckqualität senken.
- Entsprechend der von Ihnen verwendeten Medien, Anwendungs- und Lagerbedingungen kann die Papierqualität beeinträchtigt oder das Papier beschädigt werden.

Papier im Papierfach

Ihr Drucker bietet zwei Papierfächer (Fach 1 und das Mehrzweckfach) sowie ein zusätzliches Fach (Fach 2/3/4). In der folgenden Liste finden Sie das für jedes Fach unterstützte Papier und die entsprechenden Kapazitäten.

! Hinweis

- Doppelseitiger Druck kann bei mit einem Stern (*) markiertem Papier nicht durchgeführt werden.

Fach	Unterstützte Papiermaße	Papierkapazität	Papiergewicht
Fach 1	<ul style="list-style-type: none"> • A3 • A4 • A5 • A6 • B4 • B5 • B6 • Tabloid • Letter • Legal 13" • Legal 13,5" • Legal 14" • Executive • Einstellwert* • 8,5"SQ • Folio • 8K (260 x 368 mm) • 8K (270 x 390 mm) • 8K (273 x 394 mm) • 16K (184 x 260 mm) • 16K (195 x 270 mm) • 16K (197 x 273 mm) • Eigene Größe 	300 Blatt (bei einem Papiergewicht von 80 g/m ²)	<ul style="list-style-type: none"> • Leicht (64 bis 82 g/m²) • Medium-Leicht (83 bis 90 g/m²) • Medium (91 bis 105 g/m²) • Schwer (106 bis 128 g/m²) • Ultra-Schwer1 (129 bis 188 g/m²) • Ultra-Schwer2 (189 bis 220 g/m²)
Fach 2/3/4 (Option)	<ul style="list-style-type: none"> • A3 • A4 • A5 • B4 • B5 • Tabloid • Letter • Legal 13" • Legal 13,5" • Legal 14" • Executive • 8,5"SQ • Folio • 8K (260 x 368 mm) • 8K (270 x 390 mm) • 8K (273 x 394 mm) • 16K (184 x 260 mm) • 16K (195 x 270 mm) • 16K (197 x 273 mm) • Eigene Größe 	530 Blatt (bei einem Papiergewicht von 80 g/m ²)	<ul style="list-style-type: none"> • Leicht (64 bis 82 g/m²) • Medium-Leicht (83 bis 90 g/m²) • Medium (91 bis 105 g/m²) • Schwer (106 bis 128 g/m²) • Ultra-Schwer1 (129 bis 188 g/m²) <p>! Hinweis</p> <ul style="list-style-type: none"> • Das Gewicht des in das zusätzliche Papierfach gelegten Papiers liegt zwischen 64 und 176 g/m². • Das angegebene Papiergewicht für Ultra-Schwer1 wird als 129 bis 188 g/m² beschrieben, aber das bedruckbare Gewicht liegt bei bis zu 176 g/m².

Fach	Unterstützte Papiermaße	Papierkapazität	Papiergewicht
<p>Mehrzweck-fach</p>	<ul style="list-style-type: none"> • A3 • A4 • A5 • A6* • B4 • B5 • B6 • B6 Halbblatt* • Tabloid • Letter • Legal 13" • Legal 13,5" • Legal 14" • Executive • Einstellwert* • 8,5"SQ • Folio • 8K (260 x 368 mm) • 8K (270 x 390 mm) • 8K (273 x 394 mm) • 16K (184 x 260 mm) • 16K (195 x 270 mm) • 16K (197 x 273 mm) • Karteikarte* • Foto (4 x 6 Zoll)* • Foto (5 x 7 Zoll)* • Eigene Größe • Umschlag Nagagata Nr. 3* • Umschlag Nagagata Nr. 4* • Umschlag Nagagata Nr. 40* • Umschlag Yougata Nr. 0* • Umschlag Yougata Nr. 4* • Umschlag Kakugata Nr. 2* • Umschlag Kakugata Nr. 3* • C4* • C5* • DL* • Com-10* • Postkarte* • Doppelpostkarte* 	<ul style="list-style-type: none"> • 100 Blatt (bei einem Papiergewicht von 80 g/m²) • 10 Umschläge 	<ul style="list-style-type: none"> • Leicht (64 bis 82 g/m²) • Medium-Leicht (83 bis 90 g/m²) • Medium (91 bis 105 g/m²) • Schwer (106 bis 128 g/m²) • Ultra-Schwer1 (129 bis 188 g/m²) • Ultra-Schwer2 (189 bis 220 g/m²) • Ultra-Schwer3 (221 bis 256 g/m²)

● Aus dem Fach drucken

Der folgende Vorgang erklärt, wie das Papier in Fach 1 oder Fach 2/3/4 (Option) eingelegt wird.

Memo

- Dieser Vorgang erklärt, wie Papier in Fach 1 eingelegt wird. Der selbe Vorgang wird auf Fach 2/3/4 angewandt.

1 Ziehen Sie das Fach (1) auf.

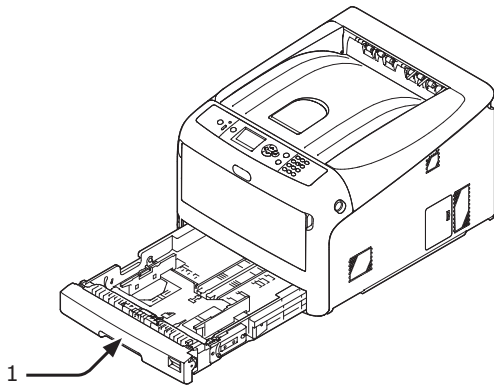

2 Bestimmen Sie die Papiermaße (2) des eingelegten Papiers.

Setzen Sie das Maß auf [A4 □], wenn Sie A4-Papier in horizontaler Lage einlegen.

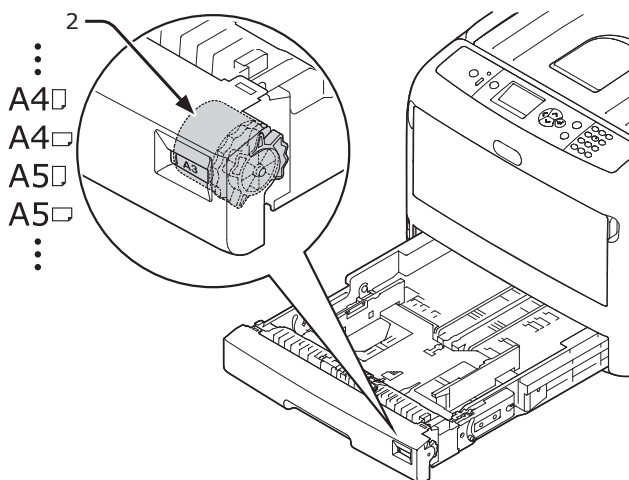

3 Stellen Sie die Papierleiste (3) und den Papierstopper (4) auf die entsprechende Größe des eingelegten Papiers ein.

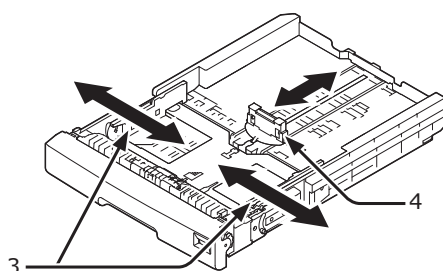

! Hinweis

- Wenn Sie A6 Papier einlegen, schieben Sie den Papierstopper (4) nach vorn und entnehmen ihn, um ihn dann auf dem Metallteil zu installieren.

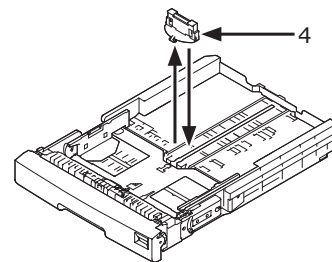

4 Schieben Sie das Papier hin und her und fächeln Sie es leicht. Richten Sie die Papierkanten gerade aus.



5 Legen Sie das Papier mit der zu bedruckenden Seite nach unten ein und drücken Sie es herunter.

! Hinweis

- Legen Sie nicht mehr Papier ein, als die [▼] Markierung (5) der Papierzufuhr anzeigt.

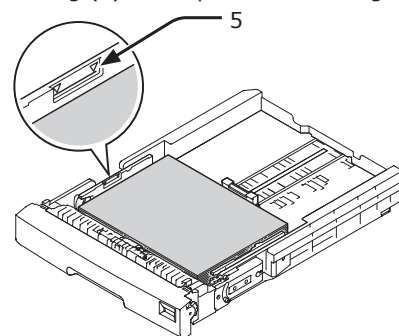

6 Sichern Sie das eingelegte Papier mit der Papierführung.

7 Prüfen Sie, ob die Maße des eingelegten Papiers mit der Papiergrößeneinstellung übereinstimmen.

8 Schieben Sie das Papierfach zu.

Memo

- Sollten Sie Papier verwenden, dass mit der Papiergrößeneinstellung nicht erfasst werden kann, stellen Sie die Einstellung auf [Andere] und stellen Sie dann die Papiermaße auf dem Bedienfeld ein.

9 Öffnen Sie eine Datei, die Sie drucken möchten, und drucken Sie sie.

• Aus dem Mehrzweckfach drucken

Dieser Vorgang erklärt, wie Papier in das Mehrzweckfach eingelegt wird.

! Hinweis

- Legen Sie nicht gleichzeitig Papier unterschiedlicher Größe, Arten oder Gewichte ein.
- Wenn Sie Papier hinzufügen, entnehmen Sie das Papier aus dem Mehrzweckfach, richten Sie die Kanten der Papierstapel aus und legen Sie es dann erneut ein.
- Legen Sie ausschließlich Druckpapier in das Mehrzweckfach ein.

1 Öffnen Sie das Mehrzweckfach (1), indem Sie mit den Fingern in die Aussparung (2) an der Vorderseite drücken.

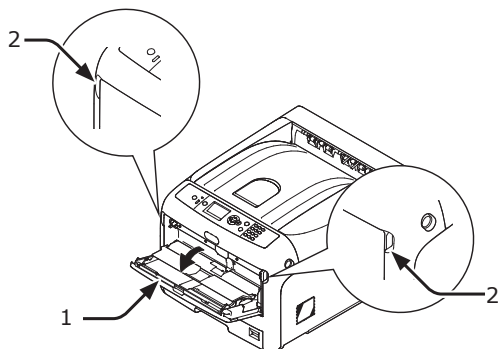

2 Ziehen Sie die Papierstütze (3) heraus, indem Sie das Mittelteil festhalten.

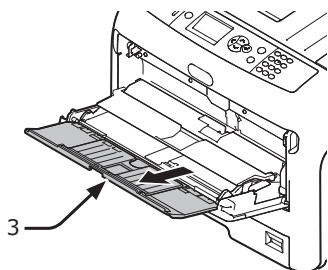

3 Untere Halterung (4) ausziehen.

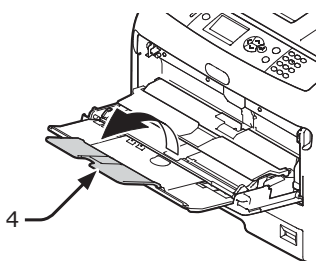

4 Öffnen Sie die Papierabdeckung (5).

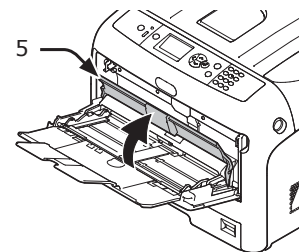

5 Passen Sie die manuelle Papierzufuhr (6) an die Breite des eingelegten Papiers an.

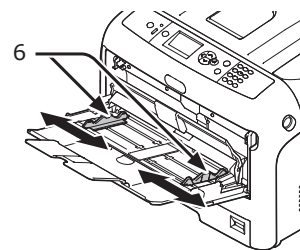

6 Legen Sie das Papier mit der zu bedruckenden Seite nach oben ein.

! Hinweis

- Legen Sie nicht mehr Papier ein, als die [▼] Markierung (7) der Papierzufuhr anzeigt.

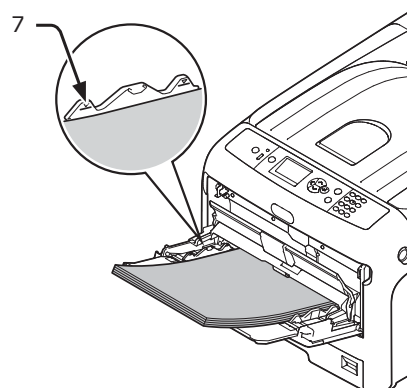

Wenn das Papier vertikal oder horizontal eingelegt wird

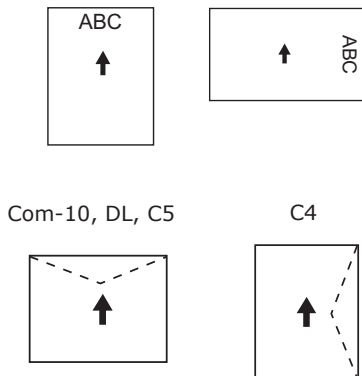

Memo

- Wenn Sie Umschläge in das Mehrzweckfach einlegen, legen Sie sie mit der Oberseite nach oben gerichtet ein und beachten Sie die folgenden Hinweise.
 - Com-10, DL und C5 werden mit gefalteter Klappe eingelegt, wobei die Klappe auf der Vorderseite in Richtung Einzug liegen sollte.
 - C4 wird mit gefalteter Klappe eingelegt, wobei die Klappe auf der rechten Seite in Richtung Einzug liegen sollte.

! Hinweis

- Nach dem Drucken kann das Papier zerknittert oder beschädigt werden.
- Verwenden Sie Papier, das bei geeigneten Temperatur- und Feuchtigkeitsbedingungen gelagert wurde. Verwenden Sie kein durch die Luftfeuchtigkeit krauses oder gewelltes Papier.
- Bedrucken Sie nicht die Rückseite von Papier, das bereits von anderen Druckern bedruckt wurde.
- Das Härten einer Postkarte oder eines Umschlags kann dazu führen, dass die Druckertinte nicht korrekt absorbiert wird. Verwenden Sie kein gekraustes Papier. Korrigieren Sie die Papierhärtung um max. 2 mm.
- Das Bedrucken eines Umschlags mit einer Klappe, die mit einer Klebeleiste behaftet ist, kann zu Problemen bei der Tintenabsorption führen.

7 Schließen Sie die Papierabdeckung (5).

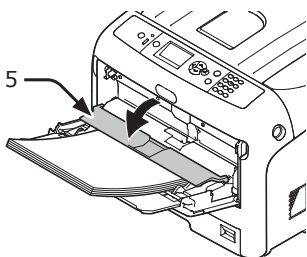

Sollten Sie stets die selben Papiermaße oder Papierarten aus dem Mehrzweckfach verwenden, können Sie das Papier über das Bedienfeld registrieren. Sollten Sie nur einmal drucken, fahren Sie mit Schritt 18 fort.

! Hinweis

- Sollte der Drucker auf den Energiesparmodus gestellt sein, drücken Sie die **<POWER SAVE (ENERGIESPARMODUS)>** Taste, um diesen Modus zu verlassen.
- Stellen Sie sicher, dass die Benachrichtigung **"Bereit"** auf dem Bedienfeld angezeigt wird. Sollte die Nachricht nicht erscheinen, drücken Sie die **<ON LINE (ONLINE)>**-Taste.

8 Drücken Sie die <Fn>-Taste.

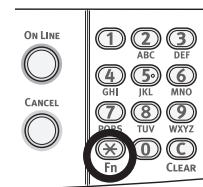

9 Geben Sie "90" ein und drücken Sie die <ENTER>-Taste.

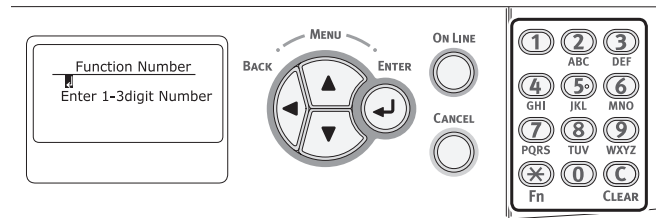

10 Sobald [Papiergröße (Paper Size)] angezeigt wird, bestimmen Sie die Maße des eingelegten Papiers und drücken Sie die <ENTER>-Taste.

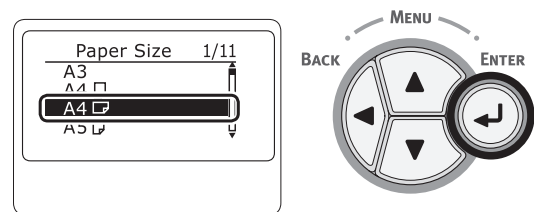

Verweis

- Sollte **[Benutzerdefiniert]** für **[Papiergröße]** ausgewählt sein, müssen Sie die benutzerdefinierten Maße registrieren. Unter **"Auf eigenem Papiermaß drucken"** S.62 finden Sie weitere Hinweise zur Registrierung der benutzerdefinierten Maße.

11 Drücken Sie die <BACK (ZURÜCK)>-Taste, bis [Konfig. Universal. (MPTray Config)] angezeigt wird.

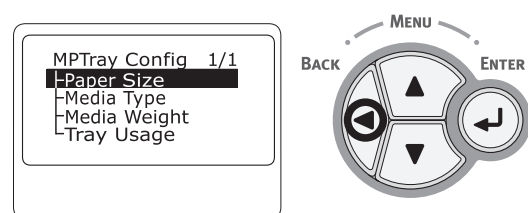

- 12** Drücken Sie die Scroll-Taste ▼, um [**Medientyp** (Media Type)] auszuwählen. Drücken Sie anschließend die <**ENTER**>-Taste.

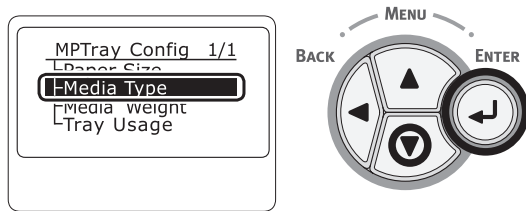

- 13** Drücken Sie die Scroll-Taste ▼ und bestimmen Sie die Art des eingelegten Papiers. Drücken Sie die <**ENTER**>-Taste.

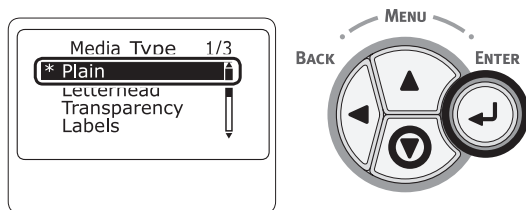

- 14** Drücken Sie die <**BACK** (ZURÜCK)>-Taste, bis [**Konfig. Universal** (MPTray Config)] angezeigt wird.

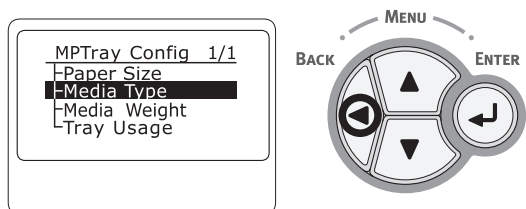

- 15** Drücken Sie die Scroll-Taste ▼, um [**Mediengewicht** (Media Weight)] auszuwählen. Drücken Sie anschließend die <**ENTER**>-Taste.

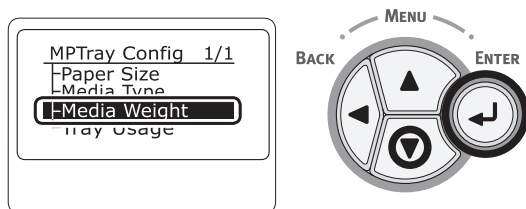

- 16** Drücken Sie die Scroll-Taste ▼ und bestimmen Sie das Gewicht des eingelegten Papiers. Drücken Sie die <**ENTER**>-Taste.

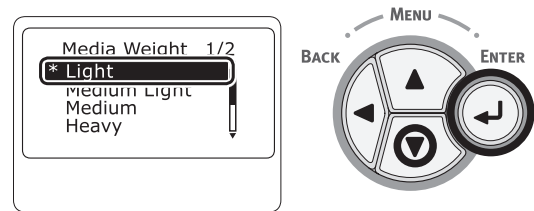

- 17** Drücken Sie die <**ON LINE** (ONLINE)>-Taste, um den Menümodus zu verlassen.

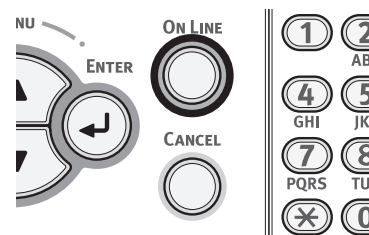

- 18** Öffnen Sie die Datei, die Sie drucken möchten, und drucken Sie sie unter Beachtung der folgenden Hinweise.

Für Windows PCL-Druckertreiber

- 1 Wählen Sie im [**Organisieren**]-Menü [**Drucken**].
- 2 Klicken Sie auf [**Einstellungen**].
- 3 Wählen Sie auf der Registerkarte [**Einrichten**] ein Papiermaß unter [**Größe**] aus.
- 4 Wählen Sie [**Mehrzweck-Einzug**] aus [**Papierzufuhr**].
- 5 Starten Sie den Druck.

Für Windows PS-Druckertreiber

- 1 Wählen Sie im [**Organisieren**]-Menü [**Drucken**].
- 2 Klicken Sie auf [**Einstellungen**].
- 3 Wählen Sie die Registerkarte [**Papier/Qualität**].
- 4 Wählen Sie [**Multi-Purpose Tray**] aus [**Papierzufuhr**].

- 5 Klicken Sie auf [**Erweitert**].
- 6 Klicken Sie auf [**Papiergröße**] und wählen Sie die Papiermaße aus der Drop-down-Liste.
- 7 Klicken Sie auf [**OK**].
- 8 Starten Sie den Druck.

Für Mac OS X PS-Druckertreiber

- 1 Wählen Sie im [**Ablage**]-Menü [**Drucken**].
- 2 Wählen Sie die Papiermaße aus [**Papierformat**].
- 3 Wählen Sie [**Papiereinzug**] aus dem Menü.
- 4 Wählen Sie [**Alle**] und dann [**Mehrzweckkassette**].
- 5 Starten Sie den Druck.

 Memo

- Wenn die Einstellungsdetails im Druck-Dialogfeld nicht angezeigt werden, klicken Sie auf [**Details anzeigen**] am unteren Rand des Dialogfeldes.

Für Mac OS X PCL-Druckertreiber

- 1 Wählen Sie im [**Ablage**]-Menü [**Drucken**].
- 2 Wählen Sie die Papiermaße aus [**Papierformat**].
- 3 Wählen Sie [**Einrichten**] aus dem Menü.
- 4 Wählen Sie [**Mehrzweckkassette**] aus [**Papierzufuhr**].
- 5 Starten Sie den Druck.

 Memo

- Wenn die Einstellungsdetails im Druck-Dialogfeld nicht angezeigt werden, klicken Sie auf [**Details anzeigen**] am unteren Rand des Dialogfeldes.

Auf eigenem Papiermaß drucken

Bevor Sie Papier mit benutzerdefinierter Größe verwenden können, müssen Sie vor dem Drucken die Breite und Länge des Papiers registrieren. Welche Größenbereiche Sie einstellen können, richtet sich nach dem Papierfach.

Fach	Verfügbare Größenbereiche
Fach 1	Breite: 105 bis 297 mm (4,1 bis 11,7 Zoll) Länge: 148, 182 bis 431 mm (5,8, 7,2 bis 17 Zoll)
Fach 2/3/4 (Option)	Breite: 148 bis 297 mm (5,8 bis 11,7 Zoll) Länge: 182 bis 431 mm (7,2 bis 17 Zoll)
Mehr- zweckfach	Breite: 64 bis 297 mm (2,5 bis 11,7 Zoll) Länge: 90 bis 1321 mm (3,5 bis 52 Zoll)

! Hinweis

- [**Benutzerdefiniert**] wird nur angezeigt, wenn [**Papiergröße**] auf [**Benutzerdefiniert**] gestellt ist.
- Der für den doppelseitigen Druck verfügbare Größenbereich entspricht dem von Fach 2/3/4.

1 Drücken Sie die Scroll-Taste ▼ oder ▲ auf dem Bedienfeld.

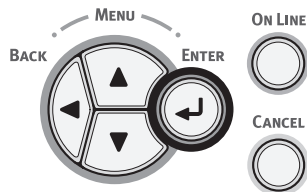

2 Drücken Sie mehrmals die Scroll-Taste ▼, um [**Menüs** (Menus)] auszuwählen. Drücken Sie anschließend die <ENTER>-Taste.

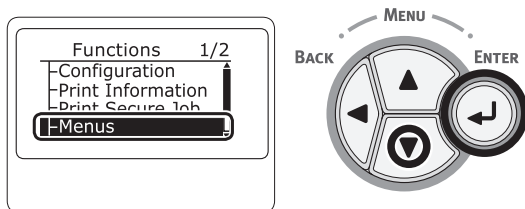

3 Prüfen Sie, ob [**Fachkonfig.** (Tray Configuration)] ausgewählt ist, und drücken Sie die <ENTER>-Taste.

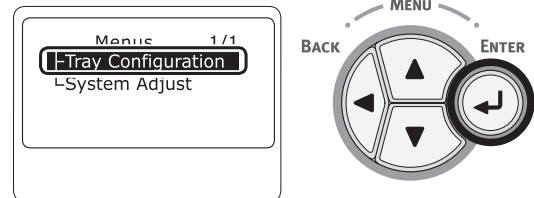

4 Drücken Sie mehrmals die Scroll-Taste ▼, um [**Fach Konfig** (Tray Config)] des Papierfachs auszuwählen, in das Sie das Papier gelegt haben, und drücken Sie die <ENTER>-Taste.

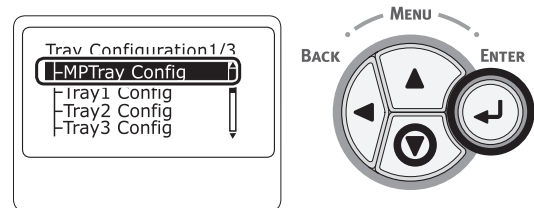

5 Prüfen Sie, ob [**Papiergröße** (Paper Size)] ausgewählt ist, und drücken Sie die <ENTER>-Taste.

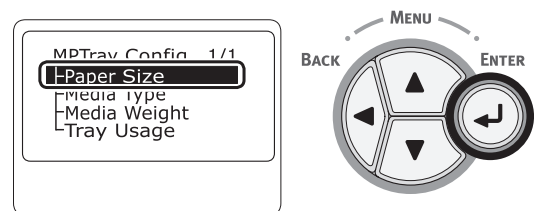

6 Drücken Sie mehrmals die Scroll-Taste ▼, um [**Benutzerdefiniert** (Custom)] auszuwählen. Drücken Sie anschließend die <ENTER>-Taste.

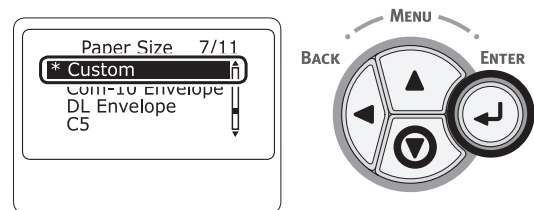

- 7 Drücken Sie die <**BACK** (ZURÜCK)>-Taste.

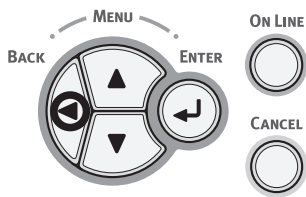

- 8 Drücken Sie die Scroll-Taste ▼, um [**X-Maß** (X Dimension)] auszuwählen. Drücken Sie anschließend die <**ENTER**>-Taste.

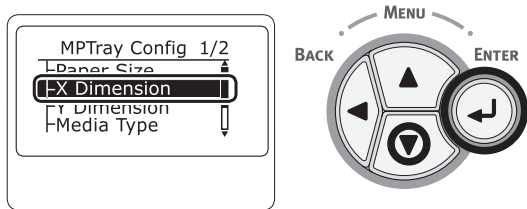

- 9 Geben Sie über den Ziffernblock die Papierbreite an und drücken Sie die <**ENTER**>-Taste.

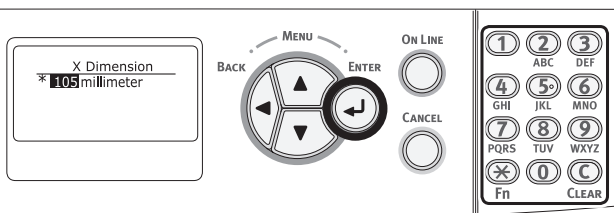

- 10 Drücken Sie die <**BACK** (ZURÜCK)>-Taste.

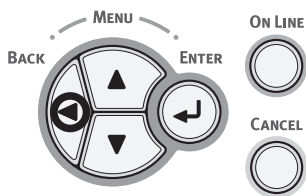

- 11 Drücken Sie die Scroll-Taste ▼, um [**Y-Maß** (Y Dimension)] auszuwählen. Drücken Sie anschließend die <**ENTER**>-Taste.

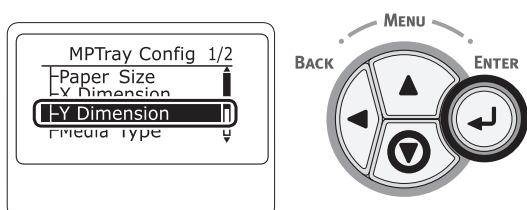

- 12 Geben Sie über den Ziffernblock die Papierlänge an und drücken Sie die <**ENTER**>-Taste.

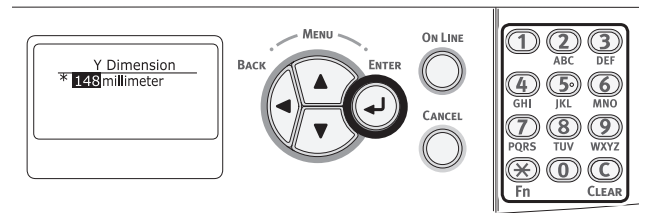

- 13 Drücken Sie die <**ON LINE** (ONLINE)>-Taste, um den Menümodus zu verlassen.

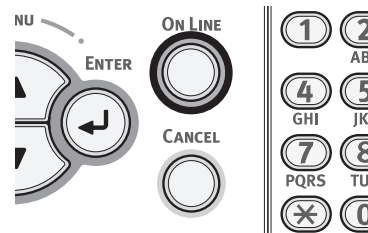

- 14 Geben Sie eigene Maße in den folgenden Vorgängen ein.

Für Windows PCL-Druckertreiber

- 1 Klicken Sie auf [**Start**] und wählen Sie [**Geräte und Drucker**].
- 2 Klicken Sie mit der rechten Maustaste auf das *Your Printer* Symbol und wählen Sie unter [**Druckeinstellungen**] den Druckertypen aus.
- 3 Klicken Sie auf der Registerkarte [**Einrichten**] auf [**Papiereinzugsoptionen**].
- 4 Klicken Sie auf [**Benutzerdefiniertes Format**].
- 5 Geben Sie einen Namen und die Maße ein.
 - a Geben Sie einen Namen für die neue Größe in dem [**Name**]-Kästchen ein.
 - b Geben Sie die Maße in die [**Breite**]- und [**Länge**]-Kästchen ein.
- 6 Klicken Sie auf [**Hinzufügen**], um die eigenen Papiermaße in der Liste zu speichern, und klicken Sie anschließend auf [**OK**].

Sie können maximal 32 eigene Maße eingeben.
- 7 Drücken Sie [**OK**], bis das [**Druckeinstellungen**] Dialogfenster geschlossen wird.
- 8 Öffnen Sie die zu druckende Datei.
- 9 Wählen Sie die registrierte Papiergröße und starten Sie den Druck über den Druckerdialog.

Für Windows PS-Druckertreiber

- 1 Klicken Sie auf [**Start**] und wählen Sie [**Geräte und Drucker**].
- 2 Klicken Sie mit der rechten Maustaste auf das *Your Printer* Symbol und wählen Sie unter [**Druckeinstellungen**] den Druckertypen aus.
- 3 Klicken Sie auf der Registerkarte [**Layout**] auf [**Erweitert**].

- 4 Klicken Sie auf [**Papiergröße**] und wählen Sie [**PostScript nutzerdefinierte Seitengröße**] aus der Drop-down-Liste.
- 5 Geben Sie die Maße in die [**Breite**]- und [**Größe**]-Kästchen ein und drücken Sie [**OK**].

! Hinweis

 - [**Abstand entsprechend der Papiereinzugsrichtung**] ist nicht verfügbar.
- 6 Drücken Sie [**OK**], bis das [**Druckeinstellungen**] Dialogfenster geschlossen wird.
- 7 Öffnen Sie die zu druckende Datei aus der Anwendung heraus.
- 8 Wählen Sie unter [**PostScript nutzerdefinierte Seitengröße**] eine Papiergröße und starten Sie den Druck über den Druckertreiber.

Für Mac OS X Druckertreiber

- ! Hinweis
- Im Mac OS X Druckertreiber kann die Papiergröße außerhalb des verfügbaren Rahmens eingestellt werden, wobei das Bild aber nicht korrekt gedruckt wird. Legen Sie die Papiermaße innerhalb des verfügbaren Rahmens fest.
- 1 Öffnen Sie die zu druckende Datei.
 - 2 Wählen Sie im [**Ablage**]-Menü [**Drucken**].
 - 3 Wählen Sie [**Nutzerspezifische Größen verwalten**] aus [**Papiergröße**].
 - 4 Klicken Sie auf [**+**], um der Liste der eigenen Papiermaße einen Eintrag hinzuzufügen.
 - 5 Klicken Sie doppelt auf [**Duplex-Druck**] und geben Sie eine Bezeichnung für das benutzerdefinierte Papierformat ein.
 - 6 Geben Sie die Maße in die [**Breite**]- und [**Größe**]-Kästchen ein.
 - 7 Klicken Sie auf [**OK**].
 - 8 Konfigurieren Sie die anderen Einstellungen nach Bedarf und starten Sie den Druck.

Memo

 - Wenn die Einstellungsdetails im Druck-Dialogfeld nicht angezeigt werden, klicken Sie auf [**Details anzeigen**] am unteren Rand des Dialogfeldes.

- ☐ Öffnen Sie die Datei, die Sie drucken möchten, und drucken Sie sie unter Beachtung der folgenden Hinweise.

Für Windows PCL-Druckertreiber

- 1 Wählen Sie im [**Organisieren**]-Menü [**Drucken**].
- 2 Klicken Sie auf [**Einstellungen**] oder [**Eigenschaften**].
- 3 Wählen Sie auf der Registerkarte [**Einrichten**] ein Papiermaß unter [**Größe**] aus.
- 4 Wählen Sie [**Mehrzweck-Einzug**] aus [**Papierzufuhr**].
- 5 Starten Sie den Druck.

Für Windows PS-Druckertreiber

- 1 Wählen Sie im [**Organisieren**]-Menü [**Drucken**].
- 2 Klicken Sie auf [**Einstellungen**] oder [**Eigenschaften**].
- 3 Wählen Sie die Registerkarte [**Papier/Qualität**].
- 4 Wählen Sie [**Mehrzweck-Einzug**] aus [**Papierzufuhr**].
- 5 Klicken Sie auf [**Erweitert**].
- 6 Klicken Sie auf [**Papiergröße**] und wählen Sie die Papiermaße aus der Drop-down-Liste.
- 7 Klicken Sie auf [**OK**].
- 8 Starten Sie den Druck.

Für Mac OS X PS-Druckertreiber

- 1 Wählen Sie im [**Ablage**]-Menü [**Papierformat**].
- 2 Wählen Sie die Papiermaße aus [**Papiergröße**] und klicken Sie dann auf [**OK**].
- 3 Wählen Sie im [**Ablage**]-Menü [**Drucken**].
- 4 Wählen Sie [**Papiereinzug**] aus dem Menü.
- 5 Wählen Sie [**Alle**] und dann [**Mehrzweckkassette**].
- 6 Starten Sie den Druck.

Für Mac OS X PCL-Druckertreiber

- 1 Wählen Sie im [**Ablage**]-Menü [**Papierformat**].
- 2 Wählen Sie die Papiermaße aus [**Papierformat**] und klicken Sie dann auf [**OK**].
- 3 Wählen Sie im [**Ablage**]-Menü [**Drucken**].
- 4 Wählen Sie [**Einrichten**] aus dem Menü.
- 5 Wählen Sie [**Mehrzweckkassette**] aus [**Papierzufuhr**].
- 6 Starten Sie den Druck.

● Papierausgabe

Ihr Drucker gibt das Papier im Ausgabefach oder im rückwärtigen Ausgabefach aus. Die für beide Fächer geeigneten Papiertypen sind folgende.

Ausgabefach	Unterstützte Papierart	Papierausgabekapazität
Ausgabefach	<ul style="list-style-type: none"> • Normales Papier • Recycling-Papier 	<ul style="list-style-type: none"> • 200 Blatt (bei einem Papiergewicht von weniger als 80 g/m²)
Rückwärtiges Ausgabefach	<ul style="list-style-type: none"> • Normales Papier • Recycling-Papier • Umschlag • Karteikarte • Etikett 	<ul style="list-style-type: none"> • 100 Blatt (bei einem Papiergewicht von weniger als 80 g/m²) • 10 Blatt (Ultraschweres Papier und Umschläge)

! Hinweis

- Während des Druckens darf das rückwärtige Ausgabefach nicht geöffnet oder geschlossen werden, weil dadurch ein Papierstau verursacht werden kann.

■ Verwenden des Ausgabefachs

Das Papier wird mit der zu bedruckenden Seite nach unten geliefert und entsprechend der Druckfolge eingelegt.

! Hinweis

- Überprüfen Sie, dass das rückwärtige Ausgabefach (1) an der Rückseite des Druckers geschlossen ist. Wenn das rückwärtige Ausgabefach geöffnet ist, wird Papier stets zum rückwärtigen Ausgabefach ausgegeben.

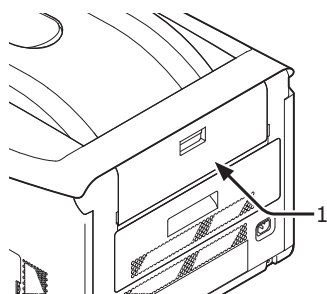

Memo

- Öffnen Sie die Papierstütze (2), so dass das bedruckte Papier nicht aus dem Ausgabefach herausfällt.

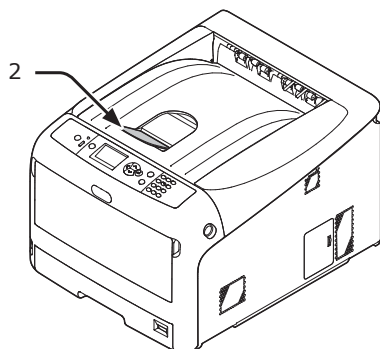

■ Verwenden des rückwärtigen Ausgabefachs

Das Papier wird mit der zu bedruckenden Seite nach oben geliefert und entgegengesetzt der Druckfolge eingelegt.

- 1 Öffnen Sie das rückwärtige Ausgabefach (1) an der Rückseite des Druckers.

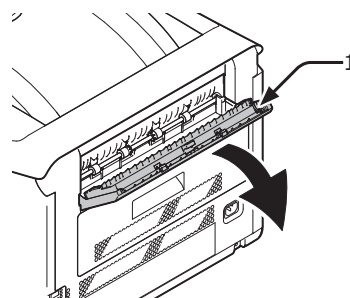

- 2 Klappen Sie die Papierstütze (2) auf.

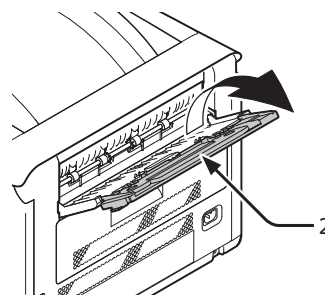

- 3 Öffnen Sie die Zusatzstütze (3).

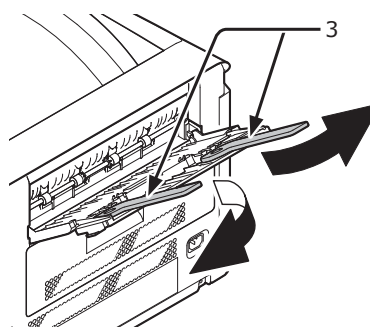

● Hilfreiche Druckerfunktionen

Es stehen folgende hilfreiche Druckerfunktionen zur Verfügung. Weitere Informationen finden Sie im Benutzerhandbuch (Fortgeschritten).

■ Postkarten, Antwortkarten oder Umschläge bedrucken

■ Etiketten bedrucken

■ Auf benutzerdefiniertem Papier drucken

Sie können eigene Papiermaße im Druckertreiber registrieren, um auf nicht-standardmäßigem Papier, wie z. B. Banner, zu drucken.

- Auf benutzerdefiniertem Papier drucken

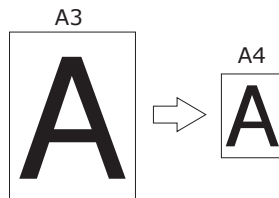

■ Die Seitenaufteilung ändern

Sie können die Seitenaufteilung auf Mehrfachdruck, Broschüre, Poster usw. stellen.

- Mehrfachdruck

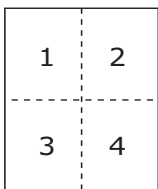

- Broschüre drucken

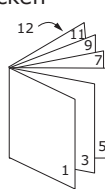

- Poster drucken



■ Doppelseitiger Druck

Sie können beide Seiten des Papiers bedrucken.

- Beidseitig drucken



■ Seiten skalieren

Sie können Daten, die für ein bestimmtes Papiermaß formatiert wurden, auf ein anderes Papiermaß übertragen, ohne die Daten neu bearbeiten zu müssen.

■ Farbdaten in Schwarz-Weiß drucken

■ Druckqualität einstellen (Auflösung)

Sie können die Druckqualität entsprechend Ihren Ansprüchen einstellen.

■ Toner sparen

Sie können Toner sparen, indem Sie die Druckintensität herabsetzen. Die Einsparung kann auf 3 verschiedene Stufen gestellt werden.

Wenn Sie 100% schwarz drucken, können Sie die Einstellung auch ohne Tonereinsparung auswählen. Es kann Tonerfarbe eingespart werden, ohne die Lesbarkeit kleiner Zeichen zu beeinträchtigen.

- Toner sparen

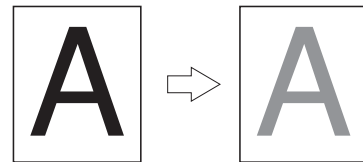

- Zusätzlich zu den hier erwähnten Funktionen, stehen weitere hilfreiche Druckerfunktionen zur Verfügung. Weitere Informationen finden Sie im Benutzerhandbuch (Fortgeschritten).

• Druckvorgang abbrechen

Drücken Sie die **<CANCEL (ABBRECHEN)>**-Taste auf dem Bedienfeld, um die aktuellen Druckvorgänge im Druck oder in Vorbereitung abzubrechen.

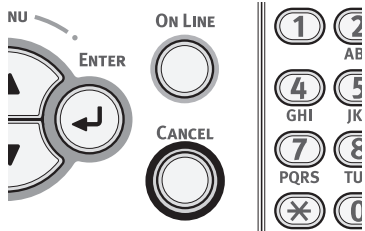

Wenn Sie die **<CANCEL (ABBRECHEN)>**-Taste drücken, erscheint folgende Nachricht.

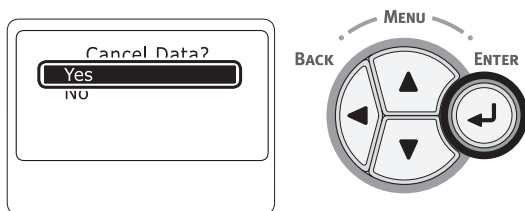

Um den Druckvorgang abzubrechen, wählen Sie [**Ja** (Yes)] und drücken Sie die **<ENTER>**-Taste.

Um den Druckvorgang fortzusetzen, wählen Sie [**Nein** (No)] und drücken Sie die **<ENTER>**-Taste.

Sollte der Drucker nach Erscheinen dieser Nachricht für 3 Minuten nicht bedient werden, wird die Nachricht ausgeblendet und der Druckvorgang fortgesetzt.

Die Zeitspanne bis zur Aktivierung des Energiesparmodus einstellen

! Hinweis

- Sollte der Drucker auf den Energiesparmodus gestellt sein, drücken Sie die **<POWER SAVE (ENERGIESPARMODUS)>** Taste, um diesen Modus zu verlassen.
- Prüfen Sie, ob die Nachricht **"Bereit"** erscheint. Sollte die Nachricht nicht erscheinen, drücken Sie die **<ON LINE (ONLINE)>**-Taste.

1 Drücken Sie die **<Fn>**-Taste auf dem Bedienfeld.

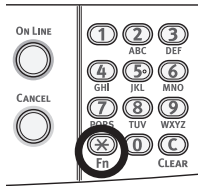

2 Geben Sie über den Ziffernblock "200" ein und drücken Sie die **<ENTER>**-Taste.

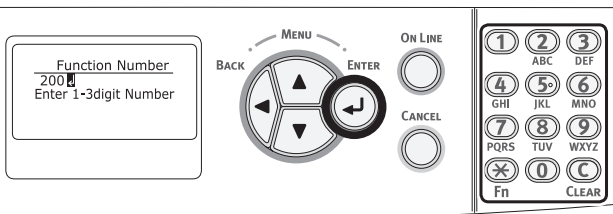

3 Drücken Sie die Scroll-Taste **▼** oder **▲**, um die Zeit auszuwählen. Drücken Sie anschließend die **<ENTER>**-Taste.

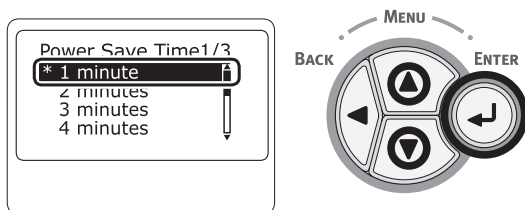

4 Drücken Sie die **<ON LINE (ONLINE)>**-Taste.

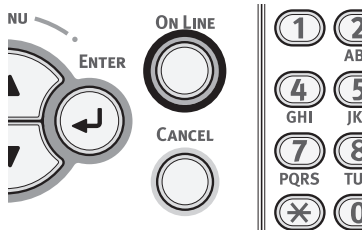

Memo

- Die Energiesparzeit kann aus folgenden Optionen ausgewählt werden:

- [1 Minute]
- [2 Minuten]
- [3 Minuten]
- [4 Minuten]
- [5 Minuten]
- [10 Minuten]
- [15 Minuten]
- [30 Minuten]
- [60 Minuten]

* Bis zu 30 Minuten bei C813/C823.

Die Zeitspanne bis zur Aktivierung des tiefen Ruhemodus einstellen

2

2. Grundlegende Druckerbedienung

! Hinweis

- Sollte der Drucker auf den Energiesparmodus gestellt sein, drücken Sie die **<POWER SAVE (ENERGIESPARMODUS)>** Taste, um diesen Modus zu verlassen.
- Prüfen Sie, ob die Nachricht **"Bereit"** erscheint. Sollte die Nachricht nicht erscheinen, drücken Sie die **<ON LINE (ONLINE)>**-Taste.

1 Drücken Sie die **<Fn>**-Taste auf dem Bedienfeld.

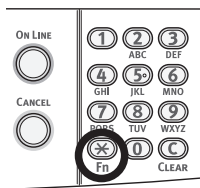

2 Geben Sie über den Ziffernblock "201" ein und drücken Sie die **<ENTER>**-Taste.

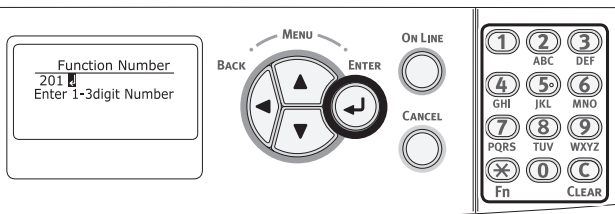

3 Drücken Sie **▼** oder **▲**, um die Zeit auszuwählen. Drücken Sie anschließend die **<ENTER>**-Taste.

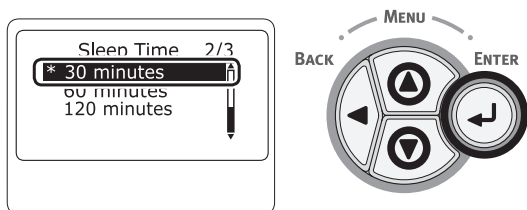

4 Drücken Sie die **<ON LINE (ONLINE)>**-Taste.

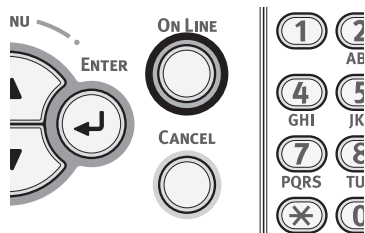

Memo

- Die Ruhezeit kann aus folgenden Optionen ausgewählt werden:
 - [1 Minute]
 - [2 Minuten]
 - [3 Minuten]
 - [4 Minuten]
 - [5 Minuten]
 - [10 Minuten]
 - [15 Minuten]
 - [30 Minuten]
 - [60 Minuten]
- * Bis zu 30 Minuten bei C813/C823.

Einschränkungen im tiefen Ruhemodus

In diesem Abschnitt werden die Einschränkungen im tiefen Ruhemodus erklärt.

Der Drucker geht nicht in den tiefen Ruhemodus, wenn ein Fehler angezeigt wird.

Druckertreiber Utility-Einschränkungen

Wenn der Drucker in den tiefen Ruhemodus versetzt wird, gelten folgende Einschränkungen für den Druckertreiber und die Hilfsfunktionen.

Wenn der Drucker in den tiefen Ruhemodus versetzt wird, drücken Sie die Taste <**POWER SAVE** (ENERGIESPARMODUS)> auf dem Bedienfeld und prüfen Sie, ob auf dem Bildschirm die Nachricht "**Bereit**" erscheint.

Wenn die Nachricht "**Bereit**" angezeigt wird, sind folgende Einschränkungen aufgehoben.

BS	Software name	Einschränkungen im tiefen Ruhemodus	Andere Lösungsmethode, als die <POWER SAVE (ENERGIESPARMODUS)>-Taste zu drücken
Windows	Treiberinstallationsprogramm	Sollte eine Netzwerkverbindung bestehen, können Sie bei der Treiberinstallation nicht automatisch die Druckeroptionsdaten erhalten.	-

Einschränkungen der Netzwerkfunktionen

Im tiefen Ruhemodus bestehen folgende Einschränkungen für Netzwerkfunktionen.

■ Tiefer Ruhemodus lässt sich nicht einschalten

In den folgenden Fällen geht der Drucker nicht in den tiefen Ruhemodus.

- IPsec ist aktiviert.
- Es besteht eine TCP-Verbindung

Z. B.: Es besteht eine Verbindung mit Telnet oder FTP.

Wenn die Übergangszeit zum Ruhezustand oder zum tiefen Ruhezustand aus dem Energiesparmodus abgelaufen ist und die Verbindung nicht besteht begibt sich das Gerät in den Ruhezustand.

- E-Mail-Empfang ist aktiviert
- Drahtlos-LAN ist aktiviert
- Google Cloud Print ist aktiviert
- LLTD ist aktiviert
- HUB-Verbindungsstatus ist 1000BASE-T
- Globale IPv6-Adresse ist zugewiesen

■ Druckt nicht

Im tiefen Ruhemodus können Sie mit folgenden Protokollen nicht drucken.

- NBT

■ Suche/Einstellungen nicht möglich

Im tiefen Ruhemodus können Sie weder suchen noch Einstellungen mit den folgenden Funktionen oder Protokollen vornehmen.

- NBT
- PnP-X
- UPnP
- MIB*

* Sie können über einige unterstützte MIB im tiefen Ruhemodus referenzieren (Get command).

■ Die Protokolle mit Client-Funktionen funktionieren nicht

Im tiefen Ruhemodus funktionieren die folgenden Protokolle mit Client-Funktionen nicht.

- E-Mail-Benachrichtigungen*¹
- SNMP Trap
- WINS*²
- SNT*³

*¹ Die im tiefen Ruhemodus verstrichene Zeit wird nicht im Intervall für die regelmäßige Benachrichtigung der E-Mail-Benachrichtigung berücksichtigt.

*² Die im tiefen Ruhemodus verstrichene Zeit wird nicht in den Intervallen zwischen den WINS-Updates berücksichtigt. Im tiefen Ruhemodus werden keine normalen WINS-Updates durchgeführt, so dass die auf dem WINS-Server registrierten Namen gelöscht werden können.

*³ Die im tiefen Ruhemodus verstrichene Zeit wird nicht im Intervall zwischen dem Update für NTP-Server berücksichtigt.

Einstellungen für das automatische Abschalten (Auto Power Off)

! Hinweis

- Standardmäßig schaltet der Drucker während der Verbindung mit dem Netzwerk nicht in den Modus der automatischen Abschaltung.

Einstellung der automatischen Abschaltung

Um den Modus der automatischen Abschaltung während der Verbindung mit dem Netzwerk zu aktivieren, beachten Sie die folgenden Schritte.

- 1 Drücken Sie die Scroll-Taste ▼ oder ▲ auf dem Bedienfeld.

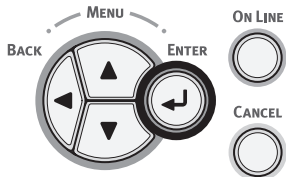

- 2 Drücken Sie mehrmals die Scroll-Taste ▼, um [Admin-Einstellung (Admin Setup)] auszuwählen. Drücken Sie anschließend die <ENTER>-Taste.

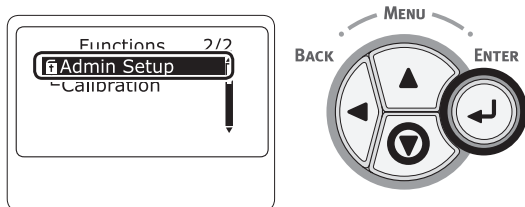

- 3 Geben Sie mit den numerischen Tasten (0-9) das Administrator-Passwort ein. Das Standardkennwort lautet "999999". Drücken Sie jedes Mal die <ENTER> Taste, wenn Sie ein Zeichen eingegeben haben.

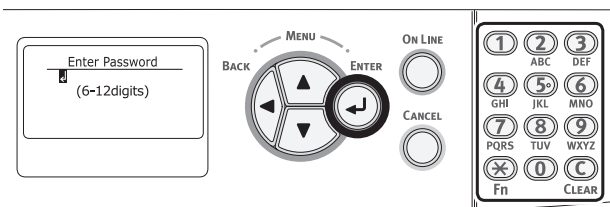

- 4 Drücken Sie die <ENTER>-Taste.

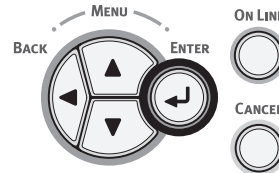

- 5 Drücken Sie mehrmals die Scroll-Taste ▼, um [Energieeinstellung (Power Setup)] auszuwählen. Drücken Sie anschließend die <ENTER>-Taste.

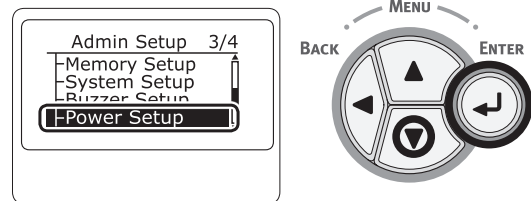

- 6 Drücken Sie mehrmals die Scroll-Taste ▼, um [Autom. Abschaltung (Auto Power Off)] auszuwählen. Drücken Sie anschließend die <ENTER>-Taste.

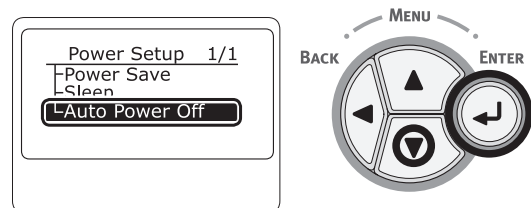

- 7 Drücken Sie die Scroll-Taste ▼ oder ▲, um [Aktivieren (Enable)] auszuwählen. Drücken Sie anschließend die <ENTER>-Taste.

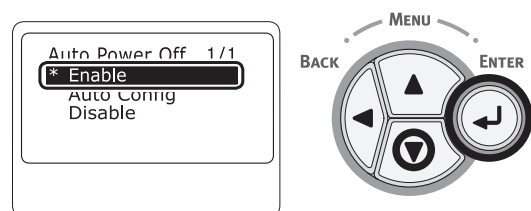

8 Drücken Sie die **<ON LINE (ONLINE)>**-Taste, um den Menümodus zu verlassen.

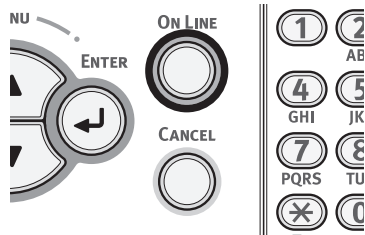

Die Zeitspanne bis zur Aktivierung des Modus der automatischen Abschaltung einstellen

! Hinweis

- Sollte der Drucker auf den Energiesparmodus gestellt sein, drücken Sie die **<POWER SAVE (ENERGIESPARMODUS)>** Taste, um diesen Modus zu verlassen.
- Prüfen Sie, ob die Nachricht "**Bereit**" erscheint. Sollte die Nachricht nicht erscheinen, drücken Sie die **<ON LINE (ONLINE)>**-Taste.

1 Drücken Sie die **<Fn>**-Taste auf dem Bedienfeld.

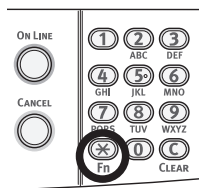

2 Geben Sie über den Ziffernblock "202" ein und drücken Sie die **<ENTER>**-Taste.

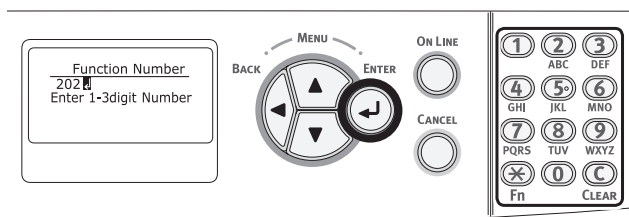

3 Drücken Sie die Scroll-Taste ▼ oder ▲, um die Zeit auszuwählen. Drücken Sie anschließend die **<ENTER>**-Taste.

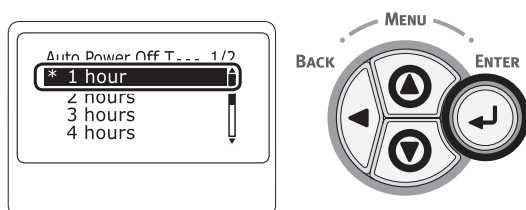

4 Drücken Sie die **<ON LINE (ONLINE)>**-Taste.

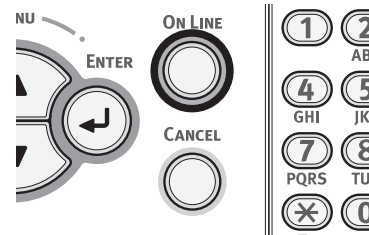

Memo

- Die automatische Abschaltzeit kann aus folgenden Optionen ausgewählt werden:
 - [1 Stunde]
 - [2 Stunden]
 - [3 Stunden]
 - [4 Stunden]
 - [8 Stunden]
 - [12 Stunden]
 - [18 Stunden]
 - [24 Stunden]

• Signal einstellen

Die Summerlautstärke lässt sich bei Auftreten eines Papierstaus einstellen.

- 1 Drücken Sie die Scroll-Taste ▼ oder ▲ auf dem Bedienfeld.

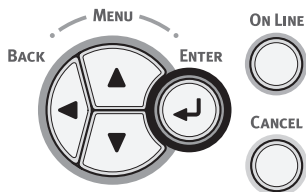

- 2 Drücken Sie mehrmals die Scroll-Taste ▼, um [Admin-Einstellung (Admin Setup)] auszuwählen. Drücken Sie anschließend die <ENTER>-Taste.

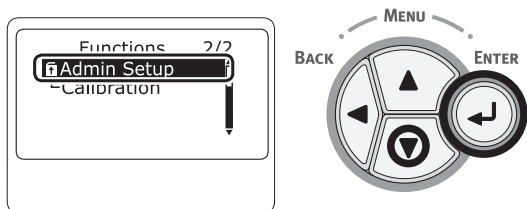

- 3 Geben Sie mit den numerischen Tasten (0-9) das Administrator-Passwort ein. Das Standardkennwort lautet "999999". Drücken Sie jedes Mal die <ENTER>-Taste, wenn Sie ein Zeichen eingegeben haben.

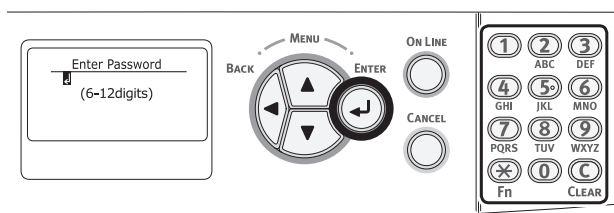

- 4 Drücken Sie die <ENTER>-Taste.

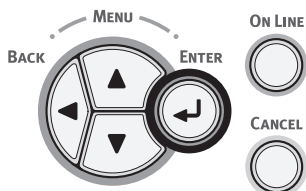

- 5 Drücken Sie mehrmals die Scroll-Taste ▼, um [Alarmeinrichtung (Buzzer Setup)] auszuwählen. Drücken Sie anschließend die <ENTER>-Taste.

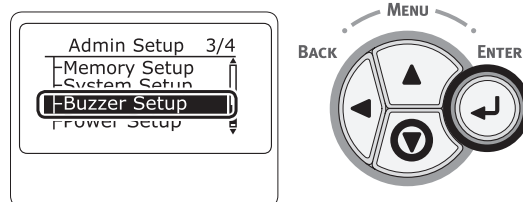

- 6 Drücken Sie mehrmals die Scroll-Taste ▼, um [Papierstaufehler Summerlautstärke (Paper Jam Error Buzzer Volume)] auszuwählen. Drücken Sie anschließend die <ENTER>-Taste.

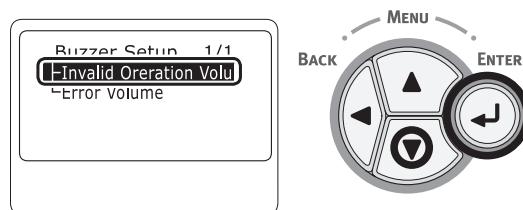

- 7 Drücken Sie mehrmals die Scroll-Taste ▼, um die Lautstärke zu bestimmen. Drücken Sie anschließend die <ENTER>-Taste.

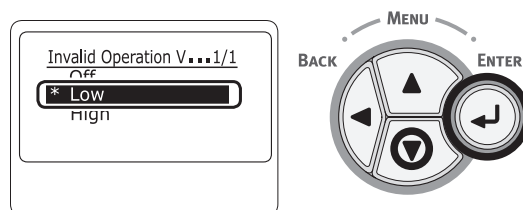

- 8 Drücken Sie die <ON LINE (ONLINE)>-Taste, um den Menümodus zu verlassen.

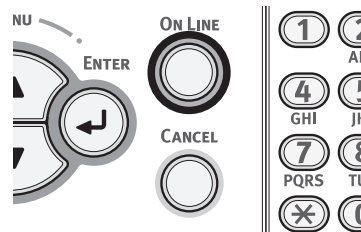

3. Fehlerbehebung

In diesem Kapitel werden Lösungen für Probleme dargestellt, die während des Betriebs des Druckers auftreten können.

Memo

- Bedeutung von Symbolen in Fehlermeldungen:
 - "%COLOR%" zeigt Cyan (C), Magenta (M), Gelb (Y) oder Schwarz (K).
 - "%TRAY%" zeigt Fach 1, Fach 2, Fach 3, Fach 4 oder das Mehrzweckfach.
 - "%COVER%" verweist auf die vordere Abdeckung bzw. das Ausgabefach.
 - "%CODE%" zeigt eine Codenummer mit 1 bis 3 Stellen an. Eine Codenummer verändert sich je nach Fehler.
 - "%MEDIA_SIZE%" zeigt die Papiergröße an.
 - "%MEDIA_TYPE%" zeigt den Papiertyp an.
- Wenn die Meldung "**Siehe HILFE**" im Display angezeigt wird, können Sie sich den Fehlercode anzeigen lassen und den Fehler über das Betätigen der Schaltfläche **<HELP (HILFE)>** im Bedienfeld beheben.

• Erscheint eine Fehlermeldung auf dem Display (die Anzeige ATTENTION leuchtet auf/blinkt)

Wenn ein Problem mit dem Drucker auftritt, erscheint auf dem Display eine Fehlermeldung und die Anzeige **<ATTENTION (ACHTUNG)>** leuchtet auf oder blinkt. Überprüfen Sie die Fehlermeldung und lösen Sie das Problem gemäß der entsprechenden Prozedur.

Wenn auf dem Display "**Siehe HILFE**" erscheint, drücken Sie die **<HELP (HILFE)>**-Taste, um eine Lösung anzuzeigen.

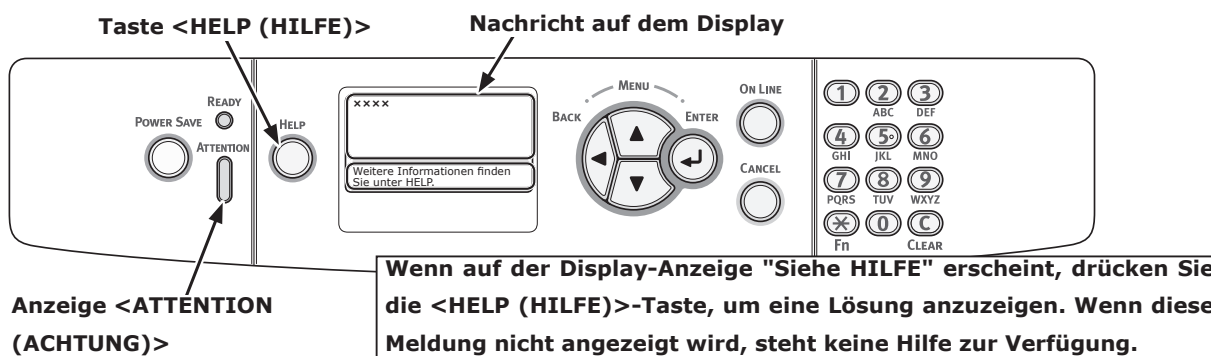

Display-Anzeige, wenn die <HELP (HILFE)>-Taste gedrückt wird

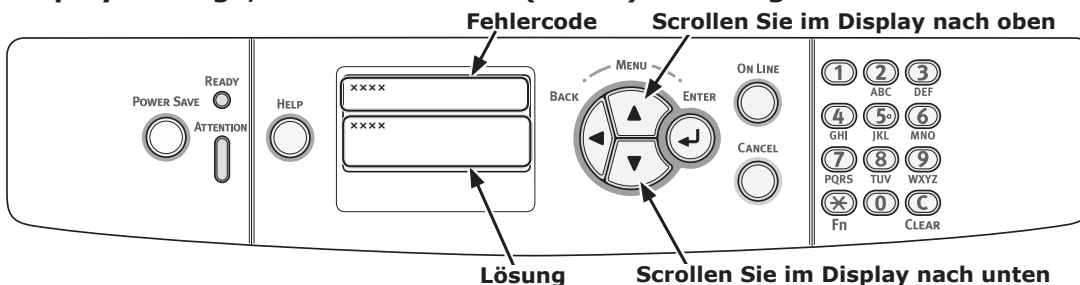

• Bei Papierstaus/eine Fehlermeldung verschwindet auch nach Beseitigung des Papierstaus nicht

Wenn sich Papier im Drucker verfängt oder wenn eine Fehlermeldung auch nach Beseitigung des verstopften Papiers nicht verschwindet, erscheint eine Fehlermeldung auf dem Display.

Drücken Sie die <HELP (HILFE)>-Taste, um eine Lösung anzuzeigen. Entfernen Sie verstopfendes Papier gemäß der angezeigten Lösung oder nach der passenden Prozedur in der nachfolgenden Liste.

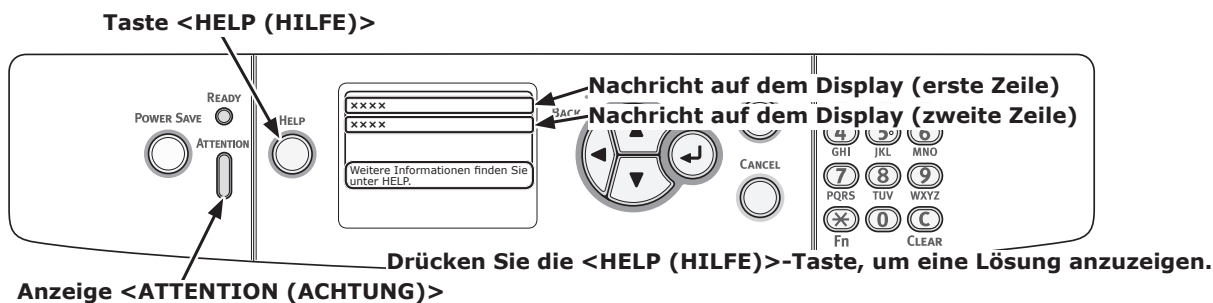

Display-Anzeige, wenn die <HELP (HILFE)>-Taste gedrückt wird

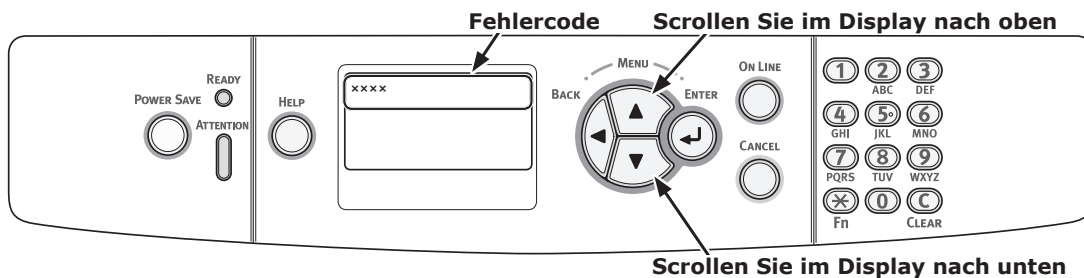

Status	Meldung auf dem Display		Angezeigte Meldung, nachdem die <HELP (HILFE)>-Taste gedrückt wurde	Referenzseite
			Fehlercode	
Papierstau	Erste Zeile	Papierkassette öffnen	391, 392, 393, 394	Seite 87
	Zweite Zeile	Paperstau		
	Dritte Zeile	%TRAY%		
	Erste Zeile	Abdeckung öffnen	372	Seite 79
	Zweite Zeile	Paperstau		
	Dritte Zeile	Vordere Abdeckung		
	Erste Zeile	Abdeckung öffnen	380	Seite 81
Zweite Zeile	Paperstau			
Dritte Zeile	Vordere Abdeckung			
Erste Zeile	Abdeckung öffnen	390	Seite 85	
Zweite Zeile	Paperstau			
Dritte Zeile	Vordere Abdeckung			
Erste Zeile	Abdeckung öffnen	381, 385	Seite 81	
Zweite Zeile	Paperstau			
Dritte Zeile	Ausgabefach			

Status	Meldung auf dem Display		Angezeigte Meldung, nachdem die <HELP (HILFE)>-Taste gedrückt wurde	Referenzseite
			Fehlercode	
Papierstau	Erste Zeile	Abdeckung öffnen	382, 383	Seite 83
	Zweite Zeile	Papierstau		
	Dritte Zeile	Ausgabefach		
	Erste Zeile	Duplexeinheit prüfen	370, 371, 373	
Zweite Zeile	Papierstau			
Tritt ein Papierstau auf, verbleiben die Medien, die gedruckt werden, im Gerät.	Erste Zeile	Papier prüfen	400	Seite 81
	Zweite Zeile	Papierformatfehler		
	Dritte Zeile	%TRAY%		
	Erste Zeile	Papier prüfen	401	
Zweite Zeile	Mehrere Blätter eingezogen			
Dritte Zeile	%TRAY%			
Tritt ein Papierstau auf, verbleiben die Medien, die gedruckt werden, im Gerät.	Erste Zeile	Papierkassette öffnen	631, 632, 633, 634	Seite 87
	Zweite Zeile	Papierreste		
	Dritte Zeile	%TRAY%		
	Erste Zeile	Abdeckung öffnen	637	
	Zweite Zeile	Papierreste		
	Dritte Zeile	Vordere Abdeckung		
	Erste Zeile	Abdeckung öffnen	638	
	Zweite Zeile	Papierreste		
	Dritte Zeile	Ausgabefach		
	Erste Zeile	Abdeckung öffnen	639, 640	
Zweite Zeile	Papierreste			
Dritte Zeile	Ausgabefach			
Tritt ein Papierstau auf, verbleiben die Medien, die gedruckt werden, im Gerät.	Erste Zeile	Duplexeinheit prüfen	641, 642	Seite 78
	Zweite Zeile	Papierreste		

Fehlercodes 370, 371, 373, 641, 642

Ein Papierstau ist nahe der Duplexeinheit aufgetreten.

- 1 Entnehmen Sie die Duplexeinheit (1), indem Sie sie schräg nach oben ziehen, während Sie die Vertiefung in der Mitte der Druckerrückseite festhalten.

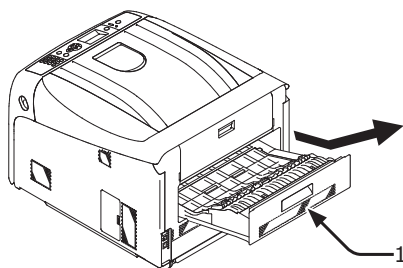

- 2 Schauen Sie nach verklemmtem Papier im Drucker. Falls Sie noch verklemmtes Papier vorfinden, entfernen Sie es.

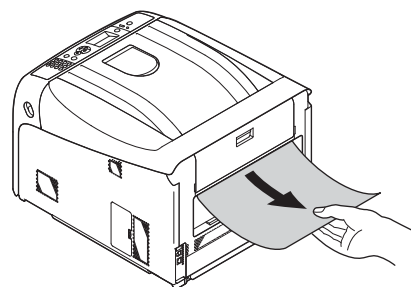

- 3** Schauen Sie nach verklemmtem Papier in der Duplexeinheit. Falls Sie noch verklemmtes Papier vorfinden, entfernen Sie es vorsichtig.

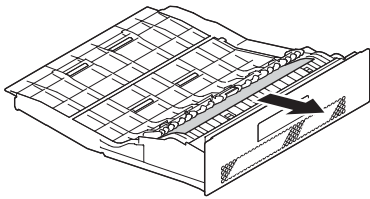

- 4** Öffnen Sie die obere Abdeckung der Duplexeinheit (2) und schauen Sie nach verklemmtem Papier. Falls Sie noch verklemmtes Papier vorfinden, entfernen Sie es vorsichtig und schließen Sie die Abdeckung.

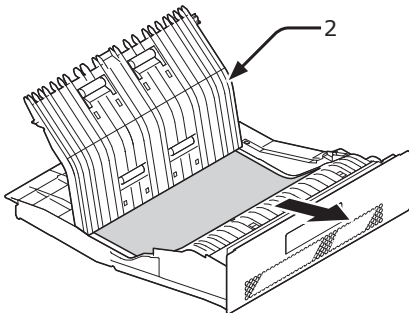

- 5** Setzen Sie die Duplexeinheit (1) wieder in den Drucker ein.

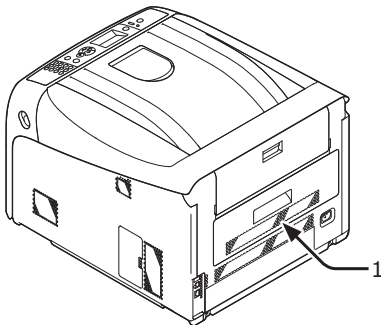

Der Vorgang ist abgeschlossen.

Fehlercode 372

Ein Papierstau ist nahe der vorderen Abdeckung aufgetreten.

- 1** Fassen Sie mit dem Finger in die Vertiefung auf der rechten Seite des Druckers und ziehen Sie an dem Hebel (1), um die vordere Abdeckung (2) nach vorn zu öffnen.

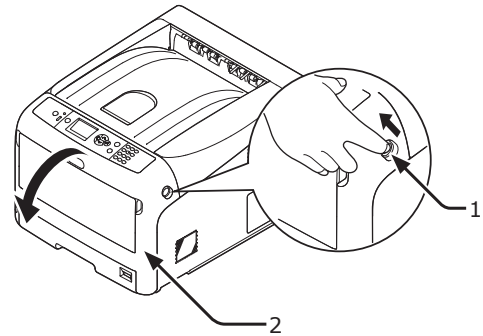

- 2** Entfernen Sie das verklemmte Papier in Richtung des Pfeils, wenn eine Ecke des Papiers zu sehen ist, und gehen Sie dann über zu Schritt 8. Wenn Sie kein verklemmtes Papier finden können, gehen Sie zu Schritt 3.

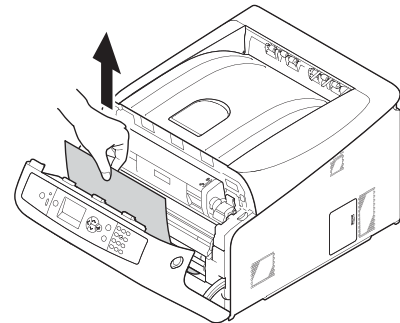

- 3** Entnehmen Sie die Duplexeinheit (3), indem Sie sie schräg nach oben ziehen, während Sie die Vertiefung in der Mitte der Druckerrückseite festhalten.

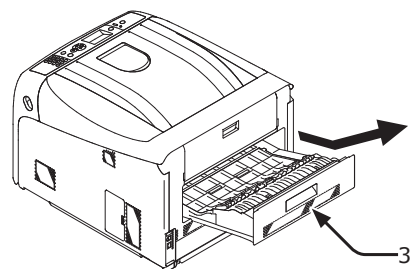

- 4 Schauen Sie nach verklemmtem Papier im Drucker. Falls Sie noch verklemmtes Papier vorfinden, entfernen Sie es.

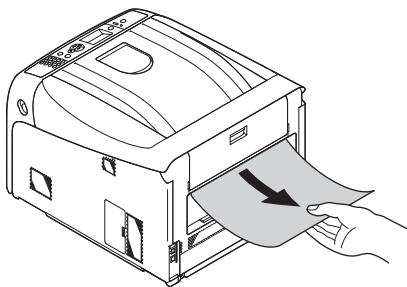

- 5 Schauen Sie, ob sich noch Papier in der Duplexeinheit befindet. Falls Sie noch verklemmtes Papier vorfinden, entfernen Sie es vorsichtig.

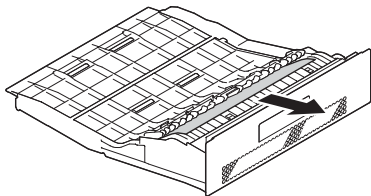

- 6 Öffnen Sie die obere Abdeckung der Duplexeinheit (4) und schauen Sie nach verklemmtem Papier. Falls Sie noch verklemmtes Papier vorfinden, entfernen Sie es vorsichtig und schließen Sie die Abdeckung.

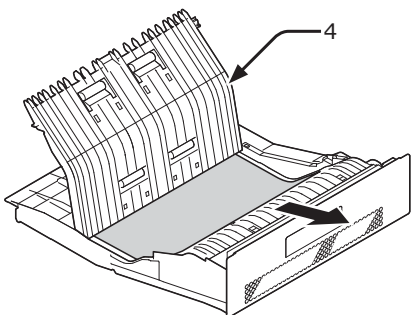

- 7 Setzen Sie die Duplexeinheit (3) wieder in den Drucker ein.

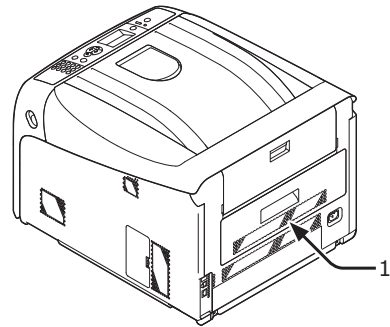

- 8 Schließen Sie die Vorderabdeckung (2).

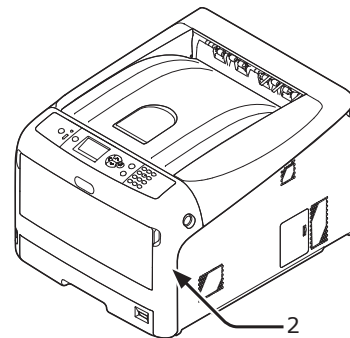

Fehlercode 380, 400, 401, 637

Ein Papierstau ist nahe der vorderen Abdeckung aufgetreten.

- 1 Fassen Sie mit dem Finger in die Vertiefung auf der rechten Seite des Druckers und ziehen Sie an dem Hebel (1), um die vordere Abdeckung (2) nach vorn zu öffnen.

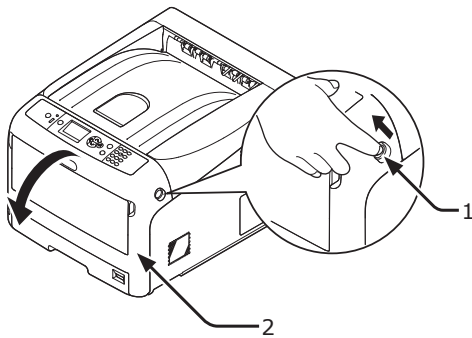

- 2 Entfernen Sie das verklemmte Papier in Richtung des Pfeils, wenn eine Ecke des Papiers zu sehen ist.

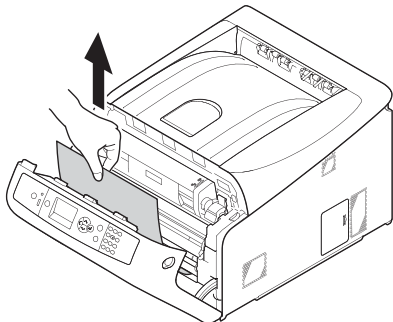

- 3 Schließen Sie die Vorderabdeckung (2).

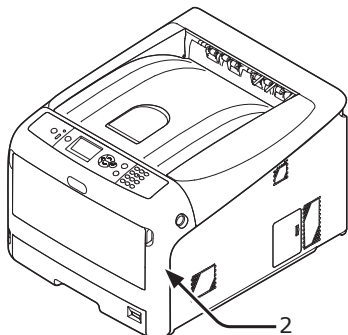

Der Vorgang ist abgeschlossen.

Fehlercode 381, 385, 638

Ein Papierstau ist unter einer Bildtrommel aufgetreten.

- 1 Fassen Sie mit dem Finger in die Vertiefung auf der rechten Seite des Druckers und ziehen Sie an dem Hebel (1), um die vordere Abdeckung (2) nach vorn zu öffnen.

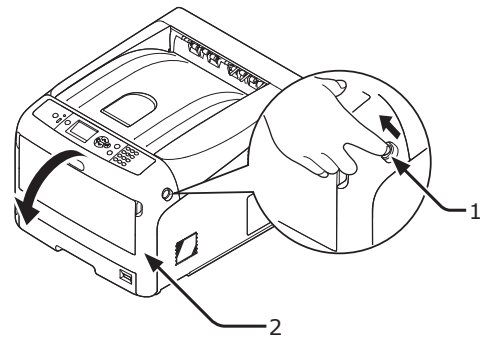

- 2 Drücken Sie die Taste zum Öffnen des Ausgabefachs (3) und öffnen Sie das Ausgabefach (4).

	Verbrennungsgefahr!	
• Die Fixiereinheit ist extrem heiß. Berühren Sie sie nicht.		

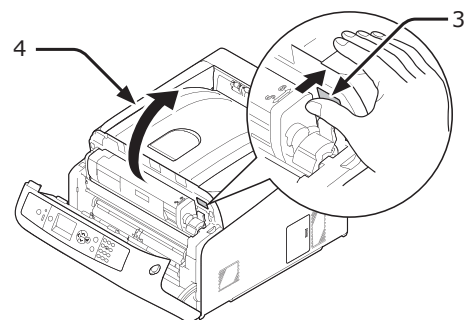

- 3** Entnehmen Sie alle vier Bildtrommeln und stellen Sie sie auf eine flache Oberfläche.

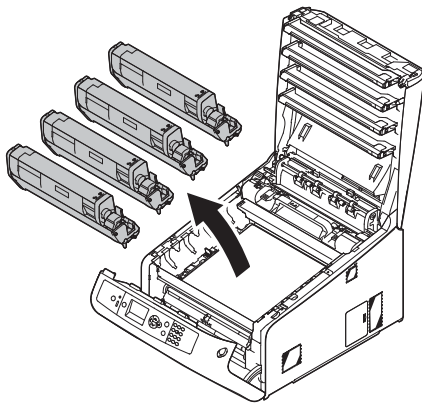

- 4** Bedecken Sie die entnommenen Bildtrommeln mit Papier, so dass sie nicht dem Licht ausgesetzt sind.

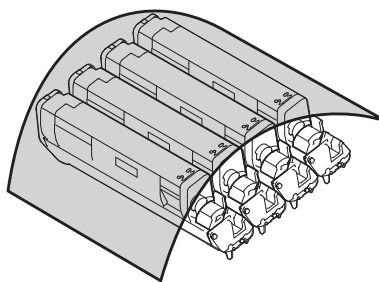

- 5** Ziehen Sie das verklemmte Papier vorsichtig an der Rückseite des Druckers (in Richtung des Pfeils) heraus, wenn eine Ecke des verklemmten Papiers zu sehen ist.

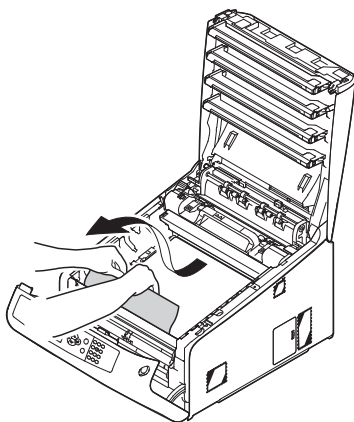

Ziehen Sie das verklemmte Papier vorsichtig heraus, während Sie den Rückhaltehebel (5) der Fixiereinheit anheben, wenn kein verklemmtes Papier sichtbar ist.

Wenn sich noch ein Stück des verklemmten Papiers in der Einheit befindet, ziehen Sie das verklemmte Papier vorsichtig an der Rückseite des Druckers heraus.

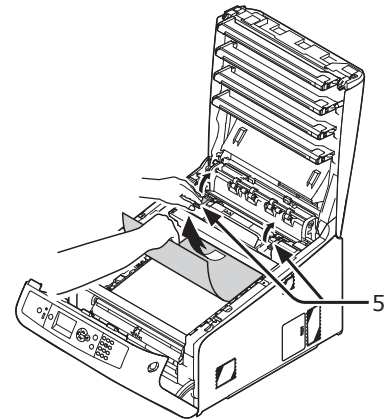

! Hinweis

- Wird Fehler 385 angezeigt, nehmen Sie die Fixiereinheit heraus und entfernen Sie alles Papier.

- 6** Setzen Sie alle vier Bildtrommeln wieder vorsichtig in den Drucker ein.

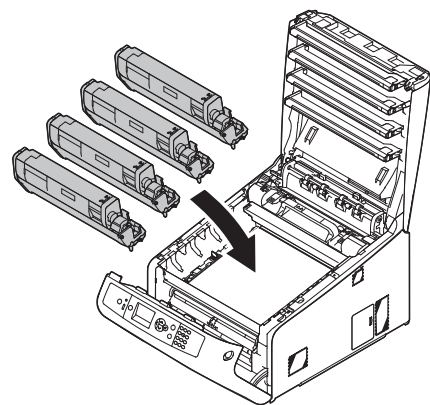

- 7** Schließen Sie das Ausgabefach (4), indem Sie beide Seiten der Abdeckung vorsichtig andrücken.

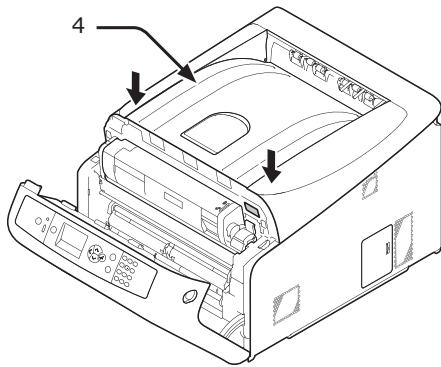

- 8** Schließen Sie die Vorderabdeckung (2).

! Hinweis

- Die Vorderabdeckung kann nicht geschlossen werden, wenn das Ausgabefach nicht sicher geschlossen ist.

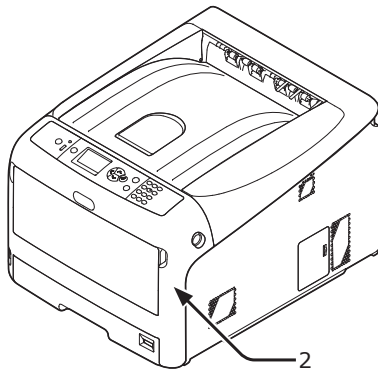

Der Vorgang ist abgeschlossen.

Fehlercodes 382, 383, 639, 640

Ein Papierstau ist nahe der Fixiereinheit aufgetreten.

- 1** Fassen Sie mit dem Finger in die Vertiefung auf der rechten Seite des Druckers und ziehen Sie an dem Hebel (1), um die vordere Abdeckung (2) nach vorn zu öffnen.

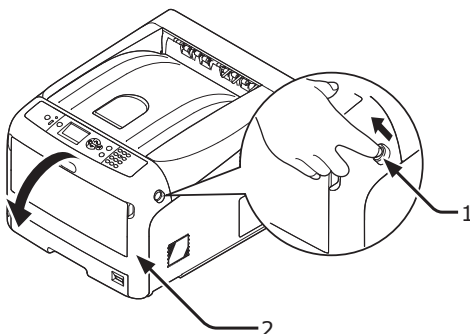

- 2** Drücken Sie die Taste zum Öffnen des Ausgabefachs (3) und öffnen Sie das Ausgabefach (4).

! ACHTUNG	Verbrennungsgefahr!	
<ul style="list-style-type: none"> Die Fixiereinheit ist extrem heiß. Berühren Sie sie nicht. 		

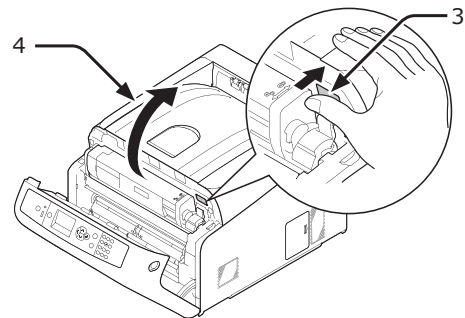

- 3** Entnehmen Sie alle vier Bildtrommeln und stellen Sie sie auf eine flache Oberfläche.

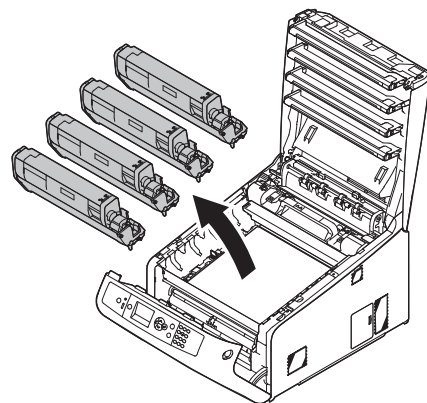

- 4** Bedecken Sie die entnommenen Bildtrommeln mit Papier, so dass sie nicht dem Licht ausgesetzt sind.

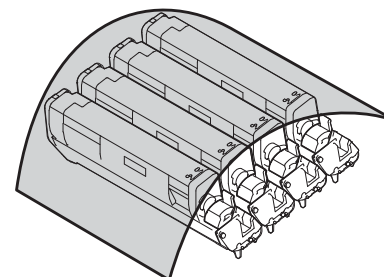

- 5** Entfernen Sie das verbleibende verklemmte Papier aus der Einheit.

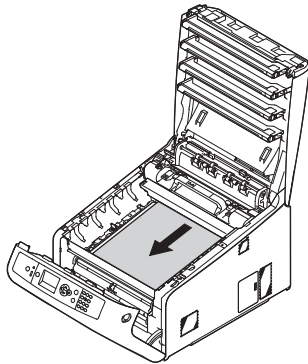

- 6** Heben Sie den linken Verschlusshebel (5) der Fixiereinheit nach vorn.

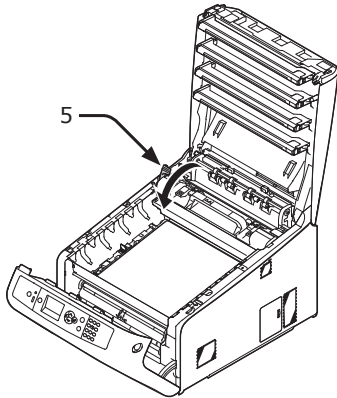

- 7** Halten Sie die Fixiereinheit am Griff (6) fest und heben Sie sie aus dem Drucker.

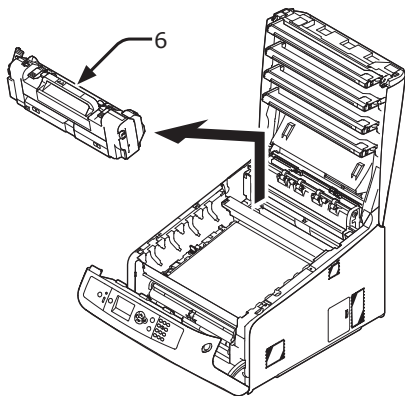

- 8** Heben Sie die Rückhaltehebel (7) der Fixiereinheit an und ziehen Sie das verklemmte Papier vorsichtig nach vorn heraus.

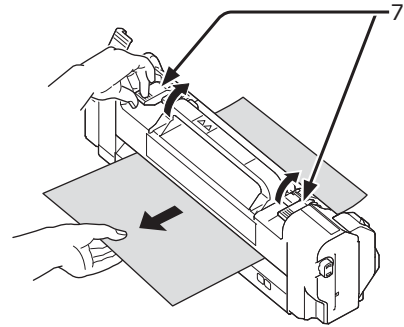

- 9** Halten Sie die Fixiereinheit am Griff (6) fest und setzen Sie sie in den Drucker ein.

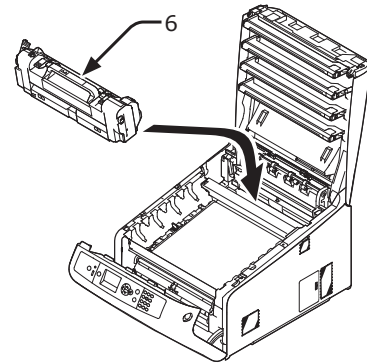

- 10** Drücken Sie den linken Verschlusshebel (5) der Fixiereinheit nach hinten.

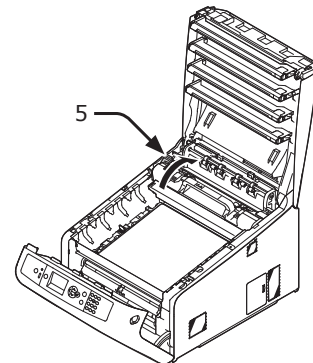

- 11** Setzen Sie alle vier Bildtrommeln wieder vorsichtig in den Drucker ein.

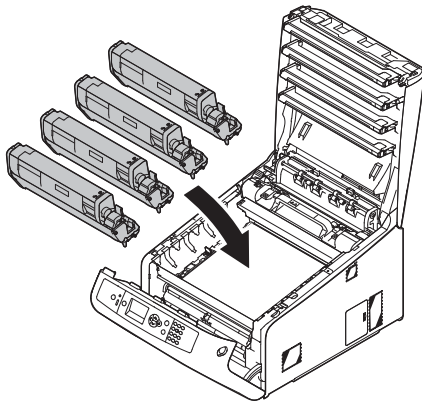

- 12** Schließen Sie das Ausgabefach (4), indem Sie beide Seiten der Abdeckung vorsichtig andrücken.

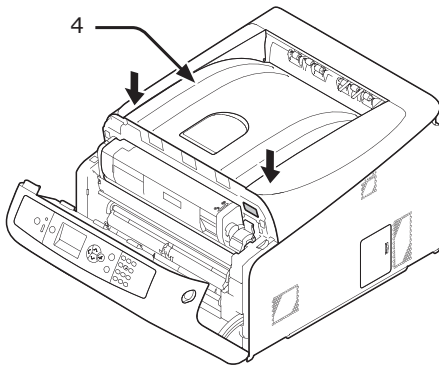

- 13** Schließen Sie die Vorderabdeckung (2).

! Hinweis

- Die Vorderabdeckung kann nicht sicher geschlossen werden, wenn das Ausgabefach nicht geschlossen ist.

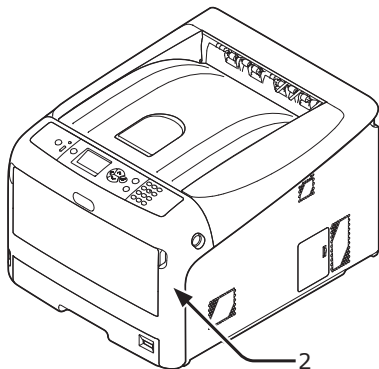

Der Vorgang ist abgeschlossen.

Fehlercode 390, 637

Ein Papierstau ist während des Einspeisens von Papier aus dem Papierfach aufgetreten.

- 1** Wenn sich Papier im Mehrzweckfach befindet, heben Sie die Abdeckung des Papiersatzes (1) an und ziehen Sie es heraus.

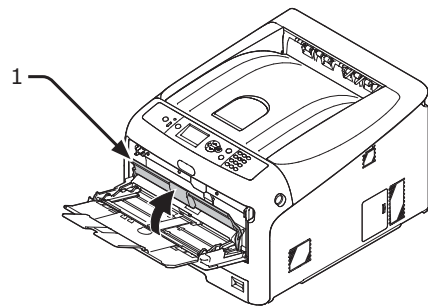

- 2** Fassen Sie mit dem Finger in die Vertiefung auf der rechten Seite des Druckers und ziehen Sie an dem Hebel (2), um die vordere Abdeckung (3) nach vorn zu öffnen.

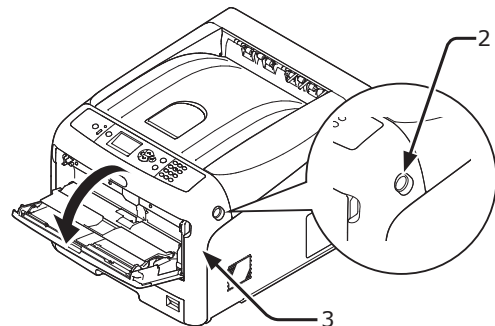

- 3** Entfernen Sie das verklemmte Papier vorsichtig, indem Sie das Papier am Rand ziehen.

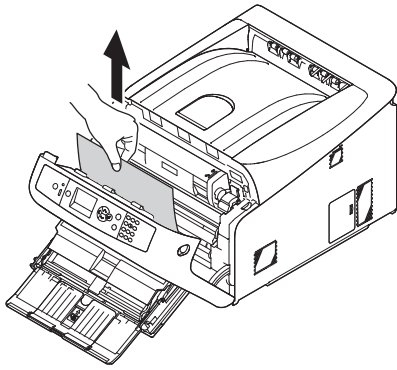

Entfernen Sie vorsichtig das Papier von der Rückseite, falls der Papierrand nicht zu sehen ist.

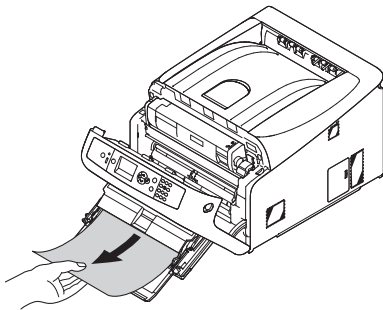

- 4** Schließen Sie die Vorderabdeckung (3).

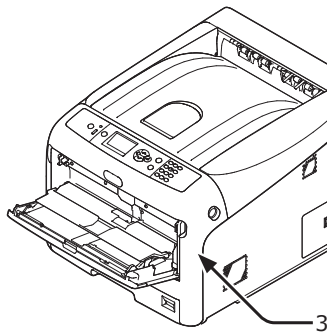

- 5** Heben Sie beim Einlegen von Papier in das Mehrzweckfach die Abdeckung des Papiersatzes (1) an und legen Sie das Papier mit der Druckseite nach oben ein.

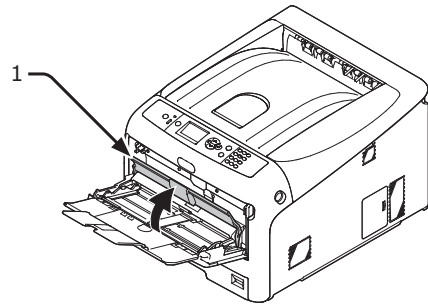

- 6** Senken Sie die Abdeckung des Papiersatzes (1) ab.

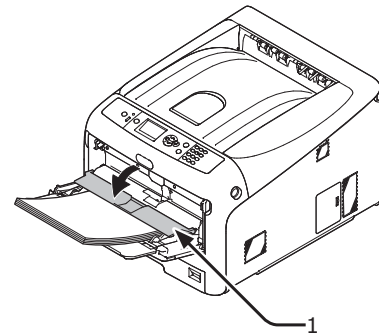

Der Vorgang ist abgeschlossen.

Fehlercodes 391, 392, 393, 394, 631, 632, 633, 634

Ein Papierstau ist während des Einspeisens von Papier aus dem Papierfach aufgetreten.

! Hinweis

- Wenn regelmäßig Papierstaus auftreten, säubern Sie die Rollen des Papiereinzugs. Details finden Sie unter "Die Papiervorzugswalzen reinigen" S.126.

In diesem Vorgang wird Fach 1 als Beispiel verwendet.

- 1 Ziehen Sie vorsichtig das Fach (1), für das ein Fehler angezeigt wurde, aus dem Drucker.

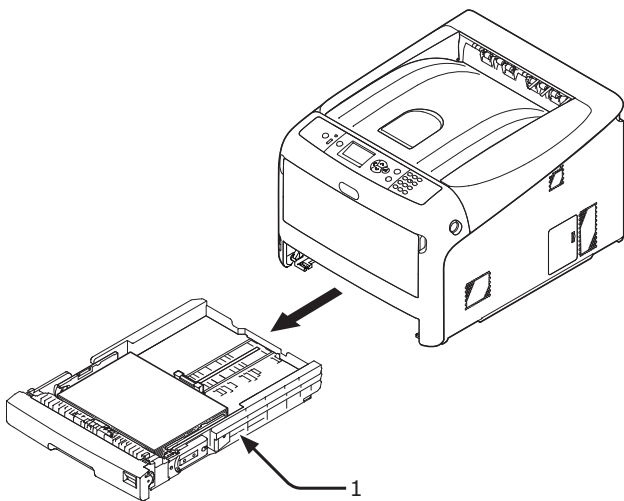

- 2 Entnehmen Sie das gestaute Papier.

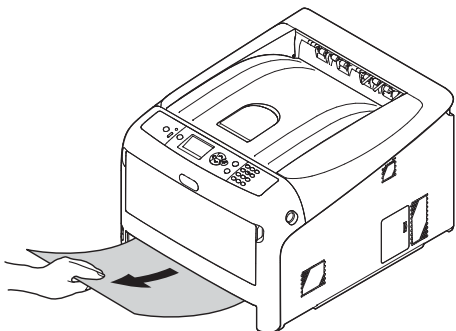

- 3 Schieben Sie das Fach (1) wieder in den Drucker.

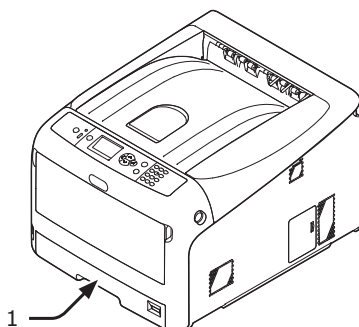

- 4 Fassen Sie mit dem Finger in die Vertiefung auf der rechten Seite des Druckers und ziehen Sie an dem Hebel (2), um die vordere Abdeckung (3) nach vorn zu öffnen.

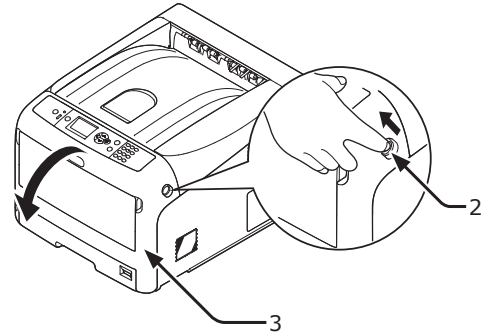

- 5 Schließen Sie die Vorderabdeckung (3).

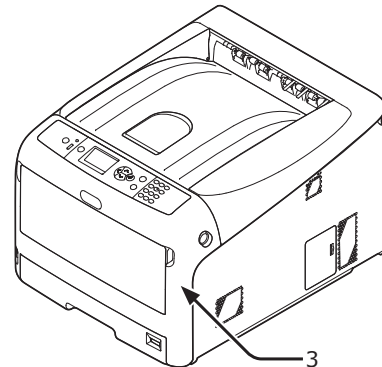

Der Vorgang ist abgeschlossen.

Memo

- Öffnen und schließen Sie nach dem Entfernen des gestauten Papiers die vordere Abdeckung, da ansonsten die Fehleranzeige nicht ausgeschaltet wird.

● Die Meldung zum Auswechseln von Tonermaterialien und zur Wartung des Geräts wird angezeigt

Wenn in nächster Zeit Tonermaterialien ausgetauscht werden müssen und das Gerät gewartet werden muss, erscheint die Meldung "... fast leer", "... nahe Lebensdauerende", "... leer", "Lebensdauer ...", "... einsetzen", "... austauschen", "... austauschen" auf der Anzeige und die <ATTENTION (ACHTUNG)>-Anzeige auf dem Bedienfeld leuchtet auf oder blinkt.

Überprüfen Sie die Meldung und ersetzen Sie Tonermaterialien und warten Sie das Gerät.

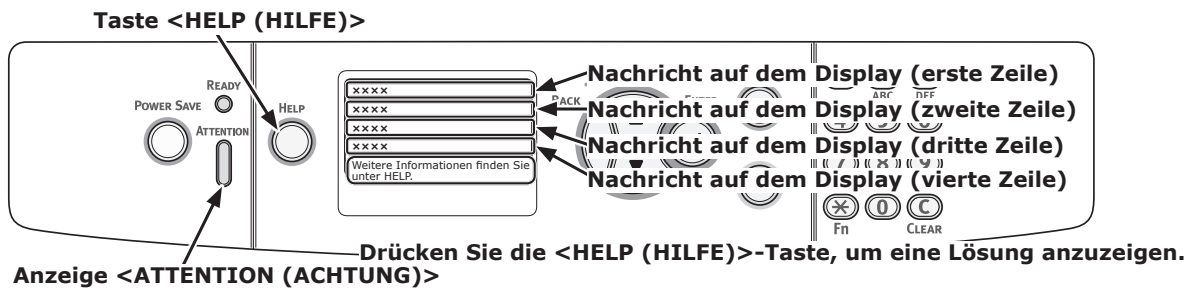

Display-Anzeige, wenn die <HELP (HILFE)>-Taste gedrückt wird

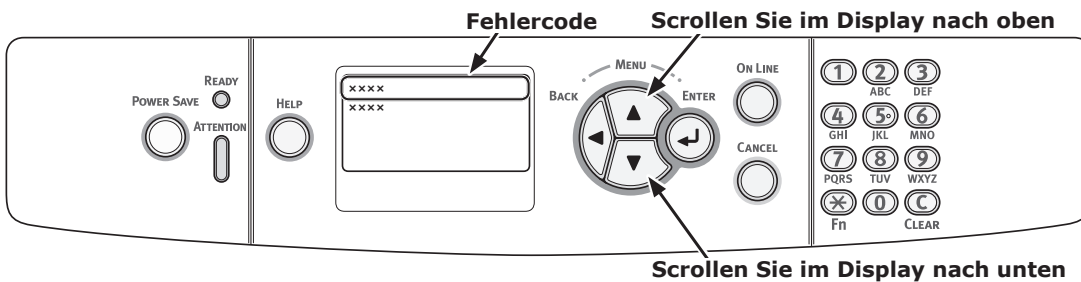

3
3. Fehlerbehebung



- "xxx" in der nachfolgenden Liste ändert sich je nach Druckerstatus.

Status	Meldung auf dem Display		Angezeigte Meldung, nachdem die <HELP (HILFE)>-Taste gedrückt wurde	Referenzseite oder Lösung
			Fehlercode	
Tonerkartusche	Erste Zeile	xxx	-	Stellen Sie eine neue Tonerkartusche bereit und ersetzen Sie die alte mit der neuen, nachdem die Meldung zum Auswechseln von Tonermaterialien und zur Wartung des Geräts angezeigt wurde.
	Zweite Zeile	Toner %COLOR% fast leer		
	Erste Zeile	xxx	-	Seite 113
	Zweite Zeile	Toner %COLOR% leer		
	Erste Zeile	xxx	-	Seite 113
	Zweite Zeile	Toner %COLOR% leer		
	Erste Zeile	Toner einsetzen	410, 411, 412	Seite 115
	Zweite Zeile	%COLOR%	413	Seite 113 (Schwarzer Toner)
	Erste Zeile	Toner einsetzen oder ONLINE-Taste drücken	410, 411, 412	Seite 113 Wenn noch schwarzer Toner vorhanden ist, können Sie schwarz/weiß drucken, indem Sie [Monochrome] auswählen. Ersetzen Sie die Tonerkartusche trotzdem schnell nach dem Aufbrauchen. Andernfalls könnte die Bildtrommel beschädigt werden.
	Zweite Zeile	%COLOR%		

Status	Meldung auf dem Display		Angezeigte Meldung, nachdem die <HELP (HILFE)>-Taste gedrückt wurde	Referenzseite oder Lösung
			Fehlercode	
Bildtrommeln	Erste Zeile	xxx	-	Stellen Sie neue Bildtrommeln bereit und ersetzen Sie die alten mit den neuen, nachdem die Meldung zum Auswechseln von Tonermaterialien und zur Wartung des Geräts angezeigt wurde.
	Zweite Zeile	Bildtrommel %COLOR% nahe Lebensdauerende	-	
	Erste Zeile	xxx	-	Seite 117
	Zweite Zeile	%COLOR% Image Drum Life	-	Seite 117
	Erste Zeile	xxx	-	Die Anzahl der Seiten die Sie drucken können wird in "nnn" angezeigt.
	Zweite Zeile	Ende %COLOR%-Trommel: %nnn% verbl.Seiten	-	
	Erste Zeile	xxx	-	Seite 117
	Zweite Zeile	%COLOR% Image Drum Life	-	Seite 117
Erste Zeile	Neue Bildtrommel installieren	350, 351, 352, 353	Seite 117	
Zweite Zeile	Bildtrommel an Lebensdauerende			
Dritte Zeile	%COLOR%			
Erste Zeile	Neue Bildtrommel installieren	560, 561, 562, 563	Seite 117	
Zweite Zeile	Bildtrommel an Lebensdauerende			
Dritte Zeile	%COLOR%			
Erste Zeile	Neue Bildtrommel installieren	564, 565, 566, 567	Seite 117	
Zweite Zeile	Bildtrommel an Lebensdauerende			
Dritte Zeile	%COLOR%			
Vierte Zeile	Laufzeitüberschreitung: ONLINE-Taste drücken			
Erste Zeile	Neue Bildtrommel installieren	680, 681, 682, 683	Seite 117	
Zweite Zeile	Drucken aufgrund Trommelende unmöglich.			
Dritte Zeile	%COLOR%			

Status	Meldung auf dem Display		Angezeigte Meldung, nachdem die <HELP (HILFE)>-Taste gedrückt wurde	Referenzseite oder Lösung
			Fehlercode	
Fixiereinheit	Erste Zeile Zweite Zeile	xxx Fixiereinheit nahe Lebensdauerende	-	Stellen Sie eine neue Fixiereinheit bereit und ersetzen Sie die alte mit der neuen, nachdem die Meldung zum Auswechseln von Tonermaterialien und zur Wartung des Geräts angezeigt wurde.
	Erste Zeile Zweite Zeile	xxx Fixiereinheit austauschen	-	Seite 124
	Erste Zeile Zweite Zeile	Neue Fixiereinheit installieren Fixiereinheit an Lebensdauerende	354	Seite 124 Sie können durch Öffnen oder Schließen der vorderen Abdeckung für eine begrenzte Zeit weiterhin drucken. Sie sollten trotzdem die Tonerkartusche schnellstmöglich ersetzen. Andernfalls könnten Fehlfunktionen des Druckers oder Papierstaus auftreten.
Transporteinheit	Erste Zeile Zweite Zeile	xxx Bandeinheit nahe Lebensdauerende	-	Stellen Sie eine neue Transporteinheit bereit und ersetzen Sie die alte mit der neuen, nachdem die Meldung zum Auswechseln von Tonermaterialien und zur Wartung des Geräts angezeigt wurde.
	Erste Zeile Zweite Zeile	xxx Bandeinheit austauschen	-	Seite 121
	Erste Zeile Zweite Zeile	Neue Bandeinheit installieren Lebensdauer Transportbandeinheit	355	Seite 121 Sie können durch Öffnen oder Schließen der vorderen Abdeckung für eine begrenzte Zeit weiterhin drucken. Sie sollten trotzdem die Tonerkartusche schnellstmöglich ersetzen. Andernfalls könnten Fehlfunktionen des Druckers auftreten.

Die Meldung zum Wechseln des Papiers oder für Papierformatfehler wird angezeigt

Wenn der Medientyp oder die Papiergröße im Fach nicht mit den Einstellungen des Druckertreibers übereinstimmt, erscheint die Meldung "**Papier wechseln ...**" oder "**Papier prüfen ...**" auf der Anzeige und die **<ATTENTION (ACHTUNG)>**-Anzeige blinkt.

Überprüfen Sie die Meldung und lösen Sie das Problem. Überprüfen Sie die Papiergröße und die Einstellungen. Informationen finden Sie unter "**Aus dem Fach drucken**" S.57 oder "**Aus dem Mehrzweckfach drucken**" S.58.

3. Fehlerbehebung

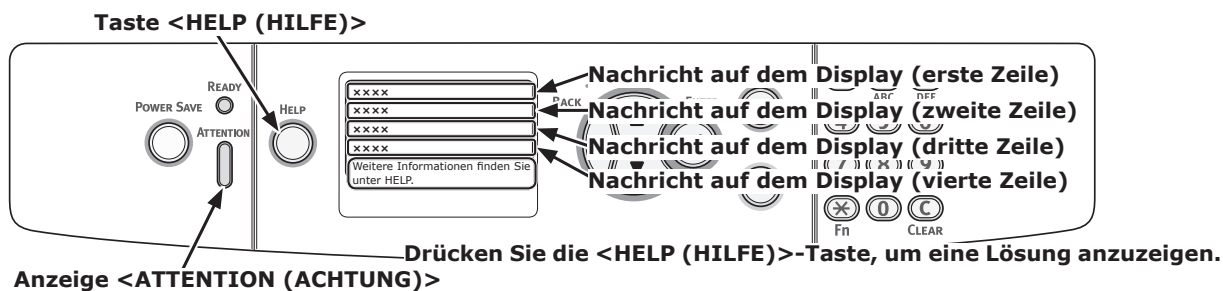

Display-Anzeige, wenn die <HELP (HILFE)>-Taste gedrückt wird

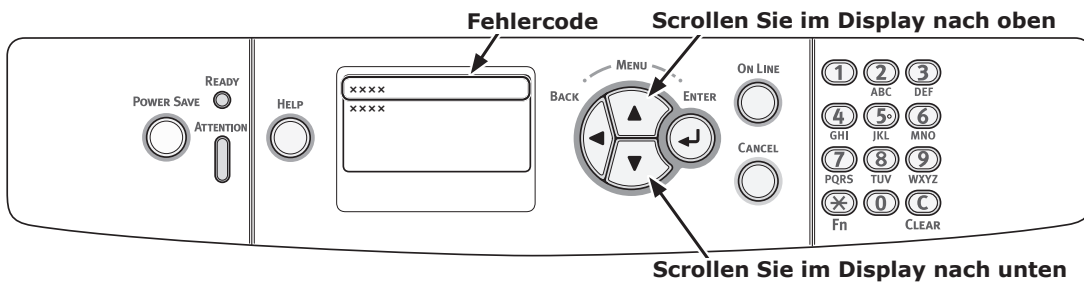

Status	Meldung auf dem Display		Angezeigte Meldung, nachdem die <HELP (HILFE)>-Taste gedrückt wurde
			Fehlercode
Papier wechseln	Erste Zeile	Papier in %TRAY% wechseln	661, 662, 663, 664
	Zweite Zeile	%MEDIA_SIZE%	
Dritte Zeile	%MEDIA_TYPE%		
Vierte Zeile	ONLINE drücken		
	Erste Zeile	Papier in Universalfach wechseln	660
	Zweite Zeile	%MEDIA_SIZE%	
	Dritte Zeile	%MEDIA_TYPE%	
	Vierte Zeile	ONLINE drücken	

Status	Meldung auf dem Display		Angezeigte Meldung, nachdem die <HELP (HILFE)>-Taste gedrückt wurde
			Fehlercode
Die Papiergröße stimmt nicht mit den Druckdaten überein.	Erste Zeile	Papier in %TRAY% wechseln	461, 462, 463, 464
	Zweite Zeile	%MEDIA_SIZE%	
Dritte Zeile	%MEDIA_TYPE%		
Vierte Zeile	ONLINE drücken		
	Erste Zeile	Papier in Universalfach wechseln	460
	Zweite Zeile	%MEDIA_SIZE%	
	Dritte Zeile	%MEDIA_TYPE%	
	Vierte Zeile	ONLINE drücken	

• Andere Fehlermeldungen

In diesem Abschnitt werden Ursachen und Lösungen für Fehlermeldungen und die Funktion der **<ATTENTION (ACHTUNG)>**-Anzeige erklärt. Eine Fehlermeldung erscheint auf der Anzeige des Bedienfeldes.

Drücken Sie die Taste **<HELP (HILFE)>** auf dem Bedienfeld, um den Fehlercode anzuzeigen.

Fehlermeldungen

Fehlercode	Meldung	<ATTENTION (ACHTUNG)>-Anzeige	Ursache/Lösung
420	ONLINE zur Wiederherstellung drücken	blinkt	Es gibt einen Speicherüberlauf. Reduzieren Sie den Datenumfang. Wenn das nicht hilft, reduzieren Sie den Umfang der Druckdaten.
310 311	Abdeckung schließen %COLOR% Siehe HILFE	blinkt	Die Abdeckung ist offen. Schließen Sie die Abdeckung. 310 : Ausgabefach 311 : Vordere Abdeckung
320 348	Fixiereinheit prüfen Siehe HILFE	blinkt	Die Fixiereinheit ist nicht korrekt eingesetzt. Setzen Sie die Fixiereinheit korrekt in den Drucker ein.
n*	Daten prüfen Daten Schreibfehler<%CODE%>	blinkt	Das Schreiben von Datenmeldungen zum Hochladen auf den Drucker wurde nicht ausgeführt.
610 611 612 613	Toner fehlt %COLOR% Siehe HILFE	blinkt	Die Tonerkartusche mit der angezeigten Farbe ist nicht korrekt eingesetzt. Setzen Sie die Tonerkartusche korrekt ein. 610 : Gelb (Y) 611 : Magenta (M) 612 : Cyan (C) 613 : Schwarz (K)
544 545 546 547	Tonerkartusche prüfen Fehler an Verriegelungshebel %COLOR% Siehe HILFE	blinkt	Die Tonerkartusche mit der angezeigten Farbe ist nicht korrekt verriegelt. Drücken Sie auf den blauen Hebel an der rechten Seite der Tonerkartusche, bis er stoppt. 544 : Gelb (Y) 545 : Magenta (M) 546 : Cyan (C) 547 : Schwarz (K)
540 541 542 543	Toner Sensor Error %COLOR%	blinkt	Es gibt eine Fehlfunktion am Tonersensor der angezeigten Farbe oder die Bildtrommel ist nicht korrekt eingesetzt. Setzen Sie die Tonerkartusche oder die Bildtrommel der angezeigten Farbe korrekt ein. 540 : Gelb (Y) 541 : Magenta (M) 542 : Cyan (C) 543 : Schwarz (K)

Fehler-code	Meldung	<ATTENTION (ACHTUNG)>-Anzeige	Ursache/Lösung
430 431 432 433 440 441 442	Papierkassette installieren %TRAY% Siehe HILFE	blinkt	Im angezeigten Fach befindet sich keine Papierkassette. Setzen Sie die Papierkassette in das angegebene Fach ein. Wenn die Papierkassette schon im Drucker eingesetzt ist, ziehen Sie die Kassette heraus und schieben Sie sie zur Erkennung erneut ein. 430, 440 : Fach1 431, 441 : Fach2 432, 442 : Fach3 433 : Fach4
356	Neue Bandeinheit installieren Lebensdauer Transportbandeinheit Siehe HILFE	blinkt	Die Transporteinheit hat das Ende ihrer Betriebsdauer erreicht. Ersetzen Sie sie durch eine neue Transporteinheit.
	Dateisystem voll	leuchtet auf	Das Dateisystem ist voll.
	Dateisystem schreibgeschützt	leuchtet auf	Das Dateisystem, in das Sie schreiben möchten, ist schreibgeschützt.
330	Bandeinheit prüfen Siehe HILFE	blinkt	Die Transporteinheit ist nicht korrekt eingesetzt. Setzen Sie sie korrekt ein.
	Lösche verschlüsselte Auftrag	leuchtet auf	Ein verschlüsselter Auftrag wird gelöscht.
	Druck beschränkt. Auftrag abgelehnt ONLINE drücken	leuchtet auf	Ein Druckauftrag, der von einem nicht für den Druck autorisierten Nutzer gesendet wurde, wird gelöscht.
	Farbe beschränkt. Auftrag abgelehnt ONLINE drücken	leuchtet auf	Ein Farbdruckauftrag, der von einem nicht für den Farbdruck autorisierten Nutzer gesendet wurde, wird gelöscht.
	Farbe beschränkt. Mono Druck ONLINE drücken	leuchtet auf	Ein Farbdruckauftrag, der von einem nicht für den Farbdruck autorisierten Nutzer gesendet wurde, wird im SW-Modus gedruckt.
	Gelöschte Daten voll	leuchtet auf	Die zu löschende geheime Datei ist voll.
491 492 493 494 490	Papier einlegen %TRAY% %MEDIA_SIZE% Siehe HILFE	blinkt	Das angegebene Fach ist leer. Legen Sie Papier im angezeigten Format ein. 491 : Fach1 492 : Fach2 493 : Fach3 494 : Fach4 490 : Universalfach
	Datei löschen	leuchtet auf	Eine geheime Datei wird gelöscht.
	Postscript: Fehler	blinkt	Ein PostScript-Fehler ist aufgetreten.
694 695 696 697	Bildtrommel nicht eingesetzt %COLOR% Siehe HILFE	blinkt	Die Bildtrommel mit der angezeigten Farbe ist nicht korrekt eingesetzt. Setzen Sie die Bildtrommel korrekt ein. 694 : Gelb (Y) 695 : Magenta (M) 696 : Cyan (C) 697 : Schwarz (K)
340 341 342 343	Bildtrommel prüfen %COLOR% Siehe HILFE	blinkt	Die Bildtrommel mit der angezeigten Farbe ist nicht korrekt eingesetzt. Setzen Sie die Bildtrommel korrekt ein. 340 : Gelb (Y) 341 : Magenta (M) 342 : Cyan (C) 343 : Schwarz (K)

Fehler-code	Meldung	<ATTENTION (ACHTUNG)>-Anzeige	Ursache/Lösung
nnn *	Bitte warten Neustart... <n>	blinkt	Es ist ein Fehler im Drucker aufgetreten. Der Drucker wird neu gestartet. Ein 1-stelliger Fehlercode erscheint. Eine Codenummer verändert sich je nach Fehler.
	Tonersensorfehler %COLOR%	leuchtet auf	Es gibt eine Fehlfunktion am Tonersensor der angezeigten Farbe oder die Bildtrommel ist nicht korrekt eingesetzt. Setzen Sie die Tonerkartusche oder die Bildtrommel der angezeigten Farbe korrekt ein.
	Toner %COLOR% nicht installiert	leuchtet auf	Die Tonerkartusche mit der angezeigten Farbe ist nicht korrekt eingesetzt. Setzen Sie die Tonerkartusche korrekt ein.
	%TRAY% leer	leuchtet auf	Das angegebene Fach ist leer. Legen Sie Papier im angezeigten Format ein.
	Nicht unterstützte USB Gerät gefunden. Bitte entnehmen.	leuchtet auf	Ein vom Drucker nicht unterstütztes USB-Gerät ist angeschlossen. Entfernen Sie das Gerät.
	Papier einlegen Universalfach %MEDIA_SIZE% ONLINE drücken	blinkt	Drucken aus dem Mehrzweckfach war angegeben. Legen Sie Papier im angezeigten Format in das Mehrzweckfach ein und drücken Sie dann die Taste <ON LINE (ONLINE)>.
	%COLOR% Resttonerbehälter voll. Toner ersetzt.	leuchtet auf	Der Behälter für Resttoner ist voll. Ersetzen Sie ihn durch eine Tonerkartusche der angegebenen Farbe.
	Sortierfehler: Zu viele Seiten ONLINE drücken	leuchtet auf	Ein gemischter Druckfehler ist aufgetreten. Reduzieren Sie den Datenumfang. Wenn das nicht hilft, reduzieren Sie den Umfang der Druckdaten.
	Fehler: Dateisystemvorgang <nnn> ONLINE drücken	leuchtet auf	Ein Fehler des Dateisystems ist im Drucker aufgetreten.
	Ausschalten und kurz warten 126: Kondensierung: Fehler	blinkt	Kondensation ist im Drucker aufgetreten. Schalten Sie den Drucker aus und nach einer Weile wieder ein.
	Ungültige sichere Daten ONLINE drücken	leuchtet auf	In einem Authentifizierungsdruck werden ungültige Quelldaten empfangen und gelöscht.
	USB Hub nicht unterstützt. Bitte entnehmen.	leuchtet auf	Ein vom Drucker nicht unterstützter USB-Hub ist angeschlossen. Entfernen Sie den Hub.
	Protokollpuffer voll. Auftrag abgelehnt ONLINE drücken	leuchtet auf	Druckdaten werden gelöscht, weil der Auftragskonten-Protokollpuffer voll ist. Kontaktieren Sie den Druckeradministrator und entfernen Sie den Protokollpuffer.

Fehler-code	Meldung	<ATTENTION (ACHTUNG)>-Anzeige	Ursache/Lösung
360	Duplexeinheit installieren Siehe HILFE	blinkt	Eine Duplexeinheit ist nicht korrekt angebracht. Setzen Sie die Duplexeinheit korrekt in den Drucker ein. Wenn bereits eine Duplexeinheit installiert ist, ziehen Sie sie heraus und setzen Sie sie erneut ein.
nnn*	Servicemeldung nnn: Fehler	blinkt	Es ist ein Fehler im Drucker aufgetreten. Schalten Sie den Drucker aus und wieder ein.
nnn*	Netz Ein/Aus nnn:Fehler PC:nnnnnnnn LR:nnnnnnnn FR:nnnnnnnn	blinkt	Ein schwerer Fehler ist am Drucker aufgetreten. Notieren Sie sich die angegebenen alphanumerischen Zeichen und kontaktieren Sie Ihren Händler.
709	Achtung, unbekanntes Verbrauchsmaterial erkannt Siehe Benutzerhandbuch "Fehlerbehebung" um den Betrieb wiederherzustellen	blinkt	<p>Sie erhalten möglicherweise nicht die beste Leistung des Druckers und verzeichnen dabei auch eine Abnahme der Druckqualität bei der Verwendung von unbekanntem Verbrauchsmaterial. Defekte, die von der Verwendung unbekannter Verbrauchsmaterialien herrühren, werden kostenpflichtig repariert, selbst wenn sie während der Garantie- oder der Gewährleistungszeit auftreten, und werden nicht von Wartungsverträgen abgedeckt. Ungeachtet der vorgenannten Punkte führen Sie zur Verwendung unbekannter Verbrauchsmaterialien die folgenden Schritte durch. Um diese Risiken zu akzeptieren und die Funktion wiederherzustellen,</p> <ol style="list-style-type: none"> 1. Schalten Sie Ihren Drucker aus 2. Drücken Sie auf die Schaltfläche LÖSCHEN und halten Sie sie gedrückt. Schalten Sie nun Ihren Drucker an. 3. Nach dem Start lassen Sie die Schaltfläche LÖSCHEN wieder los. <p> Hinweis</p> <p>Dieser Vorgang wird zum späteren Nachlesen aufgezeichnet.</p>

• Sie können nicht vom Mehrzweckfach aus drucken

Wenn Sie vom Mehrzweckfach aus drucken wollen, ohne die Abdeckung des Papiersatzes nach unten zu bewegen, erscheint die Meldung "**(Fachname) Konfigurieren**" auf der Anzeige.

Überprüfen Sie die Meldung und lösen Sie das Problem. Informationen finden Sie unter: "[Aus dem Mehrzweckfach drucken](#)" S.58.

3

3. Fehlerbehebung

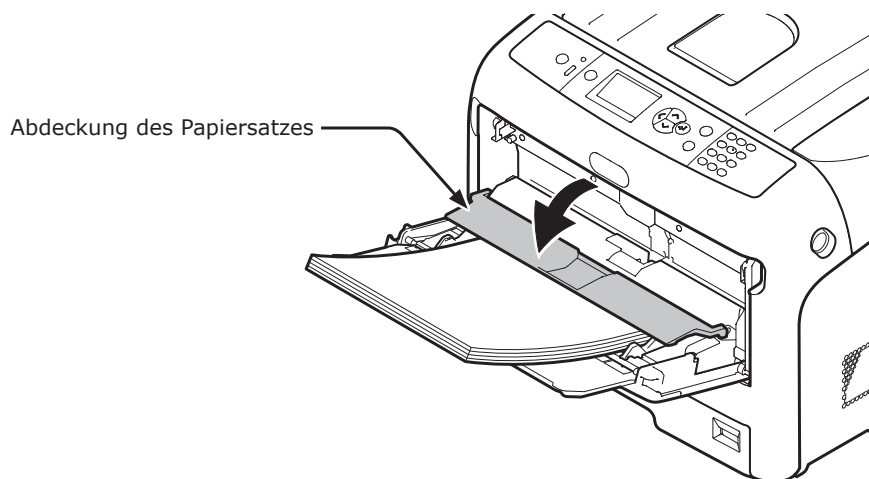

• Andere Probleme

In diesem Abschnitt werden Probleme dargestellt, die während des Druckbetriebs auftreten können, und ihre Lösung erklärt.

Der Druck von einem Computer aus ist nicht möglich



- Sollten Sie mit den folgenden Informationen die Fehler nicht beheben können, wenden Sie sich bitte an Ihren Händler.
- Wenn Probleme aus einer Software-Anwendung entstehen, kontaktieren Sie den Hersteller der Anwendung.

Allgemeine Ursachen

■ Für Windows und Mac OS X

Ursache	Lösung	Referenz
Der Drucker ist ausgeschaltet.	Schalten Sie den Drucker ein.	Seite 23
Ein Ethernet- oder USB-Kabel ist herausgezogen.	Stellen Sie sicher, dass das Kabel korrekt mit dem Drucker und dem Computer verbunden ist.	-
Es gibt ein Problem mit dem Kabel.	Ersetzen Sie es durch ein neues Kabel.	-
Der Drucker ist off-line.	Drücken Sie die Taste <ON LINE (ONLINE)> .	-
Eine Fehlermeldung erscheint auf der Anzeige des Bedienfeldes.	" Fehlermeldungen " drücken Sie die Taste <HELP (HILFE)> auf dem Bedienfeld.	Seite 94
Die Schnittstelleneinstellung ist deaktiviert.	Überprüfen Sie die Einstellung der verwendeten Schnittstelle vom Bedienfeld aus.	Fortgeschritten
Etwas stimmt nicht mit der Druckfunktion.	Überprüfen Sie, ob Sie die Inhalte der Einstellungen drucken können.	Seite 33

■ Für Windows

Ursache	Lösung	Referenz
Der Drucker ist nicht als Standarddrucker eingestellt.	Stellen Sie den Drucker als Standarddrucker ein.	-
Der Ausgang für den Druckertreiber ist nicht korrekt.	Wählen Sie den Ausgang, mit dem das Ethernet- oder USB-Kabel verbunden ist.	-
Ein Druckauftrag von einer anderen Schnittstelle ist in Bearbeitung.	Warten Sie, bis der Druckauftrag abgeschlossen ist.	-
" Erhaltene ungültige Daten " wird auf der Anzeige angezeigt und es kann nicht gedruckt werden.	Drücken Sie die Scroll-Taste ▼ oder ▲ und wählen Sie [System anpassen] > [Zeitl. Wart.] . Wählen Sie anschließend eine längere Zeit aus. Die Standardeinstellung ist 40 Sekunden.	-
Ein Druckauftrag wird automatisch abgebrochen.	Wenn Sie Print Job Control verwenden, ist der Druckauftrag nicht zum Drucken autorisiert oder der Auftragskonten-Protokollpuffer ist voll.	Fortgeschritten

Probleme mit der Netzwerkverbindung

■ Für Windows und Mac OS X

Ursache	Lösung	Referenz
Ein gekreuztes Kabel wird verwendet.	Verwenden Sie ein glattes Kabel.	-
Der Drucker wurde eingeschaltet, bevor das Kabel angeschlossen war.	Schließen Sie Kabel vor dem Einschalten des Druckers an.	Seite 35
Der Hub und der Drucker sind inkompatibel oder haben Probleme.	Drücken Sie die Scroll-Taste ▼ oder ▲ und wählen Sie [Admin-Einstellung] > [Netzwerkeinstellung] > [HUB Link Einstlg] . Wählen Sie anschließend [10Base-T Halb] aus.	-
Nicht mit dem kabellosen LAN-Zugriffspunkt verbunden.	<ul style="list-style-type: none"> • Wenn das Gerät mit dem drahtlosem LAN (Infrastrukturmodus) verbunden ist, deaktivieren Sie den drahtlosen LAN (AP-Modus). • Prüfen Sie, ob der Stromschalter für den drahtlosen LAN-Zugangspunkts eingeschaltet ist. • Überprüfen Sie die Einstellungen des drahtlosen LAN-Zugangspunkts und führen Sie anschließend die manuelle oder automatische Einstellung durch. • Starten Sie die drahtlose LAN-Funktion neu. • Wählen Sie [Drahtlose Wiedereinschaltung] in der [Einstellung der Wireless-(Infrastruktur)]. • Stellen Sie das Gerät an einen Ort mit freier Sicht in der Nähe eines drahtlosen LAN-Zugangspunkts auf. (Der empfohlene Abstand beträgt maximal 30 m) • Besteht eine Wand, ein Metallstück oder ein Gerät, das Funkwellen aussendet, zwischen diesem Gerät und dem drahtlosen LAN-Zugangspunkt, kann es zu einem Kommunikationsausfall kommen. 	-

■ Für Windows

Ursache	Lösung	Referenz
Die IP-Adresse ist falsch.	<ul style="list-style-type: none"> • Stellen Sie sicher, dass für den Drucker und die Einstellungen des Druckerausgangs am Computer die gleiche IP-Adresse eingestellt ist. • Wenn Sie ein LPR-Dienstprogramm verwenden, überprüfen Sie die Einstellung der IP-Adresse im LPR-Dienstprogramm. 	-

Probleme mit der USB-Verbindung

■ Für Windows und Mac OS X

Ursache	Lösung	Referenz
Ein nicht unterstütztes USB-Kabel wird verwendet.	Verwenden Sie ein USB 2.0-Kabel.	-
Ein USB-Hub wird verwendet.	Schließen Sie den Drucker direkt an den Computer an.	Seite 46
Der Druckertreiber ist nicht korrekt installiert.	Installieren Sie den Druckertreiber erneut.	Seite 47, Seite 48

■ Für Windows

Ursache	Lösung	Referenz
Der Drucker ist off-line.	Klicken Sie mit der rechten Maustaste auf das [OKI C833 *] Symbol im Ordner [Geräte und Drucker] und wählen Sie anschließend [Siehe Druckaufträge] (Wenn Sie Symbole gruppiert sind, wählen Sie [Siehe Druckaufträge] > [OKI C833 *]). * Gibt den Treibertyp an. (bsp.: PCL6/PS/XPS) Wählen Sie im Dialogfeld das Menü [Drucker] und entfernen Sie die Markierung von [Drucker offline verwenden].	-
Ein Schalter, Puffer, Verlängerungskabel oder USB-Hub wird verwendet.	Schließen Sie den Drucker direkt an den Computer an.	Seite 46
Ein Treiber für einen anderen Drucker, der ein USB-Verbindung verwendet, wurde installiert.	Löschen Sie den anderen Druckertreiber vom Computer.	-

Die erfolgreiche Installation des Druckertreibers ist nicht möglich



- Sollten Sie mit den folgenden Informationen die Fehler nicht beheben können, wenden Sie sich bitte an Ihren Händler.
- Wenn Probleme aus einer Software-Anwendung entstehen, kontaktieren Sie den Hersteller der Anwendung.

Probleme mit der USB-Verbindung

■ Für Windows

Ursache	Lösung	Referenz
Im Ordner [Geräte und Drucker] wird kein Symbol für den Drucker erstellt.	Der Druckertreiber ist nicht korrekt installiert. Installieren Sie den Druckertreiber noch einmal korrekt.	Seite 47
Nur der erste Druckertreiber wird installiert, obwohl mehrere Druckertreiber für die Installation ausgewählt wurden.	<p>Folgen Sie dem nachfolgend dargestellten Vorgang, um den zweiten und weitere Druckertreiber zu installieren:</p> <ol style="list-style-type: none"> 1. Legen Sie die "Software-DVD-ROM" in den Computer ein. 2. Wenn [Autom. Wiedergabe] angezeigt wird, klicken Sie auf [Run setup.exe].  <ul style="list-style-type: none"> • Wenn das Dialogfeld [Benutzerkontensteuerung] angezeigt wird, klicken Sie auf [Ja]. <ol style="list-style-type: none"> 3. Wählen Sie eine Sprache aus der Dropdown-Liste. 4. Lesen Sie die Lizenzbestimmungen und klicken Sie anschließend auf [Weiter]. 5. Lesen Sie die Umwelthinweise für Benutzer und klicken Sie auf [Weiter]. 6. Wählen Sie [Netzwerk] oder [USB] gemäß Ihrer Verbindungsumgebung und klicken Sie anschließend auf [Weiter]. Falls das Dialogfeld [Windows-Sicherheitswarnung] angezeigt wird, klicken Sie auf [Zugriff erlauben]. 7. Wählen Sie den Modellnamen des Geräts und klicken Sie anschließend auf [Weiter]. 8. Klicken Sie auf [Benutzerdefinierte Installation]. 9. Klicken Sie auf [Separate Installation]. 10. Klicken Sie auf einen Treiber, den Sie installieren möchten. <p>Die Installation beginnt.</p>	-
Die Fehlermeldung " Druckertreiber konnte nicht installiert werden " wird angezeigt.	<p>Nutzen Sie Plug-and-Play. Folgen Sie den Anweisungen unten.</p> <ol style="list-style-type: none"> 1. Stellen Sie sicher, dass Drucker und Computer ausgeschaltet sind. 2. Schließen Sie ein USB-Kabel an. 3. Schalten Sie den Drucker ein. 4. Schalten Sie den Computer ein. 5. Wenn der Installationsassistent für neue Hardware angezeigt wird, folgen Sie den Bildschirmanweisungen, um die Einstellungen fertigzustellen. 	-

3. Fehlerbehebung

Spezifische Einschränkungen für Betriebssysteme



Einschränkungen mit Windows





Bezeichnung	Symptom	Ursache/Lösung
Druckertreiber	[Hilfe erhalten] wird nicht angezeigt.	Die [Hilfe erhalten]-Funktion wird von PS-Druckertreibern nicht unterstützt.
	Der Dialog [Benutzerkontensteuerung] erscheint.	Wenn Sie ein Installations- oder Dienstprogramm starten, könnte der Dialog [Benutzerkontensteuerung] angezeigt werden. Klicken Sie [Ja] oder [Weiter], um das Installations- oder Dienstprogramm als Administrator zu starten. Wenn Sie auf [Nein] klicken, startet das Installations- oder Dienstprogramm nicht.
Dienstprogramm zur Farbkorrektur	Der Dialog [Benutzerkontensteuerung] erscheint.	Wenn Sie ein Installations- oder Dienstprogramm starten, könnte der Dialog [Benutzerkontensteuerung] angezeigt werden. Klicken Sie [Ja] oder [Weiter], um das Installations- oder Dienstprogramm als Administrator zu starten. Wenn Sie auf [Nein] klicken, startet das Installations- oder Dienstprogramm nicht.
	Der Dialog [Programmfähigkeits-Assistent] erscheint.	Wenn der Dialog [Programmfähigkeits-Assistent] nach einer Installation erscheint (auch bei vorzeitigem Abbruch der Installation), klicken Sie auf [Das Programm wurde richtig installiert.].
PS-Gammaregulierung	Der Dialog [Benutzerkontensteuerung] erscheint.	Wenn Sie ein Installations- oder Dienstprogramm starten, könnte der Dialog [Benutzerkontensteuerung] angezeigt werden. Klicken Sie [Ja] oder [Weiter], um das Installations- oder Dienstprogramm als Administrator zu starten. Wenn Sie auf [Nein] klicken, startet das Installations- oder Dienstprogramm nicht.
	Der Dialog [Programmfähigkeits-Assistent] erscheint.	Wenn der Dialog [Programmfähigkeits-Assistent] nach einer Installation erscheint (auch bei vorzeitigem Abbruch der Installation), klicken Sie auf [Das Programm wurde richtig installiert.].

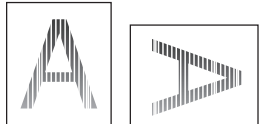



Probleme mit der Bildqualität



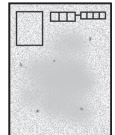



- Sollten Sie mit den folgenden Informationen die Fehler nicht beheben können, wenden Sie sich bitte an Ihren Händler.

Symptom	Zu überprüfender Punkt	Lösung	Referenz
Auf dem Ausdruck sind vertikale Linien sichtbar.  Papier-Zufuhrrichtung	Die LED-Köpfe sind verschmutzt.	Wischen Sie die LED-Köpfe mit einem weichen Papiertuch ab.	Seite 129
	Der Tonerstand ist niedrig.	Ersetzen Sie die Tonerkartusche.	Seite 113
	Die Bildtrommel ist beschädigt.	Tauschen Sie die Bildtrommel aus.	Seite 117
	In der Bildtrommel scheinen gerätefremde Partikel vorhanden zu sein.	Tauschen Sie die Bildtrommel aus.	Seite 117
	Der Lichtabschirmfilm auf der Bildtrommel ist verschmutzt.	Wischen Sie den Film mit einem weichen Papiertuch ab.	-
	Die Bildtrommel ist nicht korrekt eingesetzt.	Setzen Sie die Bildtrommel korrekt ein.	Seite 117
Das Druckbild wird in vertikaler Richtung immer blasser.  Papier-Zufuhrrichtung	Die LED-Köpfe sind verschmutzt.	Wischen Sie die LED-Köpfe mit einem weichen Papiertuch ab.	Seite 129
	Der Tonerstand ist niedrig.	Ersetzen Sie die Tonerkartusche.	Seite 113
	Das Papier ist unpassend.	Verwenden Sie passendes Papier.	Seite 52
Gedruckte Abbildungen sind zu hell. 	Die Toner-Spar-Option ist aktiviert.	Ändern der Einstellung der Toner-Spar-Option.	-
	Die Tonerkartusche ist nicht korrekt eingesetzt.	Setzen Sie die Tonerkartusche korrekt ein.	Seite 113
	Der Tonerstand ist niedrig.	Ersetzen Sie die Tonerkartusche.	Seite 113
	Das Papier ist feucht.	Verwenden Sie Papier, das bei geeigneten Temperatur- und Feuchtigkeitsbedingungen gelagert wurde.	Seite 52
	Das Papier ist unpassend.	Verwenden Sie passendes Papier.	Seite 52
	Das Papier ist unpassend. Die Einstellungen von Medientyp und Gewicht sind nicht korrekt.	Drücken Sie die Scroll-Taste ▼ oder ▲ und wählen Sie [Menüs] > [Fachkonfig.] > die Papierkassettenkonfiguration, die Sie verwenden. Wählen Sie anschließend die richtigen Werte für [Medientyp] und [Mediengewicht] . Sie können auch einen höheren Wert für [Mediengewicht] wählen.	Seite 52
	Das Papier ist recycelt. Die Einstellung des Mediengewichts ist unpassend.	Drücken Sie die Scroll-Taste ▼ oder ▲ und wählen Sie [Menüs] > [Fachkonfig.] > das Papierfach, das Sie verwenden. Wählen Sie anschließend einen höheren Wert für [Mediengewicht] .	Seite 52

Symptom	Zu überprüfender Punkt	Lösung	Referenz
Das Druckbild wird teilweise blasser. Flecken und Linien erscheinen. 	Das Papier ist zu feucht oder trocken.	Verwenden Sie Papier, das bei geeigneten Temperatur- und Feuchtigkeitsbedingungen gelagert wurde.	Seite 52
	[Schwarzeinst. Papier] oder [Farbeinstellung Papier] ist falsch konfiguriert.	Drücken Sie die Scroll-Taste ▼ oder ▲, wählen Sie [Menüs] > [System anpassen] und ändern Sie anschließend den Wert für [Schwarzeinst. Papier] oder [Farbeinstellung Papier].	-
	[Schwarzweiß-Folieneinstellung] oder [Farbeinstellung Folien] ist falsch konfiguriert.	Drücken Sie die Scroll-Taste ▼ oder ▲, wählen Sie [Menüs] > [System anpassen] und ändern Sie anschließend den Wert für [Schwarzeinst. Folien] oder [Farbeinstellung Folien].	-
Auf dem Ausdruck sind regelmäßig horizontale Linien sowie Flecken sichtbar.  Papier-Zufuhrrichtung	Treten die Linien und Flecken in Abständen von ca. 94 mm (4 Zoll) auf, ist die Bildtrommel (die grüne Hülse) beschädigt oder verschmutzt.	Wischen Sie die Bildtrommel mit einem weichen Papiertuch ab. Tauschen Sie die Bildtrommel aus, wenn sie beschädigt ist.	Seite 117
	Treten die Linien und Flecken in Abständen von ca. 40 mm (2 Zoll) auf, könnten sich Fremdmaterialien auf der Bildtrommel befinden.	Öffnen und schließen Sie das Ausgabefach, und drucken Sie erneut.	-
	Treten die Linien und Flecken in Abständen von ca. 143 mm auf, ist die Fixiereinheit beschädigt.	Tauschen Sie die Fixiereinheit aus.	Seite 124
	Die Bildtrommel wurde Licht ausgesetzt.	Setzen Sie die Bildtrommel wieder in den Drucker ein und lassen Sie sie einige Stunden dort. Wird das Problem dadurch nicht gelöst, ersetzen Sie die Bildtrommel.	Seite 117
	Der Papiereinzug ist verschmutzt.	Drucken Sie einige Testkopien.	-
Der weiße Bereich des Papiers ist geringfügig gefleckt. 	Das Papier ist statisch aufgeladen.	Verwenden Sie Papier, das bei geeigneten Temperatur- und Feuchtigkeitsbedingungen gelagert wurde.	Seite 52
	Das Papier ist zu dick.	Verwenden Sie weniger starkes Papier.	-
	Der Tonerstand ist niedrig.	Ersetzen Sie die Tonerkartusche.	Seite 113
Die Buchstabenränder sind verschmiert. 	Die LED-Köpfe sind verschmutzt.	Wischen Sie die LED-Köpfe mit einem weichen Papiertuch ab.	Seite 129
	Das Papier ist unpassend.	Verwenden Sie empfohlenes Papier.	-
	Das Papier ist feucht.	Ersetzen Sie es durch neues Papier.	Seite 52
Der gesamte Papierbereich ist beim Drucken von Umschlägen oder beschichtetem Papier geringfügig gefleckt. 	Der Toner könnte am gesamten Bereich des Umschlags oder beschichteten Papiers haften.	Dies ist keine Fehlfunktion des Druckers. Beschichtetes Papier wird für den Drucker nicht empfohlen.	-

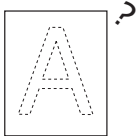
Symptom	Zu überprüfender Punkt	Lösung	Referenz
Der Toner löst sich, wenn er gerieben wird. 	Die Einstellungen von Medientyp und Gewicht sind nicht korrekt.	Drücken Sie die Scroll-Taste ▼ oder ▲ und wählen Sie [Menüs] > [Fachkonfig.] > die Papierkassettenkonfiguration, die Sie verwenden. Wählen Sie anschließend die richtigen Werte für [Medientyp] und [Mediengewicht] . Sie können in [Mediengewicht] auch ein höheres Gewicht wählen.	Seite 52
	Das Papier ist recycelt. Die Einstellung des Mediengewichts ist unpassend.	Drücken Sie die Scroll-Taste ▼ oder ▲ und wählen Sie [Menüs] > [Fachkonfig.] > die Papierkassettenkonfiguration, die Sie verwenden. Wählen Sie anschließend ein höheres Gewicht für [Mediengewicht] .	Seite 52
Der Glanz ist ungleichmäßig. 	Die Einstellungen von Medientyp und Gewicht sind nicht korrekt.	Drücken Sie die Scroll-Taste ▼ oder ▲ und wählen Sie [Menüs] > [Fachkonfig.] > die Papierkassettenkonfiguration, die Sie verwenden. Wählen Sie anschließend die richtigen Werte für [Medientyp] und [Mediengewicht] . Sie können in [Mediengewicht] auch ein höheres Gewicht wählen.	Seite 52
Die Farbe des gedruckten Bildes entspricht nicht den Erwartungen.	Der Tonerstand ist niedrig.	Ersetzen Sie die Tonerkartusche.	Seite 113
	Die Einstellung [Schwarzerzeugung] ist für die Anwendung unpassend.	Wählen Sie im Druckertreiber [Zusammengesetztes Schwarz (CMYK)] oder [Reinschwarz (K)] für [Schwarzerzeugung] .	Fortgeschritten
	Die Farbanpassung wurde durchgeführt.	Nehmen Sie die Farbanpassung vom Druckertreiber aus vor.	Fortgeschritten
	Die Farbbalance entspricht nicht der Einstellung.	Drücken Sie die Scroll-Taste ▼ oder ▲ und wählen Sie [Kalibrierung] . Wählen Sie anschließend [Dichte anpassen] .	Fortgeschritten
	Die Farbregistrierung ist außerhalb der Ausrichtung.	Öffnen und schließen Sie das Ausgabefach. Oder drücken Sie die Scroll-Taste ▼ oder ▲ und wählen Sie [Kalibrierung] . Wählen Sie anschließend [Dichte anpassen] .	Fortgeschritten
Der Druck von CMY 100% ist zu leicht. 	[CMY100% Deckung] steht auf [Deaktivieren] .	Drücken Sie die Scroll-Taste ▼ oder ▲ und wählen Sie [Admin-Einstellung] > [Farbeinstellung] > [CMY100% Deckung] . Wählen Sie anschließend [Aktivieren] aus.	-
Es erscheinen Punkte. 	Das Papier ist unpassend.	Verwenden Sie passendes Papier.	Seite 52
	Treten die Punkte in Abständen von ca. 94 mm (4 Zoll) auf, ist die Bildtrommel (die grüne Hülse) beschädigt oder verschmutzt.	Wischen Sie die Bildtrommel mit einem weichen Papiertuch ab. Tauschen Sie die Bildtrommel aus, wenn sie beschädigt ist.	Seite 117

Symptom	Zu überprüfender Punkt	Lösung	Referenz
Der Druck ist verschmiert. 	Das Papier ist feucht.	Ersetzen Sie es durch neues Papier.	Seite 52
	Das Papier ist unpassend.	Verwenden Sie passendes Papier.	Seite 52
Der Hintergrund einer gedruckten Seite ist dunkel oder verunreinigt. 	Es könnte sich um Fehlfunktionen des Druckers handeln.	Wenden Sie sich an Ihren Händler.	Hintere Abdeckung
Es wird nichts gedruckt. 	Zwei oder mehr Papierseiten werden gleichzeitig eingezogen.	Lassen Sie den Daumen durch den Stapel laufen und legen Sie es dann wieder ein.	Seite 57 , Seite 58
	Es könnte sich um Fehlfunktionen des Druckers handeln.	Wenden Sie sich an Ihren Händler.	-
Es treten fleckige Stellen auf. 	Das Papier ist feucht.	Ersetzen Sie es durch neues Papier.	Seite 52
	Das Papier ist unpassend.	Verwenden Sie passendes Papier.	Seite 52

Probleme mit dem Einzug



- Sollten Sie mit den folgenden Informationen die Fehler nicht beheben können, wenden Sie sich bitte an Ihren Händler.



Symptom	Zu überprüfender Punkt	Lösung	Referenz
<ul style="list-style-type: none"> Das Papier verklemmt sich häufig. Mehrere Seiten werden gleichzeitig eingezogen. Das Papier wird an einer Ecke eingezogen. 	Der Drucker steht schief.	Stellen Sie den Drucker auf eine ebene Oberfläche.	Seite 17
	Das Papier ist zu leicht oder zu schwer.	Nutzen Sie passendes Papier für den Drucker.	Seite 52
	Das Papier ist feucht oder statisch aufgeladen.	Verwenden Sie Papier, das bei geeigneten Temperatur- und Feuchtigkeitsbedingungen gelagert wurde.	Seite 52
	Das Papier ist zerknittert, gefaltet oder wellig.	Nutzen Sie passendes Papier für den Drucker. Beseitigen Sie welliges Papier.	Seite 52
	Es ist bereits etwas auf die Rückseite des Papiers gedruckt worden.	In den Fächern 1/2/3/4 können Sie kein bereits bedrucktes Papier verwenden. Legen Sie es zum Drucken in das Mehrzweckfach.	Seite 58
	Die Kanten des Papiers werden nicht eben gehalten.	Lassen Sie den Daumen durch den Stapel laufen und begradigen Sie die Kanten.	Seite 57, Seite 58
	Es ist nur eine Seite Papier im Fach vorhanden.	Legen Sie mehrere Blätter ein.	Seite 57, Seite 58
	Sie haben mehr Papier eingelegt, ob wohl bereits Papier im Fach vorhanden war.	Nehmen Sie das alte Papier heraus, stapeln Sie es auf das neue, ebnen Sie die Kanten und legen Sie das Papier mit dem alten nach oben wieder ein.	Seite 57, Seite 58
	Das Papier wird an einer Ecke eingezogen.	Stellen Sie in den Fächern 1/2/3/4 die Papierbreitenführung und den Stopper zum Papier ein. Justieren Sie im Mehrzweckfach die Papierbreitenführung zum Papier.	Seite 57, Seite 58
	Umschläge sind nicht korrekt einlegt.	Legen Sie sie korrekt ein.	Seite 58
	Papier, Umschläge oder Aufkleber mit einem Gewicht von 177 bis 220 g/m ² werden in Fach 1 und Fach 2 eingelegt.	Legen Sie Papier, Umschläge oder Aufkleber mit einem Gewicht von 177 bis 220 g/m ² in das Mehrzweckfach ein und nutzen Sie das Ausgabefach (gedruckte Seite nach oben).	Seite 52, Seite 58
Das Papier wird nicht in den Drucker eingezogen.	Die Einstellung für [Papierzufuhr] ist im Druckertreiber nicht korrekt angegeben.	Überprüfen Sie das Papierfach und wählen Sie in [Papierzufuhr] das korrekte Fach im Druckertreiber aus.	-
	Sie haben im Druckertreiber manuellen Einzug eingestellt.	Entfernen Sie im Druckertreiber die Markierung im Kästchen [MZK für manuellen Einzug verwenden] in [Papiereinzugsoptionen].	Fortgeschritten
Der Drucker nimmt den Betrieb nicht auf, auch nachdem Sie den Papierstau beseitigt haben.	-	Öffnen und schließen Sie das Ausgabefach.	-

Symptom	Zu überprüfender Punkt	Lösung	Referenz
Das Papier wird gefaltet oder geknittert.	Das Papier ist feucht oder statisch aufgeladen.	Verwenden Sie Papier, das bei geeigneten Temperatur- und Feuchtigkeitsbedingungen gelagert wurde.	Seite 52
	Das Papier ist zu leicht.	Drücken Sie die Scroll-Taste ▼ oder ▲ und wählen Sie anschließend [Menüs] > [Fachkonfig.] > [(Fachname) Konfig.] > [Mediengewicht]. Stellen Sie dann ein niedrigeres Gewicht ein.	Seite 52
Papier hat sich um die Rolle der Fixierstation gewickelt.	Die Einstellungen von Medientyp und Gewicht sind nicht korrekt.	Drücken Sie die Scroll-Taste ▼ oder ▲ und wählen Sie anschließend [Menüs] > [Fachkonfig.] > [(Fachname) Konfig.] > [Medientyp]/ [Mediengewicht]. Sie können in [Mediengewicht] auch ein höheres Gewicht wählen.	Seite 52
	Das Papier ist zu leicht.	Verwenden Sie schwereres Papier.	-
	An der Vorderkante des Papiers wird eine Abbildung oder ein Text gedruckt.	Fügen Sie einen Blattrand an der Vorderkante des Papiers hinzu. Lassen Sie beim doppelseitigen Druck einen Blattrand an der Vorder- und Unterkante.	-

Probleme mit dem Gerät

Symptom	Zu überprüfender Punkt	Lösung	Referenz
Sie haben den Drucker eingeschaltet, auf dem Display wird jedoch nichts angezeigt.	Das Stromversorgungskabel ist nicht angeschlossen.	Schalten Sie den Drucker aus und stecken Sie das Stromversorgungskabel korrekt ein.	-
	Die Stromversorgung ist abgeschaltet.	Prüfen Sie, ob an der Steckdose Spannung anliegt.	-
Der Drucker arbeitet nicht.	Das Stromversorgungskabel ist nicht richtig eingesteckt.	Stecken Sie das Stromversorgungskabel richtig ein.	-
	Der Drucker ist ausgeschaltet.	Schalten Sie den Drucker ein.	Seite 23
	Der Drucker hat sich mit der automatischen Abschaltfunktion selbstständig ausgeschaltet.	Deaktivieren Sie die automatische Abschaltfunktion.	Seite 73
	Der Drucker reagiert nicht.	Halten Sie den Netzschalter für mehr als 5 Sekunden gedrückt, um ein Ausschalten des Druckers zu erzwingen.	-

Symptom	Zu überprüfender Punkt	Lösung	Referenz
Der Drucker beginnt nicht mit dem Drucken.	Ein Fehler wird auf dem Bedienfeld angezeigt.	Überprüfen Sie den Fehlercode und folgen Sie den Anweisungen auf dem Display.	Seite 94
	Das Ethernet- oder USB-Kabel ist herausgezogen.	Stecken Sie das Ethernet- oder USB-Kabel korrekt ein.	Seite 35, Seite 46
	Etwas stimmt nicht mit dem Ethernet- oder USB-Kabel.	Nutzen Sie ein anderes Ethernet- oder USB-Kabel.	-
	Der Drucker unterstützt das Ethernet- oder USB-Kabel nicht.	<ul style="list-style-type: none"> • Verwenden Sie ein USB 2.0-kompatibles Kabel. • Verwenden Sie ein Ethernet 10BASE-T/100BASE-TX/1000BASE-TX-kompatibles Kabel. 	-
	Etwas stimmt nicht mit der Druckfunktion.	Drücken Sie die Scroll-Taste ▼ oder ▲ und wählen Sie [Druckdaten] > [Konfiguration] und drucken Sie dann den Inhalt der Einstellungen, um die Druckfunktionen zu prüfen.	Seite 33
	Die Schnittstelle ist deaktiviert.	Drücken Sie die Scroll-Taste ▼ oder ▲ und wählen Sie [Admin-Einstellung] > [Netzwerkeinstellung] und aktivieren Sie die Schnittstelle, die Sie verwenden.	-
	Der Treiber des Druckers wird nicht ausgewählt.	Stellen Sie den Treiber des Druckers als Standarddrucker ein.	-
	Der angegebene Ausgang für den Druckertreiber ist nicht korrekt.	Wählen Sie den Ausgang, mit dem das Ethernet- oder USB-Kabel verbunden ist.	-
Das Display ist leer.	Der Drucker befindet sich im tiefen Ruhezustand.	Prüfen Sie ob die Taste < POWER SAVE (ENERGIESPARMODUS)> aufleuchtet und drücken Sie die Taste < POWER SAVE (ENERGIESPARMODUS)>, um den Drucker zu aktivieren.	Seite 24
Die Druckdaten werden nicht an den Drucker gesendet.	Das Ethernet- oder USB-Kabel ist defekt.	Schließen Sie ein neues Kabel an.	-
	Die Zeit für den Start des Ruhezustands ist überschritten.	Stellen Sie einen längeren Zeitraum ein.	-
Es gibt ein abnormales Geräusch.	Der Drucker steht schief.	Stellen Sie den Drucker auf eine ebene Oberfläche.	-
	Ein Stück Papier oder ein anderes Objekt verstopft den Drucker.	Überprüfen Sie das Innere des Druckers und entfernen Sie alle Objekte.	-
	Das Ausgabefach ist geöffnet.	Schließen Sie das Ausgabefach.	-
Es gibt ein brummendes Geräusch.	Der Drucker druckt bei hoher Innentemperatur auf schwerem oder dünnem Papier.	Dies ist kein Fehler. Sie können mit dem Betrieb fortfahren.	-
Es dauert eine Weile, bis das Drucken beginnt.	Der Drucker könnte gerade beim Säubern der Bildtrommel sein.	Bitte warten Sie etwas.	-
	Der Drucker stellt gerade die Temperatur der Fixiereinheit ein.	Bitte warten Sie etwas.	-
	Der Drucker verarbeitet Daten einer anderen Schnittstelle.	Warten Sie, bis der Prozess abgeschlossen ist.	-

Symptom	Zu überprüfender Punkt	Lösung	Referenz
Ein Druckauftrag wurde während des Druckens abgebrochen.	Als Resultat der Verarbeitung von vielen Druckaufträgen über längere Zeit ist das Innere des Druckers heiß geworden. Der Drucker kühlt ab.	Bitte warten Sie etwas. Wenn die Fixiereinheit abgekühlt ist, wird der Druckvorgang automatisch fortgesetzt.	-
	Als Resultat der Verarbeitung von vielen Druckaufträgen über längere Zeit ist die Temperatur im Inneren des Druckers zu hoch geworden. Der Drucker kühlt ab.	Bitte warten Sie etwas. Wenn der Drucker abgekühlt ist, wird der Druckvorgang automatisch fortgesetzt.	-
	Wird die Druckverarbeitung durch den Druck mit einem WSD-Ausgang überladen, könnte der Computer das Senden stoppen.	Versuchen Sie erneut, Daten von einem Computer aus zu senden. Wenn der Fehler nicht beseitigt wird, nutzen Sie einen anderen Netzwerkausgang.	-
Der Speicher reicht nicht aus.	Dem Drucker steht keine ausreichende Speicherkapazität zur Verfügung, weil die Druckdaten zu groß sind.	Reduzieren Sie mit dem Druckertreiber die Druckdaten.	Fortgeschritten
Es dauert lange, bis das Drucken abgeschlossen ist.	Die Verarbeitungsgeschwindigkeit des Computers könnte den Druckauftrag verlangsamen.	Verwenden Sie einen Computer mit höherer Verarbeitungsgeschwindigkeit.	-
	Wählen Sie [Fein / Detail (1200x1200)] oder [ProQ/Hohe Qualität] in der Registerkarte [Auftragsoptionen] im Druckertreiber.	Wählen Sie [Normal (600x600)] in der Registerkarte [Auftragsoptionen] im Druckertreiber.	-
	Die Druckdaten sind komplex.	Vereinfachen Sie die Daten.	-
	Das Papier ist schmal (weniger als 230 mm).	Ändern Sie den Modus.	Fortgeschritten
Der Druckertreiber wird in Mac OS X nicht korrekt angezeigt.	Es ist möglich, dass der Druckertreiber nicht korrekt arbeitet.	Deinstallieren Sie den Druckertreiber und installieren Sie ihn erneut.	Fortgeschritten
Das Papier ist wellig.	Es wird dünnes Papier verwendet.	Stellen Sie ein angemessenes Papiergewicht ein oder wählen Sie [High Humid Mode].	Fortgeschritten
Das Papier ist am Rand feucht.	Es wird feuchtes Papier verwendet.	Wählen Sie [High Humid Mode] aus.	Fortgeschritten
Das LED-Licht am Netzschalter blinkt ca. alle 0,3 Sekunden. 	Es könnte sich um Fehlfunktionen des Druckers handeln.	 Ziehen Sie sofort das Netzteil heraus.	-





4. Wartung











In diesem Abschnitt wird erklärt, wie Verbrauchsstoffe und Verschleißteile ausgewechselt, der Drucker gereinigt und bewegt oder transportiert werden kann.

• Verbrauchsstoffe und Verschleißteile ersetzen

In diesem Abschnitt wird erklärt, wie Verbrauchsstoffe erneuert werden.

4
4. Wartung

 WARNUNG		
 Werfen Sie den Toner oder die Druckerpatrone nicht ins Feuer. Der Toner kann platzen und zu Verletzungen führen.	 Halten Sie die Druckerpatrone von Feuerstellen fern. Die Patrone ist brennbar und kann Feuer und Verbrennungen auslösen.	 Saugen Sie kein verschüttetes Tonerpulver auf. Die Funken des elektrischen Kontakts können beim Saugen Feuergefahr auslösen. Wenn der Toner ausläuft, sollten die Reste mit feuchten Tüchern aufgewischt werden.

 ACHTUNG		
 Das Gerät umfasst hoch erhitzbare Teile. Berühren Sie keine Teile mit der Aufschrift "Caution High Temperature" (Achtung Hohe Temperatur), um Verbrennungen zu vermeiden.	 Halten Sie die Druckerpatrone von Kindern fern. Sollten Kinder Tonerpulver verschlucken, suchen Sie umgehend einen Arzt auf.	 Sollte das Tonerpulver eingeatmet werden, gurgeln Sie mit reichlich Wasser und führen Sie die Person an die frische Luft. Folgen Sie bei Bedarf den ärztlichen Anweisungen.
 Sollte das Tonerpulver an den Händen kleben, waschen Sie sie mit Seife.	 Sollte das Tonerpulver in die Augen gelangen, spülen Sie sie umgehend mit reichlich Wasser aus. Folgen Sie bei Bedarf den ärztlichen Anweisungen.	 Sollten Sie Tonerpulver schlucken, trinken Sie große Wassermengen, um das Pulver zu verdünnen. Folgen Sie bei Bedarf den ärztlichen Anweisungen.
 Achten Sie beim Beheben eines Papierstaus oder dem Auswechseln der Druckerpatrone darauf, Ihre Kleidung und Hände nicht zu beschmutzen. Sollte das Tonerpulver auf Ihre Kleidung gelangen, waschen Sie es mit kaltem Wasser aus. Sollten Sie dafür heißes Wasser verwenden, kann sich das Pulver in der Kleidung verhärten und es wird schwierig, die Kleidung zu säubern.	 Nehmen Sie die Druckerpatrone nicht auseinander. Das Tonerpulver kann nach oben steigen, wobei Sie es einatmen oder Ihre Kleidung und Hände beschmutzen können.	 Bewahren Sie eine verbrauchte Druckerpatrone in einer Tüte auf, so dass das Tonerpulver nicht nach oben schwebt.

 **Hinweis**

- Verwenden Sie ausschließlich Oki Data-Verbrauchsstoffe, um eine optimale Qualität zu gewährleisten.
- Dienstleistungen, die durch die Verwendung von Ersatzteilen von Fremdanbietern notwendig werden, sind trotz Garantie oder Wartungsvertrag kostenpflichtig.

Auswechseln der Druckerpatronen

! Hinweis

- Sollte eine Patrone nicht vollständig geleert sein, kann Tonerpulver austreten.

Lebensdauer einer Druckerpatrone

Wenn die Nachricht **"Toner %COLOR% fast leer"** ("%COLOR%" steht für C (Cyan), M (Magenta), Y (Gelb) oder K (Schwarz)) auf dem Bildschirm erscheint, bereiten Sie eine Ersatzdruckerpatrone vor. Sie können mehrere hundert Seiten drucken, bevor die nächste Meldung angezeigt wird.

Die Anzahl der Seiten, die gedruckt werden kann, hängt von der Verwendung ab.

Wenn die Nachricht **"Toner %COLOR% leer"** erscheint und der Drucker angehalten wird, wechseln Sie die Patrone aus.

Memo

- Auch wenn die Patronen für Cyan (blau), Magenta (rot) oder gelb leer sind, können Sie über die Auswahl von **[Monochrome]** oder **[Graustufe]** schwarz/weiß weiterdrucken. Ersetzen Sie die Druckerpatrone jedoch bald, da sonst die Bildtrommel beschädigt werden kann.

! Hinweis

- Die Lebensdauer der Druckerpatrone hängt von der Verwendung ab.

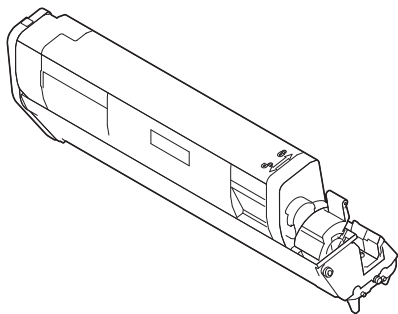

! Hinweis

- Halten Sie eine neue Druckerpatrone bereit, da die Druckqualität nach mehr als einem Jahr nach Erbrechen des Siegels sinkt.
- Sollten Sie die Druckerpatrone/Bildtrommel während der Verwendung auswechseln, wird die verbrauchte Toner Menge nicht normal gezählt.
- Wenn Sie das Ausgabefach öffnen und schließen, nachdem die Nachricht **"Farbtoner ist leer"** erschienen ist, können Sie circa 100 Seiten des Größe A4 ISO-Testmusters drucken (fünfmal circa 20 Seiten). Danach sind keine weiteren Druckvorgänge möglich. Bitte ersetzen Sie die Druckerpatrone, da sonst die Bildtrommel beschädigt werden kann.

Auswechseln (für Druckerpatrone K (schwarz))

Memo

- Weitere Informationen zum Auswechseln von Druckerpatronen C, M, Y finden Sie unter ["Auswechseln \(für Druckerpatronen C \(cyan\), M \(magenta\), Y \(gelb\)\)"](#) S.115.

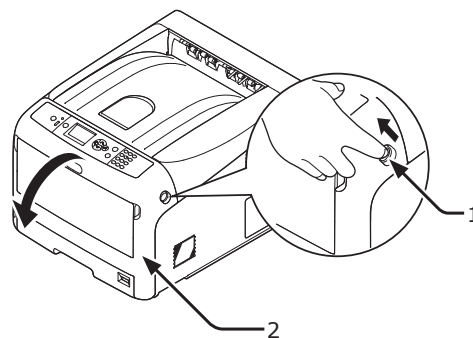

- 1 Bereiten Sie eine neue Druckerpatrone [K] vor.
- 2 Drücken Sie in die Ausparung an der rechten Seite des Druckers und ziehen Sie den Hebel (1), um die Vorderabdeckung (2) zu öffnen.

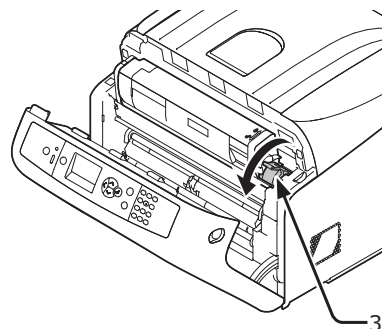

- 3 Drehen Sie den blauen Hebel (3) der Druckerpatrone.



- 4 Heben Sie die Druckerpatrone (4) von rechts an und entnehmen Sie sie aus dem Drucker.

 WARNUNG	Verbrennungsgefahr.	
<ul style="list-style-type: none"> • Werfen Sie die leere Druckerpatrone nicht ins Feuer. Sie kann explodieren und das enthaltene Pulver kann Verbrennungen auslösen. 		

! Hinweis

- Wenn Tonerpulver am Papiereinzugsbereich im Inneren des Druckers haftet, wischen Sie es mit einem feuchten Tuch ab, das Sie zuvor gut ausgewrungen haben.

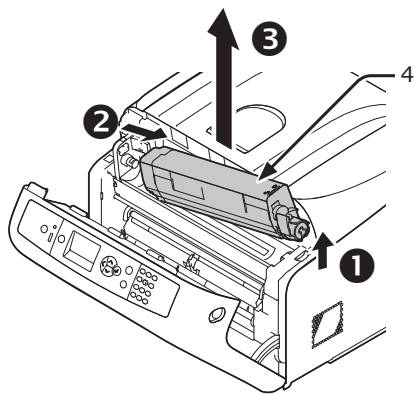

- 5 Schütteln Sie die Ersatzpatrone in der Verpackung leicht in alle Richtungen und öffnen Sie dann die Verpackung.

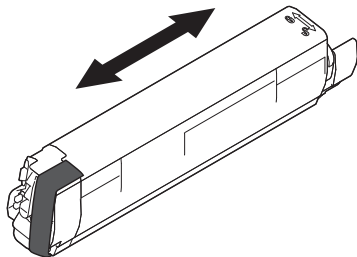

- 6 Lösen Sie den Klebestreifen (5) von der Druckerpatrone.

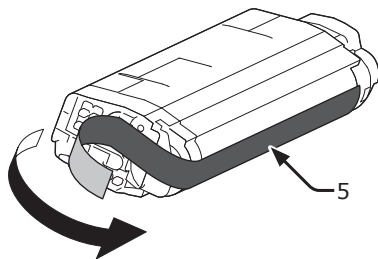

- 7 Setzen Sie die neue Druckerpatrone (6) in Ausrichtung mit der linksseitigen Markierung (7) in die Ausbuchtung (8) auf der Bildtrommel ein, so dass das Farbetikett [K] der Druckerpatrone und der Bildtrommel übereinstimmen. Drücken Sie dann die rechte Seite fest hinein.

! Hinweis

- Setzen Sie keine Druckerpatrone mit Klebestreifen ein.

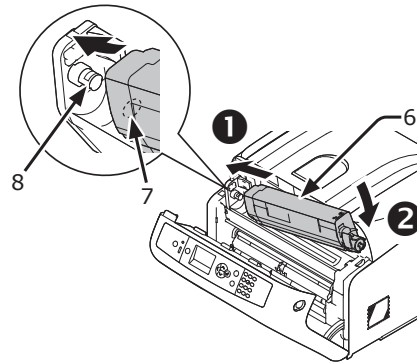

- 8 Drehen Sie den blauen Hebel (3) der Tonerkartusche nach hinten bis seine Spitze mit der Markierung ▼ zusammentrifft.

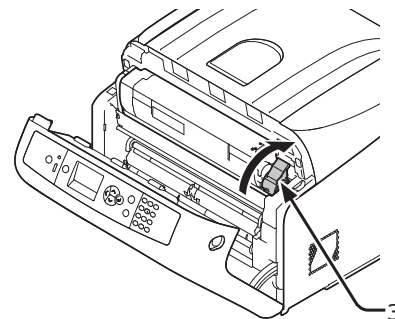

- 9 Schließen Sie die Frontabdeckung (2).

! Hinweis

- Die Vorderabdeckung kann nicht geschlossen werden, wenn das Ausgabefach nicht sicher geschlossen ist.

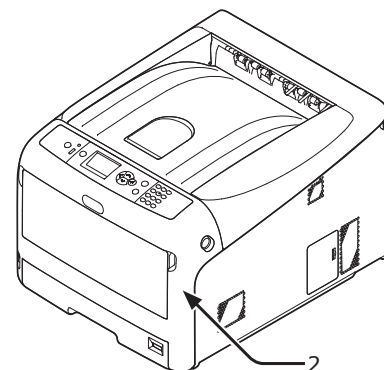

10 Bitte recyceln Sie die Druckerpatronen.

Memo

- Legen Sie leere Druckerpatronen in eine Plastiktüte oder ähnlichen Behälter und entsorgen Sie sie entsprechend der örtlichen Bestimmungen oder Gesetze.

Auswechseln (für Druckerpatronen C (cyan), M (magenta), Y (gelb))

Memo

- Weitere Informationen zum Auswechseln von K Druckerpatronen finden Sie unter "[Auswechseln \(für Druckerpatrone K \(schwarz\)\)](#)" S.113.

- 1 Bereiten Sie neue Druckerpatronen vor.
- 2 Drücken Sie in die Aussparung an der rechten Seite des Druckers und ziehen Sie den Hebel (1), um die Vorderabdeckung (2) zu öffnen.

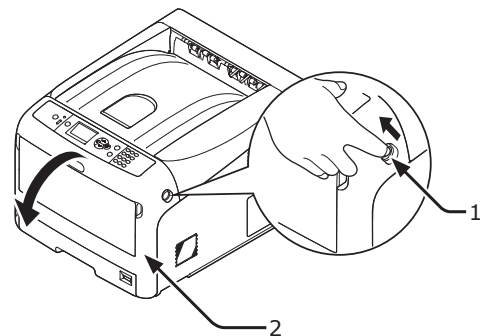

- 3 Drücken Sie die Taste zum Öffnen des Ausgabefachs (3) und öffnen Sie das Ausgabefach (4).

⚠ ACHTUNG	Verbrennungsgefahr.	⚠
<ul style="list-style-type: none"> • Die Fixiereinheit ist extrem heiß. Berühren Sie sie nicht. 		

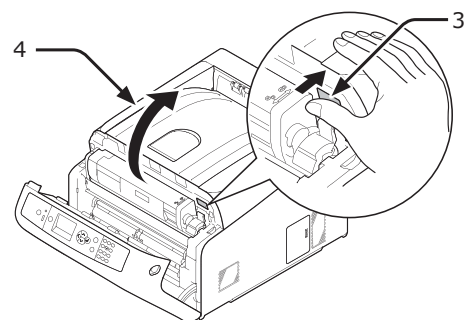

- 4 Sie erkennen eine leere Druckerpatrone an dem Farbetikett (5).

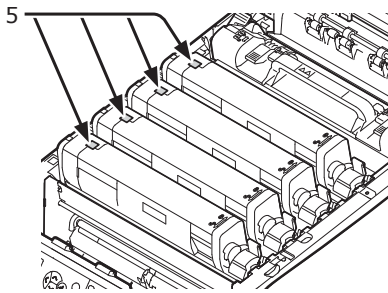

- 5 Bewegen Sie den rechten blauen Hebel (6) der Druckerpatrone und drücken Sie gleichzeitig auf die Oberseite der Druckerpatrone, um die Druckerpatrone zu entsperren.

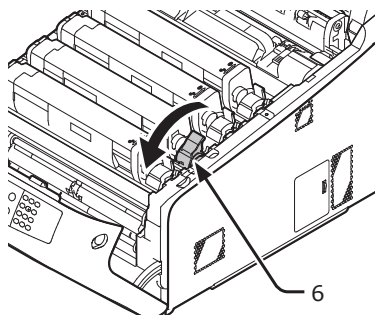

- 6 Heben Sie die Druckerpatrone (7) von rechts an und entnehmen Sie sie aus dem Drucker.

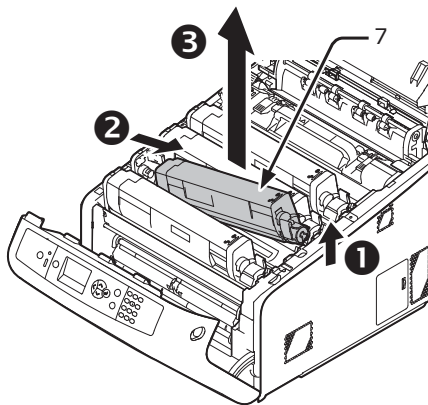

	WARNUNG	Verbrennungsgefahr.	
<ul style="list-style-type: none"> Werfen Sie die leere Druckerpatrone nicht ins Feuer. Sie kann explodieren und das enthaltene Pulver kann Verbrennungen auslösen. 			

- 7 Entnehmen Sie die neue Druckerpatrone aus der Verpackung, schütteln Sie sie nach oben und unten sowie seitwärts.

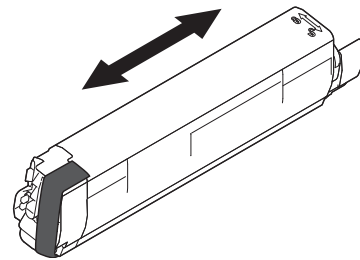

- 8 Lösen Sie den Klebestreifen (8) von der Druckerpatrone.

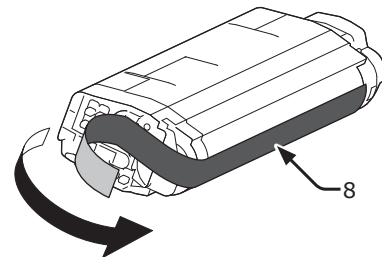

- 9 Setzen Sie die neue Druckerpatrone (9) in Ausrichtung mit der linksseitigen Markierung (10) in die Ausbuchtung (11) auf der Bildtrommel ein, so dass das Farbetikett der Druckerpatrone und der Bildtrommel übereinstimmen. Drücken Sie dann die rechte Seite fest hinein.

! Hinweis

- Setzen Sie keine Druckerpatrone mit Klebestreifen ein.

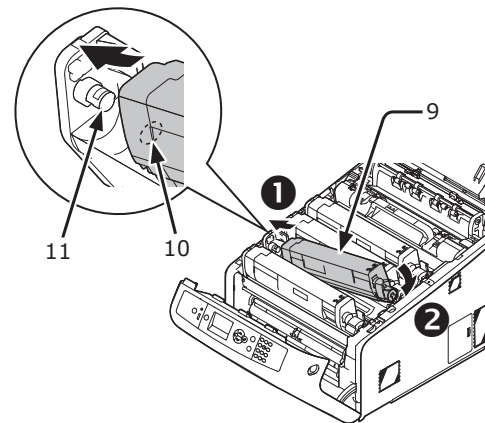

- 10 Drehen Sie den blauen Hebel (6) der Tonerkartusche nach hinten bis seine Spitze mit der Markierung ▼ zusammentrifft.

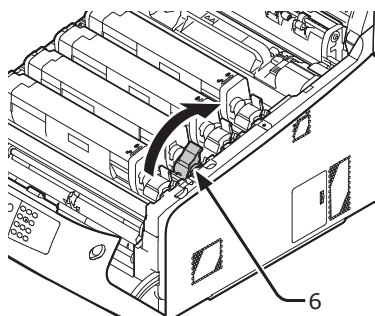

- 11 Schließen Sie das Ausgabefach (4), indem Sie beide Seiten der Abdeckung vorsichtig andrücken.

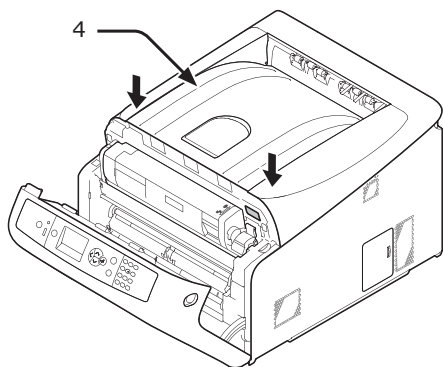

- 12 Schließen Sie die Frontabdeckung (2).

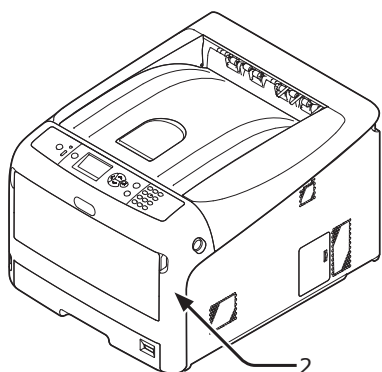

! Hinweis

- Die Vorderabdeckung kann nicht geschlossen werden, wenn das Ausgabefach nicht sicher geschlossen ist.

- 13 Bitte recyceln Sie die Druckerpatronen.

Memo

- Legen Sie leere Druckerpatronen in eine Plastiktüte oder ähnlichen Behälter und entsorgen Sie sie entsprechend der örtlichen Bestimmungen oder Gesetze.

Austauschen der Bildtrommel

Lebensdauer einer Bildtrommel

Sobald die Nachricht "**Bildtrommel %COLOR% nahe Lebensdauerende**" auf dem Bildschirm erscheint, bereiten Sie eine Ersatzbildtrommel vor.

Sollten Sie mit dem Drucken fortfahren, erscheint die Nachricht "**%COLOR% Image Drum Life**" und der Druck wird angehalten.

Die Bildtrommel muss circa alle 30000 Seiten (einseitig bedrucktes A4-Papier) ersetzt werden. Diese Ziffer ist für normale Druckbedingungen (3 Seiten pro Auftrag) angenommen. Das Drucken Seite für Seite verringert die Lebensdauer der Bildtrommel um die Hälfte.

Die eigentliche Anzahl der gedruckten Seiten kann sich entsprechend der obigen Richtlinie und abhängig von den Druckbedingungen noch einmal halbieren.

Sollten Sie mehr als die oben angegebene Menge drucken, stoppt der Drucker.

! Hinweis

- Die Anzahl der bedruckbaren Seiten pro Bildtrommel hängt von der Verwendung ab. Die eigentliche Anzahl der gedruckten Seiten kann sich abhängig von den Druckbedingungen um mehr als die Hälfte reduzieren.
- Obwohl das Öffnen und Schließen der oberen Abdeckung die Lebensdauer der Bildtrommel verlängern kann, ist es jedoch empfehlenswert, sie bald nach dem Erscheinen von "**Neue Bildtrommel einsetzen**" auszuwechseln.
- Die Druckqualität kann ein Jahr, nachdem die Druckerpatrone aus der Verpackung entnommen wurde, sinken. Ersetzen Sie sie durch eine neue.
- Drücken Sie die Scroll-Taste ▼ oder ▲ > [Admin-Einstellung] > [Systemeinstellung] > [Lebensende Status] wird auf [Deaktivieren] eingestellt, die Meldung "**Bildtrommel %COLOR% nahe Lebensdauerende**" erscheint nicht.

Der Auswechselfvorgang

! Hinweis



- Sollten Sie eine neue Bildtrommel mit benutzten Druckerpatronen verwenden, wird die verbleibende Füllmenge der Patronen nicht korrekt angezeigt. Die Nachrichten "**Bildtrommel %COLOR% nahe Lebensdauerende**" oder "**%COLOR% Image Drum Life**" werden auch bald nach dem Auswechseln angezeigt.
- Die Bildtrommel (das grüne Rohr) ist sehr empfindlich. Gehen Sie damit vorsichtig um.
- Setzen Sie die Bildtrommel keiner direkten Sonneneinstrahlung oder sehr hellem Licht (etwa mehr als 1500 Lux) aus. Lassen Sie die Bildtrommel nicht länger als 5 Minuten unter normaler Beleuchtung.
- Um die volle Druckleistung zu gewährleisten, verwenden Sie bitte original Oki Data Produkte.

- Dienstleistungen, die durch die Verwendung von Ersatzteilen von Fremdanbietern notwendig werden, sind trotz Garantie oder Wartungsvertrag kostenpflichtig. (Die Verwendung von Produkten von Fremdanbietern verursacht nicht unbedingt Probleme, gehen Sie aber bei deren Verwendung äußerst vorsichtig vor.)
- In der Bildtrommel befindet sich eine Druckerpatrone für jede Farbe.

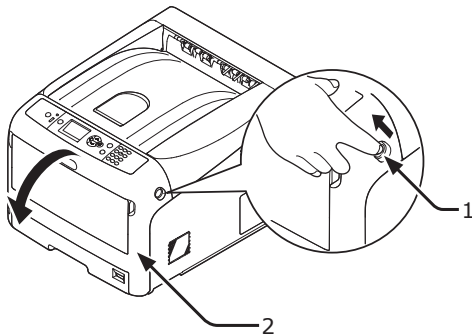
- 1 Bereiten Sie eine neue Bildtrommel vor.
- 2 Drücken Sie in die Aussparung an der rechten Seite des Druckers und ziehen Sie den Hebel (1), um die Vorderabdeckung (2) zu öffnen.



- 3 Drücken Sie die Taste zum Öffnen des Ausgabefachs (3) und öffnen Sie das Ausgabefach (4).

 ACHTUNG	Verbrennungsgefahr.	
<ul style="list-style-type: none"> • Die Fixiereinheit ist extrem heiß. Berühren Sie sie nicht. 		

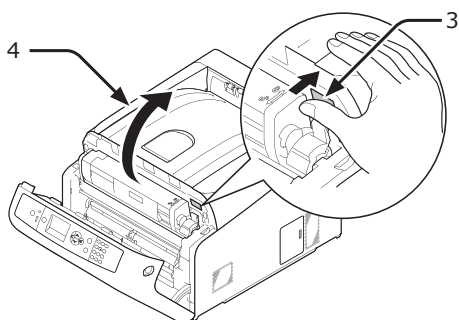

- 4 Sie erkennen eine leere Druckerpatrone an dem Farbetikett (5).

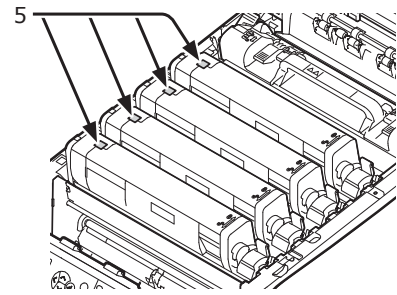

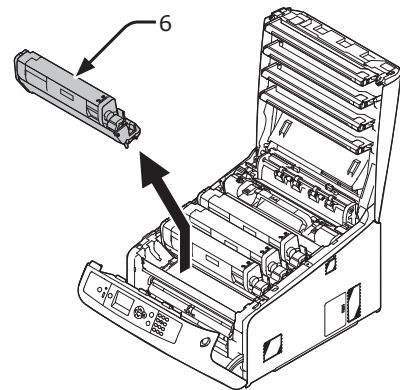

- 5 Entnehmen Sie die Bildtrommel (6) aus dem Drucker in Pfeilrichtung und legen Sie die Bildtrommel auf eine flache Oberfläche.

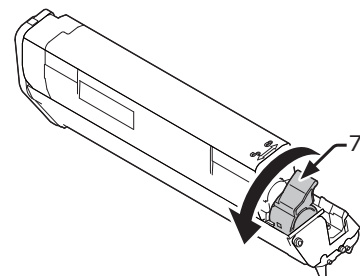

- 6 Bewegen Sie den rechten blauen Hebel (7) der Druckerpatrone und drücken Sie gleichzeitig auf die Oberseite der Druckerpatrone, um die Druckerpatrone zu entsperren.



- 7** Heben Sie die Druckerpatrone (8) von rechts an und entnehmen Sie sie aus der Bildtrommel.

 WARNUNG	Verbrennungsgefahr.	
<ul style="list-style-type: none"> • Werfen Sie die gebrauchte Bildtrommel und leere Druckerpatrone nicht ins Feuer. Sie kann explodieren und das enthaltene Pulver kann Verbrennungen auslösen. 		

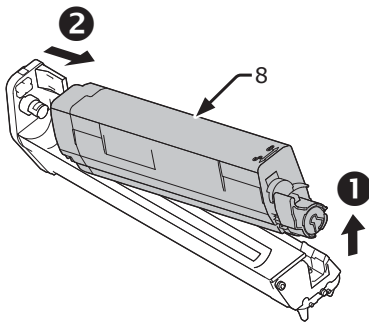

- 8** Entfernen Sie die Schutzblätter. Legen Sie eine neue Bildtrommel (9) auf eine flache Oberfläche.

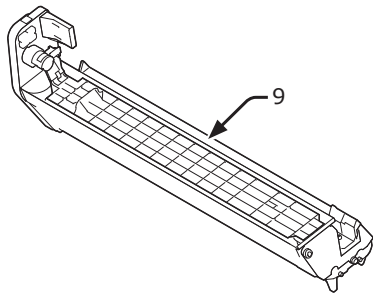

- 9** Entfernen Sie die Abdeckung der Druckpatronen (10).

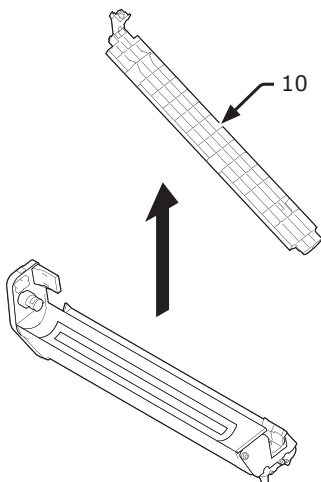

- 10** Legen Sie die Druckerpatrone (8), die in Schritt 7 entnommen wurde, in die Bildtrommel (9) und passen Sie die linke Markierung (11) mit dem Vorsprung (12) auf der Bildtrommel an. Drücken Sie dann die rechte Seite fest hinein.

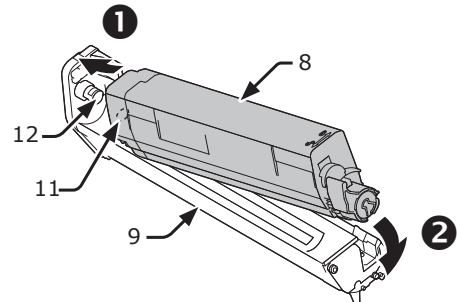

- 11** Drehen Sie den blauen Hebel (7) der Tonerkartusche nach hinten bis seine Spitze mit der Markierung ▲ zusammentrifft.

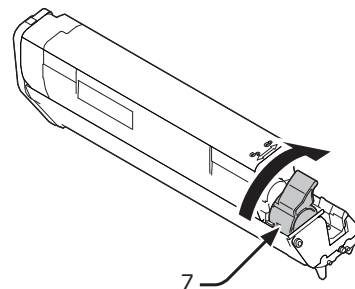

- 12** Überprüfen Sie das Farbetikett der neuen Bildtrommel (9) und setzen Sie die Bildtrommel in einen Drucker ein.

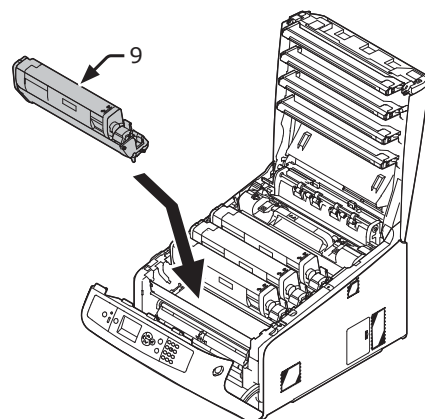

- 13** Schließen Sie das Ausgabefach (4), indem Sie beide Seiten der Abdeckung vorsichtig andrücken.

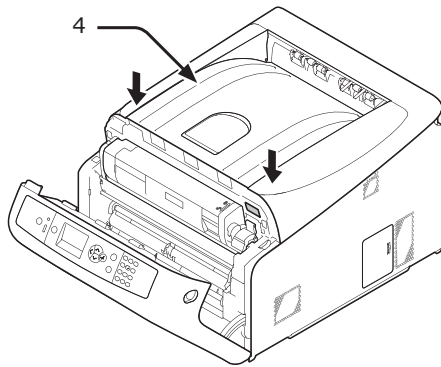

- 14** Schließen Sie die Frontabdeckung (2).

! Hinweis

- Die Vorderabdeckung kann nicht geschlossen werden, wenn das Ausgabefach nicht sicher geschlossen ist.

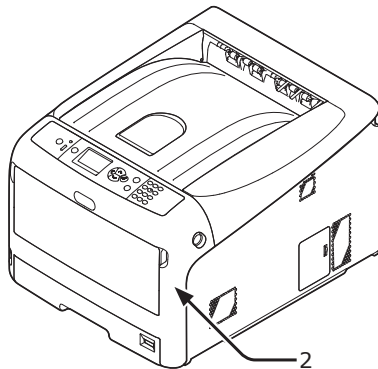

- 15** Bildtrommel bitte recyceln.

Memo

- Legen Sie die gebrauchte Bildtrommel in eine Plastiktüte oder ähnlichen Behälter und entsorgen Sie sie entsprechend der örtlichen Bestimmungen oder Gesetze.
- Sollte die Schutzschicht der Bildtrommel beschmutzt sein, wischen Sie die Schicht wie folgend beschrieben ab.

- (1)** Öffnen Sie die vordere Abdeckung.
- (2)** Öffnen Sie das Ausgabefach.
- (3)** Entnehmen Sie die Bildtrommel.

- (4)** Wischen Sie die Schicht mit einem weichen Papiertaschentuch ab.

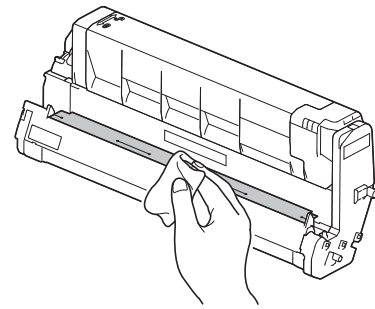

- (5)** Setzen Sie die Bildtrommel wieder in den Drucker ein.
- (6)** Schließen Sie das Ausgabefach, indem Sie beide Seiten der Abdeckung fest andrücken.
- (7)** Schließen Sie die vordere Abdeckung.

Austauschen des Transportbands

Lebensdauer des Transportbands

Sobald die Nachricht **"Bandeinheit nahe Lebensdauerende"** auf dem Bildschirm erscheint, bereiten Sie ein Ersatztransportband vor. Sie können circa 2000 Seiten drucken, bevor die nächste Nachricht erscheint.

Wenn die Nachricht **"Bandeinheit austauschen"** erscheint, wechseln Sie das Transportband aus.

Die Lebensdauer eines Transportbands beträgt circa 80000 Seiten (einseitig bedruckte A4-Seiten, drei Seiten pro Durchgang).

! Hinweis

- Die Anzahl der bedruckbaren Seiten pro Transportband hängt von der Verwendung ab.

! Hinweis

- Zwar kann das Öffnen und Schließen des Ausgabefachs die Lebensdauer der Transportbandeinheit etwas verlängern, aber Sie sollten es bald nach Erscheinen von **"Bandeinheit austauschen"** auswechseln, um Fehlfunktionen zu vermeiden.
- Verwenden Sie das Transportband bis zum Ende seiner Lebensdauer, bevor Sie es auswechseln. Sollten Sie das Transportband vor Ablauf der Lebensdauer auswechseln, wird die Nutzdauer nicht korrekt angezeigt.
- Drücken Sie die Scroll-Taste ▼ oder ▲ > [Admin-Einrichtung] > [System-Einrichtung] > [Nutzungsdauer fast erreicht] wird auf [Deaktivieren] eingestellt, die Meldung [Transportbandeinheit nahe Lebensdauerende] erscheint nicht.

Der Auswechsellvorgang

! Hinweis

- Die Bildtrommel (das grüne Rohr) ist sehr empfindlich. Gehen Sie damit vorsichtig um.
- Setzen Sie die Bildtrommel keiner direkten Sonneneinstrahlung oder sehr hellem Licht (etwa mehr als 1500 Lux) aus. Lassen Sie die Bildtrommel nicht länger als 5 Minuten unter normaler Beleuchtung.

- 1 Stellen Sie eine neue Transporteinheit bereit.

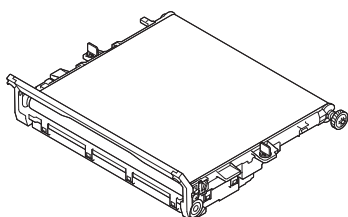

- 2 Schalten Sie Ihren Drucker mit der Ausschalttaste aus.

Verweis

- "Ausschalten der Stromversorgung" S.23

- 3 Drücken Sie in die Aussparung an der rechten Seite des Druckers und ziehen Sie den Hebel (1), um die Vorderabdeckung (2) zu öffnen.

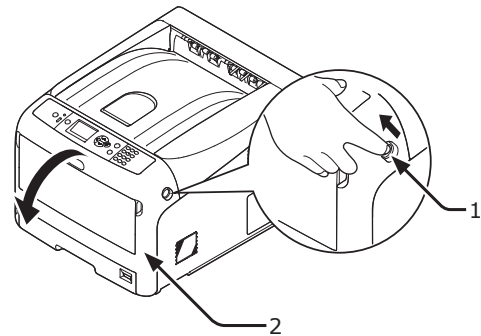

- 4 Drücken Sie die Taste zum Öffnen des Ausgabefachs (3) und öffnen Sie das Ausgabefach (4).

! ACHTUNG	Verbrennungsgefahr.	!
<ul style="list-style-type: none"> Die Fixiereinheit ist extrem heiß. Berühren Sie sie nicht. 		

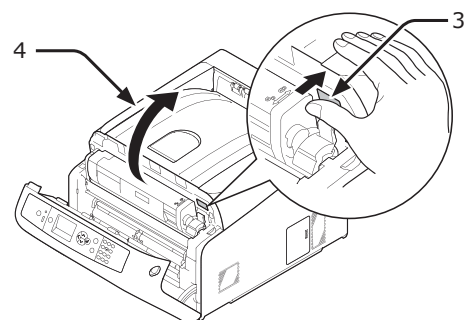

- 5** Entnehmen Sie alle vier Bildtrommeln aus dem Drucker und legen Sie sie auf eine flache Oberfläche.

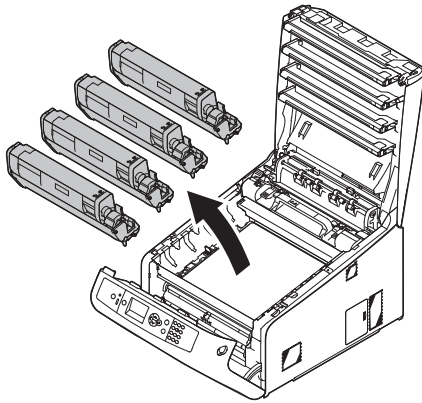

- 6** Bedecken Sie die entnommenen Bildtrommeln mit Papier, so dass diese keinem Licht ausgesetzt sind.

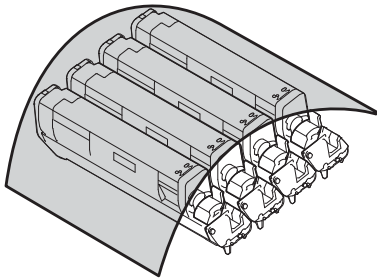

- 7** Drehen Sie die blauen Riegel (5) auf jeder Seite des Transportbands in Pfeilrichtung, um sie zu entriegeln.

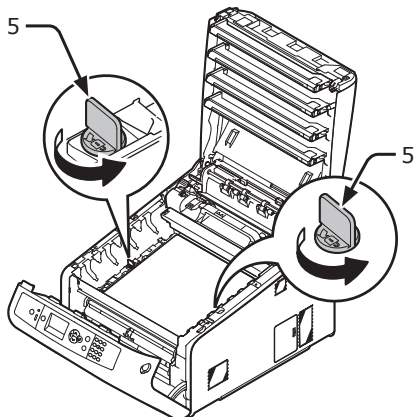

- 8** Halten Sie den blauen Hebel (6) und entnehmen Sie das Transportband.

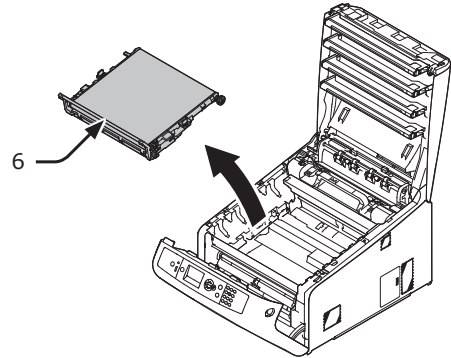

- 9** Halten Sie das neue Transportband mit einer Hand am Griff fest und unterstützen Sie den unteren Teil mit der anderen Hand. Positionieren Sie das Transportband im Drucker.

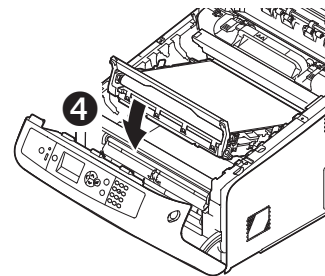
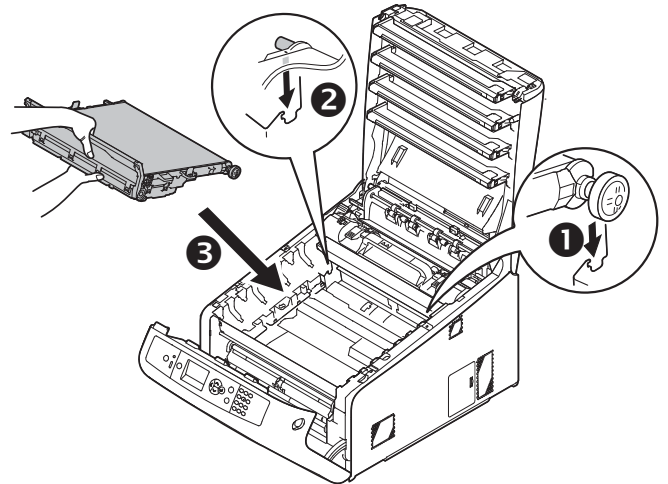

- 10** Drehen Sie die blauen Riegel (5) auf jeder Seite des Transportbands in Pfeilrichtung.

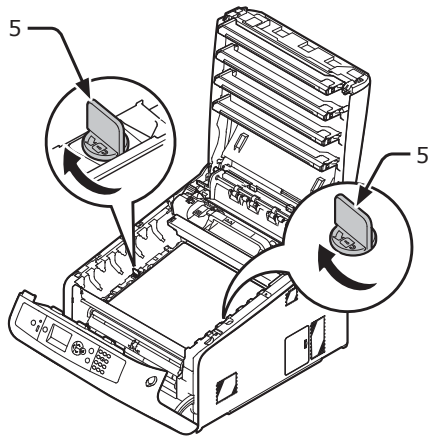

- 11** Setzen Sie die vier Bildtrommeln wieder in den Drucker ein.

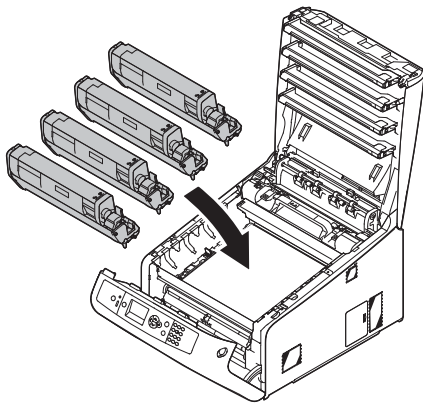

- 12** Schließen Sie das Ausgabefach (4), indem Sie beide Seiten der Abdeckung vorsichtig andrücken.

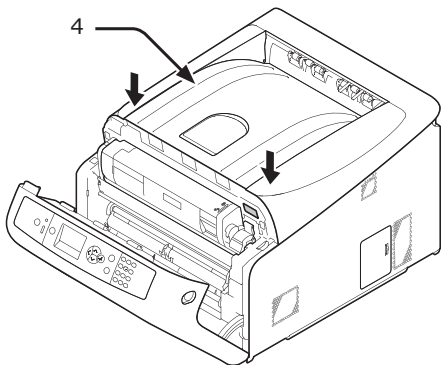

- 13** Schließen Sie die Frontabdeckung (2).

! Hinweis

- Die Vorderabdeckung kann nicht geschlossen werden, wenn das Ausgabefach nicht sicher geschlossen ist.

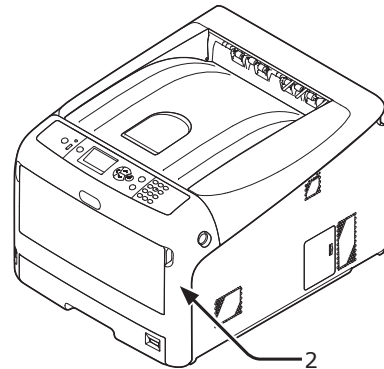

- 14** Bitte entsorgen Sie das Transportband.

Memo

- Legen Sie das gebrauchte Transportband in eine Plastiktüte oder ähnlichen Behälter und entsorgen Sie es entsprechend der örtlichen Bestimmungen oder Gesetze.

Auswechseln einer Fixiereinheit

Lebensdauer der Fixiereinheit

Sobald die Nachricht **"Fixiereinheit nahe Lebensdauerende"** auf dem Bildschirm erscheint, bereiten Sie eine Ersatzfixiereinheit vor. Sie können circa 2500 Seiten drucken, bevor die nächste Nachricht erscheint.

Wenn die Nachricht **"Fixiereinheit austauschen"** erscheint, wechseln Sie die Fixiereinheit aus.

Die Lebensdauer einer Fixiereinheit beträgt 100000 Seiten (einseitig bedruckte A4-Seiten).

! Hinweis

- Die Anzahl der bedruckbaren Seiten pro Fixiereinheit hängt von der Verwendung ab.

! Hinweis

- Zwar kann das Öffnen und Schließen des Ausgabefachs die Lebensdauer der Fixiereinheit etwas verlängern, aber Sie sollten es bald nach Erscheinen von **"Fixiereinheit austauschen"** auswechseln, um Fehlfunktionen zu vermeiden.
- Verwenden Sie die Fixiereinheit bis zum Ende ihrer Lebensdauer, bevor Sie sie auswechseln. Sollten Sie die Fixiereinheit vor Ablauf der Lebensdauer auswechseln, wird die Nutzdauer nicht korrekt angezeigt.
- Drücken Sie die Scroll-Taste ▼ oder ▲ > [Admin-Einstellung] > [Systemeinstellung] > [Lebensende Status] wird auf [Deaktivieren] eingestellt, die Meldung [Fixiereinheit nahe Lebensdauerende] erscheint nicht.

Auswechselfvorgang

! Hinweis

- Setzen Sie die Bildtrommel keiner direkten Sonneneinstrahlung oder sehr hellem Licht (etwa mehr als 1500 Lux) aus. Lassen Sie die Bildtrommel nicht länger als 5 Minuten unter normaler Beleuchtung.

- Nehmen Sie die neue Fixiereinheit aus der Verpackung.

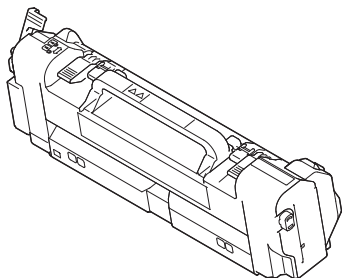

- Schalten Sie Ihren Drucker mit der Ausschalttaste aus.

Verweis

- "Ausschalten der Stromversorgung" S.23

- Drücken Sie in die Aussparung an der rechten Seite des Druckers und ziehen Sie den Hebel (1), um die Vorderabdeckung (2) zu öffnen.

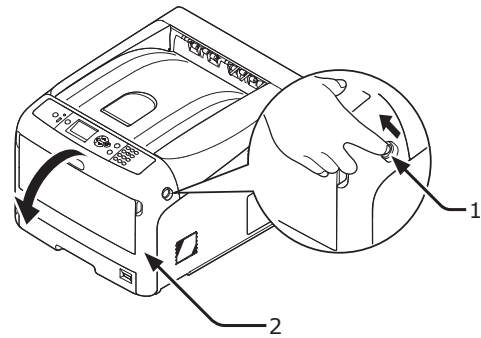

- Drücken Sie die Taste zum Öffnen des Ausgabefachs (3) und öffnen Sie das Ausgabefach (4).

ACHTUNG

Verbrennungsgefahr.



- Da sich die Fixiereinheit erhitzt, gehen Sie vorsichtig vor und heben Sie sie nur an dem Griff hoch. Berühren Sie sie nicht, während sie erhitzt ist. Warten Sie, bis sie sich abgekühlt hat, bevor Sie den Arbeitsschritt vornehmen.

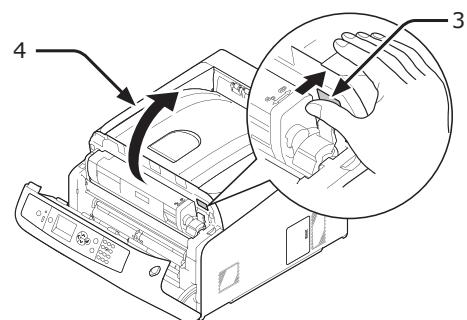

- 5** Ziehen Sie den linken Hebel (5) nach vorn, um die Fixiereinheit zu entriegeln.

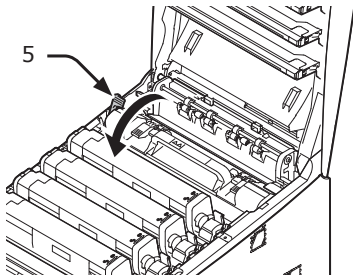

- 6** Halten Sie die Fixiereinheit am Griff (6) fest und heben Sie sie aus dem Drucker.

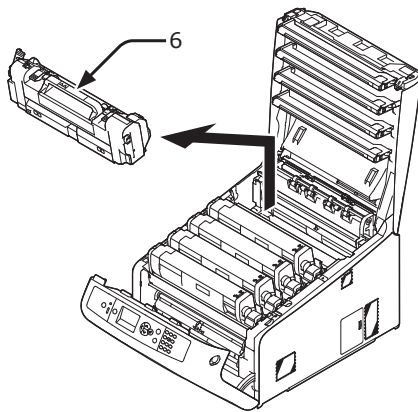

- 7** Halten Sie die Fixiereinheit am Griff (6) fest und legen Sie sie in den Drucker.

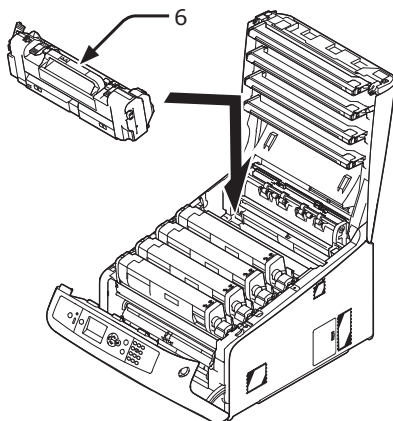

- 8** Schieben Sie den linken Hebel (5) nach hinten, um die Fixiereinheit zu verriegeln.

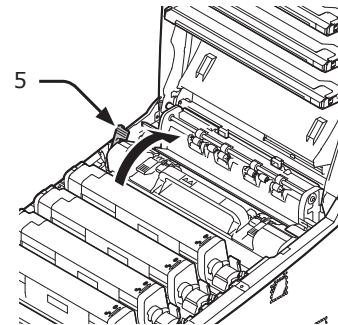

- 9** Schließen Sie das Ausgabefach (4), indem Sie beide Seiten der Abdeckung vorsichtig andrücken.

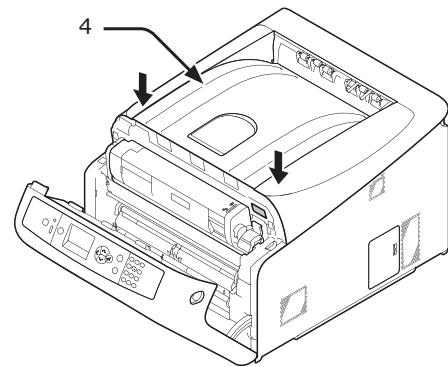

- 10** Schließen Sie die Frontabdeckung (2).

! Hinweis

- Die Vorderabdeckung kann nicht geschlossen werden, wenn das Ausgabefach nicht sicher geschlossen ist.

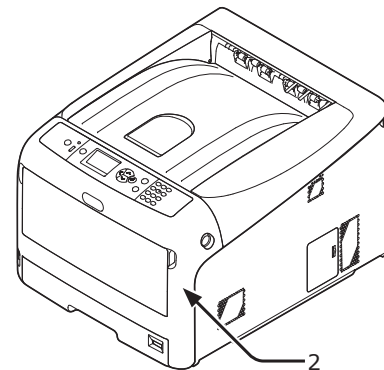

- 11** Fixiereinheit bitte recyceln.

Memo

- Legen Sie die gebrauchte Fixiereinheit in eine Plastiktüte oder ähnlichen Behälter und entsorgen Sie sie entsprechend der örtlichen Bestimmungen oder Gesetze.

● Reinigung

Dieser Abschnitt erläutert, wie Sie die einzelnen Druckerteile reinigen können.

Die Druckeroberfläche reinigen

! Hinweis

- Verwenden Sie Waschbenzin, Verdünner oder Alkohol nicht als Reinigungsmittel. Sie können die Plastikteile des Druckers beschädigen.
- Schmieren Sie Ihren Drucker nicht mit Öl.

1 Schalten Sie Ihren Drucker mit der Ausschalttaste aus.

Verweis

- "Ausschalten der Stromversorgung" S.23

2 Wischen Sie die Oberfläche des Druckers mit einem feuchten Tuch und Wasser oder neutralem Reinigungsmittel ab.

3 Wischen Sie die Oberfläche des Druckers mit einem trockenen Tuch trocken.

Die Papiervorzugswalzen reinigen

Reinigen Sie die Papiervorzugswalzen, wenn häufig Papierstaus auftreten.

! Hinweis

- Wenn die Papierstaus auch nach dem Reinigen anhalten, sollten Sie die Papiervorzugswalzen auswechseln.

Für Fach 1/2/3/4

Memo

- In dieser Abbildung wird Fach 1 als Beispiel verwendet, trotzdem gilt der selbe Vorgang auch für Fach 2/3/4.

1 Ziehen Sie das Fach (1) auf.

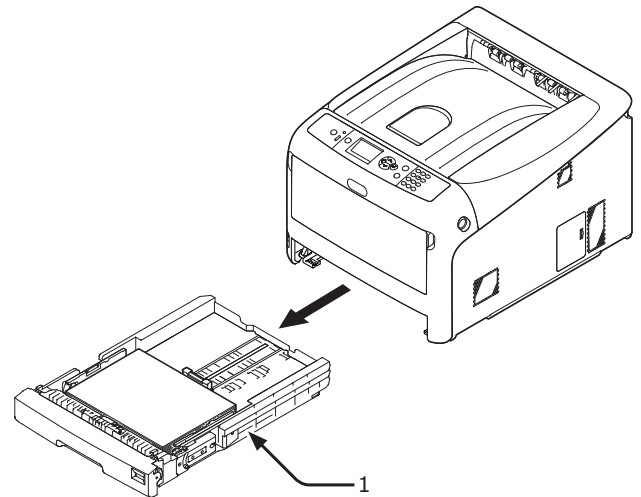

2 Wischen Sie die beiden Papiervorzugswalzen (2) mit einem gut ausgewrungenen feuchten Tuch ab.

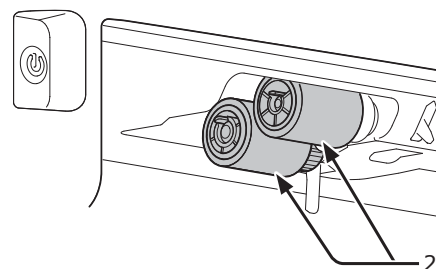

3 Entnehmen Sie dem Fach das eingelegte Papier.

4 Wischen Sie die Papiervorzugswalzen (3) auf dem Fach mit einem gut ausgewrungenen feuchten Tuch ab.

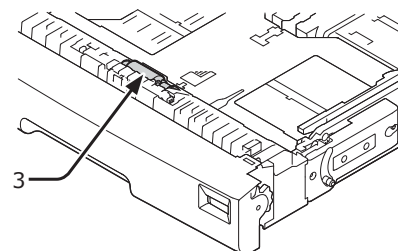

5 Legen Sie das Papier zurück ins Fach.

6 Schieben Sie das Fach wieder zu.

Für Mehrzweckfach

- 1** Öffnen Sie das Mehrzweckfach (1), indem Sie mit den Fingern in die Ausparung (2) an der Vorderseite drücken.

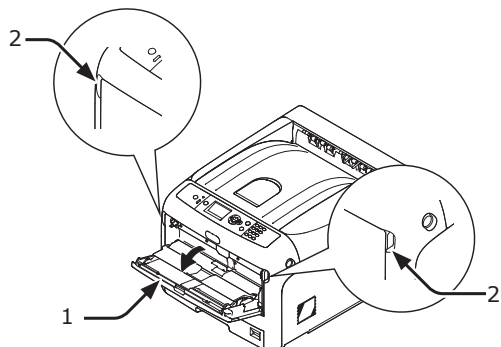

- 2** Lockern Sie den Griff (3) auf der Abdeckung der Papiervorzugsrolle, indem Sie den rechten Arm (4) eindrücken und dabei das Mehrzweckfach (1) leicht anheben.

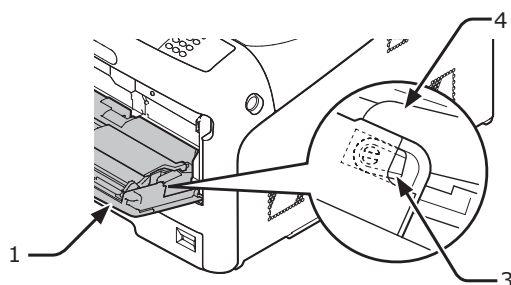

- 3** Drücken Sie auch den linken Arm (4) ein und heben Sie dabei leicht das Mehrzweckfach (1) an, um den Griff (3) der Papiervorzugsrolle zu lockern.

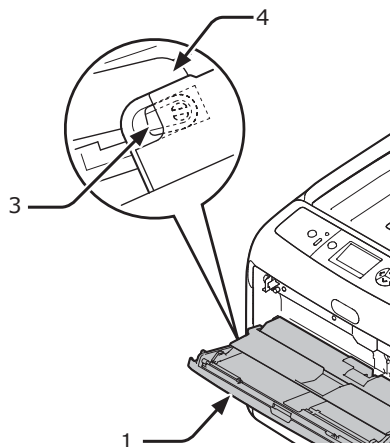

- 4** Öffnen Sie die Papierabdeckung (5), bis sie den Drucker berührt.

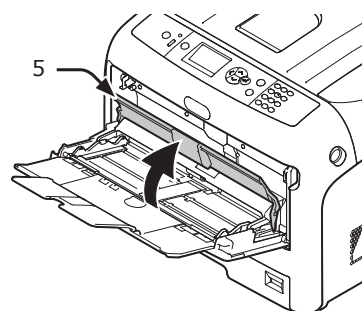

- 5** Wischen Sie die beiden Papiervorzugsrollen (6) mit einem gut ausgewrungenen feuchten Tuch ab.

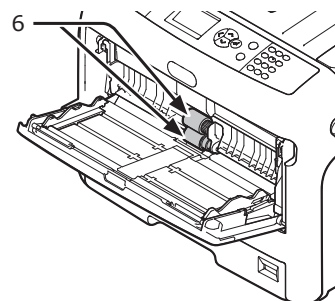

- 6** Öffnen Sie die Trennrollerabdeckung (7) und drücken Sie dabei die Mitte des Mehrzweckfachs. Wischen Sie die beiden Papiervorzugsrollen (8) mit einem gut ausgewrungenen feuchten Tuch ab.

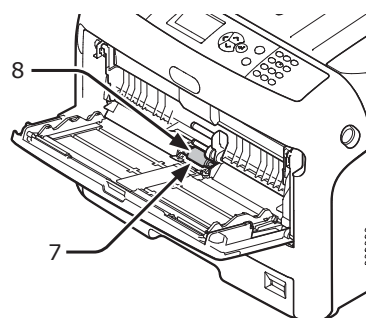

7 Schließen Sie die Trennrollerabdeckung (7).

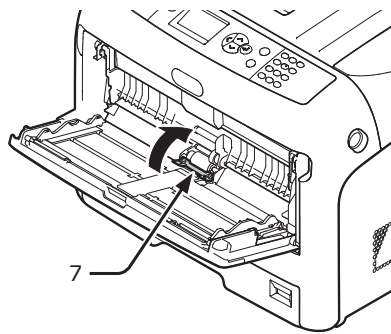

8 Schließen Sie die Papierabdeckung (5).

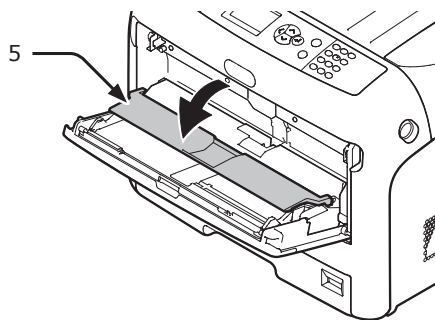

9 Haken Sie einen Griff (3) auf der Abdeckung der Papiervorzugsrolle ein, indem Sie den rechten Arm (4) eindrücken und dabei das Mehrzweckfach (1) leicht anheben.

! Hinweis

- Sollten Sie das Mehrzweckfach schließen, ohne den Griff korrekt zu positionieren, kann die Papierabdeckung beschädigt werden. Vergewissern Sie sich, dass der Griff in seine Ausgangsposition zurückgesetzt wurde.

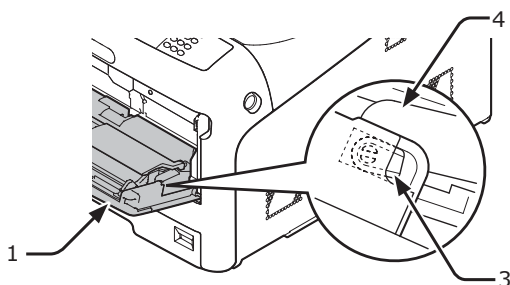

10 Haken Sie den anderen Griff (3) auf der Abdeckung der Papiervorzugsrolle ein, indem Sie den linken Arm (4) eindrücken und dabei das Mehrzweckfach (1) leicht anheben.

! Hinweis

- Sollten Sie das Mehrzweckfach schließen, ohne den Griff korrekt zu positionieren, kann die Papierabdeckung beschädigt werden. Vergewissern Sie sich, dass der Griff in seine Ausgangsposition zurückgesetzt wurde.

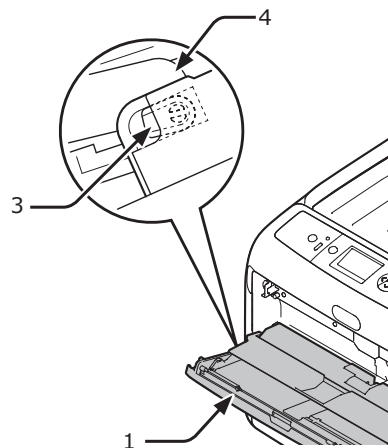

11 Schließen Sie das Mehrzweckfach (1).

Lässt sich das Mehrzweckfach nicht schließen, bringen Sie die Papierabdeckung in die korrekte Position, indem Sie den Papierstapel auf dem Mehrzweckfach nach unten drücken.

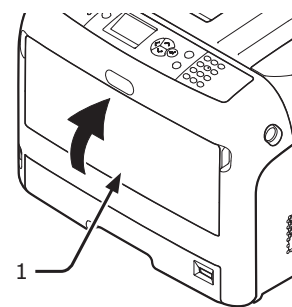

LED-Köpfe reinigen

Reinigen Sie die LED-Köpfe, wenn eine vertikale Linie erscheint, Bilder vertikal verblasen oder die Zeichenränder beim Drucken unscharf werden. Verschmutzte LED-Köpfe können Papierstaus verursachen.

! Hinweis

- Verwenden Sie Methanol oder Verdüner nicht als Reinigungsmittel. Diese Mittel beschädigen die LED-Köpfe.
- Setzen Sie die Bildtrommel keiner direkten Sonneneinstrahlung oder sehr hellem Licht (etwa mehr als 1500 Lux) aus. Lassen Sie die Bildtrommel nicht länger als 5 Minuten unter normaler Beleuchtung.

- 1 Schalten Sie Ihren Drucker mit der Ausschalttaste aus.

Verweis

- "Ausschalten der Stromversorgung" S.23

- 2 Drücken Sie in die Aussparung an der rechten Seite des Druckers und ziehen Sie den Hebel (1), um die Vorderabdeckung (2) zu öffnen.

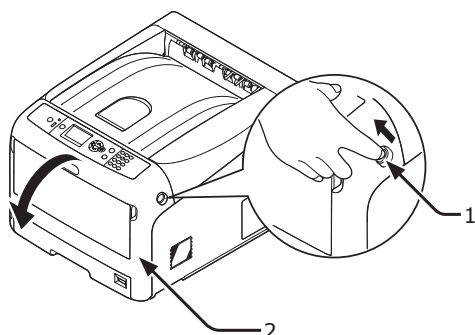

- 3 Drücken Sie die Taste zum Öffnen des Ausgabefachs (3) und öffnen Sie das Ausgabefach (4).

	Verbrennungsgefahr.	
<ul style="list-style-type: none"> • Die Fixiereinheit ist extrem heiß. Berühren Sie sie nicht. 		

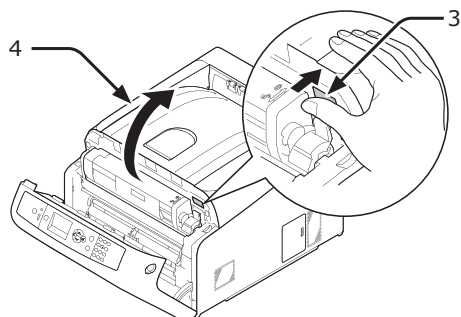

- 4 Wischen Sie die Linsen (5) der LED-Köpfe mit einem weichen Papiertuch ab.

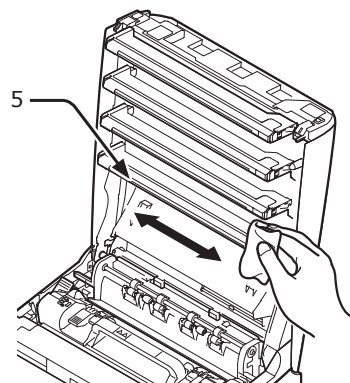

- 5 Schließen Sie das Ausgabefach (4), indem Sie beide Seiten der Abdeckung vorsichtig andrücken.

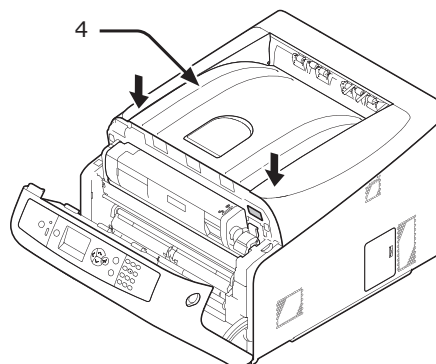

- 6 Schließen Sie die Frontabdeckung (2).

! Hinweis

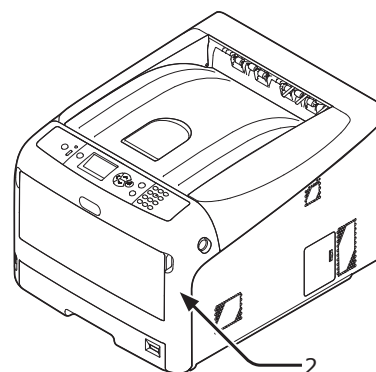

- Die Vorderabdeckung kann nicht geschlossen werden, wenn das Ausgabefach nicht sicher geschlossen ist.



• Den Drucker bewegen oder transportieren

Dieser Abschnitt erläutert, wie der Drucker bewegt oder transportiert werden kann.

Den Drucker bewegen

 ACHTUNG	Verletzungsgefahr.	
<ul style="list-style-type: none"> • Heben Sie den Drucker mindestens zu zweit an, da das Gerät zwischen 37 und 40 kg wiegt. 		

1 Schalten Sie Ihren Drucker mit der Ausschalttaste aus.

 Verweis

- "Ausschalten der Stromversorgung" S.23



2 Ziehen Sie alle Kabel heraus.



- Stromversorgungskabel und Schutzleiter
- Ethernet oder USB-Kabel

3 Entnehmen Sie alles Papier aus den Papierfächern.

4 Heben Sie den Drucker an und bewegen Sie ihn an den gewünschten Ort.

Den Drucker transportieren

 ACHTUNG	Verletzungsgefahr.	
<ul style="list-style-type: none"> • Heben Sie den Drucker mindestens zu zweit an, da das Gerät zwischen 37 und 40 kg wiegt. 		

 ACHTUNG	Verbrennungsgefahr.	
<ul style="list-style-type: none"> • Die Fixiereinheit ist extrem heiß. Berühren Sie sie nicht. 		

 Hinweis

- Die Bildtrommel (das grüne Rohr) ist sehr empfindlich. Gehen Sie damit vorsichtig um.
- Setzen Sie die Bildtrommel keiner direkten Sonneneinstrahlung oder sehr hellem Licht (etwa mehr als 1500 Lux) aus. Lassen Sie die Bildtrommel nicht länger als 5 Minuten unter normaler Beleuchtung.

1 Schalten Sie Ihren Drucker mit der Ausschalttaste aus.

 Verweis

- "Ausschalten der Stromversorgung" S.23

- Ziehen Sie alle Kabel heraus.
 - Stromversorgungskabel und Schutzleiter.
 - Ethernet oder USB-Kabel.
- Entnehmen Sie alles Papier aus den Papierfächern.
- Drücken Sie in die Aussparung an der rechten Seite des Druckers und ziehen Sie den Hebel (1), um die Vorderabdeckung (2) zu öffnen.

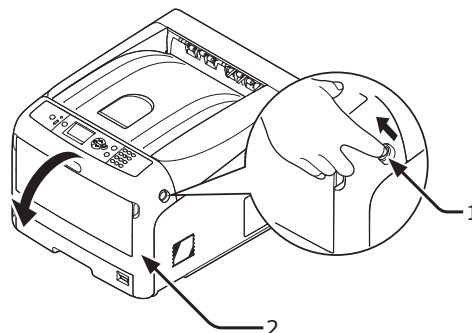

- Drücken Sie die Taste zum Öffnen des Ausgabefachs (3) und öffnen Sie das Ausgabefach (4).

 ACHTUNG	Verbrennungsgefahr.	
<ul style="list-style-type: none"> • Die Fixiereinheit ist extrem heiß. Berühren Sie sie nicht. 		

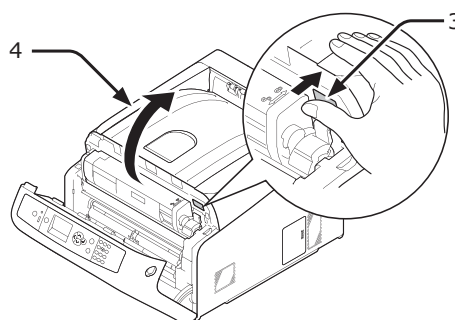

- 6** Halten Sie die Druckerpatronen mit beiden Händen und entnehmen Sie sie zusammen mit den Bildtrommeln. Entnehmen Sie alle Druckerpatronen und Bildtrommeln und legen Sie sie auf eine flache Oberfläche.

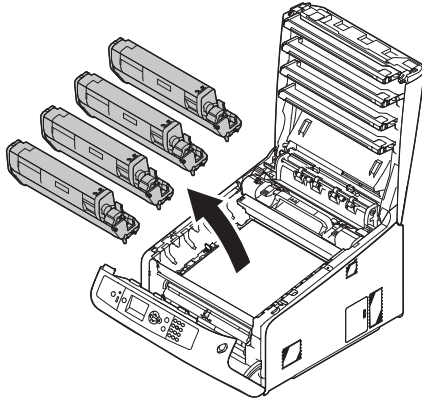

- 7** Heften Sie jede Druckerpatrone an die jeweilige Bildtrommel mit Vinylband (5).

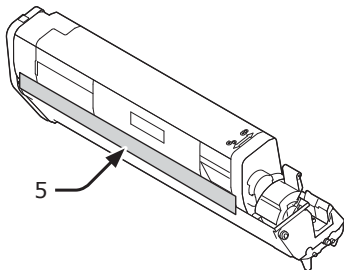

- 8** Setzen Sie die Druckerpatronen und Bildtrommeln wieder in den Drucker ein.

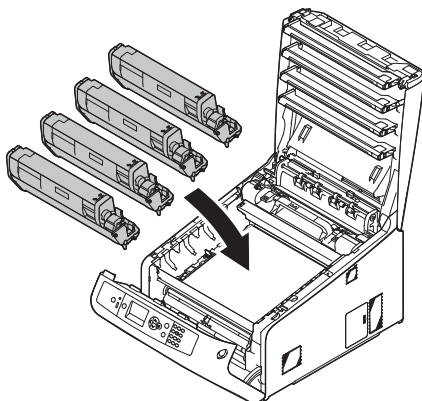

- 9** Schließen Sie das Ausgabefach (4), indem Sie beide Seiten der Abdeckung vorsichtig andrücken.

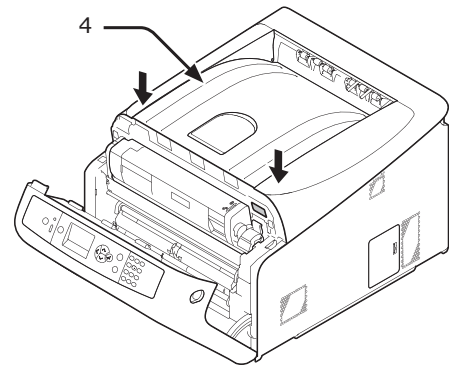

- 10** Schließen Sie die Frontabdeckung (2).

! Hinweis

- Die Vorderabdeckung kann nicht geschlossen werden, wenn das Ausgabefach nicht sicher geschlossen ist.

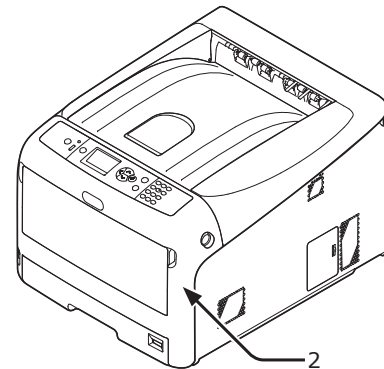

- 11** Sollte das optionale Zusatzfach installiert sein, entnehmen Sie es aus dem Hauptgerät.

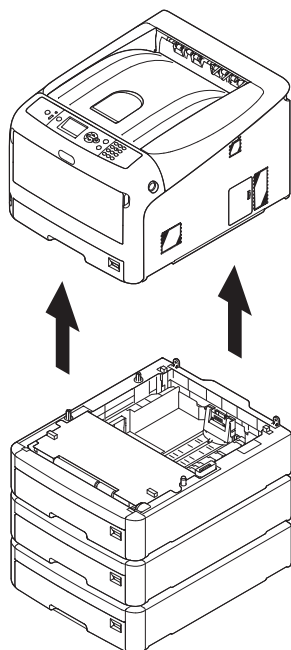

4

4. Wartung

- 12** Schützen Sie Ihren Drucker mit Verpackungsmaterialien.
- 13** Heben Sie den Drucker an und stellen Sie ihn in einen Karton.

! Hinweis

- Verwenden Sie hierzu das originale Verpackungsmaterial, das Sie beim Kauf des Druckers erhalten haben.
- Nach dem Transport oder bei der Neueinrichtung entfernen Sie das Vinylband, das zum Schutz der Druckerpatronen und Bildtrommeln verwendet wurde

● Vor Geräteentsorgung

Bevor dieses Gerät entsorgt wird, empfehlen wir, dass die registrierten vertraulichen Daten und die gespeicherten Daten gelöscht werden.

Die im Gerät gespeicherten Daten werden weiter unten angezeigt.

- Admin-Kennwort
- Registrierte Einstellungen in verschiedenen Menüs
- Private Druckdaten
- Verschiedene Einträge
- Zugangskontrolle, Benutzerverwaltungsdaten (lokaler Benutzer, Cache externer Benutzer [**LDAP**, **Kerberos**])

- 1 Drücken Sie die Taste **<MENU (MENÜ)>** auf dem Bedienfeld.
- 2 Drücken Sie die Scroll-Taste **▼**, um [**Admin-Einstellung**] auszuwählen und drücken Sie die **<ENTER>**-Taste.
- 3 Geben Sie das Admin-Kennwort ein.
- 4 Wählen Sie [**Andere Einstellungen**] > [**Lösch.Vertr.Daten**].
- 5 Sobald [**Sind Sie sicher?**] angezeigt wird, wählen Sie [**Ja**] und drücken Sie die **<ENTER>**-Taste.
- 6 Sobald [**Möchten Sie wirklich?**] angezeigt wird, wählen Sie [**Ja**] und drücken Sie auf die **<ENTER>**-Taste.

Starten Sie das Gerät neu, um die Daten zu löschen.

! Hinweis

- Sobald der Vorgang abgeschlossen ist, können die gelöschten Daten nicht mehr wiederhergestellt werden. Um den Löschvorgang abubrechen, wählen Sie [**Nein**] in Schritt 5 oder Schritt 6.

5. Anhang

In diesem Abschnitt werden die Eigenschaften Ihres Druckers erklärt.

● Menüliste des Bedienfelds

Den Druckerstatus über den Bildschirm überprüfen

Mit der <ENTER>-Taste auf dem Bedienfeld können Sie den Status Ihres Druckers anzeigen.

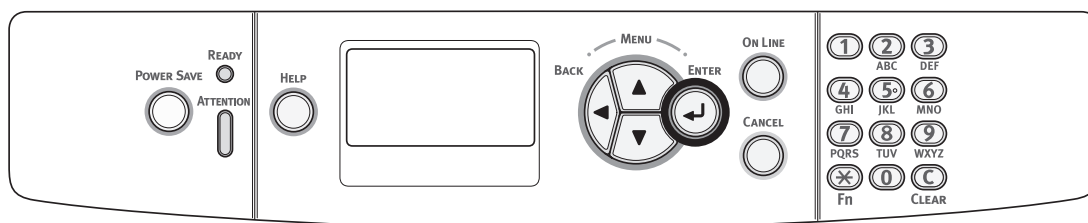

Gerätstatus prüfen

Sie können die verbleibende Lebensdauer der Verbrauchsstoffe, Daten, Netzwerkeinstellungen und Systeminformationen auf dem Bildschirm anzeigen.

- 1 Drücken Sie die <ENTER>-Taste auf dem Bedienfeld, um das Statusmenü zu öffnen.

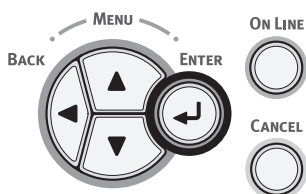

- 2 Drücken Sie die Scroll-Taste ▼ und wählen Sie die zu prüfenden Daten aus. Drücken Sie dann die <ENTER>-Taste.

Menüliste des Bedienfelds

Die Funktionsnummer ist auf der rechten Seite jedes Objekts abgebildet.

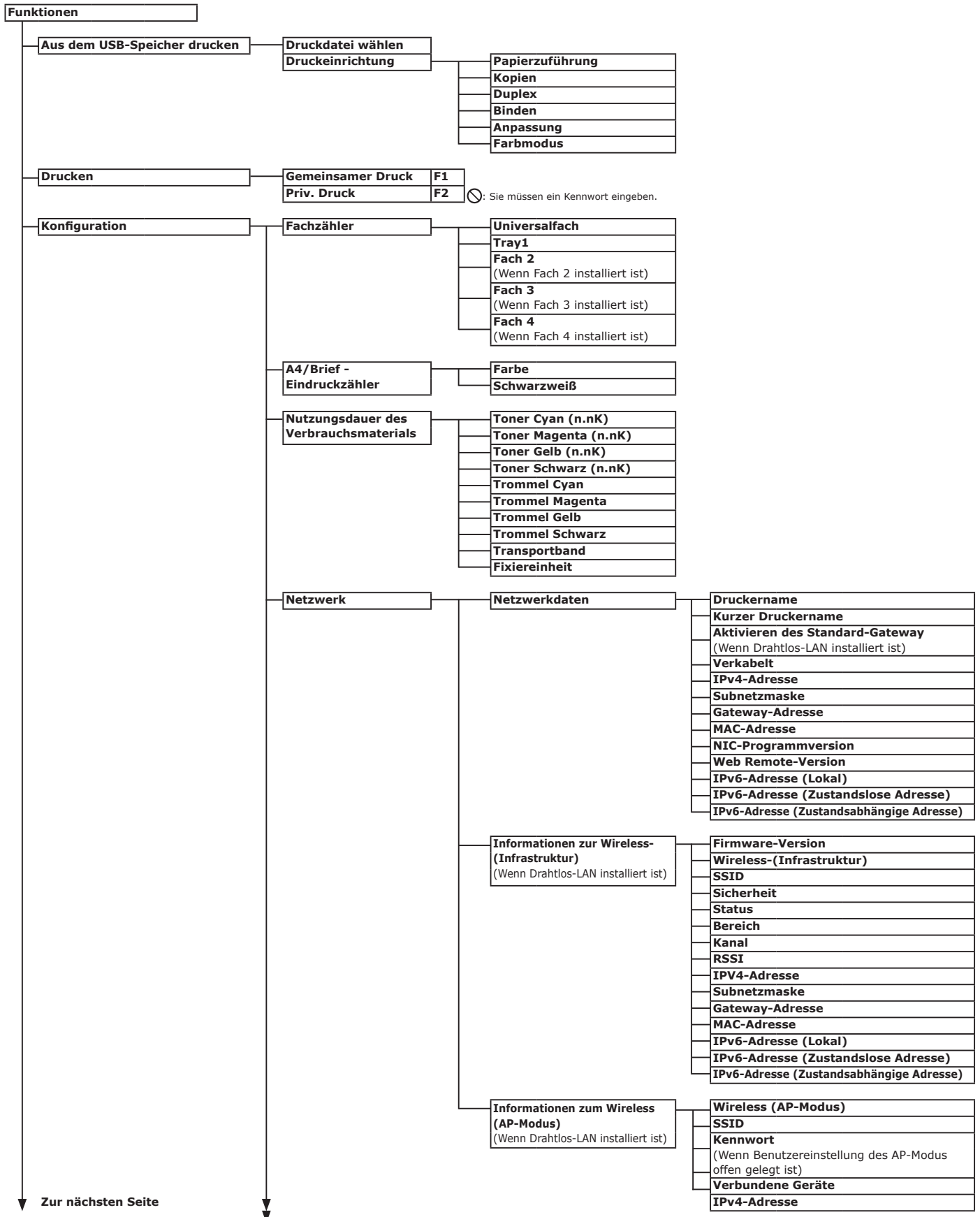

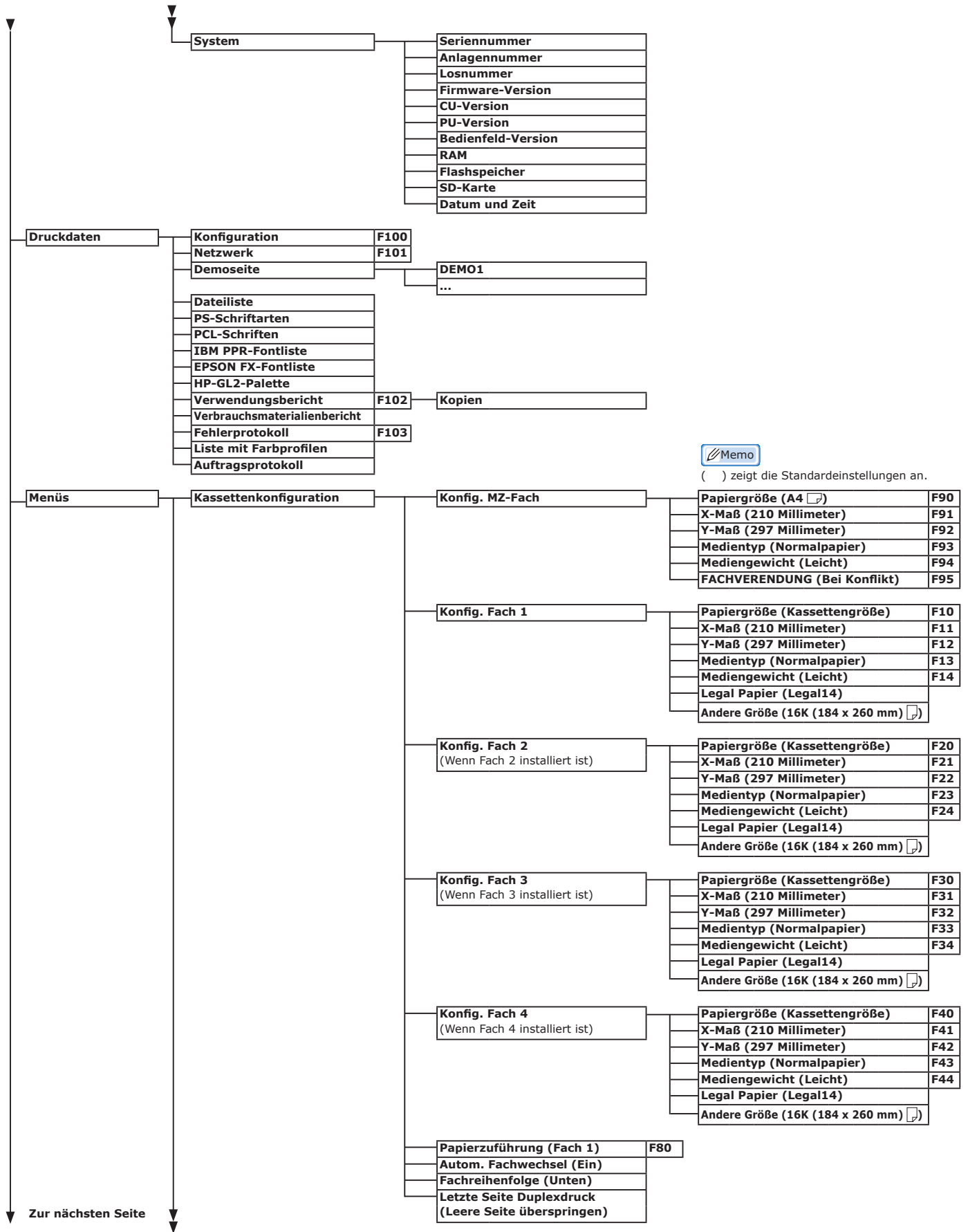

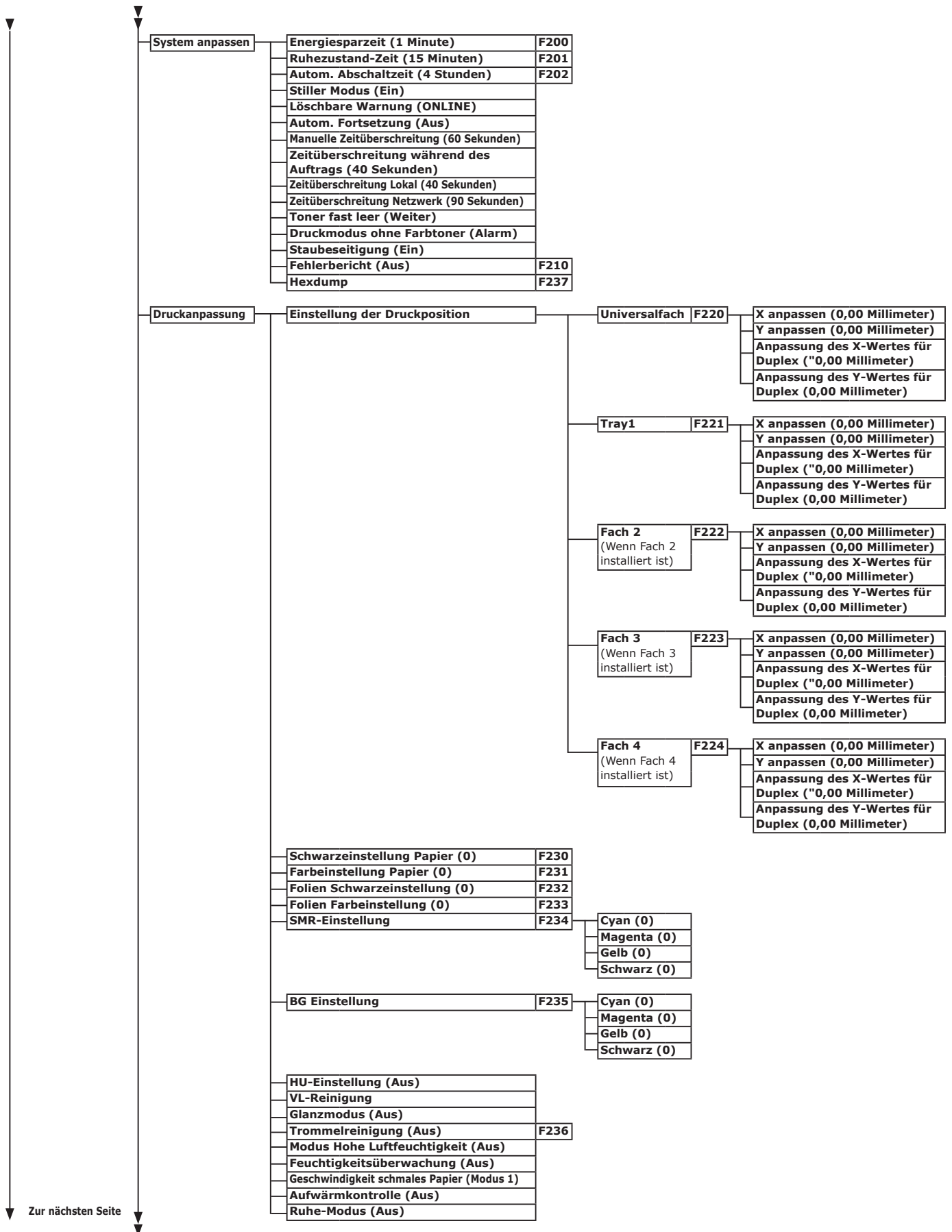

Zur nächsten Seite

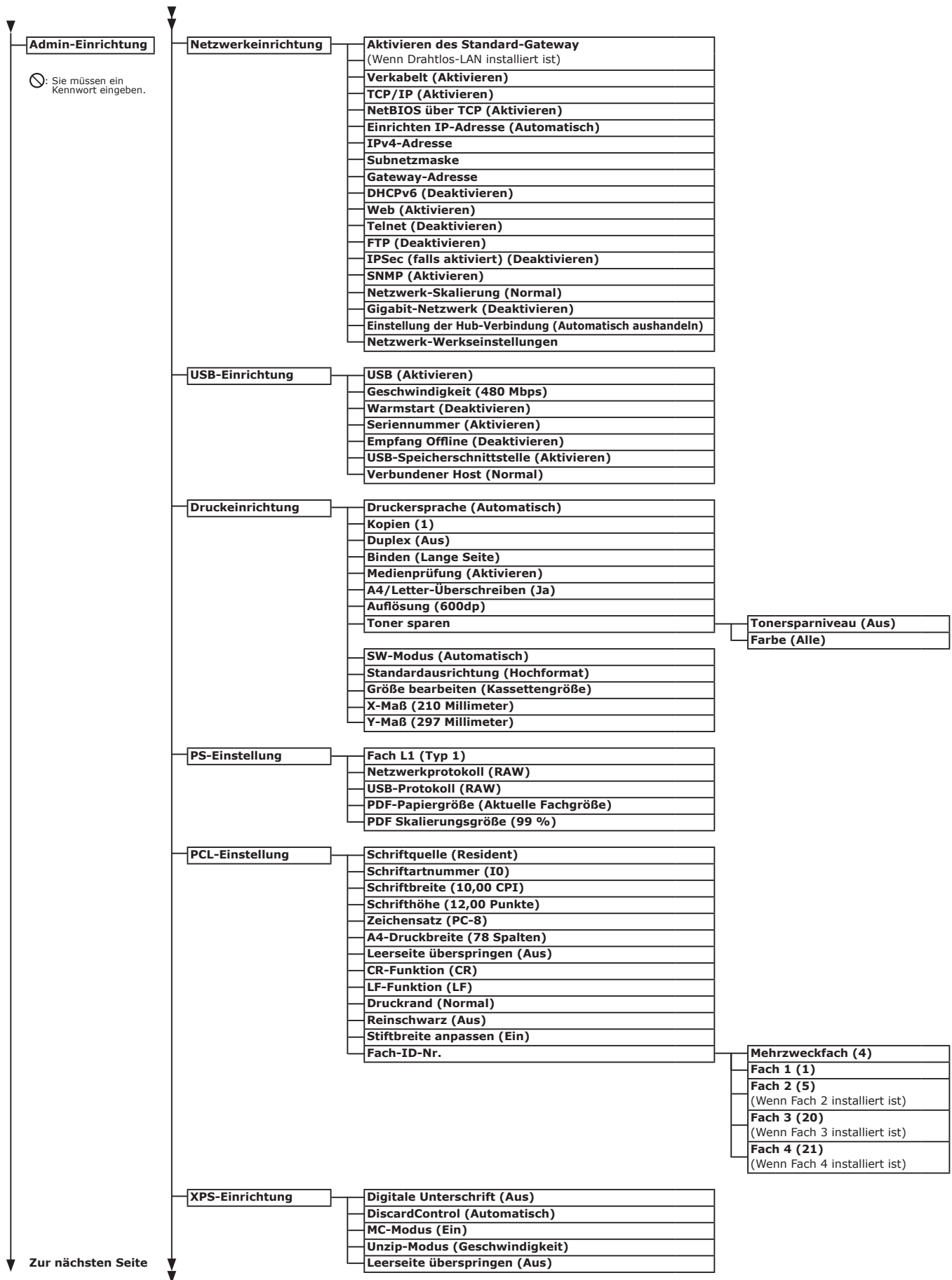

SIDM Einstellung	SIDM Manuell ID# (2) SIDM Manuell2 ID# (3) SIDM Universalfach ID# (4) SIDM Fach1 ID# (1) SIDM Fach2 ID# (5) (Wenn Fach 2 installiert ist) SIDM Fach3 ID# (6) (Wenn Fach 3 installiert ist) SIDM Fach4 ID# (7) (Wenn Fach 4 installiert ist)
IBM PPR-Einstellung	Zeichenabstand (10 CPI) Verkleinern (12 CPI bis 20 CPI) Zeichensatz (SET-2) Zeichensatz (IBM-437) Format Buchst./O (Deaktivieren) Nullzeichen (Normal) Zeilenabstand (6 LPI) Leerseite überspringen (Aus) CR-Funktion (CR) LF-Funktion (LF) Zeilenlänge (80 Spalten) Seitenlänge (11,7 Zoll) TOF-Position (0,0 Zoll) Linker Rand (0,0 Zoll) An Letter anpassen (Deaktivieren) Texthöhe (Gleich) Endlospapiermodus (Aus)
EPSON FX-Einstellung	Zeichenabstand (10 CPI) Zeichensatz (SET-2) Zeichensatz (IBM-437) Format Buchst./O (Deaktivieren) Nullzeichen (Normal) Zeilenabstand (6 LPI) Leerseite überspringen (Aus) CR-Funktion (CR) Zeilenlänge (80 Spalten) Seitenlänge (11,7 Zoll) TOF-Position (0,0 Zoll) Linker Rand (0,0 Zoll) An Letter anpassen (Deaktivieren) Texthöhe (Gleich) Endlospapiermodus (Aus)
Einrichtung privater Druck (Wenn SD Speicherkarte installiert ist)	Auftragsoption bestätigen (Deaktivieren) Auftragsoption löschen (Nicht überschreiben) Speicherzeitraum für Auftrag (2 Stunden) Auftragsbeschränkung (Deaktivieren) Kennwort für Auftrag prüfen (Aus) Autom. Auftragssuche (Ein)
Farbeinrichtung	Farbsimulation (Aus) UCR (Niedrig) CMY 100 % Dichte (Deaktivieren) CMYK-Umwandlung (Ein)
Bedienfeld-Einstellung	Lebensende-Status (Aktivieren) Lebensdauer-LED (Aktivieren) Ruheanzeige (Tonerstand) Bildschirmkontrast (0)
Alarmeinrichtung	Papierstaufehler Summerlautstärke (Aus)
Zeiteinstellung	Datumsformat (tt/mm/jjjj) Zeitzone (+0:00) Sommerzeit (Aus) Einstellungsmethode (Manuelle Einstellungen) SNTP-Server (primär) SNTP-Server (sekundär) Zeiteinstellung (01/01/2000 00 :00)
Energieeinstellung	Autom. Abschaltung (Autom. Konfig.)
Fach-Einrichtung	Maßeinheit (Millimeter) Standard-Papierformat (A4)

Zur nächsten Seite

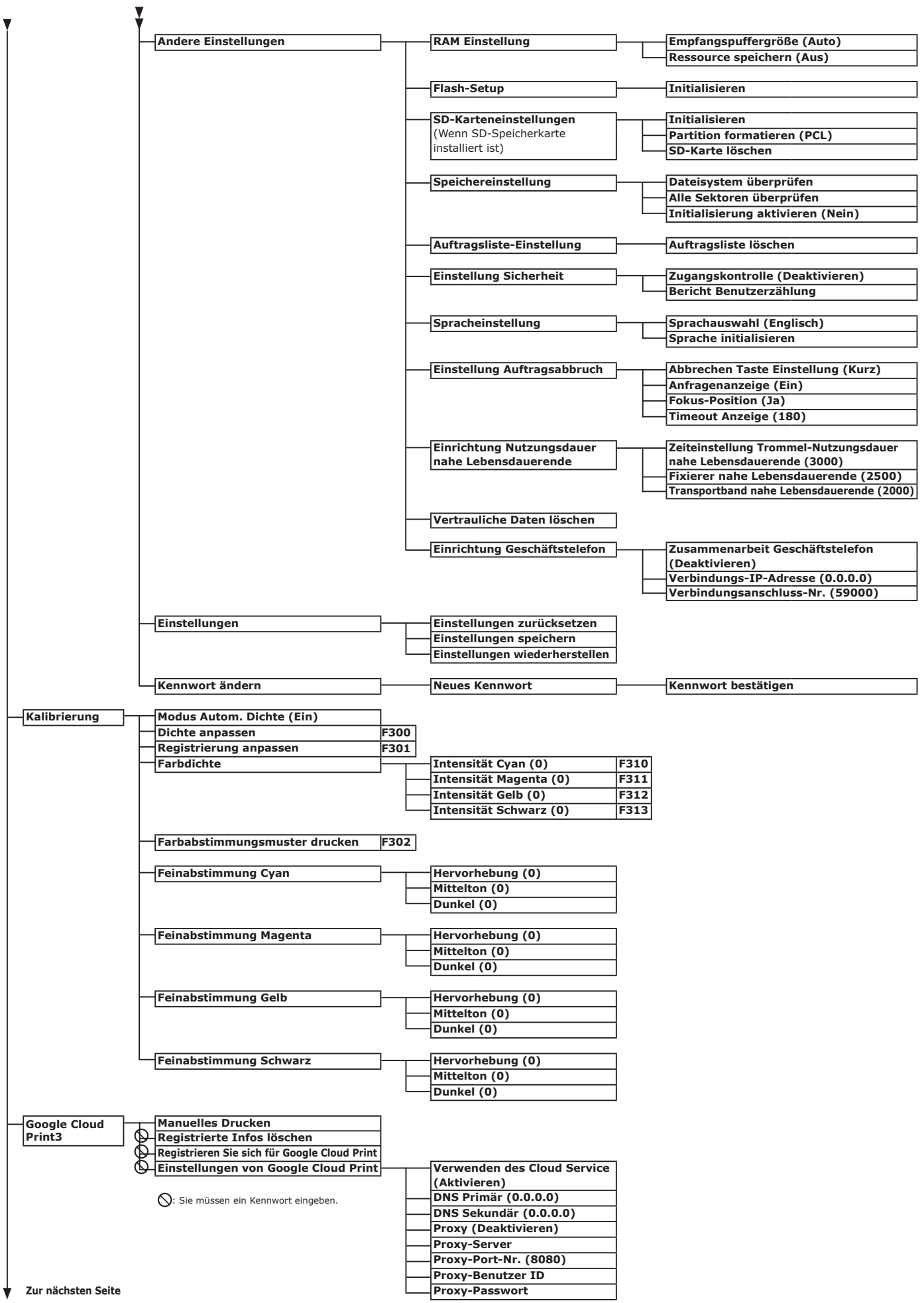

Zur nächsten Seite

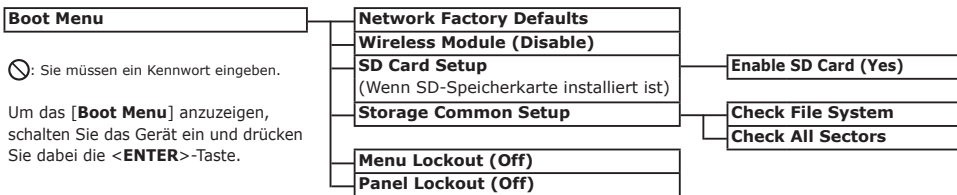
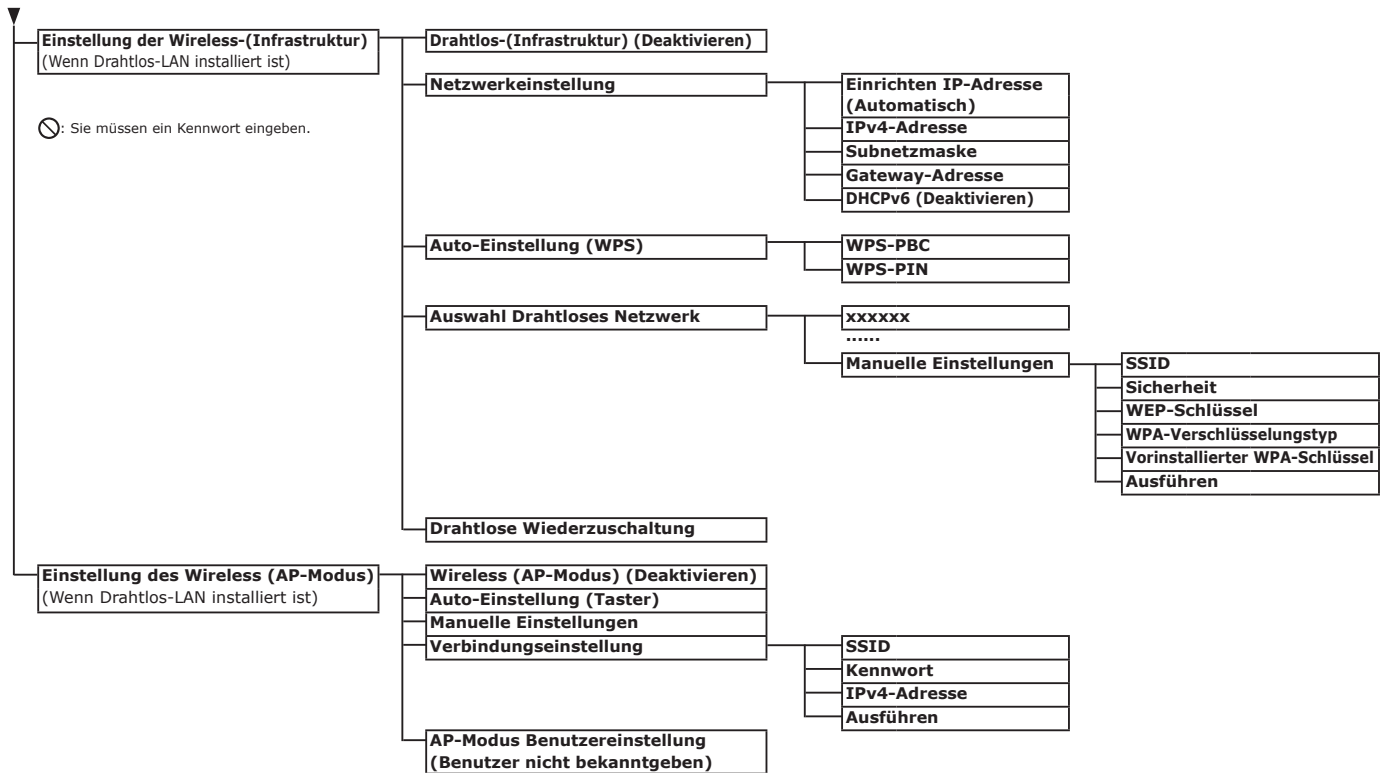

• Technische Daten

Modell	Modellnummer
C813/C823/C833/ES8433	N35100A, N35100B
C843/ES8443	N35101A, N35101B

■ Allgemeine Spezifikationen

		C813/C823	C833/ES8433	C843/ES8443
CPU		PowerPC464FP, 800 MHz		
Arbeitsspeicher (Maximal 768 MB)	Residente Schriftarten	256 MB		512 MB
	Option	256 MB/512 MB		512 MB
Flash ROM		Systemspeicher : 128 MB		
Speichergerät		SD-Speicherkartenset • Optional 16 GB		
Gewicht		37 kg (inklusive Verbrauchsstoffen ohne Duplex-Einheit), 40 kg (einschließlich Verbrauchsobjekten mit einer Duplex-Einheit)		
Abmessungen		449(B) x 552(T) x 360(H) mm		
Stromversorgung		N35100A, N35101A : 110 - 127 V Wechselspannung (Bereich 99 - 140 V Wechselspannung), 50/60 Hz ± 2% N35100B, N35101B : 220 - 240 V Wechselspannung (Bereich 198 - 264 V Wechselspannung), 50/60 Hz ± 2%		
Stromverbrauch	Normalbetrieb	700 W		
	Leerlauf	100 W		
	Spitze	1400 W		
	Tiefer Ruhezustand	Spannung 110 - 127 V : Weniger als 0,7 W Spannung 220 - 240 V : Weniger als 1,0W		
	Stromsparmodus	Weniger als 12 W		
	Ausgeschaltet	Spannung 110 - 127 V : Weniger als 0,1 W Spannung 220 - 240 V : Weniger als 0,15 W		
Schnittstelle		USB 2.0 (Hi-Speed), Ethernet 10BASE-T/100BASE-TX/1000BASE-TX, IEEE802.11 a/b/g/n (Optional)		
Anzeige		Grafikplatte 60(B) x 32,6(H) mm, 128 x 64 Punkte		
Unterstütztes Betriebssystem		<ul style="list-style-type: none"> Windows 10, Windows 8.1, Windows 8, Windows 7, Windows Vista, Windows Server 2012 R2, Windows Server 2012, Windows Server 2008 R2, Windows Server 2008 Mac OS X 10.8.5-10.11 Weitere Details finden Sie in den Produkthanforderungen.		

■ Druckspezifikationen

		C813/C823	C833/ES8433	C843/ES8443
Druckverfahren		Aufnahmemethode Trockene Elektrophotographie mit LED (Leuchtdiode)		
Sprachemulation		PCL6 (XL3.0 und PCL5c), EPSON FX, IBM ProPrinter, XPS		
Systemschriften		PCL: 91 europäische Schriftarten PS: 80 europäische Schriftarten		
Auflösung		600 x 600 dpi, 600 x 1200 dpi, 600 x 600 dpi 2 Bit		1200 x 1200 dpi, 600 x 600 dpi
Farbe		Gelb, Magenta, Cyan, Schwarz		
Druckgeschwindigkeit (A4)		Einseitig: 23 S/m Doppelseitig: 19 S/m		Einseitig: 35 S/m Doppelseitig: 27 S/m
Papierformat	Fach 1	Legal 13/13,5/14, Letter, Executive, Tabloid, A3, A4, A5, B5, B4, A6, B6, Einstellwert, 8,5SQ, Folio, Eigene Größe, 8K (260 x 368 mm, 270 x 390 mm, 273 x 394 mm), 16K (197 x 273 mm, 195 x 270 mm, 184 x 260 mm)		
	Fach 2/3/4 (Option)*	Legal 13/13,5/14, Letter, Executive, Tabloid, A3, A4, A5, B4, B5, 8,5SQ, Folio, Eigene Größe, 8K (260 x 368 mm, 270 x 390 mm, 273 x 394 mm), 16K (197 x 273 mm, 195 x 270 mm, 184 x 260 mm)		
	Mehrzweckfach	Legal 13/13,5/14, Letter, Executive, Tabloid, Statement, A3, A4, A5, B4, B5, A6, B6, B6 Halbbblatt, Einstellwert, 8,5SQ, Folio, 4 x 6Zoll, 5 x 7Zoll, Nagagata #3, Nagagata #4, Nagagata #40, Youkei #0, Youkei #4, Kakugata #2, Kakugata #3, Hagaki, Oufuku Hagaki, C4, C5, DL, Com-10, Karteikarte (3 x 5 Zoll), Benutzerdefiniertes Format, 8K (260 x 368 mm, 270 x 390 mm, 273 x 394 mm), 16K (197 x 273 mm, 195 x 270 mm, 184 x 260 mm)		
	Doppelseitiger Druck	Legal 13/13,5/14, Letter, Executive, Tabloid, A3, A4, A5, B4, B5, B6, 8,5SQ, Folio, 8K (260 x 368 mm, 270 x 390 mm, 273 x 394 mm), 16K (197 x 273 mm, 195 x 270 mm, 184 x 260 mm), Benutzerdefiniertes Format (148 - 297 mm (B) x 182 - 431 mm (L))		
	Benutzerdefiniertes Format	<ul style="list-style-type: none"> • Fach 1 105, 128 - 297 mm (B), 148, 182 - 431 mm (L) (4,1, 5,0 - 11,7 Zoll (B), 5,8, 7,2 - 17,0 Zoll (L)) • Fach 2/3/4 (Option)* 148 - 297 mm (B), 182 - 431 mm (L) (5,8 - 11,7 Zoll (B), 7,2 - 17,0 Zoll (L)) • Mehrzweckfach 64, 128 - 297 mm (B), 90, 182 mm - 1312, 431 mm(L) (2,5, 5,0 - 11,7 Zoll (B), 3,5, 7,2 Zoll - 52,0, 17,0 Zoll (L)) 		
Papiersorte		Normales Papier (64 g/m ² - 256 g/m ²), vorgedruckte Formulare, Transparentfolie, Etiketten, Bankpostpapier, Recyclingpapier, Karton, Grobes Papier, Glanzpapier.		
Zufuhrmethode		Automatische Zufuhr von Fach 1, Mehrzweckfach und Zusatzfach (optional), manuelle Zufuhr über Mehrzweckfach		
Papierladekapazität		<ul style="list-style-type: none"> • Fach 1 300 Blatt Standardpapier /80 g/m², Gesamtstärke max. 30 mm. • Mehrzweckfach 100 Blatt Standardpapier /80 g/m² und Gesamtstärke max. 10 mm, 10 Umschläge/ Gewicht 85 g/m². • Zusatzfach (optional) 530 Blatt Standardpapier /80 g/m², Gesamtstärke max. 53 mm. 		
Ausgabemethode		Oberseite/Unterseite		
Papierausgabekapazität		<ul style="list-style-type: none"> • Oberseite 100 Blatt (max. 80 g/m²), 10 Blatt (ultra-schwer/Umschläge) • Unterseite 200 Blatt (max. 80 g/m²) 		
Garantierter Druckbereich		Mindestens 6,35 mm vom Blattrand (gilt nicht für Sondermaterial, wie Umschläge)		
Druckpräzision		Druckstart: ± 2 mm, Schräglage: ± 1 mm/100 mm, Bildausdehnung: ± 1 mm/100 mm (80 g/m ²)		

	C813/C823	C833/ES8433	C843/ES8443
Aufwärmzeit	<ul style="list-style-type: none"> • Nach Einschalten 32 Sekunden (Bei Zimmertemperatur von 25°C, Nennspannung) • Nach Energiesparmodus 27 Sekunden (Bei Zimmertemperatur von 25°C, Nennspannung) 		
Betriebsumgebung	<ul style="list-style-type: none"> • Bei Betrieb 10 - 32°C / Relative Luftfeuchtigkeit 20 - 80% (max. Nasstemperatur 25°C, max. Trockentemperatur 2°C) • Außer Betrieb 0 - 43°C / Relative Luftfeuchtigkeit 10 - 90% (max. Nasstemperatur 26,8°C, max. Trockentemperatur 2°C) 		
Garantiebedingungen für die Druckqualität	<ul style="list-style-type: none"> • Betriebsbereich Temperatur 10°C, Luftfeuchtigkeit 20 bis 80% RH Temperatur 32°C, Luftfeuchtigkeit 20 bis 60% RH Luftfeuchtigkeit 20% RH, Temperatur 10 bis 32°C Luftfeuchtigkeit 80% RH, Temperatur 10 bis 27°C • Garantierter Bereich für Farbdruckqualität Temperatur 17 bis 27°C, Luftfeuchtigkeit 50 bis 70% RH 		
Verbrauchsstoffe, Wartungseinheit	Druckerpatronen, Bildtrommel, Transportband, Fixiereinheit, Einzugsrollerset		

*Für C813/C823 ist nur Fach 2 verfügbar.

■ Netzwerkspezifikationen

	C813/C823	C833/ES8433	C843/ES8443
Schnittstelle	Ethernet 10BASE-T/100BASE-TX/1000BASE-TX, IEEE802.11 a/b/g/n (Optional)		
Protokoll	TCP/IPv4, TCP/IPv6, SMTP, POP3, HTTP, SNMPv1/v3, DHCP, DNS, LPR, Port9100, BOOTP, ARP, FTP, Bonjour (Rendezvous), Web Services Discovery (WSD)		

Technische Daten der kabellosen LAN-Verbindung (Option)

Objekt	
Kabellose LAN-Standardverbindung	IEEE802.11a/b/g/n Konformität (2.4 GHz / 5 GHz)
Sicherheit	Deaktivieren Sie WEP, WPA-PSK, WPA2-PSK, WPA-EAP, WPA2-EAP

Regulierungserklärungen zur kabellosen LAN-Verbindung

- FCC-Erklärung
- IC-Erklärung
- EU CE-Konformitätserklärung.

FCC-Erklärung

FCC WARNUNG

Änderungen und Modifikationen, die nicht ausdrücklich von den für den Betrieb verantwortlichen Personen genehmigt wurden, können zur Aufhebung der Betriebsberechtigung führen.

Hinweis: Dieses Gerät wurde getestet und stimmt mit den Grenzwerten für ein Gerät der Klasse B gemäß Teil 15 der FCC-Bestimmungen überein. Diese Grenzwerte sollen einen angemessenen Schutz vor schädlichen Störungen in einer Wohnumgebung gewährleisten. Dieses Gerät erzeugt und verwendet Hochfrequenzenergie und kann, wenn es nicht in Übereinstimmung mit den Anweisungen verwendet wird, Störungen im Funkverkehr verursachen. Es gibt jedoch keine Garantie, dass keine Störungen bei einer bestimmten Installation auftreten. Wenn das Gerät schädliche Störungen für den Radio- oder Fernsehempfang erzeugt, die durch an- und ausschalten des Geräts ermittelt werden können, wird dem Benutzer empfohlen, diese Störungen durch eine oder mehrere der folgenden Maßnahmen zu unterbinden:

- Ändern Sie Ausrichtung oder Platzierung der Empfangsantenne.
- Erhöhen Sie den Abstand zwischen Empfänger und Gerät.
- Schließen Sie das Gerät an einer Steckdose mit einem anderen Stromkreis als dem des Empfängers an.
- Kontaktieren Sie den Händler oder eine Fachperson für Radio/TV-Technik für Hilfe.

Dieser Sender darf nicht zusammen mit einer anderen Antenne oder einem anderen Sender lokalisiert oder betrieben werden.

IC-Erklärung

Dieses Gerät entspricht dem Teil 15 der FCC-Regeln und Industry Canada lizenzfreien RSS-Norm(en). Der Betrieb unterliegt den folgenden beiden Bedingungen: (1) Dieses Gerät darf keine Störungen verursachen, und (2) dieses Gerät muss jegliche Interferenzen akzeptieren, einschließlich Störungen, die einen unerwünschten Betrieb dieses Gerätes verursachen können.

Le présent appareil est conforme aux la partie 15 des règles de la FCC et CNR d'Udustrie Canada applicables aux appareils radio exempts de licence. L'exploitation est autorisée aux deux conditions suivantes : (1) l'appareil ne doit pas produire de brouillage, et (2) l'utilisateur de l'appareil doit accepter tout brouillage radioélectrique subi, même si le brouillage est susceptible d'en compromettre le fonctionnement.

Diese digitale Gerät der Klasse [B] entspricht der kanadischen ICES-003-Norm.

Cet appareil numérique de la classe [B] est conforme à la norme NMB-003 du Canada.

Achtung (FCC/IC):

Der Frequenzbereich 5,15-5,25 GHz darf nur in Innenräumen verwendet werden.

La bande 5150-5250 MHz est restreints à une utilisation à l'intérieur.

Dieses Gerät entspricht den FCC-/IC-Grenzwerten für Strahlenbelastung, die für eine nicht kontrollierte Umgebung festgelegt wurden, und es erfüllt die FCC-Richtlinien für die Belastung durch Radiofrequenzen (RF) und RSS-102 der IC-Richtlinien für die Belastung durch Radiofrequenzen (RF).

Dieses Gerät sollte mit einem Mindestabstand von 20 cm zum Körper einer Person installiert und bedient werden.

Cet équipement est conforme aux limites d'exposition aux rayonnements énoncées pour un environnement non contrôlé et respecte les règles les radioélectriques (RF) de la FCC lignes directrices d'exposition et d'exposition aux fréquences radioélectriques (RF) CNR-102 de l'IC. Cet équipement doit être installé et utilisé en gardant une distance de 20 cm ou plus entre le dispositif rayonnant et le corps.

Europa - CE-Konformitätserklärung



Dieses Gerät entspricht den grundlegenden Anforderungen der EU-Richtlinie 1999/5/EC.

Die Telekommunikationsfunktionalität dieses Produkts kann in den folgenden EU-und EFTA-Ländern verwendet werden: Österreich, Belgien, Bulgarien, Zypern, Tschechische Republik, Dänemark, Estland, Finnland, Frankreich, Deutschland, Griechenland, Ungarn, Island, Irland, Italien, Lettland, Liechtenstein, Litauen, Luxemburg, Malta, Niederlande, Norwegen, Polen, Portugal, Rumänien, Slowakische Republik, Slowenien, Spanien, Schweden, Schweiz, Türkei und Großbritannien.

■ Druckermaße

DRAUFSICHT

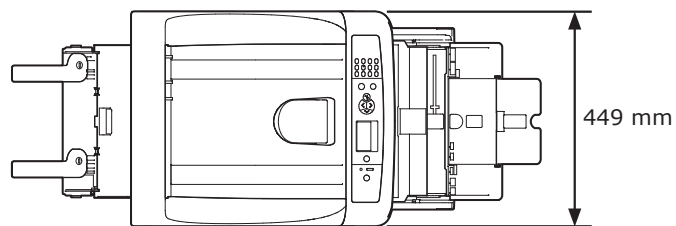

SEITENSICHT

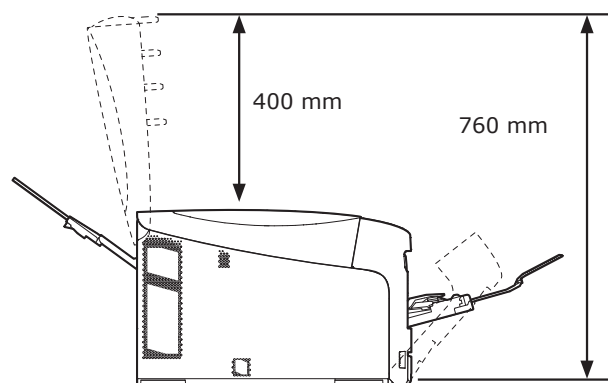
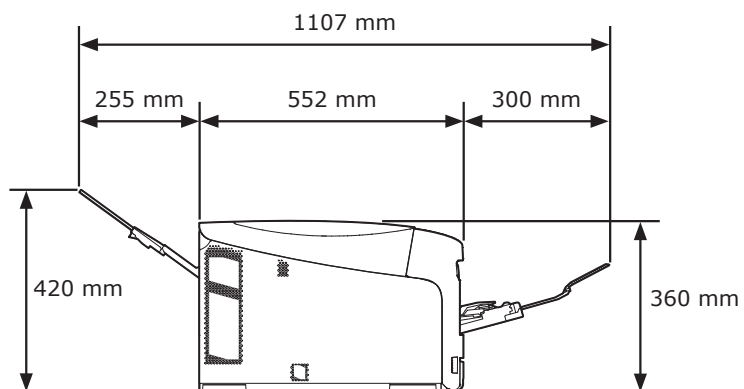

OPTION-INSTALLATIONSANSICHT (FACH2/3/4)

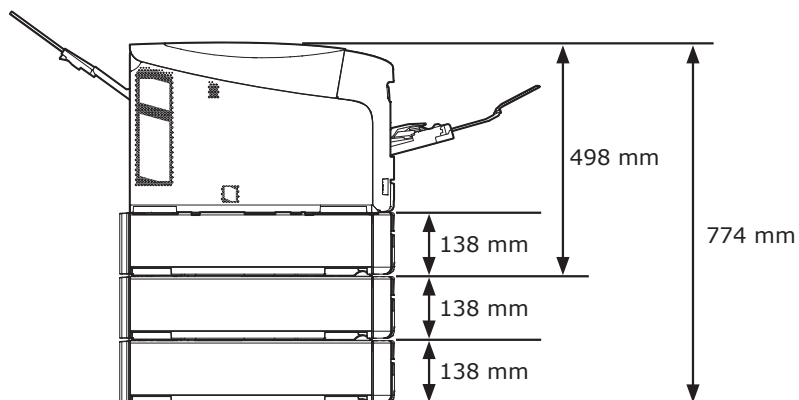

Index

A

Andere Fehlermeldungen 94
Anschlusswerte 22
Anzeige ATTENTION..... 94
Aufstellungsort..... 17
Ausgabefach 66

B

Benutzerdefinierte Formate... 62

D

Druckerpatronen 113
Druckertreiber 38, 42, 47, 48
Duplex-Druck..... 55, 62

E

Etikett..... 53

F

Fixiereinheit..... 124

I

Installieren
 Druckertreiber
 (Mac OS X) 42, 48
 Druckertreiber
 (Windows) 38, 47
IP-Adresse..... 38

M

Mac OS X 34
Mehrzweckfach 58

O

Oberseitenfach..... 66

P

Papierfach 55, 62
Papierformat..... 52, 55, 62
Papiergewicht 52, 55
Papierstaus..... 77
Produktanforderungen..... 34

R

Rückwärtiges Ausgabefach.... 66

T

Taste für Energiesparmodus... 24
Tiefer Ruhezustand 71
Transportband..... 121
Trommel..... 117

U

Umschlag 53

V

Verwendungsumgebung 17
Vorzugsroller 126

W

Windows 34

Oki Kontaktdetails

OKI Systems (UK) Ltd.

Blays House
Wick Road
Egham
Surrey
TW20 0HJ
Tel: +44 (0) 1784 274300
Website: www.oki.com/uk

OKI Systems (Ireland) Ltd

A7 Calmount Park
Ballymount
Dublin 12
D12 TX94
Ireland
Tel: +353 (0) 1 4049590
Fax: +353 (0)1 4049591
Website: www.oki.com/ie

OKI Systems (Czech and Slovak), s.r.o.

Futurama Business Park -
Sokolovská 651/136A
186 00 Praha 8
Czech Republic
Tel: +420 224 890158
Fax: +420 22 232 6621
Website: www.oki.cz, www.oki.sk

Oki Systems (Deutschland) GmbH

Hansaallee 187
40549 Düsseldorf
Tel: +49 (0) 211 / 5266-0
Fax: +49 (0) 211 59 33 45
Website: www.oki.de

Albania, Bosnia, Bulgaria, Croatia,
Cyprus, Estonia, Greece, Israel,
Latvia, Lithuania, Macedonia,
Romania, Serbia, Slovenia

CEE Export Group:

OKI Systems (Poland) Sp. z o.o.

Platinum Business Park 2, 3rd Floor
ul. Domaniewska 42, 02-672 Warsaw
Poland

Tel: +48 (0) 22 448 65 00
Fax: +48 (0) 22 448 65 0
Website: www.oki.pl

Oki Systèmes (France) S.A.

Zone Silic - Immeuble Osaka
21 rue du Jura
CS 90277
94633 RUNGIS Cedex
Paris

Tél: Standard 0820 200 410
(0.09€/min depuis une ligne fixe*)
Hotline 01 76 54 21 50 (n° non
surtaxé)
Website: www.oki.fr

OKI Systems (Magyarország) Kft.

H-1133 Budapest,
Váci út 76
Hungary
Telefon: +36 1 814 8000
Telefax: +36 1 814 8009
Website: www.okihu.hu

OKI Systems (Italia) S.p.A.

via Milano, 11,
20084 Lacchiarella (MI)
Tel: +39 (0) 2 900261
Fax: +39 (0) 2 90026344
Website: www.oki.it

OKI Systems (Polska) Sp. z o.o

Platinum Business Park II, 3rd
Floor
ul. Domaniewska 42
02-672 Warsaw
Poland
Tel: +48 22 448 65 00
Fax: +48 22 448 65 01
Website: www.oki.pl
E-mail: oki@oki.com.pl
Hotline: 0800 120066
E-mail: tech@oki.com.pl

OKI Europe Limited, Sucursal em Portugal

Av. Quinta Grande 53
7º D Alfragide
2614-521 Amadora
Portugal
Tel: +351 21 470 4200
Fax: +351 21 470 4201
Website: www.oki.pt
E-mail : oki@oki.pt

Oki Service

Serviço de apoio técnico ao Cliente

Tel: 214 727 660
E-mail : okiserv@oki.pt

OKI Systems Rus, LLC (Russia)

Sector B, 3rd Floor, Svyatogor-4
Business Center10/4, Letnikovskaya
str.115114, Moscow
Tel: +7 495 276 5060
Fax: +7 495 258 6070
e-mail: info@oki.ru
Website: www.oki.ru
Technical support:
Tel: +7 495 564 8421
e-mail: tech@oki.ru

Oki Systems (Österreich)

Campus 21
Businesszentrum Wien Sued
Liebermannstrasse A02 603
22345 Brun am Gebirge
Tel: +43 223 6677 110
Service-Hotline:
+43 (0) 2236/677 110-501
Website: www.oki.at

OKI Europe Ltd. (Ukraine)

Raisy Opkinoy Street,8
Building B, 2nd Floor,
Kiev 02002
Ukraine
Tel: +380 44 537 5288
e-mail: event@oki.ua
Website: www.oki.ua

OKI Sistem ve Yazıcı Çözümleri Tic. Ltd. Şti.

Harman sok Duran Is Merkezi,
No:4, Kat:6,
34394, Levent
İstanbul
Tel: +90 212 279 2393
Faks: +90 212 279 2366
Web: www.oki.com.tr

Oki Systems (Belgium)

Medialaan 24
1800 Vilvoorde
Helpdesk: 02-2574620
Fax: 02 2531848
Website: www.oki.be

OKI Systems (Danmark) a-s

Herstedøstervej 27
2620 Albertslund
Danmark
Adm.: +45 43 66 65 00
Fax: +45 43 66 65 90
E-mail: salg@oki.dk /
support@oki.dk
Website: www.oki.dk

OKI Europe Limited, Sucursal en España

Complejo Vega Norte. C/ Anabel
Segura, 16. Edif. 3 - 4º Pta.
28.108, Alcobendas
Madrid
Tel +34 91 343 16 20
Website: www.oki.es

OKI Middle East, India and Sub Sahara Africa

Building 7W A
Office 2008,
Dubai Airport Free Zone
PO Box 54604
Dubai, UAE

Tel: +971 4 204 5810
Website: www.oki.com/me

OKI Systems (Finland) Oy

Vänrikinkuja 3
02600 Espoo

Tel: +358 (0) 207 900 800
Fax: +358 (0) 207 900 809
Website: www.oki.fi

OKI Systems (Holland) b.v.

Neptunstraat 27-29
2132 JA Hoofddorp

Helpdesk: 0800 5667654
Tel: +31 (0) 23 55 63 740
Fax: +31 (0) 23 55 63 750
Website: www.oki.nl

OKI Systems (Norway) AS

Tevlingveien 23
N-1081 Oslo

Tel: +47 (0) 63 89 36 00
Telefax: +47 (0) 63 89 36 01
Website: www.oki.no

Var vänlig kontakta din
Återförsäljare i första hand, för
konsultation. I andra hand kontakta

OKI Systems (Sweden) AB

Box 1193
164 26 Kista

Tel. +46 (0) 8 634 37 00
e-mail: info@oki.se
Website: www.oki.se

OKI Systems (Schweiz)

Baslerstrasse 15
CH-4310 Rheinfelden

Support deutsch +41 61 827 94 81
Support français +41 61 827 94 82
Support italiano +41 061 827 9473

Tel: +41 61 827 9494
Website: www.oki.ch

OKI Data Americas Inc.(United States • États-Unis)

2000 Bishops Gate Blvd.
Mt. Laurel, NJ 08054
USA

Tel: 1-800-654-3282
Fax: 1-856-222-5247
<http://WWW.OKIPRINTINGSOLUTIONS.COM>
<http://my.okidata.com>

8505 Freeport Pkwy
Suite 100
Irving, TX 75063
<http://www.okidata.com>

2067 Wineridge Place
Suite C & D
Escondido, CA 92029

Phone: 760-781-5200
Toll Free: 800-264-1272
<http://www.okidata.com/wide-format>

OKI Data Americas Inc.(Canada • Canadá)

4140B Sladeview Crescent Unit 7 & 8
Mississauga, Ontario
Canada L5L 6A1

Tél: 1-905-608-5000
Télé: 1-905-608-5040
<http://WWW.OKIPRINTINGSOLUTIONS.COM>

OKI Data Americas Inc.(América Latina (OTRO))

2000 Bishops Gate Blvd.
Mt. Laurel, NJ 08054
USA

Tel (Español): 1-856-222-7496
1-856-222-5276
Fax: 1-856-222-5260
Email: LASatisfaction@okidata.com

OKI Data de Mexico, S.A. de C.V.

Mariano Escobedo #748, Piso 8
Col. Nueva Anzures
C.P. 11590, México, D.F.

Tel: 52-555-263-8780
Fax: 52-555-250-3501
<http://WWW.OKIPRINTINGSOLUTIONS.COM>

OKI Data do Brasil Informática Ltda.

Av. Alfredo Egídio de Souza Aranha,
100 - 5º Andar - Bloco C
Chácara Santo Antonio - São Paulo,
SP - Brasil
CEP: 04726-170

Tel: 55-11-3543-5500
Fax: 55-11-3444-3501
email: okidata@okidata.com.br
[HTTP://www.okiprintingsolutions.com](http://www.okiprintingsolutions.com)

Argentina/Chile/Paraguay/Perú/ Uruguay

OKI Data Americas, Inc.

Sucursal Argentina
Ugarte 3610 Piso 4º(1605) Olivos
Buenos Aires, Argentina

TEL: +54 11 5288 7500
Fax: +54 11 5288 7599

Colombia/Ecuador/Venezuela/ Centroamérica y Caribe OKI Data Americas, Inc.

Sucursal Colombia
Carrera 13 #97-51, Oficina 101
Bogotá Colombia

TEL: +57 1 704 5159

OKI Data (Singapore) Pte. Ltd.

438A Alexandra Road #02-11/12,
Lobby 3, Alexandra Technopark
Singapore(119967)

Tel: (65) 6221 3722
Fax: (65) 6594 0609
<http://www.okidata.com.sg>

OKI Systems (Thailand) Ltd.

1168/32 Lumpini Tower,
16th Floor, Rama IV Road,
Tungmahamek, Sathorn
Bangkok 10120

Tel: (662) 679 9235
Fax: (662) 679 9243/245
<http://www.okisysthai.com>

OKI Data(Australia) Pty Ltd.

Level1 67 Epping Road, Macquarie
Park
NSW 2113, Australia

Tel: +61 2 8071 0000
(Support Tel: 1800 807 472)
Fax: +61 2 8071 0010
<http://www.oki.com.au>

OKI Data New Zealand

8 Antares Place Rosedale,
Auckland, 0632 New Zealand

Tel: (64) 9 477 0500
(Customer Support: 0800 778 800)
Fax: (64) 9 477 0549
<http://www.oki.co.nz/>

OKI Data(S) P Ltd. Malaysia Rep Office

Suite 21.03, 21st Floor Menara IGB,
Mid Valley City,
Lingkaran Syed Pura 59200,
Kuala Lumpur, Malaysia

Tel: (60) 3 2287 1177
Fax: (60) 3 2287 1166



Oki Data Corporation

4-11-22 Shibaura, Minato-ku, Tokyo
108-8551, Japan

www.oki.com/printing/

März 2017
46504304EE Rev4