

C542/ES5442

Käyttöopas



Sisällysluettelo

1 Ennen käynnistämistä	4
Turvallisuuteen liittyviä varoituksia	5
Yleiset huomiot	6
Tietoja tästä oppaasta	8
Tietoja kuvauksista	8
Tavaramerkit ja muut tiedot	10
Lisenssi	12
2 Asennus	13
Asennusvaatimukset	14
Sijoitusympäristö	14
Sijoituspaikka	15
Lisävarusteiden tarkistaminen	17
Laitteen ottaminen ulos pakkauksesta ja asentaminen	18
Lisälaitteiston asennus	21
Langattoman LAN-moduulin asennus	21
Lisälokeron asentaminen	22
Tulostinajurin asettaminen	23
Virtakoodin liittäminen	26
LAN-/USB-johdon liittäminen	28
LAN-johdon liittäminen	28
USB-kaapelin liittäminen	29
Lisää paperia lokeroon	31
Tämän koneen asennus	33
Kieliasetus	33
Päivämäärän ja ajan asetus	35
Pääkäyttäjän salasanan asetus	37
Verkoasetukset	38
Testitulostus	40
Langattomaan LAN-verkkoon yhdistäminen (vain kun langaton lähiverkon moduuli on yhdistettynä)	42
Ennen langattomaan LAN-verkkoon liittämistä	42
Langattoman WLAN-yhteyden mahdollistaminen	43
Muodostaa yhteyden yhteyspisteeseen (Perusverkko)	45
Laitteen yhdistäminen suoraan	58
Ajurin ja ohjelmiston asentaminen tietokoneelle	62
Windows	62

Mac OS X:lle	65
3 Perustoiminnot	68
Osien nimet	69
Näkymä edestä	69
Näkymä takaa	70
Koneen sisäpuolella	70
Käyttäjän paneelin perustoiminnot	71
Nimet ja toiminta	71
Kosketuspaneelin nimi ja toiminnot	72
Käyttöpaneelin kulman säätäminen	73
Merkkien syöttö	74
Koneen kytkeminen päälle tai pois	76
Laitteen päälle laittaminen	76
Kytke laite pois päältä	77
Paperin lisääminen	78
Tietoja koskien käytettäviä paperilaatuja	78
Paperin lisääminen lokeroon 1/2/3	81
Paperin lisäys monitoimilokeroon	82
Paperin säilytys	84
4 Tulosta	85
Tietokoneelta tulostaminen (Windows)	86
Windows PCL -tulostinajuria varten	86
Windows PS-tulostinajuri	87
Tulostaminen tietokoneesta (Mac OS X)	89
Mac OS X:lle	89
Tulostustyön peruuttaminen	91
Tietoja laiteajurien näytöistä ja toiminnoista	92
Windows PCL -tulostinajuri	92
Windows PS -tulostinajuri	94
Mac OS X PS-tulostinajurin käyttö	96
Näytön kohteiden nimet ja toiminnot tulostukseen	101
5 Huolto	102
Tarvikkeiden vaihto	103
Huomioita kun vaihdetaan kulutusosia	103
Väriainekasettien vaihtaminen	104
Kuvarummun vaihtaminen	107
Kuvarummun ja värikasetin vaihtaminen samaan aikaan	110
Laitteen jokaisen osan puhdistaminen	113

LED-tulostuspään puhdistaminen	113
6 Vianetsintä	115
Jos paperitukoksia ilmenee	116
Jos vikakoodi on "370", "371", "372"	116
Jos virhekoodi on "380", "381", "382", "385", "389"	120
Jos vikakoodi on "390"	123
Jos vikakoodi on "391", "392", "393"	125
Jos vikakoodi on "409"	126
Tulostusongelmat	130
Tulostusta ei voida suorittaa	130
Jos virheilmoitus näytetään käyttöpaneelilla	132
Vikailmoitusluettelo	132
7 Käytön hallinta/ Tekniset tiedot	141
Pääkäyttäjän salasanan vaihtaminen	142
Virrankulutuksen säästäminen Virransäästötoiminnon avulla	143
Odotusajan asetus ennen Virransäästötilaan siirtymistä	143
Aseta laitteen odotusaika ennen lepotilaan siirtymistä	144
Virransäästötilan rajoituksia	144
Automaattinen laitteen kytkeminen pois päältä (Virran automaattinen katkaisu)	145
Odotusajan asetus ennen Automaattiseen Virrankatkaisutilan toimimista	146
Määrytykset	147
Yleiset määrytykset	147
Tulostusmäärytykset	148
Verkkomäärytykset	149
Määrytykset Langaton lähiverkko (Lisävaruste)	149
Contact Us	152

1

Ennen käynnistämistä

Turvallisuuteen liittyviä varotoimia



Yleiset huomiot

Tietoja tästä oppaasta

Tavaramerkit ja muut tiedot

Lisenssi



Turvallisuuteen liittyviä varotoimia



 VAROITUS	Ilmaisee tärkeää tietoa, jonka huomiotta tai seuraamatta jättäminen voi johtaa vammautumiseen tai kuolemaan.
 HUOMIO	Viittaa lisäohjeisiin, joiden huomiotta jättäminen voi johtaa henkilökohtaiseen vammaan.

Yleiset huomiot

 VAROITUS	
	Älä koske laitteen sisällä olevaan suojakyttimeen. Laitteen sisällä voi olla korkea jännite, joka saattaa aiheuttaa sähköiskun. Pyörivä hammaspyörä saattaa aiheuttaa loukkaantumisen.
	Älä käytä helposti palavaa suihketta laitteen lähellä. Laitteen sisällä on osia, jotka voivat kuumentua niin, että syntyy tulipalon vaara.
	Jos laitteen kansi tulee erittäin kuumaksi, laitteesta lähtee savua tai hajua tai jos kuulet oudon äänen, irrota laitteen virtajohto pistorasiasta ja ota yhteyttä jälleenmyyjään. Tulipalovaara.
	Jos laitteen sisään pääsee nestettä, kuten vettä, irrota laitteen virtajohto pistorasiasta ja ota yhteyttä jälleenmyyjään. Tulipalovaara.
	Jos laitteen sisään putoaa paperiliitin tai muu vieras esine, irrota laitteen virtajohto pistorasiasta ja poista vieraat esineet laitteesta. Seurauksena saattaa olla sähköisku, tulipalo tai loukkaantuminen.
	Älä tee laitteelle muita toimenpiteitä tai purkutoimia kuin mitä käyttöoppaassa on neuvottu. Seurauksena saattaa olla sähköisku, tulipalo tai loukkaantuminen.
	Jos laite putoaa tai sen kansi vaurioituu, irrota laitteen virtajohto pistorasiasta ja ota yhteyttä jälleenmyyjään. Seurauksena saattaa olla sähköisku, tulipalo tai loukkaantuminen.
	Irrota virtajohdon pistotulppa säännöllisesti pistorasiasta ja puhdista pistotulpan piikkien välinen alue ja piikkien ympäriltä. Jos pistotulppa on kauan liitettyä pistorasiaan, pölyä kerääntyy pistotulpan piikkien juureen, mikä voi aiheuttaa oikosulun ja tulipalon.

 VAROITUS	
	Älä poista roiskunutta värijauhetta sähköisellä pölynimurilla. Roiskuneen värijauheen imurointi sähköisellä pölynimurilla saattaa aiheuttaa syttymisen esimerkiksi liittimien kipinöinnin seurauksena. Jos värijauhe vuotaa lattialle tai muualle, pyyhi värijauhe varoen kostealla rievulla tai muulla liinalla värijauhetta levittämättä.
	Älä työnnä mitään tuuletusaukkoon. Seurauksena saattaa olla sähköisku, tulipalo tai loukkaantuminen.
	Älä aseta laitteen päälle vettä sisältävää astiaa tai muita esineitä. Seurauksena voi olla sähköisku tai tulipalo.
	Estä lemmikkieläinten virtsan tai muun nesteen joutuminen laitteen sisään sekä laitteen kastuminen. Seurauksena voi olla sähköisku tai tulipalo.
	Kun laitteen kansi on avattu, älä koske kiinnitysyksikköön. Seurauksena saattaa olla palovammoja.
	Älä heitä väriainekasettia tai rumpua tuleen. Väriaine saattaa syttyä, mistä saattaa olla seurauksena palovammoja.
	Älä liitä virtajohtoa, kaapeleita tai maadoitusjohtoa muutoin kuin käyttöoppaassa on opastettu. Tulipalovaara.
	Toimintaa UPS-laitteen (keskeytymätön virtalähde) tai inverttereiden kanssa ei taata. Älä käytä keskeytymätöntä virransyöttöä tai vaihtosuuntaajaa. Tulipalovaara.

 HUOMIO	
	Älä mene lähelle paperin ulostuloa, kun kytket laitteen päälle tai kun tulostus on käynnissä. Seurauksena voi olla loukkaantuminen.

 HUOMIO	
	Älä koske rikkoutuneeseen nestekidenäyttöön. Seurauksena voi olla loukkaantuminen. Jos rikkoutuneesta nestekidenäytöstä pääsee nestettä (nestekidettä) silmiin tai suuhun, huuhtele heti runsaalla vedellä. Pyydä tarvittaessa lääkärin ohjeita.
	Älä pura kuvarumpua tai värikasettia tai avaa niitä väkisin. Saatat hengittää leviävää väriainetta tai väriainetta saattaa joutua käsiisi tai vaatteisiisi ja liata ne.

Tietoja tästä oppaasta

Tähän ohjekirjaan liittyviä erilaisia tietoja tarjotaan täällä. Lue nämä osiot ennen tämän ohjekirjan käyttöä.

• Vastuuvapauslauseke

Tässä oppaassa olevien tietojen täydellisyys, täsmällisyys ja ajantasaisuus on pyritty varmistamaan kaikin keinoin. Valmistaja ei vastaa omien vaikutusmahdollisuuksiensa ulkopuolella olevien virheiden seurauksista. Valmistaja ei myöskään takaa, että tässä oppaassa esiintyviin muiden valmistajien ohjelmistoihin ja laitteisiin tehtävät muutokset eivät vaikuta niissä olevien tietojen soveltuvuuteen. Muiden yritysten valmistamien ohjelmistotuotteiden mainitseminen ei välttämättä tarkoita kyseisen valmistajan hyväksyntää.

Vaikka tämä opas on kaikin keinoin pyritty pitämään mahdollisimman paikkansapitävänä ja hyödyllisenä, tässä oppaassa esitettävien tietojen paikkansapitävyydestä tai täydellisyydestä ei anneta mitään suoraa tai epäsuoraa takuuta.

• Ohjekirjan tekijänoikeus

Oki Data Corporation pidättää kaikki oikeudet. Tämän asiakirjan osaa ei saa kopioida missään muodossa tai millään tavalla ilman Oki Data Corporation -yhtiön etukäteen hankittua kirjallista lupaa.

© 2016 Oki Data Corporation

• Oppaan kokoonpano

Seuraava ohjekirja sisältyy tähän tuotteeseen.

- Käyttöohjekirja (PDF) ----- Tallennettu DVD-ROM -levylle, joka toimitetaan laitteen mukana.
- Lisäominaisuudet-ohjekirja (PDF) ----- Lataa tämä ohjekirja Oki data -verkkosivulta käyttäaksesi sitä.
- Verkko-ohjekirja ----- Voidaan tarkastella Oki data -verkkosivulla.

- Tietoja kuvauksista

Tietoja kuvauksista

Annetaan merkintöjä, symboleja, kuvituksia ja muita kuvauksia.

- Tietoja merkinnöistä
- Tietoja symboleista
- Tietoja kuvituksista



Ellei toisin ole määriäty, tämä manuaali käyttää seuraavien näyttöjen screenshotsia.

- Windows: Windows 7
- Mac OS X:lle: Mac OS X 10.9

[OKI Printer (OKI-tulostin)] voidaan kirjoittaa mallin nimenä.

Tämän ohjeen kuvaus voi poiketa käytössäsi olevasta käyttöjärjestelmästä, mallista tai versiosta.

Tietoja merkinnöistä

Tämä ohjekirja käyttää seuraavia merkintöjä.

Symboli	Merkitys
	Ilmaisee tämän laitteen oikeanlaiseen käyttöön liittyvät varoitukset ja rajoitukset. Lue sen varmistamiseksi, että osaat käyttää tätä laitetta oikein.
	Ilmaisee tiedot, jotka ovat hyödyllisiä tämän laitteen käyttöön. Suositellaan luettavaksi.
	Ilmaisee viiteaiheen. Lue lisätietoja tarvitessasi.
	Ilmaisee liittyvän aiheen. Lue liittyviä tietoja tarvitessasi.

Tietoja symboleista

Tämä osio kuvailee symboleja ja niiden merkityksiä tässä ohjekirjassa.

Symboli	Merkitys
Kuvitus (painikkeen nimi)	Ilmaisee laitteen käyttöpaneelissa olevan painikkeen (painikkeen nimi).

Symboli	Merkitys
[]	Ilmaisee käyttäjäpaneelin näytössä näkyvän valikon nimen, kohteen nimen, asetuksen, tai muut kohteet. Ilmaisee tietokoneen näytössä näkyvän valikon, ikkunan tai valintaruudun nimen. Ne voidaan erottaa selkeästi kuvauksista tai kuvituksista toimenpiteissä.
" "	Ilmaisee näytössä olevan viestin tai syötetyn tekstin. Ilmaisee tietokoneella olevan tiedostonimen. Ilmaisee linkin kohteen aiheen otsikon.
< >	Ilmaisee tietokoneen näppäimistössä olevan näppäimen.
>	Ilmaisee, kuinka laitteen tai tietokoneen tarvittava valikko näytetään.

Tietoja kuvituksista

Tuotteen C542 kuvituksia käytetään tässä ohjekirjassa esimerkkeinä.

Tässä ohjekirjassa käytetyt näytön kuvitukset käyttäjäpaneelilla näytetään tehtaan oletusasetuksilla.



Tässä ohjekirjassa olevat kuvaukset voivat vaihdella mallistasi riippuen.

Tavaramerkit ja muut tiedot

OKI on Oki Electric Industry Co., Ltd:n rekisteröity tavaramerkki.

Energy Star on Yhdysvaltain ympäristönsuojeluviraston tavaramerkki.

Microsoft, Windows, Windows Server, Windows Vista ja Internet Explorer ovat Microsoft Corporationin rekisteröityjä tavaramerkkejä.

Apple, Macintosh, Mac ja Mac OS ovat Apple Inc:n rekisteröityjä tavaramerkkejä.

iPad, iPhone, iPod ja iPod touch ja Safari ovat Apple Inc:n rekisteröityjä tavaramerkkejä Yhdysvalloissa ja muissa maissa.



AirPrint ja AirPrint-logo ovat Apple Inc:n tavaramerkkejä.

Google, Google Documents, Android, ja Gmail ovat Google Inc. -yhtiön tuotemerkkejä.



Google Cloud Print on Google Inc. -yhtiön tavaramerkki.

Adobe, Illustrator, Photoshop, PostScript ja Reader ovat tavaramerkkejä tai Adobe Systems Incorporatedin tavaramerkkejä Yhdysvalloissa ja muissa maissa.

FeliCa on Sony Corporationin rekisteröity tavaramerkki.

MIFARE on NXP Semiconductors -yhtiön rekisteröity tavaramerkki.

Muut tuote- ja merkinimet ovat omistajiensa rekisteröityjä tavaramerkkejä tai tavaramerkkejä.

	Energy Star -ohjelman jäsenenä valmistaja on todennut, että tämä tuote täyttää Energy Star -suositukset energiatehokkuuden osalta.
	Tämä tuote täyttää Euroopan unionin Neuvoston direktiivit 2014/30/EY (EMC), 2014/35/EY (LVD), 1999/5/EY (R&TTE), 2009/125/EY (ErP) ja 2011/65/EU (RoHS) ja niiden muutokset, muunnettuna asiaankuuluvasti jäsenmaiden lakien mukaan sähkömagneettisen yhteensopivuuden, alhaisen volttimäärän ja radio- ja telekommunikaatiopäätelaitteiden suhteen.

Seuraavia kaapeleita käytettiin arvioitaessa tämän tuotteen yhdenmukaisuutta EMC-direktiiviin 2004/108/EC kanssa. Muut kokoonpanot voivat vaikuttaa yhdenmukaisuuteen.

KAAPELITYYPPI	PITUUS (METRI)	YDIN	SUOJA
Virta	1.8	X	X
USB	5.0	X	✓
LAN	10,0	X	X
Puhelin	3.0	X	X

• ENSIAPU

Huolehdi väriainejauheesta:



Jos väriainejauhetta on nielty, anna potilaalle pieniä määriä kylmää vettä ja toimita lääkärin hoitoon. ÄLÄ YRITÄ oksennuttaa.

Jos väriainejauhetta on hengitetty, siirrä henkilö raittiiseen ilmaan. Toimita lääkärin hoitoon.

Jos väriainejauhetta joutuu silmiin, huuhtelee silmiä runsaalla vedellä vähintään 15 minuuttia. Pidä silmäluomet avoinna. Toimita lääkärin hoitoon.

Roiskeet tulee poistaa kylmällä vedellä ja saippualla ihon tai vaatteiden likaantumisen välttämiseksi.

• VALMISTAJA

Oki Data Corporation,
4-11-22 Shibaura, Minato-ku,
Tokio 108-8551, Japani

• EU-MAAHANTUOJA/VALTUUTETTU EDUSTAJA

OKI Europe Limited
Blays House

Wick Road
Egham
Surrey, TW20 0HJ
United Kingdom

Kaikissa myyntiin, asiakastukeen ja yleisiin asioihin liittyvissä kysymyksissä käänny paikallisen jälleenmyyjän puoleen.

• **YMPÄRISTÖTIEDOT**



Lisenssi

Tämä tuote sisältää ohjelmiston, jonka on kehittänyt Heimdal Project.

Tekijänoikeus (c) 1995 - 2008 Kungliga Tekniska Högskolan

(Kuninkaallinen teknillinen korkeakoulu, Tukholma, Ruotsi).

Kaikki oikeudet pidätetään.

Levitys ja käyttö lähdekoodi- ja binaarimuodossa, muokattuna tai ilman muokkausta, ovat sallittuja mikäli seuraavat ehdot täyttyvät:

- 1 Lähdekoodin levityskopioiden tulee sisältää ylläoleva tekijänoikeusilmoitus, tämä lista ehdoista sekä seuraava vastuuvapauslauseke.
- 2 Binaarimuotoisten levityskopioiden tulee sisältää ylläoleva tekijänoikeusilmoitus, tämä lista ehdoista sekä seuraava vastuuvapauslauseke levitettäessä jaettavan dokumentaation ja/tai muiden materiaalien mukana.
- 3 Korkeakoulun nimeä eikä sen rahoittajien nimiä saa käyttää tästä ohjelmasta johdettujen tuotteiden tukemiseen tai markkinointiin ilman nimenomaista, aiemmin hankittua kirjallista lupaa.

TÄMÄ OHJELMISTO ON TOIMITETTU KORKEAKOULUN JA SEN RAHOITTAJIEN TOIMESTA "SELLAISENAAN", JA MITKÄÄN SUORAT TAI EPÄSUORAT TAKUUT, SISÄLTÄEN, MUTTA EI RAJOITTUEN EPÄSUORIIN MYYTÄVYYDEN JA HYVÄN KUNNON TAKUISIIN EIVÄT OLE VOIMASSA. MISSÄÄN TAPAUKSESSA KORKEAKOULU TAI SEN RAHOITTAJAT EIVÄT OLE VASTUUSSA MILLÄ TAHANSA TAVALLA TÄMÄN OHJELMAN KÄYTÖSTÄ (VAIKKA VAHINGON MAHDOLLISUUDESTA INFORMOITUNA) AIHEUTUVISTA SUORISTA, EPÄSUORISTA, ERITYISISTÄ, ESIKUVALLISISTA TAI VÄLILLISISTÄ VAHINGOISTA (SISÄLTÄEN, MUTTA EI RAJOITTUEN, KORVAAVIEN TUOTTEIDEN TAI PALVELUIDEN HANKKIMISEEN; KÄYTTÖMAHDOLLISUUDEN, TIEDON TAI VOITTOJEN MENETYKSEEN; TAI YRITYSTOIMINNAN KATKEAMISEEN), OLIVAT NÄMÄ VAHINGOT AIHEUTETTU MITEN TAHANSA JA MINKÄ VASTUUTEORIAN PIIRISSÄ TAHANSA, SOPIMUS-, TIUKAN TAI VAHINGONTEKOTEORIAN (SISÄLTÄEN HUOLIMATTOMUUDEN YMS).

• Ilmoitus avoimen lähdekoodin lisenssistä

Seuraava avoimen lähdekoodin ohjelmisto on sisällytetty Google Cloud Print -palveluun. Kuvaus avoimen lähdekoodin lisenssistä on esitetty seuraavassa. json-c

Tekijänoikeus (c) 2009-2012 Eric Haszlkiewicz

Myönnämme maksuttoman oikeuden jokaiselle tämän ohjelmiston kopion ja siihen liittyvien asiakirjatiedostojen ("ohjelmisto") hankkijalle ohjelmiston käyttämiseksi, mukaan lukien rajoituksetta käyttöoikeuden, kopioinnin, muokkauksen, liittämisen, julkaisun, alilisensoinnin ja tai ohjelmiston kopioiden myynnin sekä ohjelmiston käyttämisen sallimiseksi seuraavien ehtojen mukaisesti:

Yllä oleva tekijänoikeusilmoitus ja tämä käyttöoikeusilmoitus tulee sisällyttää kaikkiin ohjelmiston kopioihin tai osiin. OHJELMISTO TOIMITETAAN "SELLAISENAAN" ILMAN MINKÄÄNLAISTA TAKUUTA, SUORAA TAI EPÄSUORAA, MUKAAN LUKIEN, MUTTA NÄIHIN RAJOITTUMATTA MYYNTIKELPOISUUS, SOPIVUUS TIETTYYN KÄYTTÖTARKOITUKSEEN JA OIKEUKSIEN LOUKKAAMATTOMUUTEEN. TEKIJÄT TAI TEKIJÄNOIKEUKSIEN HALTIJAT EIVÄT OLE MISSÄÄN TILANTEESSA VASTUUSSA MISTÄÄN VAATEISTA, VAURIOISTA TAI MUISTA VASTUISTA SOPIMUKSEEN, OIKEUDENLOUKKAUKSEEN TAI MUUHUN LIITTYEN, JOKA AIHEUTUU TAI LIITTYY OHJELMISTOON TAI MUIHIN OHJELMISTON SISÄLTÄMIIN MENETTELYIHIN.

Tekijänoikeus (c) 2004, 2005 Metaparadigm Pte Ltd

Myönnämme maksuttoman oikeuden jokaiselle tämän ohjelmiston kopion ja siihen liittyvien asiakirjatiedostojen ("ohjelmisto") hankkijalle ohjelmiston käyttämiseksi, mukaan lukien rajoituksetta käyttöoikeuden, kopioinnin, muokkauksen, liittämisen, julkaisun, alilisensoinnin ja tai ohjelmiston kopioiden myynnin sekä ohjelmiston käyttämisen sallimiseksi seuraavien ehtojen mukaisesti:

Yllä oleva tekijänoikeusilmoitus ja tämä käyttöoikeusilmoitus tulee sisällyttää kaikkiin ohjelmiston kopioihin tai osiin. OHJELMISTO TOIMITETAAN "SELLAISENAAN" ILMAN MINKÄÄNLAISTA TAKUUTA, SUORAA TAI EPÄSUORAA, MUKAAN LUKIEN, MUTTA NÄIHIN RAJOITTUMATTA MYYNTIKELPOISUUS, SOPIVUUS TIETTYYN KÄYTTÖTARKOITUKSEEN JA OIKEUKSIEN LOUKKAAMATTOMUUTEEN. TEKIJÄT TAI TEKIJÄNOIKEUKSIEN HALTIJAT EIVÄT OLE MISSÄÄN TILANTEESSA VASTUUSSA MISTÄÄN VAATEISTA, VAURIOISTA TAI MUISTA VASTUISTA SOPIMUKSEEN, OIKEUDENLOUKKAUKSEEN TAI MUUHUN LIITTYEN, JOKA AIHEUTUU TAI LIITTYY OHJELMISTOON TAI MUIHIN OHJELMISTON SISÄLTÄMIIN MENETTELYIHIN.

2

Asennus

Asennusvaatimukset

Lisävarusteiden tarkistaminen

Laitteen ottaminen ulos pakkauksesta ja asentaminen

Lisälaitteiston asennus

Virtakoodin liittäminen

LAN-/USB-johdon liittäminen

Lisää paperia lokeroon

Tämän koneen asennus

Langattomaan LAN-verkkoon yhdistäminen (vain kun langaton lähiverkon moduuli on yhdistettynä)

Ajurin ja ohjelmiston asentaminen tietokoneelle

Asennusvaatimukset

- Sijoitusympäristö
- Sijoituspaikka

Sijoitusympäristö

Asenna kone seuraavaan ympäristöön.

Huonelämpötila: 10-32 °C

Ympäröivä kosteus: 20-80 % RH (suhteellinen ilmankosteus)

Suurin märkälämpötila: 25 °C



- Toimi varovaisesti kondensaation ehkäisemiseksi. Se voi vahingoittaa laitetta.
- Jos laite asennetaan sijaintipaikkaan, jossa ympäröivä kosteus on 30 % tai vähemmän, käytä ilmankosteuttajaa tai antistaattista mattoa.
- Asennusympäristöstä riippuen, käytön melu saattaa olla korkeampi. Jos melu häiritsee sinua, ehdotamme että asennat koneen etäälle sinusta tai toiseen huoneeseen.

VAROITUS

- Älä asenna laitetta sijaintipaikkaan, joka on altistunut korkeille lämpötiloille tai avotulen läheisyydessä.
- Älä asenna laitetta paikkaan, jossa tapahtuu kemiallisia reaktioita (esim. laboratorio).
- Älä asenna laitetta lähelle alkoholia, ohentimia tai muita syttyviä liuottimia.
- Älä asenna laitetta sijaintipaikkaan pienten lasten lähelle.
- Älä asenna tätä laitetta epävakaaseen paikkaan (epävakaalle jalustalle tai kaltevaan paikkaan).
- Älä asenna laitetta paikkaan, jossa on runsaasti kosteutta tai pölyä tai paikkaan, jossa kone altistuu suoralle auringon valolle.
- Älä asenna laitetta ympäristöön, jossa se altistuu syövyttävälle kaasulle tai suolaiselle ilmalle.
- Älä asenna laitetta paikkaan, jossa se altistuu voimakkaalle tärinälle.
- Älä asenna laitetta paikkaan, jossa sen tuuletusaukko on tukittuna.

⚠️ HUOMIO

- Älä asenna konetta suoraan paksulle huovalle tai matolle.
- Älä asenna konetta suljettuun huoneeseen tai muihin huoneisiin, joissa on heikko ilmankierto ja tuuletus.
- Jos käytät tätä konetta pienessä huoneessa jatkuvasti pidemmän aikaa, muista tuulettaa huone.
- Asenna kone kauas voimakkaita magneettikenttiä tai melua lähettävistä lähteistä.
- Asenna kone etäälle näytöistä ja televisiosta.
- Koneen liikutteluun tarvitaan kaksi henkilöä, jotka seisovat koneen edessä ja takana vastaavasti, kannatellen koneen pohjalla olevista kahvoista ja siirtäen sitä.

Sijoituspaikka

Sijoita laite tasaiselle pinnalle, joka on tarpeeksi leveä niin, että laitteen jalat mahtuvat sen päälle.

Huolehdi, että koneen ympärillä on riittävästi tilaa kuten on esitetty alla olevissa kuvissa.

• Ylänäkö

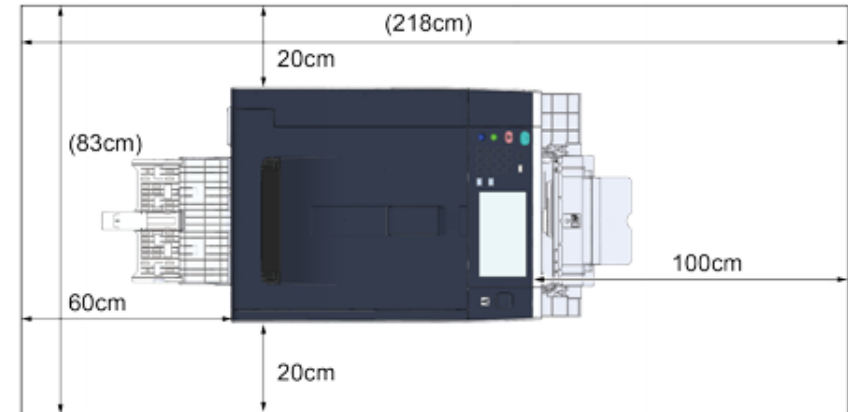

• Sivunäkö

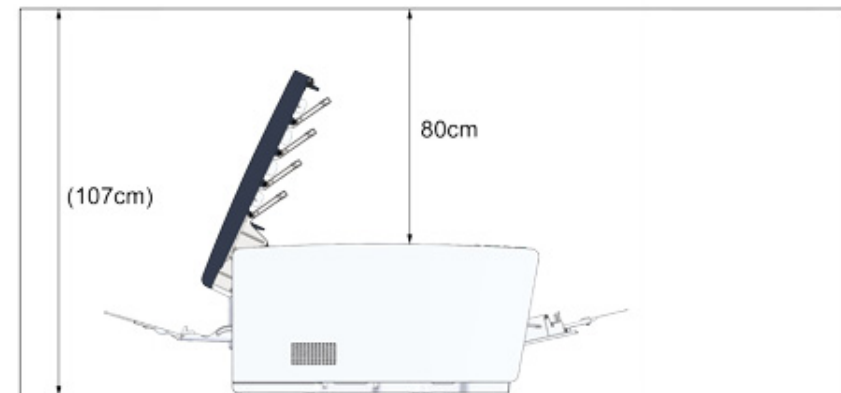

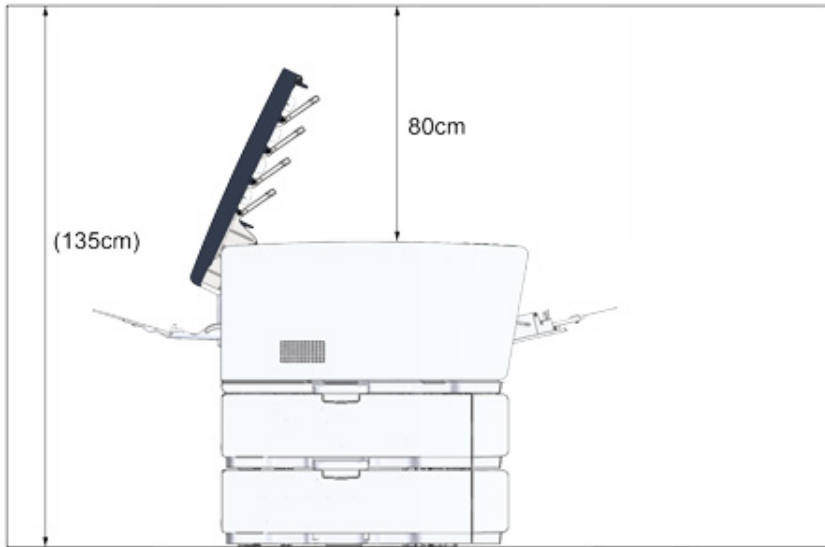

- Sivunäkymä (jos ylimääräinen lokeroyksikkö on asennettu)



Lisävarusteiden tarkistaminen

Tarkasta, että sinulla on kaikki alla olevat asiat.

 HUOMIO	Seurauksena voi olla loukkaantuminen.	
Nosta konetta 2 henkilön avulla, koska se painaa noin 24 kg.		



Varmista että käytät toimitettuja kulutusosia ensin. Jos muita kulutusosia käytetään ensin, elinkaarta ei ehkä näytetä oikein tai toimitettuja kulutusosia ei ehkä sovelleta.

• Päärunko



• Neljä kuvarumpua (musta, syaani, magenta ja keltainen)

• Neljä aloitusväriainekasettia (musta, syaani, magenta ja keltainen)

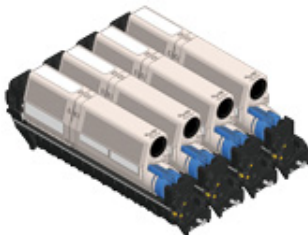

MC-malleihin aloitusväriainepakkaukset on asennettu kuvarumpuihin, jotka on asennettu laitteeseen ennen toimitusta.



ES-malleihin ei ole asennettu aloitusväriainepatruunaa. Asenna laitteen mukana tullut värikasetti. Katso kohta "Kuvarummun vaihtaminen".

• Ohjelmisto-DVD-ROM-levy



• Virtajohto

• Kirjekuorivipu

Kirjekuorivipu on liitetty MP-lokeroon. Käytä kirjekuorivipua mikäli kirjekuoret rypistyvät tulostuksessa.



Ohjeiden osalta, ks.Lisäominaisuuksien ohjekirja.



- LAN- tai USB -johdot eivät ole sisällytettyjä pakkaukseen. Valmistele erikseen liitäntäympäristösi sopiva kaapeli.
- Pakkaus- ja pehmustemateriaaleja tarvitaan, kun kuljetat tätä laitetta. Älä hävitä pakkausmateriaaleja, koska niitä saatetaan käyttää tulevaisuudessa.

Laitteen ottaminen ulos pakkauksesta ja asentaminen

Tässä osiossa kuvataan, miten laite otetaan ulos pakkauksesta ja asennetaan.

 HUOMIO	Seurauksena voi olla loukkaantuminen.	
Nosta konetta 2 henkilön avulla, koska se painaa noin 24 kg.		



- Noudata erityistä huolellisuutta, kun käsittelet kuvarumpua (vihreä sylinteri), koska se on herkkä.
- Älä altista kuvarumpua suoralle auringonvalolle tai voimakkaalle valolle (noin 1 500 luksia tai enemmän). Älä jätä kuvarumpua kauemmaksi aikaa kuin viideksi minuutiksi huoneen valoon.
- Tarvitset pakkaus- ja pehmustemateriaaleja, jos kuljetat laitetta. Älä heitä niitä pois, vaan säilytä ne tulevaa käyttöä varten.

- 1 Ota laite laatikosta, jonka jälkeen poista kaikki lisävarusteet, pehmustemateriaalit ja muovipussi laitteen ympäriltä.

- 2 Nosta laitetta ja aseta se sinne, mihin aiot asentaa sen.

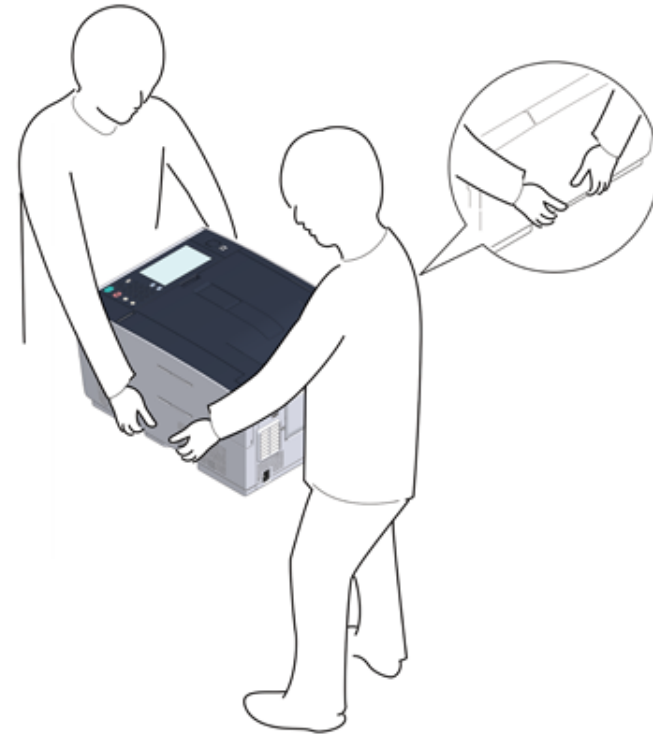

- 3 Poista suojaavat teipit, suojakalvo, ja kuiva-ainepakkaukset.
- 4 Paina painiketta (A), ja avaa tulostuskelkka (a) täysin.

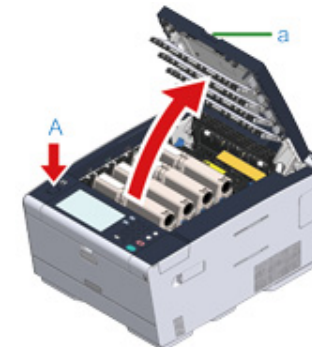

- 5** Paina sinisen kahvan (b) kärjestä väriainekasetissa ja käännä sitä itseäsi eteenpäin kunnes kärki on linjattu kasetin kahvan kanssa. Käännä kaikkien 4 kasetin vipuja.

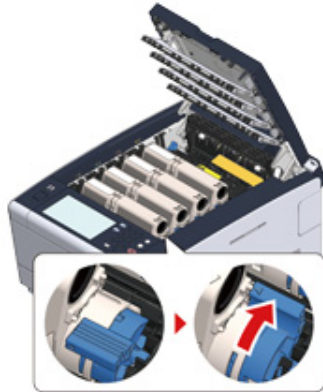

Jos suljet tulostuslokeroa kääntämättä sinistä vipua, se voi aiheuttaa vikatilaa. Varmista että käännät sinistä vipua kunnes sen yläosa on linjassa korvakkeen kanssa väriainekasetin selkäpuolella.

- 6** Vedä lukitusvipuista lämpöyksikössä itseäsi kohti purkaaksesi lukituksen.

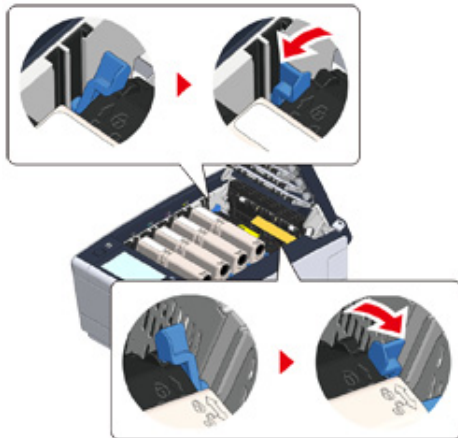

- 7** Pidä kiinni lämpöyksikön kahvasta ja nosta lämpöyksikkö pois laitteesta.

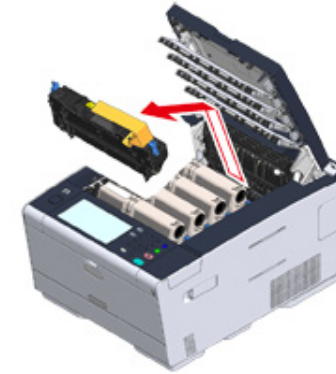

- 8** Työnnä sinistä vipua lämpöyksikössä ja poista oranssi turvapysäytin ja kalvo.

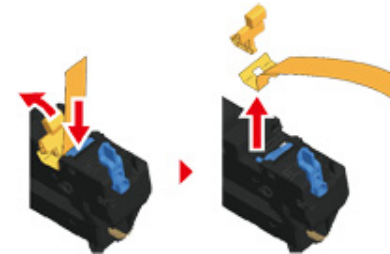

- 9** Pidä kiinni lämpöyksikön kahvasta ja linjaa lämpöyksikkö väriainekasettien uriin, aseta lämpöyksikkö laitteeseen.

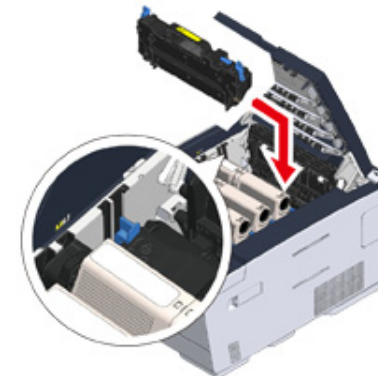

10 Työnnä lämpöyksikön vivut lukitusasentoon.

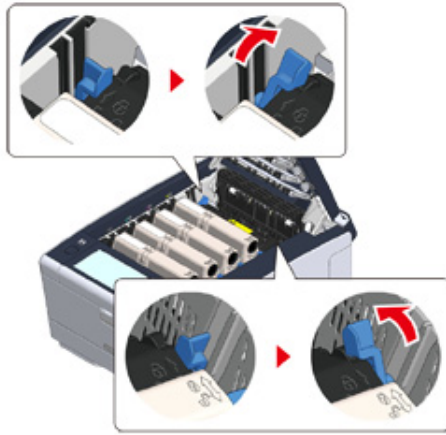

11 Sulje tulostuslokero (a) hitaasti ja työnnä tulostuslokeron keskeltä vahvistusta varten.

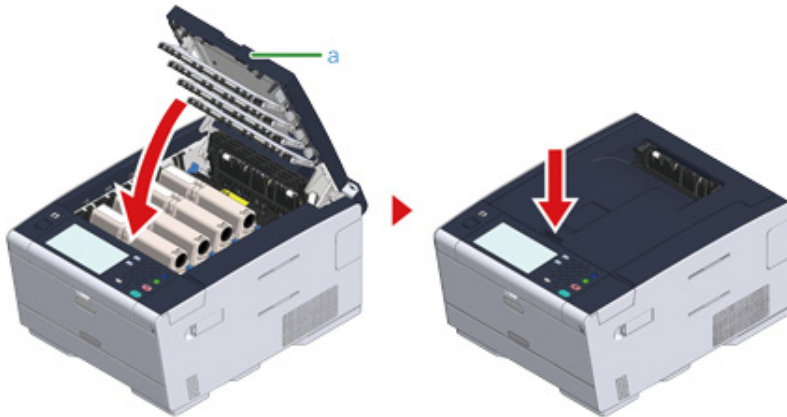

Kun virheviesti, joka toteaa että tulostuskelkka on avoinna ei poistu, varmista että tulostuskelkka on varmasti suljettu.

Lisälaitteiston asennus

Tämä osio kuvaa lisälaitteiston asennuksen.

- Langattoman LAN-moduulin asennus
- Lisälokeron asentaminen
- Tulostinajurin asettaminen

Langattoman LAN-moduulin asennus

Asenna langaton LAN-moduuli halutessasi käyttää langatonta yhteyttä.

Asennuksen jälkeen, varmista muuttavasi langattoman lähiverkon asetus tilasta [DISABLE (POIS KÄYTTÖSTÄ)] tilaan [ENABLE (OTA KÄYTTÖÖN)] käyttäjäpaneelissa.

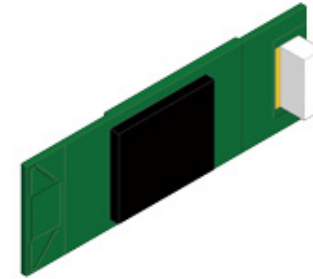

- 1 Tarkista että laite on kytketty pois päältä ja että virtajohto ja kaikki johdot ovat irrotettuja.



Jos asennat langattoman LAN-moduulin niin, että laitteessa on virta kytkettynä, tämä voi aiheuttaa virhetoimintoja laitteessa ja langattomassa LAN-moduulissa.

- 2 Avaa langattoman LAN-moduulin kansi.



- 3 Poista liitin kannesta ja yhdistä langattoman LAN-moduulin kanssa.

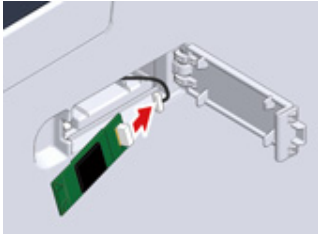

- 4 Asenna langaton lähiverkon moduuli laitteeseen.

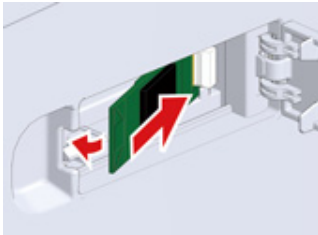

- 5 Sulje langattoman LAN-moduulin kansi.

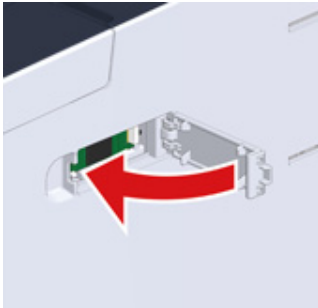

Siirry kohtaan "Virtakoodin liitäntä".



Langattoman moduulin liitäntä ei voi yhdistää laitetta langattomaan LAN-verkkoon.

Mahdollista langaton asetus vaiheissa "Langattomaan LAN-verkkoon yhdistäminen (vain kun langaton lähiverkon moduuli on yhdistettynä)".

Lisälokero asentaminen

Liitä lisälokero kun paperiarkkien määrän nostamista tarvitaan.

Voit asentaa enintään 2 lokeroa.

Aseta lokeroiden lukumäärä tulostinajurilla kun olet asentanut ne.

Mallin numero: N36501

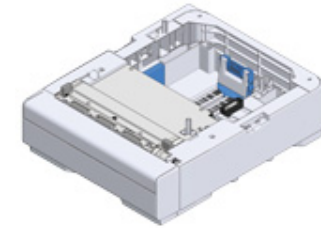

 **HUOMIO**

Seurauksena voi olla loukkaantuminen.



Nosta konetta 2 henkilön avulla, koska se painaa noin 24 kg.

- 1 Tarkista että laite on kytketty pois päältä ja että virtajohto ja kaikki johdot ovat irrotettuja.



Jos asennat lisälokeroa niin, että laitteessa on virta kytkettynä, tämä voi aiheuttaa virhetoimintoja laitteessa ja lisälokerossa.

- 2 Jos haluat asentaa kaksi lisälokeroa, kiinnitä ne yhteen lukituskappaleilla.

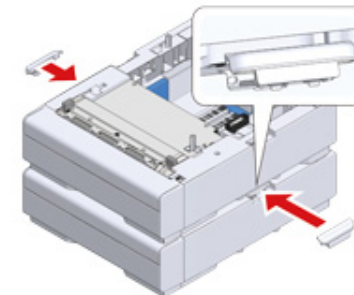

- 3 Pinoa laite hitaasti ylimääräiselle lokeroyksikölle linjaten näiden kääntöpuolet ja oikeat puolet.

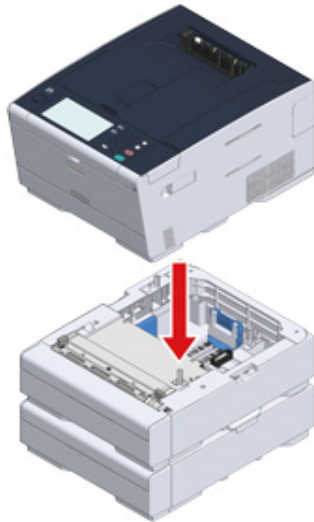

- 4 Ruuvaa laite ja lisälokero lukituskappaleiden kanssa.

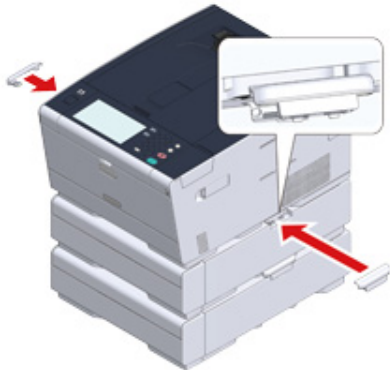

Tulostinajurin asettaminen

Kun lisälokero on asennettu, varmista asettavasi lokeroiden lukumäärät kun tulostinajuri on asennettu.

Tulostinajurin asentamisen tiedot, ks. "Ajurin ja ohjelmiston asentaminen tietokoneelle".



- Tämän toimintamenetelmän suorittamiseksi sinun pitää kirjautua tietokoneelle pääkäyttäjänä.
- Jos Mac OS koskee seuraavia olosuhteita, asennetusta vaihtoehdosta saadaan automaattisesti tiedot, ja tämän eräpäivä.
 - Kun laite on yhdistetty verkkoon Bonjourin välityksellä
 - Kun laite on yhdistetty USB-rajapinnan välityksellä
 - Kun valinnainen laite on asennettu ennen kuin tulostinajuri on asennettu

• Lisälokeroiden asettaminen Windows PCL -tulostinajuriin

- 1 Napsauta [Käynnistä], ja valitse sitten [Laitteet ja tulostimet].
- 2 Napsauta hiiren kakkospainikkeella [OKI C542 (OKI C542)] ja valitse sitten [OKI C542 PCL6 (OKI C542 PCL6)] kohdasta [Printer properties (Tulostimen ominaisuudet)].
- 3 Valitse [Laitevaihtoehdot] -välilehti.

4 Anna lokeroiden kokonaismäärä ja napsauta sitten [OK].

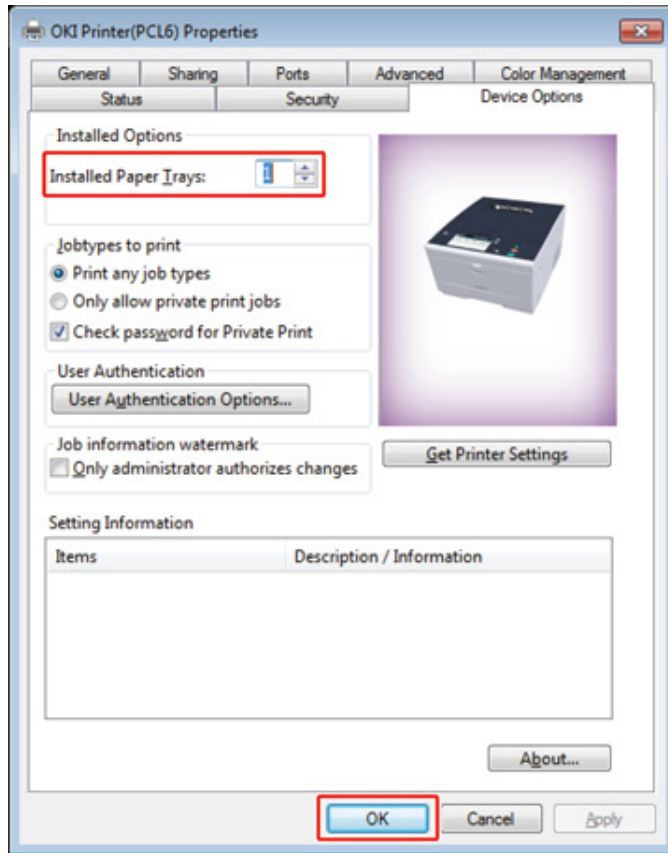

Jos TCP/IP-verkkoyhteys on käytössä, napsauta [Get Printer Settings (Hae tulostimen asetukset)] asettaaksesi lokeroiden määrän automaattisesti.

• Lisälokeroiden asettaminen Windows PS -tulostinajuriin

- 1 Napsauta [Käynnistä], ja valitse sitten [Laitteet ja tulostimet].
- 2 Napsauta hiiren kakkospainikkeella [OKI C542 (OKI C542)] ja valitse sitten [OKI C542 PS (OKI C542 PS)] kohdasta [Printer properties (Tulostimen ominaisuudet)].

3 Valitse [Laitteen asetukset] -välilehti.

4 Valitse kohdassa [Asennettavissa olevat vaihtoehdot] valitse [Hanki asennetut lisävarusteet automaattisesti] ja napsauta [Asetus].

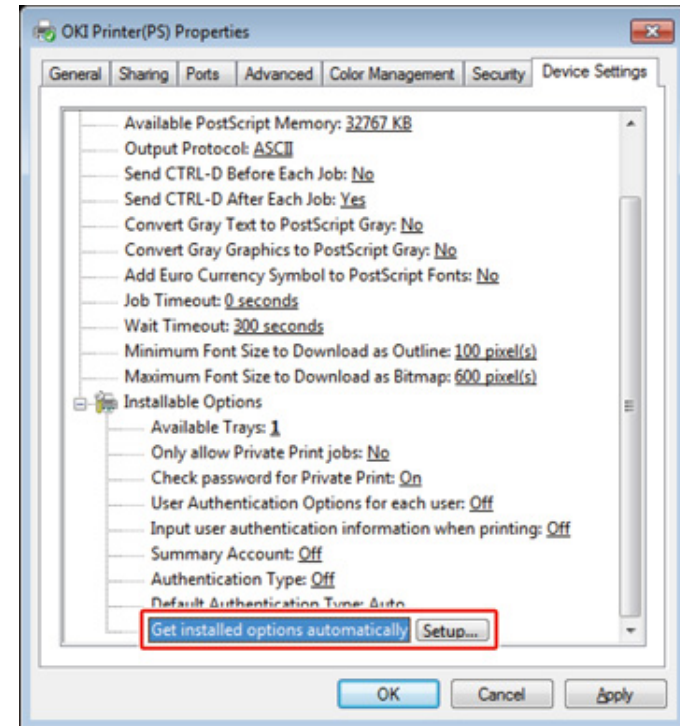

Kun käytät USB-yhteyttä, valitse lokeroiden kokonaismäärä kohtaan [Asennetut paperilokerot] kohdassa [Asennettavissa olevat vaihtoehdot].

5 Napsauta [OK].

• Lisälokeroiden asettaminen Mac OS X -tulostinajuriin

- 1 Valitse [Järjestelmäasetukset] Apple-valikosta.
- 2 Valitse [Printers & Scanners (Tulostimet ja skannerit)].
- 3 Valitse laite ja napsauta sen jälkeen [Valinnat & Tarvikkeet].

- 4 Valitse [Options (Asetukset)] -välilehti.
- 5 Valitse lokeroiden kokonaismäärä kohtaan [Käytettävissä oleva lokero], ja napsauta sitten [OK].

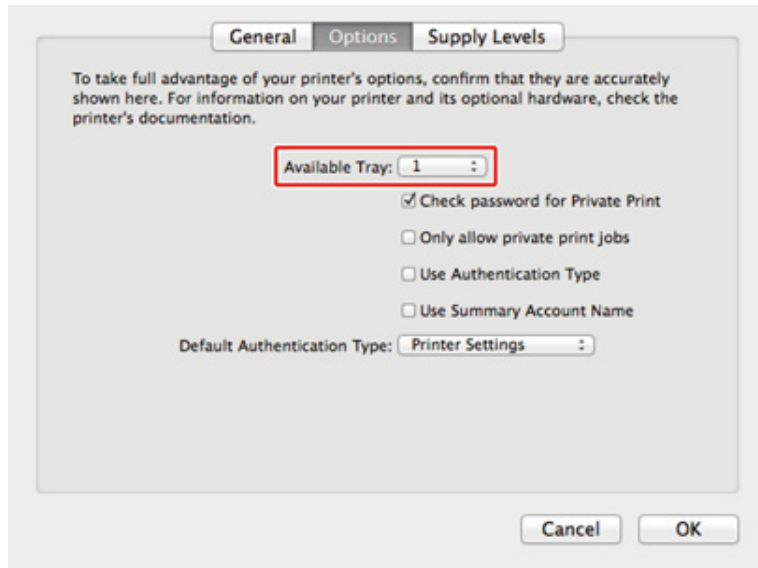

Virtakoodin liitäntä



Virtalähteen täytyy täyttää seuraavat vaatimukset:

VAIHTOVIRTA (AC): 110 - 127V AC (alueella 99 - 140V AC) / 220 - 240V AC (alueella 198 - 264V AC)

Taajuus: 50/60 Hz \pm 2 %



- Jos virtalähde on epävakaa, käytä jännitteen tasaajaa.
- Laitteen enimmäisvirrankulutus on 1220 W (120V AC) / 1250 W (230V AC). Tarkista että laitteen virransyöttö on riittävä.
- Toimintaa UPS-laitteen (keskeytymätön virtalähde) tai inverttereiden kanssa ei taata. Älä käytä UPS-järjestelmää tai vaihtosuuntaajaa (invertteriä).

 VAROITUS	Seurauksena saattaa olla tulipalo tai sähköisku.	 
<ul style="list-style-type: none"> • Muista sammuttaa tämä kone ennen kuin liität tai irrotat virtajohtoa ja maadoitusjohtoa. • Muista liittää maadoitusjohto määrättyyn maadoitusliittimeen. Jos konetta ei ole mahdollista maadoittaa, ota yhteyttä jälleenmyyjään. • Varmista, että maadoitusjohto liitetään vesiputkeen, kaasuputkeen tai puhelinjohtoon tai ukkosjohtoon. • Muista liittää maadoitusjohto ennen kuin liität virtajohtoa pistorasiaan. Muista myös irrottaa virtajohto pistorasiasta ennen kuin irrotat maadoitusjohtoa. • Muista kytkeä tai irrottaa virtajohto pistokkeesta. • Kytke virtajohto tukevasti pistorasiaan. • Älä kytke tai irrota virtajohtoa märin käsin. • Asenna virtajohto paikkaan, jossa sen päälle ei astuta, äläkä laita mitään esineitä sen päälle. • Älä niputa tai sido virtajohtoa. • Älä käytä viallista virtajohtoa. • Älä ylikuormita pistorasiaa. • Älä kiinnitä tämän laitteen ja muiden laitteiden virtajohtoja samaan pistorasiaan. Jos tämän laitteen virtajohto liitetään samaan pistorasiaan kuin muiden sähkölaitteiden, erityisesti ilmastointilaitteiden, kopiokoneiden tai silppurien, kone saattaa toimia virheellisesti sähkökohinan vaikutuksesta. Jos sinun on liitettävä tämän koneen virtajohto samaan pistorasiaan kuin muut tuotteet, käytä kaupallisesti tarjolla olevaa kohinasuodatinta. • Käytä koneen mukana toimitettua virtajohtoa ja kytke johto suoraan pistorasiaan. Älä käytä muiden laitteiden virtajohtoja tämän koneen kanssa. • Älä käytä jatkojohtoa. Jos sinun on käytettävä jatkojohtoa, käytä 15 ampeerin johtoa tai suurempaa. • Jatkojohtojen käyttäminen saattaa aiheuttaa koneen toimintahäiriön vaihtovirran jännitteen laskun seurauksena. • Älä kytke konetta pois päältä tai irrota virtajohtoa tulostuksen aikana. • Jos et käytä tätä konetta pitkään aikaan lomien, matkojen tai muiden syiden vuoksi, irrota virtajohto. • Älä käytä koneen mukana toimitettua virtajohtoa muiden tuotteiden kanssa. 		

1 Kytke virtajohto virtapistokkeeseen.



2 Kytke virtajohto pistorasiaan.

LAN-/USB-johdon liittäminen

Laitetta käyttäessä langallisessa verkkoliitännässä tai yhdistäessä tietokoneen USB-johdon välityksellä, yhdistä johto seuraavin tavoin.

- LAN-johdon liittäminen
- USB-kaapelin liittäminen

LAN-johdon liittäminen



LAN-kaapeli (kategoria 5 tai suurempi, kierretty parikaapeli, suora) ei ole toimitettuna.

- 1 Valmistele LAN-kaapeli (kategoria 5e tai suurempi, kierretty parikaapeli, suora) ja keskitin.



- 2 Varmista, että kone ja tietokone ovat pois päältä.
- 3 Avaa rajapinnan kansi laitteen takana painamalla sen keskiosaa.



- 4 Kiinnitä LAN-kaapelin toinen pää verkkoliittimeen.

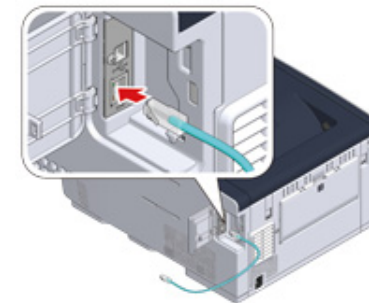

- 5** Sijoita LAN-johto kielekkeen alle, ja sulje sitten rajapinnan kansi.

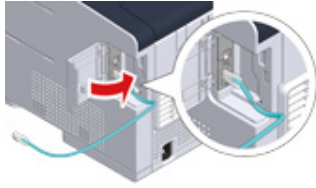

- 6** Laita LAN-kaapelin toinen pää keskittimeen.

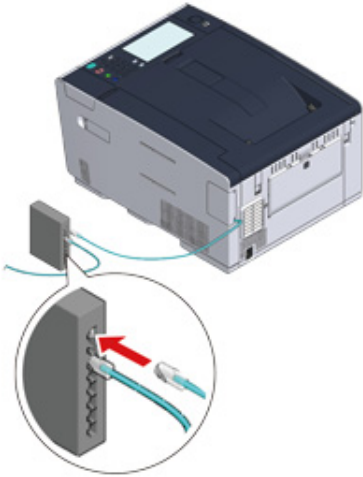

Siirry toimenpidemenetelmään "Lisää paperia lokeroon".

USB-kaapelin liittäminen

USB-johto (Hi-Speed USB 2.0) ei ole toimitettu.

- 1** Valmistele USB-johto.



Jos haluta liittää USB 2.0 Hi-Speed -tilassa, käytä USB 2.0 Hi-Speed -kaapelia.



- 2** Varmista, että kone ja tietokone ovat pois päältä.
3 Avaa rajapinnan kansi laitteen takana painamalla sen keskiosaa.



- 4** Kiinnitä USB-kaapelin toinen pää laitteen USB-liittimeen.



Älä kiinnitä USB-kaapelia verkkoliittimeen. Se voi vahingoittaa laitetta.

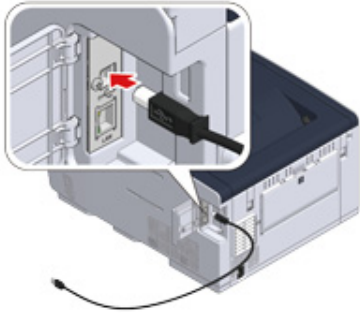

5 Sijoita USB-johdot kielekkeeseen alle, ja sulje sitten rajapinnan kansi.

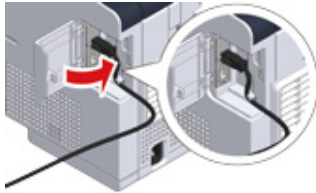

6 Kiinnitä USB-kaapelin toinen pää tietokoneen USB-liittimeen.



Kun asennat tulostinajureita Windowsissa, älä kytke USB-kaapelin toista päätä tietokoneeseen ennen kuin kehoitus tehdä näin näytetään näytöllä ajurin asentamisen aikana.

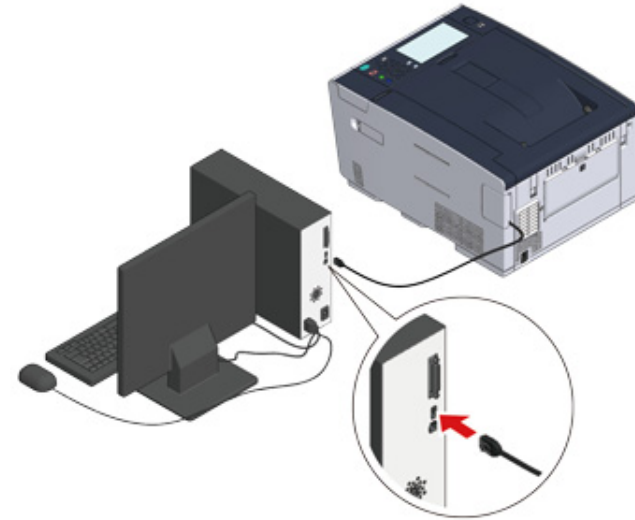

Siirry toimenpidemenetelmään "Lisää paperia lokeroon".

Lisää paperia lokeroon

Paperin asetuksen toimintamenetelmä lokerikkoon 1, on käytetty esimerkkinä.

Sama ohje pätee lokeroihin 2/3 (valinnaisia).

Tiedot koskien saatavana olevaa paperia "Tietoja koskien käytettäviä paperilaatuja".

- 1 Vedä paperikasetti ulos.



- 2 Liu'uta paperiohjain (a) vastaamaan lisättävän paperin leveyttä.

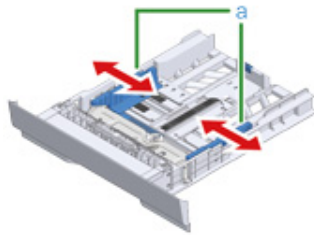

- 3 Liu'uta paperin pysäytin (b) vastaamaan lisättävän paperin pituutta.

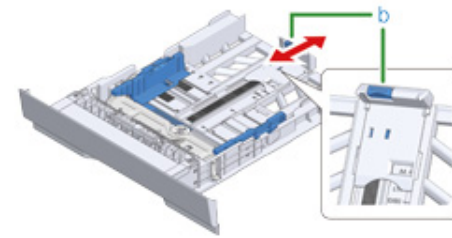

- 4 Tuuleta paperipino hyvin ja tasaa reunat.

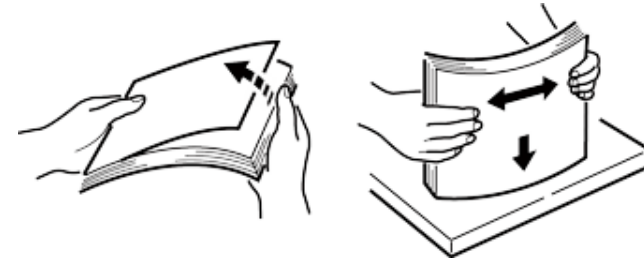

- 5 Lisää paperi tulostuspuoli alaspäin.



Älä lataa paperia yli "▽"-merkin paperiohjaimessa.

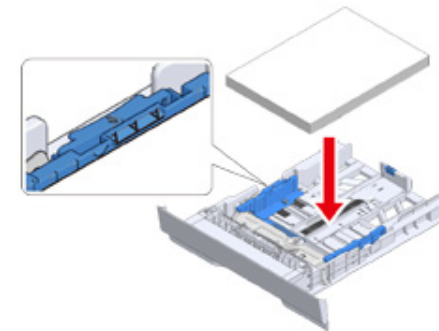

- 6 Varmista ladattu paperi paperiohjaimella.

- 7 Palauta paperikasetti laitteeseen.
Työnnä paperilokeroa, kunnes se pysähtyy.



Tämän koneen asennus

Ensimmäistä kertaa kun laite kytketään päälle, [Easy Setup (Helpot asetukset)] tulee näkyviin. Seuraa näytön ohjeita määrittääksesi vaaditut tiedot. Voit ohittaa asetukset painamalla [Skip>> (Ohita>>)].



Yksinkertaisimmat askeleet ovat esitettyinä tässä.

- Kieliasetus
- Päivämäärän ja ajan asetus
- Pääkäyttäjän salasanan asetus
- Verkkoasetukset
- Testitulostus

Kieliasetus

- 1 Paina virtapainiketta käyttöpaneelissa sekunnin ajan kytkeäksesi laitteen päälle.

Kun laite on kytketty päälle, virtakytkimen LED-valo syttyy.



- 2 Kun kielivalinnan näyttö kohdassa [Easy Setup (Helpot asetukset)] on näkyvillä, paina kieltä, jota haluat käyttää.



Paina [▲] [▼] vaihtaaksesi näyttöjä.

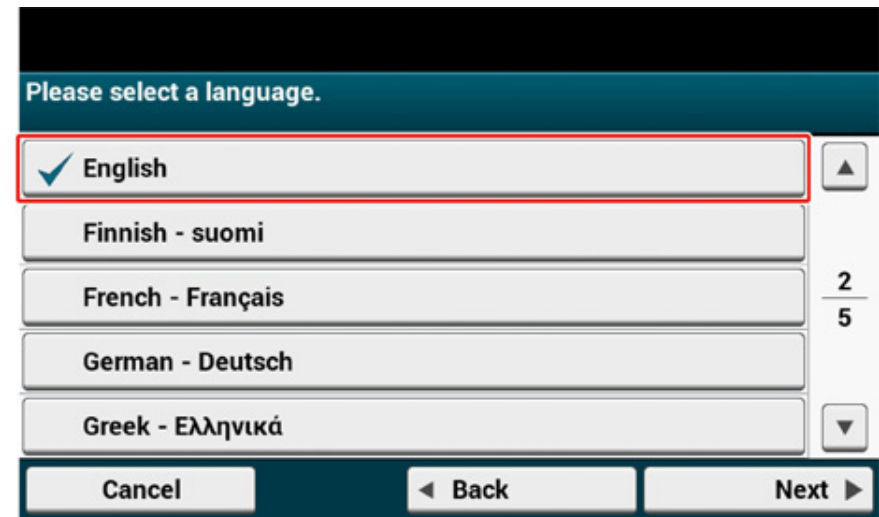

- 3 Valitse haluttu näppäimistön asettelu.

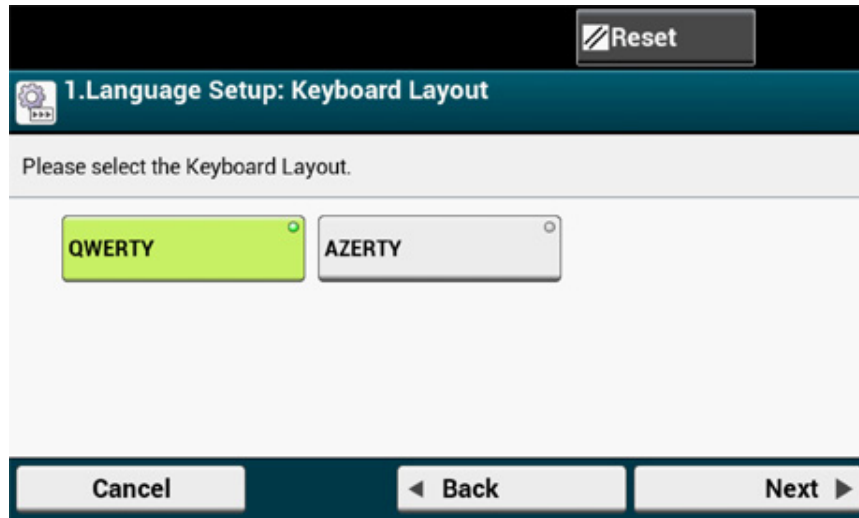

- 4 Paina [Close (Sulje)].



Näyttö vaihtuu automaattisesti n. 7 sekunnin kuluessa painamatta [Close (Sulje)].

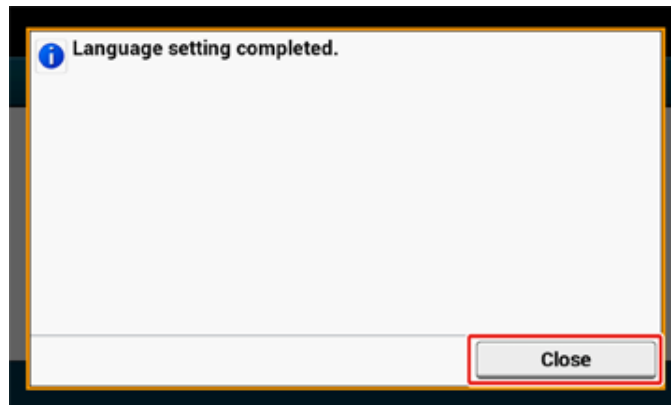

- 5 Paina [Continue with default settings (Jatka oletusasetuksilla)].

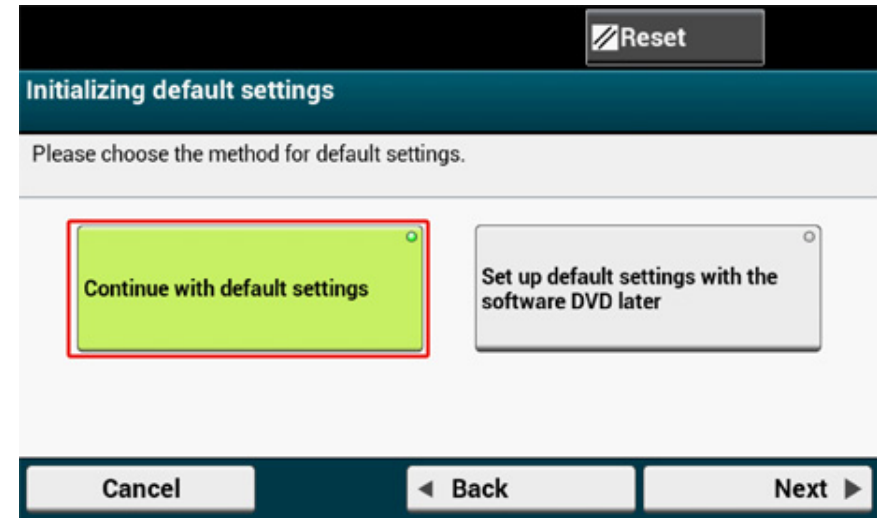

- 6 Tarkista että kulutustarvikkeet ja johdot ovat asennettuina ja paina sitten [Next (Seuraava)].

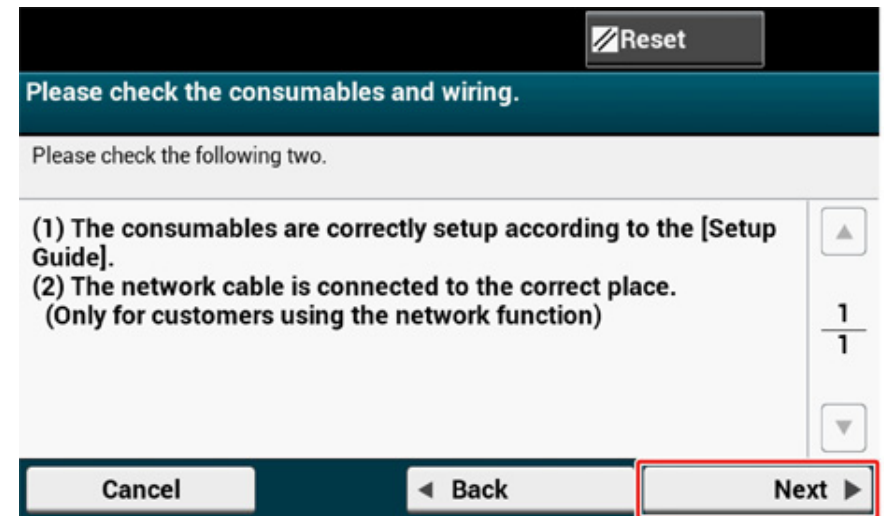

Päivämäärän ja ajan asetus

- 1 Tarkista että [2. Date/Time Setting (2. Pvm/Aika-asetus)] -näyttö on näkyvillä, ja paina sitten [Next (Seuraava)].

Aikavyöhykkeen asetusnäyttö tulee näkyviin.

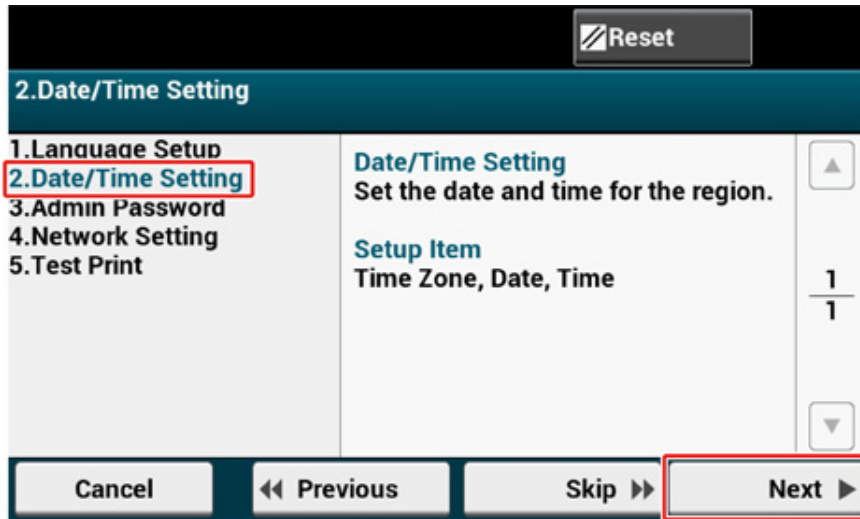

- 2 Paina [Select (Valitse)] aikavyöhykettä varten, jota haluat käyttää.



Paina [▲][▼] vaihtaaksesi näyttöjä.

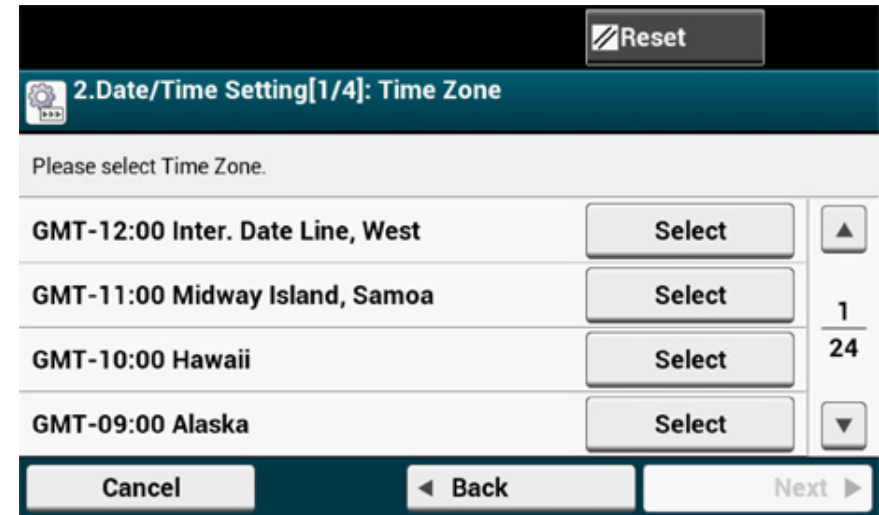

- 3 Paina [Manual (Manuaalinen)].

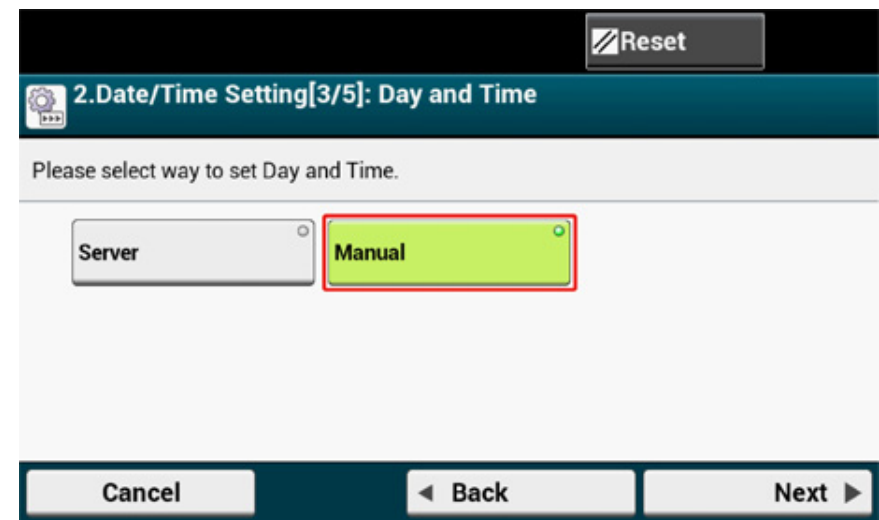

- 4 Syötä kuukausi käyttämällä [▲] [▼] tai numeronäppäimistöä käyttöpaneelissa.

Käytä numeronäppäimistöä käyttöpaneelissa syöttääksesi arvon kenttään (numeronäppäimistön) kuvakkeella.

- 5 Paina [Day (Päivä)] syöttölaatikkoa kerran syöttääksesi päivän.
- 6 Paina [Year (Vuosi)] syöttölaatikkoa kerran syöttääksesi vuoden, ja paina sitten [Next (Seuraava)].

- 7 Käytä [▲] [▼] tai numeronäppäimistöä käyttöpaneelissa syöttääksesi nykyisen ajan samalla tavalla kuin päiväyksen kirjaus, ja paina sitten [Next (Seuraava)].

Asetusten arvot päivitetään.

- 8 Paina [Close (Sulje)].



Näyttö vaihtuu automaattisesti n. 7 sekunnin kuluessa painamatta [Close (Sulje)].

Pääkäyttäjän salasanan asetus



Tehtäsaasetuksen salasana on "999999", suosittelemme kuitenkin voimakkaasti, että asetat oman pääkäyttäjän salasanasasi, jotta kolmannet osapuolet eivät voi helposti omaksua sitä.

1 Tarkista että [3. Admin Password (3. Pääkäyttäjän salasana)] näyttö on näkyvillä ja paina sitten [Next (Seuraava)].

Uusi pääkäyttäjän salasanan asetusnäyttö tulee näkyviin.

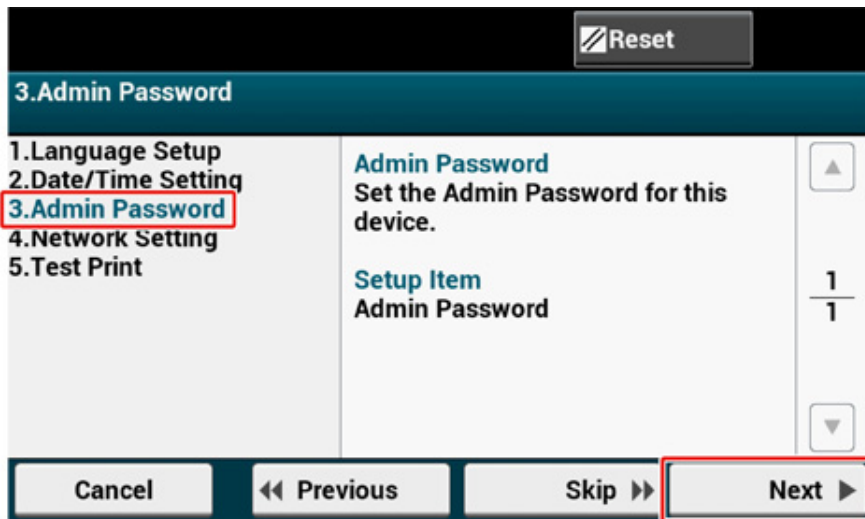

2 Syötä uusi pääkäyttäjän salasana, ja paina [Next (Seuraava)].



- Kehotamme sinua kirjoittamaan salasanan muistiin, jottet unohda sitä.
- Pääkäyttäjän salasana vaaditaan muuttaessasi asetuksia jne.
- Huomioi että jos unohdit tai kadotit pääkäyttäjän salasanasasi, et voi muuttaa [Admin Setup (Pääkäyttäjäasetukset)] tai [Easy Setup (Helpot asetukset)] asetuksia.



- Aseta pääkäyttäjän salasana käyttämällä 6 - 12 alfanumeerista kirjoitusmerkkiä.
- Salasanan pienillä ja isoilla kirjaimilla on merkitystä.

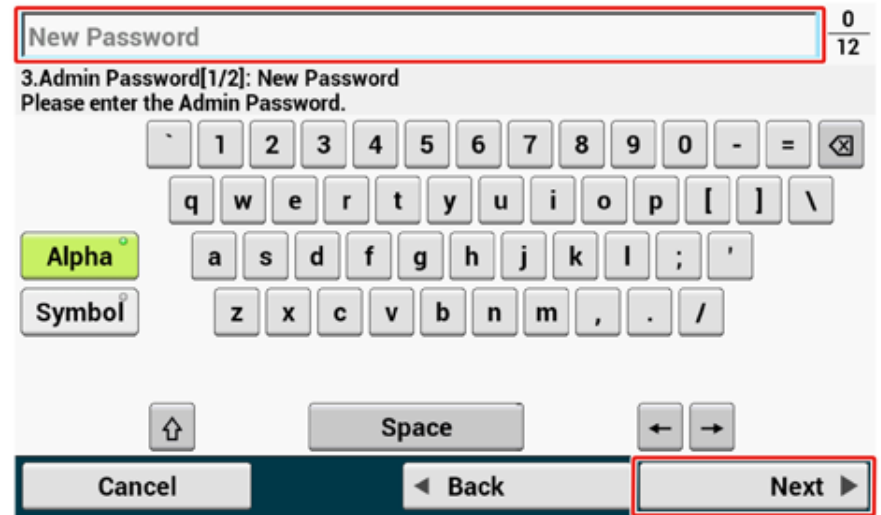

3 Syötä salasana uudelleen ja vahvista.

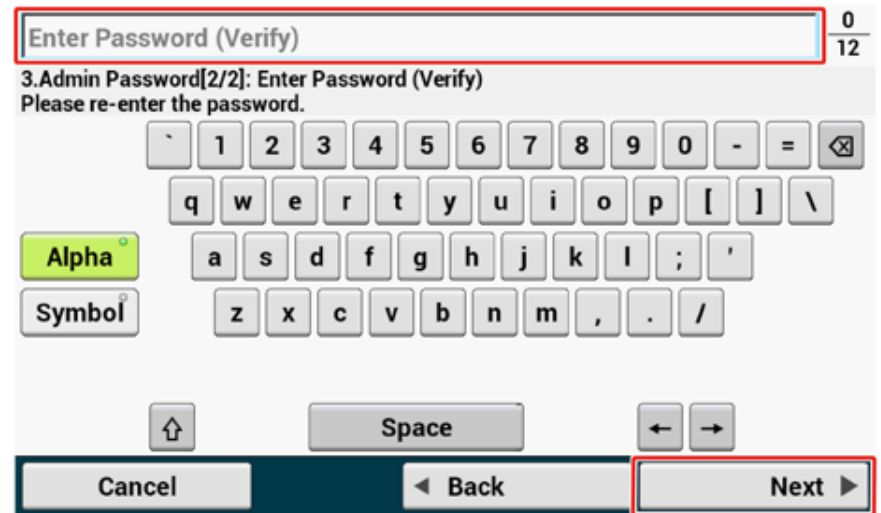

4 Paina [Next (Seuraava)].
Asetusten arvot päivitetään.

5 Paina [Close (Sulje)].



Näyttö vaihtuu automaattisesti n. 7 sekunnin kuluessa painamatta [Close (Sulje)].

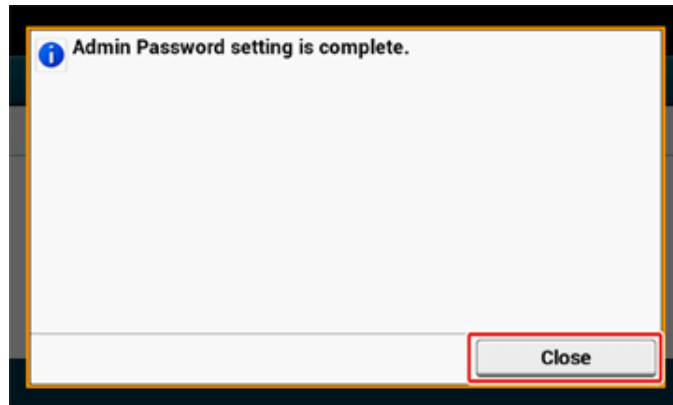

Verkoasetukset



- Jos et halua muodostaa yhteyttä verkkoon, paina [Skip>> (Ohita>>)] siirtyäksesi kohtaan "Testitulostus".
- Koska verkoasetuksia vaaditaan tätä laitetta käytettäessä, sinun tulee asettaa verkoasetukset tästä.

1 Tarkista että [4. Network Setting (4. Verkoasetukset)] -näyttö on näkyvillä, ja paina sitten [Next (Seuraava)] yhteyttä varten LAN-johdolla.

Langatonta yhteyttä varten, sinun ei tarvitse asettaa verkoasetuksia tästä. Paina [Skip>> (Ohita>>)] ja siirry kohtaan "Testitulostus". Langattomat yhteysasetukset suoritetaan kun [Easy Setup (Helpot asetukset)] on viety päätökseen.

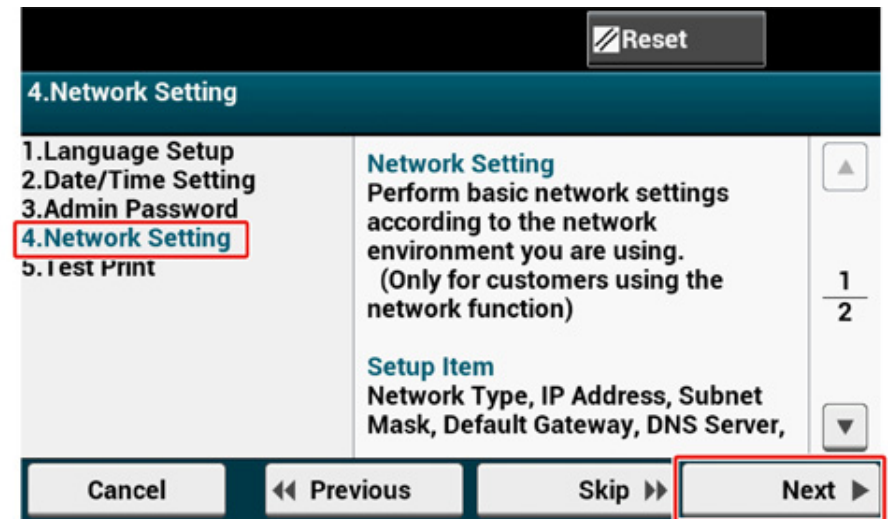

2 Tarkista että johdotus on suoritettu oikein.

3 Asettaa IP-osoitteen. Paina [Auto (Auto)].



Asettaessa manuaalisesti, tarkista seuraavat arvot, jotka ovat määritettyjä toimittajasi tai verkon pääkäyttäjän toimesta.

IP-osoite

Aliverkon peite

Oletusyhdyskäytävä

DNS-palvelin (ensisijainen)

DNS-palvelin (toissijainen)

WINS-palvelin (ensisijainen)

WINS-palvelin (toissijainen)

The screenshot shows a network configuration window titled "4. Network Setting[1/8]: Obtaining IP address". At the top right is a "Reset" button. Below the title bar, it says "Please select way to set IP Address." There are two radio button options: "Auto" (which is selected and highlighted with a red box) and "Manual". At the bottom, there are three buttons: "Cancel", "Back", and "Next".

4 Paina [Close (Sulje)] seuraavalla näytöllä, joka näkyy kun asetukset on päivitetty.



- Odota, kunnes asetuksen päivitys on suoritettu.
- Näyttö vaihtuu automaattisesti n. 7 sekunnin kuluessa painamatta [Close (Sulje)].

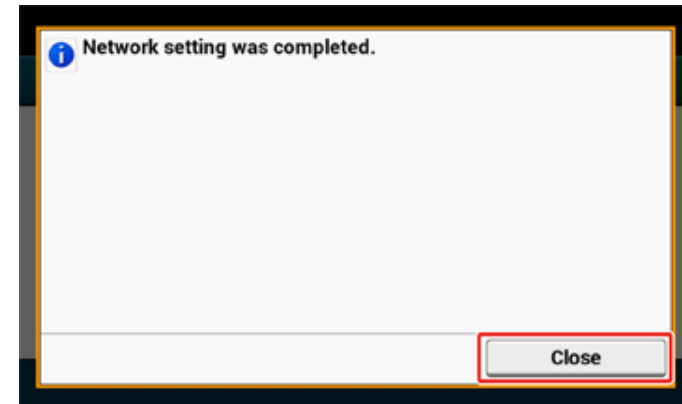

Testitulostus



Jos et halua tulostaa testisivua, paina [Skip>> (Ohita>>)]. Helpot asetukset ovat valmiit ja että aloitusnäyttö on näkyvillä.

- 1 Tarkista että [5.Print Test (5. Tulostustesti)] -näyttö on näkyvillä ja paina sitten [Next (Seuraava)].

Tulostustestinäyttö tulee näkyviin.

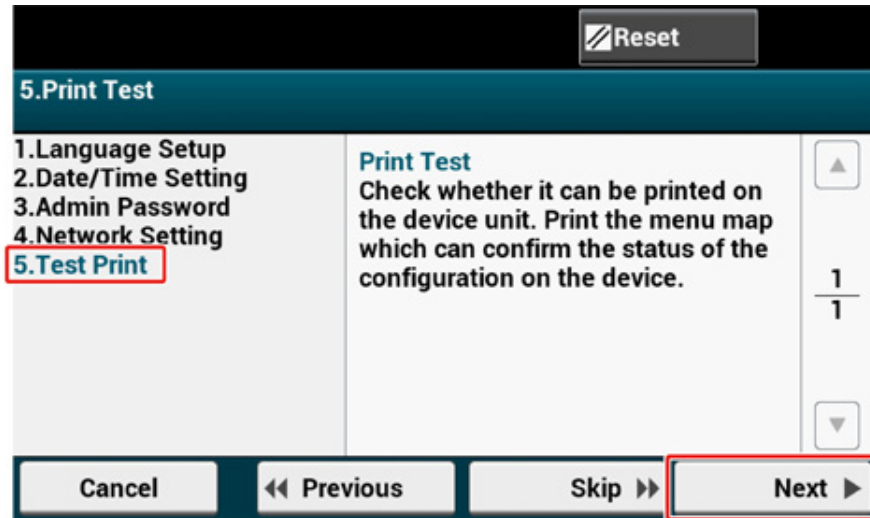

- 2 Napsauta [Print Test (Tulostustesti)].

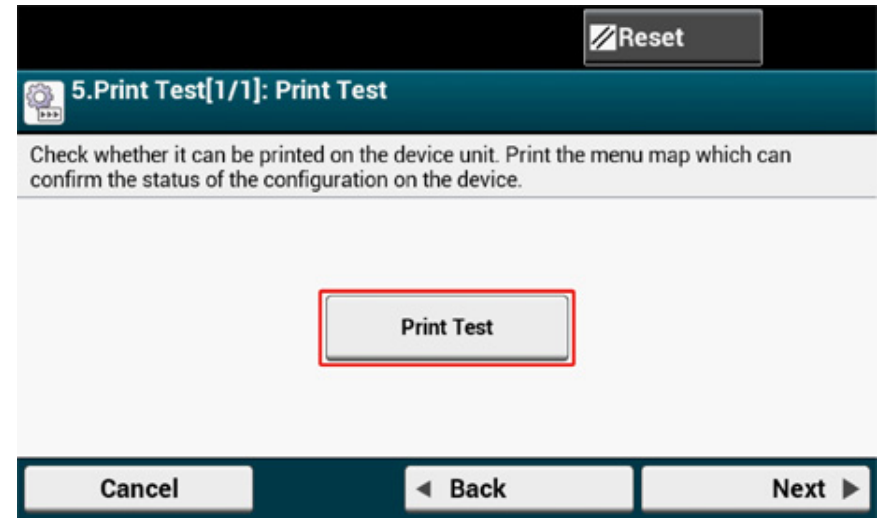

- 3 Paina [Yes (Kyllä)].

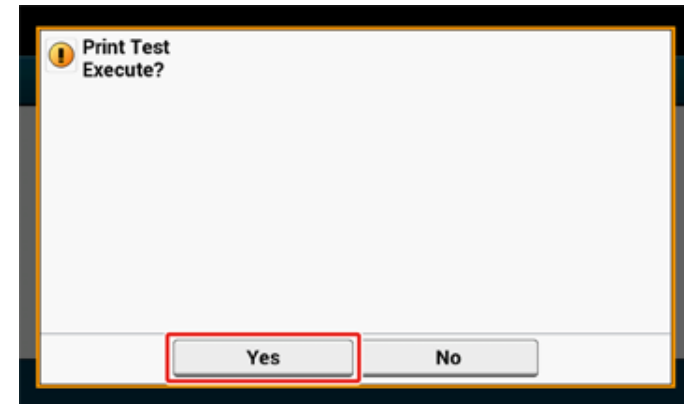

- 4 Tarkista että valikkokartta on tulostettu, ja paina sitten [Close (Sulje)].

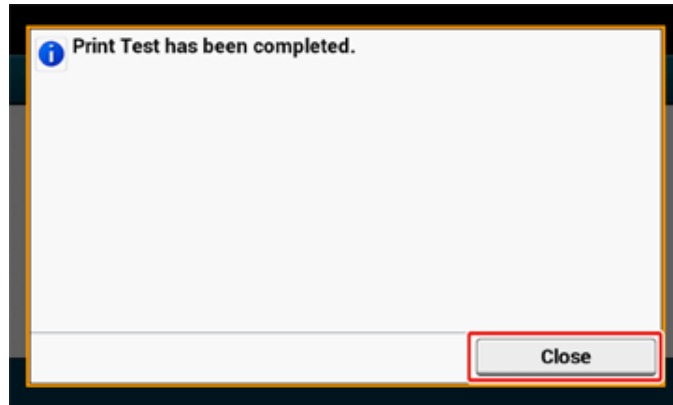

- 5 Paina [Complete (Valmis)].
Helpot asetukset ovat valmiit ja että aloitusnäyttö on näkyvillä.



Voit muuttaa asetuksia kohdasta [Device Settings (Laitteasetukset)] > [Easy Setup (Helpot asetukset)] aloitusnäytön yläosassa aina halutessasi.

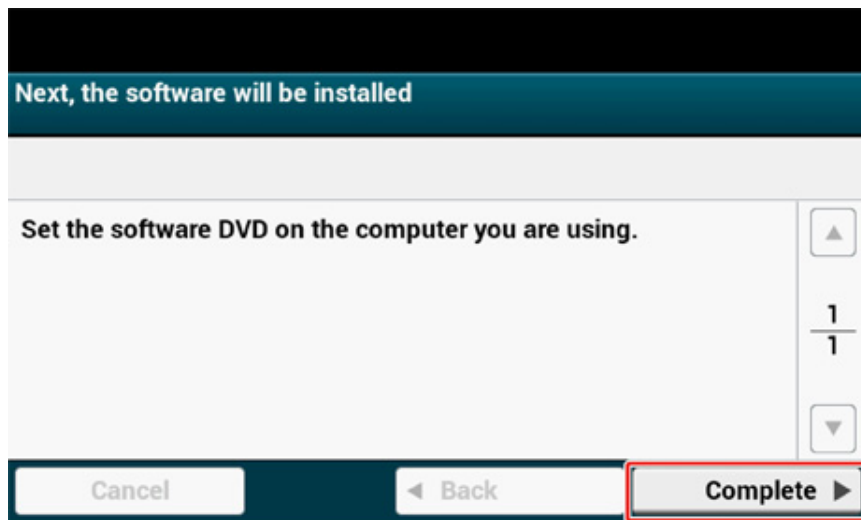

Langattomaan LAN-verkkoon yhdistäminen (vain kun langaton lähiverkon moduuli on yhdistettynä)

- Ennen langattomaan LAN-verkkoon liittämistä
- Langattoman WLAN-yhteyden mahdollistaminen
- Muodostaa yhteyden yhteyspisteeseen (Perusverkko)
- Laitteen yhdistäminen suoraan

Ennen langattomaan LAN-verkkoon liittämistä



- Langaton (Infrastruktuuri) ja langaton (AP-tila) eivät voi olla mahdollistettuina samanaikaisesti.
- Jos laitetta käytetään langattomassa verkkoympäristössä, laite ei siirry syvään lepotilaan vaan lepotilaan.
- Älä laita laitteen lähelle sähköisiä laitteita, jotka lähettävät heikkoja radioaaltoja (kuten mikroaaltoja tai digitaaliset langattomat puhelimet).
- Langattoman lähiverkkoyhteyden tiedonsiirtonopeus saattaa ympäristöstä riippuen olla hitaampi kuin kiinteää verkkoa tai USB-yhteyttä käytettäessä. Jos haluat tulostaa isoa dataa, kuten valokuvia, on suositeltavaa tulostaa kiinteää verkkoyhteyttä tai USB-yhteyttä käyttäen.

Yhteyden muodostaminen yhteyspisteeseen

Yhdistä tämä laite verkkoon LAN-yhteyspisteeseen (Infrastruktuuri) avulla.

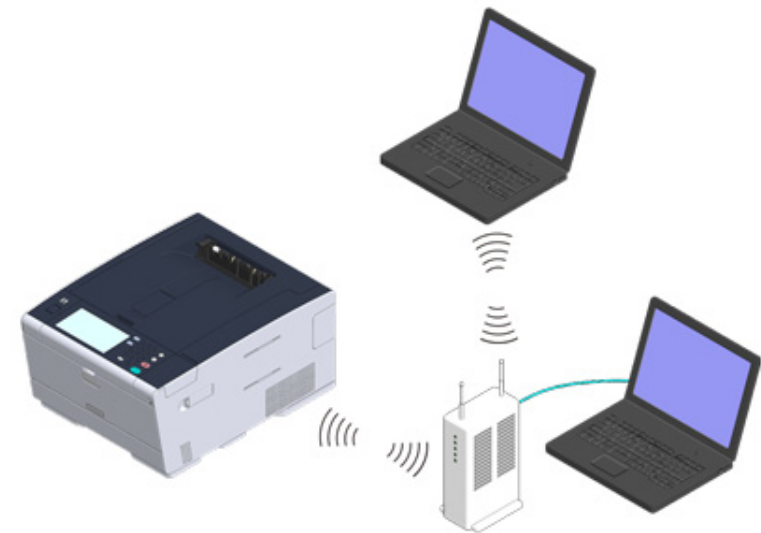

1 Tarkista vastaako langaton LAN-yhteyspisteesi seuraavia vaatimuksia.

Standardit: IEEE 802.11 a/b/g/n

Pääsymenetelmä: Infrastruktuuritila

2 Tarkista onko WPS LAN-yhteyspisteeseen tukema.

Jos WPS ei ole tuettu, tarkista SSID ja salausavain ohjekirjasta, joka on toimitettu lähiverkon tukiaseman mukana tai muusta dokumentaatiosta.



- SSID tunnetaan myös nimellä verkkonimi, ESSID tai ESS-ID.
- Salausavain tunnetaan myös nimellä verkkoavain, suojausavain, salasana tai esijaettu avain.

Laitteen yhdistäminen suoraan

Voit käyttää laitetta langattomana yhteyspisteenä muodostaaksesi suoran yhteyden langattomiin laitteisiin (tietokoneet, taulutietokoneet, älypuhelimet, jne.). Tarkista seuraavat.

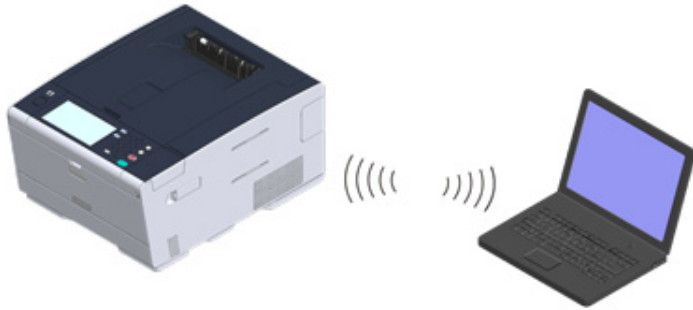

- 1 Tarkista vastaavatko langattomat laitteesi seuraavia vaatimuksia.
Standardit: IEEE 802.11 b/g/n
Suojaus: WPA2-PSK(AES)
- 2 Tarkista tukevatko langattomat laitteesi WPS-PBC (painike).



Mikäli et ole varma että WPS-PBC on laitteen tukema, yhdistä manuaalisesti kytkettyäsi laitteen päälle.

Langattoman WLAN-yhteyden mahdollistaminen

- 1 Varmista, että koneen virta on sammutettu.
- 2 Paina [Device Settings (Laitteen asetukset)] aloitusnäytön yläosassa.

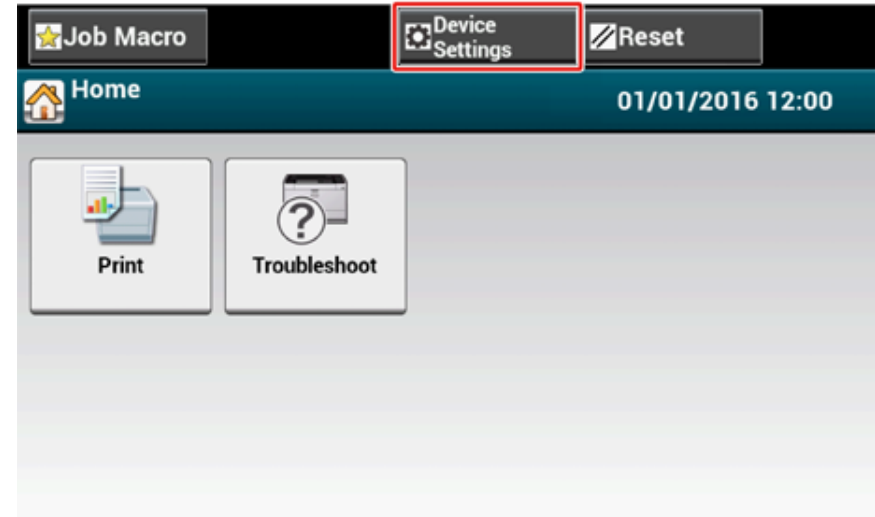

- 3 Paina [▲] kerran ja paina [Admin Setup (Pääkäyttäjäasetukset)].

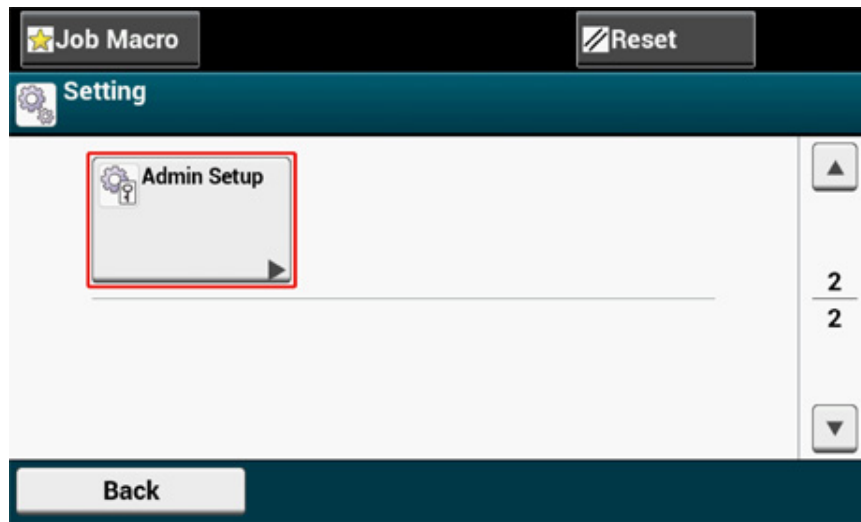

- 4 Kirjoita pääkäyttäjän salasana ja napsauta sitten [OK (OK)].



Tehdasasetuksissa oletusarvoinen pääkäyttäjänimi ja salasana ovat vastaavasti "admin" ja "999999". Jos pääkäyttäjän salasanaa on vaihdettu kohdassa Helpot asetukset, syötä päivitetty salasana.

 A screenshot of the 'Administrator Login' dialog box. The title bar says 'Administrator Login' and the instruction is 'Enter the Admin Name and Admin Password and press [OK]'. There are two input fields: 'Admin Name' with 'admin' entered, and 'Admin Password' with '---No Setting---' entered. The 'Admin Password' field is highlighted with a red box. To the right, there is a section for 'Authentication Type: Local' and 'Authentication Method'. At the bottom are 'Cancel' and 'OK' buttons.

- 5 Pääkäyttäjän sisään kirjautumisen näytöllä, paina [OK (OK)].

- 6 Paina [▲] kerran ja paina [User Install (Käyttäjäasennus)].

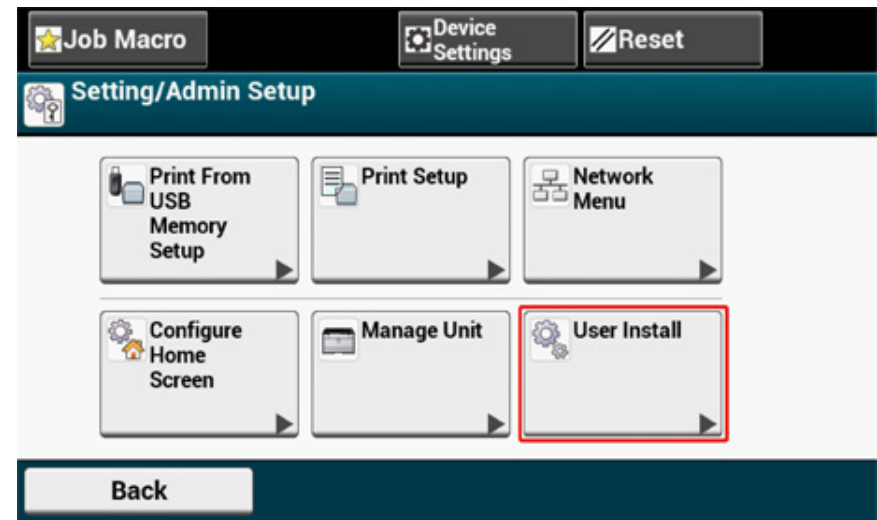

- 7 Press [▲] kerran ja paina [Wireless Module (Langaton moduuli)].

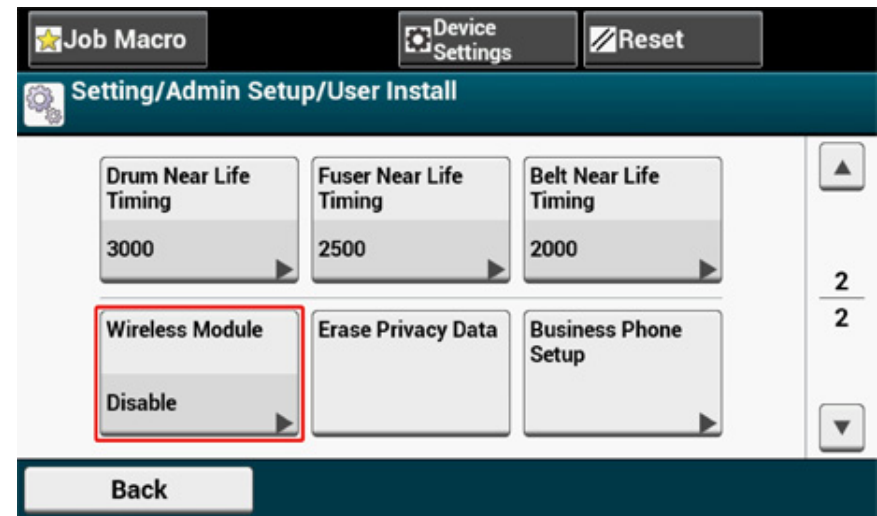

8 Paina [ENABLE (OTA KÄYTTÖÖN)].

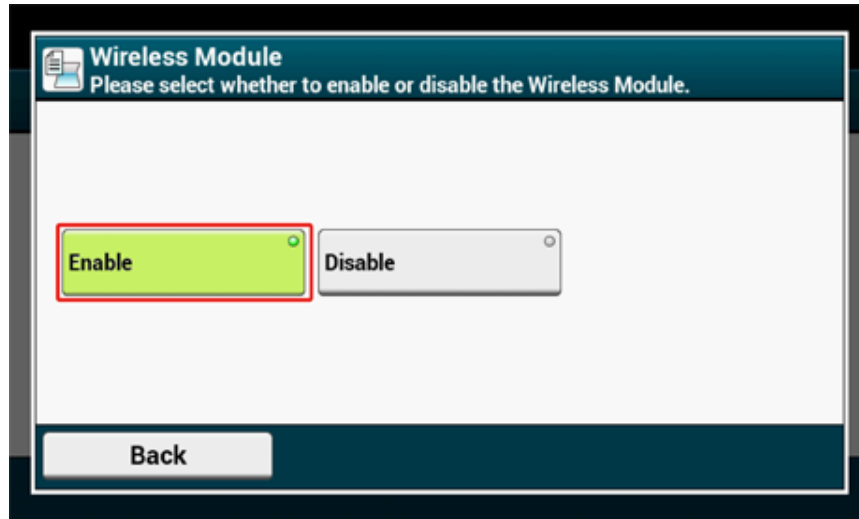

9 Paina [Back (Takaisin)], kunnes aloitusnäyttö tulee näkyviin.

10 Paina virtapainiketta kytkeäksesi laitteen pois päältä.

11 Paina virtapainiketta kytkeäksesi laitteen päälle.

12 Paina "Kyllä" jos "Haluatko asentaa langattoman?" on näkyvillä kosketuspaneelissa.

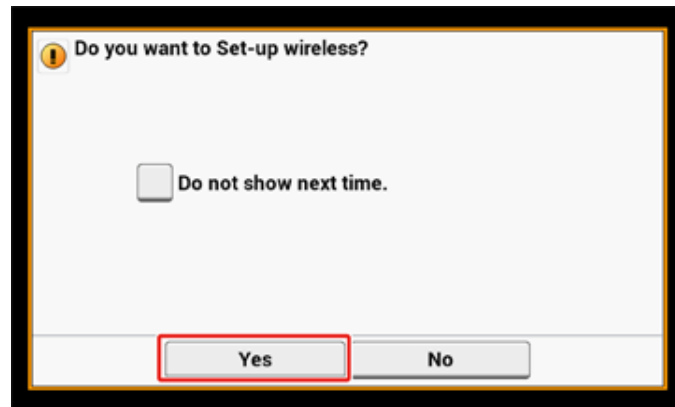

Siirry sitten "Muodostaa yhteyden yhteispisteeseen (Perusverkko)".

Muodostaa yhteyden yhteispisteeseen (Perusverkko)



- Asenna tämä kone paikkaan jossa on erinomainen näkyvä ja lähellä langatonta tukiasemaa. (Ehdotamme että etäisyys laitteen ja langattoman laitteen välillä on 30 m tai vähemmän.)
- Jos laitteen ja langattoman lähiverkon tukiaseman välillä on metallia, alumiininen ikkunanpuite tai teräsbetoniseinä, yhteyden muodostaminen voi vaikeutua.
- IEEE802.11a (W52/W53) ulkokäyttö on kielletty Radiolain mukaisesti. Käytä IEEE802.11a (W52/W53) vain sisätiloissa.

• Yhdistäminen WPS-toiminnon avulla.

Jos langaton tukiasema tukee WPS:ää, voit yhdistää langattomaan tukiasemaan WPS-painiketta painamalla.

• Langattoman LAN-tukiaseman valinta käyttäjäpaneelistä yhteyden muodostamiseksi

Jos langaton tukiasema ei tue WPS:ää, voit määrittää, mitä tulostimen havaitsemaa langatonta tukiasemaa haluat käyttää yhteyden muodostamiseen.

• Käyttäjäpaneelin asettaminen manuaalisesti yhteyden muodostamiseksi

Aseta langattoman lähiverkon tukiaseman tiedot (SSID, salausmenetelmä ja salausavain) manuaalisesti ja yhdistä langattomaan lähiverkkoon.

Yhdistäminen WPS-toiminnon avulla.

Jos WLAN-tukiasema tukee WPS:ää, voit helposti yhdistää langattomaan lähiverkkoon painamalla helpon yhdistämisen painiketta (WPS-painike).

Yhdistä noudattamalla seuraavaa toimintamenetelmää.

- 1 Tarkista WPS-painikkeen sijainti langattoman lähiverkon tukiaseman käyttöoppaasta tai muusta dokumentaatiosta.
- 2 Tarkista, että langaton tukiasema käynnistyy ja toimii kunnolla.
- 3 Kytke kone päälle.



Jos seuraava näyttö tulee näkyviin, valitse [Kyllä] ja jatka sitten vaiheeseen 6.

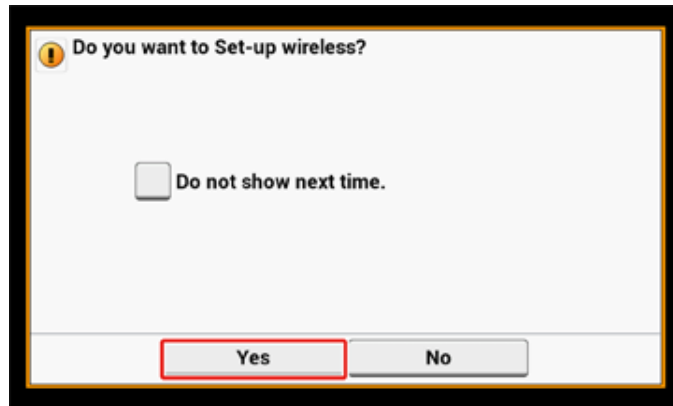

- 4 Paina [Device Settings (Laitteasetukset)] kosketuspaneelista.
- 5 Paina [▲] kerran ja paina [Wireless(Infrastructure) Setting (Langaton verkko(perusrakenne) asetus)].

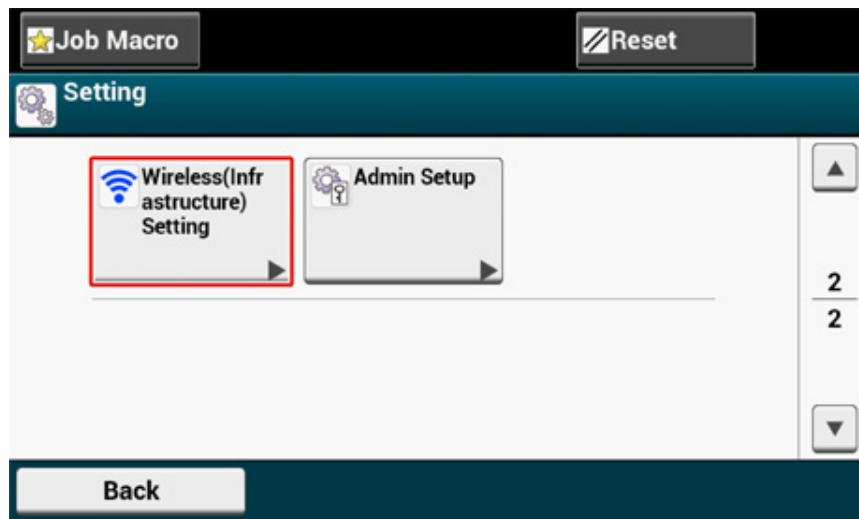

- 6 Kirjoita pääkäyttäjän nimi ja salasana ja paina [OK (OK)].
Tehdasasetuksissa oletusarvoinen pääkäyttäjänimi ja salasana ovat vastaavasti "admin" ja "999999".

Seuraava viesti näkyy noin 5 sekuntia.

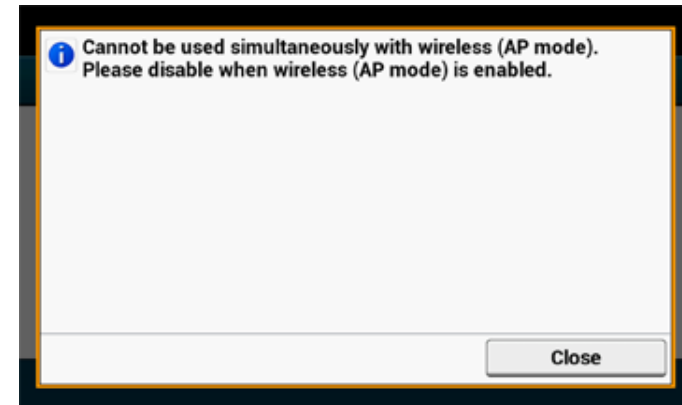

- 7 Paina [Enable (Ota käyttöön)].

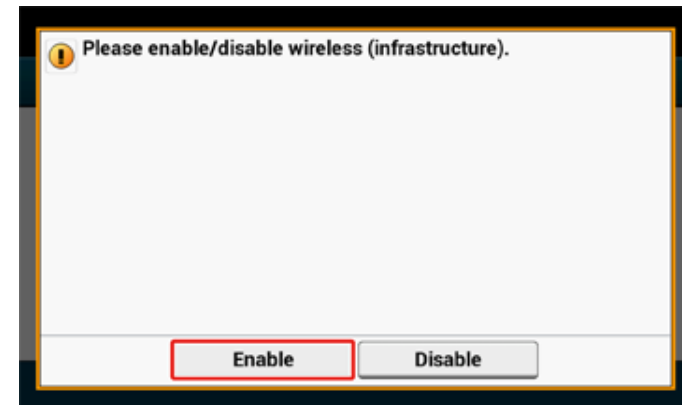

- 8 Jos ympäristösi vaatii asettamaan IP-osoitteen, jne. manuaalisesti, paina [Network Setting (Verkkoasetus)]. Jos et tarvitse manuaalista asetusta, siirry vaiheeseen 12.

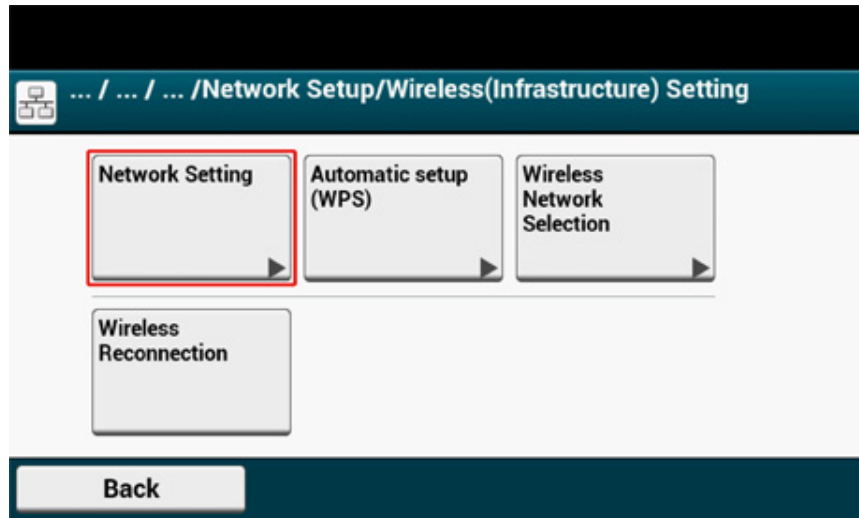

- 9 Paina [Manual (Manuaalinen)] kohdassa [Wireless (infrastructure) settings (Langaton verkko(perusrakenne) asetukset)] -näytöllä.

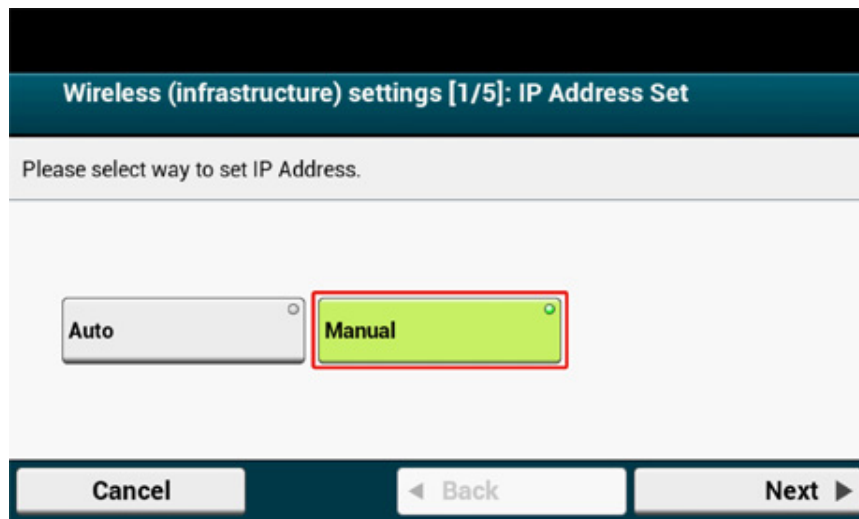

- 10 Noudata näytölle ilmestyviä ohjeita, aseta IP-osoite, aliverkon peite, oletusyhdyskäytävä, ja DHCP v6.



Pyydä palveluntarjoajaasi tai verkon pääkäyttäjää selventämään koskien asetusarvoa.

- 11 Paina [Close (Sulje)] kun Langaton (perusrakenne) asetukset ovat valmiit.



Näyttö vaihtuu automaattisesti jonkin ajan kuluessa painamatta [Close (Sulje)].

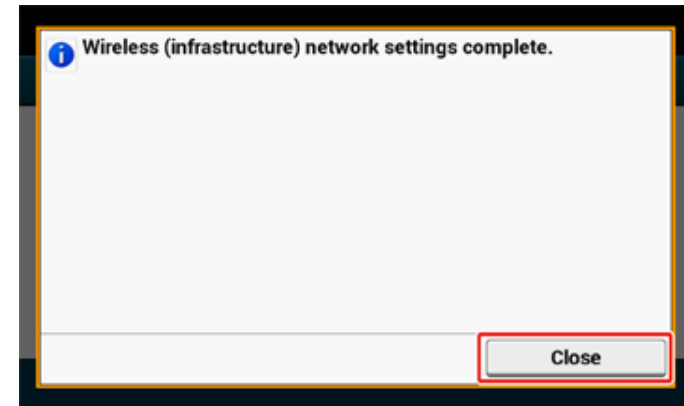

12 Paina [Automatic setup (WPS) (Automaattinen asennus (WPS))].

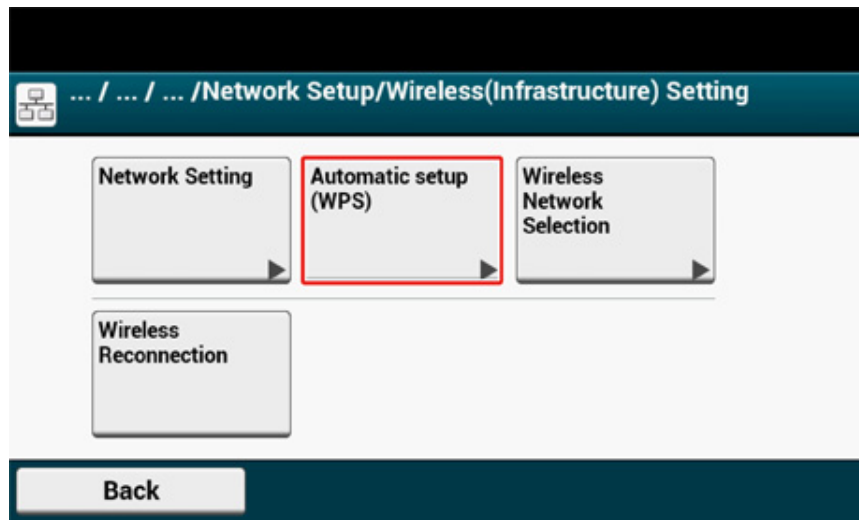

13 Paina [WPS-PBC].

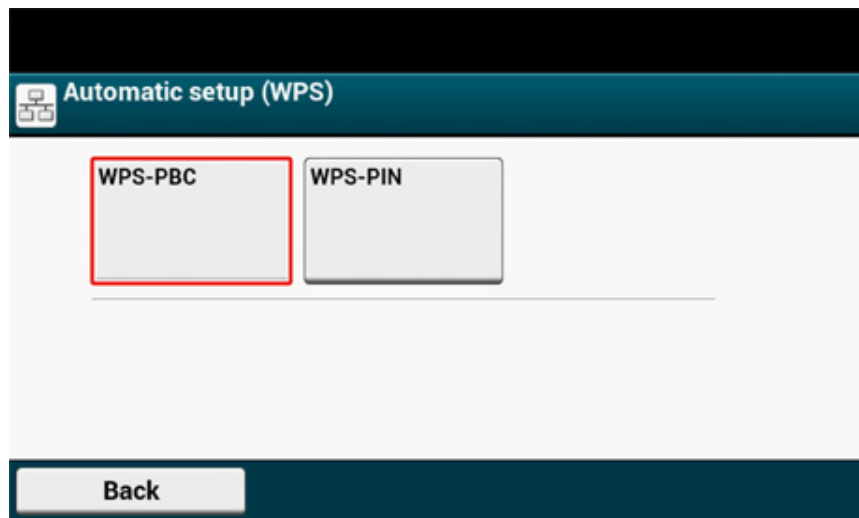

14 Paina [Kyllä].

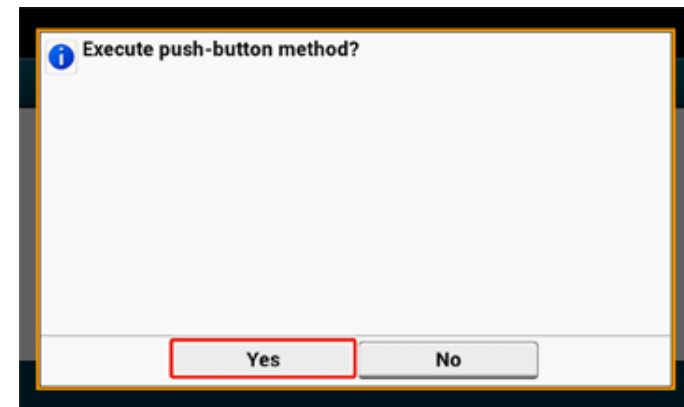

Laite aloittaa langattoman lähiverkon tukiasemien hakemisen. Seuraava näyttö on näkyvässä noin 2 minuutin ajan, jona aikana paina pitkään langattoman tukiaseman WPS-painiketta muutaman sekunnin ajan.

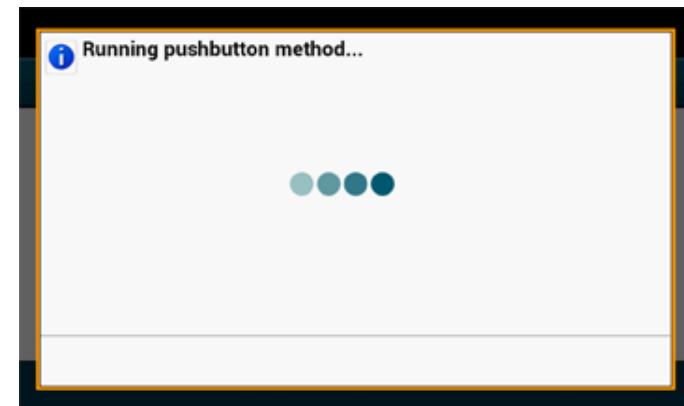

Paneelia ei voi käyttää, kun WPS on käynnissä.

Kun seuraava näyttö näkyy, paina [Close (Sulje)].

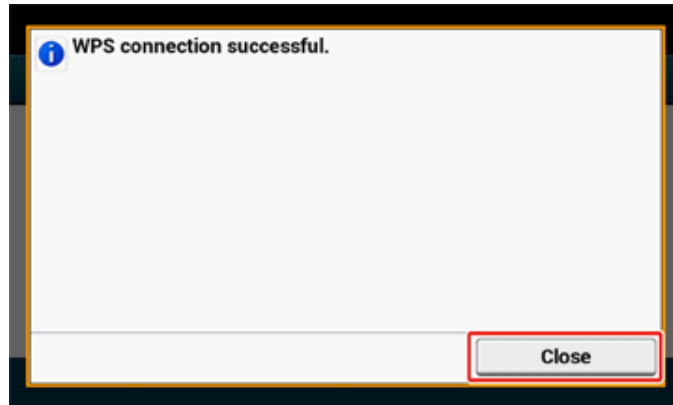

- Jos seuraava näyttö tulee näkyviin, toista toimenpide vaiheesta 13 lähtien.

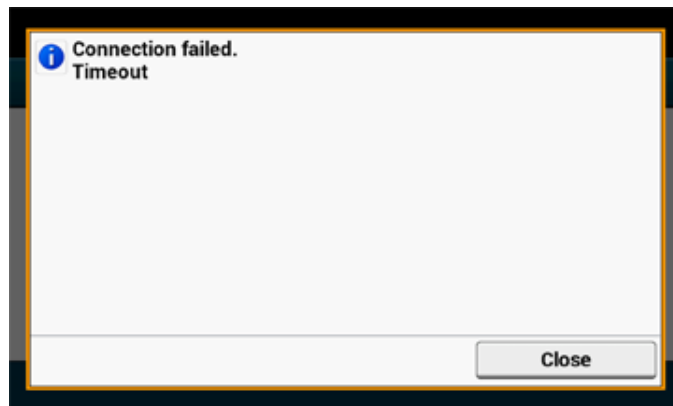

- [Limitys] tulee näkyviin, kun useita WPS-painikkeita painetaan lähes samanaikaisesti kahdesta tai useammasta langattoman lähiverkon tukiasemasta, eikä yhteyttä muodosteta. Odota hetki ja yritä uudelleen.

15 Jos aloitusnäytön oikeassa ylänurkassa näkyy antennisymboli, yhteys on muodostettu oikein.

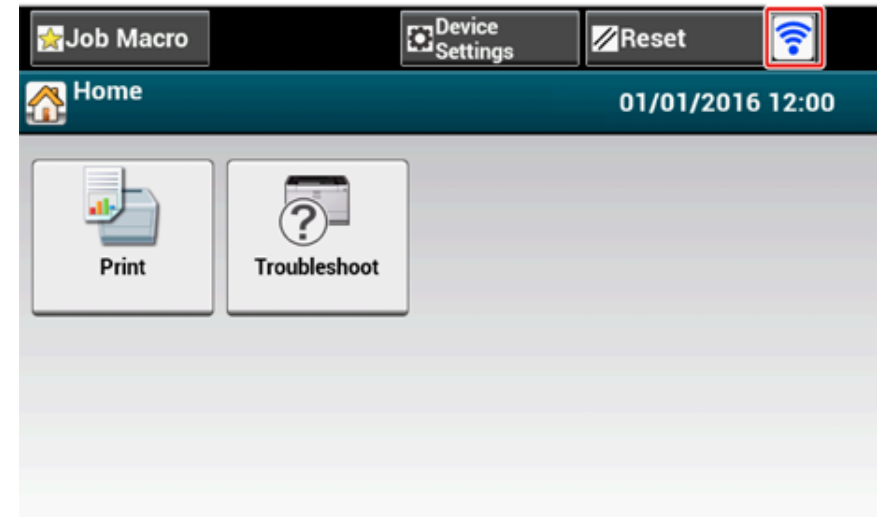

Antennimerkki ei ehkä näy joissakin näytöissä.

Langattoman LAN-tukiaseman valinta käyttäjäpaneelistä yhteyden muodostamiseksi

Jos langattoman lähiverkon tukiasema ei tue WPS:ää, voit määrittää, mitä laitteen havaitsemaa langattoman lähiverkon tukiasemaa haluat käyttää yhteyden muodostamiseen. Tällaisessa tapauksessa sinun täytyy syöttää salausavain.

1 Tarkista SSID ja salausavain langattoman lähiverkon tukiaseman käyttöoppaasta tai muusta dokumentaatiosta ja kirjoita tieto talteen.



"WPA-EAP" ja "WPA2-EAP" ei voida asettaa kosketuspaneelilla. Aseta ne tämän laitteen verkkosivulta.



Avaa tämän koneen verkkosivu (Edistynyt opas)



- SSID tunnetaan myös nimellä verkkonimi, ESSID tai ESS-ID.
- Salausavain tunnetaan myös nimellä verkkoavain, suojausavain, salasana tai esijaettu avain.

2 Tarkista, että langaton tukiasema käynnistyy ja toimii kunnolla.

3 Kytke kone päälle.



Jos seuraava näyttö tulee näkyviin, valitse [Kyllä] ja jatka sitten vaiheeseen 6.

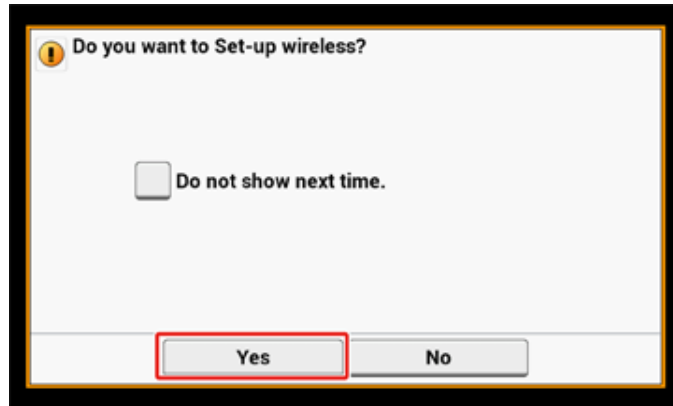

4 Paina [Device Settings (Laitteasetukset)] kosketuspaneelista.

5 Paina [Wireless(Infrastructure) Setting (Langaton (Infrastruktuuri) asetus)].

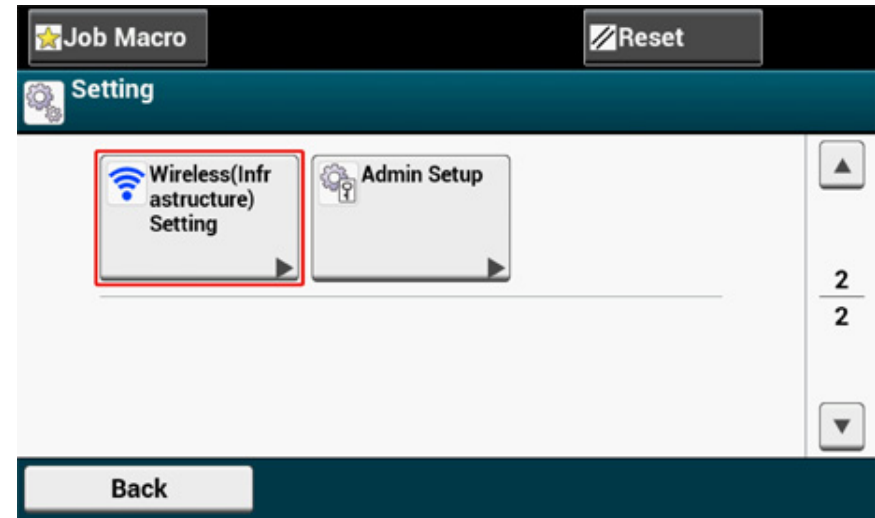

6 Kirjoita pääkäyttäjän nimi ja salasana ja paina [OK (OK)].

Tehdasasetuksissa oletusarvoinen pääkäyttäjänimi ja salasana ovat vastaavasti "admin" ja "999999".

Seuraava viesti näkyy noin 5 sekuntia.

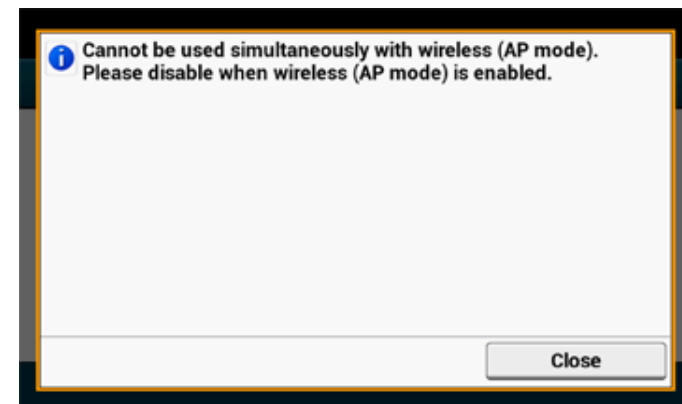

7 Paina [Enable (Ota käyttöön)].

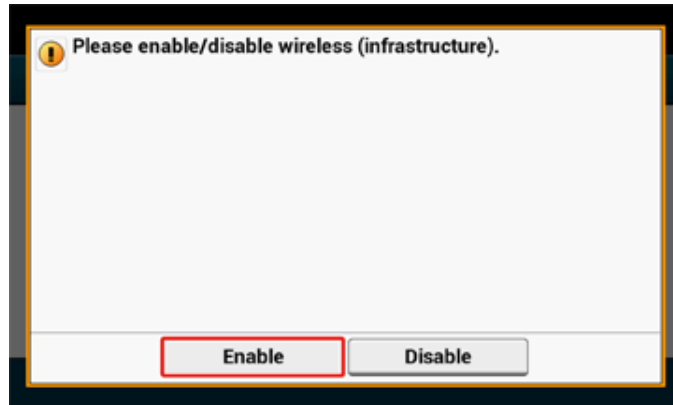

8 Jos ympäristösi vaatii asettamaan IP-osoitteen, jne. manuaalisesti, paina [Network Setting (Verkkoasetus)]. Jos et tarvitse manuaalista asetusta, siirry vaiheeseen 12.

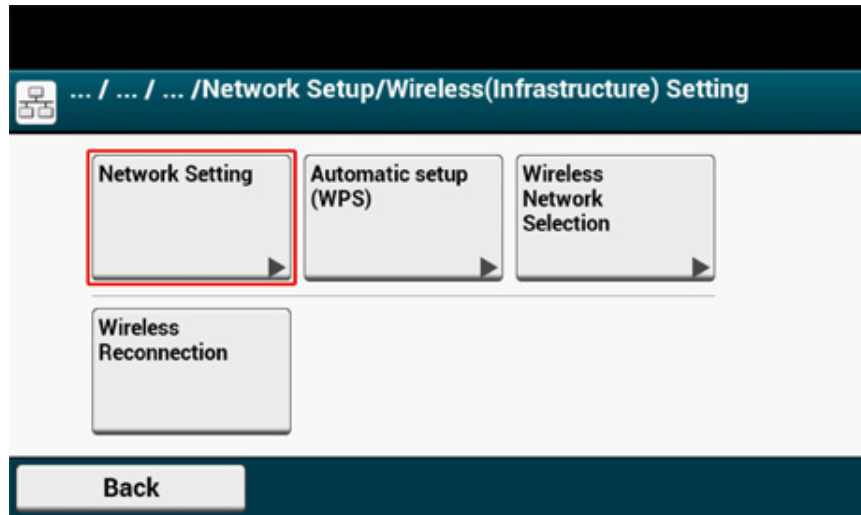

9 Paina [Manual (Manuaalinen)] kohdassa [Wireless (infrastructure) settings (Langaton verkko(perusrakenne) asetus)] -näytöllä.

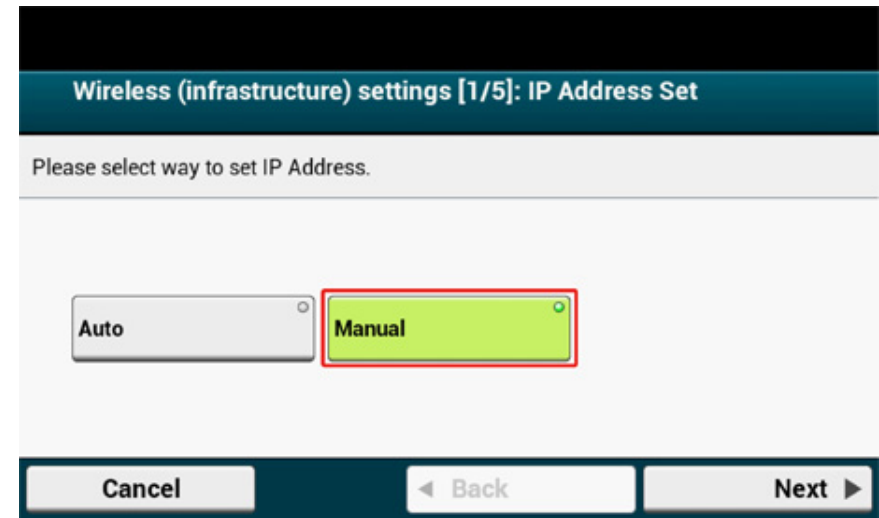

10 Noudata näytölle ilmestyviä ohjeita, aseta IP-osoite, aliverkon peite, oletusyhdyskäytävä, ja DHCP v6.



Pyydä palveluntarjoajaasi tai verkon pääkäyttäjää selventämään koskien asetusarvoa.

11 Paina [Close (Sulje)] kun Langaton (perusrakenne) asetukset ovat valmiit.



Näyttö vaihtuu automaattisesti jonkin ajan kuluessa painamatta [Close (Sulje)].

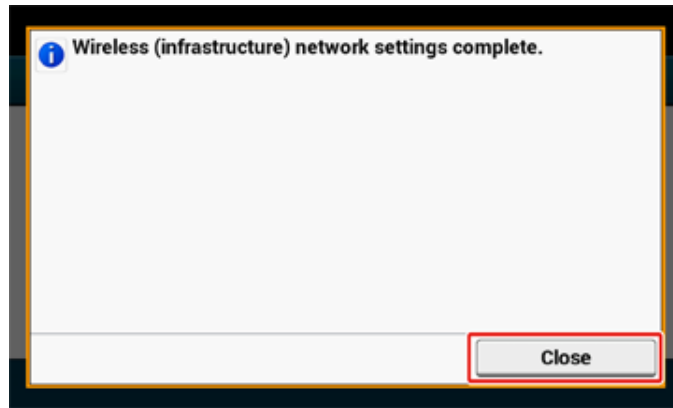

12 Paina [Langattoman verkon valinta].

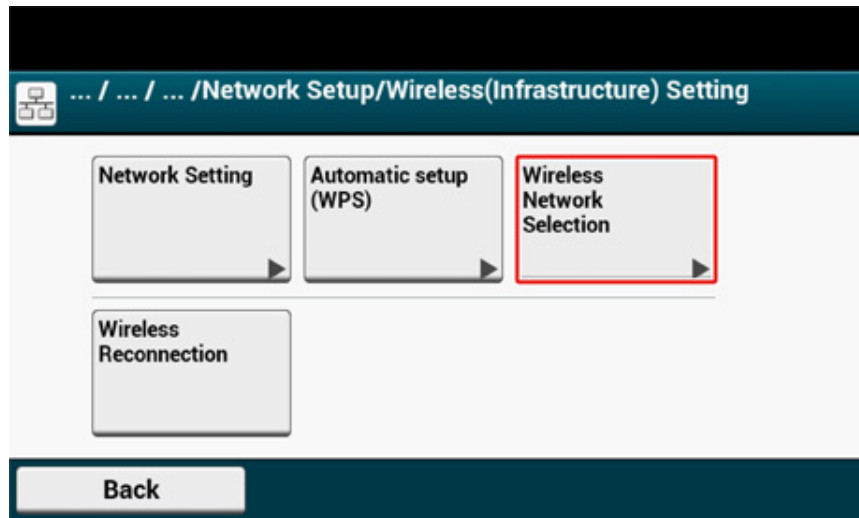

Laitte aloittaa langattoman lähiverkon tukiasemien hakemisen. Odota hetkinen.

13 Valitse langaton tukiasema ja paina sitten [Valitse].

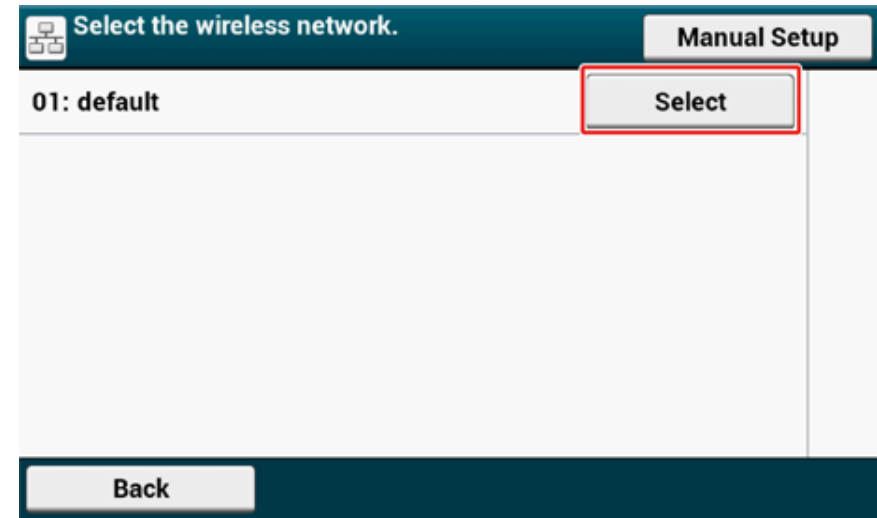

Jos näkyville tulee vain [Manuaalinen asetus] tai jos toivomasi langattoman lähiverkon tukiaseman SSID ei ole luettelossa, aseta noudattamalla toimenpidettä kohdasta "Käyttäjäpaneelin asettaminen manuaalisesti yhteyden muodostamiseksi".

Salausavaimen syöttöruutu, joka soveltuu valitun langattoman tukiaseman salausmenetelmään, tulee näkyville.

14 Syötä sama salausavain, jota käytit vaiheessa 1, ja paina sitten [OK (OK)].



Salausavain on erilainen riippuen langattoman lähiverkon tukiasemasta tai salauksesta.

- Jos [WPA Pre-shared Key (WPA-esijaettu avain)] -viesti tulee näkyviin

Kohde	Kuvaus
Turvallisuus	WPA/WPA2-PSK
Salausavain	Anna esijaettu avain.

- Jos [WEP Key (WeP Avain)] näkyy

Nimike	Kuvaus
Turvallisuus	WEP
Salausavain	Anna WEP-avain.

- Jos kumpikaan edellä kuvatuista kahdesta tapauksesta ei sovellu

Kohde	Kuvaus
Turvallisuus	Poista aktivointi
Salausavain	Syöttämistä ei vaadita.

- 15 Jos näytetty SSID on sama kuin kohdassa 1 valmistelemasi SSID, valitse [Yes (Kyllä)].

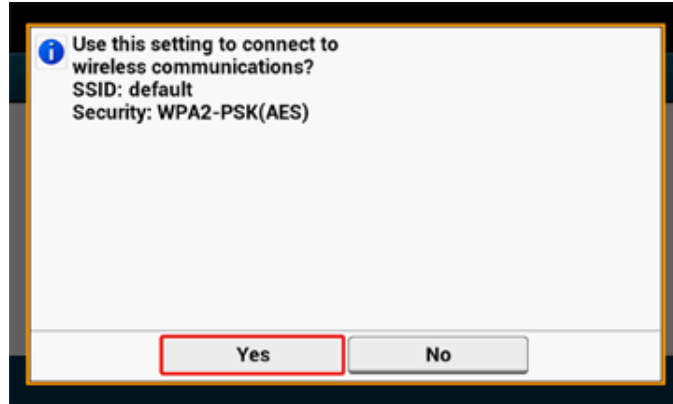

Kun "Yhteyden muodostus onnistui." on näkyvillä, paina [Close (Sulje)].

Jos "Yhteyttä ei voitu muodostaa tulee näkyviin, toista toimenpide vaiheesta 5 lähtien.

- 16 Jos kosketuspaneelin oikeassa ylänurkassa näkyy antennisymboli, yhteys on muodostettu oikein.

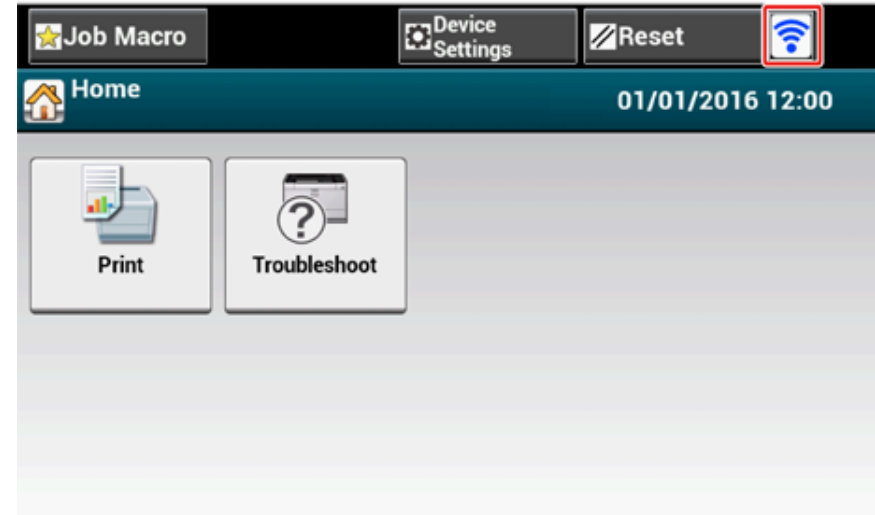

Antennisymboli ei ehkä näy joissakin näytöissä.

Käyttäjäpaneelin asettaminen manuaalisesti yhteyden muodostamiseksi

Aseta langattoman lähiverkon tukiaseman tiedot (SSID, salausmenetelmä ja salausavain) manuaalisesti ja yhdistä langattomaan lähiverkkoon.

- 1 Tarkista SSID, salausavain, ja suojaus langattoman lähiverkon tukiaseman käyttöoppaasta tai muusta dokumentaatiosta ja kirjoita tieto talteen.



Jos salausmenetelmänä on WPA-EAP ja WPA2-EAP, aseta tämän laitteen verkkosivulta.

Avaa tarkempien tietojen saamiseksi tämän laitteen internetsivu ja napsauta [Pääkäyttäjäasetukset] > [Verkko] > [Langaton asetus] > [Manuaalinen asennus].



Open the Web Page of This Machine (Edistynyt opas)



- SSID tunnetaan myös nimellä verkkonimi, ESSID tai ESS-ID.
- Salausavain tunnetaan myös nimellä verkkoavain, suojausavain, salasana tai esijaettu avain.

2 Tarkista, että langaton tukiasema käynnistyy ja toimii kunnolla.

3 Kytke kone päälle.



Jos seuraava näyttö tulee näkyviin, valitse [Kyllä] ja jatka sitten vaiheeseen 6.

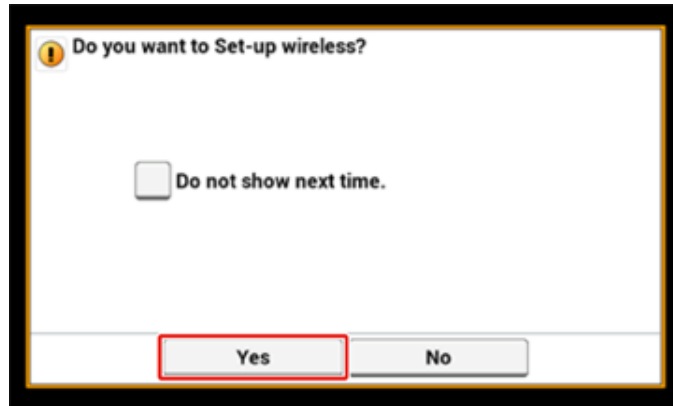

4 Paina [Device Settings (Laitteasetukset)] kosketuspaneelista.

5 Paina [Wireless(Infrastructure) Setting (Langaton (Infrastruktuuri) asetus)].

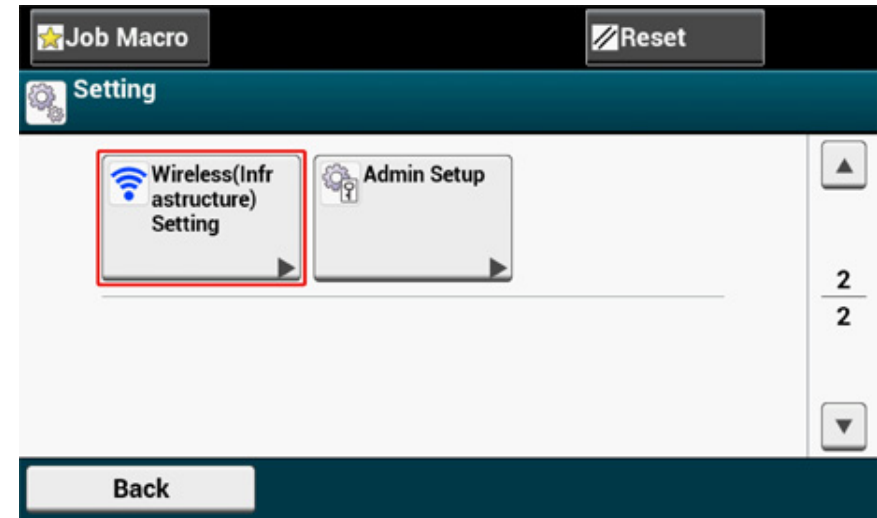

6 Kirjoita pääkäyttäjän nimi ja salasana ja paina [OK (OK)].

Tehdasasetuksissa oletusarvoinen pääkäyttäjänimi ja salasana ovat vastaavasti "admin" ja "999999".

Seuraava viesti näkyy noin 5 sekuntia.

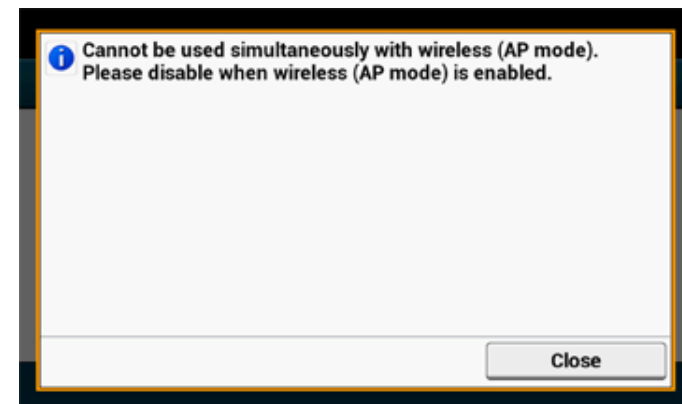

7 Paina [Enable (Ota käyttöön)].

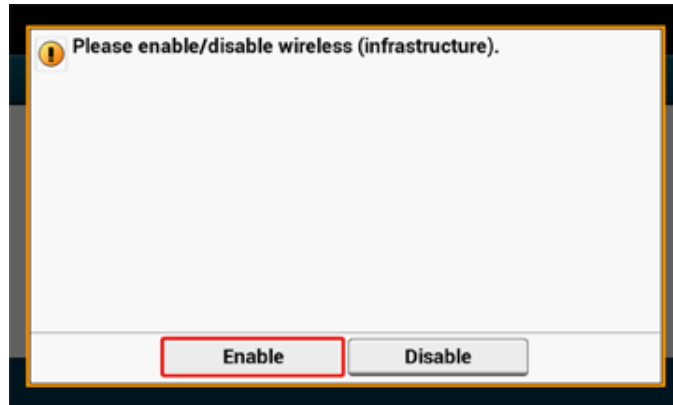

8 Jos ympäristösi vaatii asettamaan IP-osoitteen, jne. manuaalisesti, paina [Network Setting (Verkkoasetus)]. Jos et tarvitse manuaalista asetusta, siirry vaiheeseen 12.

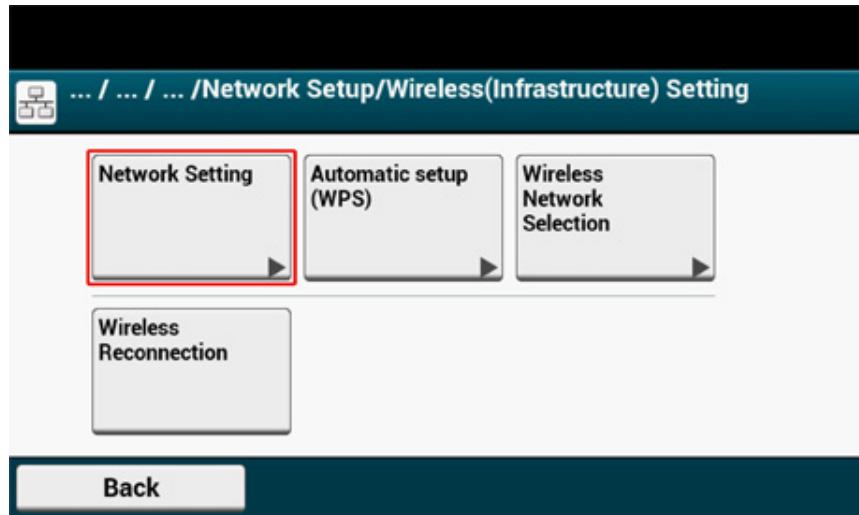

9 Paina [Manual (Manuaalinen)] kohdassa [Wireless (infrastructure) settings (Langaton verkko(perusrakenne) asetus)] -näytöllä.

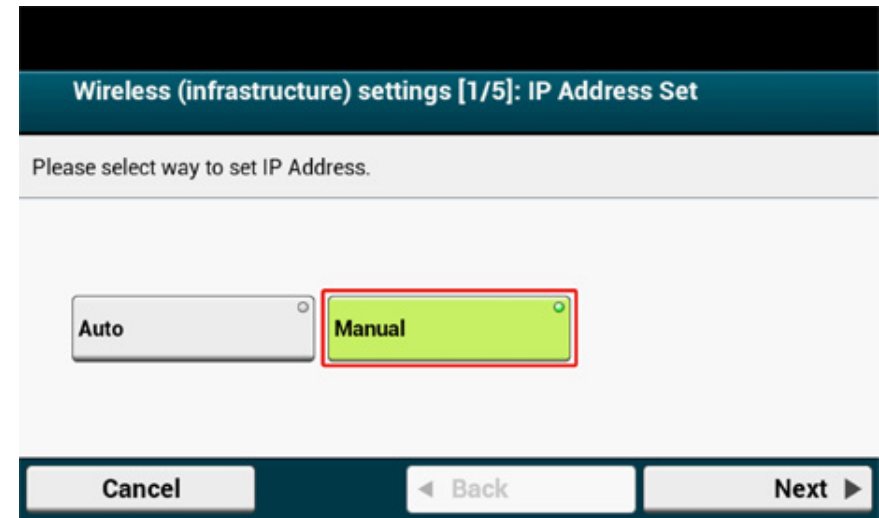

10 Noudata näytölle ilmestyviä ohjeita, aseta IP-osoite, aliverkon peite, oletusyhdyskäytävä, ja DHCP v6.



Pyydä palveluntarjoajaasi tai verkon pääkäyttäjää selventämään koskien asetusarvoa.

11 Paina [Close (Sulje)] kun Langaton (perusrakenne) asetukset ovat valmiit.



Näyttö vaihtuu automaattisesti jonkin ajan kuluessa painamatta [Close (Sulje)].

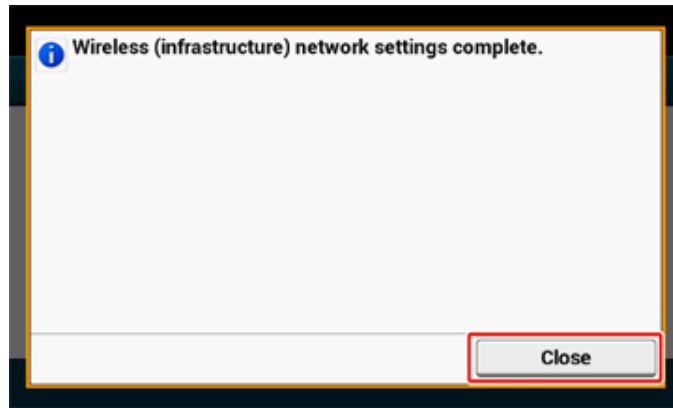

12 Paina [Langattoman verkon valinta].

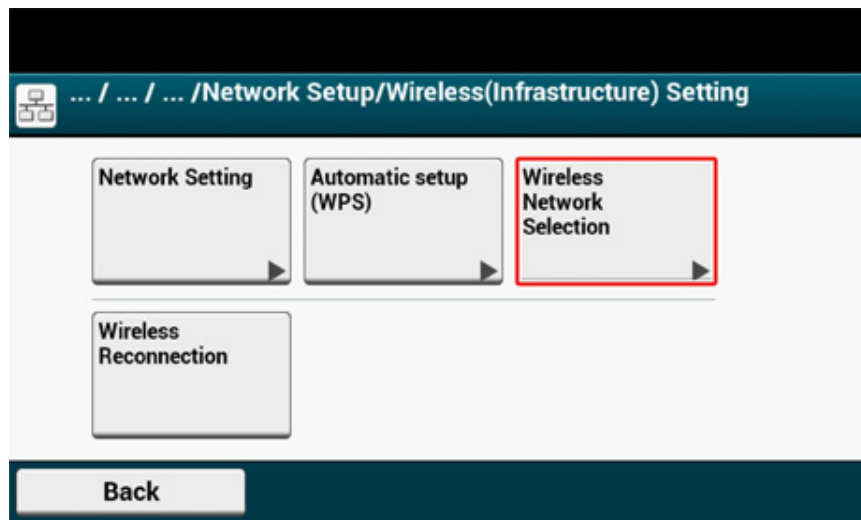

Laite aloittaa langattoman lähiverkon tukiasemien hakemisen. Odota hetkinen.

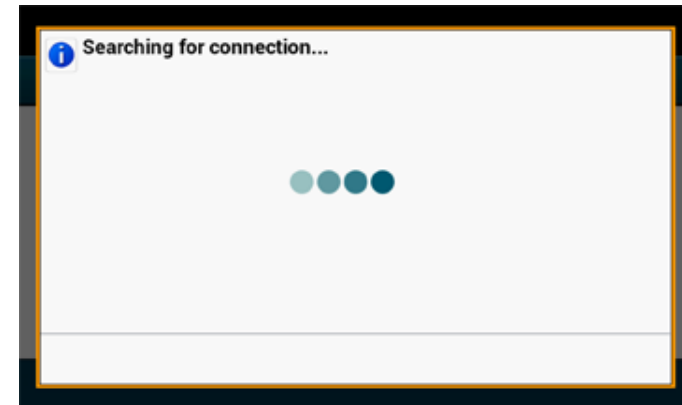

13 Paina [Manuaalinen asennus].



14 Syötä vaiheessa 1 valitsemasi SSID ja napsauta sitten [Next (Seuraava)].



SSID:n pienillä ja isoilla kirjaimilla on merkitystä. Syötä SSID oikein.

- 15 Valitse vaiheessa 1 valitsemasi salausmenetelmä ja napsauta sitten [Next (Seuraava)].

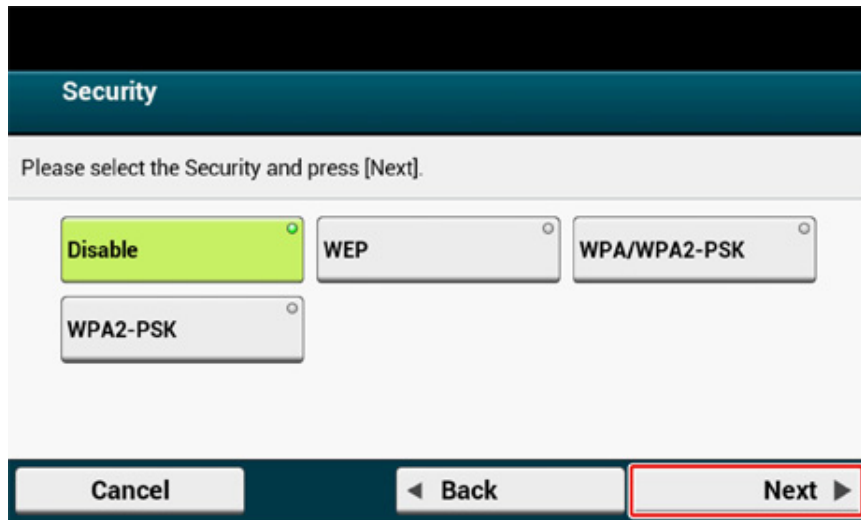

Salausavain on erilainen riippuen langattoman lähiverkon tukiasemasta tai salauksesta.

- 16 Toimenpidemenetelmä riippuu salaustavasta, jonka valitsit vaiheessa 15.
 Jos valitsit [WPA/WPA2-PSK (WPA/WPA2-PSK)], valitse [TKIP/AES (TKIP/AES)], ja paina sitten [Next (Seuraava)]. Kirjoita esijaettu avain jälkikäteen ja paina sitten [Next (Seuraava)].
 Jos valitsit [WPA2-PSK (WPA2-PSK)], valitse [AES (AES)], ja paina sitten [Next (Seuraava)]. Kirjoita esijaettu avain jälkikäteen ja paina sitten [Next (Seuraava)].
 Jos valitsit [WEP (WEP)], syötä WEP-avain, ja paina [Next (Seuraava)].

- 17 Jos näytetty sisältö on sama kuin kohdassa 1 valitsemasi, paina [Yes (Kyllä)].

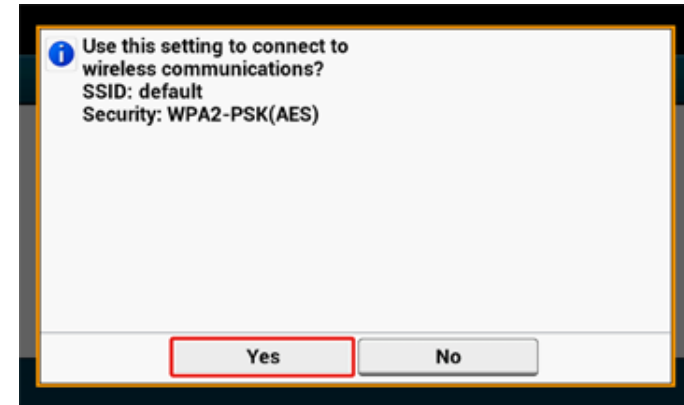

Laitteelta vie noin 30 sekuntia aikaa tunnistaa langattoman lähiverkon tukiasema.

Kun näytöllä näkyy että yhteys on muodostettu, paina [Close (Sulje)].

Jos näytöllä ilmoitetaan että yhteydenmuodostus epäonnistui paina [Close (Sulje)] ja siirry takaisin askeleeseen 5.

- 18 Jos kosketuspaneelin oikeassa ylänurkassa näkyy antennisymboli, yhteys on muodostettu oikein.

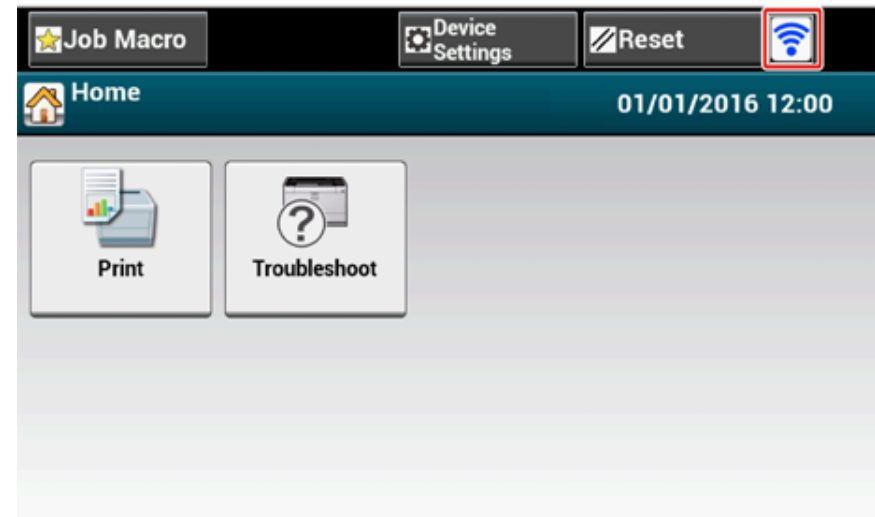



Antennisymboli ei ehkä näy joissakin näytöissä.

• Jos langaton lähiverkko on epävaka

Jos langaton lähiverkko on epävaka, lue varoitukset kohdassa "Ennen langattomaan LAN-verkkoon liittämistä" tässä oppaassa ja muuta sitten laitteen ja langattoman lähiverkon tukiaseman sijaintia. Ellet saa ongelmaa ratkaistua varoitusten lukemisen jälkeenkään, siirrä laite ja langattoman lähiverkon tukiasema lähelle toisiaan.

Laitteen yhdistäminen suoraan

Langaton lähiverkko (AP-tila) yhdistää langattomat laitteet (tietokoneet, taulutietokoneet, älypuhelimet, jne.) laitteeseen käyttämättä langattoman lähiverkon yhteyspistettä.



- Jos tulostimen ja langattoman laitteen välillä on metallia, alumiininen ikkunanpuite tai teräsbetoniseinä, yhteyden muodostaminen voi vaikeutua.
- Jopa neljä laitetta voidaan yhdistää laitteeseen langattoman lähiverkon (AP-tila) välityksellä. Viides laite tullaan hylkäämään.

• Automaattinen yhdistäminen (painike)

Jos langattomat laitteesi tukevat WPS-PBC:a (painike), voit yhdistää langattomaan lähiverkkoon (AP-tila) WPS-painikkeella.

• Manuaalinen asennus

Jos langattomat laitteesi eivät tue WPS-PBC (painike), voit syöttää [SSID (SSID)] ja laitteen [Password (Salasana)] langattomaan laitteeseesi muodostaaksesi yhteyden langattomaan lähiverkkoon (AP-tila).

Automaattinen yhdistäminen (painike)

Jos langattomat laitteesi tukevat WPS-PBC:a (painike), voit yhdistää langattomaan lähiverkkoon (AP-tila) WPS-painikkeella.

1 Vahvista WPS-painikkeen sijainti langattomalla laitteellasi laitteeseen yhdistetystä ohjekirjasta.

2 Kytke kone päälle.



Jos "Haluatko asentaa langattoman?" -viesti tulee näkyviin, valitse [Do not show next time. (Älä näytä seuraavalla kerralla.)] -valintaruutu ja paina sitten [No (Ei)].

3 Paina [Device Settings (Laitteen asetukset)] kosketuspaneelistä.

4 Paina [Admin Setup (Pääkäyttäjäasetukset)].

- 5 Kirjoita pääkäyttäjän nimi ja salasana ja paina [OK (OK)].
Tehtyasetuksissa oletusarvoinen pääkäyttäjänimi ja salasana ovat vastaavasti "admin" ja "999999".
- 6 Paina [Network Menu (Verkkovalikko)].
- 7 Paina [Network Setup (Verkkoasetukset)].
- 8 Paina [Wireless(AP Mode) Setting (Langaton(AP-tila) Asetus)].

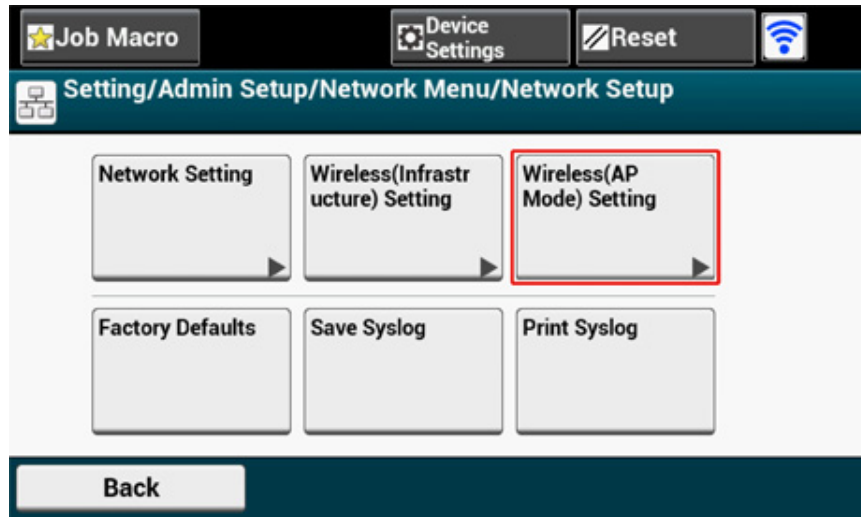

Alla oleva viesti näkyy noin 5 sekunnin ajan.

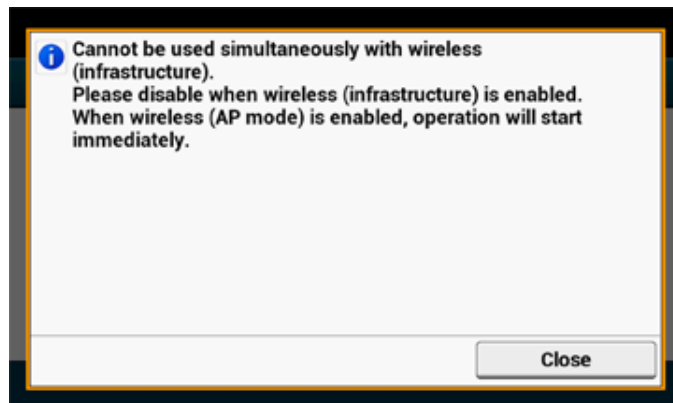

- 9 Paina [Enable (Ota käyttöön)].

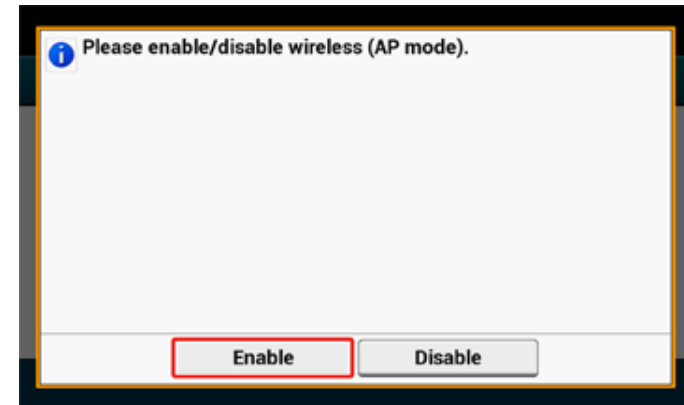

- 10 Paina [Automatic connection (push-button) (Automaattinen yhdistäminen (painike))].

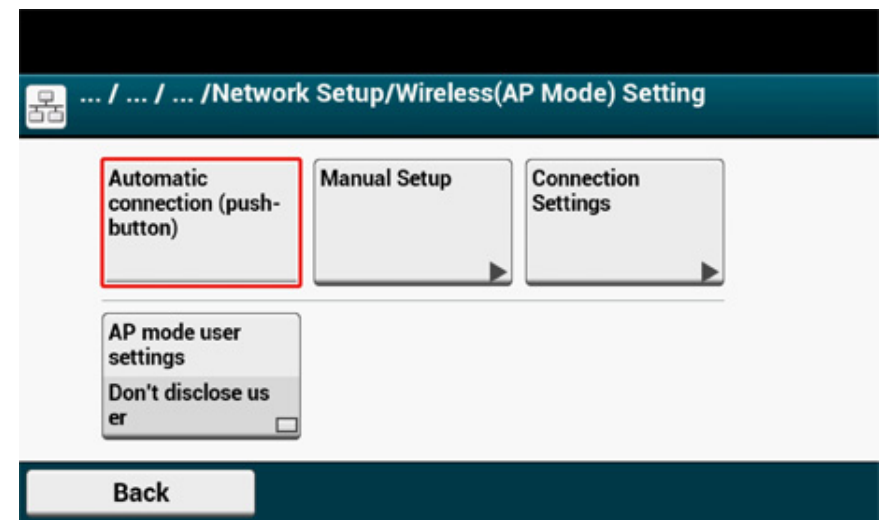

11 Paina [Yes (Kyllä)].

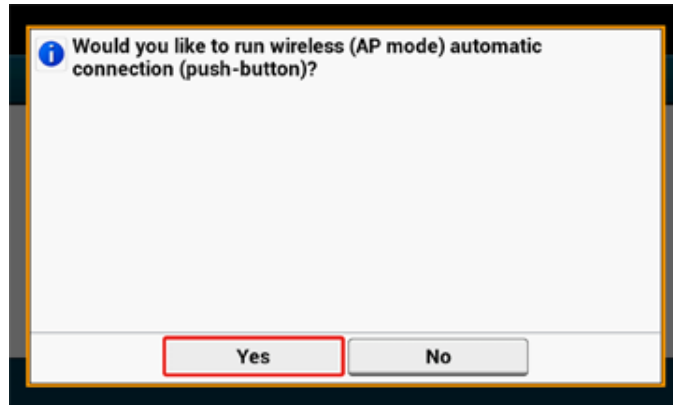

12 Käynnistä WPS-PBC (painike) toiminto langattomalla laiteellasi yhdistääksesi laitteeseen.

Kun seuraava näyttö tulee näkyviin, langattoman lähiverkon asetus on valmis.

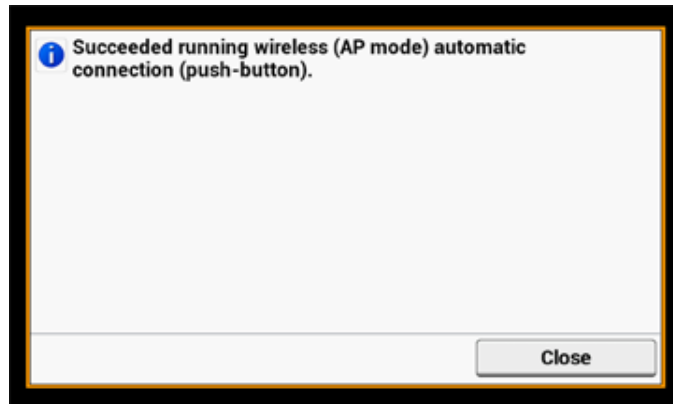

Yhteysvirheen tapahtuessa, noudata askelia kohdassa "Manuaalinen asennus" yrittääksesi uudelleen.

Manuaalinen asennus

Jos langattomat laitteesi (tietokoneet, taulutietokoneet, älypuhelimet, jne.) eivät tue WPS-PBC (painike), voit syöttää [SSID (SSID)] ja laitteen [Password (Salasana)] langattomaan laitteeseesi muodostaaksesi yhteyden langattomaan lähiverkkoon.

1 Kytke kone päälle.



Jos "Haluatko asentaa langattoman?" -viesti tulee näkyviin, valitse [Do not show next time (Älä näytä seuraavalla kerralla.)] -valintaruutu ja paina sitten [No (Ei)].

2 Paina [Device Settings (Laitteasetukset)] kosketuspaneelista.

3 Paina [Admin Setup (Pääkäyttäjäasetukset)] kosketuspaneelissa.

4 Kirjoita pääkäyttäjän nimi ja salasana ja paina [OK (OK)].

Tehdasasetuksissa oletusarvoinen pääkäyttäjän nimi ja salasana ovat vastaavasti "admin" ja "999999".

5 Paina [Network Menu (Verkkovalikko)].

6 Paina [Network Setup (Verkkoasetukset)].

7 Paina [Wireless(AP Mode) Setting (Langaton(AP-tila) Asetus)].

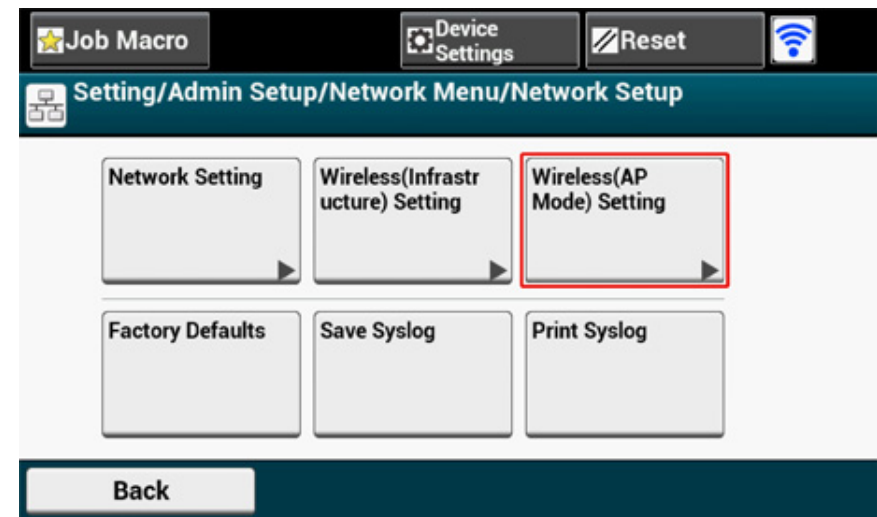

Alla oleva viesti näkyy noin 5 sekunnin ajan.

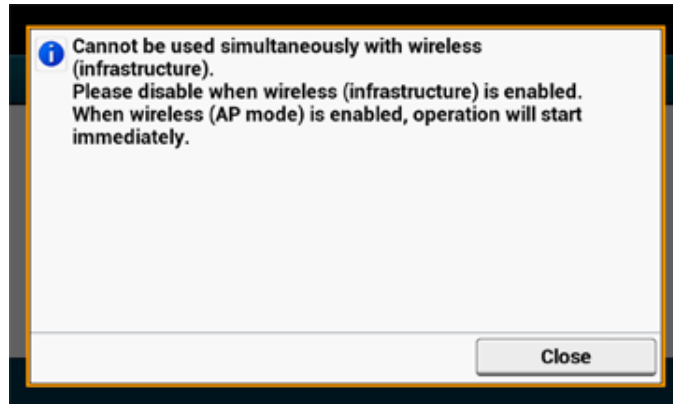

8 Paina [Enable (Ota käyttöön)].

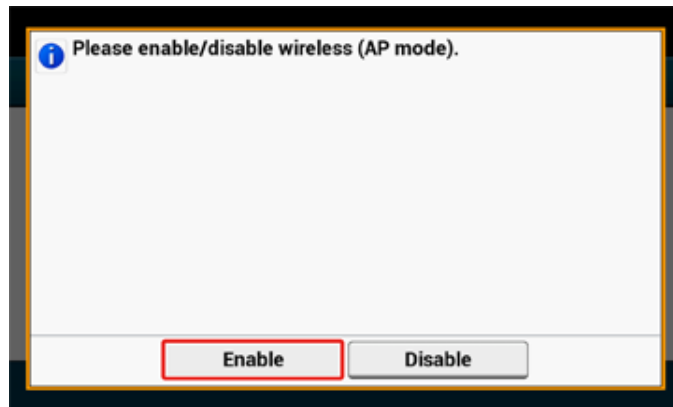

9 Paina [Manual Setup (Manuaalinen asennus)].

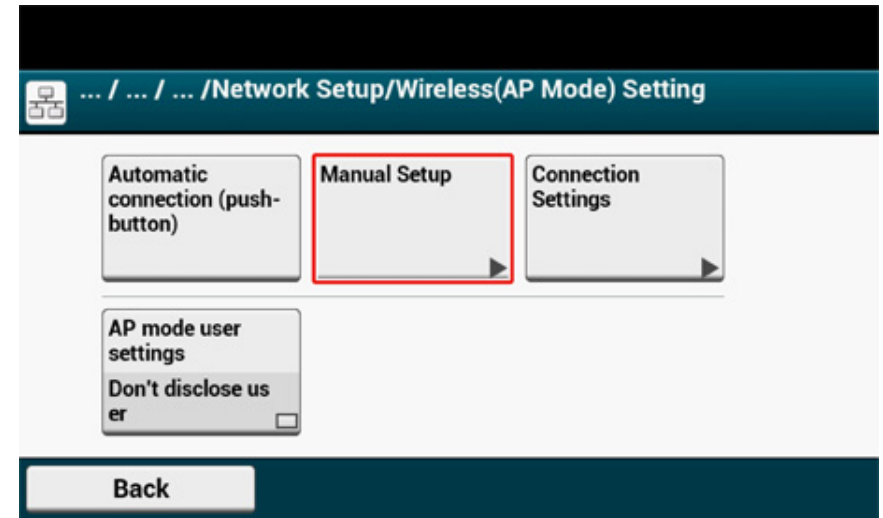

10 Tarkista laitteen [SSID (SSID)] ja [Password (Salasana)].

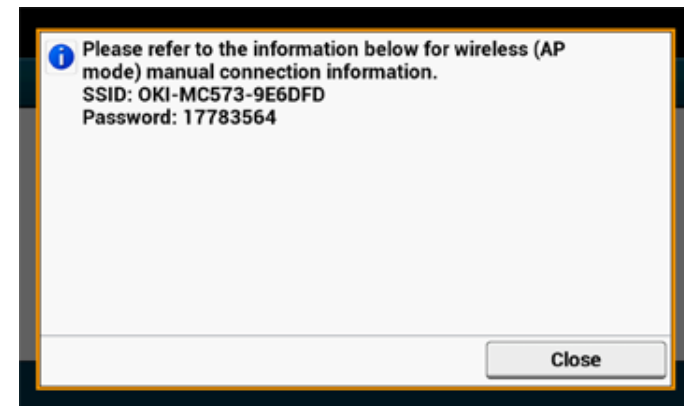

11 Syötä [SSID (SSID)] ja [Password (Salasana)] jotka tarkistit askeleessa 10 yhdistääksesi laitteen ja langattoman laitteesi.

Ajurin ja ohjelmiston asentaminen tietokoneelle

Asenna tulostinajuri tarvittaessa Ohjelmisto-DVD-ROM -levyltä tietokoneelle.

Muut hyötyohjelmistot voidaan asentaa samaan aikaan.

- Windows
- Mac OS X:lle

Windows

Liitä laite ja tietokone verkon tai USB-johdon välityksellä ja käynnistä asennus.



Tarkista tämän koneen tila ennen asennusta.

- Tämä kone on kytketty päälle.
- Verkko-yhteyden osalta, tämä laite on yhdistettynä verkkoon lähiverkkojohdon välityksellä ja vaaditut tiedot kuten IP-osoite on jo asetettu.

- 1 Aseta sisällytetty "Ohjelmisto-DVD-ROM" -levy tietokoneeseen.
- 2 Kun [Auto play (Autom. toisto)] -ikkuna tulee näkyville, napsauta [Run setup.exe (Suorita Setup.exe)].

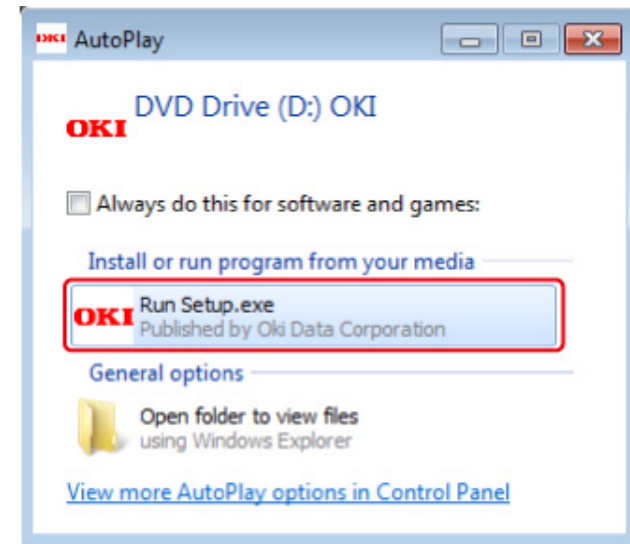

Jos [User Account Control (Käyttäjätilin hallinta)]-valintaikkuna tulee näkyviin, napsauta [Yes (Kyllä)].

- 3 Valitse kieli avattavasta valikosta.
- 4 Lue lisenssisopimus ja napsauta sitten [Accept (Hyväksy)].

- 5 Lue [Environmental advice (ympäristölliset suositukset)] ja napsauta [Next (Seuraava)].
- 6 Valitse [Network (Verkko)] tai [USB connection (USB-liitäntä)] laitteen ja tietokoneen yhteyden muodostuksen menetelmän mukaan, ja napsauta sitten [Next (Seuraava)].
- Jos [Windows Security Alert (Windows turvailmoitus)] -valintaikkuna tulee näkyviin, napsauta [Allow access (Salli pääsy)].
- 7 Valitse tämän koneen mallin nimi ja napsauta sitten [Next (Seuraava)].

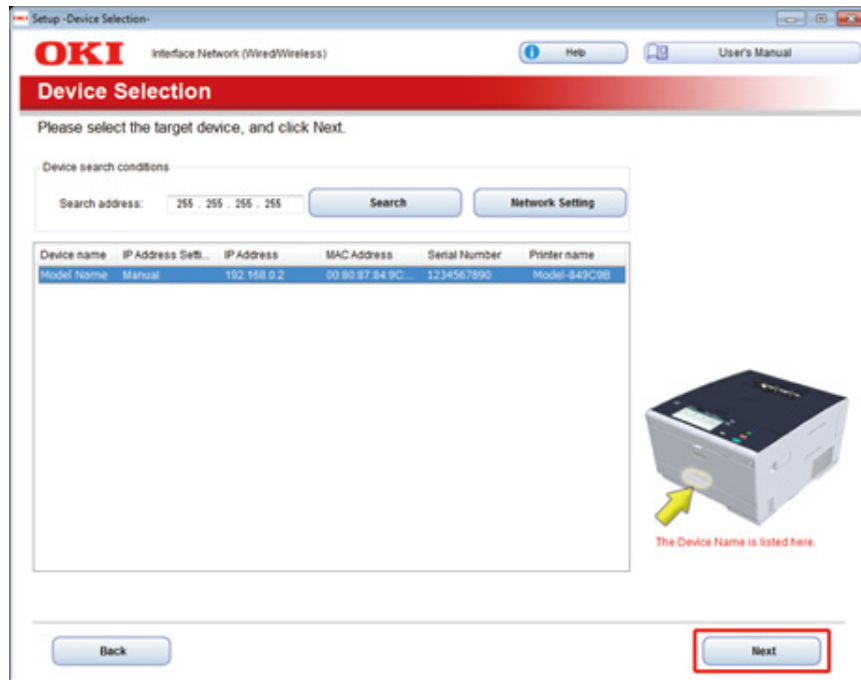

- 8 Napsauta [Install Optional Software (Asenna vaihtoehtoinen ohjelmisto)].

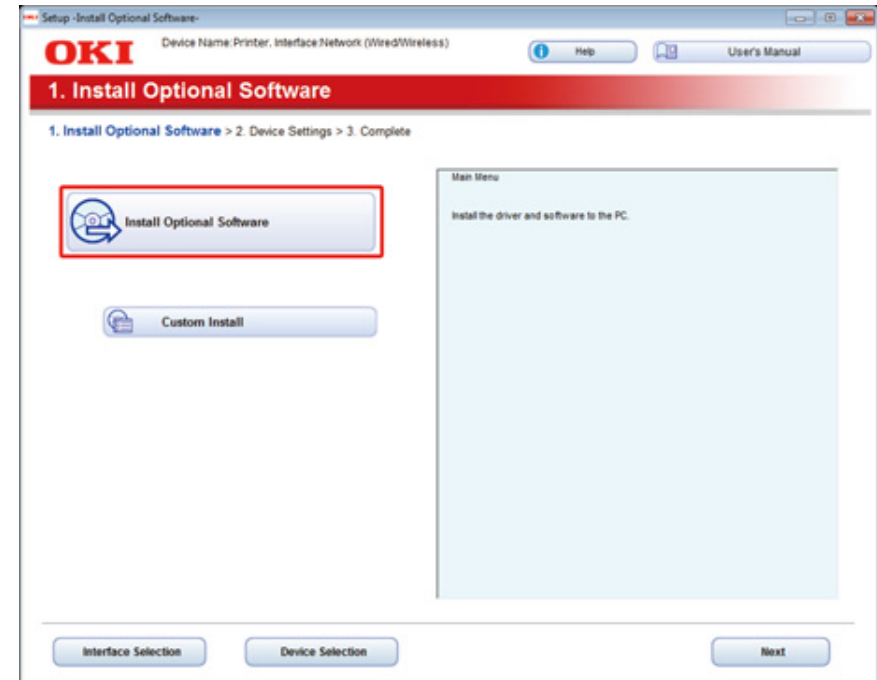

Asennus alkaa.



Seuraava ohjelmisto on asennettu.

- PCL6 -tulostinajuri (mukaan lukien verkkolaajennus ja väriin vaihtamisen ominaisuus)
- FAQ

Asenna muita ohjelmistoja Mukautetusta asennuksesta.

- 9 Varmista että ohjelmisto on onnistuneesti asennettu, ja napsauta sitten [Printing Test (Tulostustesti)].
- Valitse tulostin testitulostusta varten, ja napsauta [Printing Test (Tulostustesti)].
- Varmista että ohjelmisto on onnistuneesti asennettu, ja napsauta sitten [OK (OK)].

10 Napsauta [Complete (Valmis)].

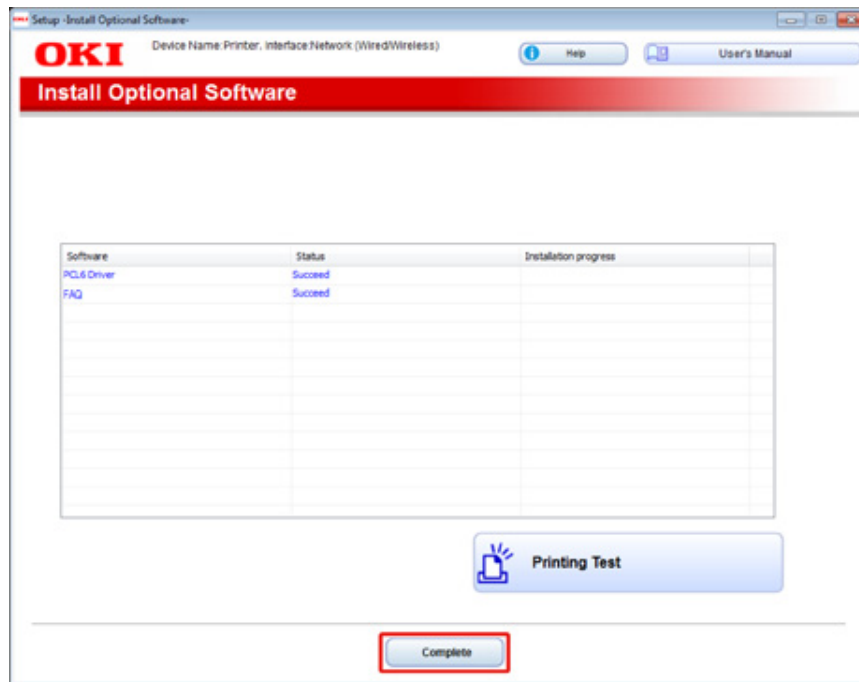

11 Valitse [Next (Seuraava)].

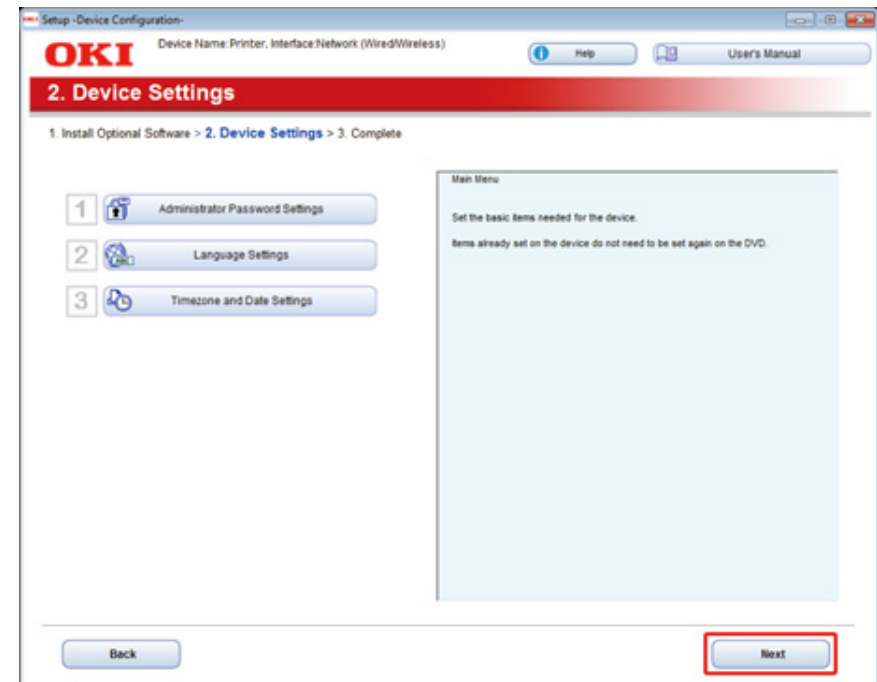

Jos seuraava valintaikkuna tulee näkyviin, napsauta [Yes (Kyllä)].

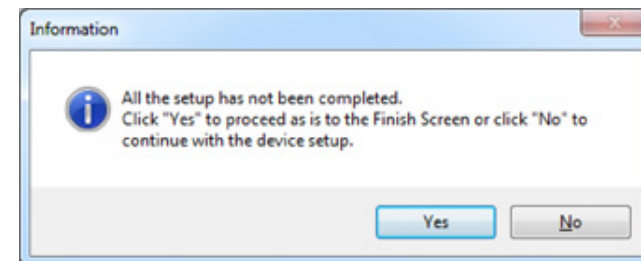

12 Napsauta [Exit (Poistu)].

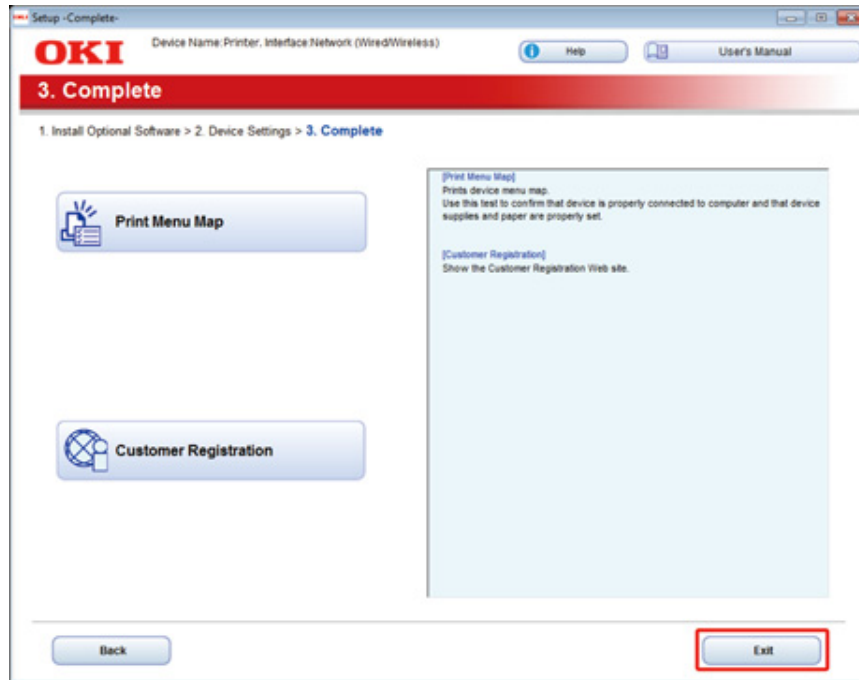

Mac OS X:lle

Tämä osa kuvaa kuinka asentaa PS-tulostinajuri.

Apuohjelmien asennusta varten, ks. seuraava.

 Ohjelmiston asentaminen (Edistynyt opas)

- **Asenna Mac OS X PS-tulostinajuri.**

Kun asennus on valmis, tulosta testisivu askeleessa 15.

- 1 Varmista, että tulostin ja tietokone ovat yhdistettyjä ja että laite on päällä.
- 2 Laita "Ohjelmisto-DVD-ROM"-levy tietokoneeseen.
- 3 Kaksoisnapsauta työpöydällä olevaa [OKI]-kuvaketta.
- 4 Kohdassa [Drivers (Ajurit)] > [PS (PS)] Kaksoisnapsauta [Installer for OSX (Asennus OSX:lle)].
- 5 kirjoita pääkäyttäjän salasana ja napsauta sitten [OK (OK)].
Suorita asennus loppuun seuraamalla näytölle tulevia ohjeita.
- 6 Valitse [System Preferences (Järjestelmäasetukset)] Apple-valikosta.
- 7 Valitse [Printers & Scanners (Tulostimet ja skannerit)].

8 Napsauta [+].

Valitse [Add Printer or Scanner... (Lisää tulostin tai skanneri...)] kun valikko on näkyvässä.

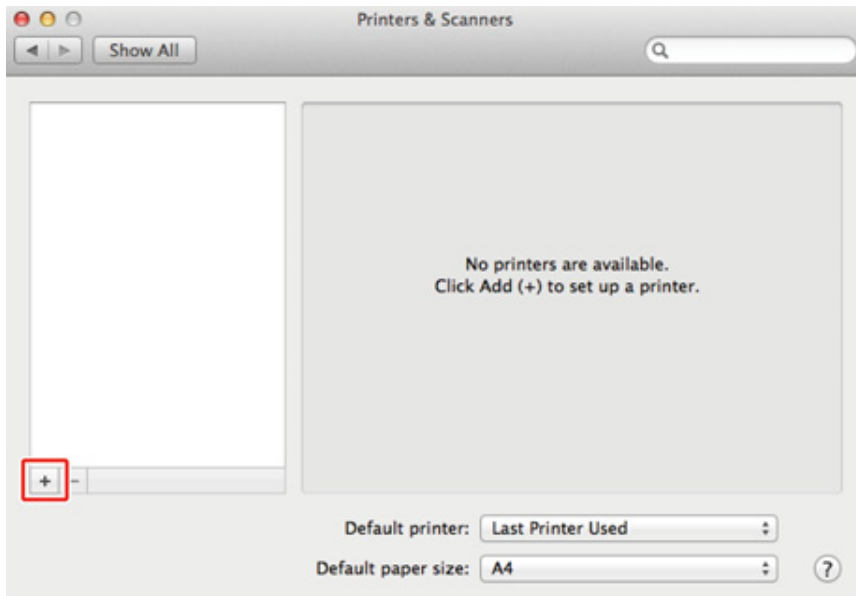

9 Napsauta [Default (Oletus)].

10 Valitse laite, ja varmista sitten että [OKI C542 PS (OKI C542 PS)] on näkyvillä [Use (Käyttö)] varten.

Nimien tyypit	Näkyvät yhteydessä	Menettelytapojen luettelo
Verkko	OKI-C542 (MAC-numeron kuusi viimeistä lukua)	Bonjour
USB	OKI DATA CORP C542	USB



Muuttaaksesi nimeä, syötä uusi nimi kohtaan [Name: (Nimi:)].

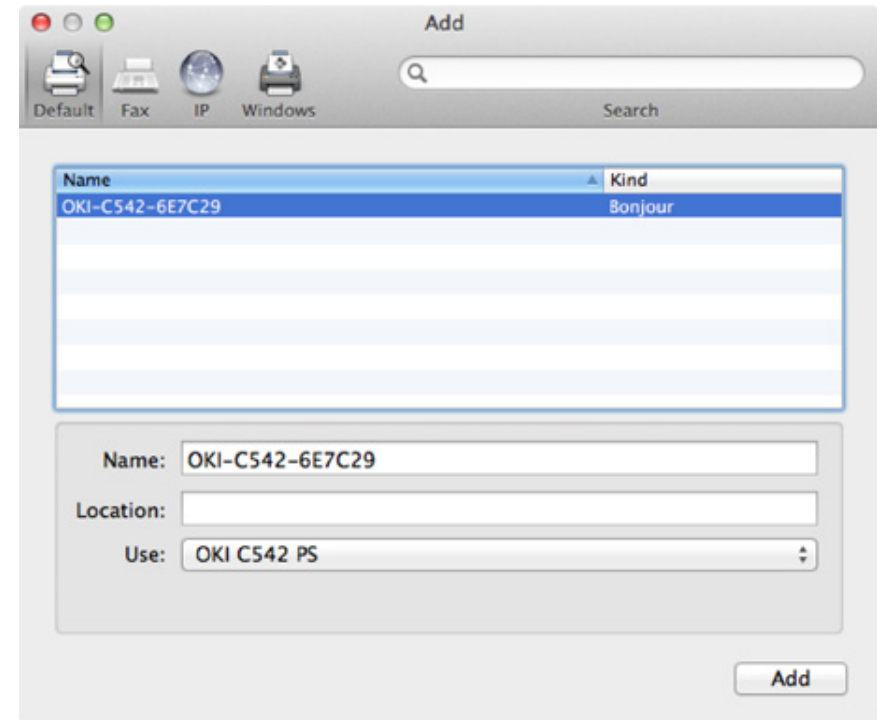

11 Napsauta [Add (Lisää)].

12 Kun [Installable options (Asennettavat vaihtoehdot)] tulee näkyviin, napsauta [Continue (Jatka)].

- 13 Tarkasta, että laite on lisätty kohtaan [Printers (Tulostimet)] ja [OKI C542 PS (OKI C542 PS)] näkyy kohdassa [Kind (Laji)].

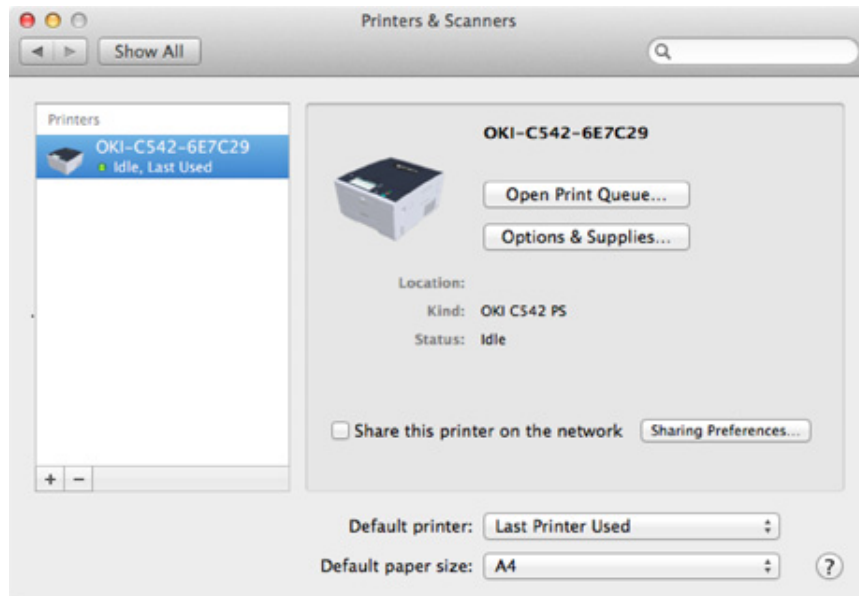

Jos [OKI C542 PS (OKI C542 PS)] ei ole näkyvässä oikein kohdassa [Kind (Laji)], napsauta [- (-)] poistaaksesi laitteen kohdasta [Printers (Tulostimet)], ja toista vaiheet 8 – 12 uudelleen.

- 14 Napsauta [Open Print Queue... (Avaa tulostusjono...)].

- 15 [Printer (Tulostin)]-valikosta valitse [Print Test Page (Tulosta testisivu)].

3

Perustoiminnot

Osien nimet

Käyttäjän paneelin perustoiminnot

Koneen kytkeminen päälle tai pois

Paperin lisääminen

Tämä kappale kuvaa tämän laitteen perustoiminnot.

Osien nimet

Tässä osassa kuvataan jokaisen komponentin nimi.

- Näkymä edestä
- Näkymä takaa
- Koneen sisäpuolella

Näkymä edestä

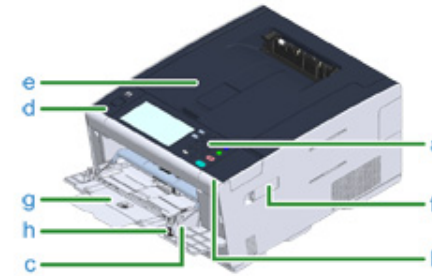

Symboli	Nimi
a	Käyttöpaneeli 🔗 Käyttäjän paneelin perustoiminnot
b	USB-portti
c	MP-lokero (monitoimilokero)
d	Avauspainike
e	Tulostuskelkka (yläkansi)
f	Langattoman LAN-moduulin kansi
g	Paperituki
h	Kirjekuorivipu (Käytä tätä kirjekuorille tulostaessa. Ohjeiden osalta, ks.Lisäominaisuuksien ohjekirja.)

Näkymä takaa

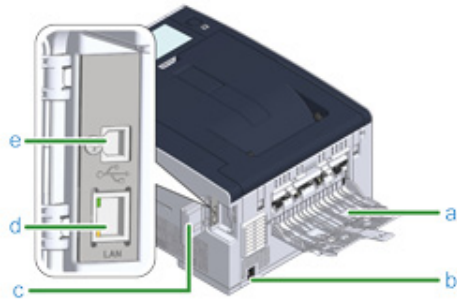

Symboli	Nimi
a	Takaosan tulostuslokero
b	Virtaliitäntä
c	rajapintaliittimen suojus
d	Verkkoliitäntä
e	USB-liitäntä

Koneen sisäpuolella

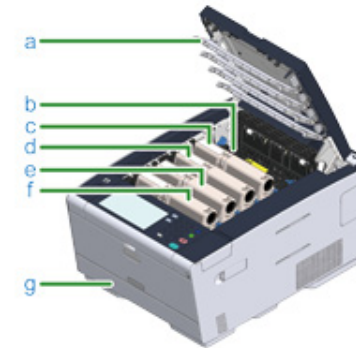

Symboli	Nimi
a	LED-tulostuspää
b	Lämpöyksikkö
c	Väriainekasetti / Kuvarumpu (Y: keltainen)
d	Väriainekasetti / Kuvarumpu (M: magenta)
e	Väriainekasetti / Kuvarumpu (C: syaani)
f	Väriainekasetti / Kuvarumpu (K: musta)
g	Lokero 1

Käyttäjän paneelin perustoiminnot

Tämä kappale kuvaa laitteen käyttäjäpaneelin.

- Nimet ja toiminta
- Kosketuspaneelin nimi ja toiminnot
- Käyttöpaneelin kulman säätäminen
- Merkkien syöttö

Nimet ja toiminta

Tässä jaksossa selitetään käyttöpaneelissa olevien osien nimet ja toiminnot.

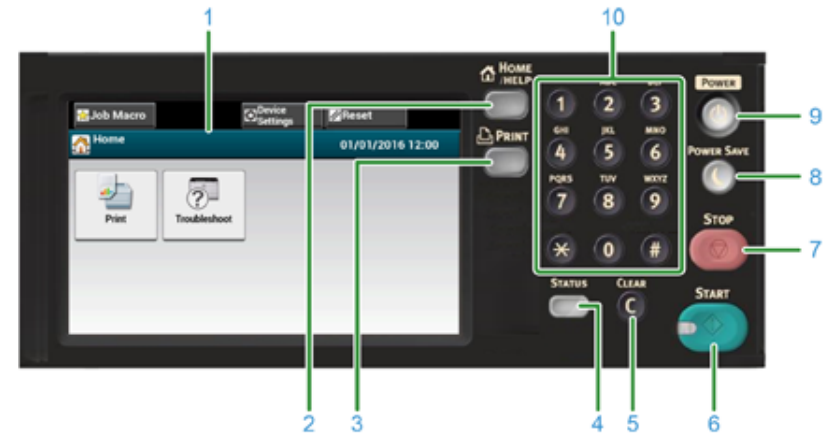

Nro	Nimi	Toiminto
1	Kosketuspaneeli	Mahdollistaa kohteen valitsemisen tai asettamisen näkyvää kuvaketta painamalla.
2	PÄÄNÄYTTÖ/OHJE -painike	Tuo ohjenäytön näkyviin.
3	TULOSTA -painike	Näyttää tulostustoiminnot-näytön.
4	TILA -painike	Näyttää tilavalikon. Vilkkuu/syttyy, kun esiintyy virhe. Voit tarkastaa jäljellä olevat tulostimen kulutustarvikkeet.
5	TYHJENNÄ -painike	Poista syötetty arvo.
6	KÄYNNISTÄ -painike	Aloittaa tulostuksen USB-muistilta.
7	KESKEYTÄ -painike	Tulostuksen peruutus.
8	VIRRANSÄÄSTÖ -painike	Siirtyy virransäästötilaan tai poistuu siitä. Virransäästötilassa palaa vihreänä, lepotilassa vilkkuu vihreänä (3 sekunnin välein), lepotilassa vilkkuu vihreänä (6 sekunnin välein).
9	VIRTA-painike	Koneen kytkeminen päälle tai pois.
10	Numeronäppäimistö	Syöttää kirjaimia ja symboleita.



- Kun vaihdat käyttöpaneelin kulmaa, varo, että kätesi eivät jää jumiin koneen ja käyttöpaneelin väliin. Seurauksena voi olla loukkaantuminen.
- Älä paina kosketuspaneelia kovin tai pistä sitä terävällä esineellä. Se saattaa vahingoittaa kosketuspaneelia ja aiheuttaa toimintavian.

Kosketuspaneelin nimi ja toiminnot

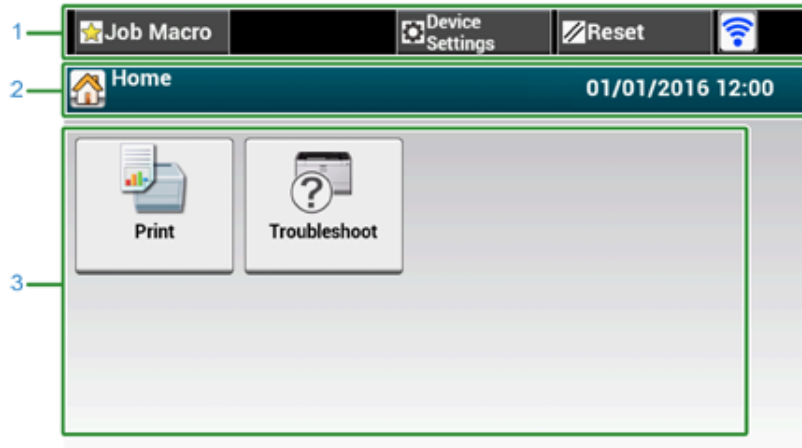

Kun tämä lait käynnistyy, kosketuspaneelilla näkyy aloitusnäyttö.

• Aloitusnäyttö



Näytöllä oleva kuva näyttää tehdasasetuksen. Näyttö, joka tulee näkyviin konetta päälle kytkiessä ja valmistautuessa käyttöä varten, voidaan vaihtaa tilasta [Device Settings (Laitteasetukset)] > [Admin Setup (Pääkäyttäjäasetukset)] > [Manage Unit (Hallinta)] > [Default Mode (Oletustila)] kosketuspaneelissa.

	Kohde	Kuvaus
1	Kiinteiden painikkeiden alue	Näyttää painikkeet, jotka näkyvät koko ajan näytöllä. Näyttää seuraavan kohteen. <ul style="list-style-type: none"> • [Työmakro] • [Toimintojen asetukset] • [Laitteasetukset] • [PALAUTA] • [Kirjautu ulos] • Antennisymboli: ilmestyy silloin, kun langaton LAN-yhteys otetaan käyttöön. • [?] Valitussa valikossa näkyvät vain käytettävissä olevat painikkeet.
2	Otsikko- ja käyttöopasalue	Näyttää senhetkisen näytön otsikon ja tarjoaa oppaan mahdollisille toiminnoille.

	Kohde	Kuvaus
3	Pääalue	Paina käyttääksesi tulostustoimintoja. 
		Seuraavat askeleet ja toiminnot ovat näkyvillä. <ul style="list-style-type: none"> • Vaihda kulutusosia ja huolla (Väriainekasetit, kuvarummut, siirtohinnat, lämpöyksiköt) • Yksikön huolto (Syöttörullat, LED-pää) 

• Laitteasetusten näytön nimi ja toiminto

[Basic (Perus)] -välilehti > [Paper Setup/MP Tray (Paperiasetus/MP-lokero)] -näyttöä käytetään esimerkkinä.

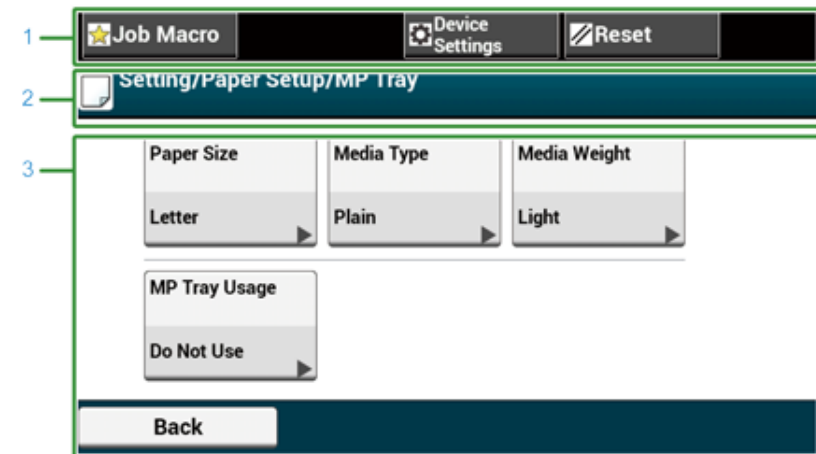

	Kohde	Kuvaus
1	Kiinteiden painikkeiden alue	Näyttää painikkeet, jotka näkyvät koko ajan näytöllä. Valitussa valikossa näkyvät vain käytettävissä olevat painikkeet.
2	Otsikko- ja käyttöopasalue	Näyttää senhetkisen näytön otsikon ja tarjoaa oppaan mahdollisille toiminnoille.
3	Pääalue	Nykyiset asetukset näkyvät kullakin painikkeella. <Koskien merkkiä painikkeessa> ▶ : Ilmaisee, että seuraava sivu on olemassa.



Voit syöttää arvon kenttään [?] kanssa näytettynä käyttämällä numeerista näppäimistöä.



Tietoja ylänäytöstä

 Näytön kohteiden nimet ja toiminnot tulostukseen

Käyttöpaneelin kulman säätäminen

Käyttäjäpaneelia voidaan kallistaa näkymän parantamiseksi.

- 1 Pidä ylempää keskusta käyttäjäpaneelissa ja vedä sitä eteenpäin.



Asettaaksesi käyttäjäpaneelin takaisin alkuperäiseen asentoon, vedä käyttäjäpaneelista eteenpäin kunnes se pysähtyy ja työnnä sitten hitaasti.

Merkkien syöttö

- Syöttö kosketusnäppäimistöllä
- Syöttö numeronäppäimistöllä

Syöttö kosketusnäppäimistöllä

Kun sinun täytyy syöttää merkkejä, kun olet määrittämässä kohdetta, seuraava syöttönäyttö tulee näkyviin.

Voit syöttää isoja ja pieniä aakkosia, numeroita ja symboleita.

• Tietoja syöttönäytöstä

Syöttöruudun painikkeiden lukumäärä vaihtelee syötöstä riippuen.

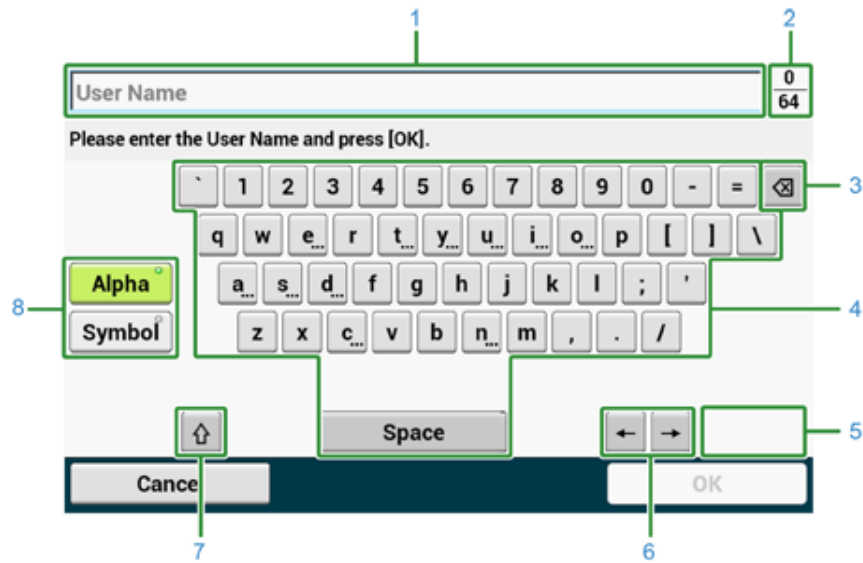

	Kohde	Kuvaus
1	Tekstisyöttökenttä	Näyttää syötetyt merkit.
2	Syötettyjen merkkien määrä/merkkien enimmäismäärä, joka voidaan syöttää, sekä syötettyjen merkkien määrän	Ilmaisee merkkien enimmäismäärän, joka voidaan syöttää, sekä syötettyjen merkkien määrän
3	Askelpalautin	Poistaa merkin kursorin edeltä.
4	Merkkipaneeli	Merkkien syöttö. Merkkien tyyppi vaihtuu syöttömallista riippuen.

	Kohde	Kuvaus
5	Vasen painike/oikea painike	Siirtää kursoria vasemmalle ja oikealle.
6	Isojen kirjaimien lukitus	Vaihtaa isojen ja pienten kirjainten välillä
7	Syöttötilan painike	Vaihtaa tekstinsyötön syöttötilan (merkin tyytit).



QWERTY-näppäimistö, joka asetettu oletuksena voidaan vaihtaa AZERTY-näppäimistöön. Vaihtaaksesi AZERTY-näppäimistöön, valitse [Manage Unit (Hallitse yksikköä)] > [Keyboard Layout (Näppäimistön asettelu)] > [AZERTY (AZERTY)] kosketuspaneeliin.

• Merkkien syöttö

- 1 Paina kosketuspaneelia.
- 2 Kun syöttö on valmis, paina [OK] tai [Seuraava].



Syöttäessäsi diakriittisen merkin paina ja pidä merkkipainiketta näytetyln [...] kanssa. Kun diakriittinen merkki ilmestyy, paina syötettävää merkkiä.

Alla olevassa näytössä olevassa kuvassa pidetään "a"-painiketta alhaalla.

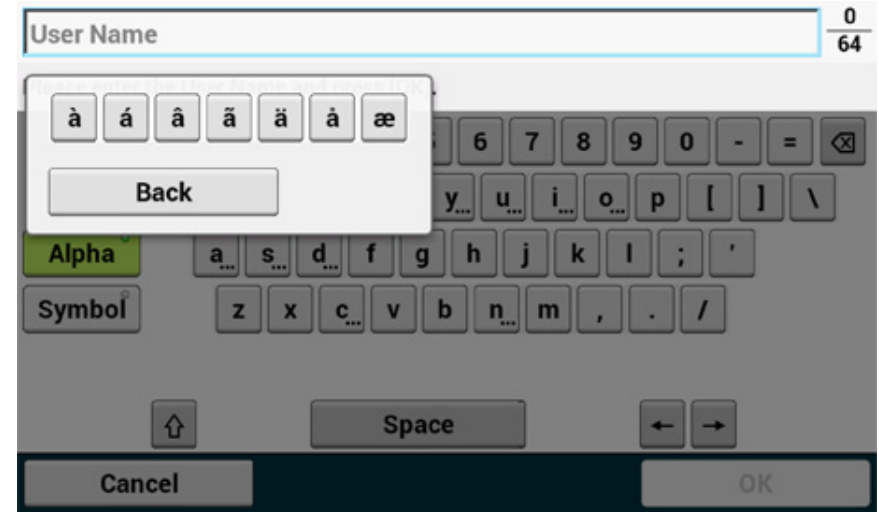

• Syöttötilan muutos (Luvut ⇄ aakkos-merkit)

- 1 Paina [alfa] tai [symboli].





[RU] saattaa tulla näkyviin, kun kyseessä on venäjän kieli ja [EL], kun kreikan. Muiden kielten osalta vain [Alpha] ja [Symboli] saattavat näkyä.

• Syöttötilan vaihto (Isot kirjaimet ↔ pienet kirjaimet)



1 Vaihda isojen ja pienten kirjainten välillä painamalla painiketta.

• Syötettyjen merkkien poistaminen

1 Käytä  (askelpalautin) -painiketta kosketuspaneelissa tai  (TYHJENNÄ) -painiketta käyttöpaneelissa.

Merkki kohdistimen edellä (|) poistetaan.



Poistaaksesi syötetyn kirjainmerkin, siirrä kursoria kirjainmerkin oikealle puolelle. Siirtääksesi kursoria, paina [], tai [].

Syöttö numeronäppäimistöllä

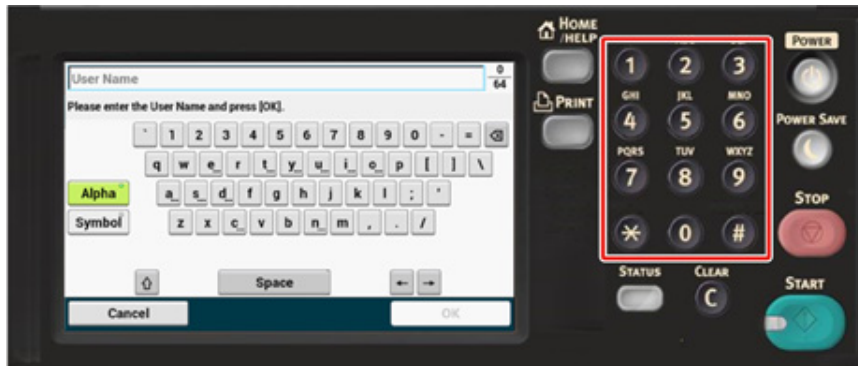

Voit antaa kussakin avaimessa merkityt numerot.



Ei ole mahdollista syöttää aakkosta.

Syötä aakkonen kosketuspaneelin välityksellä.

• Syötettyjen merkkien poistaminen

Poistaaksesi kirjainmerkin kursorin vasemmalta puolelta, paina  (TYHJENNÄ) -painiketta.

Tyhjentääksesi riville kirjoittamasi kirjainmerkit, paina ja pidä painettuna  (TYHJENNÄ) -painiketta.



Koneen kytkeminen päälle tai pois

Tässä osiossa kuvataan, miten laite kytketään päälle, pois päältä.

- Laitteen päälle laittaminen
- Kytke laite pois päältä

Laitteen päälle laittaminen

- 1 Pidä virtakytkintä pohjassa noin sekunnin ajan.



Kun tulostin on kytketty päälle, virtakytkimen LED-valo syttyy.



- 2 Päänäyttö on näkyvillä kun laite on valmis.

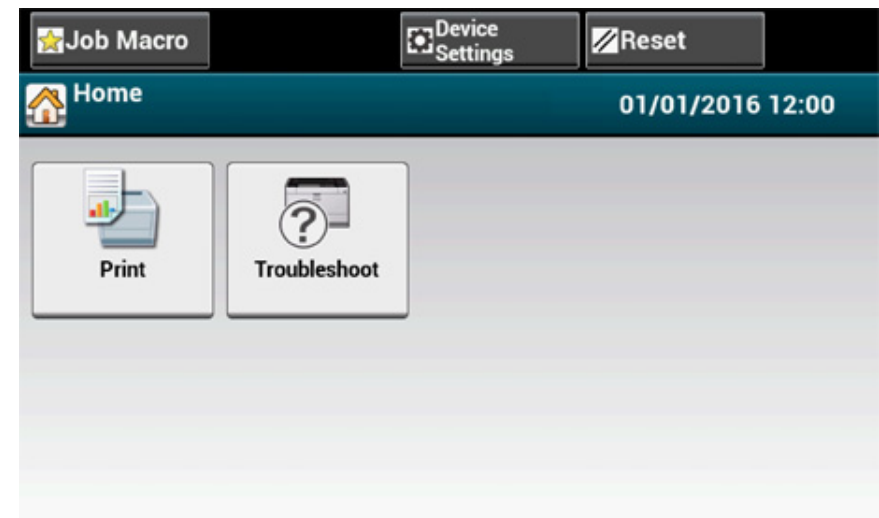

Kytke laite pois päältä



- Tarkasta, että laite ei ole vastaanottamassa tietoja ennen sammuttamista.
- Paina ja pidä virtakytkintä painettuna 5 sekunnin ajan tai enemmän suorittaaksesi laitteen pakotetun sulkemisen. Käytä sitä menetelmää vain ongelmatilanteissa.
Tämän laitteen vianmäärityksen osalta, ks. "Vianetsintä".

1 Pidä virtakytkintä pohjassa noin sekunnin ajan.



"Järjestelmä siirtyy sammutukseen. Vahvista tila, kun tilavalo vilkkuu." -viesti tulee näkyviin, ja virtapainikkeen LED-valo vilkkuu noin yhden sekunnin välein.

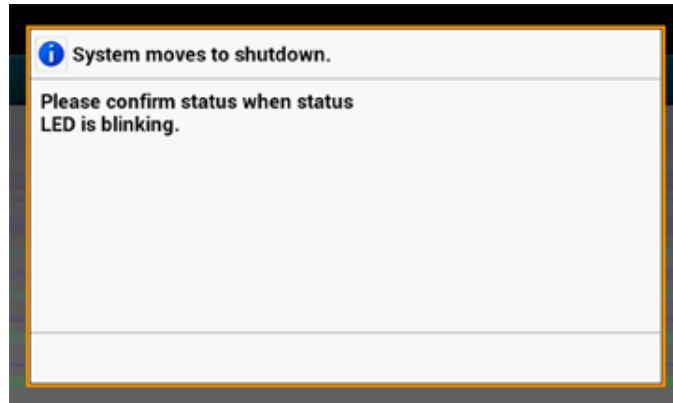

Jonkin ajan kuluttua laite sammuu automaattisesti ja virtapainikkeen LED-valo sammuu.

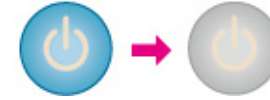

Mitä sinun pitäisi tehdä, jos et käytä konetta pidempään aikaan

Jollet käytä tätä laitetta pitkään aikaan lomien, matkojen tai muiden syiden vuoksi, irrota virtajohto pistorasiasta.



Tässä laitteessa ei ole toimintahäiriöitä, jos virtapistoke on irrotettu pitkäksi ajaksi (neljä viikkoa tai enemmän).

Paperin lisääminen

Tässä luvussa kuvataan erilaisia tietoja tämän laitteen paperilokeroon lisättävistä papereista.

Asettaaksesi paperityypin ja painon, paina [Device Settings (Laitteasetukset)] > [Paper Setup (Paperiasetus)] ja paina lokerikkoa jota haluat käyttää, ja valitse sitten [Media Type (Median tyyppi)] tai [Media Weight (Median paino)].

- Tietoja koskien käytettäviä paperilaatuja
- Paperin lisääminen lokeroon 1/2/3
- Paperin lisäys monitoimilokeroon
- Paperin säilytys

Tietoja koskien käytettäviä paperilaatuja

- Käytössä olevat paperityypit
- Tietoja paperien koosta, painosta sekä lisättävien arkkien lukumäärästä
- Suositeltu paperi

Käytössä olevat paperityypit

Käytä korkealaatuiseen tulostukseen tuettua paperityyppiä, joka täyttää asetetut vaatimukset esimerkiksi materiaalin, painon ja pintakäsittelyn suhteen. Käytä valokuvapaperia.

Jos tulostat paperille, joka ei ole Oki Datan suosittelemaa, tarkasta tulostuslaatu ja paperin kulku etukäteen perinpohjaisesti varmistaaksesi, ettei tule ongelmia.

• Paperityyppi

Paperin koko (mm) (hakasulkeissa oleva arvo on tuumaa.)	Paperin paino
A4	210 x 297
A5	148 x 210
A6	105 x 148
B5	182 x 257
B6	128 x 182
B6 puolikas	64 x 182
Kirje	215,9 x 279,4 (8,5 x 11)
Legal 13	215,9 x 330,2 (8,5 x 13)
Legal 13,5	215,9 x 342,9 (8,5 x 13,5)
Legal 14	215,9 x 355,6 (8,5 x 14)
Executive	184,2 x 266,7 (7,25 x 10,5)
Statement	(5,5 x 8,5)
8,5" SQ	(8,5 x 8,5)
Folio (210 x 330 mm)	210 x 330
16K (184 x 260 mm)	184 x 260
16K (195 x 270 mm)	195 x 270
16K (197 x 273 mm)	197 x 273
Indeksikortti	(3 x 5)
4x6 tuumaa	(4 x 6)
5x7 tuumaa	(5 x 7)
Mukautettu koko	Leveys: (64 - 216) Pituus: 90 - 1321



Jos asetat paperin joka on 148 mm (5,8 tuumaa) leveä tai kapeampi, tulostus hidastuu.

- Kirjekuori

Paperin koko (mm) (hakasulkeissa oleva arvo on tuumaa.)	Paperin paino
Monarch	98,4 x 190,5 (3,875 x 7,5)
Com-9	98,4 x 225,4 (3,875 x 8,875)
Com-10	104,8 x 241,3 (4,125 x 9,5)
DL	110 x 220 (4,33 x 8,66)
C5	162 x 229 (6,4 x 9)

- Tarra

Paperin koko (mm) (hakasulkeissa oleva arvo on tuumaa.)	Paperin paino
A4	210 x 297
Kirje	8,5 x 11 (215,9 x 279,4)

- Muun tyyppinen paperi

Paperityyppi	Paperin koko	Paperin paino
Osatulostuspaperi	Vastaa yksinkertaista paperia.	64 - 220 g/m ² (17-58 paunaa)
Värillinen paperi	Vastaa yksinkertaista paperia.	64 - 220 g/m ² (17-58 paunaa)

Tietoja paperien koosta, painosta sekä lisättävien arkkien lukumäärästä

Saatavilla olevat paperikoot ja -tyypit, ja lokeron kapasiteetti ovat seuraavat.

- Lokero 1

Käytössä olevat paperin koot	Lokeron kapasiteetti	Paperin paino
A4 A5 A6* ¹ B5 B6* ¹ Kirje Legal (13 tuumaa) Legal (13,5 tuumaa) Legal (14 tuumaa) Executive Lausunto* ¹ 8,5" SQ (8,5 x 8,5 tuumaa) Kalvo (210 x 330 mm) 16K (184 x 260 mm) 16K (195 x 270 mm) 16K (197 x 273 mm) Mukautettu koko* ²	250 arkkia (jos paperin paino on 80 g/m ²)	Kevyt (64 - 74 g/m ²) Ohuehko (75 - 82 g/m ²) Keskitason (83 - 90 g/m ²) Paksuhko (91 - 104 g/m ²) Painava (105 - 120 g/m ²) Erit. raskas 1 (121 - 176 g/m ²)

*1 Paperi ei sovellu kaksipuoliseen tulostukseen.

*2 Leveys: 100-216 mm (3,9-8,5 tuumaa), Pituus: 148-356 mm (5,8-14,0 tuumaa)

- Lokero 2/3 (valinnainen)

Käytössä olevat paperin koot	Lokeron kapasiteetti	Paperin paino
A4 A5 B5 Kirje Legal (13 tuumaa) Legal (13,5 tuumaa) Legal (14 tuumaa) Executive 8.5 SQ (8,5 x 8,5 tuumaa) Folio (210 x 330 mm) 16K (184 x 260 mm) 16K (195 x 270 mm) 16K (197 x 273 mm) Mukautettu koko* ¹	530 arkkia (jos paperin paino on 80 g/m ²)	Kevyt (64 - 74 g/m ²) Ohuehko (75 - 82 g/m ²) Keskitaso (83 - 90 g/m ²) Paksuhko (91 - 104 g/m ²) Painava (105 - 120 g/m ²) Erittäin paksu 1 (121 - 176 g/m ²)

*1 Leveys: 148-216 mm (5,8-8,5 tuumaa), Pituus: 210-356 mm (8,3-14,0 tuumaa)

- **Monitoimialusta**

Käytössä olevat paperin koot	Lokeron kapasiteetti	Paperin paino
A4	100 arkkia	Kevyt
A5	(jos paperin paino on 80 g/m ²)	(64 - 74 g/m ²)
A6 ^{*1}	10 arkkia (kirjekuori)	Ohuehko
B5		(75 - 82 g/m ²)
B6 ^{*1}		Keskitason
B6-puolikas ^{*1}		(83 - 90 g/m ²)
Kirje		Paksuhko
Legal (13 tuumaa)		(91 - 104 g/m ²)
Legal (13,5 tuumaa)		Painava
Legal (14 tuumaa)		(105 - 120 g/m ²)
Executive		Erit. raskas 1
Lausunto ^{*1}		(121 - 176 g/m ²)
8.5 SQ (8,5 x 8,5 tuumaa)		Erit. raskas 2
Folio (210 x 330 mm)		(177 - 220 g/m ²)
16K (184 x 260 mm)		
16K (195 x 270 mm)		
16K (197 x 273 mm)		
Indeksikortti (3x5 tuumaa) ^{*1}		
4x6inch ^{*1}		
5x7inch ^{*1}		
Mukautettu koko ^{*2}		
Com-9 ^{*1}		
Com-10 ^{*1}		
Monarch ^{*1}		
DL ^{*1}		
C5 ^{*1}		

*1 Paperi ei sovellu kaksipuoliseen tulostukseen.

*2 Leveys: 64-216 mm (2,5-8,5 tuumaa), Pituus: 90-1 321 mm (3,5-52 tuumaa)

- **Suosittelun paperi**

MFP käsittelee useita erilaisia tulostusmateriaaleja, mukaan lukien erilaiset paperien paksuudet ja koot. Tässä osiossa kuvataan, kuinka valitaan ja käytetään mediaa. Käytä parhaan tuloksen saavuttamiseksi 75-90 g/m² paperia, joka on suunniteltu käytettäväksi kopiokoneissa ja lasertulostimissa. Syviä kohokuvioita sisältävän tai erittäin karkeapintaisen paperin käyttöä ei suositella. Esitulostettua paperia voidaan käyttää, mutta väriaine ei saa irrota, kun se altistuu tulostuksessa käytetyille korkeille kuumennusyksikön lämpötiloille.

- **Kirjekuoret**

Kirjekuorissa ei saa olla taitoksia, kiertymiä tai muita epämuodostumia. Niissä pitäisi myös olla suorakulmainen läppä, ja liiman pitää kestää tässä tulostimessa käytettyä kuumatemplapainekuumennusta. Ikkunakirjekuoria ei voi käyttää.

- **Osoitetarrat**

Tarrojen pitäisi myös olla kopiokoneissa ja lasertulostimissa käytettäväksi suositeltua tyyppiä, joiden pohja on kokonaan tarrojen peitossa. Muun tyyppiset tarrat voivat vahingoittaa tulostinta tarrojen irrotaessa tulostusprosessin aikana.

Paperin lisääminen lokeroon 1/2/3

Menettelytapaa ladattaessa paperia lokeroon 1 käytetään esimerkkinä, ja sama menettelytapa pätee lokeroon 2/3 (valinnainen).

1 Vedä paperikasetti ulos.



2 Liu'uta paperiohjain (a) vastaamaan lisättävän paperin leveyttä.

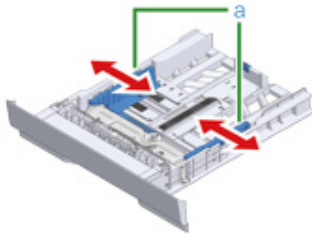

3 Liu'uta paperin pysäytin (b) vastaamaan lisättävän paperin pituutta.

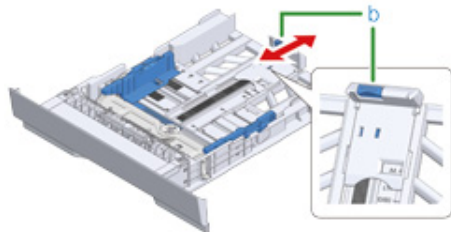

4 Tuuleta paperipino hyvin ja tasaa reunat.

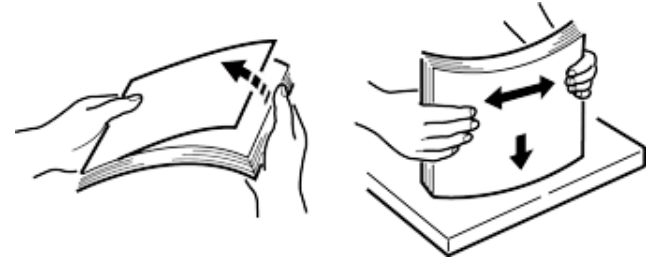

5 Lisää paperi tulostuspuoli alaspäin.



Älä lataa paperia yli "▽"-merkin paperiohjaimessa.

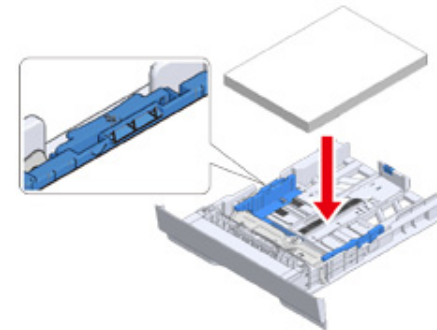

6 Varmista ladattu paperi paperiohjaimella.

7 Työnnä paperilokeroa, kunnes se pysähtyy.



8 Paina [Device Settings (Laitteen asetukset)] kosketuspaneelista.

9 Paina [Paper Setup (Paperiasetukset)].

10 Paina lokerikkoa johon paperi on asetettu.

11 Aseta [Paper Size (Paperikoko)], [Media Type (Median tyyppi)], ja [Media Weight (Median paino)].

12 Paina [Back (Takaisin)], kunnes aloitusnäyttö tulee näkyviin.

Paperin lisäys monitoimilokeroon



- Älä paina paperia alas tai pidä kiinni paperista vetääksesi tulostaessa paperia, joka syötetään ohisyöttöalustalta. Pysäyttääksesi tulostuksen, avaa tulostuslokero. Ohjeet koskien paperin poistamista, ks. "Jos paperitukoksia ilmenee".
- Jos avaat ja suljet MP-lokeron tarmokkaasti, MP-ohisyöttöalustan paperisyöttörulla saattaa pudota ja ladattavan paperin tielle. Jos MP-ohisyöttöalustan paperinsyöttörulla on pudonnut, nosta MP-ohisyöttöalustan paperinsyöttörulla ennen paperin lataamista.

1 Avaa monitoimialusta eteenpäin asettamalla sormesi etupuolen syvänteeseen.



2 Vedä paperituki esiin pitämällä kiinni sen keskiosasta.



3 Avaa alatuki.



4 Säädä käsisyötön paperiohjain vastaamaan lisättävän paperin leveyttä.



5 Varmista että paperinsyöttörulla pysyy oikeassa asennossa. Jos paperinsyöttörulla on pudonnut, työnnä sitä ylöspäin ja kiinnitä se.

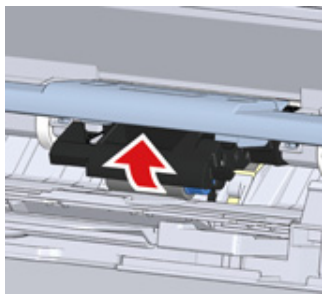

6 Lisää paperi tulostuspuoli ylöspäin, kunnes sen reuna koskettaa paperinsyötön sisääntuloa.



Älä lataa paperia yli "▽"merkin

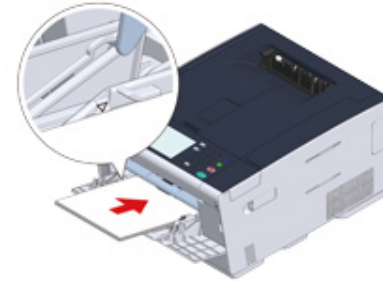

Kun tulostin on virransäästötilassa, paina (Virransäästö) -painiketta palataksesi tilasta.

7 Aseta [Paper Size (Paperikoko)], [Media Type (Median tyyppi)], ja [Media Weight (Median paino)] on paperiasetuksen ruudulle.

8 Paina [Close (Sulje)].



- Älä lisää eri kokoisia, tyypisiä tai painoisia papereita.
- Lisätessä paperiarkkeja, poista ladattu paperi MP-ohisyöttöalustassa, pinoa koko arkkipino ja linjaa arkkien reunat ladataksesi ne.
- Älä laita mitään muuta esineitä kuin paperia monitoimilokeroon tulostettavaksi.

Paperin säilytys

Säilytä paperi seuraavanlaisissa olosuhteissa sen laadun ylläpitämiseksi.

- Kaapissa tai muussa kuivassa ja pimeässä paikassa
- Tasaisella pinnalla
- Lämpötila: 20°C
- Ilmankosteus: 50% RH (suhteellinen ilmankosteus)

Älä säilytä paperia seuraavassa kuvatuissa olosuhteissa:

- Suoraan lattialla
- Niin, että paperi altistuu suoralle auringonvalolle.
- Lähellä ulkoseinän sisäpuolta
- Epätasaisella pinnalla
- Paikassa, jossa voi muodostua staattista sähköä
- Paikassa, jossa lämpötila voi nousta korkeaksi tai vaihdella nopeasti
- Lähelle tulostinta, ilmastointilaitetta, lämmityslaitetta tai hormia



- Älä poista paperista käärettä muuten kuin juuri ennen käyttöä.
- Älä jätä paperipakkausta auki pitkäksi ajaksi. Tämä saattaa aiheuttaa tulostusongelmia.
- Riippuen tulostusmediasta, -ympäristöstä, varastoinnin olosuhteista, tulostuslaatu voi kärsiä tai tuloste saattaa kiertyä.

4

Tulosta

Tietokoneelta tulostaminen (Windows)

Tulostaminen tietokoneesta (Mac OS X)

Tulostustyön peruuttaminen

Tietoja laiteajurien näytöistä ja toiminnoista

Näytön kohteiden nimet ja toiminnot tulostukseen

"WordPad" Windowsia varten ja "TextEdit" Mac OS X varten käytetään esimerkkeinä. Ruudut ja käytön vaiheet voivat erota sovelluksesta riippuen.

Tietokoneelta tulostaminen (Windows)

- Windows PCL -tulostinajuria varten
- Windows PS-tulostinajuri

Windows PCL -tulostinajuria varten

- 1 Avaa tulostettava tiedosto.
- 2 Valitse [Tiedosto]-valikossa [Tulosta].
- 3 Valitse tulostinajuri.

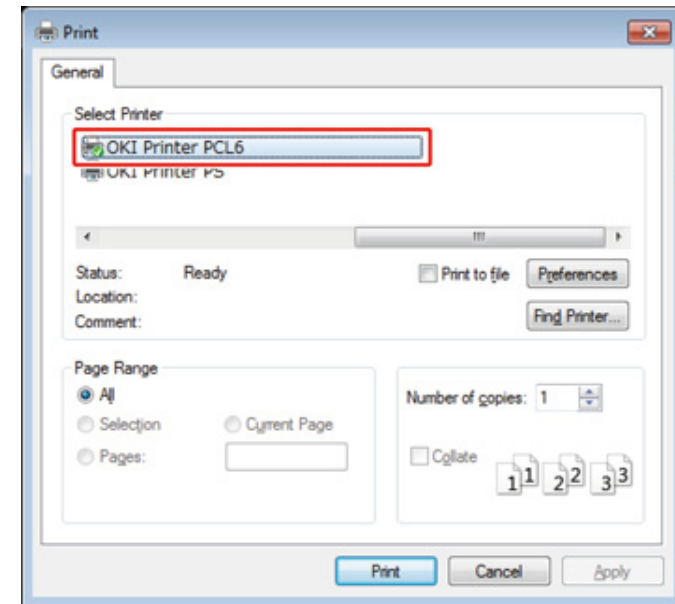

- 4 Napsauta [Asetukset].

5 Muuta asetuksia kullakin välilehdellä vastaamaan tarpeitasi.

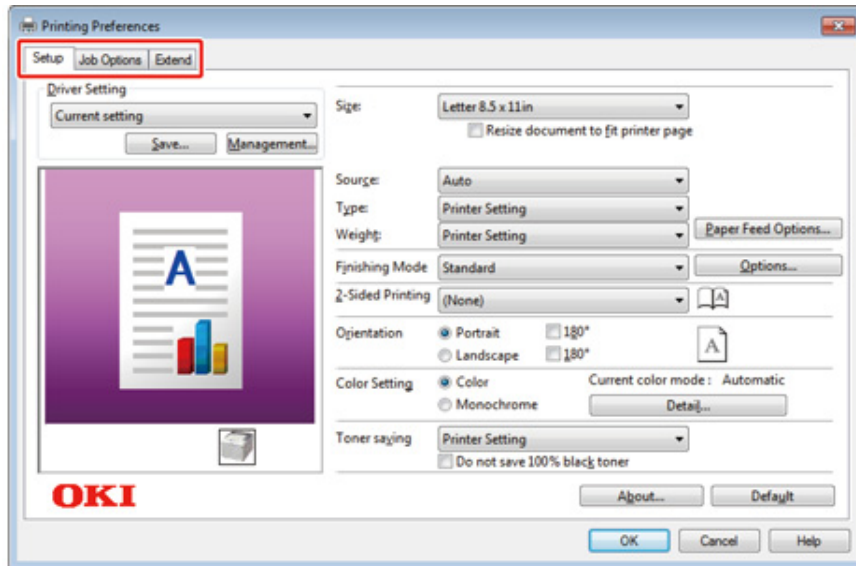

6 Napsauta [OK].

7 [Tulostus]-näytöllä napsauta [Tulosta].

Windows PS-tulostinajuri

1 Avaa tulostettava tiedosto.

2 Valitse [Tiedosto]-valikossa [Tulosta].

3 Valitse PS-tulostinajuri.

4 Napsauta [Asetukset].

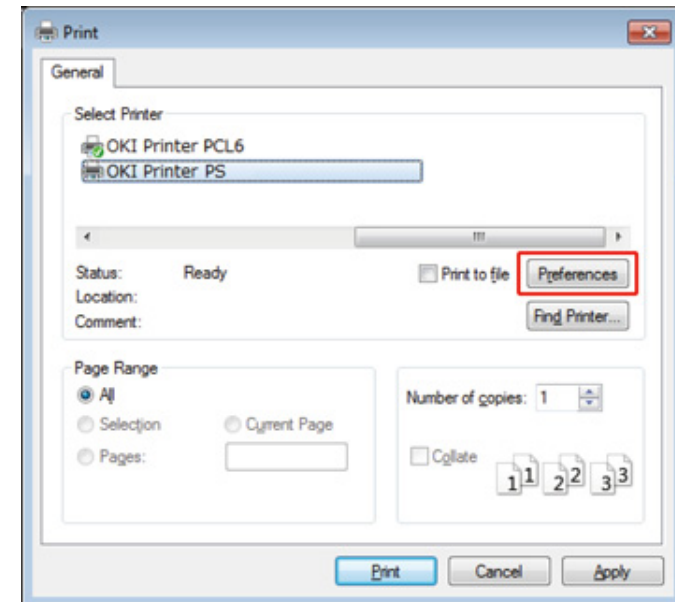

5 Muuta asetuksia kullakin välilehdellä vastaamaan tarpeitasi.

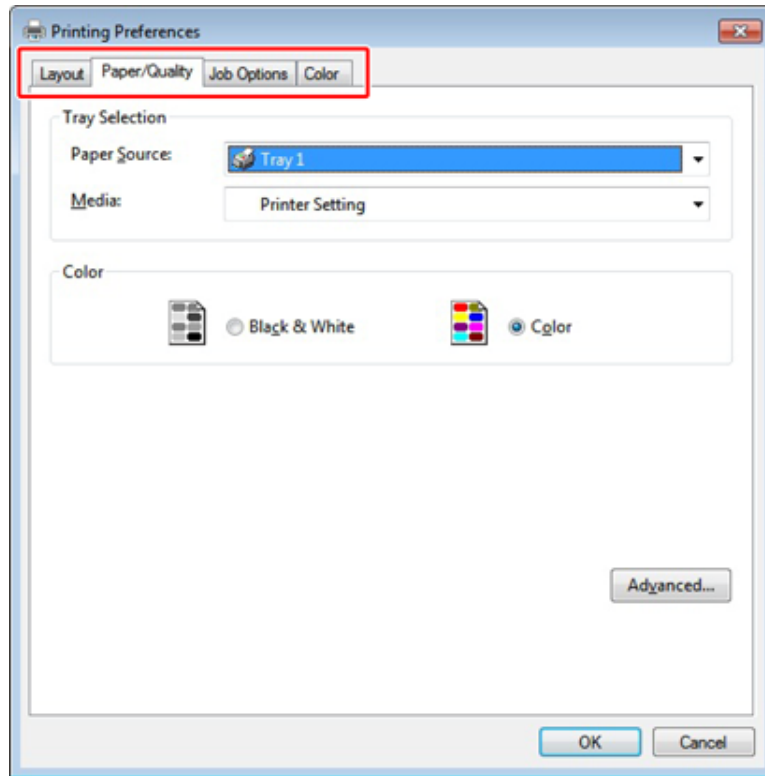

6 Napsauta [OK (OK)].

7 [Tulostus]-näytöllä napsauta [Tulosta].

Tulostaminen tietokoneesta (Mac OS X)

- Mac OS X:lle

Mac OS X:lle

Voit asettaa paperikoon, paperilokeron, paperin painon ja paperityypin tulostinajurilla.

- 1 Avaa tulostettava tiedosto.
- 2 Valitse [Tiedosto]-valikossa [Tulosta].

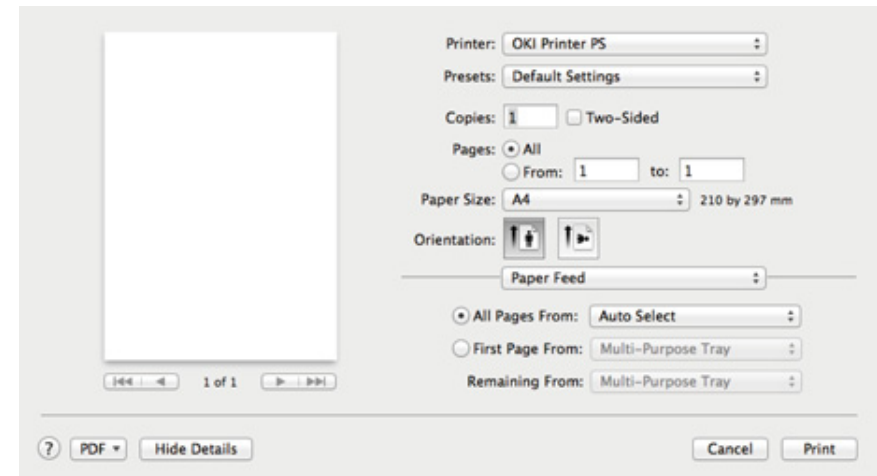

- 3 Valitse laite kohdasta [Printer (Tulostin)].
- 4 Valitse paperin koko kohdasta [Paper Size (Paperin koko)].
- 5 Muuta asetuksia kullakin paneelilla vastaamaan tarpeitasi.



Ellei asetuksen tietoja näytetä tulostuksen valintaruudussa Mac OS X10.8.5 - 10.11:ssä, napsauta valintaruudun alapuolella olevaa kohtaa [Show Details (Näytä tiedot)].

Printer: OKI Printer PS

Presets: Default Settings

Copies: 1 Two-Sided

Pages: All
 From: 1 to: 1

Paper Size: A4 210 by 297 mm

Orientation:

Print Options

Quality1 Quality2 **Feed** Paper

Media Type Printer Setting

Media Weight Printer Setting

Tray Switch

Multipurpose tray is handled as manual feed

Check paper in the multi-purpose tray

Check paper in any other tray

PDE Ver. 1.1.1

? PDF Hide Details Cancel Print

6 Napsauta [Tulosta].

Tulostustyön peruuttaminen

Peruuttaaksesi käynnissä olevan tulostettavan työn, paina  (STOP) -painiketta käyttöpaneelissa.

Peruuttaaksesi työt tulostusjonossa, valitse poistettavat työt työlistalta, jotka ovat näkyvillä kosketuspaneelissa. Peruuttaaksesi tulostuksen, noudata alla olevia askelia.



- Sivut, jotka ovat tällä koneella valmiita tulostettaviksi eivät voi tulla peruutetuiksi.
- Jos huomaat käyttöpaneelilta, että tulostustyön tulostaminen kestää kauan, poista tulostustyö tietokoneelta.

1 Paina käyttöpaneelin  (TILA) -painiketta.

2 Valitse [Laitteen tiedot] -välilehti.

3 Paina [Työlista].

4 Valitse poistettava työ ja paina [Poista].

5 Paina [Yes (Kyllä)] vahvistusnäytöllä.

Tietoja laiteajurien näytöistä ja toiminnoista

Tässä osiossa kuvataan tulostinajurien näytöt ja toiminnot.

- Windows PCL -tulostinajuri
- Windows PS -tulostinajuri
- Mac OS X PS-tulostinajurin käyttö

Windows PCL -tulostinajuri

- [Asetus]-välilehti

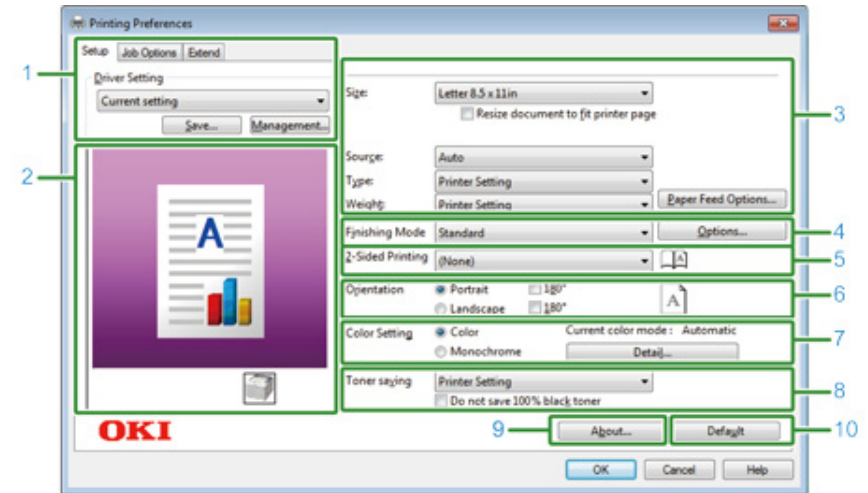

	Kohde	Kuvaus
1	Ajurin asetukset	Tallentaa asetukset.
2	Kuvan asettelu	Näyttää esimerkkikuvan asetetulle layoutille.
3	Tulostusmateriaali	Määrittelee paperin koon, tyypin, painon, paperinsyöttömenetelmän tai muut asetukset.
4	Viimeistelytila	Määrittää monisivutulostuksen, vihkotulostuksen, julistetulostuksen ja muita asetuksia.
5	Kaksipuolinen tulostus (Duplex)	Määrittelee tämän asetuksen, kun haluat suorittaa kaksipuolisen tulostamisen.
6	Suunta	Määrittää tulostussuunnan.
7	Väritila	Valitsee väritulostuksen ja mustavalkotulostuksen välillä.
8	Värinsäästö	Vähentää tulostustummuutta väriaineen säästämiseksi.
9	Tietoja	Näyttää tulostinajurin version.
10	Oletus	Palauttaa asetukset takaisin alkuperäisiin oletusarvoihin.

- [Työn asetukset] välilehti

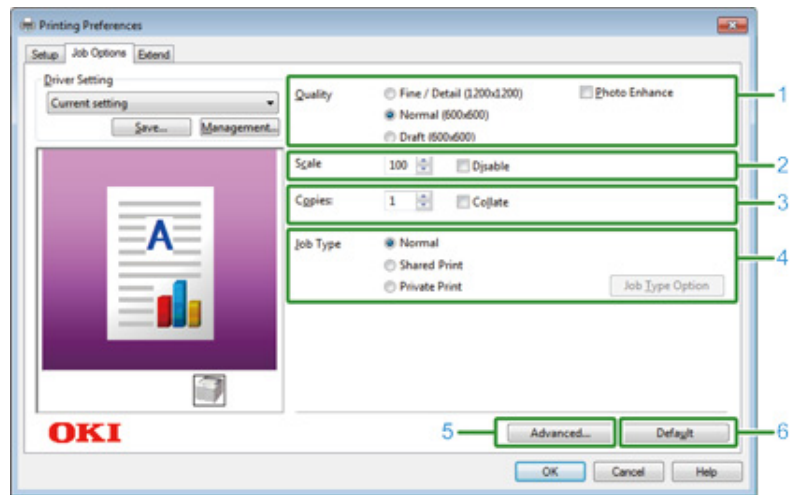

	Nimike	Kuvaus
1	Laatu	Määrittelee tulostuksen resoluution.
2	Asteikko	Määrittää tulostuksen suurennus/pienennys-suhteen.
3	Kopiot	Tulostettavien kopioiden määrän asetukset.
4	Työlaji	Määrittää tulostustyyppin.
5	Lisäasetukset	Asettaa muita tulostusasetuksia.
6	Oletus	Asettaa uudelleen kunkin asetetun arvon välilehdellä sen oletusasetuksen arvoksi.

- [Laajenna]-välilehti

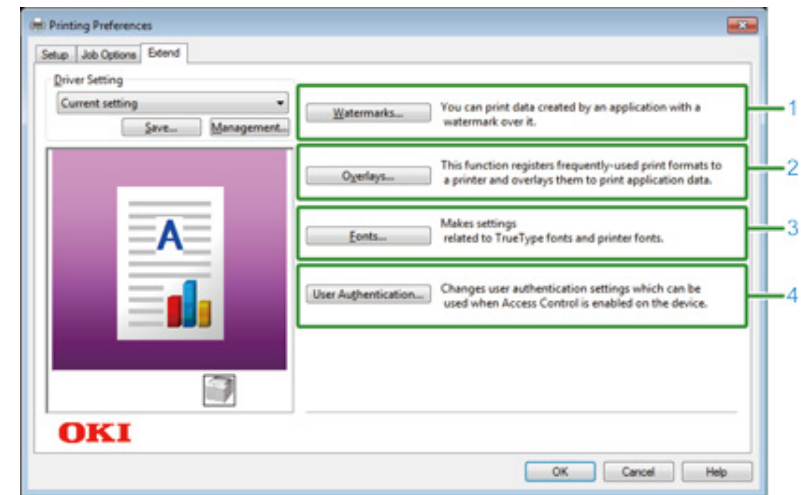

	Kohde	Kuvaus
1	Vesileimat	Määrittelee, milloin haluat käyttää postimerkkikuvaa.
2	Kerrokset	Asettaa tulostettaessa tulostusmuotoja, jotka ovat rekisteröityjä tulostimeen etukäteen kerroksina.
3	Fontit	Määrittää TrueType-fontit ja tulostinfontit.
4	Käyttäjän vahvistus	Määrittää käyttäjätodennuksen

Windows PS -tulostinajuri

• [Asettelu-välilehti]

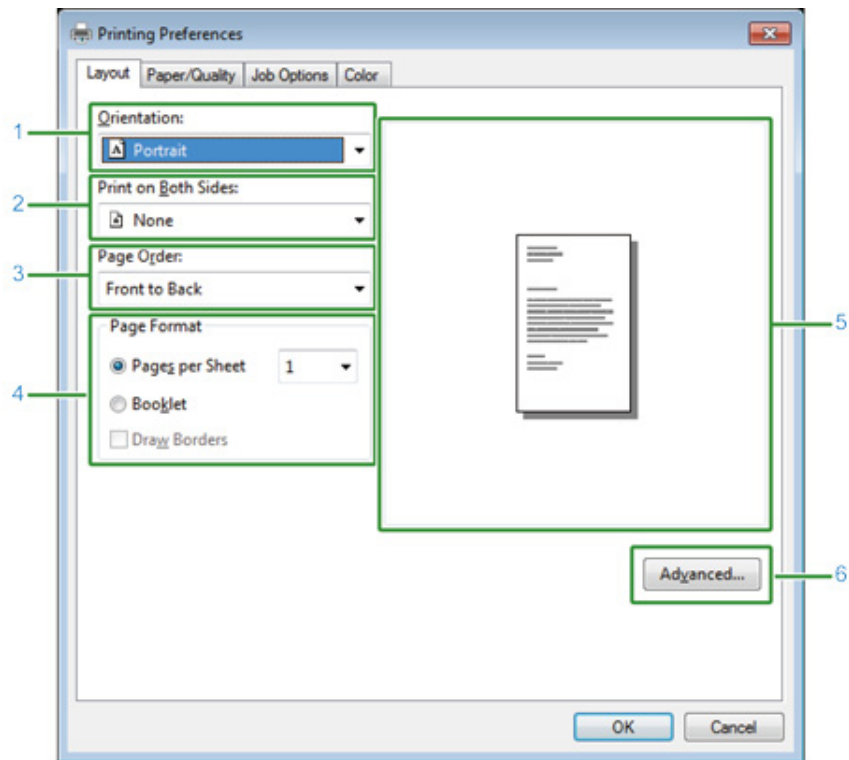

	Kohde	Kuvaus
1	Suunta	Määrittää tulostussuunnan.
2	Tulosta molemmille puolille	Määrittelee tämän asetuksen, kun haluat suorittaa kaksipuolisen tulostamisen.
3	Sivujärjestys	Määrittää sivujen tulostusjärjestyksen.
4	Sivumuotoilu	Määrittää yhdelle arkille tulostettavien sivujen lukumäärän ja vihkotulostuksen.
5	Kuvan asettelu	Näyttää esimerkkikuvan asetetulle layoutille.
6	Lisäasetukset	Tämän toiminnon avulla voit asettaa yksityiskohtaiset asetukset tulostuslaadulle ja paperikoolle.

• [Paperi/Laatu]

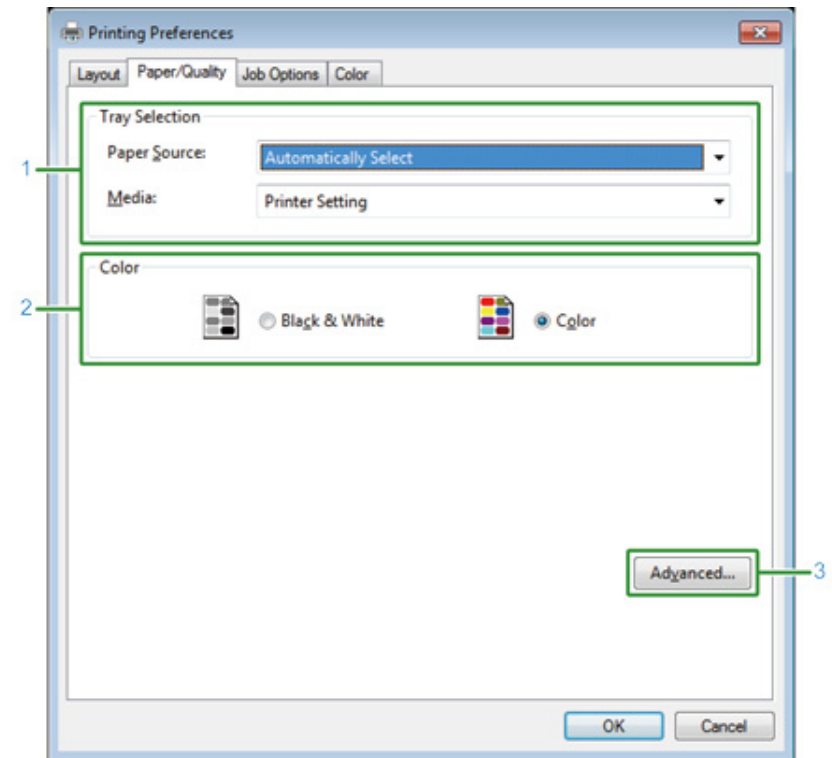

	Kohde	Kuvaus
1	Lokeron valinta	Vaihtaa paperinsyöttölokeron.
2	Väri	Valitsee värin tai mustavalkoisen.
3	Lisäasetukset	Tämän toiminnon avulla voit asettaa yksityiskohtaiset asetukset tulostuslaadulle ja paperikoolle.

- [Työn asetukset] välilehti

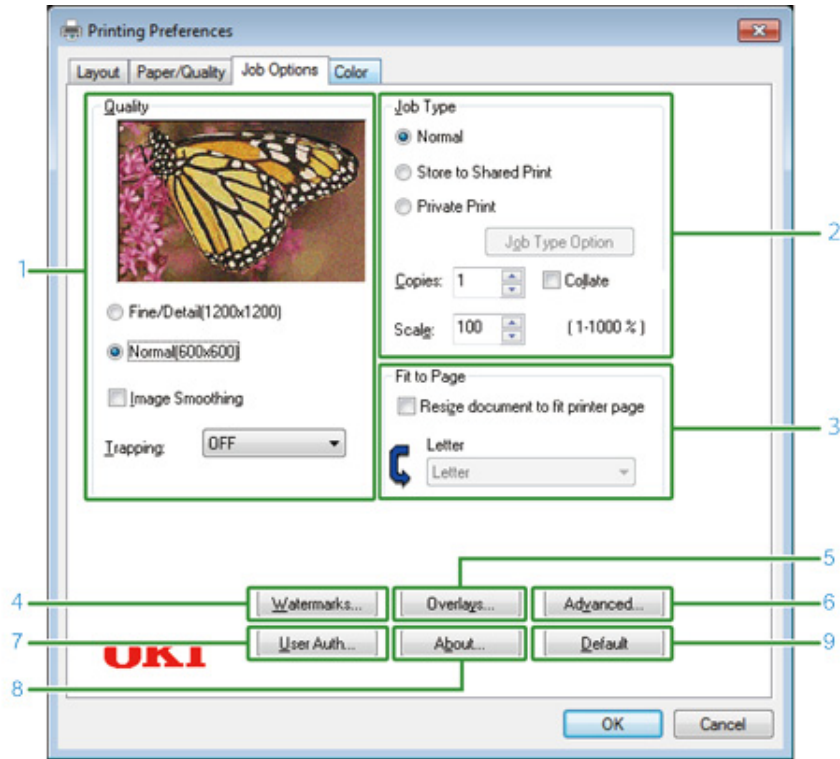

	Kohde	Kuvaus
1	Laatu	Määrittelee tulostuksen resoluution. Jos asetat kohdan [Väriaineen säästö], tulostuksen tiheys alenee väriaineen säästämiseksi.
2	Työlaji	Määrittää työlajin ja tulostettavien kopioiden määrän. [Job Type Option (Työn tyyppiin asetus)] voi olla käytössä, jos [Store to Shared (Tallenna jaettuuna työnä)] tai [Private Print (Yksityinen tulostus)] on valittuna. Jos valitset [Collate (Lajittelu)] -merkintäruudun, useita asiakirjoja tulostetaan kopioiden yksiköinä.
3	Sovita sivulle	Jos valitset [Resize document to fit printer page (Sovita asiakirja mahtumaan tulostussivulle)] -valintaruudun, asiakirja tulostetaan erikokoiselle paperille.
4	Vesileimat	Määrittelee, milloin haluat käyttää postimerkkikuvaa.
5	Kerrokset	Asettaa tulostettaessa tulostusmuotoja, jotka ovat rekisteröityjä tulostimeen etukäteen kerroksina.
6	Lisäasetukset	Määrittää muut tulostusasetukset.
7	Käyttäjän todennus	Määrittää käyttäjätodennuksen

	Kohde	Kuvaus
8	Tietoja	Näyttää tulostinajurin version.
9	Oletus	Palauttaa asetukset takaisin alkuperäisiin oletusarvoihin.

- [Väri]-välilehti

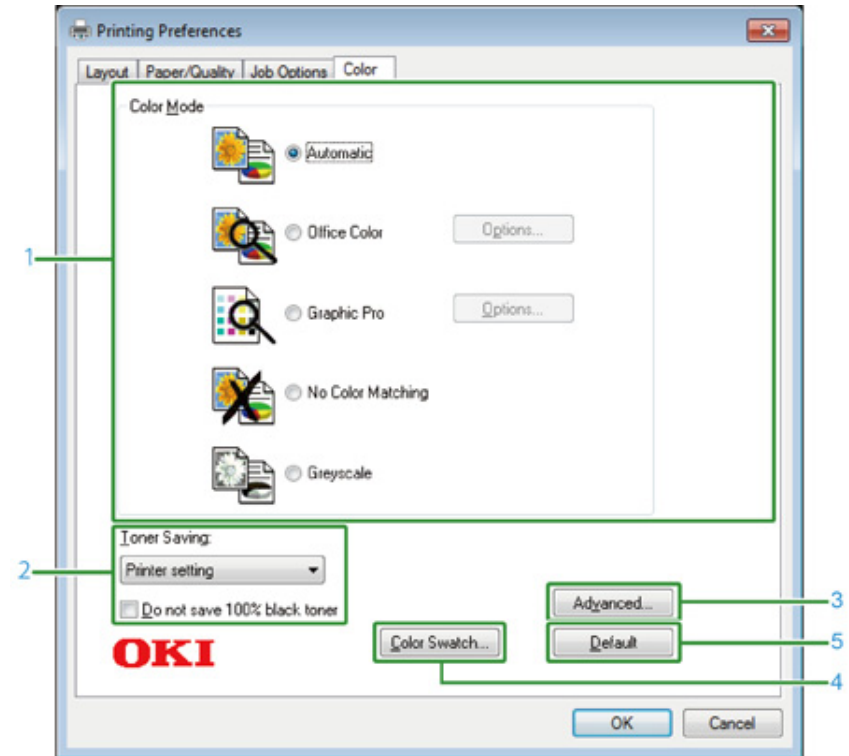

	Kohde	Kuvaus
1	Väritila	Määrittää värin asetuksen väritulostamiselle.
2	Väriaineen säästö	Säästää väriainetta tulostettaessa.
3	Lisäasetukset	Asettaa muita tulostusasetuksia.
4	Color Swatch -värinäyte	Käynnistää Color Swatch -apuohjelman.
5	Oletus	Palauttaa välilehdellä olevat asetukset takaisin niiden alkuperäisiin oletusarvoihin.

Mac OS X PS-tulostinajurin käyttö

• [Asettelu]-näyttö

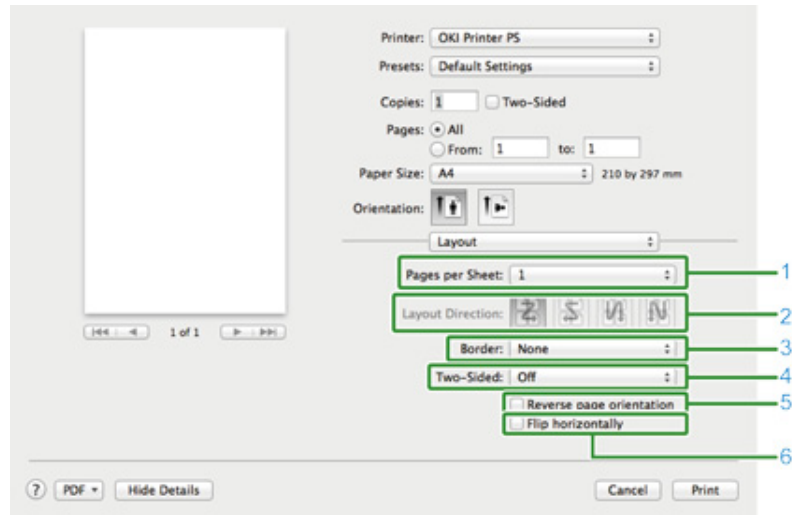

	Kohde	Kuvaus
1	Sivua arkilla:	Valitaan montako sivua tulostetaan yhdelle arkille.
2	Asettelyn suunta	Määrittää asettelyn tulostettaessa useita sivuja yhdelle arkille.
3	Kehys	Valitsee reunuksen tyyppin
4	Kaksipuoleinen	Valitsee kaksipuoleisen tulostuksen.
5	Käänteinen sivujärjestys	Valitsee missä järjestyksessä sivut tulostetaan.
6	Käännä vaakasuunnassa	Kääntää sivun oikea-vasen-suunnassa.

• [Väritäsmäys]-paneeli

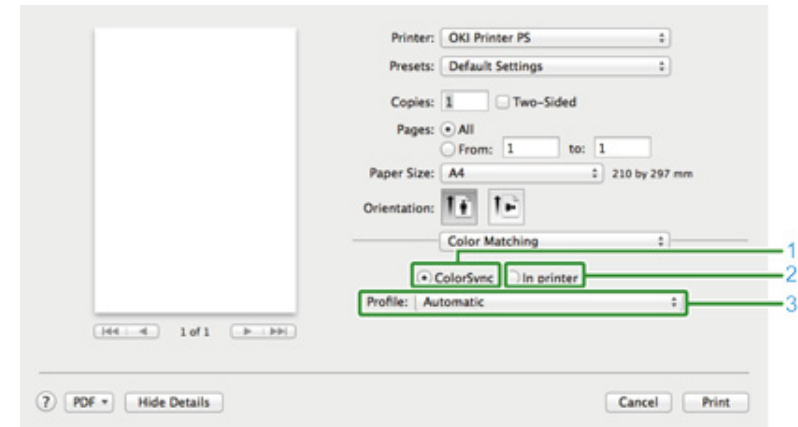

	Kohde	Kuvaus
1	ColorSync	Määrittää ColorSync-toiminnon.
2	Tulostimessa	Suorittaa väritäsmäyksen tällä laitteella.
3	Profiili	Määrittää profiilin.

• [Paperinkäsittely]-näyttö

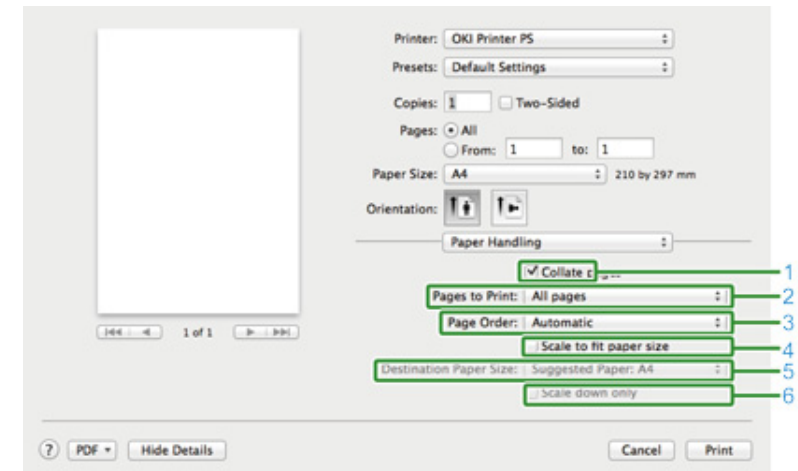

	Kohde	Kuvaus
1	Sivujen lajittelu	Tulostaa kopiot, kun tämä valintaruutu merkitään.

	Kohde	Kuvaus
2	Tulostettavat sivut	Määrittää, mitkä sivut tulostetaan.
3	Sivujärjestys	Määrittää sivujen tulostusjärjestyksen.
4	Skaalaus paperin kokoon sovitetuksi.	Tulostetaan sovitettuna paperin kokoon. Laajentaa tai pienentää määrätyle paperikoolle sopivaksi. Kun tämä valintaruutu merkitään, asiakirjaa suurennetaan tai pienennetään siten, että se sovitetaan valitulle paperille.
5	Kohteen paperin koko	Valitsee lähtöpaperikoon, kun [Skaalaa paperin kokoon sovitetuksi]-valintaruutu merkintään.
6	Vain pienennys	Kun tämä valintaruutu merkitään, asiakirjaa ainoastaan pienennetään siten, että se sovitetaan valitulle paperille.

• [Paperinsyöttö]-näyttö

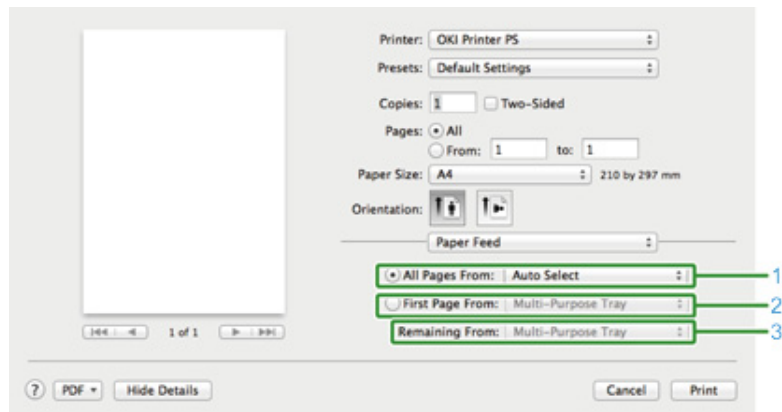

	Kohde	Kuvaus
1	Kaikki sivut lokerosta	Määrittää paperisyöttölokeroa. Jos määrität kohdan [Autom. valinta], lokero valitaan automaattisesti.
2	Ensimmäinen sivu lokerosta	Valitse tämä asetus, jotta voit tulostaa vain ensimmäisen sivun määritetystä lokerosta.
3	Loput sivut lokerosta	Valitse tämä asetus, jotta voit tulostaa jäljellä olevat sivut määritetystä lokerosta.

• [Kansilehti]-näyttö

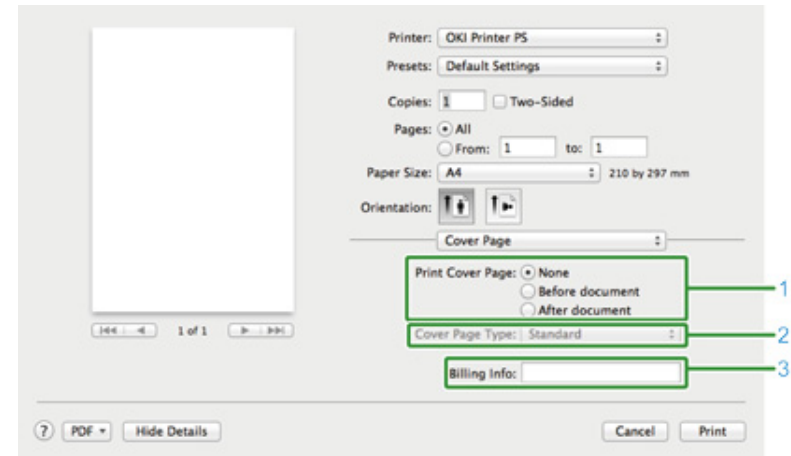

	Kohde	Kuvaus
1	Tulosta kansilehti	Määrittää kansilehden tulostuksen.
2	Kansilehden tyyppi	Asettaa merkkijonon kansitulistukselle.
3	Laskutustiedot	Tämä toiminto ei ole käytettävissä.

• [Väri]-paneeli

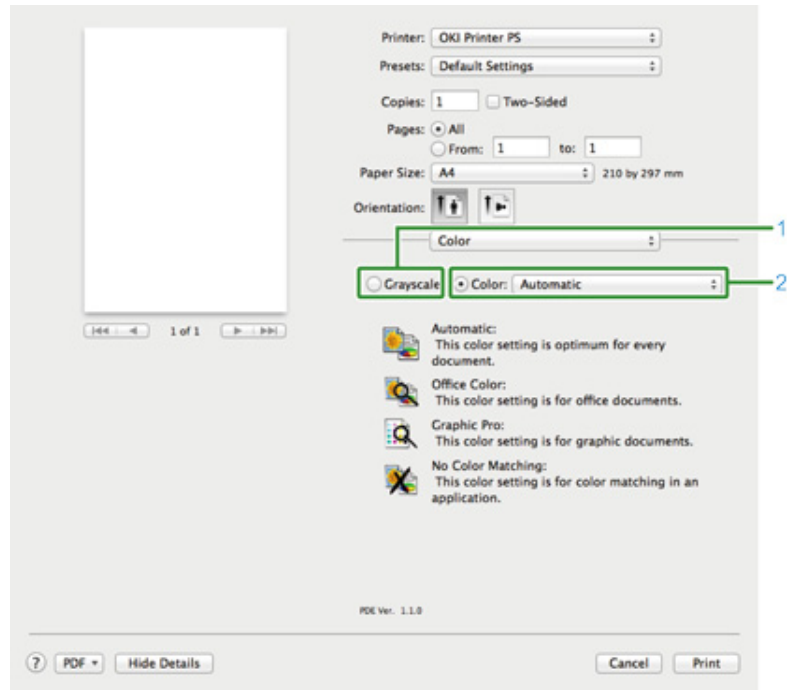

	Kohde	Kuvaus
1	Harmaasävy	Määrittää mustavalkoisen tulostuksen käytön.
2	Väri	Määrittää kohdistamisen väritilaan väritulostuksessa.

• [Tulostusasetukset]-paneeli

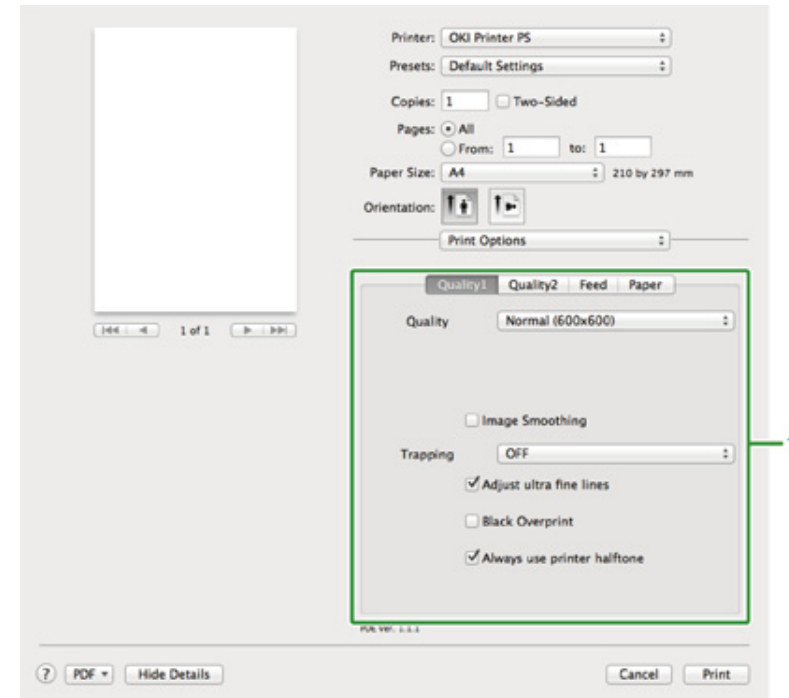

	Kohde	Kuvaus
1	Laatu1, Laatu2, Syöttö, Paperi	Määrittää tulostuslaadun, väriaineen säästön, paperityypin jne.

- [Käyttäjän tunnistautuminen] -näyttö

	Kohde	Kuvaus
1	Käytä käyttäjän vahvistusta	Merkitse tämä valintaruutu, jos määrität käyttäjän todennuksen tulostettaessa.
2	Käyttäjänimi	Käyttäjän todennuksen käyttäjänimi.
3	Salasana	Käyttäjätodennuksen salasana.
4	Todennuksen tyyppi	Määrittele käytettävä todennuksen tyyppi.
5	Yhteenvetotili	Määrittele tilin nimi ja tyyppi.

- [Secure Print (Suojattu tulostus)] -paneeli

	Nimike	Kuvaus
1	Työlaji	Määrittää työlajin. [Job Type Option (Työn tyypin asetus)] voidaan käyttää jos [Secure as Shared Job (Varmista jaettuna työnä)] tai [Private Print (Yksityinen tulostus)] on valittuna.
2	Työn tyypin asetus	Määrittele näytettävä työnimi kosketuspaneelissa ja vaadittu salasana tulostuksessa.

- [Tarviketasot]-paneeli

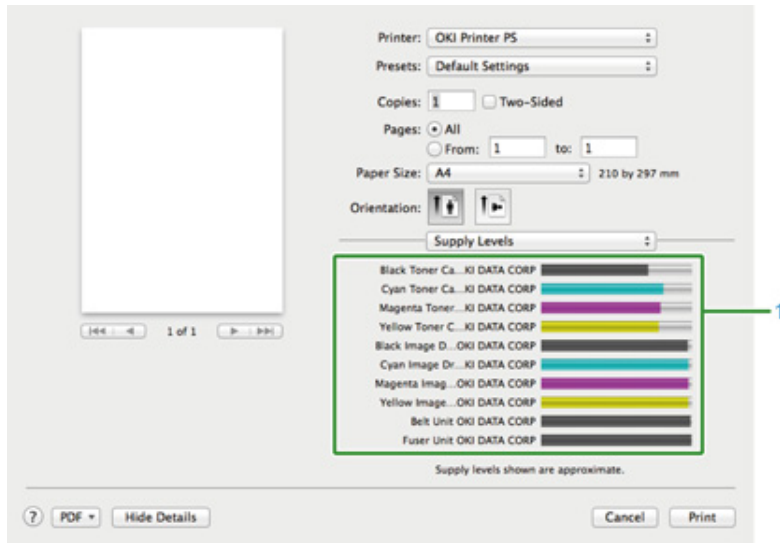

	Kohde	Kuvaus
1	Tarvikkeet	Näyttää jäljellä olevien kulutustarvikkeiden määrän.

Näytön kohteiden nimet ja toiminnot tulostukseen

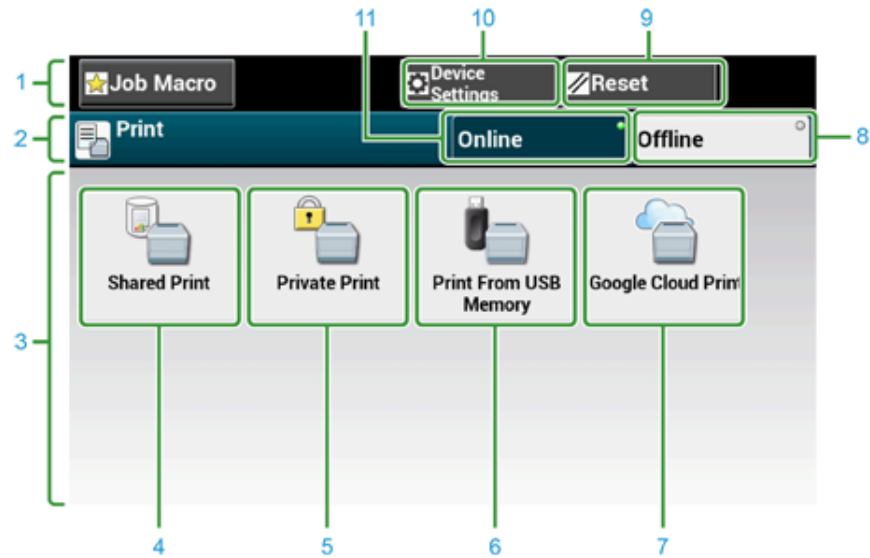

	Kohde	Kuvaus
1	Kiinteiden painikkeiden alue	Näyttää painikkeet, jotka näkyvät koko ajan näytöllä.
2	Otsikko- ja käyttöopasalue	Näyttää senhetkisen näytön otsikon ja tarjoaa oppaan mahdollisille toiminnoille.
3	Pääalue	Näyttää tiettyihin tulostustoimintoihin käytettävät oikopolkupainikkeet.
4	[Shared Print (Jaettu tulostus)]	Tulostaa jaetut asiakirjat, jotka ovat tallennettuja laitteelle.
5	[Private Print (Yksityinen tulostus)]	Tulostaa yksityiset asiakirjat, jotka ovat tallennettuja laitteelle.
6	[Tulosta USB-muistista]	Tulostaa suoraan USB-muistiin tallennettuja tulostustietoja.
7	[Google Cloud Print]	Tulostaa manuaalisesti Google Cloud Print -palvelusta vastaanotettuja tulostustietoja.
8	[Offline]	Vaihtaa tämän laitteen offline-tilaan.
9	[PALAUTA]	Palauttaa nykyisen tulostustyön asetukset oletusasetuksiinsa.
10	[Laitteasetukset]	Määrittää useita asetuksia, kuten Pääkäyttäjäasetukset.
11	[Online]	Vaihtaa tämän laitteen online-tilaan.

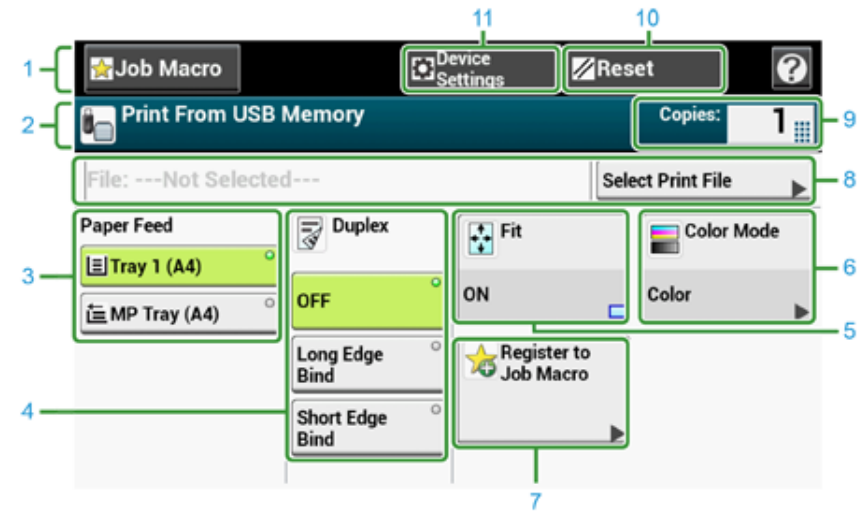

	Kohde	Kuvaus
1	Kiinteiden painikkeiden alue	Näyttää painikkeet, jotka näkyvät koko ajan näytöllä.
2	Otsikko- ja käyttöopasalue	Näyttää senhetkisen näytön otsikon ja tarjoaa oppaan mahdollisille toiminnoille.
3	Paperin syöttö	Määrittää kopiopaperilokeron.
4	2-puolinen	Tulostaa paperin molemmille puolille.
5	Sovita	Tulostaa sovittaen sivukoon vastaamaan valitsemaasi paperia.
6	Väritila	Määrittää väritilan asiakirjan kopioimiseen.
7	Rekisteröi työmakroon	Rekisteröi nykyiset asetukset Työmakroon.
8	Valitse tulostustiedosto	Valitse tulostettavat tiedostot.
9	Kopiot	Tulostettavien kopioiden määrän asetus.
10	Nollaus	Palauttaa nykyisen tulostustyön asetukset oletusasetuksiin.
11	Laitteasetukset	Määrittää useita asetuksia, kuten Pääkäyttäjäasetukset.

5

Huolto

Tarvikkeiden vaihto

Laitteen jokaisen osan puhdistaminen

Tässä kappaleessa kuvataan kulutustarvikkeiden vaihtoa ja puhdistusta, jotta voidaan varmistua koneen sujuvasta käytöstä pitkän aikaa.





Tarvikkeiden vaihto







Tämä luokka kuvaa kuinka vaihdetaan väriainekasetteja ja kuvarumpuja.





- Huomioita kun vaihdetaan kulutusosia
- Väriainekasettien vaihtaminen
- Kuvarummun vaihtaminen
- Kuvarummun ja värikasetin vaihtaminen samaan aikaan

Huomioita kun vaihdetaan kulutusosia

Tarkkaile seuraavia varotoimia, kun vaihdat värikasettia.

 VAROITUS	
	Älä heitä väriainetta tai värikasettia tuleen. Väriaine leviää, aiheuttaen palovammoja.
	Älä säilytä värikasettia paikassa, jossa se altistuu avotulelle. Väriaine saattaa syttyä ja aiheuttaa tulipalon tai palovammoja.
	Älä poista roiskunutta värijauhetta sähköisellä pölynimurilla. Roiskuneen värijauheen imurointi sähköisellä pölynimurilla saattaa aiheuttaa syttymisen esimerkiksi liittimien kipinöinnin seurauksena. Jos värijauhe vuotaa lattialle tai muualle, pyyhi värijauhe varoen kostealla rievulla tai muulla liinalla.

 HUOMIO	
	Eräät koneen osat saattavat kuumentua huomattavasti. Älä kosketa paikkoja "HUOMIO KUUMA" -merkin ympärillä. Seurauksena saattaa olla palovammoja.
	Pidä väriainekasetit poissa lasten ulottuvilta. Jos lapsi nielee väriainetta, etsi välittömästi lääkärin apua.
	Jos hengität väriainetta, kurlaa runsaalla vedellä ja siirry raikkaaseen ilmaan. Pyydä tarvittaessa lääkärin ohjeita.
	Jos väriainetta kulkeutuu käsiin tai muualle ihoon, pese huolellisesti saippualla ja vedellä.
	Jos väriainetta joutuu silmiin, pese välittömästi huuhtelemalla suurella määrällä vettä. Pyydä tarvittaessa lääkärin ohjeita.

 HUOMIO	
	Jos väriainetta joutuu suuhun, sylje se ulos. Pyydä tarvittaessa lääkärin ohjeita.
	Varmista paperitukosta käsiteltäessä tai väriainekasettia vaihdettaessa, etteivät vaatteesi tai kätesi likaannu väriaineesta. Väriainepölyä sotkiessa vaatteesi, pese kylmällä vedellä. Jos väriaine kuumenee kuumalla vedellä tai muilla menetelmillä pestäessä, väriaine tahraa kankaan ja sitä on mahdotonta poistaa.
	Älä pura tai avaa kuvarumpua tai värikasettia. Saatat hengittää leviävää väriainetta tai väriainetta saattaa joutua käsiisi tai vaatteisiisi ja liata ne.
	Varastoi käytetyt värikasetit asettamalla ne kassiin väriainetta levittämättä.



- Käytä aitoja Oki Data -kulutustarvikkeita taataksesi tuotteiden parhaan suorituskyvyn.
- Muiden kuin Oki-yhtiön aitojen kulutustarvikkeiden käytöstä on aiheutunut ongelmia takuusta tai ylläpitosopimuksesta huolimatta. (Vaikka muiden kuin aitojen kulutustarvikkeiden käytöstä ei aina seuraa ongelmia, noudata erityistä varovaisuutta niitä käyttäessäsi).

Väriainekasettien vaihtaminen

Kun "[VÄRI] väriaine vähissä" -viesti ("[VÄRI]" osoittaa C (syaani), M (magenta), Y (keltainen) tai K (musta)) ilmestyy näyttörudulle, valmistaudu vaihtamaan väriainekasetti.

Kun näkyviin tulee viesti "[COLOR (VÄRI)] Väriaine lähes lopussa" ja tulostus päättyy, vaihda väriainekasetti.



Jopa jos syaani, magenta tai keltainen väriainekasetti loppuu, voit tulostaa mustavalkoisena valitsemalla [Mustavalko] tai [Harmaasävy]. Vaihda kuitenkin väriainekasetti mahdollisimman nopeasti sen loputtua, sillä muussa tapauksessa kuvarumpu saattaa vahingoittua.



- Pidä uusi väriainekasetti valmiina, sillä tulostuslaatu heikkenee vuoden jälkeen sinetin rikkomisesta.
- Jos korvaat väriainekasetin/rummun sen ollessa käytössä, väriaineen kulutusta ei voida laskea normaaliksi.
- Avaamalla ja sulkemalla tulostuskelkan sen jälkeen kun viesti "[COLOR (VÄRI)] väriaine on loppunut" on näkyvillä, voit tulostaa. Ole hyvä ja vaihda väriainekasetti, sillä jos näin ei tehdä, voi rumpu vahingoittua.
- Väriainepölyä saattaa roiskua, jos poistat väriainekasetin ennen kuin väriaine on loppunut.

- 1 Ota valmiiksi uudet väriainekasetit.
- 2 Paina painiketta (A), ja avaa tulostuskelkka (a) täysin.



Seurauksena saattaa olla palovammoja.



Lämpöyksikkö on erittäin kuuma. Älä koske siihen.

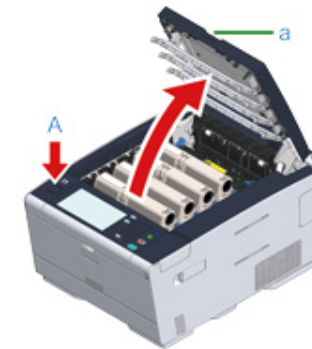

- 3 Tunnista käytetty väriainekasetti etiketin värin mukaan.

- 4 Paina sinisen kahvan (b) kärjestä väriainekasetissa ja käännä sitä itseäsi kohti kunnes kärki on linjattu kasetin kahvan kanssa.

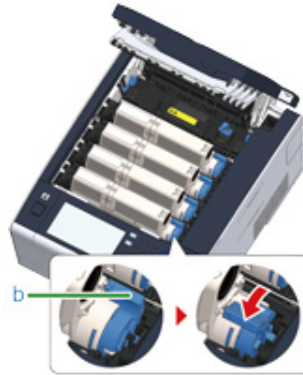

- 5 Nosta väriainekasetti (c) oikealta puolelta ja poista se laitteesta.

VAROITUS

Seurauksena saattaa olla palovammoja.



Älä koskaan heitä käytettyä kuvarumpua tai väriainekasetteja tuleen. Ne saattavat räjähtää ja väriaine sisällä saattaa lentää ilmaan aiheuttaen palovammoja.



Kulutusosia irrottaessa, ole varovainen ettet iske niitä LED-päähän.

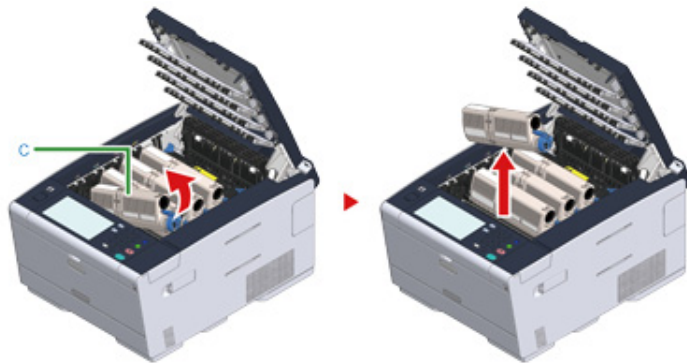

- 6 Poista uusi väriainekasetti pakkauksesta.

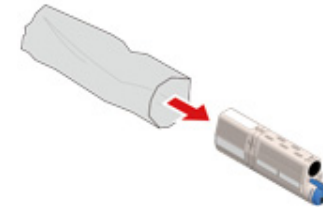

- 7 Ravista väripatruunaa useita kertoja pystysuorassa ja vaakasuorassa.

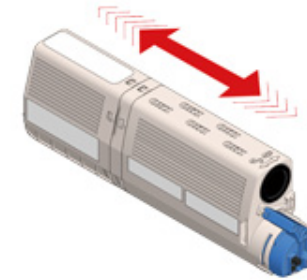

- 8 Poista teippi (d) väriainekasetista.

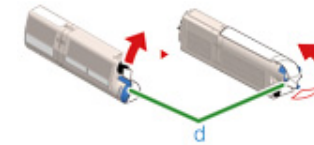

- 9 Aseta uusi väriainekasetti (c) kohdistamalla vasemman kyljen sisennys (e) rummun ulokkeen kanssa (f) niin että väriainekasetin ja rummun värimerkinnät ovat kohdakkain. Tämän jälkeen laita oikea puoli varoen paikoilleen.



Älä aseta väriainekasettia poistamatta teippiä.

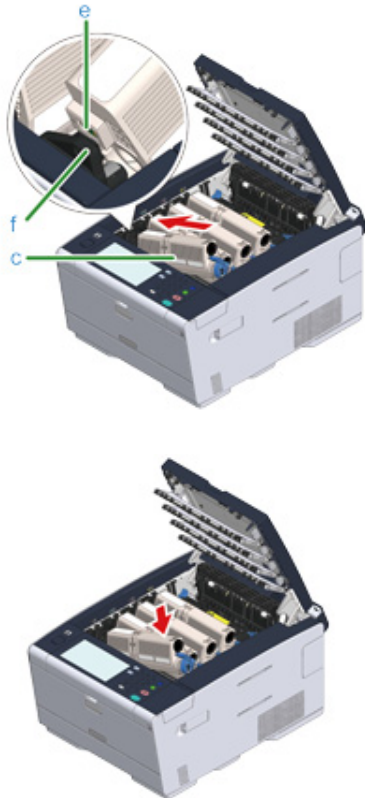

- 10** Pidä kasetista, paina sinisen kahvan (b) kärjestä väriainekasetissa ja käännä eteenpäin kunnes kärki on linjattu kasetin kahvan kanssa.



- Jos suljet tulostuslokerikon kääntämättä sinistä vipua väriainekasettia kuvarumpuun asentaessa, se saattaa aiheuttaa vikatilän. Varmista että käännät sinistä vipua kunnes sen yläosa on linjassa korvakkeen kanssa väriainekasetin selkäpuolella.
- Jos väriainepatruunaa ei ole kiinnitetty oikein, tulostuslaatu saattaa heiketä.

- 11** Pyyhi LED-tulostuspään linssi pehmeällä paperilla.

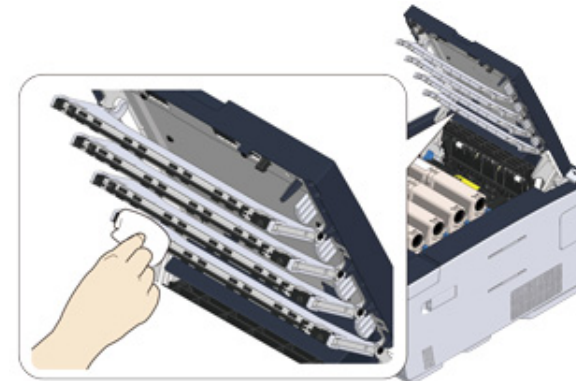

Älä käytä liuottimia, kuten metyylialkoholia tai tinnereitä. Ne voivat vahingoittaa LED-päitä.

- 12** Sulje tulostuslokeri (a) hitaasti ja työnnä tulostuslokeron keskeltä vahvistusta varten.

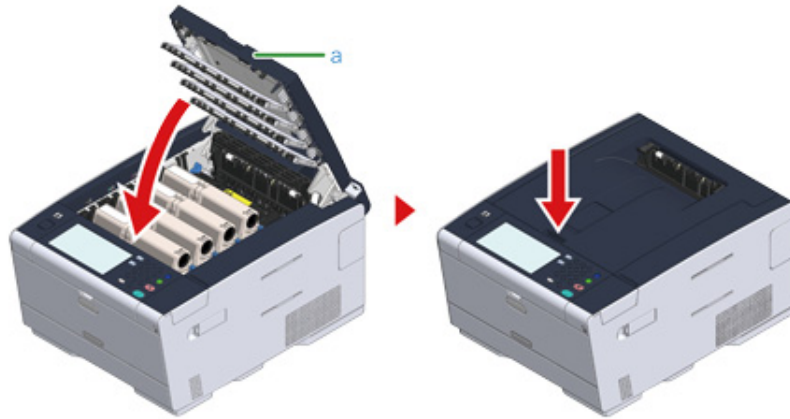

- 13** Kierrätä väriainekasetteja.



Jos sinun pitää hävittää käytettyjä väriainepatruunoja, laita ne polyeteenipussiin tai muuhun säiliöön ja noudata paikallisten viranomaisten määräyksiä tai ohjeita.

Kuvarummun vaihtaminen

Kun "[VÄRI] Kuvarummun käyttöikä päättyy pian" -viesti ilmestyy näyttöruudulle, ota valmiiksi uusi kuvarumpu. Jos jatkat tulostamista, viesti "[VÄRI] kuvarummun käyttöikä" tulee näyttöön ja tulostus lakkaa.

Kun näkyviin tulee viesti "Asenna uusi kuvarumpuyksikkö" ja tulostus lakkaa, vaihda kuvarumpu.

Kun suoritat A4-paperia (yksipuolinen tulostus), kuvarummun arvioitu vaihto aika on noin 30 000 sivua. Tässä arvioissa oletetaan käyttöolosuhteiden olevan normaalit (kerralla tulostetaan kolme sivua). Kun tulostetaan sivu kerrallaan, rummun kesto aika vähenee noin puoleen.

Todellinen tulostettujen sivujen määrä voi vielä yllämainitusta luvustakin puolittua, riippuen tulostusolosuhteista.



- Todellinen mahdollisten tulosteiden määrä riippuu siitä, kuinka käytät rumpua. Määrä voi olla jopa alle puolet riippuen tulostusolosuhteista.
- Tulostuslaatu saattaa huonontua 1 vuoden kuluttua värikasettipakkauksen avaamisesta. Vaihda tilalle uusi.
- Vaikka tulostuskelkan avaaminen ja sulkeminen saattaa hieman pidentää rummun elinikää, on suositeltavaa vaihtaa se heti kun "Asenna uusi kuvarumpu" -viesti ilmestyy näytölle.
- Kun [Device Setting (Laitteasetukset)] > [Admin Setup (Pääkäyttäjäasetukset)] > [Manage Unit (Hallinta)] > [System Setup (Järjestelmäasetus)] > [Near Life Status (Lähes lopussa -tila)] sitten kosketuspaneeli on asetettu kohtaan [Disable (Poista aktivointi)], "[COLOR] Kuvarummun käyttöikä päätymässä" -viesti ei näy.
- Käytä aitoja Oki Data -kulutustarvikkeita taataksesi tuotteiden parhaan suorituskyvyn.
- Muiden kuin Oki-yhtiön aitojen kulutustarvikkeiden käytöstä on aiheutunut ongelmia takuusta tai ylläpitosopimuksesta huolimatta. (Vaikkakaan epäaitojen kulutustarvikkeiden käyttö ei aina aiheuta ongelmia, ole erityisen varovainen niitä käyttäessäsi.)

Tämä osa kuvaa kuinka korvata kuvarumpu, kun haluat jatkaa mustepatruunan käyttöä.



- Jos käytät uutta kuvarumpua käytössä olevien väriainekasettien kanssa, jäljellä oleva väriaineen määrä ei näy oikein. Viestit "[VÄRI] Kuvarummun käyttöikä päättyy pian" tai "[VÄRI] Kuvarummun käyttöikä" voidaan myös näyttää pian vaihdon jälkeen.
- Noudata erityistä huolellisuutta, kun käsittelet kuvarumpua (vihreä sylinteri), koska se on herkkä.
- Älä altista kuvarumpua suoralle auringonvalolle tai voimakkaalle valolle (noin 1 500 luksia tai enemmän). Älä jätä kuvarumpua kauemmaksi aikaa kuin viideksi minuutiksi huoneen valoon.



Voit asettaa milloin "[COLOR] Kuvarumpu lähes lopussa" -viestin näkyä. Paina [Device Settings (Laitteasetus)] > [Admin Setup (Admin-asetukset)] > [User Install (Käyttäjäsäätö)] > [Drum Near Life Timing (Rummun loppumisen

ajastus]] kosketuspaneelissa muuttaaksesi asetusta. Saatavilla olevat arvot ovat välillä 500 - 3 000 (500 porrastuksin).

- 1 Ota valmiiksi uusi kuvarumpu.
- 2 Paina painiketta (A), ja avaa tulostuskelkka (a) täysin.

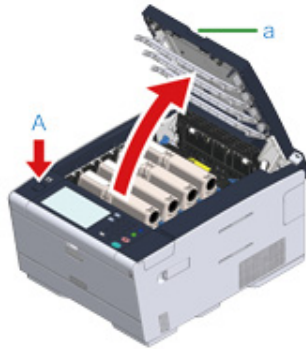

- 3 Tunnista tarran värimerkinnästä kuvarumpu, joka on saavuttanut käyttöikänsä.
- 4 Poista rumpu (b) laitteesta ja aseta se tasaiselle alustalle.



Kulutusosia irrottaessa, ole varovainen ettet iske niitä LED-päähän.

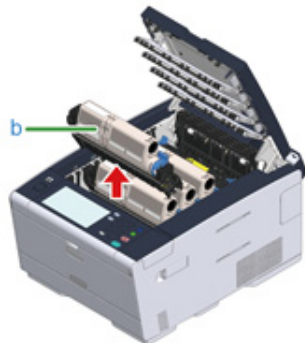

- 5 Pidä kasetista, paina sinisen kahvan (c) kärjestä väriainekasetissa ja käännä eteenpäin itseäsi kohti kunnes kärki on linjattu kasetin kahvan kanssa.

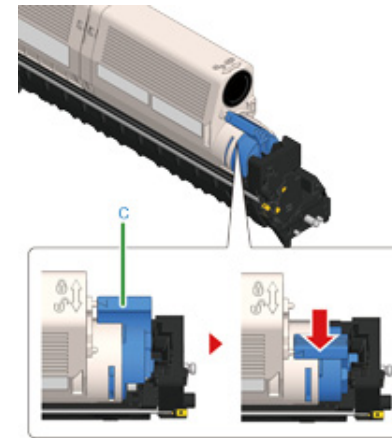

- 6 Nosta väriainekasetti (d) oikealta puolelta ja poista se rummusta.

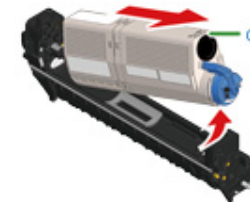

- 7 Poista kuvarumpu pakkauksesta ja aseta se tasaiselle pinnalle.

- 8 Poista kuivausaineen pakkaus.

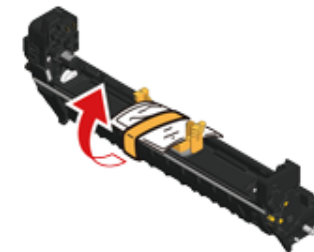

9 Poista väriaineen suoja.

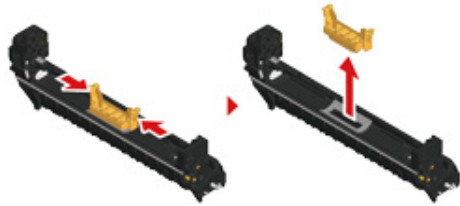

10 Aseta väriainekasetti (d) joka irrotettiin kohdassa 6, kohdistamalla vasemman kyljen sisennys (e) rummun ulokkeen kanssa (h) niin että väriainekasetin ja rummun värimerkintä ovat kohdakkain. Tämän jälkeen laita oikea puoli varoen paikoilleen.

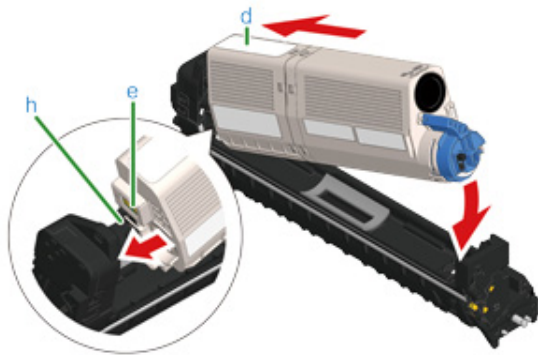

11 Pidä kasetista, paina sinisen kahvan (g) kärjestä väriainekasetissa ja käännä eteenpäin kunnes kärki on linjattu kasetin kahvan kanssa.

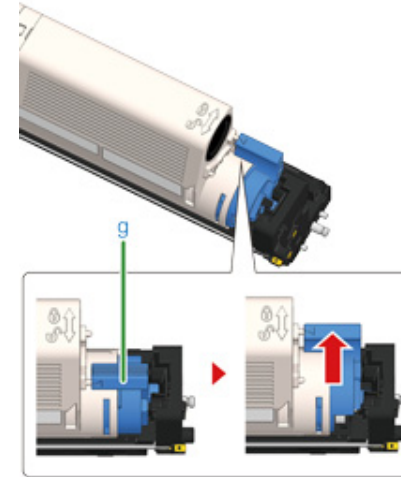

Jos suljet tulostuslokerikon kääntämättä sinistä vipua väriainekasettia kuvarumpuun asentaessa, se saattaa aiheuttaa vikatilän. Varmista että käännät sinistä vipua kunnes sen yläosa on linjassa korvakkeen kanssa väriainekasetin selkäpuolella.

12 Tarkista rummun etiketin väri ja aseta se laitteeseen.

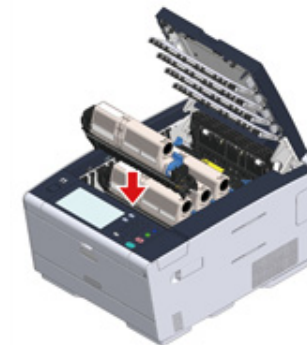

- 13** Sulje tulostuslokero (a) hitaasti ja työnnä tulostuslokeron keskeltä vahvistusta varten.

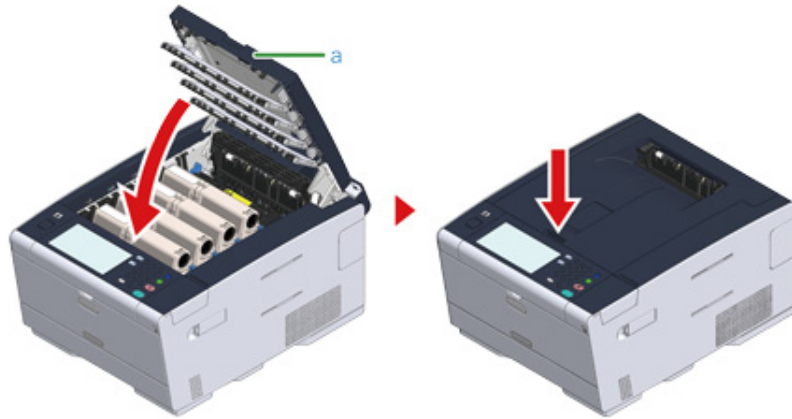

- 14** Kierrätä kuvarumpuja.



Jos sinun on pakko hävittää kuvarumpu, laita se muovipussiin tai vastaavaan astiaan ja hävitä se paikallisten viranomaisten säädösten ja ohjeiden mukaisesti.

Kuvarummun ja värikasetin vaihtaminen samaan aikaan

Tässä kappaleessa kuvataan, kuinka vaihtaa kuvarumpu ja väriainekasetti uusiin samanaikaisesti.



- Noudata erityistä huolellisuutta, kun käsittelet kuvarumpua (vihreä sylinteri), koska se on herkkä.
- Älä altista kuvarumpua suoralle auringonvalolle tai voimakkaalle valolle (noin 1 500 luksia tai enemmän). Älä jätä kuvarumpua yli 5 minuutiksi edes huoneen valaistukseen.

- 1 Valmistelee uusi kuvarumpu ja väriainekasetti.
- 2 Paina painiketta (A), ja avaa tulostuskelkka (a) täysin.

! HUOMIO

Seurauksena saattaa olla palovammoja.



Lämpöyksikkö on erittäin kuuma. Älä koske siihen.

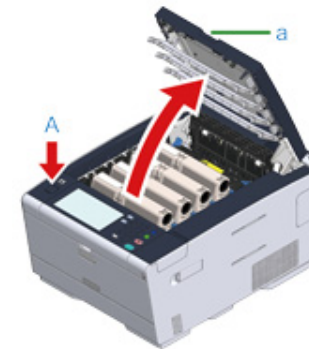

- 3 Tunnista käytetty väriainekasetti etiketin värin mukaan.
- 4 Irrota kuvarumpu (b) laitteesta ja aseta se tasaiselle pinnalle.



Kulutusosia irrottaessa, ole varovainen ettet iske niitä LED-päähän.

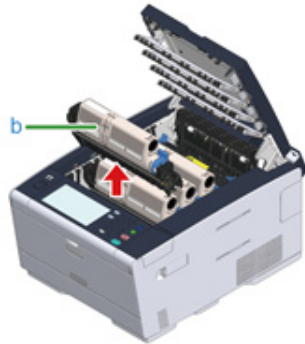

VAROITUS

Seurauksena saattaa olla palovammoja.



Älä koskaan heitä käytettyä kuvarumpua tai väriainekasetteja tuleen. Ne saattavat räjähtää ja väriaine sisällä saattaa lentää ilmaan aiheuttaen palovammoja.

5 Irrota uusi kuvarumpu ja aseta se tasaiselle pinnalle.

6 Poista kuivausaineen pakkaus.

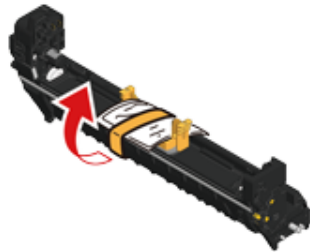

7 Poista väriaineen suoja.

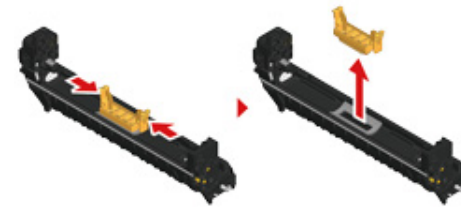

8 Poista uusi väriainekasetti pakkauksesta.

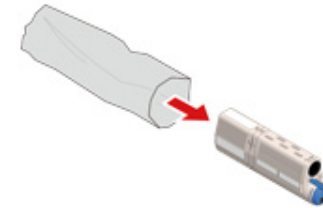

9 Ravista väripatruunaa useita kertoja pystysuorassa ja vaakasuorassa.

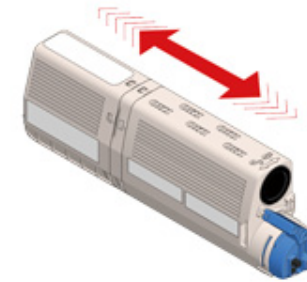

10 Poista teippi (c) väriainekasetista.

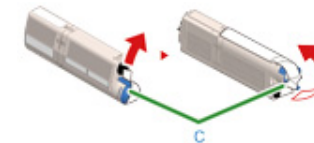

- 11** Aseta uusi väriainekasetti (d) kohdistamalla vasemman kyljen sisennys (e) rummun ulokkeen kanssa (f) niin että väriainekasetin ja rummun värimerkintä ovat kohdakkain. Tämän jälkeen laita oikea puoli varoen paikoilleen.

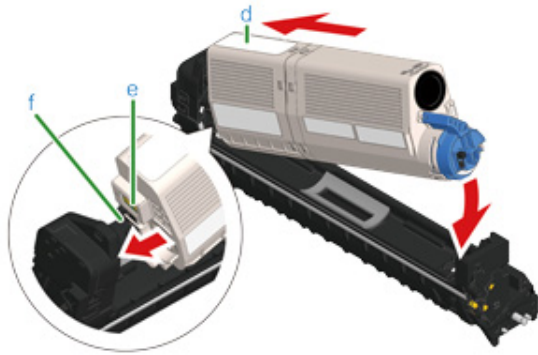

Asennusmenetelmän osalta, ks. "Väriainekasettien vaihtaminen".

- 12** Pidä kasetista, paina sinisen kahvan (g) kärjestä väriainekasetissa ja käännä eteenpäin kunnes kärki on linjattu kasetin kahvan kanssa.

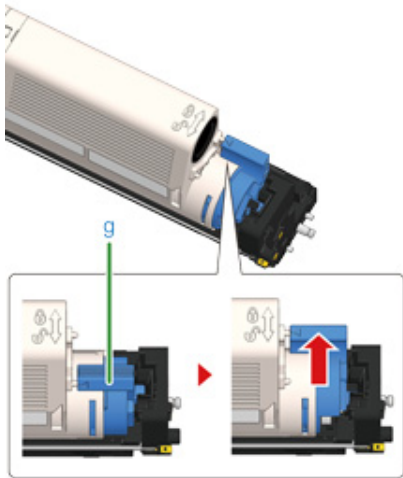

Jos suljet tulostuslokerikon kääntämättä sinistä vipua väriainekasettia kuvarumpuun asentaessa, se saattaa aiheuttaa vikatilän. Varmista että käännät sinistä vipua kunnes sen yläosa on linjassa korvakkeen kanssa väriainekasetin selkäpuolella.

- 13** Tarkista rummun etiketin väri ja aseta se laitteeseen.

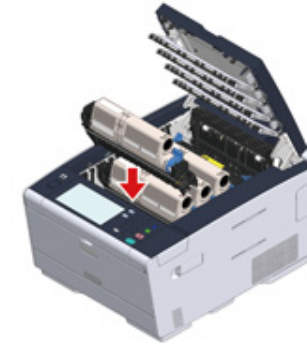

- 14** Sulje tulostuslokero (a) hitaasti ja työnnä tulostuslokeron keskeltä vahvistusta varten.

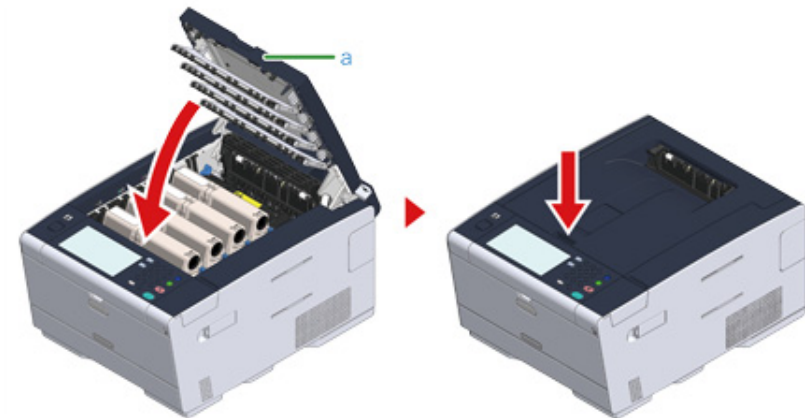

- 15** Ole hyvä ja kierrätä uudelleen kuvarummut ja väriainekasetit.



Jos sinun on pakko hävittää kuvarumpu, laita se muovipussiin tai vastaavaan astiaan ja hävitä se paikallisten viranomaisten säästösten ja ohjeiden mukaisesti.

Laitteen jokaisen osan puhdistaminen

Tässä osiossa kuvataan, miten laite ja osat puhdistetaan.

- LED-tulostuspään puhdistaminen

LED-tulostuspään puhdistaminen

Puhdista LED-päät, jos tulostuksessa esiintyy pystysuoria valkoisia viivoja, kuvat haalistuvat tai kirjainten reuna-alueissa on tummentumia.



- Älä käytä liuottimia, kuten metyylialkoholia tai tinnereitä. Ne vahingoittavat LED-tulostuspäätä.
- Älä altista kuvarumpua suoralle auringonvalolle tai voimakkaalle valolle (noin 1 500 luksia tai enemmän). Älä jätä kuvarumpua kauemmaksi aikaa kuin viideksi minuutiksi huoneen valoon.

1 Paina painiketta (A), ja avaa tulostuskelkka (a) täysin.

 **HUOMIO**

Seurauksena saattaa olla palovammoja.



Lämpöyksikkö on erittäin kuuma. Älä koske siihen.

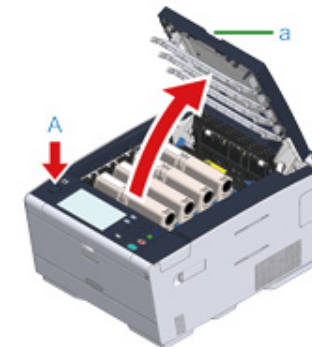

- 2 Pyyhi LED-tulostuspään 4 linssiä kevyesti pehmeällä paperilla.

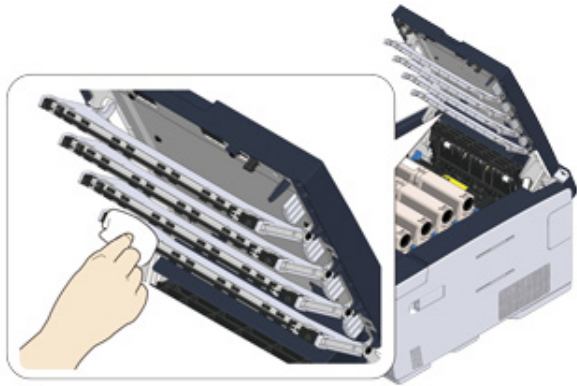

- 3 Sulje tulostuslokeron (a) hitaasti ja työnnä tulostuslokeron keskeltä vahvistusta varten.

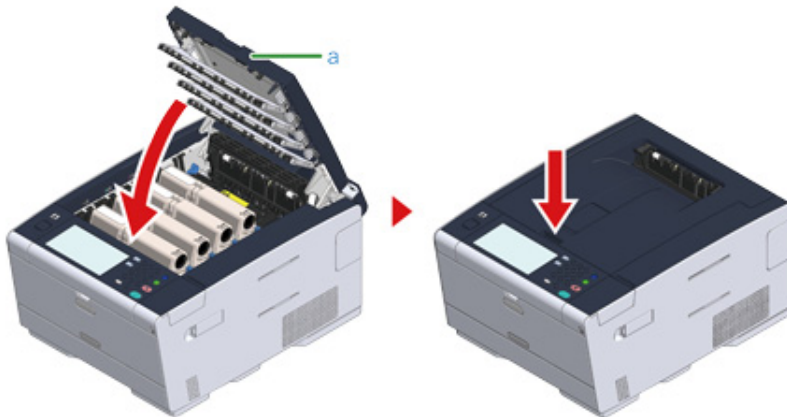

6

Vianetsintä

Jos paperitukoksia ilmenee

Tulostusongelmat

Jos virheilmoitus näytetään käyttöpaneelilla

Jos paperitukoksia ilmenee

Tämä kappale kuvaa kuinka toimitaan paperitukoksen tapahtuessa. Tarkista virhekoodi käyttäjäpaneelissa ja ks. vastaava sivu.

- Jos vikakoodi on "370", "371", "372"
- Jos virhekoodi on "380", "381", "382", "385", "389"
- Jos vikakoodi on "390"
- Jos vikakoodi on "391", "392", "393"
- Jos vikakoodi on "409"

Jos vikakoodi on "370", "371", "372"

- 1 Paina painiketta (A), ja avaa tulostuskelkka (a) täysin.

⚠ HUOMIO

Seurauksena saattaa olla palovammoja.



Lämpöyksikkö on erittäin kuuma. Älä koske siihen.

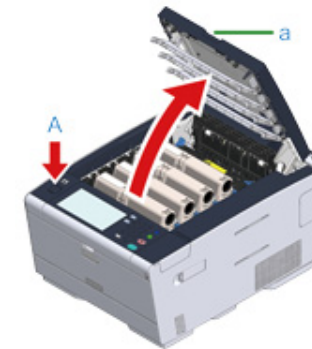

- 2 Poista neljä kuvarumpua laitteesta ja aseta ne tasaiselle alustalle.



Kulutusosia irrottaessa, ole varovainen ettet iske niitä LED-päähän.

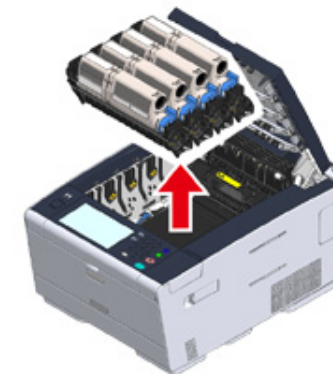

3 Peitä ulos ottamasi rummut paperilla, jotta ne eivät altistu valolle.

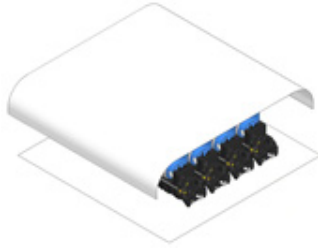

4 Vedä tukkiutunut paperi varovaisesti laitteen takaosaan (nuolen suuntaan), jos näkyvässä on jumissa olevan paperin reuna.



5 Jos paperitukos on lämpöyksikössä, paina tukoksen vapautuspainiketta (b) lämpöyksikössä ja vedä juuttunut paperi hitaasti itseäsi kohti.



6 Paina lukitusvivuista lämpöyksikön molemmilla puolilla itseäsi kohti.

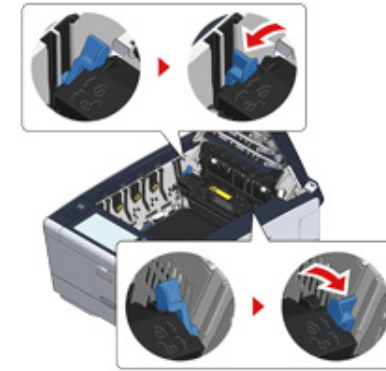

7 Pidä kiinni lämpöyksikön kahvasta ja nosta lämpöyksikkö pois laitteesta.

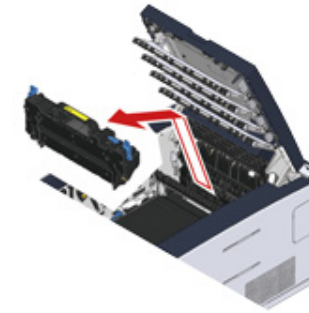

- 8 Kallista lukitusvipuja taakse hihnayksikön molemmilla puolilla itseäsi kohti, ja pidä lukitusvipuista irrottaaksesi hihnayksikön.

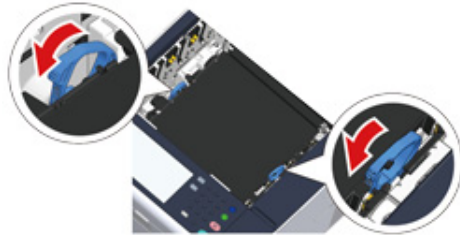

- 9 Poista tukkiutunut paperi hitaasti vetämällä paperin reunasta.

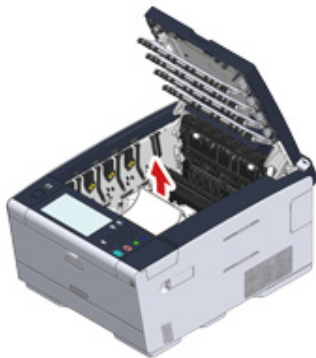

- 10 Pidättele hihnayksikön lukitusvipuista ja aseta hihnayksikkö laitteeseen.

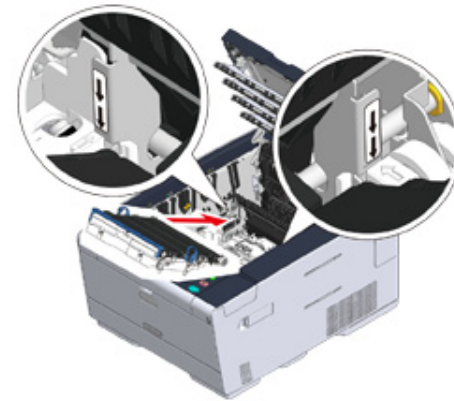

- 11 Käännä hihnayksikön kummallakin puolella olevia lukitusvipuja etuosaan.



- 12** Pidä kiinni lämpöyksikön kahvasta ja aseta uusi lämpöyksikkö laitteeseen.

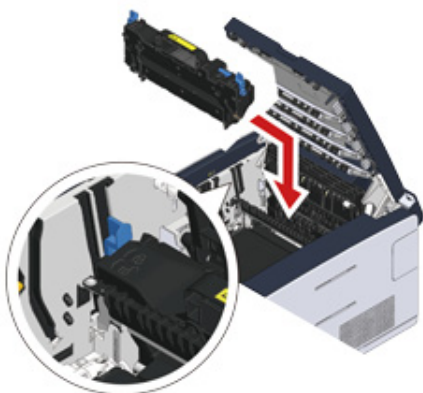

- 13** Paina lukitusvivoista lämpöyksikön molemmilla puolilla.

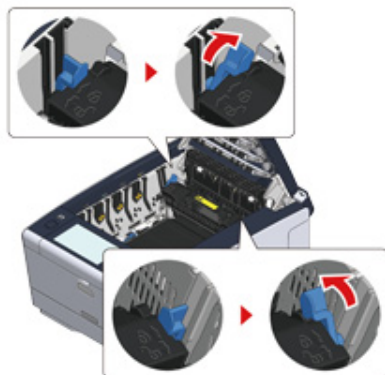

- 14** Korvaa neljä kuvarumpua tulostimeen

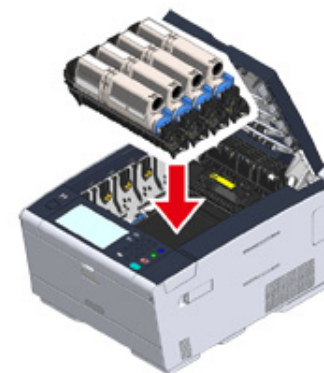

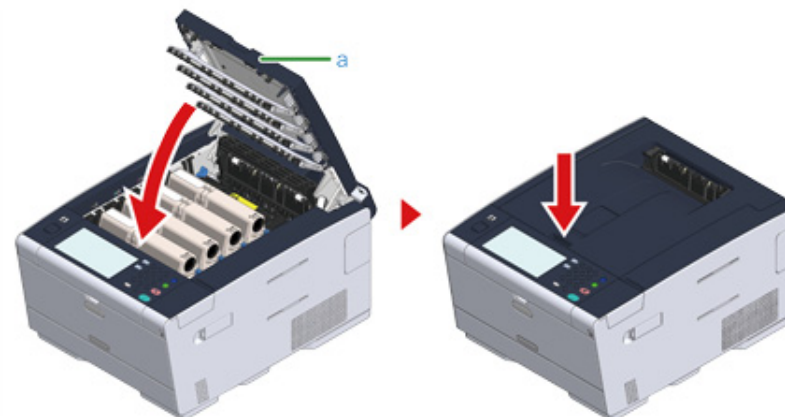

- 15** Sulje tulostuslokero (a) hitaasti ja työnnä tulostuslokeroa keskeltä vahvistusta varten.



Tehtävä on suoritettu.

Jos virhekoodi on "380", "381", "382", "385", "389"

1 Paina painiketta (A), ja avaa tulostuskelkka (a) täysin.

 HUOMIO	Seurauksena saattaa olla palovammoja.	
Lämpöyksikkö on erittäin kuuma. Älä koske siihen.		

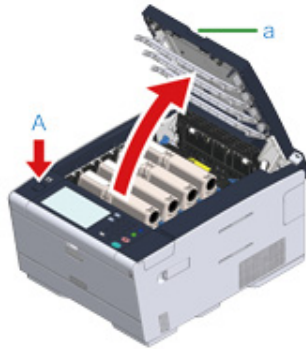

2 Poista neljä kuvarumpua laitteesta ja aseta ne tasaiselle alustalle.



Kulutusosia irrottaessa, ole varovainen ettet iske niitä LED-päähän.

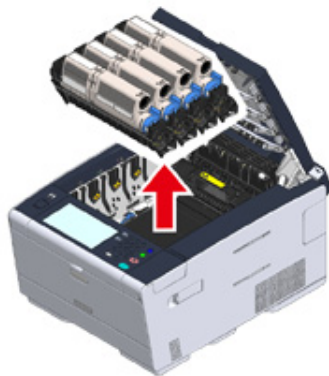

3 Peitä ulos ottamasi rummut paperilla, jotta ne eivät altistu valolle.

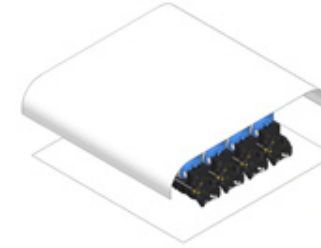

4 Poista tukkiutunut paperi hitaasti vetämällä paperin reunasta.



5 Jos paperitukos on lämpöyksikössä, paina tukoksen vapautuspainiketta lämpöyksikössä ja vedä juuttunut paperi hitaasti itseäsi kohti.



6 Paina lukitusvivoista (c) lämpöyksikön molemmilla puolilla itseäsi kohti.

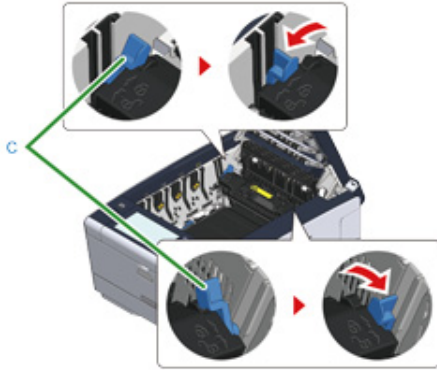

7 Pidä kiinni lämpöyksikön kahvasta ja nosta lämpöyksikkö pois laitteesta.

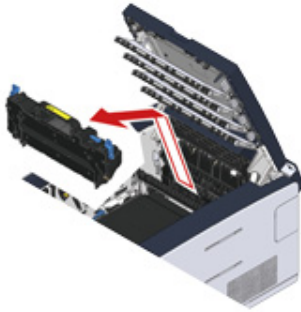

8 Jos jumiutunutta paperia jää koneeseen, pidä kiinni paperin molemmilta sivuilta irrottaaksesi sen varoen.



9 Pidä kiinni lämpöyksikön kahvasta ja aseta uusi lämpöyksikkö laitteeseen.

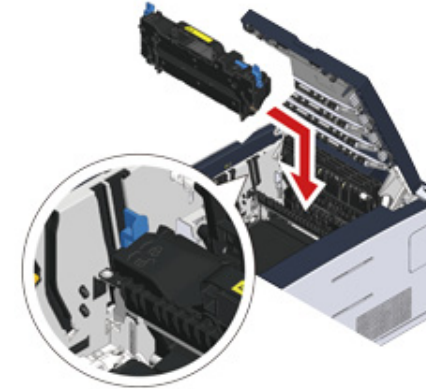

- 10 Paina lukitusviviusta (c) lämpöyksikön molemmilla puolilla.

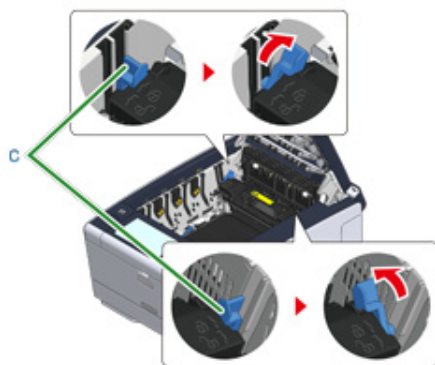

- 11 Aseta kaikki neljä kuvarumpua takaisin laitteeseen.

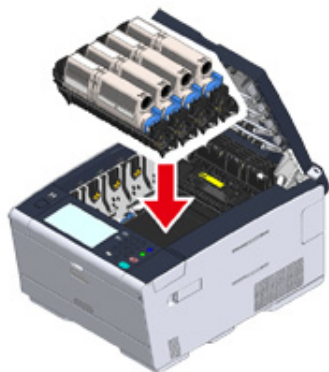

- 12 Sulje tulostuslokero (a) hitaasti ja työnnä tulostuslokeroa keskeltä vahvistusta varten.

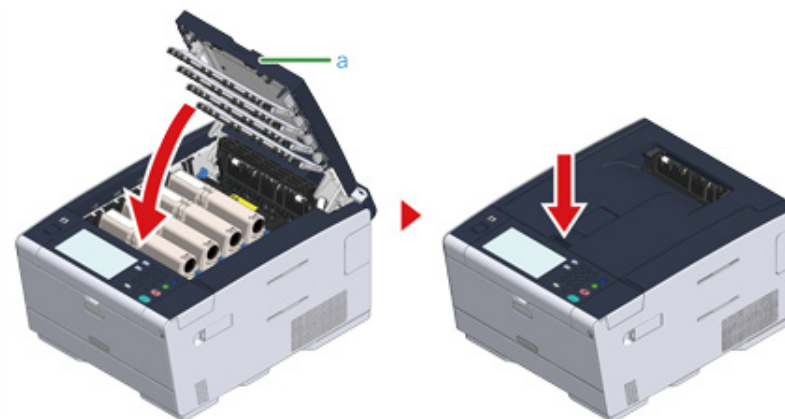



Tehtävä on suoritettu.

Jos vikakoodi on "390"

- 1 Jos paperia on ladattu MP-lokeroon, poista paperi.



- 2 Paina painiketta (A), ja avaa tulostuskelkka (a) täysin.

 HUOMIO	Seurauksena saattaa olla palovammoja.	
Lämpöyksikkö on erittäin kuuma. Älä koske siihen.		

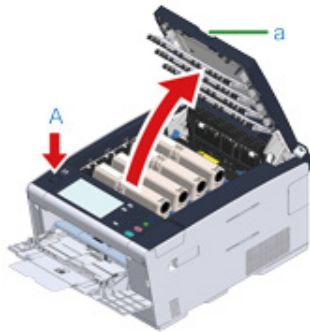

- 3 Poista neljä kuvarumpua laitteesta ja aseta ne tasaiselle alustalle.



Kulutusosia irrottaessa, ole varovainen ettet iske niitä LED-päähän.

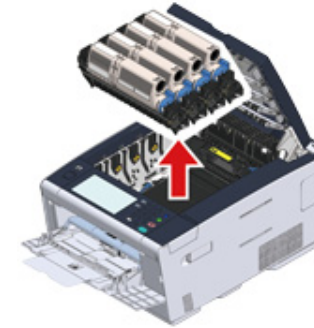

- 4 Peitä ulos ottamasi rummut paperilla, jotta ne eivät altistu valolle.

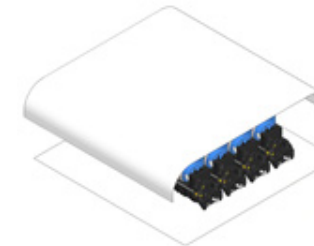

- 5 Avaa läpinäkyvä kansi laitteen sisäpuolella, poista juuttunut paperi vetämällä paperin reunasta.

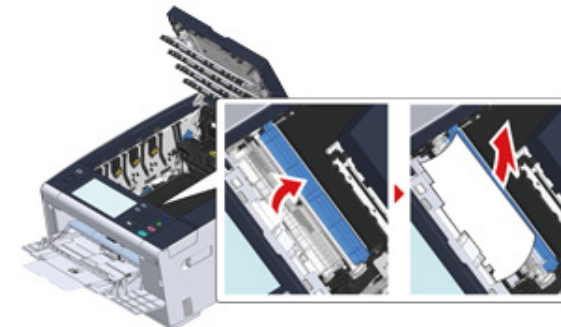

6 Aseta kaikki neljä kuvarumpua takaisin laitteeseen.

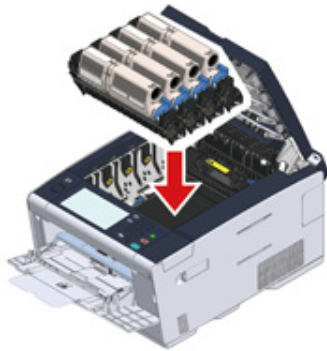

7 Sulje tulostuslokero (a) hitaasti ja työnnä tulostuslokeroon keskeltä vahvistusta varten.

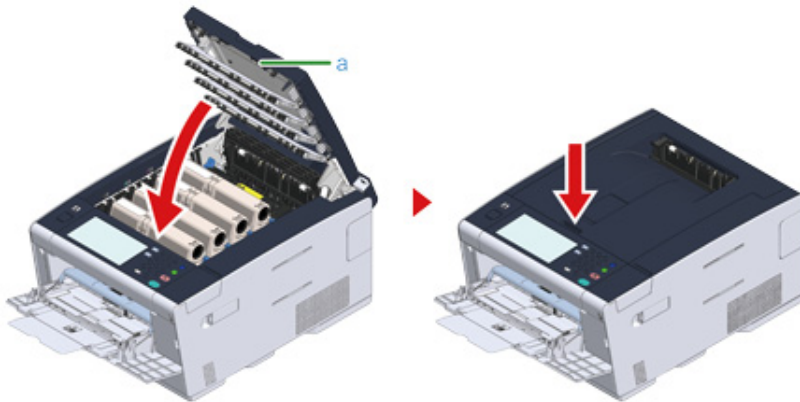

8 Ladatessa paperia MP-lokeroon, lataa paperi tulostuspuoli ylöspäin.

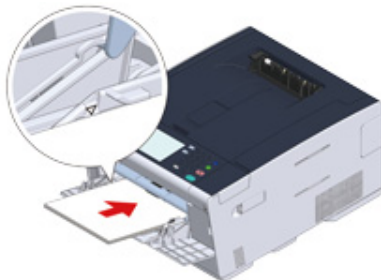

Tehtävä on suoritettu.

Jos vikakoodi on "391", "392", "393"

Paperia syötettäessä lokerosta on ilmennyt paperitukos.



Mikäli paperitukoksia ilmenee toistuvasti, puhdista paperin syöttöruulat. Tietojen osalta, ks. "Paperinsyöttöruulien puhdistaminen (lokeron 1/lokeron 2/lokeron 3) (Edistynyt opas)".

Tässä toimenpiteessä käytetään esimerkkinä lokeroa 1.

1 Vedä ilmoitetun lokeron kasetti ulos.



2 Poista tukkiutunut paperi.



Jos jumiutunutta paperia ei voida löytää, tarkista paperiohjaimien asento sekä paperin pysäytin lokerikossa ja varmista että paperi on asetettu oikein.

3 Palauta paperikasetti laitteeseen.



4 Paina painiketta (A), ja avaa tulostuskelkka (a) täysin.

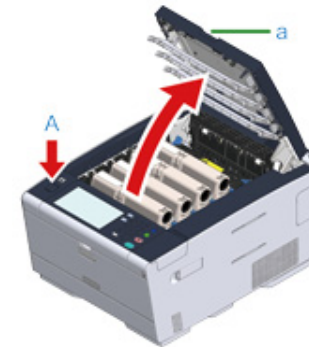

- 5 Sulje tulostuslokeri (a) hitaasti ja työnnä tulostuslokeron keskeltä vahvistusta varten.

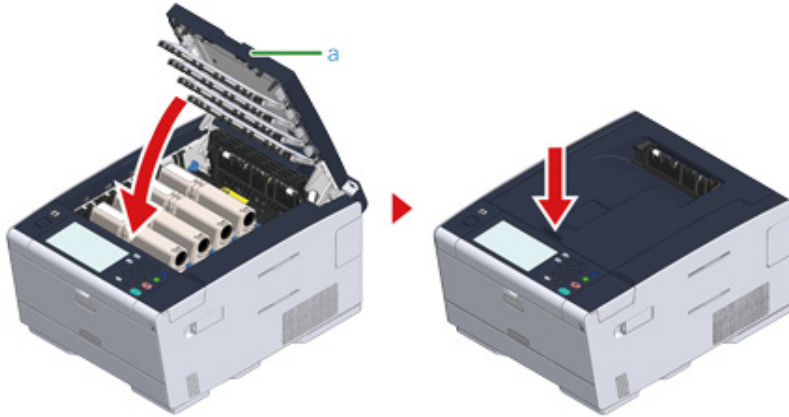

Tehtävä on suoritettu.



Kannen avaus ja sulku käynnistää tulostuksen.

Jos vikakoodi on "409"

- 1 Sulje takaosan tulostelokerikko.



- 2 Paina painiketta (A), ja avaa tulostuskelkka (a) täysin.

⚠ HUOMIO

Seurauksena saattaa olla palovammoja.



Lämpöyksikkö on erittäin kuuma. Älä koske siihen.

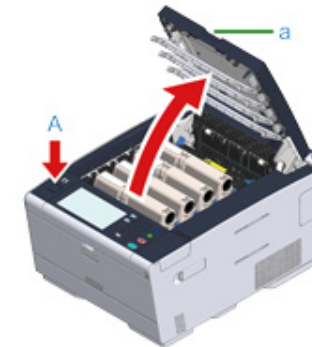

- 3 Poista neljä kuvarumpua laitteesta ja aseta ne tasaiselle alustalle.



Kulutusosia irrottaessa, ole varovainen ettet iske niitä LED-päähän.

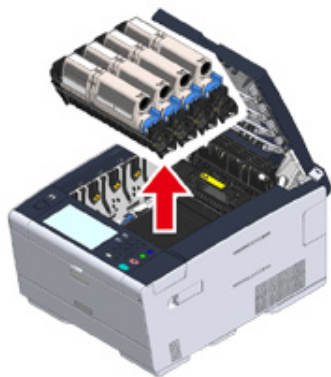

4 Peitä ulos ottamasi rummut paperilla, jotta ne eivät altistu valolle.

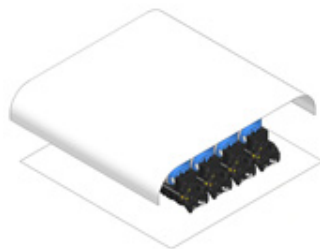

5 Poista tukkiutunut paperi hitaasti vetämällä paperin reunasta.



6 Jos paperitukos on lämpöyksikössä, paina tukoksen vapautuspainiketta lämpöyksikössä ja vedä juuttunut paperi hitaasti itseäsi kohti.



7 Paina lukitusvivoista lämpöyksikön molemmilla puolilla itseäsi kohti.

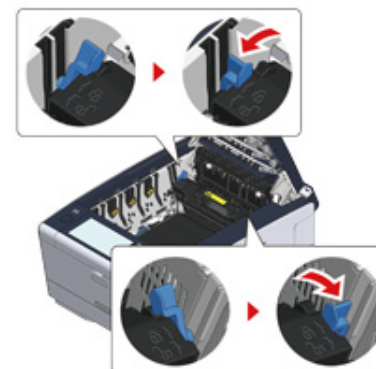

8 Pidä kiinni lämpöyksikön kahvasta ja nosta lämpöyksikkö pois laitteesta.

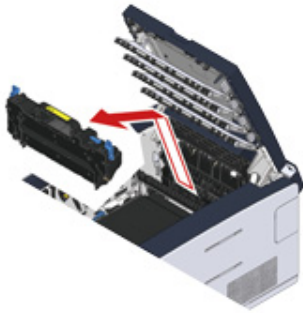

9 Kallista lukitusvipuja hihnayksikön molemmilla puolilla itseäsi kohti, ja pidä lukitusvipuista irrottaaksesi hihnayksikön.

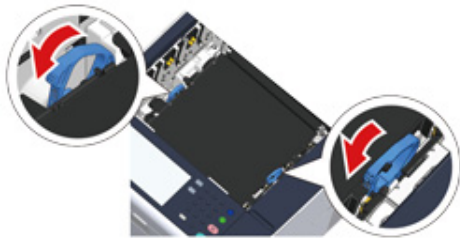

10 Poista tukkiutunut paperi hitaasti vetämällä paperin reunasta.

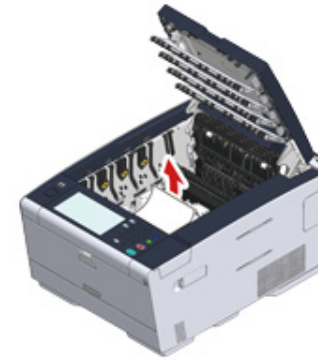

11 Pidättele hihnayksikön lukitusvipuista ja aseta hihnayksikkö laitteeseen.

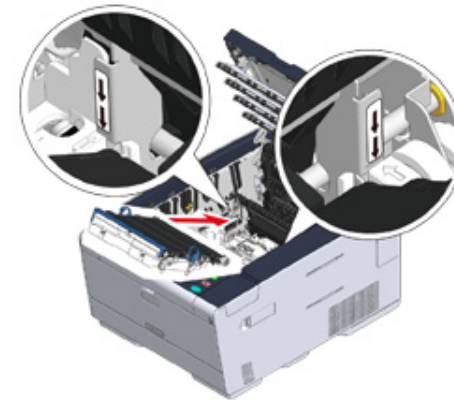

12 Käännä hihnayksikön kummallakin puolella olevia lukitusvipuja etuosaan.

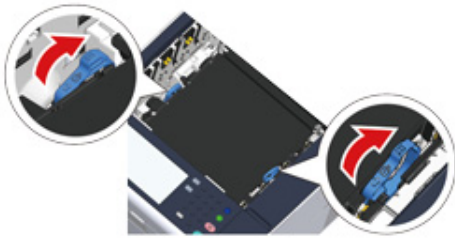

13 Pidä kiinni lämpöyksikön kahvasta ja aseta uusi lämpöyksikkö laitteeseen.

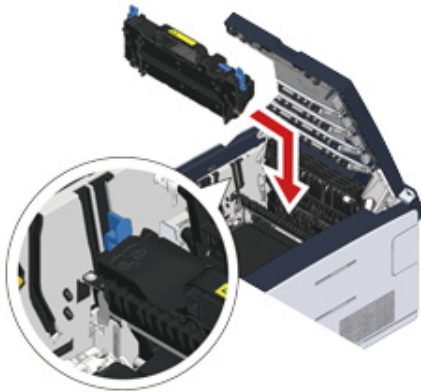

14 Paina lukitusvipuista lämpöyksikön molemmilla puolilla.

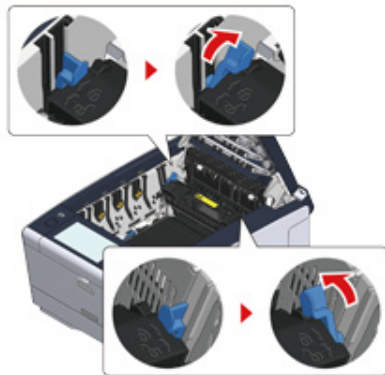

15 Aseta kaikki neljä kuvarumpua takaisin laitteeseen.

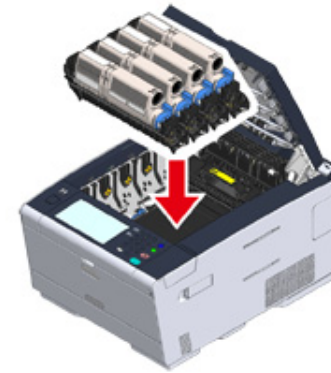

16 Sulje tulostuslokero (a) hitaasti ja työnnä tulostuslokeroa keskeltä vahvistusta varten.

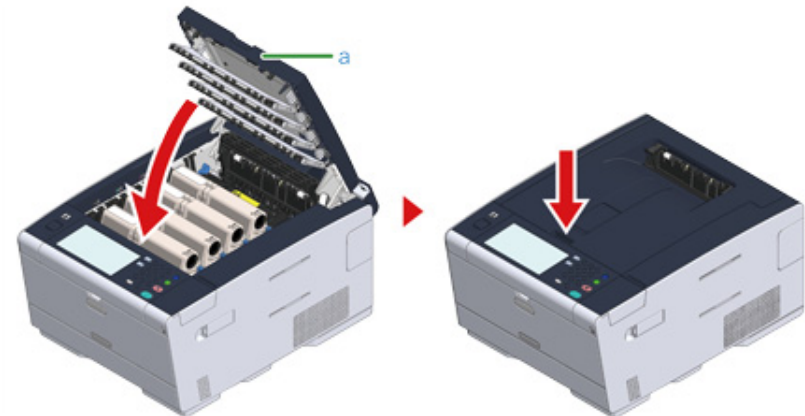

Tehtävä on suoritettu.

Tulostusongelmat

Tämä kappale kuvaa ongelmia tietokoneelta tulostaessa.











- Jollet pysty ratkaisemaan ongelmia seuraavien ratkaisujen avulla, ota yhteys jälleenmyyjään.
- Jos ongelmat johtuvat jostakin sovelluksesta, ota yhteyttä sovelluksen valmistajaan.

- Tulostusta ei voida suorittaa

Tulostusta ei voida suorittaa

• Sekä Windows että Mac OS X

Syy	Ratkaisu	Lisätietoja
Kone on lepotilassa tai syvässä lepotilassa.	Paina  (VIRRANSÄÄSTÖ)-painiketta siirtyäksesi valmiustilaan.	 Virrankulutuksen säästäminen Virransäästötoiminnon avulla
Laite on poissa päältä.	Kytke kone päälle.	 Laitteen päälle laittaminen
LAN- tai USB-kaapeli on irti.	Tarkista, että kaapeli on kytketty laitteeseen ja tietokoneeseen kunnolla.	 LAN-/USB-johdon liittäminen
Kaapelissa saattaa olla vikaa.	Vaihda tilalle uusi kaapeli.	-
Kone on offline-tilassa.	Paina  (TULOSTA) -painiketta, ja valitse sitten [Online (Verkossa)].	-
Kosketuspaneelissa näkyy virheviesti.	Tarkasta kosketuspaneelissa näytetyt virheilmoitukset tai paina [?] (?) kosketusnäytöllä.	 Vikailmoitusluettelo
Käyttöliittymän asetus on estetty.	Tarkista koneen asetusten ja verkko-yhteyksympäristön johdonmukaisuus käyttöpaneeliilla.	 LAN-/USB-johdon liittäminen
Tulostinkaapeli on viallinen.	Tarkasta, onnistuuko valikkokartan tulostaminen.	 Tämän koneen tietojen tarkastaminen (Edistynyt opas)
Virtakytkimen LED-valo vilkkuu noin 0,3 sekunnin välein.	Koneessa saattaa ilmetä virhetoiminto. Irrota virtajohto välittömästi ja ota yhteys jälleenmyyjääsi.	-



• Windows

Syy	Ratkaisu	Lisätietoja
Laitetta ei ole asetettu oletustulostimeksi.	Aseta laite oletustulostimeksi. Napsauta hiiren oikealla näppäimellä [OKI C542 * (OKI C542 *)] -kuvaketta [Devices and Printers (Laitteet ja tulostimet)] -kansiossa ja valitse [Set as Default Printer (Aseta oletustulostimeksi)]. * Ilmaisee ajurin tyyppin. (esim. PCL6/PS/XPS)	-
Tulostinajurin ulostuloportti on väärä.	Valitse ulostuloportti LAN- tai USB-kaapelin liittämistä varten.	-

Syy	Ratkaisu	Lisätietoja
Kone käsittelee tietoja toisesta liitännästä.	Odota, kunnes tulostus on valmis.	-
[Received invalid data (Vastaanotettu kelpaamatonta dataa)] on näkyvillä näyttöpaneelissa eikä kone tulosta.	Paina [Device Settings (Laitteasetukset)], valitse [Admin Setup (Admin-asetukset)] > [Print Setup (Tulostusasetukset)] > [Print menu (Tulosta-valikko)] > [Printer Adjust (Tulostimen säätö)] > [Timeout Injob (Työn aikakatkaistu)] kosketuspaneelissa ja valitse pidempi aika. Tehdasoletusasetuksena on 40 sekuntia.	-

Jos virheilmoitus näytetään käyttöpaneelilla

Jos tässä koneessa syntyy virhe, virheilmoitus ja/tai virhekoodi (kolminumeroinen koodi) näytetään kosketuspaneelilla ja  (TILA) käyttöpaneelilla vilkkuu tai syttyy.

Paina [Details (Tiedot)] ja pyyhi pois virhe noudattaen ruudulla näkyviä ohjeita.

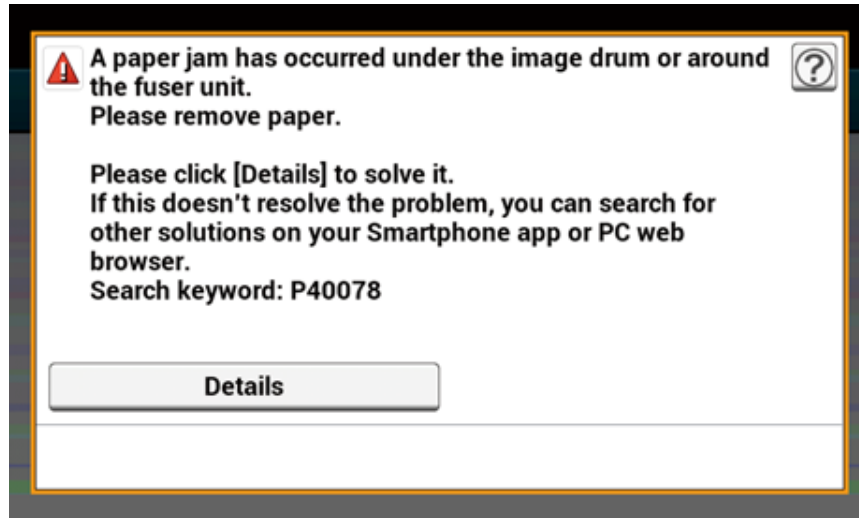

- Vikailmoitusluettelo

Vikailmoitusluettelo

Odota hetki. Verkon alustus...

Verkkoa alustetaan.
Odota kunnes laite yhdistää verkkoon.

Tarkistetaan tiedostojärjestelmää

Tiedostojärjestelmää kiintolevyllä tarkistetaan. Odota hetkinen.

Tarkastus vaaditaan. PU Flash -virhe

Sammuta laite ja kytke se sitten uudelleen päälle. Jos sama virhe tapahtuu uudelleen, ota yhteyttä myyntiliikkeeseesi.

Tarkastus vaaditaan. PU-viestintävirhe

Sammuta laite ja kytke se sitten uudelleen päälle. Jos sama virhe tapahtuu uudelleen, ota yhteyttä myyntiliikkeeseesi.

Offline-tila

Paina [Print (Tulosta)] > [Online (Verkossa)] kosketuspaneelissa.  (TILA) -painike kytkeytyy pois päältä kun laitteesi kytkeytyy verkkoon.

Dataa on läsnä.

Data pysyy tulostumattomana. Wait for while and if message does not disappear, check data.

Poistetaan dataa.

Työ peruutettiin tai käyttäjä oli valtuuttamaton. Odota hetkinen.

Lämpenee.

Laite säätää kuumennusyksikön lämpötilaa. Odota hetkinen.

Valmistelee...

Värin rekisteröintiä ja tiheyttä ollaan säätämässä. Odota hetkinen.

Odota hetki. Suorittaa huoltoa.

Laitteen ohjelmistoja päivitetään.

Älä kytke laitetta pois päältä ennen kuin päivitys päättyy.

Laitte käynnistyy automaattisesti uudelleen sen jälkeen kun päivitys päättyy.

Väriainetta vähän.

Näytöllä ilmaistu väriaine on lopussa. Pidä uusi väriainekasetti valmiina.

Jätevärisäiliö täynnä Vaihda uusi värikasetti.

Hukkavärisäiliö on täynnä. Vaihda tilalle uusi.

C: Syaani (sininen), M: Magenta (punainen)

C Ei-suositeltava väriaine.

Optimi C (Syaani, sininen) väriainekasetti ei ole asennettuna.

Käytä väriainekasettia joka vastaa laitettasi.

M Ei-suositeltava väriaine.

Optimi M (Magenta, punainen) väriainekasetti ei ole asennettuna.

Käytä väriainekasettia joka vastaa laitettasi.

Y Ei-suositeltava väriaine.

Optimi Y (Keltainen) väriainekasetti ei ole asennettuna.

Käytä väriainekasettia joka vastaa laitettasi.

K Ei-suositeltava väriaine.

Optimi K (Musta) väriainekasetti ei ole asennettuna.

Käytä väriainekasettia joka vastaa laitettasi.

Virhe Postscript

On ilmennyt postscript-virhe. Tarkasta data.

Kuvarummun käyttöikä päättyy pian.

Ruudulla ilmaistu kuvarumpu on lähes käyttöikänsä lopussa. Pidä uusi kuvarumpu valmiina.

C: Syaani (sininen), M: Magenta (punainen), Y: Keltainen, K: Musta

Lämpöyksikön käyttöikä päättymässä.

Lämpöyksikön käyttöikä on päättymässä. Pidä uusi lämpöyksikkö valmiina.

Hihnayksikön käyttöikä on päättymässä.

Hihnayksikön käyttöikä on päättymässä. Pidä uusi hihnayksikkö valmiina.

Lämpöyksikön käyttöikä. Asenna uusi lämpöyksikkö.

Lämpöyksikön elinikä on lopussa.

Vaihda lämpöyksikkö uuteen.

Hihnayksikön käyttöikä. Asenna uusi hihnayksikkö.

Hihnayksikön elinikä on lopussa.

Vaihda hihnayksikkö uuteen.

Väriaine lopussa. Vaihda uusi värikasetti.

Näytöllä ilmaistu väriaine on tyhjä. Vaihda tyhjän väriainepatruunan tilalle uusi.

C: Syaani (sininen), M: Magenta (punainen), Y: Keltainen, K: Musta

Värikasettia ei ole asennettu.

Näytöllä ilmaistua väriainekasettia ei ole asennettu.

Asenna väriainekasetti.

C: Syaani (sininen), M: Magenta (punainen), Y: Keltainen, K: Musta

Kuvarummun käyttöikä. Asenna uusi kuvarumpuyksikkö.

Ruudulla ilmaistu kuvarumpu on käyttöikänsä lopussa.
Korvaa kuvarumpu uudella.
C: Syaani (sininen), M: Magenta (punainen), Y: Keltainen, K: Musta

[TRAY (LOKERO)] tyhjä.

Paperia ei ole ladattu ilmoitettuun lokeroon. Lataa paperia.

Tiedostojärjestelmä on täynnä.

Tiedostojärjestelmän muisti on täynnä.
Poista tarpeettomat tiedostot.

Tiedostojärjestelmä on kirjoitussuojattu.

Tiedosto jota yrität kirjoittaa on kirjoitus-suojattu.
Tarkista tiedoston nimi.

Riittämätön sivun muisti lajitteluun.

Riittämättömän muistin virhe on tapahtunut lajittelutulostuksen aikana.
Vähennä tulostettavien sivujen määrää.

Luvaton käyttäjä, työ keskeytetty.

Valtuuttamaton käyttäjä pyrkii tulostamaan. Tiedot poistettiin. Ota yhteyttä pääkäyttäjääsi käyttääksesi tätä laitetta.

Tiedostoa poistetaan...

Tallennettuja asiakirjatiedostoja ollaan poistamassa.
Odota hetkinen.

Tyhjennetty data täysi

Poistettavat tiedostot on täynnä. Pyyhi tiedostot.

Vanhentuneet tallennetut tiedostot on poistettu.

Yksityiset tulostustiedostot, joiden tallennusaika on vanhentunut, tulivat automaattisesti poistetuiksi.

Levyn luku-/kirjoitusvirhe

Tiedostojärjestelmässä on ilmennyt virhe. Paina [Close (Sulje)].

Flash-virhe

Laiteohjelmistoa päivitettäessä ilmeni virhe.
Ota yhteyttä pääkäyttäjään.

Vastaanotettiin virheellisiä tulostustietoja.

Saatiin kelpaamattomia tulostustietoja. Poistaaksesi viestin, paina [Close (Sulje)].
Jos suoritti yksityisen tulostuksen, tiedot poistettiin niiden puutteellisuuden johdosta. Tulosta uudelleen.

Vastaanotetut tiedot on hylätty, koska työläji on rajoitettu.

Tiedot joiden työläjiä ei ole määritelty hyväksyttävissä työläjin asetuksessa vastaanotettiin. Tiedot hylättiin käsittelemättöminä.
Valitse työläji joka on määritelty tulostinajurin hyväksyttävän työläjin asetuksissa [Job Type (Työläji)] ja tulosta uudelleen.

 Tietoja laiteajurien näytöistä ja toiminnoista

Syötä tulostustyö manuaalisesti. [MEDIA_SIZE (MEDIA_SIZE)]

Tulosta manuaalisesti syötetylle paperille. Lisää paperia monitoimilokeroon.

Vaihda [TRAY] -paperi, aseta [MEDIA_SIZE] [MEDIA_TYPE]. Virhe:461, 462, 463

Syötetyn paperin koko ja tyyppi eivät vastaa ruudulla ilmaistuja. Käytä samaa paperin kokoa ja tyyppiä kuin valittuna sovelluksessa.

Vaihda MP-lokeron paperi. Aseta [MEDIA_SIZE] [MEDIA_TYPE] Virhe:460

Monitoimilokerikkoon syötetyn paperin koko ja tyyppi vastaavat ruudulla ilmaistuja. Varmista että monitoimilokerikkoon syötetyn paperin koko ja tyyppi vastaavat sovelluksessa valittuja.

Odota hetki. Network Configuration -kirjoittaa...

Tämän laitteen verkkoasetuksia on muutettu. Uusia asetuksia tallennetaan. Odota hetkinen.

Odota hetki. Verkon alustus...

Verkkoasetukset tälle laitteelle ovat käynnistymässä.

Paperi [TRAY (LOKERO)] on tyhjä Aseta [MEDIA_SIZE (MEDIA_SIZE)] -virhe: 490, 491, 492, 493

Paperia ei ole ladattu ilmoitettuun lokeroon. Lataa esitetyn kokoista paperia.

[TRAY (LOKERO)] kasetti puuttuu. Avaa ja sulje osoitettu kasetti. Virhe: 440, 441, 430, 431, 432

Lokeroa ei ole asennettu. Asenna kasetti. Jos kasetti on jo paikoillaan, irrota se ja työnnä sitten takaisin.

Riittämätön muisti. Virhe: 420

Tiedot ovat liian monimutkaisia. Muisti täynnä -virhe on tapahtunut käsittelyn aikana. Vähennä tulostustietojen määrää.

Jätevärisäiliö täynnä Vaihda uusi värikasetti. Virhe: 415, 416, 417

Väriainekasetin väriaine on täynnä. Tulostuskelkan avaaminen ja sulkeminen voi jatkaa tulostusta jonkin aikaa, mutta se voi vahingoittaa kuvarumpua. Vaihda tilalle uusi väriainekasetti niin pian kuin mahdollista.
C: Syaani (sininen), M: Magenta (punainen)

Väriaine lopussa. Vaihda uusi värikasetti. Virhe: 410, 411, 412, 413

Ilmaistu väriainekasetti tyhjeni väriaineesta.
Tulostuskelkan avaaminen ja sulkeminen voi jatkaa tulostusta jonkin aikaa, mutta se voi vahingoittaa kuvarumpua. Vaihda tilalle uusi väriainekasetti niin pian kuin mahdollista.
C: Syaani (sininen), M: Magenta (punainen), Y: Keltainen, K: Musta

C Ei-suositeltava väriaine. Virhe: 552, 556, 616, 622

Asennettu C (Syaani, sininen) väriainekasetti ei ole optimi.
Suosittelemme käyttämään optimia väriainekasettia.

M Ei-suositeltava väriaine. Virhe: 551, 555, 615, 621

Asennettu M (Magenta, punainen) väriainekasetti ei ole optimi.
Suosittelemme käyttämään optimia väriainekasettia.

Y Ei-suositeltava väriaine. Virhe: 550, 554, 614, 620

Asennettu Y (Keltainen) väriainekasetti ei ole optimi.
Suosittelemme käyttämään optimia väriainekasettia.

K Ei-suositeltava väriaine. Virhe: 553, 557, 617, 623

Asennettu K (Musta) väriainekasetti ei ole optimi.
Suosittelemme käyttämään optimia väriainekasettia.

Värikasettia ei ole asennettu. Virhe: 610, 611, 612, 613

Näytöllä ilmaistua väriainekasettia ei ole asennettu.
Asenna väriainekasetti.
C: Syaani (sininen), M: Magenta (punainen), Y: Keltainen, K: Musta

Kuvarummun anturin virhe Tarkista kuvarumpu. Virhe: 540, 541, 542, 543

Väriaineen anturivirhe on tapahtunut ruudulla ilmaistulla kuvarummulla.
Poista kuvarumpu ja asenna se uudelleen.
Jos viesti ei poistu, poista väriainekasetin asennus ja asenna se uudelleen.
Jos värikasettia ei ole asennettu, asenna se.
C: Syaani (sininen), M: Magenta (punainen), Y: Keltainen, K: Musta

Paperin koon virhe. Aseta paperi uudelleen kohteessa [TRAY (LOKERO)]. Virhe: 400

Paperin koon virhe on tapahtunut ilmaistussa lokerossa. Varmista että paperin koko lokeroon ladattuna vastaa [Paper Size (Paperin koko)] -asetusta käyttäjäpaneelissa. Lataa paperi paperikoon sekä suunnan mukaan. Jos asetus joka on suoritettu paperikoon valitsimella on väärä, peruuta ensin tulostus, aseta oikea paperikoko kohdasta [Paper Size (Paperin koko)] käyttöpaneelissa, ja tulosta sitten uudelleen.
Varmista että kasetti ei työstä monisivuisia paperiarkkeja kun tulostuksen käynnistämisen jälkeen. Jos näin tapahtuu, poista paperi, ja lataa sitten paperi oikein.

On ilmennyt paperitukos. Avaa Tulostustaso poistaaksesi paperin. Virhe: 390

Paperi joka on jumitunut paperisyöttimen polun välityksellä monitoimilokerikosta. Poista tukoksen muodostava paperi.
Jos jumituneen paperin reuna ei ole näkyvissä, avaa tulostuskelkka ja poista paperi.

On ilmennyt paperitukos. Vedä ulos [TRAY (LOKERO)] -kasetti ja poista sitten paperi. Virhe: 391, 392, 393

Paperi joka on jumiutunut paperisyöttimen polun välityksellä ilmaistusta lokerikosta.
Vedä ulos kasetti ja poista sitten paperi. Jos monisivuisia paperiarkkeja syötetään kerralla, poista paperi ja lataa paperi uudelleen.
Varmista että paperin pysäyttimet ovat asetettuja oikeaan asentoon.

Kuvarummun alapuolella tai lämpöyksikön ympärillä on ilmennyt paperitukos. Poista paperi. Virhe: 380, 381, 382, 383, 385, 389

Laitteen sisäpuolella on ilmennyt paperitukos.
Avaa tulostuslokero ja poista paperi.

Hihnayksikön alapuolella tai lämpöyksikön ympärillä on ilmennyt paperitukos. Poista paperi. Virhe: 370, 371, 372

Laitteen sisäpuolella on ilmennyt paperitukos.
Avaa tulostuslokero ja poista paperi.

Kuvarummun käyttöikä. Asenna uusi kuvarumpuyksikkö. Virhe: 350, 351, 352, 353

Ruudulla ilmaistu kuvarumpu on käyttöikänsä lopussa.
Korvaa kuvarumpu uudella.
Tulostuskelkan avaus ja sulku voi jatkaa tulostusta jonkin aikaa. Vaihda kuitenkin uuteen niin pian kuin mahdollista.
C: Syaani (sininen), M: Magenta (punainen), Y: Keltainen, K: Musta

Kuvarummun käyttöikä. Asenna uusi kuvarumpuyksikkö. Virhe: 560, 561, 562, 563, 564, 565, 566, 567

Ruudulla ilmaistu kuvarumpu on käyttöikänsä lopussa.
Korvaa kuvarumpu uudella.
C: Syaani (sininen), M: Magenta (punainen), Y: Keltainen, K: Musta

Kuvarummun käyttöikä. Asenna uusi kuvarumpuyksikkö. Virhe: 680, 681, 682, 683

Tulostus on pysähtynyt koska ruudulla ilmaistu kuvarumpu on saavuttanut käyttöikänsä. Tulostaaksesi, vaihda uusi kuvarumpu.
C: Syaani (sininen), M: Magenta (punainen), Y: Keltainen, K: Musta

Lämpöyksikön käyttöikä. Asenna uusi lämpöyksikkö. Virhe: 354

Lämpöyksikön elinikä on lopussa.
Vaihda lämpöyksikkö uuteen.
Tulostuskelkan avaus ja sulku voi jatkaa tulostusta jonkin aikaa. Korvaa uudella niin pian kuin mahdollista tulostuslaadun ylläpitämiseksi.

Hihnayksikön käyttöikä. Asenna uusi hihnayksikkö. Virhe: 355

Hihnayksikön elinikä on lopussa.
Vaihda hihnayksikkö uuteen.
Tulostuskelkan avaus ja sulku voi jatkaa tulostusta jonkin aikaa. Korvaa uudella niin pian kuin mahdollista tulostuslaadun ylläpitämiseksi.

Lämpöyksikköä ei ole asetettu oikein. Aseta lämpöyksikkö uudelleen. Virhe: 348

Lämpöyksikköä ei ole asennettu oikein. Poista ja asenna lämpöyksikkö uudelleen. Jos virhe ei poistu uudelleen asentamisen jälkeen, korvaa lämpöyksikkö uudella.

Hukkaväriainesäiliö täynnä. Asenna uusi hihnayksikkö. Virhe: 356

Hihnayksikön jäteväri on täynnä. Vaihda hihnayksikkö uuteen. Tulostuskelkan avaus ja sulku voi jatkaa tulostusta jonkin aikaa. Korvaa uudella niin pian kuin mahdollista tulostuslaadun ylläpitämiseksi.

Värikasettia ei ole asennettu oikein. Virhe: 544, 545, 546, 547

Näytöllä ilmaistua väriainekasettia ei ole asennettu.
Varmista että väriainekasetin vipu on täysin käännettynä ja suojaava nauha on poistettu.
C: Syaani (sininen), M: Magenta (punainen), Y: Keltainen, K: Musta

Kuvarumpua ei ole asennettu oikein. Tarkista kuvarumpu. Virhe: 340, 341, 342, 343

Kuvarumpua ei ole asennettu oikein.
Poista ja asenna kuvarumpu uudelleen.
C: Syaani (sininen), M: Magenta (punainen), Y: Keltainen, K: Musta

Lämpöyksikköä ei ole asetettu oikein. Aseta lämpöyksikkö uudelleen. Virhe: 320

Lämpöyksikköä ei ole asennettu oikein. Poista ja asenna lämpöyksikkö uudelleen.

Hihnayksikköä ei ole asennettu oikein. Hihnayksikön uudelleen asetus. Virhe: 330

Siirtohihneyksikköä ei ole asennettu oikein. Poista ja asenna hihneyksikkö uudelleen.

[KANSI (COVER)] Avaa. Virhe: 310

Ilmaistu kansi on auki. Sulje kansi.
Virhe: 310 tulostuskelkka.

Virta PÄÄLLÄ/POIS

Sammuta laite ja kytke se sitten uudelleen päälle.
Jos sama virhe tapahtuu uudelleen, ota yhteyttä myyntiliikkeeseesi.

Tarkastus vaaditaan.

Sammuta laite ja kytke se sitten uudelleen päälle.
Jos sama virhe tapahtuu uudelleen, ota yhteyttä myyntiliikkeeseesi.

Tarkista SMTP-asetukset.

Yhteyttä SMTP-palvelimelle ei voi muodostaa. Tarkista verkon asetukset.

Tarkista POP3-asetukset.

Ei voi yhdistää POP3-palvelimelle. Tarkista verkon asetukset.

SMTP-kirjautuminen epäonnistui.

Yritys kirjautua SMTP-palvelimelle tuotti todennuksen virheen.
Tarkista verkon asetukset.

SMTP-tod. Ei tuettu

SMTP-palvelin ei tue todennuksen järjestelmää.
Tarkista verkon asetukset.

POP3-kirjautuminen epäonnistui.

Yritys kirjautua POP3-palvelimelle tuotti todennuksen virheen.
Tarkista verkon asetukset.

Kohde-IP:n saanti epäonnistui. Tarkista DHCP-asetukset.

DHCP-palvelinta ei voi havaita. Tarkista verkkoyhteys.

Tarkasta DNS-asetukset.

Yhteyttä HTTP-palvelimelle ei voi muodostaa. Tarkista verkkoyhteys.

Aseta USB-muisti.

Tulostusta USB-muistilta Memory yritettiin ilman USB-muistia paikalleen asetettuna.
Kytke USB-muisti paikalleen.

[TRAY (LOKERO)] -kasetti puuttuu.

Kasetti ilmaistussa lokerossa on vedetty pois.
Asenna kasetti.

Pääsyn rajoituksen virhe Monokromitulostus suoritettiin johtuen väritulostuksen rajoitteesta.

Väritulostustyö muunnettiin monotulostustustyöksi johtuen valtuuttamattomasta käyttäjästä. Ota yhteyttä pääkäyttäjääsi väritulostusta varten.

Pääsyn rajoituksen virhe Tiedot poistettiin johtuen väritulostuksen rajoitteesta.

Väritulostustyö poistettiin johtuen valtuuttamattomasta käyttäjästä. Ota yhteyttä pääkäyttäjääsi väritulostusta varten.

Käyttöoikeuden rajoitusvirhe Tietoja poistettu tulostusrajoitusten takia.

Tulostustyö poistettiin johtuen valtuuttamattomasta käyttäjästä. Ota yhteyttä pääkäyttäjään tulostuksen osalta.

Yhteen sopimaton USB-laite yhdistetty. Poista USB-laite.

Yhteen sopimaton USB-muisti on liitetty. Poista USB-laite.

Poista USB-laite. USB-laitetta ei ole tunnistettu.

Yhdistettyä USB-laitetta ei tunnistettu. Poista USB-laite.

Poista USB-keskitin. USB-keskitin on kytketty.

USB-keskitin on kytketty. Irrota USB-keskitin. Tämä kone ei tue USB-keskitintä.

Työlokien tietokantavirhe

Tietokantaan pääsyn virhe on tapahtunut kirjoittaessa tai lukiessa työlokia. Koneen kytkentä pois päältä ja takaisin päälle saattaa ratkaista ongelman.
Poistaaksesi viestin, paina [Close (Sulje)].

Laskurin lokipusuri täynnä (poista vanhoja lokeja)

Vanhat laskentalokit poistettiin, koska töiden laskentalokin pusuri oli täynnä.

Tapahtui dekodausvirhe. Tarkasta kuvan tiedot.

On tapahtunut virhe tälle laitteelle lähetettyjen kuvan tietojen osalta. Tarkasta kuvan tiedot.

Prosessi on peruutettu koska laitteella ei ole tilaa. Vapauta riittävästi muistitilaa vähentämällä käyttöä ja yritä uudelleen.

Tietojen käsittely peruutettiin muistin ollessa täynnä.
Vähennä laitteella käyttöä varmistaaksesi saatavilla olevan muistin ja yritä sitten uudelleen.

Toimenpidemenetelmä on peruutettu laitevirheen johdosta. Huollon tai laitteen vaihdon jälkeen, yritä uudelleen.

Tietojen käsittely peruutettiin koska laitteella tapahtui virhe.
Korjaa tai vaihda laite ja yritä sitten uudelleen.

Poistetaan dataa.

Tästä laitteesta loppui väriaine. Väritulostustietoja poistetaan.
Odota hetkinen.

PDF-virhe

PDF-tiedosto on vahingoittunut.
Tarkista tiedosto.

Tämä PDF-tiedosto on suojattu salasanalla.

Tämä PDF-tiedosto on suojattu salasanalla. Syötä salasana tulostaaksesi.

Vaaditaan voimassa oleva salasana asiakirjan tulostamiseksi.

Tämä PDF vaatii todennuksen. Syötä salasana tulostaaksesi.

Ei tiedonvälitystä SNTP-palvelimen kanssa.

Nykyisen ajan haku SNTP-palvelimelta epäonnistui. Tarkista palvelin.

USB-muisti irroitettu.

USB-muisti poistettiin tulostettaessa USB-muistista. Älä poista USB-muistia tulostuksen ollessa käynnissä.

Tiedoston avaaminen ei onnistu.

Kyseistä tiedostoa ei voitu avata. Tarkista tiedosto.

Ei voi lukea tiedostoa.

Tiedostoja ei voitu lukea. Tarkista laite johon tiedostot ovat tallennettuja.

Kuvarummun anturin virhe.

Väriaineen anturivirhe on tapahtunut ruudulla ilmaistulla kuvarummulla.
Poista kuvarumpu ja asenna se uudelleen.
Jos viesti ei poistu, poista väriainekasetin asennus ja asenna se uudelleen.

Takaosan tulostuslokero on auki, joten kaksipuolinen tulostus on poistettu käytöstä. Virhekoodi: 581

Kaksipuolinen tulostus ei onnistunut koska takaosan tulostuskelkka on avoinna.
Sulje takaosan tulostuskelkka ja yritä uudelleen.

Tulostus pysäytettiin. Takaosan tulostuslokero avattiin tulostuksen aikana. Avaa tulostuslokero. Virhekoodi: 409

Takaosan tulostuslokerikko siirtyi kaksipuolisen tulostuksen aikana.
Sulje takaosan tulostuskelkka ja siirrä juuttunut paperi, joka on yksikön sisäpuolella.

Väriaine lopussa. Vaihda uusi värikasetti.

Ilmaistu väriainekasetti tyhjeni väriaineesta.
Vaihda tyhjän väriainepatruunan tilalle uusi.

Odotuksen aikakatkaisu valikkoruudulla on poissa käytöstä. Tulostus poistetaan käytöstä USB:tä lukuun ottamatta. Tyhjennä sivun puskuri ja mahdollista aikalisä.

Odotuksen aikakatkaisu on poissa käytöstä.

Langattoman yhteyden asetukset ovat puutteellisia.

Vääriä arvoja on asetettu tai nimikkeitä pysyy asettamattomina langattoman lähiverkon asetuksissa. Varmista langattoman tukiaseman asetukset.

Ei kytketty langattomaan tukiasemaan.

Langattoman lähiverkon tukiasemia ei löydy.
Varmista, että langaton tukiasema on kytketty päälle.
Pura ja muodosta langattoman lähiverkon yhteys uudelleen.

Langattoman yhteyden käynnistys epäonnistui.

Kytke laite pois päältä, tarkista että langaton LAN-moduuli on asennettu oikein, ja käynnistä laite sitten uudelleen.
Jos virhe ei korjaudu, ota yhteyttä jälleenmyyjään.

Laiteohjelman päivitysvirhe Yritä uudelleen. Jos verkko ei toimi, kokeile laiteohjelmiston päivitystä USB:n kautta.

Laiteohjelmiston päivitys epäonnistui. Päivitä uudelleen.

Rekisteröidään Google Cloud Print -palvelulla. Älä sammuta virtaa ennen kuin rekisteröinti on valmis.

Tätä laitetta ollaan rekisteröimässä Google Cloud Print -palveluun. Odota hetkinen.

Poistetaan Google Cloud Print -palvelusta.



Tätä laitetta ollaan poistamassa Google Cloud Print -palvelusta. Odota hetkinen.

Varoitus, tuntematon kulutusosa havaittu Katso Ohjeen osaa "Vianmääritys" palauttaaksesi toiminnon Virhe: 709

Voit käyttää mitä tahansa tuotteen varustetta, mutta sinun on hyväksyttävä ei-alkuperäisen varusteen käytöstä koituvat riskit.

Jos ei-alkuperäisiä varusteita käytettäessä aiheutuu vahinkoa tuotteelle tai tuloksena on tuotteen toimimattomuus määritysten mukaisesti, takuu ei kata tällaista tuotteelle aiheutuvaa vahinkoa tai vaikutusta.

Tällaisten riskien hyväksyminen ja toiminnan palauttaminen;

- (1) Sammuta tuotteesi.**
- (2) Paina ja pidä  (TYHJENNÄ) -painiketta alhaalla ja kytke laite päälle.**
- (3) Käynnistyksen jälkeen, vapauta  (TYHJENNÄ) -painike.**

Huomautus: Tämä toiminto tullaan tallentamaan tulevaisuuden viitteeksi.

Vaihda kuvarumpu. [PAGES (SIVUA)] sivua jälj.

Ruudulla ilmaistu kuvarumpu on käyttöikänsä lopussa.
Korvaa kuvarumpu uudella.
C: Syaani (sininen), M: Magenta (punainen), Y: Keltainen, K: Musta

Vastaanottaa tietojen aikakatkaisua.

Tietoja ei voitu vastaanottaa tietien aikajakson aikana.
Aseta pidempi tietojen vastaanoton arvo.

IPv4-osoite on ristiriidassa. Muuta ipv4-osoitetta.

Tälle laitteelle määritellyt IP-osoitteet ovat kahdennettuja toisen laitteen kanssa.
Tarkista IP-osoitteet, ja määritä sitten toinen IP-osoite.

Yksipuolinen tulostus suoritettiin kun paperiasetus ei mahdollistanut kaksipuolista tulostusta.

Kaksipuolinen tulostus ei ole saatavilla määritetyille paperille.
Tarkista paperin koko ja paksuus.
Paina [Close (Sulje)].

Kielen vaihto. Paneeli on poistettu käytöstä.

Näytön kieltä ollaan muuttamassa.
Odota hetkinen.

Kielen vaihto ei onnistunut. Virheen numero: %CODE%

Näytön kielen vaihto ei onnistunut. Paina (VIRTA) -painiketta kytkeäksesi laitteen pois päältä, ja taas takaisin päälle.

Sisäisen tietokannan epänormaalius havaittu. Tiedot tulee poistaa. Painettuasi [Format (Alusta)], tiedot poistetaan, käynnistä sitten uudelleen.

Tietokanta ei ole palautettavissa.

Poistaaksesi tietokannan, paina [Format (Alusta)].

Tulostusta ei voi suorittaa koska yhteenvetotilisi saldo on 0. Käyttäjänimi tulostusta varten: [USERNAME (KÄYTTÄJÄNIMI)] Yhteenvetotilin nimi, jossa riittämätön saldo: [ACCOUNTNAME (TILINIMI)] Jatkaaksesi tulostustyötä, lisää saldoa ja valitse [Start (Käynnistä)]. Lisätäksesi saldoa, ota yhteyttä laitteen pääkäyttäjään. Peruuttaaksesi tulostustyön, valitse [Cancel (Peruuta)].

Tulostustöiden määrä ylittää rajan. Enempää tulostustöitä ei ole valtuutettuina. Ota yhteyttä pääkäyttäjään.

7

Käytön hallinta/ Tekniset tiedot

Pääkäyttäjän salasanan vaihtaminen

Virrankulutuksen säästäminen Virransäästötoiminnon avulla

Määrytykset

Tämä kappale kuvaa kuinka hallita laitetta ja sen teknisiä ominaisuuksia.

Pääkäyttäjän salasanan vaihtaminen

On suositeltavaa vaihtaa pääkäyttäjän salasanaa turvallisuussyistä. Aseta pääkäyttäjän salasana käyttämällä 6 - 12 alfanumeerista kirjoitusmerkkiä. Varo unohtamasta salasanaa.

- 1 Paina [Laitteen asetukset] kosketuspaneelistä.
- 2 Paina ▲ tai ▼ useita kertoja ja paina [Admin Setup (Pääkäyttäjäasetukset)].
- 3 Kirjoita pääkäyttäjän nimi ja salasana ja paina [OK (OK)].
Tehdasasetuksissa oletusarvoinen pääkäyttäjän nimi ja salasana ovat vastaavasti "admin" ja "999999".
- 4 Paina ▲ tai ▼ useita kertoja ja paina [Manage Unit (Hallinta)].
- 5 Paina ▲ tai ▼ useita kertoja ja paina [Admin Password (Pääkäyttäjän salasana)].
- 6 Anna salasana ja napsauta sitten [OK].
- 7 Kirjoita salasana uudelleen.
- 8 Paina [OK].

Virrankulutuksen säästäminen Virransäästötoiminnon avulla

Laitteella on kolme virransäästötilaa: Virransäästö, lepotila, syvä lepotila.

Virransäästötilassa, näyttö kytkeytyy pois päältä ja virransäästön ilmaisin valaistuu tai vilkkuu.

Paina  (VIRRANSÄÄSTÖ) -painiketta edetäksesi virransäästötilaan.

Jätettäessä käyttämättä tietyn ajanjakson yli (1 minuutti tehdasasetuksena), laite siirtyy automaattisesti virransäästötilaan.

Jos kone on käyttämättä tietyn ajanjakson (15 minuuttia tehdasasetuksena) virransäästötilassa, se siirtyy automaattisesti lepotilaan tai syvään lepotilaan.



- Tiedot koskien miten muuttaa tyhjäkäyntiä ennen siirtymistä virransäästötilaan, ks. "Odotusajan asetus ennen Virransäästötilaan siirtymistä".
- Tiedot koskien miten muuttaa tyhjäkäyntiä ennen siirtymistä lepotilaan, ks. "Aseta laitteen odotusaika ennen lepotilaan siirtymistä".

Paina  (VIRRANSÄÄSTÖ) -painiketta palataksesi virransäästötilasta. Kone palautuu myös virransäästötilasta, kun tietoja vastaanotetaan tietokoneelta tai toiselta laitteelta.

- Odotusajan asetus ennen Virransäästötilaan siirtymistä
- Aseta laitteen odotusaika ennen lepotilaan siirtymistä
- Virransäästötilan rajoituksia
- Automaattinen laitteen kytkeminen pois päältä (Virran automaattinen katkaisu)
- Odotusajan asetus ennen Automaattiseen Virrankatkaisutilan toimimista

Odotusajan asetus ennen Virransäästötilaan siirtymistä

- 1 Paina [Laitteen asetukset] kosketuspaneelistä.
- 2 Paina ▲ tai ▼ useita kertoja ja paina [Admin Setup (Pääkäyttäjäasetukset)].
- 3 Kirjoita pääkäyttäjän nimi ja salasana ja paina [OK (OK)].
Tehdasasetuksissa oletusarvoinen pääkäyttäjänimi ja salasana ovat vastaavasti "admin" ja "999999".
- 4 Paina ▲ tai ▼ useita kertoja ja paina [Manage Unit (Hallinta)].
- 5 Paina [Virransäästö].
- 6 Paina [Virransäästöaika].
- 7 Valitse siirtymisaika.

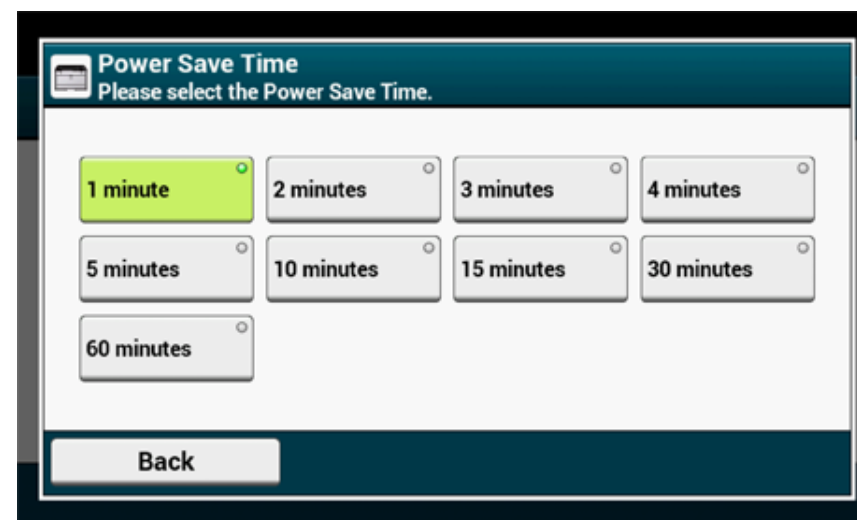

Aseta laitteen odotusaika ennen lepotilaan siirtymistä

- 1 Paina [Laitteen asetukset] kosketuspaneelistä.
- 2 Paina ▲ tai ▼ useita kertoja ja paina [Admin Setup (Pääkäyttäjäasetukset)].
- 3 Kirjoita pääkäyttäjän nimi ja salasana ja paina [OK (OK)].
Tehdasasetuksissa oletusarvoinen pääkäyttäjänimi ja salasana ovat vastaavasti "admin" ja "999999".
- 4 Paina ▲ tai ▼ useita kertoja ja paina [Manage Unit (Hallinta)].
- 5 Paina [Virransäästö].
- 6 Paina [Sleep time (Lepoaika)].
- 7 Valitse siirtymisaika.

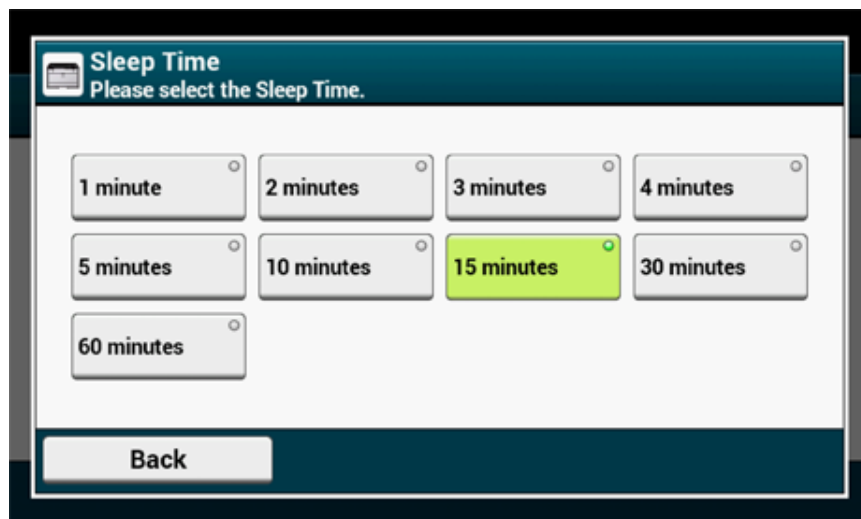

Virransäästötilan rajoituksia

Laite ei siirry syvään lepotilaan seuraavassa tapauksessa.

- Kun tapahtuu virhe laitteella
- Pääsyn rajoitus Pääsyn rajoituksen asetuksissa on mahdollistettu ja paikallinen IC-kortti tai LDAP IC-kortti todentamismenetelmänä on mahdollistettu.

Laite ei siirry lepotilaan seuraavissa tapauksissa.

- IPsec on otettu käyttöön.
- TCP-yhteys on muodostettu.
Esimerkki: Yhteyttä muodostetaan Telnetin tai FTP:n avulla.
Kun siirtymisaika siirtyä lepotilaan tai syvään lepotilaan virransäästötilasta kuluu ja yhteys katkeaa, kone siirtyy lepotilaan.
- Sähköpostin vastaanotto on mahdollistettu.
- Langaton LAN-yhteys on otettu käyttöön
- Google Cloud Print on otettu käyttöön
- LLTD on otettu käyttöön
- IPv6 maailmanlaajuinen osoite on määritetty

Et voi käyttää syvässä lepotilassa seuraavia protokollia tulostukseen.

- NBT

Et voi suorittaa hakua tai määrittää asetuksia lepotilassa seuraavilla toiminnoilla tai protokollilla.

- NBT

Lepotilassa seuraavat protokollat, joissa on asiakastoimintoja, eivät toimi.

- Sähköpostihälytys*²
- SNMP-keskeytys
- WINS*¹
- SNTP*²

*1 Kulunut aika syvässä lepotilassa ollessa ei käsitä aikajaksoja, joita sovelletaan WINS-päivitysajoille.
WINS-päivityksiä ei suoriteta säännöllisesti syvässä lepotilassa, mistä saattaa aiheutua mahdollisesti, että WINS-palvelimelle rekisteröidyt nimet poistetaan.

*2 Syvässä lepotilassa kulunutta aikaa ei lasketa mukaan sähköpostien hälytysten väleihin ja NTP-palvelimen päivitysaikoihin.

Verkkoympäristössä, jossa lähetetään suuri määrä paketteja, kone poistuu automaattisesti syvästä lepotilasta lepotilaan ja vastaa.

Jos pääte, joka suorittaa myös hakuja Bonjourissa, kuten Mac tai iPhone, on kytketty samaan verkkoon, kone poistuu automaattisesti syvästä lepotilasta lepotilaan ja vastaa.

Tämä laite menee syvään lepotilaan automaattisesti tietyn aikajakson kuluttua.

Automaattinen laitteen kytkeminen pois päältä (Virran automaattinen katkaisu)

Laite on varustettu Automaattisella virrankatkaisulla, joka automaattisesti kytkee virran pois päältä, jos laite jätetään toimimattomaan tilaan tietyn ajanjakson ajaksi.

On olemassa kolme valintaa Automaattiselle virrankatkaisun asetukselle ja [Auto Config (Auto konfig)] asetetaan tehtaan oletusasetuksena.

- [Auto Config (Auto konfig)]: Laite kytkeytyy pois päältä automaattisesti, sen jälkeen kun se jätetään operoimatta tietyn ajanjakson puitteissa ellei laite ole seuraavissa tiloissa.
 - LAN-kaapeli on kytketty verkkoliittymän liittimeen.
 - Langaton LAN-yhteys on otettu käyttöön.
- [Enable (Ota käyttöön)]: Jos et käytä paneelia tiettyyn ajanjaksoon, kone sammuu automaattisesti.
- [Disable (Poista käytöstä)]: Poistaa automaattisen virrankatkaisutoiminnon käytöstä. Kone ei automaattisesti sammuu.



Kone ei sammuu automaattisesti seuraavassa tapauksessa.

- Kun on tapahtunut virhe

Noudata alla olevia askelia muuttaaksesi Aut. virrank. asetusta.

- 1 Paina [Laitteen asetukset] kosketuspaneelistä.
- 2 Paina ▲ tai ▼ useita kertoja ja paina [Admin Setup (Pääkäyttäjäasetukset)].
- 3 Kirjoita pääkäyttäjän nimi ja salasana ja paina [OK (OK)].
Tehtasasetuksissa oletusarvoinen pääkäyttäjänimi ja salasana ovat vastaavasti "admin" ja "999999".
- 4 Paina ▲ tai ▼ useita kertoja ja paina [User Install (Käyttäjäsennus)].
- 5 Paina [Virransyötön alustus].
- 6 Paina [Automaattinen virransammutus].
- 7 Valitse arvo.

Odotusajan asetus ennen Automaattiseen Virrankatkaisutilan toimimista

- 1 Paina [Laitteen asetukset] kosketuspaneelistä.
- 2 Paina ▲ tai ▼ useita kertoja ja paina [Admin Setup (Pääkäyttäjäasetukset)].
- 3 Kirjoita pääkäyttäjän nimi ja salasana ja paina [OK (OK)].
Tehdasasetuksissa oletusarvoinen pääkäyttäjänimi ja salasana ovat vastaavasti "admin" ja "999999".
- 4 Paina ▲ tai ▼ useita kertoja ja paina [Manage Unit (Hallinta)].
- 5 Paina [Virransäästö].
- 6 Paina [Automaattisen virransammutuksen aika].
- 7 Valitse siirtymisaika.

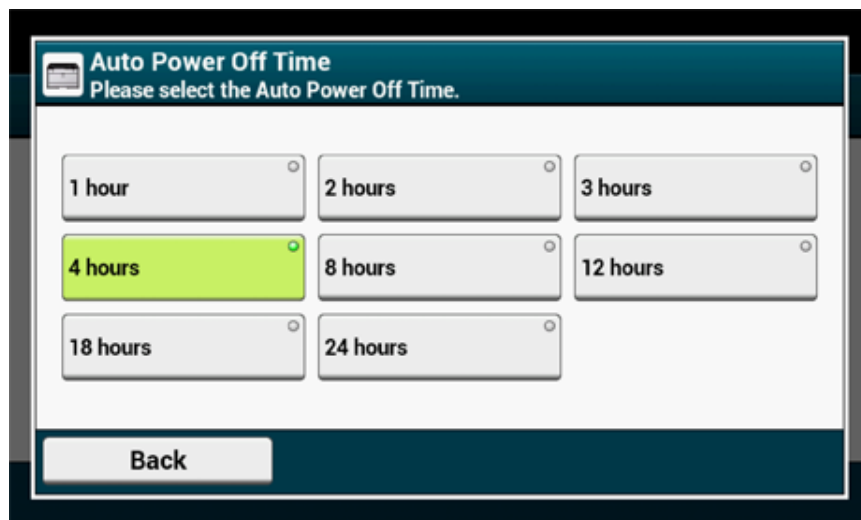

Määrittymiset

Tässä jaksossa muodostetaan yleiskuva laitteen teknisistä ominaisuuksista.

- Yleiset määrittymiset
- Tulostusmäärittymiset
- Verkkomäärittymiset
- Määrittymiset Langaton lähiverkko (Lisävaruste)

Yleiset määrittymiset

Kohde		C542/ES5442
Suoritin		ARM Prosessori (667MHz)
Muisti		DDR3 32bit 1GB
ROM		3GB
Paino (sisältää kulutustuotteet)		n. 24 kg
Mitat (L x S x K)		427 x 571 x 279 mm
Virransyöttö		N36302A: 120V AC +/-10 N36302B: 230V AC +/-10
Virrankulutus	Typillinen käyttö	N36302A: 670 W / N36302B: 640 W
	Vapaa	90 W
	Huippu	N36302A: 1220 W / N36302B: 1250 W
	Virransäästötila	Alle 14 W
	Lepotila	Alle 7,8 W
	Syvä lepotila	Alle 1,1 W
	Automaattinen virransammutustila	Alle 0,5 W
Käyttöolosuhteet	Käytössä	Lämpötila: 10 - 32°C, Ilmankosteus: 20 - 80 % RH
	Vapaa	Lämpötila: 0 - 43 °C, Ilmankosteus: 10 - 90% RH
Liittymä		USB 2.0 Ethernet 10BASE-T/100BASE-TX/1000BASE-T Host USBx2 IEEE802.11 b/g/n/a langaton lähiverkko (Lisävaruste)
Näyttö		Värikosketuspaneeli 7 tuumaa, WVGA (800 x 480)
Tuetut käyttöjärjestelmät		Windows 10/ Windows 8.1/ Windows Server 2012 R2/ Windows 8/ Windows Server 2012/ Windows 7/ Windows Vista/ Windows Server 2008 R2/ Windows Server 2008 Mac OS X 10.8.5 - 10.11

Tulostusmääritykset

Kohde		C542/ES5442
Tulostustapa		LED-yksikköä käytävä kuiva elektrofotografinen menetelmä
Sivun kuvauksen kieli		PostScript 3, PCL5c, PCL6 (XL), EPSON FX, IBM ProPrinter, XPS, PDF (v1.7 tai aikaisempi)
Pysyvät fontit		PCL: 91 eurooppalaista fonttia PS: 80 eurooppalaista fonttia
Erotuskyky		1 200 x 1 200 dpi, 600 x 600 dpi
Väri		Keltainen, magenta, syaani, musta
Tulostusnopeus		<ul style="list-style-type: none"> A4 Yksipuolinen: Jopa 30 ppm Kaksipuolinen: Jopa 16 ppm (Mono), 14 ppm (väri) Kirje Yksipuolinen: Jopa 31 ppm Kaksipuolinen: Jopa 16 ppm (Mono), 14 ppm (väri)
Ensimmäisen tulostuksen kesto	Väri	Noin 7,5 sekuntia/sivu (A4)
	Mono	Noin 7,5 sekuntia/sivu (A4)
Paperin koko	Lokero 1	Legal 13/13.5/14, Letter, Executive, A4, A5, A6, B5, B6, Statement, 8.5 SQ, Folio, 16K (197 x 273 mm, 195 x 270 mm, 184 x 260 mm), mukautettu koko
	Lisälokeroyksikkö (valinnainen)	Legal 13/13.5/14, Letter, Executive, A4, A5, B5, 8.5 SQ, Folio, 16K (197 x 273 mm, 195 x 270 mm, 184 x 260 mm), mukautettu koko
	MONITOIMIALUSTA	Legal 13/13.5/14, Letter, Executive, A4, A5, A6, B5, B6, B6 Half, Statement, 8.5 SQ, Folio, Indeksikortti (3x5tuumaa), 4 x 6 tuumaa, 5 x 7 tuumaa, banneri jopa 1321 mm (52 tuumaa), 16K (197 x 273 mm, 195 x 270 mm, 184 x 260 mm), C5, DL, Com-9, Com-10, Monarch, mukautettu koko
	Kaksipuolinen tulostus	Legal 13/13.5/14, Letter, Executive, A4, A5, B5, 8.5 SQ, Folio, 16K (197 x 273 mm, 195 x 270 mm, 184 x 260 mm), mukautettu koko
	Mukautettu koko	<ul style="list-style-type: none"> Lokero 1 100 - 216 mm (L), 148 - 356 mm (P) (3,9 - 8,5 tuumaa (L), 5,8 - 14,0 tuumaa (P)) Lisälokeroyksikkö (valinnainen) 148 - 216 mm (L), 210 - 356 mm (P) (5,8 - 8,5 tuumaa (L), 8,2 - 14,0 tuumaa (P)) MONITOIMIALUSTA 64 - 216 mm (L), 90 - 1321 mm (P) (2,5 - 8,5 tuumaa (L), 3,5 - 52 tuumaa (P)) Kaksipuolinen 148 - 216 mm (L), 210 - 356 mm (P) (5,8 - 8,5 tuumaa (L), 8,2 - 14,0 tuumaa (P))
Tulostusmateriaali		Normaali paperi (64 g/m ² - 220 g/m ²), kirjekuoret, tarra
Syöttötapa		Automaattinen syöttö paperikasetista 1, monitoimialustalta ja lisälokeroyksiköstä (valinnainen) Manuaalinen syöttö monitoimialustalta

Kohde	C542/ES5442
Paperin latauskapasiteetti	<ul style="list-style-type: none"> Lokero 1 250 arkkia (alle 80 g/m²), kokonaispaksuun 25 mm tai alle. MONITOIMIALUSTA 100 arkkia tavallista paperia / 80 g/m² ja yhteispaksuus enintään 10 mm, 10 kirjekuorta (paino 85 g/m²). Lisälokeroyksikkö (valinnainen) 530 arkkia tavallista paperia /80 g/m², kokonaispaksuun 53 mm tai alle.
Tulostustapa	Teksti ylöspäin / Teksti alaspäin
Paperin tulostuskapasiteetti	<ul style="list-style-type: none"> Tulostustaso 150 arkkia (alle 80 g/m²) Takatulostuslokero 100 arkkia (alle 80 g/m²)
Tulostusvarma alue	6,35 mm tai enemmän paperin reunasta (ei sovelleta kirjekuorille ja muille erikoismediolle)
Tulostustarkkuus	Tulostuksen alku: ± 2 mm, paperin vinous: ± 1 mm/100 mm Kuvalaajennus: ± 1 mm/100 mm (80 g/m ²)
Lämpimisaika	<ul style="list-style-type: none"> Virran kytkemisestä 35 sekuntia (huonelämpötilassa 25°C) Lepotilasta 38 sekuntia (huonelämpötilassa 25°C)
Käyttöympäristön olosuhteet	<ul style="list-style-type: none"> Käytössä ollessa 10-32 °C / suhteellinen kosteus 20-80 % (suurin märkälämpötila 25°C, suurin kuivalämpötila 2°C) Ei käytössä 0 - 43 °C / suhteellinen kosteus 10 - 90 % (suurin märkälämpötila 26,8 °C, suurin kuivalämpötila 2 °C)
Tulostuslaadun takaavat olosuhteet	<ul style="list-style-type: none"> Käyttöalue Lämpötila 10 °C, kosteus 20 - 80 % RH Lämpötila 32 °C, kosteus 20 - 60 % RH Kosteus 20 % RH, lämpötila 10 - 32 °C Kosteus 80 % RH, lämpötila 10 - 27 °C Täysväritulostuksen vakuutettu alue Lämpötila 17 - 27°C, kosteus 50 - 70 % RH
Tarvikkeet	Väriainekasetit, kuvarummut, siirtohihnat, lämpöyksiköt

Verkkomääritykset

Kohde	C542/ES5442
Liittymä	Ethernet 10BASE-T/100BASE-TX/1000BASE-T, IEEE802.11 a/b/g/n Langaton lähiverkko
Protokolla	TCP/IPv4, TCP/IPv6, NetBIOS over TCP, LPR, Port9100, IPP, FTP, HTTP, TELNET, SMTP, POP3, SNMPv1/v3, DHCP, DHCPv6, DNS, DDNS, UPnP, WINS, Bonjour, SNMP, LLTD, Web Services Discovery (WSD), SSL/TLS, IPSec, LDAPv3, Kerberos, IEEE802.1X, AirPrint, Google Cloud Print

Määritykset Langaton lähiverkko (Lisävaruste)

Kohde	C542/ES5442
WLAN-standardi	IEEE802.11a/b/g/n-yhdenmukaisuus (2,4 GHz / 5 GHz)
Turvallisuus	Poista käytöstä, WEP, WPA-PSK, WPA2-PSK, WPA-EAP, WPA2-EAP.

Langattomia lähiverkkoja koskevat säädökselliset lausunnot

- FCC-lausunto
- Ilmoitus käyttäjille Kanadassa
- Euroopan CE-vaatimustenmukaisuusvakuutus

FCC-lausunto

FCC-VAROITUS

Jos vaatimustenmukaisuudesta vastuussa oleca osapuoli ei nimenomaisesti hyväksy muutoksia, tämä voi mitätöidä käyttäjän laitteen käyttöoikeuden.

Huomaa: Tämä tuote on testattu ja sen on todettu noudattavan B-luokan digitaalisia laitteita koskevia rajoituksia, jotka ovat FCC-sääntöjen osan 15 mukaisia. Näiden rajoitusten tarkoituksena on tarjota kohtuullinen suojaus haitallisia häiriöitä vastaan asuinpaikkojen asennuksessa. Tämä laite luo, käyttää, ja säteilee radiotaajuusenergiaa, ja jos sitä ei asenneta ja käytetä ohjeiden mukaan, se voi aiheuttaa haitallisia häiriöitä radioviestinnälle. Ei ole kuitenkaan takeita siitä, että häiriöitä ei esiinny määrättyssä asennuksessa. Jos tämä laite ei aiheuta häiriötä radion tai television vastaanotolle, mikä voidaan määrittää kytkemällä laite päälle ja päältä pois, käyttäjää rohkaistaan yrittämään korjata häiriö joillakin seuraavista toimenpiteistä:

- Vastaanottoantennin uudelleensuuntaus tai vastaanottavan antennin uudelleensijoitus.
- Eron kasvattaminen laitteiston ja vastaanottimen välillä.
- Laitteen liittäminen virtapiiriin pistorasiaan, joka on erilainen kuin mihin vastaanotin on kytketty.
- Neuvottele ja pyydä apua jälleenmyyjältä tai kokeneelta radio- tai televisioteknikolta.

Ilmoitus käyttäjille Kanadassa

Tämä laite noudattaa FCC-sääntöjen osaa 15 ja Industry Canada -yhtiön RSS-standardien lisenssin vapautuksia. Toiminta riippuu seuraavista kahdesta ehdosta: (1) tämä laite ei saa aiheuttaa häiriötä, ja (2) tämän laitteen täytyy hyväksyä kaikki häiriöt, mukaan lukien häiriöt, jotka saattavat aiheuttaa laitteen ei-toivotun toiminnan.

Le présent appareil est conforme aux la partie 15 des règles de la FCC et CNR d'Udustrie Canada applicables aux appareils radio exempts de licence. L'exploitation est autorisée aux deux conditions suivantes : (1) l'appareil ne doit pas produire de brouillage, et (2) l'utilisateur de l'appareil doit accepter tout brouillage radioélectrique subi, même si le brouillage est susceptible d'en compromettre le fonctionnement.

Tämä luokan [B] digitaalinen laite noudattaa Kanadan ICES-003-standardia.

Cet appareil numérique de la classe [B] est conforme à la norme NMB-003 du Canada.

Eurooppa - CE-vaatimustenmukaisuusvaatimus



Tämä laite noudattaa Euroopan unionin 1999/5/EC-direktiivin oleellisia vaatimuksia.

Tämän laitteen televiestintäominaisuuksia voidaan käyttää seuraavissa EU- ja EFTA-maissa: Itävalta, Belgia, Bulgaria, Kypros, Tšekki, Tanska, Viro, Suomi, Ranska, Saksa, Kreikka, Unkari, Islanti, Irlanti, Italia, Latvia, Liechtenstein, Liettua, Luxemburg, Malta, Alankomaat, Norja, Puola, Portugali, Romania, Slovakia, Slovenia, Espanja, Ruotsi, Sveitsi, Turkki ja Iso-Britannia.

Eri verkkotunnusten langattoman toiminnan kanava

Pohjois-Amerikka	2.412 - 2.462 GHz	Ch01 - CH11
Europe ETSI	2.412 - 2.472 GHz	Ch01 - Ch13

Ranska

Joillakin alueilla Ranskassa on rajoitettu taajuusalue. Pahimmassa tapauksessa suurin sallittu teho sisällä on:

- 10 mW koko 2,4 GHz kaistanleveydelle (2400-2483,5 MHz).
- 100 mW taajuuksille 2446,5 MHz ja 2483,5 MHz (HUOMAUTUS-Kanavat 10-13, mukaan lukien toiminto kaistanleveyksillä 2446,6-2483,5 MHz).

Ulkoilmakäyttöä varten on olemassa muutamia mahdollisuuksia: Yksityisessä kiinteistössä tai julkisten ihmisten omistamissa yksityisissä kiinteistöissä käyttöön vaaditaan etukäteen Puolustusministeriön valtuutustoimenpiteet, suurin sallittu teho 100 mW 2446,5-2483,5 MHz kaistanleveydellä. Käyttä ulkona julkisissa tiloissa ei ole sallittua.

Alla mainituissa osastoissa koko 2,4 GHz ja:

suurin sallittu teho sisällä on 100 mW.

suurin sallittu teho ulkona on 10 mW.

Osastot, joissa 2400-2483,5 MHz taajuusalue sallitaan alle 100 mW EIRP:llä sisätiloissa ja 10 mW EIRP:llä ulkotiloissa:

01 Ain	02 Aisne	03 Allier
05 Hautes Alpes	08 Ardennes	09 Ariège
11 Aude	12 Aveyron	16 Charente
24 Dordogne	25 Doubs	26 Drôme
32 Gers	36 Indre	37 Indre et Loire
41 Loir et Cher	42 Loire	45 Loiret
50 Manche	55 Meuse	58 Nièvre
59 Nord	60 Oise	61 Orne
63 Puy de Dôme	64 Pyrénées Atlantique	66 Pyrénées Orientales
67 Bas Rhin	68 Haut Rhin	70 Haute Saône
71 Saône et Loire	75 Paris	82 Tarn et Garonne
84 Vaucluse	88 Vosges	89 Yonne
90 Territoire de Belfort	94 Val de Marne	

Tämä vaatimus voi muuttua ajan mittaan, mikä tarkoittaa, että voit käyttää langatonta lähiverkkoa useammilla alueilla Ranskassa. Tarkista ART-yhtiön verkkosivustolta uusimmat tiedot (www.art-telecom.fr)

Italia

Hyväksytty ainoastaan käyttöön sisätiloissa. Käyttö ulkotiloissa on virallisen luvalla varainen.

Langattoman tietoliikenteen käyttö

Tällä sivulla selitetään OkiLAN900w-laitteen käyttämät radioaallot.

OkiLAN900w toimii 2,4 GHz.

OkiLAN900w-laitteen käyttöön ei vaadita radiolisenssiä. Ota huomioon seuraavat seikat

Älä käytä OkiLAN900w-laitetta seuraavien laitteiden tai paikkojen lähellä.

Seuraavia laitteita saatetaan käyttää samalla kaistanleveydellä. Jos käytät OkiLAN900w-laitetta tämän laitteen lähellä, OkiLAN900w-laitteesta ja seuraavista laitteista tulevat radioaallot saattavat häiritä toisiaan.

- Mikroaalto, tieteelliset välineet, sydämentahdistimet tai muut lääketieteelliset laitteet.

Lisensoitu radioasema tehtaassa.

- Pienotehoinen radioasema (ei-lisensoitu radioasema).

Älä käytä OkiLAN900w-laitetta matkapuhelimen, TV:n tai radion lähellä.

Matkapuhelin, TV ja radio käyttävät erilaista radiotaajuutta kuin laitteemme. Ne eivät yleisesti ottaen aiheuta ongelmia, kun ne ovat OkiLAN900w-laitteen lähellä. Kun ne tulevat OkiLAN900w-laitteen läheisyyteen, kuvan tai äänen kohinaa saattaa kuitenkin ilmaantua.

Jos langattomien laitteiden välillä on vahvistettu betoni- tai metalli, ne eivät ehkä pysty muodostamaan yhteyttä.

OkiLAN900w voi muodostaa yhteyden puun tai lasin läpi, mutta sillä voi olla vaikeuksia muodostaa yhteyttä vahvistetun betonin tai metallin läpi.

Langaton laite 2,4GHz kaistanleveydelle

Tätä laitteen kaistanleveyttä käytetään mikroaalloissa, teollisissa, tieteellisissä ja lääketieteellisissä laitteissa ja lisensoitu huoneessa tai alhaisen virran (ei lisensoitu) radioasemilla.

- Ennen kuin otat käyttöön tämän laitteen, vahvista, että se ei häiritse muuta lähetystä.

- Jos häiriöitä tapahtuu, lopeta laitteen käyttö tai vaihda kaistanleveyttä.

Contact Us

OKI Systems (UK) Ltd.

Blays House
Wick Road
Egham
Surrey
TW20 0HJ
Tel: +44 (0) 1784 274300
Website: www.oki.com/uk

OKI Systems (Ireland) Ltd

A7 Calmount Park
Ballymount
Dublin 12
D12 TX94
Ireland
Tel: +353 (0) 1 4049590
Fax: +353 (0) 1 4049591
Website: www.oki.com/ie

OKI Systems (Czech and Slovakia), s.r.o.

Futurama Business Park -
Sokolovská 651/136A
186 00 Praha 8
Czech Republic
Tel: +420 224 890158
Fax: +420 22 232 6621
Website: www.oki.cz, www.oki.sk

Oki Systems (Deutschland) GmbH

Hansaallee 187
40549 Düsseldorf
Tel: +49 (0) 211 / 5266-0
Fax: +49 (0) 211 59 33 45
Website: www.oki.de

Albania, Bosnia, Bulgaria, Croatia,
Cyprus, Estonia, Greece, Israel,
Latvia, Lithuania, Macedonia,
Romania, Serbia, Slovenia

CEE Export Group: OKI Systems (Poland) Sp. z o.o.

Platinum Business Park 2, 3rd Floor
ul. Domaniewska 42, 02-672 Warsaw
Poland
Tel: +48 (0) 22 448 65 00
Fax: +48 (0) 22 448 65 00
Website: www.oki.pl

Oki Systèmes (France) S.A.

Zone Silic - Immeuble Osaka
21 rue du Jura
CS 90277
94633 RUNGIS Cedex
Paris
Tél: Standard 0820 200 410
(0.09€/min depuis une ligne fixe*)
Hotline 01 76 54 21 50 (n° non
surtaxé)
Website: www.oki.fr

OKI Systems (Magyarország) Kft.

H-1133 Budapest,
Váci út 76
Hungary
Telefon: +36 1 814 8000
Telefax: +36 1 814 8009
Website: www.okihu.hu

OKI Systems (Italia) S.p.A.

via Milano, 11,
20084 Lacchiarella (MI)
Tel: +39 (0) 2 900261
Fax: +39 (0) 2 90026344
Website: www.oki.it

OKI Systems (Polska) Sp. z o.o.

Platinum Business Park II, 3rd
Floor
ul. Domaniewska 42
02-672 Warsaw
Poland
Tel: +48 22 448 65 00
Fax: +48 22 448 65 01
Website: www.oki.pl
E-mail: oki@oki.com.pl
Hotline: 0800 120066
E-mail: tech@oki.com.pl

OKI Europe Limited, Sucursal em Portugal

Av. Quinta Grande 53
7º D Alfragide
2614-521 Amadora
Portugal
Tel: +351 21 470 4200
Fax: +351 21 470 4201
Website: www.oki.pt
E-mail : oki@oki.pt

Oki Service Serviço de apoio técnico ao Cliente

Tel: 214 727 660
E-mail : okiserv@oki.pt

OKI Systems Rus, LLC (Russia)

Sector B, 3rd Floor, Svyatogor-4
Business Center10/4, Letnikovskaya
str.115114, Moscow
Tel: +7 495 276 5060
Fax: +7 495 258 6070
e-mail: info@oki.ru
Website: www.oki.ru
Technical support:
Tel: +7 495 564 8421
e-mail: tech@oki.ru

Oki Systems (Österreich) Kft.

Campus 21
Businesszentrum Wien Sued
Liebermannstrasse A02 603
22345 Brun am Gebirge
Tel: +43 223 6677 110
Service-Hotline:
+43 (0) 2236/677 110-501
Website: www.oki.at

OKI Europe Ltd. (Ukraine)

Raisy Opkinoy Street,8
Building B, 2nd Floor,
Kiev 02002
Ukraine
Tel: +380 44 537 5288
e-mail: event@oki.ua
Website: www.oki.ua

OKI Sistem ve Yazici Çözümleri Tic. Ltd. Şti.

Harman sok Duran Is Merkezi,
No:4, Kat:6,
34394, Levent
İstanbul
Tel: +90 212 279 2393
Faks: +90 212 279 2366
Web: www.oki.com.tr

Oki Systems (Belgium)

Medialaan 24
1800 Vilvoorde
Helpdesk: 02-2574620
Fax: 02 2531848
Website: www.oki.be

OKI Systems (Denmark) a-s

Herstedøstervej 27
2620 Albertslund
Danmark
Adm.: +45 43 66 65 00
Fax: +45 43 66 65 90
E-mail: salg@oki.dk /
support@oki.dk
Website: www.oki.dk

OKI Europe Limited, Sucursal en España

Complejo Vega Norte. C/ Anabel
Segura, 16. Edif. 3 - 4º Pta.
28.108, Alcobendas
Madrid
Tel +34 91 343 16 20
Website: www.oki.es

OKI Middle East, India and Sub Sahara Africa

Building 7W A
Office 2008,
Dubai Airport Free Zone
PO Box 54604
Dubai, UAE
Tel: +971 4 204 5810
Website: www.oki.com/me

Oki Systems (Finland) Oy

Vänrikinkuja 3
02600 Espoo
Tel: +358 (0) 207 900 800
Fax: +358 (0) 207 900 809
Website: www.oki.fi

Oki Systems (Holland) b.v.

Neptunstraat 27-29
2132 JA Hoofddorp
Helpdesk: 0800 5667654
Tel: +31 (0) 23 55 63 740
Fax: +31 (0) 23 55 63 750
Website: www.oki.nl

Oki Systems (Norway) AS

Tevlingveien 23
N-1081 Oslo
Tel: +47 (0) 63 89 36 00
Telefax: +47 (0) 63 89 36 01
Website: www.oki.no

Var vänlig kontakta din
Återförsäljare i första hand, för
konsultation. I andra hand kontakta

Oki Systems (Sweden) AB

Box 1193
164 26 Kista
Tel. +46 (0) 8 634 37 00
e-mail: info@oki.se
Website: www.oki.se

Oki Systems (Schweiz)

Baslerstrasse 15
CH-4310 Rheinfelden
Support deutsch +41 61 827 94 81
Support français +41 61 827 94 82
Support italiano +41 061 827 9473
Tel: +41 61 827 9494
Website: www.oki.ch

Oki Data Americas Inc.(United States • États-Unis)

2000 Bishops Gate Blvd.
Mt. Laurel, NJ 08054
USA
Tel: 1-800-654-3282
Fax: 1-856-222-5247
http://www.OKIPRINTINGSOLUTIONS.COM
http://my.okidata.com

8505 Freeport Pkwy
Suite 100
Irving, TX 75063
http://www.okidata.com

2067 Wineridge Place
Suite C & D
Escondido, CA 92029

Phone: 760-781-5200
Toll Free: 800-264-1272
http://www.okidata.com/wide-format

Oki Data Americas Inc.(Canada • Canadá)

4140B Sladeview Crescent Unit 7 & 8
Mississauga, Ontario
Canada L5L 6A1

Tél: 1-905-608-5000
Téléfax: 1-905-608-5040
http://www.OKIPRINTINGSOLUTIONS.COM

Oki Data Americas Inc.(América Latina (OTRO))

2000 Bishops Gate Blvd.
Mt. Laurel, NJ 08054
USA

Tel (Español): 1-856-222-7496
1-856-222-5276
Fax: 1-856-222-5260
Email: LASatisfaction@okidata.com

Oki Data de Mexico, S.A. de C.V.

Mariano Escobedo #748, Piso 8
Col. Nueva Anzures
C.P. 11590, México, D.F.

Tel: 52-555-263-8780
Fax: 52-555-250-3501
http://www.OKIPRINTINGSOLUTIONS.COM

Oki Data do Brasil Informática Ltda.

Av. Alfredo Egídio de Souza Aranha,
100 - 5º Andar - Bloco C
Chácara Santo Antonio - São Paulo,
SP - Brasil
CEP: 04726-170

Tel: 55-11-3543-5500
Fax: 55-11-3444-3501
email: okidata@okidata.com.br
HTTP://www.okiprintingsolutions.com

Argentina/Chile/Paraguay/Perú/ Uruguay

Oki Data Americas, Inc.
Sucursal Argentina
Ugarte 3610 Piso 4º(1605) Olivos
Buenos Aires, Argentina
TEL: +54 11 5288 7500
Fax: +54 11 5288 7599

Colombia/Ecuador/Venezuela/ Centroamérica y Caribe Oki Data Americas, Inc.

Sucursal Colombia
Carrera 13 #97-51, Oficina 101
Bogotá Colombia
TEL: +57 1 704 5159

Oki Data (Singapore) Pte. Ltd.

438A Alexandra Road #02-11/12,
Lobby 3, Alexandra Technopark
Singapore(119967)
Tel: (65) 6221 3722
Fax: (65) 6594 0609
http://www.okidata.com.sg

Oki Systems (Thailand) Ltd.

1168/32 Lumpini Tower,
16th Floor, Rama IV Road,
Tungmahamek, Sathorn
Bangkok 10120
Tel: (662) 679 9235
Fax: (662) 679 9243/245
http://www.okisysthai.com

Oki Data(Australia) Pty Ltd.

Level11 67 Epping Road, Macquarie
Park
NSW 2113, Australia
Tel: +61 2 8071 0000
(Support Tel: 1800 807 472)
Fax: +61 2 8071 0010
http://www.oki.com.au

OKI Data New Zealand

8 Antares Place Rosedale,
Auckland, 0632 New Zealand
Tel: (64) 9 477 0500
(Customer Support: 0800 778 800)
Fax: (64) 9 477 0549
http://www.oki.co.nz/

Oki Data(S) P Ltd. Malaysia Rep Office

Suite 21.03, 21st Floor Menara IGB,
Mid Valley City,
Lingkaran Syed Pura 59200,
Kuala Lumpur, Malaysia
Tel: (60) 3 2287 1177
Fax: (60) 3 2287 1166

