

C532/ES5432

OKI

Εγχειρίδιο Χρήσης



Πίνακας περιεχομένων

1	Πριν την έναρξη	4
	Προφυλάξεις Σχετικές με την Ασφάλεια	5
	Γενικές Προφυλάξεις	6
	Πληροφορίες για το παρόν εγχειρίδιο	8
	Σχετικά με τις Περιγραφές	8
	Εμπορικά Σήματα και άλλες πληροφορίες	10
	Άδεια χρήσης	12
2	Διαμόρφωση	13
	Απαιτήσεις Εγκατάστασης	14
	Περιβάλλον Εγκατάστασης	14
	Χώρος Εγκατάστασης	15
	Έλεγχος των Εξαρτημάτων	17
	Αποσυσκευασία και Εγκατάσταση της Συσκευής	18
	Εγκατάσταση του προαιρετικού εξοπλισμού	21
	Εγκατάσταση της μονάδας ασύρματου LAN	21
	Εγκατάσταση της πρόσθετης μονάδας δίσκου	22
	Ρύθμιση του οδηγού εκτυπωτή	24
	Σύνδεση του καλωδίου τροφοδοσίας	26
	Σύνδεση ενός καλωδίου LAN/Καλωδίου USB	28
	Σύνδεση καλωδίου LAN	28
	Σύνδεση καλωδίου USB	29
	Φόρτωση χαρτιού στο δίσκο	31
	Ρύθμιση αυτής της συσκευής	33
	Εγκατάσταση γλώσσας	33
	Ρύθμιση ημερομηνίας και ώρας	34
	Ρύθμιση του κωδικού διαχειριστή	34
	Ρυθμίσεις δικτύου	35
	Δοκιμαστική εκτύπωση	36
	Σύνδεση με ασύρματο LAN (Μόνο όταν έχει τοποθετηθεί η μονάδα ασύρματου LAN)	37
	Πριν τη σύνδεση σε ασύρματο LAN	37
	Ενεργοποίηση σύνδεσης σε ασύρματο LAN	38
	Σύνδεση σε σημείο πρόσβασης (Υποδομή)	39
	Απευθείας σύνδεση στη συσκευή	43
	Εγκατάσταση ενός προγράμματος οδήγησης και λογισμικού σε υπολογιστή	45
	Για Windows	45
	Για Mac OS X	48

3	Βασικές λειτουργίες	51
	Ονόματα εξαρτημάτων	52
	Μπροστινή όψη	52
	Πίσω όψη	53
	Μέσα στη συσκευή	53
	Βασικές Λειτουργίες στον Πίνακα Χειριστή	54
	Ονόματα και Λειτουργίες	54
	Εισαγωγή με το αριθμητικό πληκτρολόγιο	55
	Ενεργοποίηση και απενεργοποίηση της συσκευής	56
	Ενεργοποίηση της συσκευής	56
	Απενεργοποίηση της συσκευής	57
	Φόρτωση χαρτιού	58
	Σχετικά με τους τύπους χαρτιού που μπορούν να φορτωθούν	58
	Φόρτωση χαρτιού στο Δίσκο 1/2/3	61
	Φόρτωση χαρτιού στο δίσκο MP	63
	Αποθήκευση χαρτιού	65
4	Εκτύπωση	66
	Εκτύπωση από υπολογιστή (Windows)	67
	Για πρόγραμμα οδήγησης εκτυπωτή Windows PCL	67
	Για πρόγραμμα οδήγησης εκτυπωτή Windows PS	68
	Εκτύπωση από έναν υπολογιστή (Mac OS X)	70
	Για Mac OS X	70
	Ακύρωση Εργασίας Εκτύπωσης	72
	Σχετικά με τις οθόνες και λειτουργίες κάθε προγράμματος οδήγησης εκτυπωτή	73
	Οδηγός εκτυπωτή Windows PCL	73
	Οδηγός εκτυπωτή Windows PS	75
	Οδηγός Εκτυπωτή σε Mac OS X PS	77
5	Συντήρηση	82
	Αντικατάσταση αναλώσιμων	83
	Προφυλάξεις κατά την αντικατάσταση αναλώσιμων	83
	Αντικατάσταση των κασετών γραφίτη	84
	Αντικατάσταση του Τυμπάνου Απεικόνισης	88
	Αντικαταστήστε το Τύμπανο Απεικόνισης και την Κασέτα Γραφίτη Την Ίδια Στιγμή	91
	Καθαρίζοντας κάθε μέρος της συσκευής	94
	Καθαρισμός της Κεφαλής LED	94
6	Επίλυση προβλημάτων	96
	Εάν παρουσιαστεί εμπλοκή χαρτιού	97
	Αν ο κωδικός σφάλματος είναι "370", "371", "372"	97



Αν ο κωδικός σφάλματος είναι "380", "381", "382", "385", "389"	101
Αν ο κωδικός σφάλματος είναι "390"	104
Αν ο κωδικός σφάλματος είναι "391", "392", "393"	106
Αν ο κωδικός σφάλματος είναι "409"	108
Προβλήματα Εκτύπωσης	112
Δεν είναι δυνατή η εκτύπωση	112
Εάν εμφανιστεί ένα μήνυμα σφάλματος στον πίνακα χειριστή	114
Κατάλογος μηνυμάτων σφάλματος	114
7 Προδιαγραφές/ Διαχείριση του λειτουργικού	123
Αλλαγή του κωδικού πρόσβασης διαχειριστή	124
Εξοικονόμηση κατανάλωσης ενέργειας με τη λειτουργία εξοικονόμησης ενέργειας	125
Ρύθμιση της διάρκειας του χρόνου αδράνειας πριν την εισαγωγή σε λειτουργία εξοικονόμησης ενέργειας ... 125	
Ρύθμιση της διάρκειας του χρόνου αδράνειας πριν την εισαγωγή σε λειτουργία ύπνου	126
Περιορισμοί στη λειτουργία εξοικονόμησης ενέργειας	126
Αυτόματη απενεργοποίηση της συσκευής (Αυτόματη Απενεργοποίηση)	127
Ρύθμιση της διάρκειας του χρόνου αδράνειας πριν τη λειτουργία αυτόματης απενεργοποίησης	128
Προδιαγραφές	129
Γενικές προδιαγραφές	129
Προδιαγραφές Εκτύπωσης	130
Προδιαγραφές Δικτύου	131
Προδιαγραφές ασύρματου LAN (Προαιρετικό)	131
Contact Us	133

1

Πριν την έναρξη









Προφυλάξεις Σχετικές με την Ασφάλεια
Γενικές Προφυλάξεις
Πληροφορίες για το παρόν εγχειρίδιο
Εμπορικά Σήματα και άλλες πληροφορίες
Άδεια χρήσης





Προφυλάξεις Σχετικές με την Ασφάλεια

 ΠΡΟΕΙΔΟΠΟΙΗΣΗ	Υποδεικνύει πρόσθετες πληροφορίες, οι οποίες εάν αγνοηθούν ή αν δεν ακολουθηθούν, ενδέχεται να προκύψει σοβαρός τραυματισμός ατόμου ή θάνατος.
 ΠΡΟΣΟΧΗ	Υποδεικνύει πρόσθετες πληροφορίες, οι οποίες εάν αγνοηθούν, ενδέχεται να προκληθεί σωματική βλάβη.

Γενικές Προφυλάξεις

 ΠΡΟΕΙΔΟΠΟΙΗΣΗ	
	Μην αγγίζετε τον διακόπτη ασφαλείας εσωτερικά αυτής της συσκευής. Ίσως υπάρξει υψηλή τάση που μπορεί να προκαλέσει ηλεκτροπληξία. Επίσης, ένα γρανάζι μπορεί να περιστραφεί, προκαλώντας ενδεχομένως τραυματισμό.
	Μην χρησιμοποιείτε πολύ εύφλεκτο σπρέι κοντά σε αυτή τη συσκευή. Ορισμένα μέρη στο εσωτερικό της συσκευής ίσως θερμανθούν πολύ και πιθανόν να προκαλέσουν πυρκαγιά.
	Αν το κάλυμμα ζεσταθεί υπερβολικά, η συσκευή εκπέμπει καπνό ή οσμή, ή ακούτε έναν περίεργο θόρυβο, αποσυνδέστε το καλώδιο τροφοδοσίας από την πρίζα και επικοινωνήστε με τον προμηθευτή σας. Ίσως προκληθεί πυρκαγιά.
	Αν υγρό όπως νερό εισέλθει στη συσκευή, αποσυνδέστε το καλώδιο τροφοδοσίας από την πρίζα και επικοινωνήστε με τον προμηθευτή σας. Ίσως προκληθεί πυρκαγιά.
	Αν ρίξετε έναν συνδετήρα ή άλλα ξένα αντικείμενα μέσα στη συσκευή, αποσυνδέστε το καλώδιο τροφοδοσίας από την πρίζα και βγάλτε τα ξένα αντικείμενα. Ίσως προκληθεί ηλεκτροπληξία, πυρκαγιά ή τραυματισμός.
	Μην εκτελείτε καμία διεργασία ή αποσυναρμολόγηση με διαφορετικό τρόπο από αυτόν που υποδεικνύεται στο εγχειρίδιο χρήστη. Ίσως προκληθεί ηλεκτροπληξία, πυρκαγιά ή τραυματισμός.
	Αν η συσκευή πέσει ή το κάλυμμα καταστραφεί, αποσυνδέστε το καλώδιο τροφοδοσίας από την πρίζα και επικοινωνήστε με τον προμηθευτή σας. Ίσως προκληθεί ηλεκτροπληξία, πυρκαγιά ή τραυματισμός.
	Αποσυνδέετε το καλώδιο τροφοδοσίας τακτικά, και καθαρίζετε τις βάσεις μέσα και ανάμεσα από τις ακίδες πρίζας. Αν το καλώδιο τροφοδοσίας παραμείνει στην πρίζα για μεγάλο χρονικό διάστημα, προσκολλάται σκόνη στη βάση των ακίδων πρίζας, και μπορεί να συμβεί βραχυκύκλωμα που ίσως προκαλέσει πυρκαγιά.

 ΠΡΟΕΙΔΟΠΟΙΗΣΗ	
	Μην σκουπίζετε τον εκχυμένο γραφίτη με ηλεκτρική σκούπα. Το καθάρισμα εκχυμένου γραφίτη με ηλεκτρική σκούπα ίσως προκαλέσει ανάφλεξη εξαιτίας των σπινθήρων από τις ηλεκτρικές επαφές ή για άλλους λόγους. Αν χυθεί στο πάτωμα ή σε άλλα μέρη γραφίτης, σκουπίστε τον γραφίτη απαλά με ένα υγρό πανί ή άλλο ύφασμα ενώ προσέχετε να μην διασκορπίσετε τον γραφίτη.
	Μην εισάγετε αντικείμενα μέσα σε μία οπή εξαερισμού. Ίσως προκληθεί ηλεκτροπληξία, πυρκαγιά ή τραυματισμός.
	Μην τοποθετείτε δοχείο με νερό ή άλλα αντικείμενα πάνω στην συσκευή. Ίσως προκληθεί ηλεκτροπληξία ή πυρκαγιά.
	Μην αφήνετε ούρα ζώου ή άλλα υγρά να εισέλθουν στη συσκευή και μην αφήνετε τη συσκευή να υγρανθεί. Ίσως προκληθεί ηλεκτροπληξία ή πυρκαγιά.
	Όταν ανοιχτεί το κάλυμμα της συσκευής, μην αγγίζετε τη μονάδα σταθεροποιητή. Ίσως προκληθούν εγκαύματα.
	Μην πετάτε την κασέτα γραφίτη ή το τύμπανο απεικόνισης σε φωτιά. Ο γραφίτης ίσως αναφλεγεί, προκαλώντας εγκαύματα.
	Μην συνδέετε το καλώδιο τροφοδοσίας, καλώδια ή τον ακροδέκτη γείωσης με διαφορετικό τρόπο από αυτόν που υποδεικνύεται στο εγχειρίδιο χρήστη. Ίσως προκληθεί πυρκαγιά.
	Η λειτουργία με τη χρήση UPS (αδιάλειπτη παροχή ενέργειας) ή αναστροφή δεν είναι εγγυημένη. Μη χρησιμοποιείτε σύστημα αδιάλειπτης παροχής ρεύματος ή αναστροφή. Ίσως προκληθεί πυρκαγιά.

 ΠΡΟΣΟΧΗ	
	Μην πλησιάζετε το μέρος της εξόδου χαρτιού όταν ενεργοποιείτε τη συσκευή ή όταν η εκτύπωση βρίσκεται σε εξέλιξη. Ίσως προκληθεί τραυματισμός.
	Μην αγγίζετε μια σπασμένη οθόνη υγρών κρυστάλλων. Ίσως προκληθεί τραυματισμός. Αν υγρό (υγρό κρυστάλλων) που έχει διαρρεύσει από την οθόνη υγρών κρυστάλλων εισέλθει στα μάτια ή στο στόμα σας, ξεπλύνετε αμέσως με άφθονο νερό. Αναζητήστε ιατρική συμβουλή αν είναι απαραίτητο.
	Μην αποσυναρμολογείτε το τύμπανο απεικόνισης ή την κασέτα γραφίτη ή μην τα ανοίγετε βίαια. Ίσως εισπνεύσετε τον εκχυμένο γραφίτη, ή ο γραφίτης μπορεί να πέσει στα χέρια ή στα ρούχα σας, λερώνοντάς τα.

Πληροφορίες για το παρόν εγχειρίδιο

Διάφορες πληροφορίες σχετικά με αυτό το εγχειρίδιο παρέχεται εδώ. Διαβάστε αυτά τα κομμάτια πριν από τη χρήση αυτού του εγχειριδίου.

• Αποποίηση ευθύνης

Έχει καταβληθεί κάθε προσπάθεια για να διασφαλιστεί ότι οι πληροφορίες αυτού του εγγράφου είναι πλήρεις, ακριβείς και ενημερωμένες. Ο κατασκευαστής δεν αναλαμβάνει καμία ευθύνη για το αποτέλεσμα σφαλμάτων που βρίσκονται πέρα από τον έλεγχό του. Ο κατασκευαστής επίσης δεν εγγυάται ότι αλλαγές στο λογισμικό και το υλικό που προέρχονται από άλλους κατασκευαστές και αναφέρονται σε αυτό το εγχειρίδιο δε θα επηρεάσουν την εφρμοσιμότητα των πληροφοριών σε αυτό. Η αναφορά σε προϊόντα λογισμικού κατασκευασμένα από άλλες εταιρίες δεν αποτελεί απαραίτητα έγκριση του κατασκευαστή.

Παρόλο που έχει καταβληθεί κάθε προσπάθεια ώστε το παρόν εγχειρίδιο να είναι όσο το δυνατόν πιο ακριβές και χρήσιμο, δεν παρέχουμε καμία εγγύηση οποιουδήποτε τύπου, ρητή ή σιωπηρή, σχετικά με την ακρίβεια ή την πληρότητα του πληροφοριών που περιέχει.

• Πνευματικά δικαιώματα αυτού του εγχειριδίου

Με επιφύλαξη κάθε δικαιώματος από την Oki Data Corporation. Κανένα μέρος αυτού του εγγράφου δεν μπορεί να αναπαραχθεί σε οποιαδήποτε μορφή ή με οποιοδήποτε μέσο, χωρίς προηγούμενη γραπτή άδεια από την Oki Data Corporation.

© 2016 Oki Data Corporation

• Σύνθεση εγχειριδίων

Το παρακάτω εγχειρίδιο περιλαμβάνεται στο παρόν προϊόν.

- Εγχειρίδιο χρήστη (PDF) ----- Είναι αποθηκευμένο στο DVD-ROM που συνοδεύει τη συσκευή.
- Εγχειρίδιο για Προχωρημένους (PDF) ----- Κατεβάστε αυτό το εγχειρίδιο από την ιστοσελίδα της Oki data και ανατρέξτε σε αυτό.

- Σχετικά με τις Περιγραφές

Σχετικά με τις Περιγραφές

Σημάδια, σύμβολα, απεικονίσεις και άλλες περιγραφές παρέχονται.

- Σχετικά με τα σημάδια
- Σχετικά με τα σύμβολα
- Σχετικά με τις απεικονίσεις



Αν δεν έχει διευκρινιστεί διαφορετικά, αυτό το εγχειρίδιο χρησιμοποιεί στιγμιότυπα οθόνης των ακόλουθων οθονών.

- Για τα Windows: Windows 7
- Για Mac OS X: Mac OS X 10.9

Το [OKI Printer (Εκτυπωτής OKI)] μπορεί να αναγράφεται ως το όνομα μοντέλου.

Ανάλογα με το OS σας, το μοντέλο ή την έκδοσή σας, η περιγραφή στο παρόν έγγραφο μπορεί να είναι διαφορετική.

Σχετικά με τα σημάδια

Το παρόν εγχειρίδιο χρησιμοποιεί τα ακόλουθα σημάδια.

Σύμβολο	Σημασία
	Δείχνει τις προφυλάξεις και τους περιορισμούς για τη σωστή λειτουργία της συσκευής. Βεβαιωθείτε ότι έχετε διαβάσει για να εξασφαλίσει ότι μπορείτε να χειριστείτε τη συσκευή σωστά.
	Δείχνει πληροφορίες που είναι χρήσιμες για τη χρήση αυτής της συσκευής. Συνιστάται να το διαβάσετε.
	Δείχνει ένα θέμα αναφοράς. Διαβάστε όταν χρειάζεστε επιπλέον πληροφορίες.
	Δείχνει ένα σχετικό θέμα. Διαβάστε όταν χρειάζεστε σχετικές πληροφορίες.

Σχετικά με τα σύμβολα

Αυτή η ενότητα περιγράφει τα σύμβολα και την σημασία τους σε αυτό το εγχειρίδιο.

Σύμβολο	Σημασία
	Δείχνει ένα κουμπί (όνομα του κουμπιού) στον πίνακα χειριστή της συσκευής.

Σύμβολο	Σημασία
[]	Υποδεικνύει ένα όνομα μενού, όνομα στοιχείου, επιλογή, ή άλλα στοιχεία που εμφανίζονται στην οθόνη του πίνακα χειριστή. Δείχνει ένα όνομα μενού, παράθυρο ή όνομα παραθύρου διαλόγου που εμφανίζεται στην οθόνη ενός Η/Υ. Μπορούν να διακριθούν με σαφήνεια στις περιγραφές ή απεικονίσεις σε διαδικασίες.
" "	Υποδεικνύει ένα μήνυμα στην οθόνη ή στο κείμενο που έχετε εισάγει. Δείχνει ένα όνομα αρχείου στον Η/Υ. Δείχνει το θέμα του τίτλου του προορισμού ενός συνδέσμου.
< >	Υποδεικνύει ένα πλήκτρο στο πληκτρολόγιο του υπολογιστή.
>	Δείχνει πώς να εμφανίσετε το απαιτούμενο μενού της συσκευής ή του Η/Υ.

Σχετικά με τις απεικονίσεις

Οι εικόνες του C532 χρησιμοποιούνται σε αυτό το εγχειρίδιο ως παραδείγματα.

Οι εικόνες της οθόνης που χρησιμοποιούνται σε αυτό το εγχειρίδιο εμφανίζονται με τις προεπιλεγμένες εργοστασιακές ρυθμίσεις.



Οι περιγραφές στο παρόν εγχειρίδιο ενδέχεται να διαφέρουν ανάλογα με το μοντέλο σας.

Εμπορικά Σήματα και άλλες πληροφορίες

Η επωνυμία OKI είναι κατοχυρωμένο εμπορικό σήμα της Oki Electric Industry Co., Ltd.

Η επωνυμία Energy Star είναι εμπορικό σήμα της Υπηρεσίας Προστασίας Περιβάλλοντος των Ηνωμένων Πολιτειών.

Τα Microsoft, Windows, Windows Server, Windows Vista και Internet Explorer είναι κατοχυρωμένα εμπορικά σήματα της Microsoft Corporation.

Οι επωνυμίες Apple, Macintosh, Mac και Mac OS είναι κατοχυρωμένα εμπορικά σήματα της Apple Inc.

Τα iPad, iPhone, iPod, iPod touch και Safari είναι εμπορικά σήματα της Apple Inc. κατοχυρωμένα στις Η.Π.Α. και σε άλλες χώρες.



Το AirPrint και το λογότυπο AirPrint είναι εμπορικά σήματα της Apple Inc.

Οι επωνυμίες Google, Google Docs, Android και Gmail είναι εμπορικά σήματα της Google Inc.



Η επωνυμία Google Cloud Print είναι εμπορικό σήμα της Google Inc.

Τα Adobe, Illustrator, Photoshop, PostScript και Reader αποτελούν εμπορικά σήματα ή σήματα κατατεθέντα της Adobe Systems Incorporated στις Ηνωμένες Πολιτείες και σε άλλες χώρες.

Το FeliCa είναι κατοχυρωμένο εμπορικό σήμα της Sony Corporation.

Το MIFARE είναι εμπορικό σήμα της NXP Semiconductors.

Άλλα ονόματα προϊόντων και εμπορικές επωνυμίες είναι κατοχυρωμένα εμπορικά σήματα ή εμπορικά σήματα των αντίστοιχων κατόχων τους.

	Στο πλαίσιο του προγράμματος Energy Star, ο κατασκευαστής έχει καθορίσει ότι το προϊόν αυτό πληροί τις κατευθυντήριες οδηγίες Energy Star για την ενεργειακή απόδοση.
	Το προϊόν αυτό συμμορφώνεται με τις απαιτήσεις των Οδηγιών 2014/30/EK (EMC), 2014/35/EK (LVD), 1999/5/EK (R&TTE), 2009/125/EK (ErP) και 2011/65/EE (RoHS) του Συμβουλίου, όπως τροποποιήθηκαν ανάλογα με την περίπτωση, για την προσέγγιση των νομοθεσιών των κρατών μελών σχετικά με την Ηλεκτρομαγνητική συμβατότητα, τη Χαμηλή τάση, τον Ραδιοφωνικό και τηλεπικοινωνιακό τερματικό εξοπλισμό, τα Προϊόντα που καταναλώνουν ενέργεια και τον Περιορισμό της χρήσης ορισμένων επικίνδυνων ουσιών σε είδη ηλεκτρικού και ηλεκτρονικού εξοπλισμού.

Τα παρακάτω καλώδια χρησιμοποιήθηκαν για την αξιολόγηση αυτού του προϊόντος για τις απαιτήσεις της οδηγίας EMC τήρηση των διατάξεων 2004/108/EC και συνθέσεις διαφορετικές από αυτές ενδέχεται να επηρεάσουν αυτή τη συμμόρφωση.

ΤΥΠΟΣ ΚΑΛΩΔΙΟΥ	ΜΗΚΟΣ (ΜΕΤΡΟ)	ΠΥΡΗΝΑΣ	ΘΩΡΑΚΙΣΗ
Τροφοδοσία	1,8	X	X
USB	5,0	X	✓
LAN	10,0	X	X
Τηλέφωνο	3,0	X	X

• ΠΡΩΤΕΣ ΒΟΗΘΕΙΕΣ ΣΕ ΠΕΡΙΠΤΩΣΗ ΕΚΤΑΚΤΗΣ ΑΝΑΓΚΗΣ

Προσοχή με τη σκόνη γραφίτη:



Εάν τη καταπιείτε, χορηγήστε μικρές ποσότητες κρύου νερού και αναζητήστε ιατρική βοήθεια. ΜΗΝ ΕΠΙΧΕΙΡΗΣΕΤΕ να προκαλέσετε εμετό.

Εάν εισπνευστεί, μεταφέρετε το άτομο σε ανοιχτή περιοχή για καθαρό αέρα.

Ζητήστε ιατρική βοήθεια.

Εάν εισέλθει στα μάτια, ξεπλύνετε με άφθονο νερό τουλάχιστον για 15 λεπτά, κρατώντας τα βλέφαρα ανοιχτά. Ζητήστε ιατρική βοήθεια.

Η διαρροή πρέπει να αντιμετωπίζεται με κρύο νερό και σαπούνι για την ελάττωση του κινδύνου χρώσης του δέρματος ή των ρούχων.

- **ΚΑΤΑΣΚΕΥΑΣΤΗΣ**

OKI Data Corporation,
4-11-22 Shibaura, Minato-ku,
Τόκιο 108-8551, Ιαπωνία

- **ΕΙΣΑΓΩΓΕΑΣ ΓΙΑ ΤΗΝ ΕΕ/ΕΞΟΥΣΙΟΔΟΤΗΜΕΝΟΣ ΑΝΤΙΠΡΟΣΩΠΟΣ**

OKI Europe Limited
Blays House
Wick Road
Egham
Surrey, TW20 0HJ
Ηνωμένο Βασίλειο

Για πωλήσεις, υποστήριξη και γενικές ερωτήσεις, επικοινωνήστε με τον τοπικό διανομέα.

- **ΠΛΗΡΟΦΟΡΙΕΣ ΣΧΕΤΙΚΑ ΜΕ ΤΟ ΠΕΡΙΒΑΛΛΟΝ**



Άδεια χρήσης

Αυτό το προϊόν περιέχει λογισμικό ανεπτυγμένο από το Heimdal Project.

Πνευματικά Δικαιώματα (c) 1995 - 2008 Kungliga Tekniska Högskolan

(Βασιλικό Ινστιτούτο Τεχνολογίας, Στοκχόλμη, Σουηδία).

Με επιφύλαξη παντός δικαιώματος.

Αναδιανομή και χρήση σε μορφή πηγαίου κώδικα και δυαδικής μορφής, με ή χωρίς τροποποίηση, επιτρέπονται με την προϋπόθεση ότι οι ακόλουθες συνθήκες ικανοποιούνται:

- 1 Η αναδιανομή του πηγαίου κώδικα πρέπει να διατηρεί την παραπάνω σημείωση πνευματικών δικαιωμάτων, αυτή τη λίστα προϋποθέσεων και την παρακάτω δήλωση.
- 2 Οι αναδιανομές σε δυαδική μορφή πρέπει να αναπαράγουν την παραπάνω σημείωση πνευματικών δικαιωμάτων, τη λίστα των προϋποθέσεων και την παρακάτω δήλωση στην τεκμηρίωση και/ή σε άλλο υλικό που παρέχεται με τη διανομή.
- 3 Ούτε το όνομα του Ινστιτούτου ούτε τα ονόματα των συνεισφερόντων μπορούν να χρησιμοποιηθούν για να υποστηριχθούν ή προωθηθούν προϊόντα που προήλθαν από το παρόν λογισμικό χωρίς προηγούμενη έγγραφη άδεια.

ΑΥΤΟ ΤΟ ΛΟΓΙΣΜΙΚΟ ΠΑΡΕΧΕΤΑΙ ΑΠΟ ΤΟ ΙΝΣΤΙΤΟΥΤΟ ΚΑΙ ΤΟΥΣ ΣΥΝΕΙΣΦΕΡΟΝΤΕΣ "ΟΠΩΣ ΕΙΝΑΙ" ΚΑΙ ΟΠΟΙΕΣΔΗΠΟΤΕ ΑΜΕΣΕΣ Ή ΕΜΜΕΣΕΣ ΕΓΓΥΗΣΕΙΣ, ΣΥΜΠΕΡΙΛΑΜΒΑΝΟΜΕΝΩΝ, ΑΛΛΑ ΟΧΙ ΑΠΟΚΛΕΙΣΤΙΚΑ, ΤΩΝ ΕΜΜΕΣΩΝ ΕΓΓΥΗΣΕΩΝ ΤΗΣ ΕΜΠΟΡΕΥΣΙΜΟΤΗΤΑΣ ΚΑΙ ΤΗΣ ΚΑΤΑΛΛΗΛΟΤΗΤΑΣ ΓΙΑ ΣΥΓΚΕΚΡΙΜΕΝΗ ΧΡΗΣΗ, ΑΠΟΠΟΙΟΥΝΤΑΙ. ΣΕ ΚΑΜΙΑ ΠΕΡΙΠΤΩΣΗ ΔΕΝ ΕΙΝΑΙ ΥΠΕΥΘΥΝΟ ΤΟ ΙΝΣΤΙΤΟΥΤΟ Ή ΟΙ ΣΥΝΕΙΣΦΕΡΟΝΤΕΣ ΓΙΑ ΟΠΟΙΕΣΔΗΠΟΤΕ ΑΜΕΣΕΣ, ΕΜΜΕΣΕΣ, ΤΥΧΑΙΕΣ, ΕΙΔΙΚΕΣ, ΠΑΡΑΔΕΙΓΜΑΤΙΚΕΣ Ή ΣΥΝΕΠΑΓΟΜΕΝΕΣ ΚΑΤΑΣΤΡΟΦΕΣ (ΣΥΜΠΕΡΙΛΑΜΒΑΝΟΜΕΝΩΝ, ΑΛΛΑ ΟΧΙ ΑΠΟΚΛΕΙΣΤΙΚΑ, ΤΩΝ ΠΡΟΜΗΘΕΙΩΝ ΥΠΟΚΑΤΑΣΤΑΤΩΝ ΑΓΑΘΩΝ Ή ΥΠΗΡΕΣΙΩΝ, ΑΠΩΛΕΙΑ ΧΡΗΣΗΣ, ΔΕΔΟΜΕΝΩΝ Ή ΚΕΡΔΩΝ, Ή ΔΙΑΚΟΠΗΣ ΕΠΙΧΕΙΡΗΣΗΣ) ΜΕ ΟΠΟΙΟΔΗΠΟΤΕ ΤΡΟΠΟ ΚΑΙ ΕΑΝ ΕΧΟΥΝ ΠΡΟΚΛΗΘΕΙ ΚΑΙ ΓΙΑ ΟΠΟΙΟΔΗΠΟΤΕ ΠΕΡΙΠΤΩΣΗ ΕΥΘΥΝΗΣ, ΕΙΤΕ ΣΕ ΣΥΜΒΟΛΑΙΟ, ΑΥΣΤΗΡΗ ΕΥΘΥΝΗ Ή ΑΔΙΚΗΜΑ (ΣΥΜΠΕΡΙΛΑΜΒΑΝΟΜΕΝΗΣ ΤΗΣ ΑΜΕΛΕΙΑΣ Ή ΑΛΛΩΣ) ΠΟΥ ΠΡΟΚΥΠΤΕΙ ΜΕ ΟΙΟΝΔΗΠΟΤΕ ΤΡΟΠΟ ΕΚΤΟΣ ΤΗΣ ΧΡΗΣΗΣ ΑΥΤΟΥ ΤΟΥ ΛΟΓΙΣΜΙΚΟΥ, ΑΚΟΜΑ ΚΑΙ ΕΑΝ ΕΧΕΤΕ ΕΝΗΜΕΡΩΘΕΙ ΓΙΑ ΤΗΝ ΠΙΘΑΝΟΤΗΤΑ ΠΡΟΚΛΗΣΗΣ ΤΕΤΟΙΑΣ ΚΑΤΑΣΤΡΟΦΗΣ.

• Γνωστοποίηση Άδειας Ανοιχτής Πηγής

Το ακόλουθο ελεύθερο λογισμικό ανοιχτής πηγής περιλαμβάνεται για χρήση του Google Cloud Print. Οι περιγραφές σχετικά με τις άδειες ανοιχτής πηγής έχουν ως εξής.

json-c

<p>Πνευματικά Δικαιώματα (c) 2009-2012 Eric Haszlakiewicz</p> <p>Η άδεια αυτή χορηγείται, δωρεάν, σε οποιοδήποτε άτομο αποκτά αντίγραφο αυτού του λογισμικού και των σχετικών αρχείων τεκμηρίωσης (το "Λογισμικό"), να χειρίζεται το Λογισμικό χωρίς περιορισμούς, συμπεριλαμβανομένων χωρίς περιορισμό των δικαιωμάτων χρήσης, αντιγραφής, τροποποίησης, συγχώνευσης, δημοσίευσης, διανομής, παραχώρησης και/ή πώλησης αντιγράφων του Λογισμικού, και να επιτρέψει σε πρόσωπα στα οποία παρέχεται το Λογισμικό να το πράξουν, υπό τους ακόλουθους όρους:</p> <p>Η παραπάνω δήλωση πνευματικών δικαιωμάτων και η αναφορά στην άδεια θα πρέπει να περιλαμβάνεται σε όλα τα αντίγραφα ή σημαντικά τμήματα του Λογισμικού.</p> <p>ΑΥΤΟ ΤΟ ΛΟΓΙΣΜΙΚΟ ΠΑΡΕΧΕΤΑΙ "ΟΠΩΣ ΕΙΝΑΙ" ΧΩΡΙΣ ΚΑΝΕΝΟΣ ΕΙΔΟΥΣ ΕΓΓΥΗΣΗ, ΑΜΕΣΗ Ή ΕΜΜΕΣΗ, ΣΥΜΠΕΡΙΛΑΜΒΑΝΟΜΕΝΩΝ, ΑΛΛΑ ΟΧΙ ΑΠΟΚΛΕΙΣΤΙΚΑ, ΤΩΝ ΕΓΓΥΗΣΕΩΝ ΤΗΣ ΕΜΠΟΡΕΥΣΙΜΟΤΗΤΑΣ ΚΑΙ ΤΗΣ ΚΑΤΑΛΛΗΛΟΤΗΤΑΣ ΓΙΑ ΣΥΓΚΕΚΡΙΜΕΝΗ ΧΡΗΣΗ, ΚΑΙ ΟΧΙ ΚΑΤΑΠΛΗΘΗΣ. ΣΕ ΚΑΜΙΑ ΠΕΡΙΠΤΩΣΗ ΔΕΝ ΕΙΝΑΙ ΥΠΕΥΘΥΝΟΙ ΟΙ ΣΥΓΓΡΑΦΕΙΣ Ή ΟΙ ΚΑΤΟΧΟΙ ΠΝΕΥΜΑΤΙΚΩΝ ΔΙΚΑΙΩΜΑΤΩΝ ΓΙΑ ΟΠΟΙΟΝΔΗΠΟΤΕ ΙΣΧΥΡΙΣΜΟ, ΚΑΤΑΣΤΡΟΦΕΣ Η ΑΛΛΗ ΕΥΘΥΝΗ, ΕΙΤΕ ΣΕ ΠΡΑΞΗ ΕΙΤΕ ΣΕ ΣΥΜΒΟΛΑΙΟ, ΑΔΙΚΗΜΑ Ή ΟΧΙ ΠΟΥ ΠΡΟΚΥΠΤΕΙ ΜΕ ΟΙΟΝΔΗΠΟΤΕ ΤΡΟΠΟ ΕΝΤΟΣ ΚΑΙ ΕΚΤΟΣ ΤΗΣ ΧΡΗΣΗΣ ΑΥΤΟΥ ΤΟΥ ΛΟΓΙΣΜΙΚΟΥ Η ΑΛΛΩΝ ΣΥΜΠΕΡΙΦΟΡΩΝ ΑΥΤΟΥ ΤΟΥ ΛΟΓΙΣΜΙΚΟΥ.</p>
<p>Πνευματικά Δικαιώματα (c) 2004, 2005 Metaparadigm Pte Ltd</p> <p>Η άδεια αυτή χορηγείται, δωρεάν, σε οποιοδήποτε άτομο αποκτά αντίγραφο αυτού του λογισμικού και των σχετικών αρχείων τεκμηρίωσης (το "Λογισμικό"), να χειρίζεται το Λογισμικό χωρίς περιορισμούς, συμπεριλαμβανομένων χωρίς περιορισμό των δικαιωμάτων χρήσης, αντιγραφής, τροποποίησης, συγχώνευσης, δημοσίευσης, διανομής, παραχώρησης και/ή πώλησης αντιγράφων του Λογισμικού, και να επιτρέψει σε πρόσωπα στα οποία παρέχεται το Λογισμικό να το πράξουν, υπό τους ακόλουθους όρους:</p> <p>Η παραπάνω δήλωση πνευματικών δικαιωμάτων και η αναφορά στην άδεια θα πρέπει να περιλαμβάνεται σε όλα τα αντίγραφα ή σημαντικά τμήματα του Λογισμικού.</p> <p>ΑΥΤΟ ΤΟ ΛΟΓΙΣΜΙΚΟ ΠΑΡΕΧΕΤΑΙ "ΟΠΩΣ ΕΙΝΑΙ" ΧΩΡΙΣ ΚΑΝΕΝΟΣ ΕΙΔΟΥΣ ΕΓΓΥΗΣΗ, ΑΜΕΣΗ Ή ΕΜΜΕΣΗ, ΣΥΜΠΕΡΙΛΑΜΒΑΝΟΜΕΝΩΝ, ΑΛΛΑ ΟΧΙ ΑΠΟΚΛΕΙΣΤΙΚΑ, ΤΩΝ ΕΓΓΥΗΣΕΩΝ ΤΗΣ ΕΜΠΟΡΕΥΣΙΜΟΤΗΤΑΣ ΚΑΙ ΤΗΣ ΚΑΤΑΛΛΗΛΟΤΗΤΑΣ ΓΙΑ ΣΥΓΚΕΚΡΙΜΕΝΗ ΧΡΗΣΗ, ΚΑΙ ΟΧΙ ΚΑΤΑΠΛΗΘΗΣ. ΣΕ ΚΑΜΙΑ ΠΕΡΙΠΤΩΣΗ ΔΕΝ ΕΙΝΑΙ ΥΠΕΥΘΥΝΟΙ ΟΙ ΣΥΓΓΡΑΦΕΙΣ Ή ΟΙ ΚΑΤΟΧΟΙ ΠΝΕΥΜΑΤΙΚΩΝ ΔΙΚΑΙΩΜΑΤΩΝ ΓΙΑ ΟΠΟΙΟΝΔΗΠΟΤΕ ΙΣΧΥΡΙΣΜΟ, ΚΑΤΑΣΤΡΟΦΕΣ Η ΑΛΛΗ ΕΥΘΥΝΗ, ΕΙΤΕ ΣΕ ΠΡΑΞΗ ΕΙΤΕ ΣΕ ΣΥΜΒΟΛΑΙΟ, ΑΔΙΚΗΜΑ Ή ΟΧΙ ΠΟΥ ΠΡΟΚΥΠΤΕΙ ΜΕ ΟΙΟΝΔΗΠΟΤΕ ΤΡΟΠΟ ΕΝΤΟΣ ΚΑΙ ΕΚΤΟΣ ΤΗΣ ΧΡΗΣΗΣ ΑΥΤΟΥ ΤΟΥ ΛΟΓΙΣΜΙΚΟΥ Η ΑΛΛΩΝ ΣΥΜΠΕΡΙΦΟΡΩΝ ΑΥΤΟΥ ΤΟΥ ΛΟΓΙΣΜΙΚΟΥ.</p>

2

Διαμόρφωση

Απαιτήσεις Εγκατάστασης

Έλεγχος των Εξαρτημάτων

Αποσυναρμολόγηση και Εγκατάσταση της Συσσκευής

Εγκατάσταση του προαιρετικού εξοπλισμού

Σύνδεση του καλωδίου τροφοδοσίας

Σύνδεση ενός καλωδίου LAN/Καλωδίου USB

Φόρτωση χαρτιού στο δίσκο

Ρύθμιση αυτής της συσκευής

Σύνδεση με ασύρματο LAN (Μόνο όταν έχει τοποθετηθεί η μονάδα ασύρματου LAN)

Εγκατάσταση ενός προγράμματος οδήγησης και λογισμικού σε υπολογιστή

Απαιτήσεις Εγκατάστασης

- Περιβάλλον Εγκατάστασης
- Χώρος Εγκατάστασης

Περιβάλλον Εγκατάστασης

Τοποθετήστε τη συσκευή στο ακόλουθο περιβάλλον.

Θερμοκρασία περιβάλλοντος: 10°C έως 32°C

Υγρασία περιβάλλοντος: 20% έως 80% RH (σχετική υγρασία)

Μέγιστη θερμοκρασία υγρής σφαίρας: 25°C



- Να είστε προσεκτικοί για να αποφευχθεί η συμπύκνωση. Ενδέχεται να προκαλέσει δυσλειτουργία.
- Εάν πρόκειται να τοποθετήσετε τη συσκευή σε μια θέση όπου η υγρασία περιβάλλοντος είναι 30% ή λιγότερο, χρησιμοποιήστε υγραντή ή τάπητα στατικού ηλεκτρισμού.
- Ανάλογα με το περιβάλλον εγκατάστασης, ο θόρυβος λειτουργίας ενδέχεται να είναι πιο δυνατός. Εάν ο θόρυβος σας ενοχλεί, σας προτείνουμε να εγκαταστήσετε τη συσκευή σε ένα σημείο μακριά από εσάς ή σε ένα άλλο δωμάτιο.

ΠΡΟΕΙΔΟΠΟΙΗΣΗ

- Μην τοποθετείτε τη συσκευή σε μέρος όπου υπάρχουν υψηλές θερμοκρασίες ή κοντά σε φωτιά.
- Μην τοποθετείτε τη συσκευή σε μέρος όπου είναι πιθανόν να συμβούν χημικές αντιδράσεις (όπως σε εργαστήριο).
- Μην τοποθετείτε τη συσκευή κοντά σε οινόπνευμα, διαλυτικά ή άλλα εύφλεκτα διαλύματα.
- Μην τοποθετείτε τη συσκευή σε μέρος όπου έχουν πρόσβαση μικρά παιδιά.
- Μην τοποθετείτε τη συσκευή σε μη σταθερό μέρος (όπως πάνω σε μη σταθερό τραπέζι ή σε ανώμαλη επιφάνεια).
- Μην τοποθετείτε τη συσκευή σε μέρος με υψηλό επίπεδο υγρασίας ή σκόνης ή σε μέρος όπου η συσκευή εκτίθεται σε άμεσο ηλιακό φως.
- Μην τοποθετείτε τη συσκευή σε περιβάλλον που εκτίθεται σε αλμυρό αέρα ή διαβρωτικό αέριο.
- Μην τοποθετείτε τη συσκευή σε μέρος που εκτίθεται σε υψηλό επίπεδο δόνησης.
- Μην τοποθετείτε τη συσκευή σε μέρος όπου η οπή εξαερισμού παρεμποδίζεται.

⚠ ΠΡΟΣΟΧΗ

- Μην τοποθετείτε αυτή τη συσκευή απευθείας πάνω σε χοντρά χαλιά ή μοκέτες.
- Μην τοποθετείτε τη συσκευή σε κλειστό δωμάτιο ή σε άλλους χώρους με κακή κυκλοφορία αέρα και κακό εξαερισμό.
- Αν χρησιμοποιείτε τη συσκευή σε μικρό δωμάτιο συνεχόμενα για μεγάλο χρονικό διάστημα, βεβαιωθείτε ότι αερίζετε τον χώρο.
- Τοποθετείστε τη συσκευή μακριά από πηγή που εκπέμπει ισχυρά μαγνητικά πεδία ή θόρυβο.
- Τοποθετήστε τη συσκευή μακριά από οθόνη ή τηλεόραση.
- Για τη μετακίνηση αυτής της συσκευής, δύο άτομα θα πρέπει να στέκονται μπροστά και πίσω από τη συσκευή αντίστοιχα, να κρατούν τις λαβές στο κάτω μέρος της συσκευής και να τη μετακινούν.

Χώρος Εγκατάστασης

Εγκαταστήστε τη συσκευή σε επίπεδη επιφάνεια που είναι αρκετά πλατιά για να συμπεριλάβει τα πόδια της συσκευής.

Αφήστε αρκετό χώρο γύρω από τη συσκευή όπως απεικονίζεται στις παρακάτω εικόνες.

• Άνω όψη

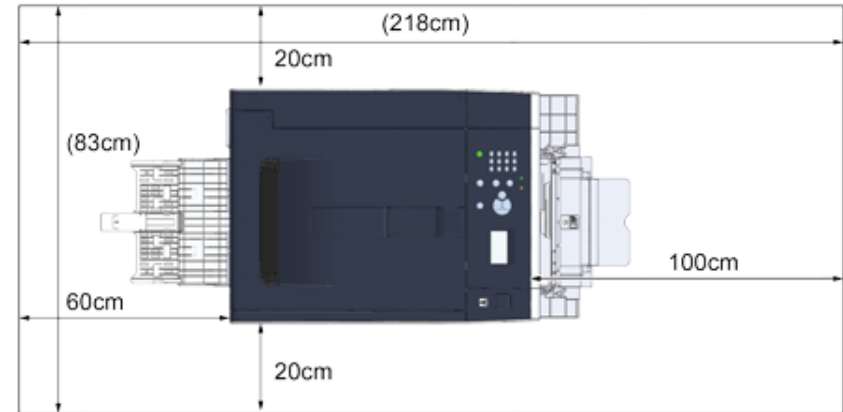

• Πλαϊνή όψη

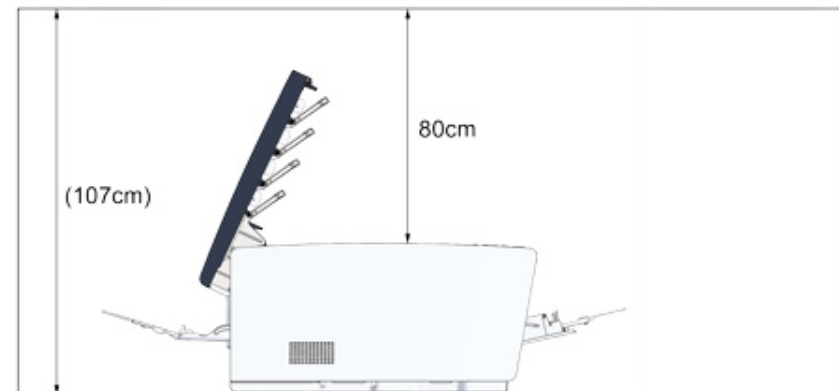

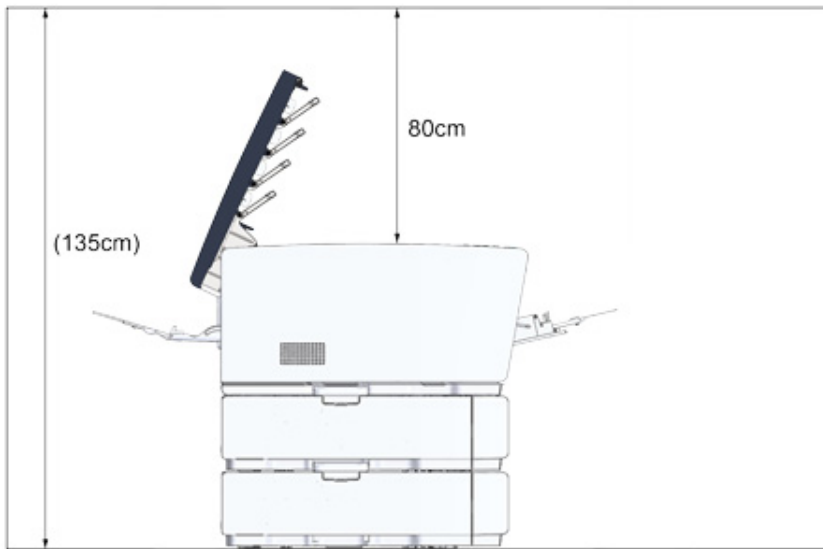

- Πλαϊνή όψη (όταν έχει εγκατασταθεί η πρόσθετη μονάδα δίσκου)



Έλεγχος των Εξαρτημάτων

Ελέγξτε ότι έχετε όλα όσα εμφανίζονται παρακάτω.

 ΠΡΟΣΟΧΗ	Ίσως προκληθεί τραυματισμός.	
Σηκώστε αυτή τη συσκευή 2 άτομα, καθώς ζυγίζει περίπου 23 κιλά.		



Βεβαιωθείτε πως χρησιμοποιείτε πρώτα τα παρεχόμενα αναλώσιμα. Αν χρησιμοποιηθούν πρώτα άλλα αναλώσιμα, η διάρκεια ζωής ενδέχεται να μην εμφανίζεται σωστά ή τα παρεχόμενα αναλώσιμα ενδέχεται να μη γίνουν δεκτά.

• Κυρίως σώμα



- Τέσσερα τύμπανα απεικόνισης (μαύρο, κυανό, ματζέντα και κίτρινο)
- Τέσσερις κασέτες γραφίτη εκκίνησης (μαύρη, κυανή, ματζέντα και κίτρινη)

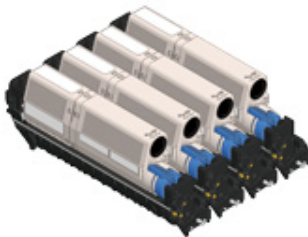

Για μοντέλα MC, οι κασέτες γραφίτη εκκίνησης είναι εγκατεστημένες στα τύμπανα απεικόνισης, τα οποία έχουν εγκατασταθεί στη συσκευή πριν από την αποστολή.



Η αρχική κασέτα γραφίτη δεν είναι εγκατεστημένη στα μοντέλα ES. Εγκαταστήστε την κασέτα γραφίτη που συμπεριλαμβάνεται στη συσκευή. Ανατρέξτε στο "Αντικατάσταση του Τυμπάνου Απεικόνισης".

• DVD-ROM λογισμικού



• Καλώδιο τροφοδοσίας

• Μοχλός φακέλου

Ο μοχλός φακέλου είναι συνδεδεμένος στο δίσκο MP. Χρησιμοποιήστε το μοχλό φακέλου αν οι φάκελοι τσαλακώνονται μετά την εκτύπωση.



Για οδηγίες, ανατρέξτε στο Προηγμένο εγχειρίδιο.



- Δεν συμπεριλαμβάνονται καλώδια LAN ή USB στο πακέτο. Προετοιμάστε το καλώδιο που ταιριάζει στο περιβάλλον σύνδεσής σας ξεχωριστά.
- Τα υλικά συσκευασίας και προστασίας χρησιμοποιούνται κατά τη μεταφορά της συσκευής. Μην απορρίπτετε τα υλικά συσκευασίας, καθώς ενδέχεται να σας χρειαστούν στο μέλλον.

Αποσυσκευασία και Εγκατάσταση της Συσκευής

Αυτή η ενότητα περιγράφει πώς να ξεπακετάρετε και να εγκαταστήσετε τη συσκευή.

 ΠΡΟΣΟΧΗ	Ίσως προκληθεί τραυματισμός.	
Σηκώστε αυτή τη συσκευή 2 άτομα, καθώς ζυγίζει περίπου 23 κιλά.		



- Δώστε ιδιαίτερη προσοχή κατά το χειρισμό του τύμπανου απεικόνισης (τον πράσινο κύλινδρο), επειδή είναι εύθραυστο.
- Μην εκθέτετε το τύμπανο απευθείας στο φως του ήλιου ή υπό δυνατό φως (περίπου 1,500 lux ή παραπάνω). Ακόμα και κάτω από φωτισμό δωματίου, μην αφήνετε το τύμπανο απεικόνισης για 5 λεπτά ή περισσότερο.
- Τα υλικά συσκευασίας και προστασίας απαιτούνται για τη μεταφορά της συσκευής. Μην τα πετάτε, και διατηρήστε τα για μελλοντική χρήση.

- 1 Βγάλτε τη συσκευή από το κουτί και στη συνέχεια αφαιρέστε εξαρτήματα, υλικά προστασίας και την πλαστική σακούλα από τη συσκευή.

- 2 Σηκώστε τη συσκευή, και στη συνέχεια τοποθετήστε την εκεί όπου πρόκειται να εγκατασταθεί.

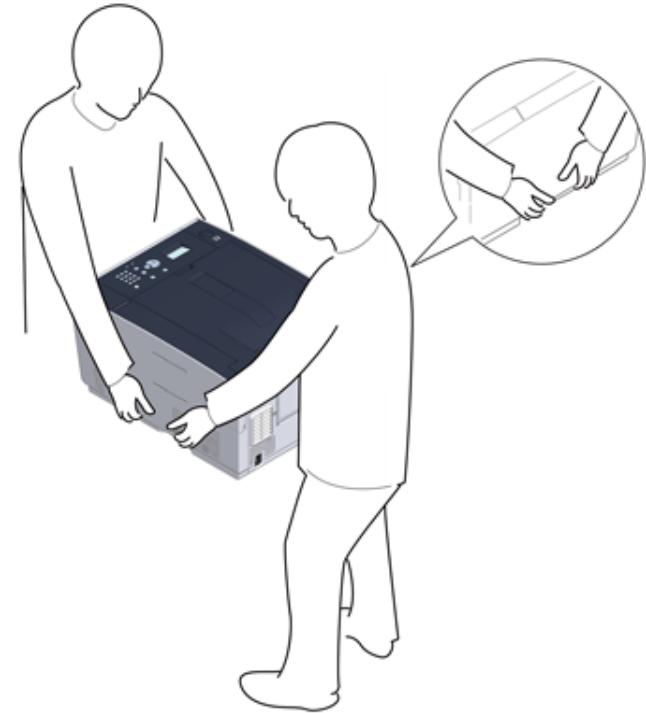

- 3 Αφαιρέστε τις ταινίες προστασίας, προστατευτικό φύλλο και πακέτα αποξηραντικού.

- 4 Πατήστε το κουμπί (A) και ανοίξτε το δίσκο εξόδου (a) ώσπου να σταματήσει.

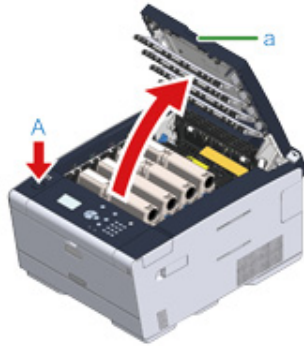

- 5 Πιάστε την άκρη του μπλε μοχλού της κασέτας γραφίτη και γυρίστε το μπροστά ώσπου η άκρη να ευθυγραμμιστεί με τη γλωττίδα της κασέτας. Γυρίστε τους μοχλούς και των 4 κασετών γραφίτη.

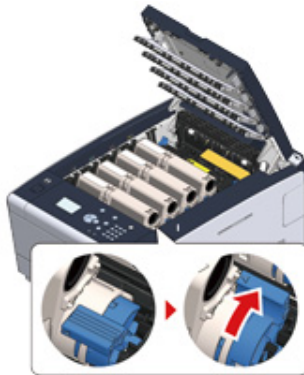

Αν κλείσετε τον δίσκο εξόδου χωρίς να γυρίσετε τον μπλε μοχλό, μπορεί να προκληθεί δυσλειτουργία. Βεβαιωθείτε ότι έχετε γυρίσει τον μπλε μοχλό ώσπου το επάνω μέρος του να ευθυγραμμιστεί με τη γλωττίδα στο πίσω μέρος της κασέτας γραφίτη.

- 6 Τραβήξτε τους μοχλούς ασφάλισης της μονάδας σταθεροποιητή προς εσάς για ξεκλείδωμα.

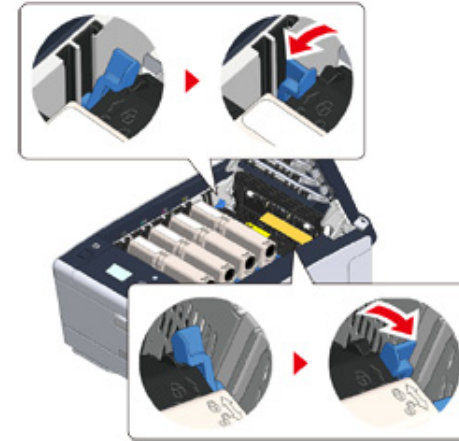

- 7 Κρατήστε τη λαβή της μονάδας σταθεροποιητή και σηκώστε τη μονάδα σταθεροποιητή έξω από τη συσκευή.

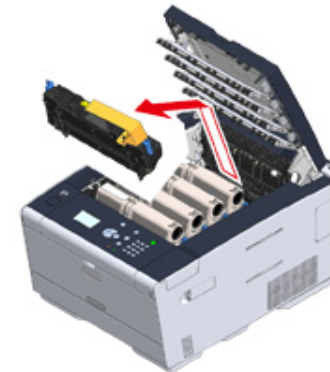

- 8 Σπρώξτε τον μπλε μοχλό της μονάδας σταθεροποιητή και αφαιρέστε τον πορτοκαλί αναστολέα ασφαλείας και τη διαφάνεια.

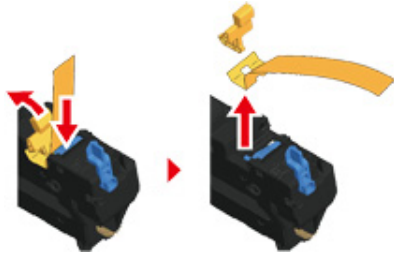

- 9 Κρατήστε τη λαβή της μονάδας σταθεροποιητή και ευθυγραμμίζοντας τη μονάδα σταθεροποιητή στα αυλάκια πίσω από τις κασέτες γραφίτη, τοποθετήστε τη μονάδα σταθεροποιητή μέσα στη συσκευή.

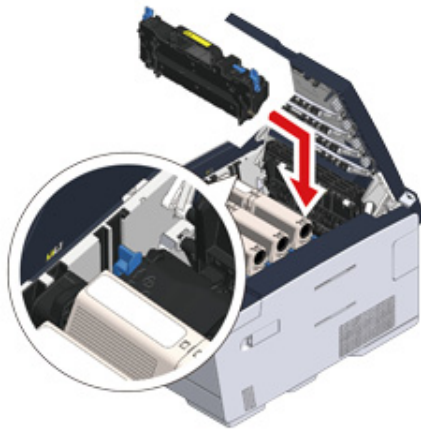

- 10 Σπρώξτε τους μοχλούς της μονάδας σταθεροποιητή για να κλειδώσουν.

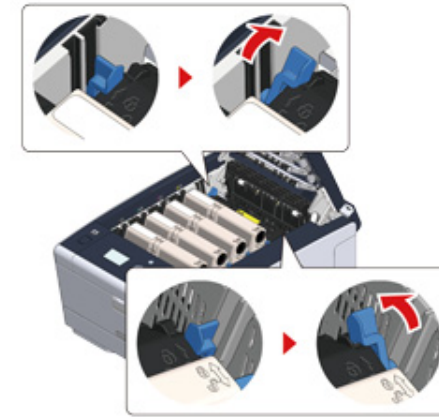

- 11 Κλείστε το δίσκο εξόδου (a) αργά και σπρώξτε το κέντρο του δίσκου εξόδου για επιβεβαίωση.

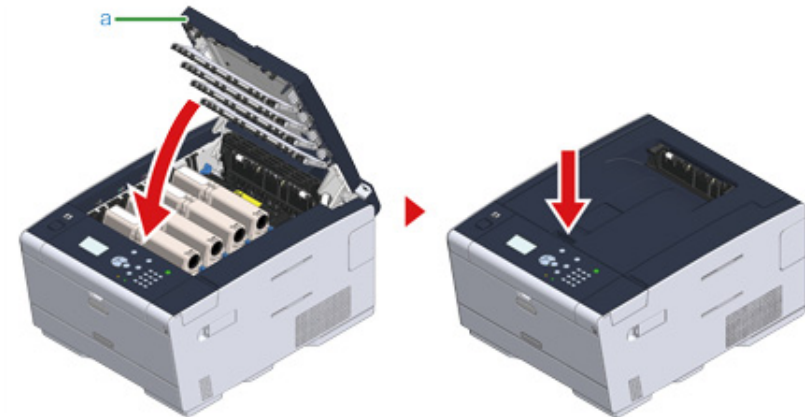

Όταν δεν εμφανίζεται το μήνυμα σφάλματος ότι ο δίσκος εξόδου είναι ανοιχτός, βεβαιωθείτε ότι ο δίσκος εξόδου είναι καλά κλεισμένος.

Εγκατάσταση του προαιρετικού εξοπλισμού

Αυτή η ενότητα περιγράφει πώς να εγκαταστήσετε προαιρετικό εξοπλισμό.

- Εγκατάσταση της μονάδας ασύρματου LAN
- Εγκατάσταση της πρόσθετης μονάδας δίσκου
- Ρύθμιση του οδηγού εκτυπωτή

Εγκατάσταση της μονάδας ασύρματου LAN

Εγκαταστήστε τη μονάδα ασύρματου LAN όταν θέλετε να χρησιμοποιήσετε μια ασύρματη σύνδεση. Μετά την εγκατάσταση, βεβαιωθείτε ότι έχετε αλλάξει τη ρύθμιση ασύρματου LAN από [DISABLE (ΑΠΕΝΕΡΓΟΠΟΙΗΣΗ)] σε [ENABLE (ΕΝΕΡΓΟΠΟΙΗΣΗ)] στον πίνακα χειριστή.

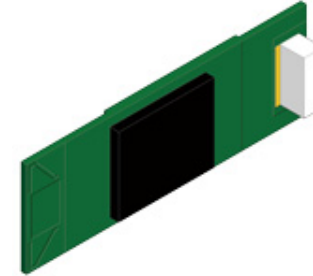

- 1 Ελέγξτε πως η συσκευή είναι απενεργοποιημένη και το καλώδιο τροφοδοσίας και όλα τα καλώδια είναι εκτός πρίζας.



Η εγκατάσταση της μονάδας ασύρματου LAN με ενεργοποιημένη τη συσκευή μπορεί να προκαλέσει δυσλειτουργία στη συσκευή και στη μονάδα ασύρματου LAN.

- 2 Ανοίξτε το κάλυμμα της μονάδας ασύρματου LAN.



- 3 Εξάγετε το σύνδεσμο από το κάλυμμα και συνδέστε με τη μονάδα ασύρματου LAN.

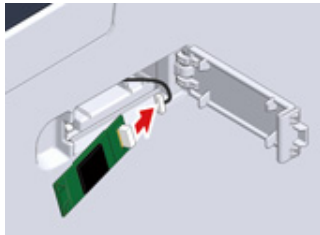

- 4 Εγκαταστήστε τη μονάδα ασύρματου LAN στη συσκευή.

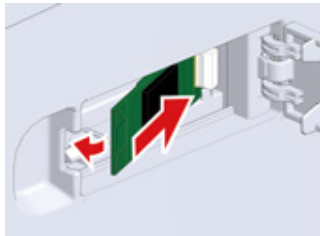

- 5 Κλείστε το κάλυμμα της μονάδας ασύρματου LAN.

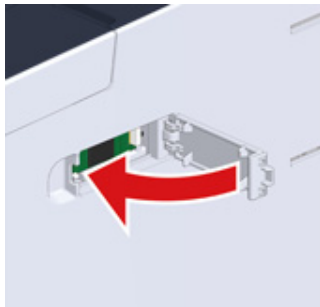

Μεταβείτε στο "Σύνδεση του καλωδίου τροφοδοσίας".



Η σύνδεση της ασύρματης μονάδας δεν μπορεί να συνδέσει τη συσκευή στο ασύρματο LAN.

Ενεργοποιήστε την ασύρματη ρύθμιση στα βήματα στην ενότητα "Σύνδεση με ασύρματο LAN (Μόνο όταν έχει τοποθετηθεί η μονάδα ασύρματου LAN)".

Εγκατάσταση της πρόσθετης μονάδας δίσκου

Συνδέστε την πρόσθετη μονάδα δίσκου όταν χρειάζεται να αυξήσετε τον αριθμό φύλλων ή χαρτιού προς τοποθέτηση.

Μπορούν να εγκατασταθούν έως 2 δίσκοι.

Ορίστε τον αριθμό δίσκων στο πρόγραμμα οδήγησης εκτυπωτή μετά την εγκατάστασή τους.

Αριθμός Μοντέλου N36501

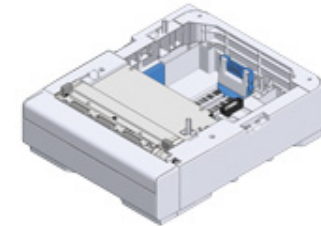

ΠΡΟΣΟΧΗ

Ίσως προκληθεί τραυματισμός.



Σηκώστε αυτή τη συσκευή 2 άτομα, καθώς ζυγίζει περίπου 23 κιλά.

- 1 Ελέγξτε πως η συσκευή είναι απενεργοποιημένη και το καλώδιο τροφοδοσίας και όλα τα καλώδια είναι εκτός πρίζας.



Η εγκατάσταση του πρόσθετου δίσκου με ενεργοποιημένη τη συσκευή μπορεί να προκαλέσει δυσλειτουργία στη συσκευή και στον πρόσθετο δίσκο.

- 2** Αν θέλετε να εγκαταστήσετε δύο πρόσθετους δίσκους, συνδέστε τους μεταξύ τους με τα τεμάχια ασφάλισης.

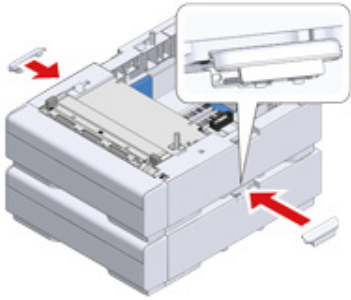

- 3** Στοιβάξτε αργά τη συσκευή στην πρόσθετη μονάδα δίσκου, ευθυγραμμίζοντας τις πίσω πλευρές τους και τις δεξιές πλευρές.

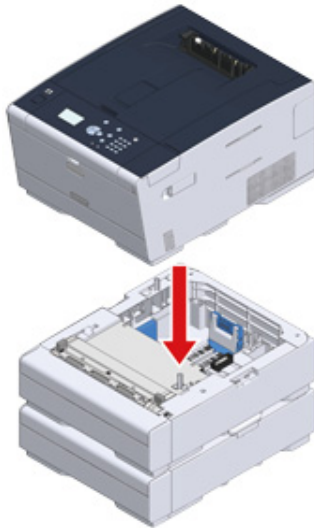

- 4** Βιδώστε τη συσκευή και την πρόσθετη μονάδα δίσκου με τα τεμάχια ασφάλισης.



Ρύθμιση του οδηγού εκτυπωτή

Όταν η πρόσθετη μονάδα δίσκου έχει εγκατασταθεί, βεβαιωθείτε ότι έχετε ορίσει τον αριθμό δίσκων μετά την εγκατάσταση του προγράμματος οδήγησης εκτυπωτή.

Για πληροφορίες σχετικά με την εγκατάσταση του προγράμματος οδήγησης εκτυπωτή, ανατρέξτε στο "Εγκατάσταση της μονάδας ασύρματου LAN".



- Για να ακολουθήσετε αυτή τη διαδικασία, θα πρέπει να συνδεθείτε σε έναν Η/Υ ως διαχειριστής.
- Αν το Mac OS σας εμπίπτει στις ακόλουθες συνθήκες, οι πληροφορίες σχετικά με την εγκατεστημένη επιλογή λαμβάνεται αυτόματα, και δεν χρειάζεται να ρυθμίσετε τον οδηγό εκτυπωτή.
 - Όταν η συσκευή έχει συνδεθεί σε δίκτυο μέσω Bonjour
 - Όταν η συσκευή έχει συνδεθεί σε δίκτυο μέσω διεπαφής USB
 - Όταν ο προαιρετικός εξοπλισμός έχει εγκατασταθεί πριν την εγκατάσταση του προγράμματος οδήγησης εκτυπωτή

• Ρύθμιση πρόσθετου(-ων) δίσκου(-ων) στο πρόγραμμα οδήγησης εκτυπωτή Windows PCL

- 1 Πατήστε [Εναρξη] και στη συνέχεια επιλέξτε [Συσκευές και Εκτυπωτές].
- 2 Κάντε δεξί κλικ στο [OKI C532 (OKI C532)], και στη συνέχεια επιλέξτε [OKI C532 PCL6 (OKI C532 PCL6)] από το [Printer properties (Ιδιότητες εκτυπωτή)].
- 3 Επιλέξτε την καρτέλα [Επιλογές Συσκευής].

4 Εισάγετε τον συνολικό αριθμό δίσκων και έπειτα κάντε κλικ στο [OK].

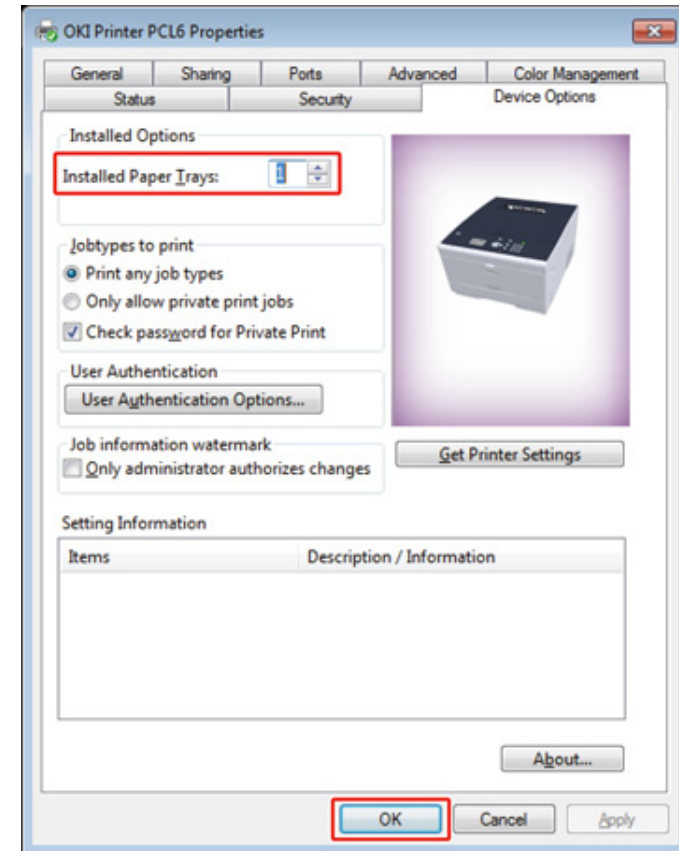

- Αν χρησιμοποιείται μια σύνδεση δικτύου TCP/IP, κάντε κλικ στο [Get Printer Settings (Λήψη Ρυθμίσεων Εκτυπωτή)] για να ορίσετε τον αριθμό δίσκων αυτόματα.
- Για το πρόγραμμα οδήγησης εκτυπωτή Windows XPS, ακολουθήστε τα βήματα για το πρόγραμμα οδήγησης εκτυπωτή Windows PCL για να κάνετε μια ρύθμιση.

• Ρύθμιση πρόσθετου(-ων) δίσκου(-ων) στο πρόγραμμα οδήγησης εκτυπωτή Windows PS

- 1 Πατήστε [Εναρξη] και στη συνέχεια επιλέξτε [Συσκευές και Εκτυπωτές].

- 2 Κάντε δεξί κλικ στο [OKI C532 (OKI C532)], και στη συνέχεια επιλέξτε [OKI C532 PS (OKI C532 PS)] από το [Printer properties (Ιδιότητες εκτυπωτή)].
- 3 Επιλέξτε την καρτέλα [Ρυθμίσεις Συσκευής].
- 4 Επιλέξτε [Λάβετε επιλογές εγκατάστασης αυτόματα] για το [Δυνατότητες Επιλογών για Εγκατάσταση], και στη συνέχεια κάντε κλικ στο [Διαμόρφωση].

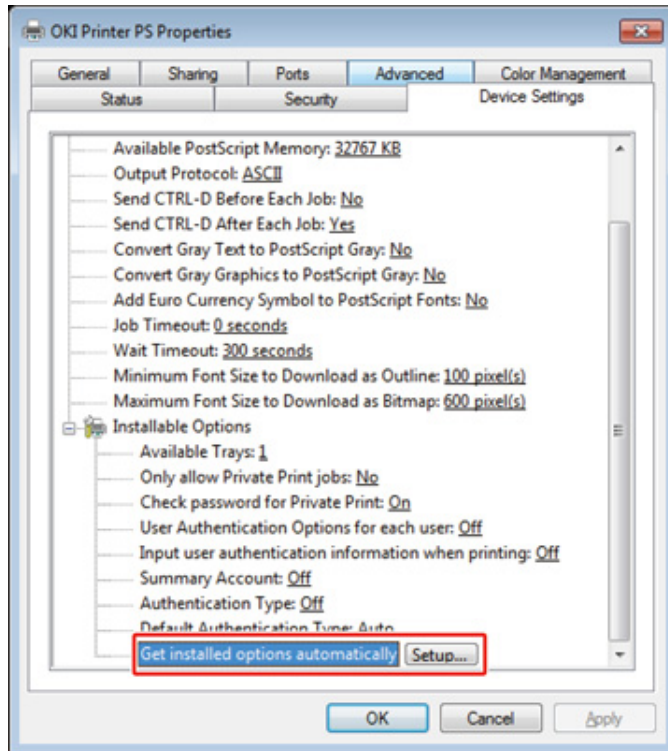

Εάν χρησιμοποιείτε σύνδεση USB, επιλέξτε τον συνολικό αριθμό δίσκων για [Διαθέσιμοι δίσκοι] στις [Εγκαταστάσιμες επιλογές].

- 5 Κάντε κλικ στο [OK].

• Ρύθμιση πρόσθετου(-ων) δίσκου(-ων) στο πρόγραμμα οδήγησης εκτυπωτή Mac OS X

- 1 Επιλέξτε [Προτιμήσεις Συστήματος] από το μενού Apple.
- 2 Πατήστε [Printers & Scanners (Εκτυπωτές & Σαρωτές)].
- 3 Επιλέξτε τη συσκευή, και στη συνέχεια κάντε κλικ στο [Επιλογές & Αναλώσιμα].
- 4 Επιλέξτε την καρτέλα [Options (Επιλογές)].
- 5 Εισάγετε τον συνολικό αριθμό δίσκων για [Διαθέσιμος δίσκος] και έπειτα κάντε κλικ στο [OK].

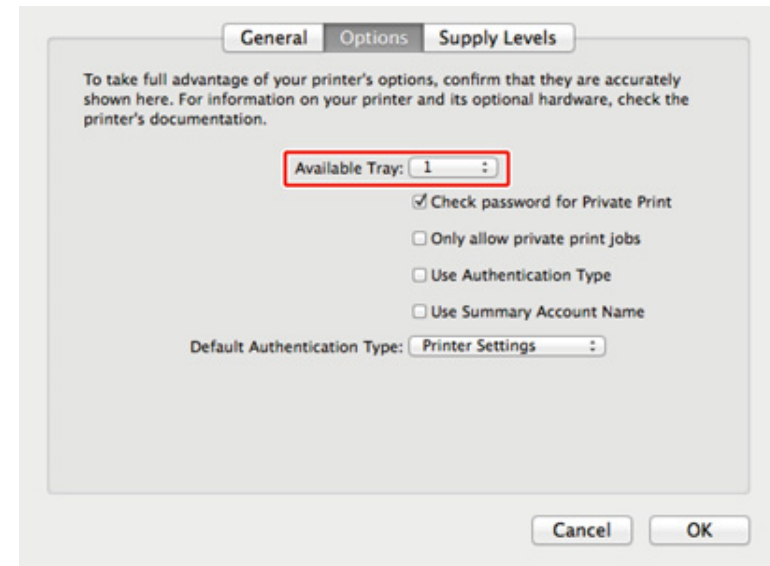

Σύνδεση του καλωδίου τροφοδοσίας

Η παροχή ρεύματος πρέπει να ικανοποιεί τις ακόλουθες συνθήκες:

Εναλλασσόμενο Ρεύμα: 110 έως 127V AC (Εύρος 99 έως 140V AC) / 220 έως 240V AC (Εύρος 198 έως 264V AC)

Συχνότητα: 50/60 Hz \pm 2%



- Αν η παροχή ρεύματος δεν είναι σταθερή, χρησιμοποιήστε ρυθμιστή τάσης.
- Η μέγιστη κατανάλωση ενέργειας της συσκευής είναι 1220 W (120V AC) / 1250 W (230V AC). Ελέγξτε αν η παροχή ενέργειας επαρκεί.
- Η λειτουργία που χρησιμοποιεί UPS (αδιάλειπτη παροχή ενέργειας) ή μετατροπέα δεν είναι εγγυημένη. Μην χρησιμοποιείτε μία αδιάλειπτη παροχή ενέργειας (UPS) ή μετατροπέα.



ΠΡΟΕΙΔΟΠΟΙΗΣΗ

Ίσως προκληθεί φωτιά ή ηλεκτροπληξία.



- Βεβαιωθείτε ότι απενεργοποιείτε τη συσκευή πριν συνδέσετε ή αποσυνδέσετε το καλώδιο τροφοδοσίας και το καλώδιο γείωσης.
- Βεβαιωθείτε ότι συνδέετε το καλώδιο γείωσης στον σταθερό ακροδέκτη γείωσης. Αν αυτή η συσκευή δεν μπορεί να γειωθεί, επικοινωνήστε με τον προμηθευτή σας.
- Βεβαιωθείτε ότι δεν συνδέετε το καλώδιο γείωσης σε περιοχή σωλήνα νερού, σωλήνα αερίου ή τηλεφωνική γραμμή, ή σε αλεξικέραυνο.
- Βεβαιωθείτε ότι έχετε συνδέσει το καλώδιο γείωσης πριν συνδέσετε το καλώδιο τροφοδοσίας στην πρίζα. Επίσης, βεβαιωθείτε ότι έχετε αποσυνδέσει το καλώδιο τροφοδοσίας από την πρίζα πριν αποσυνδέσετε το καλώδιο γείωσης.
- Βεβαιωθείτε ότι συνδέετε ή αποσυνδέετε το καλώδιο τροφοδοσίας κρατώντας το.
- Συνδέστε με ασφάλεια το καλώδιο τροφοδοσίας στην πρίζα.
- Μην συνδέετε ή αποσυνδέετε το καλώδιο τροφοδοσίας με υγρά χέρια.
- Εγκαταστήστε το καλώδιο τροφοδοσίας σε μέρος που οι χρήστες δεν μπορούν να πατήσουν και μην τοποθετήσετε αντικείμενα πάνω του.
- Μην μπλέκετε ή δένετε το καλώδιο.
- Μην χρησιμοποιείτε κατεστραμμένο καλώδιο τροφοδοσίας.
- Μην υπερφορτώνετε την πρίζα.
- Μην συνδέσετε τα καλώδια τροφοδοσίας αυτής της συσκευής και άλλα ηλεκτρικά προϊόντα στην ίδια πρίζα. Αν το καλώδιο τροφοδοσίας της συσκευής είναι συνδεδεμένο στην ίδια πρίζα με άλλα ηλεκτρικά προϊόντα, ειδικά ένα κλιματιστικό μηχανήμα, φωτοτυπικό μηχανήμα ή καταστροφή εγγράφων, αυτή η συσκευή ίσως δε λειτουργήσει σωστά εξαιτίας ηλεκτρικού θορύβου. Αν χρειαστεί να συνδέσετε το καλώδιο τροφοδοσίας αυτής της συσκευής στην ίδια πρίζα με άλλα προϊόντα, χρησιμοποιήστε ένα φίλτρο θορύβου που είναι διαθέσιμο στο εμπόριο ή έναν μετασχηματιστή περικοπής θορύβου.
- Χρησιμοποιείτε το καλώδιο τροφοδοσίας που συμπεριλαμβάνεται στη συσκευή και συνδέστε το απευθείας στην πρίζα. Μην χρησιμοποιείτε τα καλώδια τροφοδοσίας από άλλα προϊόντα με τη συσκευή.
- Μην χρησιμοποιείτε καλώδιο επέκτασης. Αν χρειαστεί να χρησιμοποιήσετε ένα καλώδιο επέκτασης, χρησιμοποιήστε ένα καλώδιο της τάξης των 15A ή υψηλότερο.
- Χρήση ενός καλωδίου επέκτασης μπορεί να προκαλέσει δυσλειτουργία της συσκευής εξαιτίας πτώσης της τάσης.
- Μην απενεργοποιείτε ή βγάζετε από την πρίζα τη συσκευή κατά τη διάρκεια της εκτύπωσης.
- Αν δε χρησιμοποιείτε τη συσκευή για μεγάλο χρονικό διάστημα λόγω διακοπών, ταξιδιών ή για άλλους λόγους, αποσυνδέστε το καλώδιο τροφοδοσίας.
- Μην χρησιμοποιείτε το καλώδιο τροφοδοσίας που συμπεριλαμβάνεται σε αυτό το προϊόν σε άλλα προϊόντα.

1 Βάλτε το καλώδιο ρεύματος στην υποδοχή τροφοδοσίας.



2 Συνδέστε το καλώδιο ρεύματος στην πρίζα.

Σύνδεση ενός καλωδίου LAN/Καλωδίου USB

Όταν χρησιμοποιείτε τη συσκευή σε ενσύρματη σύνδεση δικτύου ή τη συνδέετε σε έναν υπολογιστή μέσω καλωδίου USB, συνδέστε το καλώδιο με τα ακόλουθα βήματα.

- Σύνδεση καλωδίου LAN
- Σύνδεση καλωδίου USB

Σύνδεση καλωδίου LAN



Ένα καλώδιο LAN (κατηγορίας 5e ή μεγαλύτερης, συνεστραμμένων ζευγών, ίσιο) δεν παρέχεται.

- 1 Προετοιμάστε ένα καλώδιο LAN (κατηγορίας 5e ή μεγαλύτερης, συνεστραμμένων ζευγών, ίσιο) και τον διανομέα.

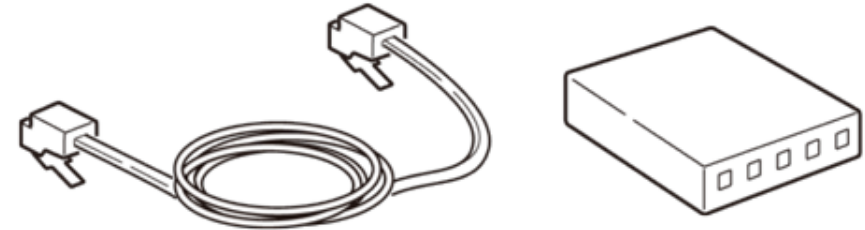

- 2 Ελέγξτε ότι η συσκευή και ο υπολογιστής είναι απενεργοποιημένα.
- 3 Ανοίξτε το κάλυμμα διεπαφής στο πίσω μέρος της συσκευής, πατώντας το κεντρικό τμήμα της.



- 4** Εισάγετε την μία άκρη του καλωδίου LAN στην υποδοχή διασύνδεσης δικτύου.

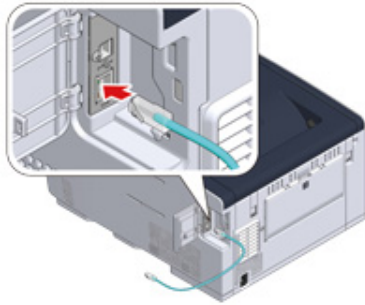

- 5** Περάστε το καλώδιο LAN κάτω από τη γλωττίδα και μετά κλείστε το κάλυμμα διεπαφής.

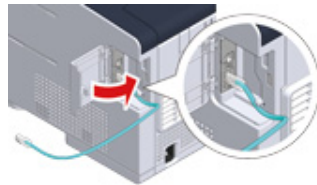

- 6** Εισάγετε το άλλο άκρο του καλωδίου LAN στον διανομέα.

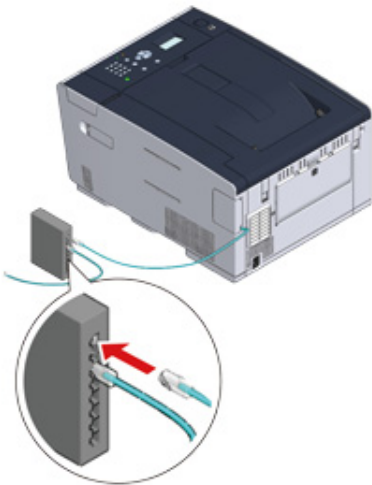

Μεταβείτε στη διαδικασία για "Φόρτωση χαρτιού στο δίσκο".

Σύνδεση καλωδίου USB

Δεν παρέχεται καλώδιο USB (Υψηλής ταχύτητας USB 2.0).

- 1** Προετοιμάστε ένα καλώδιο USB.



Αν θέλετε να συνδεθείτε με λειτουργία USB 2.0 υψηλής ταχύτητας, χρησιμοποιήστε ένα καλώδιο USB υψηλής ταχύτητας USB 2.0.



- 2** Ελέγξτε ότι η συσκευή και ο υπολογιστής είναι απενεργοποιημένα.
- 3** Ανοίξτε το κάλυμμα διεπαφής στο πίσω μέρος της συσκευής, πατώντας το κεντρικό τμήμα της.



- 4** Εισάγετε την μία άκρη του καλωδίου USB στην υποδοχή διασύνδεσης USB στη συσκευή.



Μην εισάγετε το καλώδιο USB στην υποδοχή διεπαφής δικτύου. Ενδέχεται να προκαλέσει δυσλειτουργία.

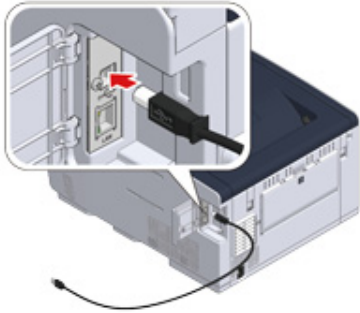

- 5** Περάστε το καλώδιο USB κάτω από τη γλωττίδα και μετά κλείστε το κάλυμμα διεπαφής.

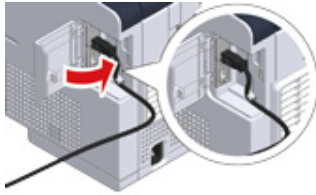

- 6** Εισάγετε την μία άκρη του καλωδίου USB στην υποδοχή διασύνδεσης USB στη συσκευή.



Για τα Windows, μην βάζετε το άλλο άκρο του καλωδίου USB στον υπολογιστή μέχρι να εμφανιστούν στην οθόνη οδηγίες όταν η εγκατάσταση του προγράμματος οδήγησης είναι σε εξέλιξη.

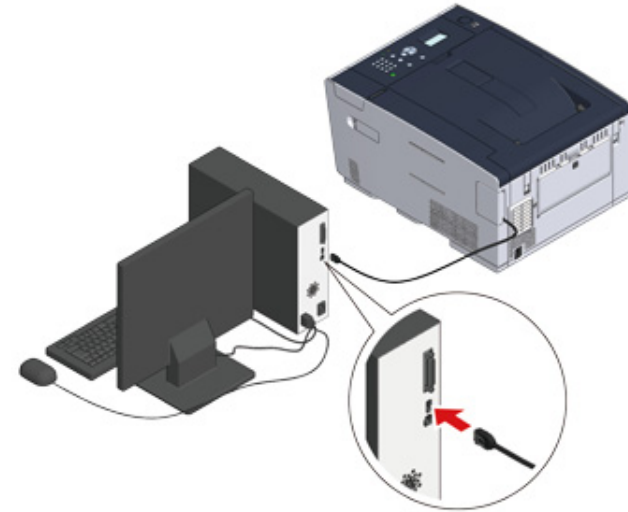

Μεταβείτε στη διαδικασία για "Φόρτωση χαρτιού στο δίσκο".

Φόρτωση χαρτιού στο δίσκο

Η διαδικασία της φόρτωσης χαρτιού στο δίσκο 1 χρησιμοποιείται ως παράδειγμα.

Η ίδια διαδικασία ισχύει για το δίσκο 2/3 (προαιρετικό).

Για λεπτομέρειες σχετικά με διαθέσιμο χαρτί, ανατρέξτε στο "Σχετικά με τους τύπους χαρτιού που μπορούν να φορτωθούν".

- 1 Τραβήξτε την κασέτα χαρτιού έξω.



- 2 Σύρετε τον οδηγό χαρτιού (a) στο πλάτος του χαρτιού που είναι για φόρτωση.

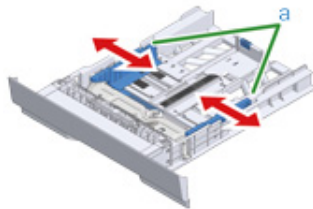

- 3 Σύρετε τον αναστολέα χαρτιού (b) στο μήκος του χαρτιού που είναι για φόρτωση.

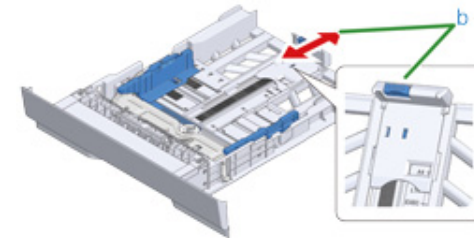

- 4 Ξεφυλλίστε μια στοιβα χαρτιού και, στη συνέχεια, ευθυγραμμίστε τις άκρες του χαρτιού.

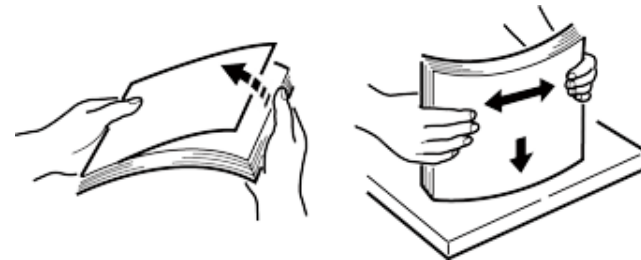

- 5 Φορτώστε το χαρτί με την πλευρά εκτύπωσης προς τα κάτω.



Μην φορτώνετε χαρτί πάνω από το "▽" σήμα στον οδηγό χαρτιού.

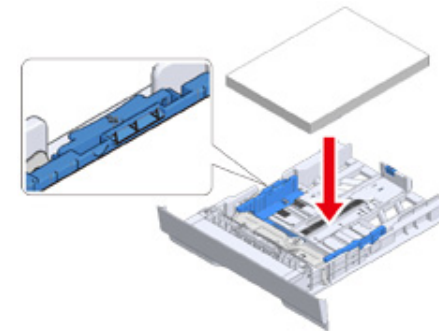

- 6 Ασφαλίστε το χαρτί που φορτώθηκε με τον οδηγό χαρτιού.

- 7 Αντικαταστήστε την κασέτα χαρτιού μέσα στη συσκευή.
Σπρώξτε την κασέτα χαρτιού μέχρι να σταματήσει.



Ρύθμιση αυτής της συσκευής

Την πρώτη φορά που ενεργοποιείται η συσκευή ή όταν αρχικοποιούνται οι ρυθμίσεις, διαμορφώστε τη συσκευή με τις απαραίτητες πληροφορίες.

- Εγκατάσταση γλώσσας
- Ρύθμιση ημερομηνίας και ώρας
- Ρύθμιση του κωδικού διαχειριστή
- Ρυθμίσεις δικτύου
- Δοκιμαστική εκτύπωση

Εγκατάσταση γλώσσας

Η εργοστασιακά προεπιλεγμένη γλώσσα οθόνης είναι τα αγγλικά. Για να αλλάξετε τη γλώσσα οθόνης σε διαφορετική γλώσσα από τα αγγλικά, ακολουθήστε τα παρακάτω βήματα.

- 1 Πατήστε το κουμπί ▼ επανειλημμένα για να επιλέξετε [Setting (Ρύθμιση)] και πατήστε το κουμπί ↵ (Εισαγωγή).
- 2 Πατήστε το κουμπί ▲ μία φορά για να επιλέξετε [Admin Setup (Διαμόρφωση Διαχειριστή)] και πατήστε το κουμπί ↵ (Εισαγωγή).
- 3 Πληκτρολογήστε τον κωδικό διαχειριστή και μετά πατήστε το κουμπί ↵ (Εισαγωγή).
Ο εργοστασιακά προεπιλεγμένος κωδικός διαχειριστή είναι "999999".
Εισάγετε τον πρώτο χαρακτήρα του κωδικού χρησιμοποιώντας το αριθμητικό πληκτρολόγιο και πατήστε το κουμπί ↵ (Εισαγωγή). Εισάγετε τον δεύτερο χαρακτήρα του κωδικού χρησιμοποιώντας το αριθμητικό πληκτρολόγιο και πατήστε το κουμπί ↵ (Εισαγωγή). Εισάγετε τον υπόλοιπο κωδικό με τον ίδιο τρόπο. Όταν ολοκληρωθεί η εισαγωγή κωδικού, πατήστε το κουμπί ↵ (Εισαγωγή).
- 4 Πατήστε το κουμπί ▼ επανειλημμένα για να επιλέξετε [Manage Unit (Διαχείριση Μονάδας)] και πατήστε το κουμπί ↵ (Εισαγωγή).
- 5 Πατήστε το κουμπί ▲ ή ▼ επανειλημμένα για να επιλέξετε [Language Maintenance Setup (Διαμόρφωση Γλώσσας Συντήρησης)] και πατήστε το κουμπί ↵ (Εισαγωγή).
- 6 Ελέγξτε πως έχει επιλεγθεί [Select Language (Επιλογή Γλώσσας)] και μετά πατήστε το κουμπί ↵ (Εισαγωγή).
- 7 Πατήστε το κουμπί ▲ ή ▼ επανειλημμένα για να επιλέξετε τη γλώσσα που θέλετε να χρησιμοποιήσετε και πατήστε το κουμπί ↵ (Εισαγωγή).
- 8 Βεβαιωθείτε ότι το [* (*)] εμφανίζεται στα αριστερά της επιλεγμένης γλώσσας.
- 9 Πατήστε το κουμπί ◀ (Πίσω) τρεις φορές για να επιστρέψετε στην οθόνη [Admin Setup (Διαμόρφωση Διαχειριστή)].

Ρύθμιση ημερομηνίας και ώρας

- 1 Πατήστε το κουμπί ▼ για να επιλέξετε [Setting (Ρύθμιση)] και μετά πατήστε το κουμπί ↻ (Εισαγωγή).
- 2 Πατήστε το κουμπί ▲ για να επιλέξετε [Admin Setup (Διαμόρφωση Διαχειριστή)] και πατήστε το κουμπί ↻ (Εισαγωγή).
- 3 Πληκτρολογήστε τον κωδικό διαχειριστή και μετά πατήστε το κουμπί ↻ (Εισαγωγή).
Ο εργοστασιακά προεπιλεγμένος κωδικός διαχειριστή είναι "999999".
- 4 Πατήστε το κουμπί ▲ ή ▼ για να επιλέξετε [User Install (Εγκατάσταση Χρήστη)] και πατήστε το κουμπί ↻ (Εισαγωγή).
- 5 Ελέγξτε πως έχει επιλεγθεί [Time Zone (Ζώνη Ώρας)] και μετά πατήστε το κουμπί ↻ (Εισαγωγή).
- 6 Πληκτρολογήστε την τιμή ρύθμισης και μετά πατήστε το κουμπί ↻ (Εισαγωγή).
- 7 Βεβαιωθείτε ότι το [* (*)] εμφανίζεται στα αριστερά της τιμής που ορίστηκε.
- 8 Πατήστε το κουμπί ◀ (Πίσω) για να επιστρέψετε στην οθόνη [User Install (Εγκατάσταση Χρήστη)].
- 9 Πατήστε το κουμπί ▲ ή ▼ για να επιλέξετε [Time Setup (Ρύθμιση Ώρας)] και πατήστε το κουμπί ↻ (Εισαγωγή).
- 10 Πατήστε το κουμπί ▲ ή ▼ για να επιλέξετε [Manual Setup (Χειροκίνητη Εγκατάσταση)] και πατήστε το κουμπί ↻ (Εισαγωγή).
- 11 Πατήστε το κουμπί ▲ ή ▼ ή χρησιμοποιήστε το αριθμητικό πληκτρολόγιο για να εισάγετε τον μήνα, ημέρα, έτος και ώρα και μετά πατήστε το κουμπί ↻ (Εισαγωγή).
- 12 Οι τιμές ρύθμισης ενημερώνονται.
- 13 Πατήστε το κουμπί ◀ (Πίσω) για να επιστρέψετε στην οθόνη [Ready To Print (Έτοιμο για Εκτύπωση)].

Ρύθμιση του κωδικού διαχειριστή

Ο εργοστασιακά προεπιλεγμένος κωδικός διαχειριστή είναι "999999".

Συνιστάται να αλλάξετε τον κωδικό διαχειριστή, για μεγαλύτερη ασφάλεια. Ορίστε τον κωδικό διαχειριστή χρησιμοποιώντας 6 έως 12 αλφαριθμητικούς χαρακτήρες.

Βεβαιωθείτε ότι δεν έχετε ξεχάσει να ορίσετε κωδικό.

- 1 Πατήστε το κουμπί ▼ για να επιλέξετε [Setting (Ρύθμιση)] και μετά πατήστε το κουμπί ↻ (Εισαγωγή).
- 2 Πατήστε το κουμπί ▲ για να επιλέξετε [Admin Setup (Διαμόρφωση Διαχειριστή)] και πατήστε το κουμπί ↻ (Εισαγωγή).
- 3 Πληκτρολογήστε τον κωδικό διαχειριστή και μετά πατήστε το κουμπί ↻ (Εισαγωγή).
Ο εργοστασιακά προεπιλεγμένος κωδικός διαχειριστή είναι "999999".
- 4 Πατήστε το κουμπί ▲ ή ▼ για να επιλέξετε [Manage Unit (Διαχείριση Μονάδας)] και πατήστε το κουμπί ↻ (Εισαγωγή).
- 5 Πατήστε το κουμπί ▲ ή ▼ για να επιλέξετε [Admin Password (Κωδικός Διαχειριστή)] και πατήστε το κουμπί ↻ (Εισαγωγή).
- 6 Εισάγετε έναν νέο κωδικό και μετά πατήστε το κουμπί ↻ (Εισαγωγή).
- 7 Εισάγετε ξανά τον κωδικό για επιβεβαίωση και μετά πατήστε το κουμπί ↻ (Εισαγωγή).
- 8 Η τιμή ρύθμισης ενημερώνεται και η οθόνη επιστρέφει στην οθόνη [Admin Setup (Διαμόρφωση Διαχειριστή)].
- 9 Πατήστε το κουμπί ◀ (Πίσω) για να επιστρέψετε στην οθόνη [Ready To Print (Έτοιμο για Εκτύπωση)].

Ρυθμίσεις δικτύου

Εφόσον απαιτούνται οι ρυθμίσεις δικτύου κατά τη χρήση της συσκευής, θα πρέπει να δημιουργήσετε το δίκτυο όσο πιο γρήγορα γίνεται.

Οι ρυθμίσεις για ασύρματη σύνδεση δικτύου περιγράφονται σε αυτή την ενότητα. Για ασύρματη σύνδεση δικτύου, ανατρέξτε στο "Σύνδεση με ασύρματο LAN (Μόνο όταν έχει τοποθετηθεί η μονάδα ασύρματου LAN)".

- 1 Πατήστε το κουμπί ▼ για να επιλέξετε [Setting (Ρύθμιση)] και μετά πατήστε το κουμπί ↻ (Εισαγωγή).
- 2 Πατήστε το κουμπί ▲ για να επιλέξετε [Admin Setup (Διαμόρφωση Διαχειριστή)] και πατήστε το κουμπί ↻ (Εισαγωγή).
- 3 Πληκτρολογήστε τον κωδικό διαχειριστή και μετά πατήστε το κουμπί ↻ (Εισαγωγή).
Ο εργοστασιακά προεπιλεγμένος κωδικός διαχειριστή είναι "999999".
- 4 Ελέγξτε πως η καλωδίωση έχει ολοκληρωθεί σωστά.
- 5 Πατήστε το κουμπί ▲ ή ▼ για να επιλέξετε [Network Menu (Μενού Δικτύου)] και πατήστε το κουμπί ↻ (Εισαγωγή).
- 6 Πατήστε το κουμπί ▲ ή ▼ για να επιλέξετε [Network Setup (Διαμόρφωση Δικτύου)] και πατήστε το κουμπί ↻ (Εισαγωγή).
- 7 Πατήστε το κουμπί ▲ ή ▼ για να επιλέξετε [Network Setting (Ρύθμιση Δικτύου)] και πατήστε το κουμπί ↻ (Εισαγωγή).
- 8 Ορίστε μια διεύθυνση IP. Πατήστε το κουμπί ▲ ή ▼ για να επιλέξετε [IP Address Set (Ρύθμιση Διεύθυνσης IP)] και πατήστε το κουμπί ↻ (Εισαγωγή).
- 9 Πατήστε το κουμπί ▲ ή ▼ για να επιλέξετε [Auto (Αυτόματο)] και πατήστε το κουμπί ↻ (Εισαγωγή).



Όταν επιλέξετε [Manual (Χειροκίνητα)], ελέγξτε τις ακόλουθες τιμές που προσδιορίζονται από τον πάροχο ή τον διαχειριστή δικτύου σας.

Διεύθυνση IP
Μάσκα Υποδικτύου
Προεπιλεγμένη Πύλη
Διακομιστής DNS (Πρωτεύων)
Διακομιστής DNS (Δευτερεύων)
Διακομιστής WINS (Πρωτεύων)
Διακομιστής WINS (Δευτερεύων)

Για τη ρύθμιση [Manual (Χειροκίνητα)], πατήστε το κουμπί ◀ (Πίσω) για να επιστρέψετε στην οθόνη [Network Setting (Ρύθμιση Δικτύου)] και μετά εισάγετε τις τιμές μία-μία.

- 10 Πατήστε το κουμπί ◀ (Πίσω) για να επιστρέψετε στην οθόνη [Ready To Print (Έτοιμο για Εκτύπωση)].

Δοκιμαστική εκτύπωση

Όταν οι ρυθμίσεις ολοκληρωθούν, εκτυπώστε μια δοκιμαστική σελίδα για να ελέγξετε τις ρυθμίσεις.

- 1 Πατήστε το κουμπί ▼ για να επιλέξετε [Setting (Ρύθμιση)] και μετά πατήστε το κουμπί ↻ (Εισαγωγή).
- 2 Πατήστε το κουμπί ▲ για να επιλέξετε [Reports (Αναφορές)] και μετά πατήστε το κουμπί ↻ (Εισαγωγή).
- 3 Πατήστε το κουμπί ▲ ή ▼ για να επιλέξετε [Configuration (Διαμόρφωση)] και πατήστε το κουμπί ↻ (Εισαγωγή).
- 4 Όταν προβάλλεται η επιλογή [Execute (Εκτέλεση)], πατήστε το κουμπί ↻ (Εισαγωγή).
Αν δεν θέλετε να εκτυπώσετε δοκιμαστική σελίδα, πατήστε το κουμπί ◀ (Επιστροφή) για να ακυρώσετε τη δοκιμαστική εκτύπωση και να επιστρέψετε στο προηγούμενο μενού.
- 5 Η οθόνη επιστρέφει στην οθόνη [Ready To Print (Έτοιμο για Εκτύπωση)].

Σύνδεση με ασύρματο LAN (Μόνο όταν έχει τοποθετηθεί η μονάδα ασύρματου LAN)

- Πριν τη σύνδεση σε ασύρματο LAN
- Ενεργοποίηση σύνδεσης σε ασύρματο LAN
- Σύνδεση σε σημείο πρόσβασης (Υποδομή)
- Απευθείας σύνδεση στη συσκευή

Πριν τη σύνδεση σε ασύρματο LAN



- Τα Ασύρματο (Υποδομή) και Ασύρματο (Λειτουργία AP) δεν μπορούν να είναι ενεργοποιημένα ταυτόχρονα.
- Αν η συσκευή χρησιμοποιείται σε ένα περιβάλλον ασύρματου δικτύου, η συσκευή δεν εισέρχεται σε λειτουργία Βαθιάς Αδράνειας, αλλά εισέρχεται σε λειτουργία Αδράνειας.
- Μην τοποθετείτε ηλεκτρικά προϊόντα που εκπέμπουν ασθενή ραδιοκύματα (όπως φούρνοι μικροκυμάτων ή ψηφιακά ασύρματα τηλέφωνα) κοντά στη συσκευή.
- Η ταχύτητα επικοινωνίας μιας ασύρματης σύνδεσης LAN μπορεί να είναι πιο αργή από ό, τι αυτή ενός ενσύρματου LAN ή USB σύνδεσης ανάλογα με το περιβάλλον. Αν θέλετε να εκτυπώσετε μεγάλα δεδομένα, όπως μια φωτογραφία, συνιστάται να εκτυπώσετε με ένα ενσύρματο LAN ή σύνδεση USB.

Σύνδεση σε σημείο πρόσβασης

Πριν τη σύνδεση αυτής τη συσκευής σε σημείο πρόσβασης ασύρματου LAN, ελέγξτε τα ακόλουθα.



- 1 Ελέγξτε αν το σημείο πρόσβασης ασύρματου LAN σας συμμορφώνεται με τις ακόλουθες απαιτήσεις.

Πρότυπα: IEEE 802.11 a/b/g/n

Μέθοδος πρόσβασης: Λειτουργία υποδομής

2 Ελέγξτε αν το σημείο πρόσβασης ασύρματου LAN σας υποστηρίζει WPS.

Αν δεν υποστηρίζει WPS, ελέγξτε το SSID και το κλειδί κρυπτογράφησης, ανατρέχοντας στο εγχειρίδιο οδηγιών που συμπεριλαμβάνεται στο σημείο πρόσβασης ασύρματου LAN ή σε άλλα έγγραφα.



- Το SSID ονομάζεται επίσης όνομα δικτύου, ESSID ή ESS-ID.
- Το κλειδί κρυπτογράφησης ονομάζεται επίσης κλειδί δικτύου, κλειδί ασφαλείας, κωδικός πρόσβασης ή προδιανεμημένο κλειδί.

Απευθείας σύνδεση στη συσκευή

Μπορείτε να χρησιμοποιήσετε τη συσκευή ως ασύρματο σημείο πρόσβασης για να συνδέσετε απευθείας ασύρματες συσκευές (υπολογιστές, ταμπλέτες, smartphone, κ.λπ.). Ελέγξτε τα ακόλουθα.

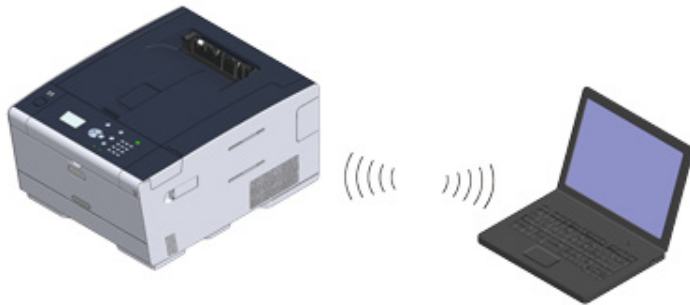

1 Ελέγξτε αν οι ασύρματες συσκευές σας συμμορφώνονται με τις ακόλουθες απαιτήσεις.

Πρότυπα: IEEE 802.11 b/g/n
Ασφάλεια: WPA2-PSK(AES)

2 Ελέγξτε αν οι ασύρματες συσκευές σας υποστηρίζουν WPS-PBC (κουμπί).



Αν δεν είστε σίγουροι ότι η συσκευή υποστηρίζει WPS-PBC, συνδεθείτε χειροκίνητα μετά την ενεργοποίηση της συσκευής.

Ενεργοποίηση σύνδεσης σε ασύρματο LAN

Η σύνδεση σε ασύρματο LAN είναι απενεργοποιημένη από προεπιλογή. Για να χρησιμοποιήσετε τη σύνδεση σε ασύρματο LAN, ενεργοποιήστε το Ασύρματο στη Διαμόρφωση Διαχειριστή.

- 1 Ελέγξτε ότι η συσκευή σας είναι ενεργοποιημένη.
- 2 Πατήστε το κουμπί ▼ επανειλημμένα για να επιλέξετε [Setting (Ρύθμιση)] και πατήστε το κουμπί ↻ (Εισαγωγή).
- 3 Πατήστε το κουμπί ▲ μία φορά για να επιλέξετε [Admin Setup (Διαμόρφωση Διαχειριστή)] και πατήστε το κουμπί ↻ (Εισαγωγή).
- 4 Πληκτρολογήστε τον κωδικό διαχειριστή και μετά πατήστε το κουμπί ↻ (Εισαγωγή).



Ο εργοστασιακά προεπιλεγμένος κωδικός διαχειριστή είναι "999999". Αν ο κωδικός διαχειριστή έχει αλλάξει, εισάγετε τον ενημερωμένο κωδικό.

- 5 Πατήστε το κουμπί ▲ για να επιλέξετε [User Install (Εγκατάσταση Χρήστη)] και πατήστε το κουμπί ↻ (Εισαγωγή).
- 6 Πατήστε το κουμπί ▲ για να επιλέξετε [Wireless Module (Ασύρματη Μονάδα)] και μετά πατήστε το κουμπί ↻ (Εισαγωγή).
- 7 Πατήστε το κουμπί ▲ για να επιλέξετε [Enable (Ενεργοποίηση)] και πατήστε το κουμπί ↻ (Εισαγωγή).
- 8 Ελέγξτε πως προβάλλεται το [* (*)] στα αριστερά του [Enable (Ενεργοποίηση)] και μετά πατήστε το κουμπί ↻ (Εισαγωγή).
- 9 Πατήστε το κουμπί ◀ (Πίσω) μέχρι να εμφανιστεί η αρχική οθόνη.
- 10 Πατήστε το κουμπί ισχύος για να απενεργοποιήσετε τη συσκευή.
- 11 Μεταβείτε στο "Σύνδεση σε σημείο πρόσβασης".

Σύνδεση σε σημείο πρόσβασης (Υποδομή)



- Τοποθετήστε αυτή τη συσκευή σε ένα ευδιάκριτο μέρος και κοντά σε σημείο ασύρματης πρόσβασης. (Προτείνουμε η απόσταση μεταξύ της συσκευής και της ασύρματης συσκευής να είναι 30 μέτρα ή μικρότερη.)
- Εάν υπάρχει μέταλλο, φύλλο αλουμινίου, ή τοίχος οπλισμένου σκυροδέματος μεταξύ της συσκευής και των σημείων πρόσβασης ασύρματου LAN, οι συνδέσεις μπορεί να είναι δυσκολότερο να είναι πραγματοποιηθούν.
- Η χρήση του IEEE802.11a (W52/W53) σε εξωτερικούς χώρους απαγορεύεται, σύμφωνα με τον Νόμο περί Ραδιοεκπομπών. Να χρησιμοποιείτε το IEEE802.11a (W52/W53) μόνο σε εσωτερικούς χώρους.

• Σύνδεση με WPS

Εάν ένα σημείο πρόσβασης ασύρματου LAN υποστηρίζει WPS, μπορείτε να συνδεθείτε με το ασύρματο LAN με το κουμπί WPS.

• Επιλογή ενός Ασύρματου Σημείου Πρόσβασης LAN από τον Πίνακα Χειριστή προς Σύνδεση

Αν ένα σημείο ασύρματης πρόσβασης δεν υποστηρίζει WPS, μπορείτε να καθορίσετε ένα ασύρματο σημείο πρόσβασης LAN που θέλετε να χρησιμοποιήσετε από τα σημεία πρόσβασης ασύρματου LAN που ο εκτυπωτής εντοπίζει για να δημιουργήσετε μια σύνδεση.

• Ρυθμίζοντας από τον Πίνακα Χειριστή Μη Αυτόματη Σύνδεση

Ρυθμίστε τις πληροφορίες σημείου πρόσβασης ασύρματου LAN (το SSID, τη μέθοδο κρυπτογράφησης και το κλειδί κρυπτογράφησης) χειροκίνητα για να συνδεθείτε με το ασύρματο LAN.

Σύνδεση με WPS

Εάν ένα σημείο πρόσβασης ασύρματου LAN υποστηρίζει WPS, μπορείτε να συνδεθείτε εύκολα με το ασύρματο LAN με το κουμπί εύκολης διαμόρφωσης (κουμπί WPS).

- 1 Ελέγξτε τη θέση του κουμπιού WPS με αναφορά στο εγχειρίδιο οδηγιών που συμπεριλαμβάνεται σε ένα σημείο πρόσβασης ασύρματου LAN ή σε άλλο έγγραφο.
- 2 Ελέγξτε ότι το σημείο πρόσβασης ασύρματου LAN ξεκινά και λειτουργεί σωστά.
- 3 Ενεργοποιήστε τη συσκευή.



Ελέγξτε πως η οθόνη προβάλλει "Θέλετε να γίνει ασύρματη διαμόρφωση;" και έχει επιλεχθεί [Yes (Ναι)]. Πατήστε το κουμπί (Εισαγωγή) και μεταβείτε στο βήμα 6.

- 4 Πατήστε το κουμπί επανειλημμένα για να επιλέξετε [Setting (Ρύθμιση)] και πατήστε το κουμπί (Εισαγωγή).
- 5 Πατήστε το κουμπί επανειλημμένα για να επιλέξετε [Wireless(Infrastructure) Setting (Ρύθμιση Ασύρματου(Υποδομή))] και πατήστε το κουμπί (Εισαγωγή).
- 6 Πληκτρολογήστε τον κωδικό διαχειριστή και μετά πατήστε το κουμπί (Εισαγωγή).
Ο εργοστασιακά προεπιλεγμένος κωδικός διαχειριστή είναι "999999". Αν ο κωδικός διαχειριστή έχει αλλάξει, εισάγετε τον ενημερωμένο κωδικό.
Προβάλλεται το μήνυμα [It is not possible to use the Wireless(AP Mode) at the same time. (Δεν είναι δυνατόν να χρησιμοποιήσετε το ασύρματο (Λειτουργία AP) ταυτόχρονα.)] για περίπου πέντε δευτερόλεπτα.
- 7 Επιλέξτε [Enable (Ενεργοποίηση)] και μετά πατήστε το κουμπί (Εισαγωγή).
- 8 Αν το περιβάλλον σας απαιτεί να οριστούν χειροκίνητα διεύθυνση IP κ.λπ., πατήστε το κουμπί για να επιλέξετε [Network Setting (Ρύθμιση Δικτύου)] και μετά πατήστε το κουμπί (Εισαγωγή). Αν δεν χρειάζεται να τα ορίσετε χειροκίνητα, μεταβείτε στο βήμα 12.
- 9 Πατήστε το κουμπί για να επιλέξετε [Manual (Χειροκίνητα)] στην οθόνη [Wireless (infrastructure) settings (Ρυθμίσεις Ασύρματου(Υποδομή))] και μετά πατήστε το κουμπί (Εισαγωγή).
- 10 Ακολουθήστε τις οδηγίες στην οθόνη για να ορίσετε τη διεύθυνση IP, μάσκα υποδικτύου, προεπιλεγμένη πύλη και DHCP v6.



Ρωτήστε τον πάροχο ή τον διαχειριστή δικτύου σας για την τιμή ρύθμισης.

- 11 Επιλέξτε [Close (Κλείσιμο)] όταν οι ρυθμίσεις ασύρματου (υποδομή) ολοκληρωθούν και μετά πατήστε το κουμπί (Εισαγωγή).
Η οθόνη εναλλάσσεται αυτόματα σε λίγο χωρίς να πατήσετε [Close (Κλείσιμο)].

- 12** Πατήστε το κουμπί ▼ επανειλημμένα για να επιλέξετε [Automatic Setup(WPS) (Αυτόματη Διαμόρφωση(WPS))] και πατήστε το κουμπί (Εισαγωγή).
- 13** Πατήστε το κουμπί ▼ για να επιλέξετε [WPS-PBC (WPS-PBC)] και πατήστε το κουμπί (Εισαγωγή).
- 14** Όταν εμφανίζεται η ερώτηση [Execute push-button method? (Εκτέλεση μεθόδου πλήκτρων;)], επιλέξτε [Yes (Ναι)] και πατήστε το κουμπί (Εισαγωγή).
- Η συσκευή ξεκινά την αναζήτηση για σημεία πρόσβασης ασύρματου LAN. Το μήνυμα [Running pushbutton method... (Εκτέλεση της μεθόδου πλήκτρων...)] εμφανίζεται στην οθόνη. Πατήστε και κρατήστε πατημένο το κουμπί WPS στο σημείο πρόσβασης ασύρματου LAN όσο προβάλλεται το μήνυμα.



Δεν μπορείτε να χειριστείτε τον πίνακα όταν το WPS είναι σε εξέλιξη.

Όταν εμφανίζεται το μήνυμα [WPS connection successful. (Σύνδεση WPS επιτυχής.)], επιλέξτε [Close (Κλείσιμο)] και πατήστε το κουμπί (Εισαγωγή).



- Όταν εμφανίζεται το μήνυμα [Connection failed. Timeout (Η σύνδεση απέτυχε. Λήξη χρονικού ορίου)], επαναλάβετε τη διαδικασία από το βήμα 14.
- Εμφανίζεται το [Επικάλυψη] όταν πολλά κουμπιά πίεσης πατιούνται σχεδόν ταυτόχρονα σε δύο ή περισσότερα σημεία πρόσβασης ασύρματου LAN και η σύνδεση δεν πραγματοποιείται. Περιμένετε λίγο και στη έπειτα δοκιμάστε ξανά.

- 15** Αν το σήμα της κεραίας εμφανίζεται πάνω δεξιά στην αρχική οθόνη, η σύνδεση έχει γίνει σωστά.



Το σήμα κεραίας ίσως να μην εμφανίζεται σε ορισμένες οθόνες.

Επιλογή ενός Ασύρματου Σημείου Πρόσβασης LAN από τον Πίνακα Χειριστή προς Σύνδεση

Αν ένα σημείο ασύρματης πρόσβασης LAN δεν υποστηρίζει WPS, μπορείτε να καθορίσετε ένα ασύρματο σημείο πρόσβασης LAN που θέλετε να χρησιμοποιήσετε από τα σημεία πρόσβασης ασύρματου LAN που η συσκευή εντοπίζει για να δημιουργήσετε μια σύνδεση. Σε μια τέτοια περίπτωση, πρέπει να εισάγετε το κλειδί κρυπτογράφησης.

- 1** Ελέγξτε το SSID και το κλειδί κρυπτογράφησης με αναφορά στο εγχειρίδιο οδηγιών που συμπεριλαμβάνεται σε ένα σημείο πρόσβασης ασύρματου LAN ή σε άλλα έγγραφα, και σημειώστε τις πληροφορίες.



Τα WPA-EAP και WPA2-EAP δεν μπορούν να οριστούν από τον πίνακα αφής. Ορίστε τα από την ιστοσελίδα αυτής της συσκευής.

Open the Web Page of This Machine (Οδηγός για Προχωρημένους)



- Ένα SSID ονομάζεται επίσης όνομα δικτύου, ESSID ή ESS-ID.
- Ένα κλειδί κρυπτογράφησης ονομάζεται επίσης κλειδί δικτύου, κλειδί ασφαλείας, κωδικός πρόσβασης ή προεπιλεγμένο κλειδί.

- 2** Ελέγξτε ότι το σημείο πρόσβασης ασύρματου LAN ξεκινά και λειτουργεί σωστά.

- 3** Ενεργοποιήστε τη συσκευή.



Ελέγξτε πως η οθόνη προβάλλει "Θέλετε να γίνει ασύρματη διαμόρφωση;" και έχει επιλεχθεί [Yes (Ναι)]. Πατήστε το κουμπί (Εισαγωγή) και μεταβείτε στο βήμα 6.

- 4** Πατήστε το κουμπί ▼ επανειλημμένα για να επιλέξετε [Setting (Ρύθμιση)] και πατήστε το κουμπί (Εισαγωγή).

- 5** Πατήστε το κουμπί ▲ επανειλημμένα για να επιλέξετε [Wireless(Infrastructure) Setting (Ρύθμιση Ασύρματου(Υποδομή))] και πατήστε το κουμπί (Εισαγωγή).

- 6** Πληκτρολογήστε τον κωδικό διαχειριστή και μετά πατήστε το κουμπί (Εισαγωγή).



Ο εργοστασιακά προεπιλεγμένος κωδικός διαχειριστή είναι "999999". Αν ο κωδικός διαχειριστή έχει αλλάξει, εισάγετε τον ενημερωμένο κωδικό.

Προβάλλεται το μήνυμα [It is not possible to use the Wireless(AP Mode) at the same time. (Δεν είναι δυνατόν να χρησιμοποιήσετε το ασύρματο (Λειτουργία AP) ταυτόχρονα.)] για περίπου πέντε δευτερόλεπτα.

- 7** Επιλέξτε [Enable (Ενεργοποίηση)] και μετά πατήστε το κουμπί (Εισαγωγή).

- 8** Αν το περιβάλλον σας απαιτεί να οριστούν χειροκίνητα διεύθυνση IP κ.λπ., πατήστε το κουμπί ▼ για να επιλέξετε [Network Setting (Ρύθμιση Δικτύου)]

και μετά πατήστε το κουμπί  (Εισαγωγή). Αν δεν χρειάζεται να τα ορίσετε χειροκίνητα, μεταβείτε στο βήμα 12.

9 Πατήστε το κουμπί  για να επιλέξετε [Manual (Χειροκίνητα)] στην οθόνη [Wireless (infrastructure) settings (Ρυθμίσεις Ασύρματου(Υποδομή))] και μετά πατήστε το κουμπί  (Εισαγωγή).

10 Ακολουθήστε τις οδηγίες στην οθόνη για να ορίσετε τη διεύθυνση IP, μάσκα υποδικτύου, προεπιλεγμένη πύλη και DHCP v6.





Ρωτήστε τον πάροχο ή τον διαχειριστή δικτύου σας για την τιμή ρύθμισης.

11 Επιλέξτε [Close (Κλείσιμο)] όταν οι ρυθμίσεις ασύρματου (υποδομή) ολοκληρωθούν και μετά πατήστε το κουμπί  (Εισαγωγή).



Η οθόνη εναλλάσσεται αυτόματα σε λίγο χωρίς να πατήσετε [Close (Κλείσιμο)].

12 Πατήστε το κουμπί  επανειλημμένα για να επιλέξετε [Wireless Network Selection (Επιλογή Ασύρματου Δικτύου)] και πατήστε το κουμπί  (Εισαγωγή).

Η συσκευή ξεκινά την αναζήτηση για σημεία πρόσβασης ασύρματου LAN. Περιμένετε λίγο.

13 Επιλέξτε ένα σημείο πρόσβασης ασύρματου LAN για να συνδεθείτε και μετά πατήστε το κουμπί  (Εισαγωγή).



Εάν εμφανίζεται μόνο η [Χειροκίνητη Διαμόρφωση], ή το SSID του σημείου πρόσβασης ασύρματου LAN που θέλετε να χρησιμοποιήσετε δεν συμπεριλαμβάνεται στη λίστα, ρυθμίστε το ακολουθώντας την παρακάτω διαδικασία στο "Ρυθμίζοντας από τον Πίνακα Χειριστή Μη Αυτόματη Σύνδεση".

Η οθόνη εισαγωγής κλειδιού κρυπτογράφησης που είναι κατάλληλο για τη μέθοδο κρυπτογράφησης για το επιλεγμένο σημείο πρόσβασης ασύρματου LAN εμφανίζεται.

14 Εισάγετε το κλειδί κρυπτογράφησης και μετά πατήστε το κουμπί  (Εισαγωγή).



Το κλειδί κρυπτογράφησης ποικίλλει ανάλογα με το σημείο πρόσβασης ασύρματου LAN ή την ασφάλεια.

- Αν εμφανιστεί το μήνυμα [WPA Pre-shared Key (Προεπιλεγμένο Κλειδί WPA)]

Στοιχείο	Περιγραφή
Ασφάλεια	WPA/WPA2-PSK
Κλειδί κρυπτογράφησης	Εισάγετε το Προεπιλεγμένο Κλειδί.

- Αν εμφανιστεί το μήνυμα [WEP Key (Κλειδί WEP)]

Στοιχείο	Περιγραφή
Ασφάλεια	WEP
Κλειδί κρυπτογράφησης	Εισάγετε το κλειδί WEP.

- Εάν δεν ισχύει καμία από τις παραπάνω δύο περιπτώσεις

Στοιχείο	Περιγραφή
Ασφάλεια	Απενεργοποίηση
Κλειδί κρυπτογράφησης	Δεν απαιτείται εισαγωγή.

15 Αν το SSID που εμφανίζεται είναι το ίδιο με το SSID που προετοιμάσατε στο βήμα 1, πατήστε [Yes (Ναι)] και μετά πατήστε το κουμπί  (Εισαγωγή).

Όταν εμφανίζεται το μήνυμα "Σύνδεση επιτυχής.", επιλέξτε [Close (Κλείσιμο)] και πατήστε το κουμπί  (Εισαγωγή).

Εάν εμφανιστεί το μήνυμα "Αποτυχία σύνδεσης.", επαναλάβετε τη διαδικασία από το βήμα 5.

16 Αν το σήμα της κεραίας εμφανίζεται πάνω δεξιά στην αρχική οθόνη, η σύνδεση έχει γίνει σωστά.



Το σήμα κεραίας ίσως να μην εμφανίζεται σε ορισμένες οθόνες.

Ρυθμίζοντας από τον Πίνακα Χειριστή Μη Αυτόματη Σύνδεση

Ορίστε τις πληροφορίες σημείου πρόσβασης του ασύρματου LAN (το SSID, τη μέθοδο κρυπτογράφησης και κλειδί κρυπτογράφησης) χειροκίνητα, για να συνδεθείτε στο ασύρματο LAN.

1 Ελέγξτε το κλειδί κρυπτογράφησης SSID και τη μέθοδο κρυπτογράφησης ανατρέχοντας στο εγχειρίδιο οδηγιών που συμπεριλαμβάνεται σε ένα σημείο πρόσβασης ασύρματου LAN ή σε άλλα έγγραφα και σημειώστε τις πληροφορίες.



Εάν η μέθοδος κρυπτογράφησης είναι WPA-EAP και WPA2-EAP, ορίστε από την ιστοσελίδα αυτής της συσκευής.

Για λεπτομέρειες, ανοίξτε την ιστοσελίδα αυτής της συσκευής και πατήστε [Διαχείριση Διαχειριστή] > [Δίκτυο] > [Ασύρματη Ρύθμιση] > [Χειροκίνητη Διαμόρφωση].

Open the Web Page of This Machine (Οδηγός για Προχωρημένους)



- Το SSID ονομάζεται επίσης όνομα δικτύου, ESSID, ή ESS-ID.
- Ένα κλειδί κρυπτογράφησης ονομάζεται επίσης ένα κλειδί δικτύου, κωδικός πρόσβασης, ή Προδιανεμημένο Κλειδί.

2 Ελέγξτε ότι το σημείο πρόσβασης ασύρματου LAN ξεκινά και λειτουργεί σωστά.

3 Ενεργοποιήστε τη συσκευή.



Ελέγξτε πως η οθόνη προβάλλει "Θέλετε να γίνει ασύρματη διαμόρφωση;" και έχει επιλεγθεί [Yes (Ναι)]. Πατήστε το κουμπί (Εισαγωγή) και μεταβείτε στο βήμα 6.

4 Πατήστε το κουμπί επανειλημμένα για να επιλέξετε [Setting (Ρύθμιση)] και πατήστε το κουμπί (Εισαγωγή).

5 Πατήστε το κουμπί επανειλημμένα για να επιλέξετε [Wireless(Infrastructure) Setting (Ρύθμιση Ασύρματου(Υποδομή))] και πατήστε το κουμπί (Εισαγωγή).

6 Πληκτρολογήστε τον κωδικό διαχειριστή και μετά πατήστε το κουμπί (Εισαγωγή).

Ο εργοστασιακά προεπιλεγμένος κωδικός διαχειριστή είναι "999999". Αν ο κωδικός διαχειριστή έχει αλλάξει, εισάγετε τον ενημερωμένο κωδικό.

Προβάλλεται το μήνυμα [It is not possible to use the Wireless(AP Mode) at the same time. (Δεν είναι δυνατόν να χρησιμοποιήσετε το ασύρματο (Λειτουργία AP) ταυτόχρονα.)] για περίπου πέντε δευτερόλεπτα.

7 Επιλέξτε [Enable (Ενεργοποίηση)] και μετά πατήστε το κουμπί (Εισαγωγή).

8 Αν το περιβάλλον σας απαιτεί να οριστούν χειροκίνητα διεύθυνση IP κ.λπ., πατήστε το κουμπί για να επιλέξετε [Network Setting (Ρύθμιση Δικτύου)] και μετά πατήστε το κουμπί (Εισαγωγή). Αν δεν χρειάζεται να τα ορίσετε χειροκίνητα, μεταβείτε στο βήμα 12.

9 Πατήστε το κουμπί για να επιλέξετε [Manual (Χειροκίνητα)] στην οθόνη [Wireless (infrastructure) settings (Ρυθμίσεις Ασύρματου(Υποδομή))] και μετά πατήστε το κουμπί (Εισαγωγή).

10 Ακολουθήστε τις οδηγίες στην οθόνη για να ορίσετε τη διεύθυνση IP, μάσκα υποδικτύου, προεπιλεγμένη πύλη και DHCP v6.



Ρωτήστε τον πάροχο ή τον διαχειριστή δικτύου σας για την τιμή ρύθμισης.

11 Επιλέξτε [Close (Κλείσιμο)] όταν οι ρυθμίσεις ασύρματου (υποδομή) ολοκληρωθούν και μετά πατήστε το κουμπί (Εισαγωγή).



Η οθόνη εναλλάσσεται αυτόματα σε λίγο χωρίς να πατήσετε [Close (Κλείσιμο)].

12 Πατήστε το κουμπί επανειλημμένα για να επιλέξετε [Wireless Network Selection (Επιλογή Ασύρματου Δικτύου)] και πατήστε το κουμπί (Εισαγωγή).

Η συσκευή ξεκινά την αναζήτηση για σημεία πρόσβασης ασύρματου LAN. Περιμένετε λίγο.

13 Επιλέξτε [Manual Setup (Χειροκίνητη Εγκατάσταση)] και μετά πατήστε το κουμπί (Εισαγωγή).

14 Εισάγετε το SSID που ελέγξατε στο βήμα 1 και μετά πατήστε το κουμπί (Εισαγωγή).



Για το SSID γίνεται διάκριση πεζών-κεφαλαίων. Εισάγετε το SSID σωστά.

15 Επιλέξτε τη μέθοδο κρυπτογράφησης που ελέγξατε στο βήμα 1 και μετά πατήστε το κουμπί (Εισαγωγή).



Το κλειδί κρυπτογράφησης ποικίλλει ανάλογα με το σημείο πρόσβασης ασύρματου LAN ή την ασφάλεια.

16 Η διαδικασία εξαρτάται από τη μέθοδο κρυπτογράφησης που επιλέξατε στο βήμα 15.

Αν επιλέξατε [WPA/WPA2-PSK (WPA/WPA2-PSK)], επιλέξτε [TKIP/AES (TKIP/AES)] και μετά πατήστε το κουμπί  (Εισαγωγή). Μετά εισάγετε το προεπιλεγμένο κλειδί και επιλέξτε [Next (Επόμενο)].

Αν επιλέξατε [WPA/WPA2-PSK (WPA/WPA2-PSK)], επιλέξτε [AES (AES)] και μετά πατήστε το κουμπί  (Εισαγωγή). Μετά εισάγετε το προεπιλεγμένο κλειδί και επιλέξτε [Next (Επόμενο)].

Αν επιλέξατε [WEP (WEP)], εισάγετε το κλειδί WEP και πατήστε [Next (Επόμενο)].

17 Αν η τιμή που εμφανίζεται είναι το ίδιο με την τιμή που ελέγξατε στο βήμα 1, επιλέξτε [Yes (Ναι)] και μετά πατήστε το κουμπί  (Εισαγωγή).



Χρειάζονται περίπου 30 δευτερόλεπτα για να εντοπίσει η συσκευή το σημείο πρόσβασης ασύρματου LAN.

Όταν η οθόνη υποδεικνύει ότι έγινε η σύνδεση, επιλέξτε [Close (Κλείσιμο)] και πατήστε το κουμπί  (Εισαγωγή).

Αν η οθόνη υποδεικνύει πως η σύνδεση απέτυχε, πατήστε [Close (Κλείσιμο)] και επιστρέψτε στο βήμα 5.

18 Αν το σήμα της κεραίας εμφανίζεται πάνω δεξιά στην αρχική οθόνη, η σύνδεση έχει γίνει σωστά.



Το σήμα κεραίας ίσως να μην εμφανίζεται σε ορισμένες οθόνες.

• Αν η ασύρματη σύνδεση LAN είναι ασταθής

Αν η ασύρματη σύνδεση LAN είναι ασταθής, διαβάστε τις προειδοποιήσεις στην ενότητα "Πριν τη σύνδεση σε ασύρματο LAN" και μετά αλλάξτε τις θέσεις της συσκευής και του σημείου πρόσβασης ασύρματου LAN. Αν δεν μπορείτε να βρείτε μια λύση, ακόμη και μετά την ανάγνωση των προειδοποιήσεων, μετακινήστε τη συσκευή και το σημείο πρόσβασης ασύρματου LAN κοντά το ένα στο άλλο.

Απευθείας σύνδεση στη συσκευή

Το ασύρματο LAN (Λειτουργία AP) συνδέει απευθείας ασύρματες συσκευές (υπολογιστές, ταμπλέτες, smartphone, κ.λπ.) στη συσκευή, χωρίς τη χρήση σημείου πρόσβασης ασύρματου LAN.



- Αν υπάρχει μέταλλο, αλουμίνιο ή τσιμεντένιος τοίχος ανάμεσα στη συσκευή και ασύρματες συσκευές, ενδέχεται να υπάρχει δυσκολία στην πραγματοποίηση σύνδεσης.
- Έως τέσσερις συσκευές μπορούν να συνδεθούν στη συσκευή μέσω ασύρματου LAN (λειτουργία AP). Η πέμπτη συσκευή θα απορριφθεί.

• Αυτόματη σύνδεση (πλήκτρο)

Αν οι ασύρματες συσκευές σας υποστηρίζουν WPS-PBC (πλήκτρο), μπορείτε να συνδεθείτε στο ασύρματο LAN (λειτουργία AP) με το κουμπί WPS.

• Χειροκίνητη εγκατάσταση

Αν οι ασύρματες συσκευές σας δεν υποστηρίζουν WPS-PBC (πλήκτρο), μπορείτε να εισάγετε το [SSID (SSID)] και [Password (Κωδικός)] της συσκευής στις ασύρματες συσκευές σας για σύνδεση στο ασύρματο LAN (λειτουργία AP).

Αυτόματη σύνδεση (πλήκτρο)



Αν οι ασύρματες συσκευές σας υποστηρίζουν WPS-PBC (πλήκτρο), μπορείτε να συνδεθείτε στο ασύρματο LAN (λειτουργία AP) με το κουμπί WPS.



1 Επιβεβαιώστε τη θέση του κουμπιού WPS στην ασύρματη συσκευή σας από το εγχειρίδιο που παρέχεται με τη συσκευή.











2 Ενεργοποιήστε τη συσκευή.



Αν εμφανίζεται το μήνυμα "Θέλετε να γίνει ασύρματη διαμόρφωση;", επιλέξτε το πλαίσιο [No (Do not show next time) (Όχι. (Να μην εμφανιστεί ξανά))].

3 Πατήστε το κουμπί  για να επιλέξετε [Setting (Ρύθμιση)] και πατήστε το κουμπί  (Εισαγωγή).

4 Πατήστε το κουμπί  για να επιλέξετε [Admin Setup (Διαμόρφωση Διαχειριστή)] και πατήστε το κουμπί  (Εισαγωγή).

- 5 Πληκτρολογήστε τον κωδικό διαχειριστή και μετά πατήστε το κουμπί  (Εισαγωγή).
Ο εργοστασιακά προεπιλεγμένος κωδικός διαχειριστή είναι "999999". Αν ο κωδικός διαχειριστή έχει αλλάξει, εισάγετε τον ενημερωμένο κωδικό.
- 6 Πατήστε το κουμπί  για να επιλέξετε [Network Menu (Μενού Δικτύου)] και πατήστε το κουμπί  (Εισαγωγή).
- 7 Πατήστε το κουμπί  για να επιλέξετε [Network Setup (Διαμόρφωση Δικτύου)] και πατήστε το κουμπί  (Εισαγωγή).
- 8 Πατήστε το κουμπί  επανειλημμένα για να επιλέξετε [Wireless(AP Mode) Setting (Ρύθμιση Ασύρματου(Λειτουργία AP))] και πατήστε το κουμπί  (Εισαγωγή).
Προβάλλεται το μήνυμα [It is not possible to use the Wireless(infrastructure) at the same time. (Δεν είναι δυνατόν να χρησιμοποιήσετε το ασύρματο (υποδομή) ταυτόχρονα.)] για περίπου πέντε δευτερόλεπτα.
- 9 Επιλέξτε [Enable (Ενεργοποίηση)] και μετά πατήστε το κουμπί  (Εισαγωγή).
- 10 Πατήστε το κουμπί  για να επιλέξετε [Automatic Setup (Pushbutton) (Αυτόματη Διαμόρφωση (Πλήκτρο))] και πατήστε το κουμπί  (Εισαγωγή).
- 11 Όταν εμφανίζεται το μήνυμα [Pushbutton method (Μέθοδος πλήκτρου)], επιλέξτε [Yes (Ναι)].
- 12 Εκκινήστε τη λειτουργία WPS/PBC (πλήκτρο) στην ασύρματη συσκευή σας για σύνδεση στη συσκευή.
Όταν εμφανιστεί η ακόλουθη οθόνη, η διαμόρφωση του ασύρματου LAN έχει ολοκληρωθεί.
Σε περίπτωση αποτυχίας σύνδεσης, ακολουθήστε τα βήματα στη "Μη αυτόματη διαμόρφωση" για να ξαναπροσπαθήσετε.















Μη αυτόματη διαμόρφωση

Αν οι ασύρματες συσκευές σας δεν υποστηρίζουν WPS-PBC (πλήκτρο), μπορείτε να εισάγετε το [SSID (SSID)] και [Password (Κωδικός)] της συσκευής στις ασύρματες συσκευές σας για σύνδεση στο ασύρματο LAN.

- 1 Ενεργοποιήστε τη συσκευή.



Αν εμφανίζεται το μήνυμα "Θέλετε να γίνει ασύρματη διαμόρφωση;", επιλέξτε το πλαίσιο [No (Do not show next time) (Όχι. (Να μην εμφανιστεί ξανά))].

- 2 Πατήστε το κουμπί  για να επιλέξετε [Setting (Ρύθμιση)] και πατήστε το κουμπί  (Εισαγωγή).
- 3 Πατήστε το κουμπί  για να επιλέξετε [Admin Setup (Διαμόρφωση Διαχειριστή)] και πατήστε το κουμπί  (Εισαγωγή).
- 4 Πληκτρολογήστε τον κωδικό διαχειριστή και μετά πατήστε το κουμπί  (Εισαγωγή).
Ο εργοστασιακά προεπιλεγμένος κωδικός διαχειριστή είναι "999999".
- 5 Πατήστε το κουμπί  για να επιλέξετε [Network Menu (Μενού Δικτύου)] και πατήστε το κουμπί  (Εισαγωγή).
- 6 Πατήστε το κουμπί  για να επιλέξετε [Network Setup (Διαμόρφωση Δικτύου)] και πατήστε το κουμπί  (Εισαγωγή).
- 7 Πατήστε το κουμπί  επανειλημμένα για να επιλέξετε [Wireless(AP Mode) Setting (Ρύθμιση Ασύρματου(Λειτουργία AP))] και πατήστε το κουμπί  (Εισαγωγή).
Προβάλλεται το μήνυμα [It is not possible to use the Wireless(AP Mode) at the same time. (Δεν είναι δυνατόν να χρησιμοποιήσετε το ασύρματο (Λειτουργία AP) ταυτόχρονα.)] για περίπου πέντε δευτερόλεπτα.
- 8 Επιλέξτε [Enable (Ενεργοποίηση)] και μετά πατήστε το κουμπί  (Εισαγωγή).
- 9 Πατήστε το κουμπί  για να επιλέξετε [Manual Setup (Χειροκίνητη Εγκατάσταση)] και πατήστε το κουμπί  (Εισαγωγή).
- 10 Ελέγξτε το [SSID (SSID)] και τον [Password (Κωδικός πρόσβασης)] της συσκευής.
- 11 Εισάγετε το [SSID (SSID)] και το [Password (Κωδικός)] που ελέγξατε στο βήμα 10 για να συνδέσετε τη συσκευή και την ασύρματη συσκευή σας.

Εγκατάσταση ενός προγράμματος οδήγησης και λογισμικού σε υπολογιστή

Εγκαταστήστε το πρόγραμμα οδήγησης εκτυπωτή από το "DVD-ROM Λογισμικού" στον εκτυπωτή.

Ταυτόχρονα μπορείτε να εγκαταστήσετε και άλλο λογισμικό βοηθητικών προγραμμάτων.

- Για Windows
- Για Mac OS X

Για Windows

Συνδέστε τη συσκευή και τον υπολογιστή μέσω ενός δικτύου ή καλωδίου USB και ξεκινήστε την εγκατάσταση.



Ελέγξτε την κατάσταση αυτής της συσκευής πριν την εγκατάσταση.

- Αυτή η συσκευή είναι ενεργοποιημένη.
- Για σύνδεση δικτύου, αυτή η συσκευή συνδέεται στο δίκτυο μέσω ενός καλωδίου LAN και οι απαιτούμενες πληροφορίες, όπως η διεύθυνση IP έχουν οριστεί ήδη.

- 1 Εισάγετε το συμπεριλαμβανόμενο "DVD-ROM λογισμικού" σε έναν υπολογιστή.
- 2 Όταν εμφανιστεί η [Auto Play (Αυτόματη αναπαραγωγή)], πατήστε [Run setup.exe (Εκτέλεση setup.exe)].

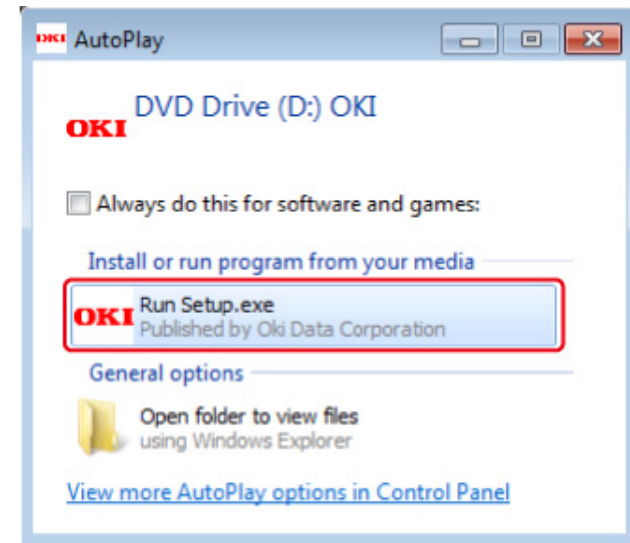

Εάν εμφανιστεί το πλαίσιο διαλόγου [User Account Control (Έλεγχος λογαριασμού χρήστη)], κάντε κλικ στο [Yes (Ναι)].

- 3 Επιλέξτε μια γλώσσα από την αναπτυσσόμενη λίστα.

- 4 Διαβάστε το συμφωνητικό άδειας χρήσης και μετά κάντε κλικ στο [Accept (Αποδέχομαι)].
- 5 Διαβάστε τις [Environment Advice (Συμβουλές περιβάλλοντος)] και μετά κάντε κλικ στο [Next (Επόμενο)].
- 6 Επιλέξτε [Network (Δίκτυο)] ή [USB connection (Σύνδεση USB)] σύμφωνα με τη μέθοδο σύνδεσης της συσκευής και του υπολογιστή και μετά κάντε κλικ στο [Next (Επόμενο)].
Αν εμφανιστεί το πλαίσιο διαλόγου [Windows Security Alert (Ειδοποίηση ασφαλείας των Windows)], κάντε κλικ στο [Allow access (Να επιτρέπεται η πρόσβαση)].
- 7 Επιλέξτε το όνομα μοντέλου της συσκευής και μετά κάντε κλικ στο [Next (Επόμενο)].

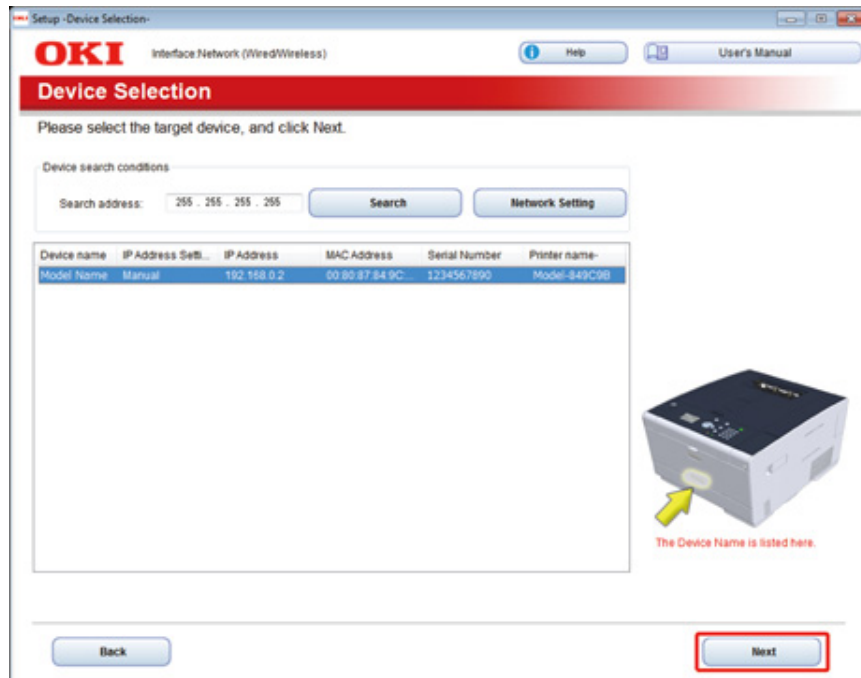

- 8 Κάντε κλικ στο [Install Optional Software (Εγκατάσταση προαιρετικού λογισμικού)].

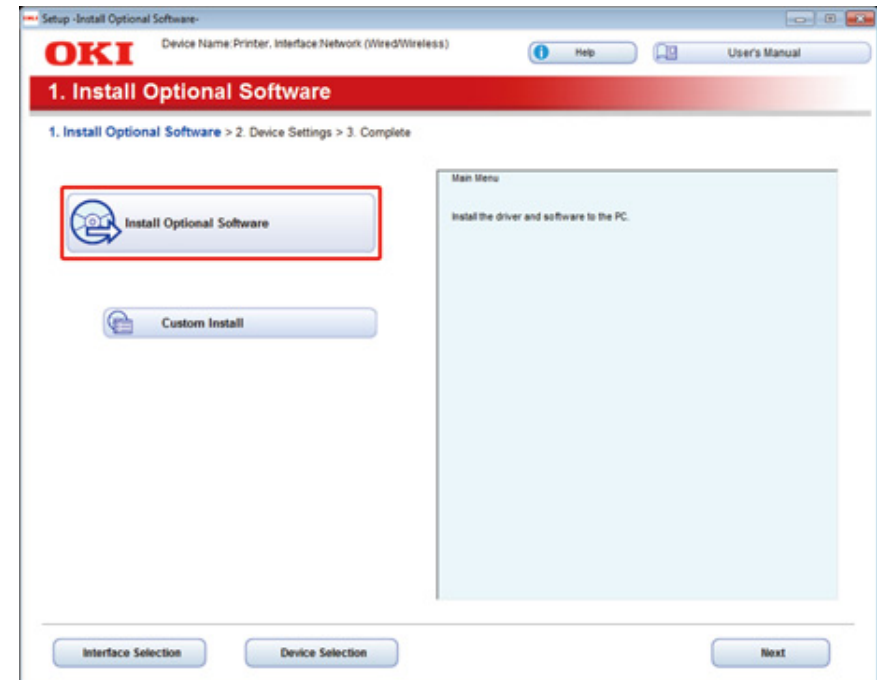

Θα ξεκινήσει η εγκατάσταση.



Εγκαθίσταται το ακόλουθο λογισμικό.

- Πρόγραμμα οδήγησης εκτυπωτή PCL6 (Περιλαμβάνει επέκταση δικτύου και βοηθητικό πρόγραμμα δειγματολογίου χρωμάτων)
- FAQ

Εγκαταστήστε άλλο λογισμικό από την προσαρμοσμένη εγκατάσταση.

 Εγκατάσταση λογισμικού (Οδηγός για Προχωρημένους)

- 9 Βεβαιωθείτε ότι το λογισμικό έχει εγκατασταθεί επιτυχώς και μετά κάντε κλικ στο [Printing Test (Δοκιμαστική Εκτύπωση)].
Επιλέξτε τον εκτυπωτή για δοκιμαστική εκτύπωση και μετά κάντε κλικ στο [Printing Test (Δοκιμαστική Εκτύπωση)].
Βεβαιωθείτε πως η δοκιμαστική εκτύπωση ήταν επιτυχής και μετά κάντε κλικ στο [OK (OK)].

10 Κάντε κλικ στο [Complete (Ολοκληρώθηκε)].

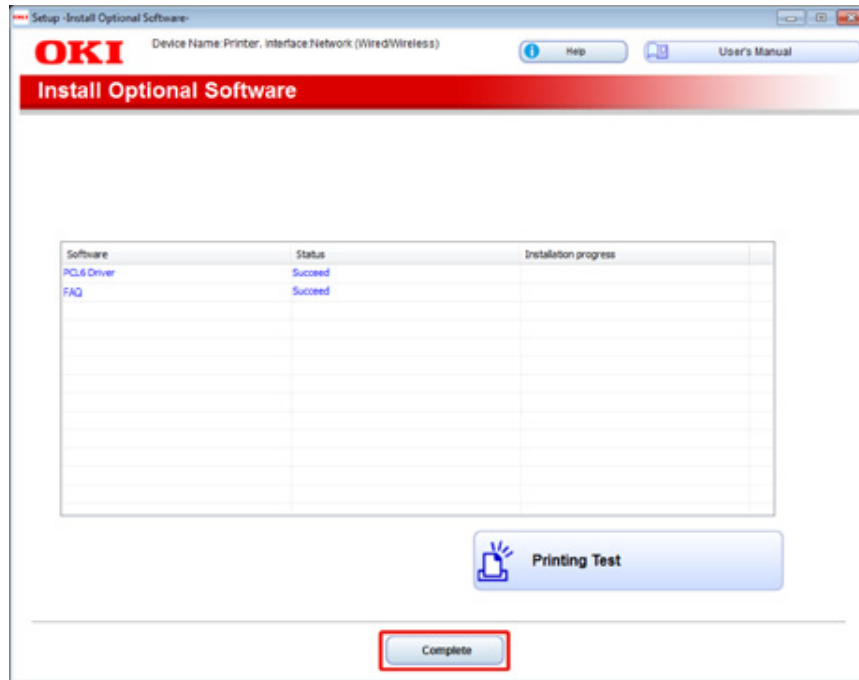

11 Κάντε κλικ στο [Next (Επόμενο)].

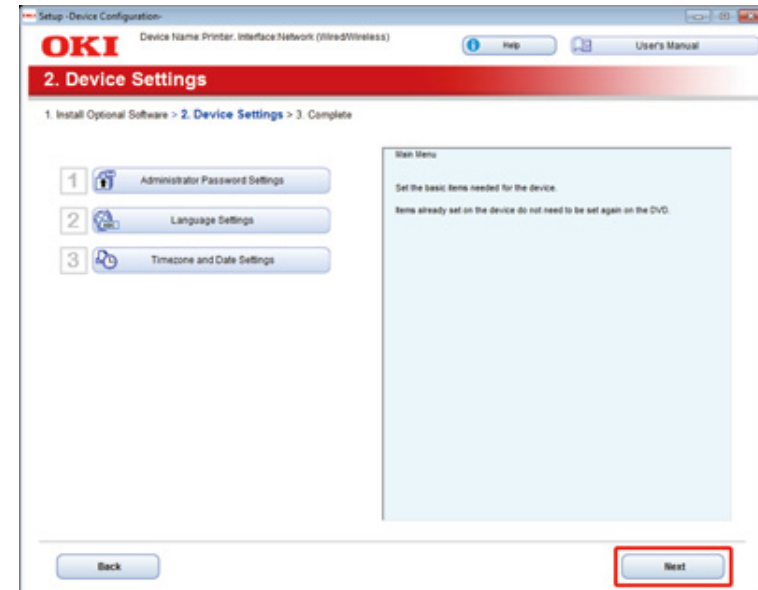

Αν εμφανιστεί το ακόλουθο πλαίσιο διαλόγου, κάντε κλικ στο [Yes (Ναι)].

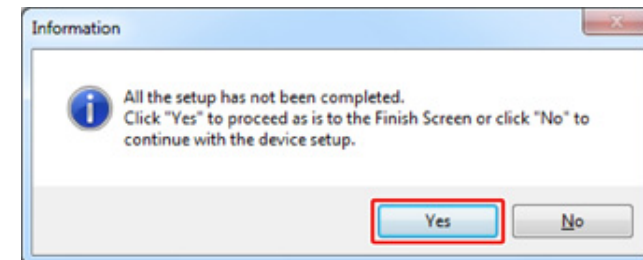

12 Κάντε κλικ στο [Exit (Εξοδος)].

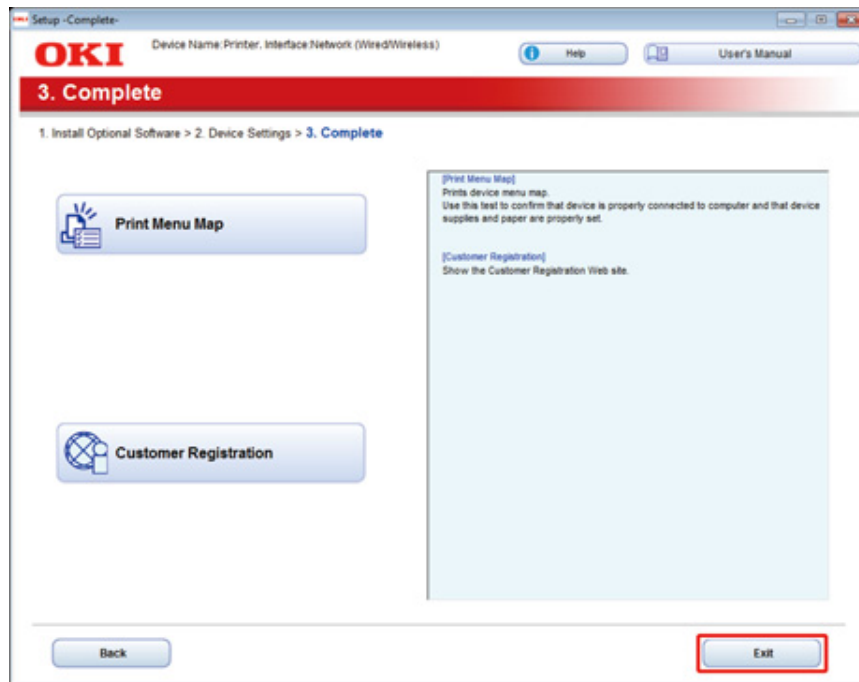

Για Mac OS X

Αυτή η ενότητα περιγράφει τον τρόπο εγκατάστασης του προγράμματος οδήγησης εκτυπωτή PS.

Για εγκατάσταση βοηθητικών προγραμμάτων, ανατρέξτε στα ακόλουθα.

 Εγκατάσταση λογισμικού (Οδηγός για Προχωρημένους)

- **Εγκαταστήστε το πρόγραμμα οδήγησης εκτυπωτή Mac OS X PS.**
Όταν η εγκατάσταση ολοκληρωθεί, εκτυπώστε μια δοκιμαστική σελίδα στο βήμα 15.
 - 1 Βεβαιωθείτε ότι η συσκευή και ο υπολογιστής είναι συνδεδεμένα και η συσκευή είναι ενεργοποιημένη.
 - 2 Εισάγετε το "DVD-ROM λογισμικού" σε έναν υπολογιστή.
 - 3 Κάντε διπλό κλικ στο εικονίδιο [OKI] στην επιφάνεια εργασίας.
 - 4 [Drivers (Προγράμματα οδήγησης)] > [PS (PS)] > Διπλό κλικ στο [Installer for OSX (Πρόγραμμα εγκατάστασης για OSX)].
 - 5 Εισάγετε τον κωδικό πρόσβασης διαχειριστή και μετά κάντε κλικ στο [OK (OK)].
Ακολουθήστε τις οδηγίες που εμφανίζονται στην οθόνη, για να ολοκληρώσετε την εγκατάσταση.
 - 6 Επιλέξτε [System Preferences (Προτιμήσεις συστήματος)] από το μενού Apple.
 - 7 Πατήστε [Printers & Scanners (Εκτυπωτές & Σαρωτές)].

8 Κάντε κλικ στο [+].

Επιλέξτε [Add Printer or Scanner... (Προσθήκη Εκτυπωτή ή Σαρωτή...)] όταν προβάλλεται το μενού.

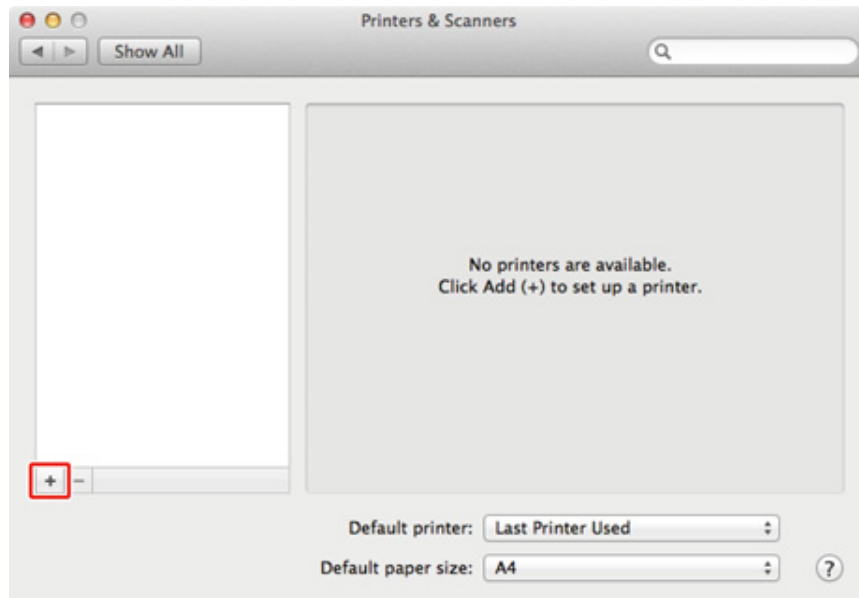

9 Κάντε κλικ στο [Default (Προεπιλογή)].

10 Επιλέξτε τη συσκευή και μετά βεβαιωθείτε πως το [OKI C532 PS (OKI C532 PS)] εμφανίζεται για [Use (Χρήση)].

Τύποι ονομάτων	Προβάλλεται στη σύνδεση	Κατάλογος μεθόδων
Δίκτυο	OKI-C532 (τελευταία 6 ψηφία της διεύθυνσης MAC)	Bonjour
USB	OKI DATA CORP C532	USB



Για να αλλάξετε το όνομα, εισάγετε ένα νέο όνομα στο [Name: (Όνομα:)].

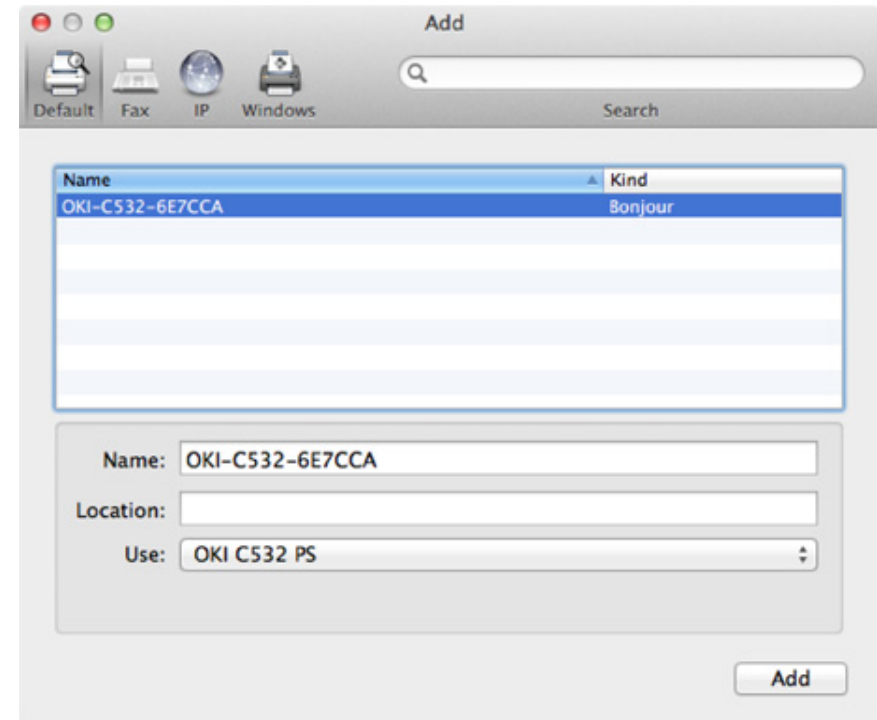

11 Κάντε κλικ στο [Add (Προσθήκη)].

12 Αν εμφανιστεί το [Installable options (Εγκαταστάσιμες επιλογές)], κάντε κλικ στο [Continue (Συνέχεια)].

- 13 Βεβαιωθείτε ότι η συσκευή έχει προστεθεί στο [Printers (Εκτυπωτές)] και ότι το [OKI C532 PS (OKI C532 PS)] εμφανίζεται στο [Kind (Είδος)].

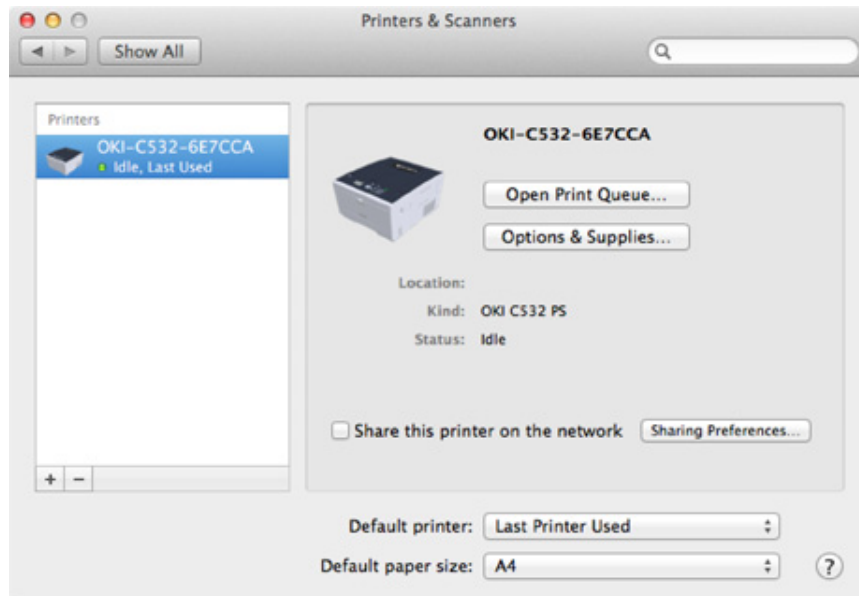

Αν το [OKI C532 PS (OKI C532 PS)] δεν εμφανίζεται σωστά στο [Kind (Είδος)], κάντε κλικ στο [- (-)], διαγράψτε τη συσκευή από το [Printers (Εκτυπωτές)], και στη συνέχεια ακολουθήστε εκ νέου τα βήματα 8 έως 12.

- 14 Κάντε κλικ στο [Open Print Queue... (Άνοιγμα ουράς εκτύπωσης...)].
- 15 Επιλέξτε [Print Test Page (Εκτύπωση Δοκιμαστικής Σελίδας)] από το μενού [Printer (Εκτυπωτής)].

3

Βασικές Λειτουργίες

Ονόματα εξαρτημάτων

Βασικές Λειτουργίες στον Πίνακα Χειριστή

Ενεργοποίηση και απενεργοποίηση της συσκευής

Φόρτωση χαρτιού

Ονόματα εξαρτημάτων

Το κεφάλαιο αυτό περιγράφει το όνομα του κάθε εξαρτήματος.

- Μπροστινή όψη
- Πίσω όψη
- Μέσα στη συσκευή

Μπροστινή όψη

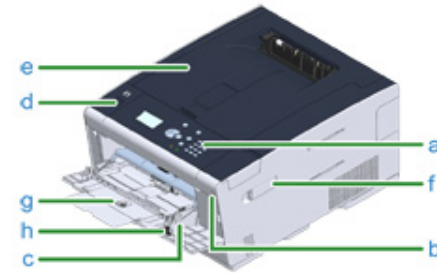

Σύμβολο	Όνομα
a	Πίνακας χειριστή 🔗 Βασικές Λειτουργίες στον Πίνακα Χειριστή
b	Θύρα USB
c	Δίσκος MP (Δίσκος πολλαπλών χρήσεων)
d	Κουμπί ανοίγματος
e	Δίσκος εξόδου (επάνω κάλυμμα)
f	Κάλυμμα μονάδας ασύρματου LAN
g	Στήριγμα χαρτιού
h	Μοχλός φακέλου (Χρησιμοποιήστε αυτό όταν εκτυπώνετε σε φακέλους. Για οδηγίες, ανατρέξτε στο προηγμένο εγχειρίδιο.)

Πίσω όψη

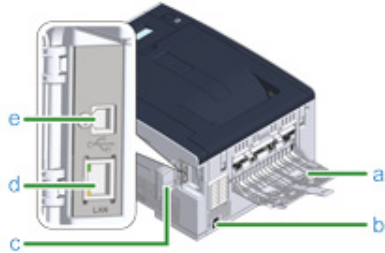

Σύμβολο	Όνομα
a	Πίσω δίσκος εξόδου
b	Υποδοχή τροφοδοσίας
c	Κάλυμμα συνδέσιμου διεπαφής
d	Υποδοχή διασύνδεσης δικτύου
e	Υποδοχή διασύνδεσης USB

Μέσα στη συσκευή

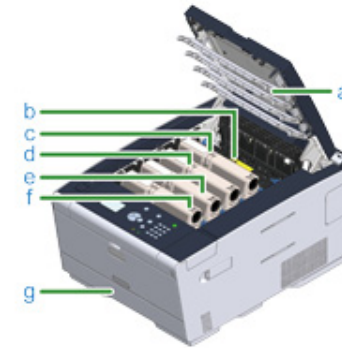

Σύμβολο	Όνομα
a	Κεφαλή LED
b	Μονάδα σταθεροποιητή
c	Κασέτα γραφίτη / Τύμπανο απεικόνισης (Υ: κίτρινο)
d	Δοχείο γραφίτη / Τύμπανο απεικόνισης (Μ: ματζέντα)
e	Κασέτα γραφίτη / Τύμπανο απεικόνισης (C: κυανό)
f	Δοχείο γραφίτη / Τύμπανο απεικόνισης (Κ: μαύρο)
g	Δίσκος 1

Βασικές Λειτουργίες στον Πίνακα Χειριστή

Αυτή η ενότητα περιγράφει τον πίνακα χειριστή της συσκευής.

- Ονόματα και Λειτουργίες
- Εισαγωγή με το αριθμητικό πληκτρολόγιο

Ονόματα και Λειτουργίες

Αυτή η ενότητα περιγράφει τα ονόματα και οι λειτουργίες των εξαρτημάτων στον πίνακα χειριστή.

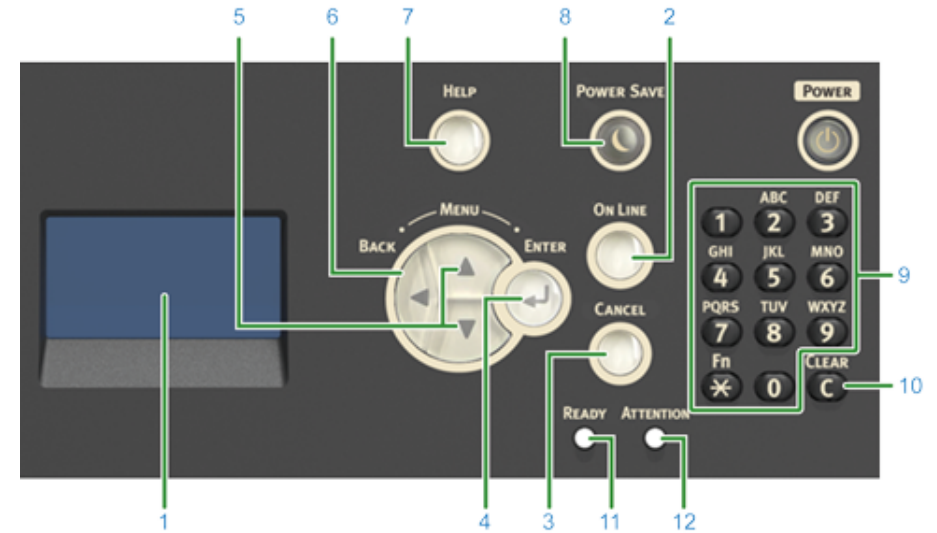

Αρ.	Όνομα	Λειτουργία
1	Οθόνη	Υποδεικνύει την κατάσταση εκτυπωτή ή οδηγίες.
2	ONLINE	Εκτελεί εναλλαγή μεταξύ ONLINE και OFFLINE.
3	ΑΚΥΡΩΣΗ	Ακυρώνει αμέσως την τρέχουσα εργασία εκτύπωσης.
4	ΕΙΣΑΓΩΓΗ	Ορίζει το επισημασμένο στοιχείο.
5	▼, ▲	<ul style="list-style-type: none"> • Εμφανίζει στοιχεία μενού. • Επιλέγει ένα στοιχείο μενού ή εκτελεί κύλιση στην οθόνη.
6	ΠΙΣΩ	Επιστρέφει στην προηγούμενη οθόνη.
7	ΒΟΗΘΕΙΑ	Εμφανίζει την οθόνη βοήθειας. Για να κλείσετε την οθόνη βοήθειας, πατήστε ξανά το κουμπί (ΒΟΗΘΕΙΑ) ή πατήστε το κουμπί (ΠΙΣΩ) ή (ΑΚΥΡΩΣΗ).
8	ΕΞΟΙΚΟΝΟΜΗΣΗ ΕΝΕΡΓΕΙΑΣ	<ul style="list-style-type: none"> • Εισέρχεται ή εξέρχεται από τη λειτουργία εξοικονόμησης ενέργειας. • Εξέρχεται από τη λειτουργία ύπνου. <p>Ανάβει με πράσινο χρώμα στη λειτουργία εξοικονόμησης ενέργειας και αναβοσβήνει με πράσινο χρώμα στη λειτουργία ύπνου.</p>

Αρ.	Όνομα	Λειτουργία
9	Αριθμητικό πληκτρολόγιο	<ul style="list-style-type: none"> Εισάγετε αριθμούς. Εισάγετε αλφαβητικούς χαρακτήρες και σύμβολα. <p>Χρησιμοποιήστε το αριθμητικό πληκτρολόγιο για να εισάγετε κωδικό πρόσβασης.</p>
10	ΑΠΑΛΟΙΦΗ	Απαλείφει την τιμή που εισήχθη.
11	Ένδειξη ΕΤΟΙΜΟΤΗΤΑ	Ανάβει με πράσινο χρώμα σε λειτουργία ONLINE και σβήνει σε λειτουργία OFFLINE.
12	Ένδειξη ΠΡΟΣΟΧΗ	Ανάβει ή αναβοσβήνει σε πορτοκαλί χρώμα αν παρουσιαστεί σφάλμα στη συσκευή.

Εισαγωγή με το αριθμητικό πληκτρολόγιο



Χρησιμοποιείται για να εισάγετε αριθμούς ή αλφαβητικούς χαρακτήρες. Οι διαθέσιμοι χαρακτήρες και ο τρόπος εναλλαγής τύπων χαρακτήρων εμφανίζονται παρακάτω.

Αριθμός	
<1>	1
<2>	a → b → c → 2 → a
<3>	d → e → f → 3 → d
<4>	g → h → i → 4 → g
<5>	j → k → l → 5 → j
<6>	m → n → o → 6 → m
<7>	p → q → r → s → 7 → p
<8>	t → u → v → 8 → t
<9>	w → x → y → z → 9 → w
<0>	0

Πατήστε το κουμπί  (ΑΠΑΛΟΙΦΗ) για να διαγράψετε έναν χαρακτήρα κατά την εισαγωγή κωδικού πρόσβασης.



Για να εισάγετε "abc"

Πατήστε <2> →  (ΕΙΣΑΓΩΓΗ) → <2> → <2> →  (ΕΙΣΑΓΩΓΗ) → <2> → <2> → <2> →  (ΕΙΣΑΓΩΓΗ).

Ενεργοποίηση και απενεργοποίηση της συσκευής

Αυτή η ενότητα περιγράφει πώς να ενεργοποιήσετε και να απενεργοποιήσετε τη συσκευή.

- Ενεργοποίηση της συσκευής
- Απενεργοποίηση της συσκευής

Ενεργοποίηση της συσκευής

- 1 Πατήστε τον διακόπτη ρεύματος για ένα δευτερόλεπτο περίπου.



Όταν ενεργοποιηθεί η συσκευή, ανάβει το λαμπάκι LED του διακόπτη ισχύος.



- 2 Όταν η συσκευή είναι έτοιμη, εμφανίζεται η οθόνη αναμονής.

Απενεργοποίηση της συσκευής



- Ελέγξτε ότι η συσκευή δεν λαμβάνει δεδομένα πριν τον τερματισμό.
- Πατήστε και κρατήστε πατημένο τον διακόπτη λειτουργίας για 5 δευτερόλεπτα ή περισσότερο, για να εξαναγκάσετε τη συσκευή σε απενεργοποίηση. Χρησιμοποιήστε αυτή τη μέθοδο μόνο εάν προκύψει κάποιο πρόβλημα.

Για την επίλυση προβλημάτων αυτής της συσκευής, ανατρέξτε στο "Επίλυση προβλημάτων (Οδηγός για Προχωρημένους)".

1 Πατήστε τον διακόπτη ρεύματος για ένα δευτερόλεπτο περίπου.



Το μήνυμα "Γίνεται τερματισμός. Παρακαλώ περιμένετε. Ο εκτυπωτής θα απενεργοποιηθεί αυτόματα." εμφανίζεται στην οθόνη και η λυχνία LED του διακόπτη ισχύος αναβοσβήνει με διαστήματα του ενός δευτερολέπτου περίπου.

Μετά από λίγο, η συσκευή απενεργοποιείται αυτόματα και η λυχνία του διακόπτη τροφοδοσίας LED σβήνει.

Τι πρέπει να κάνετε ένα δεν χρησιμοποιείτε τη συσκευή για εκτεταμένη χρονική περίοδο

Εάν δε χρησιμοποιείτε τη συσκευή για εκτεταμένη χρονική περίοδο λόγω διακοπών, ταξιδιών ή για άλλους λόγους, αποσυνδέστε το καλώδιο τροφοδοσίας από την πρίζα.



Αυτή η συσκευή δεν παρουσιάζει λειτουργικές βλάβες, εάν το καλώδιο τροφοδοσίας είναι αποσυνδεδεμένο για εκτεταμένη χρονική περίοδο (τέσσερις εβδομάδες ή περισσότερο).

Φόρτωση χαρτιού

Αυτό το κεφάλαιο περιγράφει διάφορες πληροφορίες σχετικά με το χαρτί που μπορεί να τοποθετηθεί σε ένα δίσκο χαρτιού αυτής της συσκευής.

Για να ορίσετε τύπο και βάρος χαρτιού, πατήστε τα κουμπιά ▲ ▼ στον πίνακα χειριστή για να επιλέξετε [Setting (Ρύθμιση)] > [Paper Setup (Ρύθμιση Χαρτιού)] και επιλέξτε το δίσκο που θέλετε να χρησιμοποιήσετε και μετά επιλέξτε [Media Type (Τύπος Μέσου)] ή [Media Weight (Βάρος Μέσου)].

- Σχετικά με τους τύπους χαρτιού που μπορούν να φορτωθούν
- Φόρτωση χαρτιού στο Δίσκο 1/2/3
- Φόρτωση χαρτιού στο δίσκο MP
- Αποθήκευση χαρτιού

Σχετικά με τους τύπους χαρτιού που μπορούν να φορτωθούν

Διαθέσιμοι τύποι χαρτιού

Για να εκτελέσετε εκτύπωση υψηλής ποιότητας, βεβαιωθείτε ότι χρησιμοποιείτε τους υποστηριζόμενους τύπους χαρτιού που ικανοποιούν τις απαιτήσεις, όπως το υλικό, το βάρος, ή την επιφάνεια του χαρτιού τελικής επεξεργασίας. Χρησιμοποιείτε χαρτί εκτύπωσης ψηφιακών εικόνων.

Εάν εκτυπώσετε σε χαρτί που δεν συνιστάται από την Oki Data, ελέγξτε την ποιότητα εκτύπωσης και την κίνηση του χαρτιού καλά εκ των προτέρων για να βεβαιωθείτε ότι δεν υπάρχουν προβλήματα.

• Τύπος χαρτιού

Τύπος χαρτιού	Μέγεθος χαρτιού	Βάρος χαρτιού
A4	210 x 297	64 έως 220 g/m ² (17 έως 58 lb)
A5	148 x 210	Για εκτύπωση διπλής όψης, 64 έως 176 g/m ² (17 έως 47 lb)
A6	105 x 148	
B5	182 x 257	
B6	128 x 182	
B6 Half	64 x 182	Αν τοποθετήσετε χαρτί με πλάτος 148 mm (5,8 ίντσες) ή πιο στενό, η εκτύπωση γίνεται πιο αργή.
Γράμμα	215,9 x 279,4 (8,5 x 11)	
Legal13	215.9 x 330.2 (8.5 x 13)	
Legal13.5	215.9 x 342.9 (8.5 x 13,5)	
Legal14	215.9 x 355.6 (8.5 x 14)	
Executive	184.2 x 266.7 (7.25 x 10,5)	
Statement	(5,5 x 8,5)	
8,5" SQ	(8,5 x 8,5)	
Folio	210 x 330	
16K(184x260mm)	184 x 260	
16K(195x270mm)	195 x 270	
16K(197x273mm)	197 x 273	
Κάρτα ευρετηρίου	(3 x 5)	
4x6 ίντσες	(4 x 6)	
5x7 ίντσες	(5 x 7)	
Προσαρμοσμένο	Πλάτος: 64 έως 216 Μήκος: 90 έως 1321	64 έως 220 g/m ² (17 έως 58 lb)

• Φάκελος

Τύπος χαρτιού	Μέγεθος χαρτιού	Βάρος χαρτιού
Φάκελος Com-9	98.4 x 190.5 (3.875 x 7,5)	Οι φάκελοι πρέπει να είναι κατασκευασμένοι από χαρτί 85 g/m ² (24 lb), και τα πτερύγιά τους πρέπει είναι διπλωμένα.
Φάκελος Com-10	98.4 x 225.4 (3.875 x 8,875)	
Φάκελος Monarch	104.8 x 241.3 (4.125 x 9,5)	
Φάκελος DL	110 x 220 (4.33 x 8,66)	
Φάκελος C5	162 x 229 (6.4 x 9)	

• Ετικέτα

Τύπος χαρτιού	Μέγεθος χαρτιού	Βάρος χαρτιού
A4	210 x 297	0,1 - 0,2 mm
Γράμμα	8,5 x 11 (215,9 x 279,4)	

• Άλλος τύπος χαρτιού

Είδος χαρτιού	Μέγεθος χαρτιού	Βάρος χαρτιού
Μερικώς εκτυπωμένο χαρτί	Υπάγεται σε απλό χαρτί	64 έως 220 g/m ² (17 έως 58 lb)
Έγχρωμο χαρτί	Υπάγεται σε απλό χαρτί	64 έως 220 g/m ² (17 έως 58 lb)

Σχετικά με μεγέθη χαρτιού, βάρος και αριθμό φύλλων που μπορούν να φορτωθούν

Τα διαθέσιμα μεγέθη και τύποι χαρτιού, καθώς και η χωρητικότητα δίσκου, είναι τα εξής.

• Δίσκος 1

Διαθέσιμο μέγεθος χαρτιού	Χωρητικότητα Δίσκου	Βάρος χαρτιού
A4 A5 A6* ¹ B5 B6* ¹ Γράμμα Legal13 Legal13.5 Legal14 Executive Statement* ¹ 8.5" SQ Folio 16K(184x260mm) 16K(195x270mm) 16K(197x273mm) Προσαρμοσμένο μέγεθος* ²	250 φύλλα (εάν το βάρος του χαρτιού είναι 80 g/m ²)	Ελαφρύ (64 έως 74 g/m ²) Μεσαίο Ελαφρύ (75 έως 82 g/m ²) Μεσαίο (83 έως 90 g/m ²) Μεσαίο βαρύ (91 έως 104 g/m ²) Βαρύ (105 έως 120 g/m ²) Πολύ βαρύ1 (121 έως 176 g/m ²)

*1 Το χαρτί δεν μπορεί να χρησιμοποιηθεί για εκτύπωση διπλής όψης.

*2 Πλάτος: 100 έως 216 mm (3,9 έως 8,5 ίντσες), Μήκος: 148 έως 356 mm (5,8 έως 14 ίντσες)

• Δίσκος 2/3 (Προαιρετικό)

Διαθέσιμο μέγεθος χαρτιού	Χωρητικότητα Δίσκου	Βάρος χαρτιού
A4 A5 B5 Γράμμα Legal13 Legal13.5 Legal14 Executive 8.5" SQ Folio 16K(184x260mm) 16K(195x270mm) 16K(197x273mm) Προσαρμοσμένο μέγεθος* ¹	530 φύλλα (εάν το βάρος του χαρτιού είναι 80 g/m ²)	Ελαφρύ (64 έως 74 g/m ²) Μεσαίο Ελαφρύ (75 έως 82 g/m ²) Μεσαίο (83 έως 90 g/m ²) Μεσαίο βαρύ (91 έως 104 g/m ²) Βαρύ (105 έως 120 g/m ²) Πολύ βαρύ 1 (121 έως 176 g/m ²)

*1 Πλάτος: 148 έως 216 mm (5,8 έως 8,5 ίντσες), Μήκος: 210 έως 356 mm (8,3 έως 14 ίντσες)

• Δίσκος MP

Διαθέσιμο μέγεθος χαρτιού	Χωρητικότητα Δίσκου	Βάρος χαρτιού
A4	100 φύλλα	Ελαφρύ
A5	(εάν το βάρος του χαρτιού είναι 80 g/m ²)	(64 έως 74 g/m ²)
A6 ^{*1}		Μεσαίο Ελαφρύ
B5	10 φύλλα (φάκελοι)	(75 έως 82 g/m ²)
B6 ^{*1}		Μεσαίο
B6 Half ¹		(83 έως 90 g/m ²)
Γράμμα		Μεσαίο βαρύ
Legal13		(91 έως 104 g/m ²)
Legal13.5		Βαρύ
Legal14		(105 έως 120 g/m ²)
Executive		Πολύ βαρύ1
Statement ^{*1}		(121 έως 176 g/m ²)
8.5" SQ		Πάρα πολύ βαρύ2
Folio		(177 έως 220 g/m ²)
16K(184x260mm)		
16K(195x270mm)		
16K(197x273mm)		
Κάρτα ευρετηρίου ^{*1}		
4x6 ίντσες ^{*1}		
5x7 ίντσες ^{*1}		
Προσαρμοσμένο μέγεθος ^{*2}		
Φάκελος Com-9 ^{*1}		
Φάκελος Com-10 ^{*1}		
Φάκελος Monarch ^{*1}		
Φάκελος DL ^{*1}		
Φάκελος C5 ^{*1}		

*1 Το χαρτί δεν μπορεί να χρησιμοποιηθεί για εκτύπωση διπλής όψης.

*2 Πλάτος: 64 έως 216 mm (2,5 έως 8,5 ίντσες), Μήκος: 90 έως 1.321 mm (3,5 έως 52 ίντσες)

Συνιστώμενο χαρτί

Η συσκευή υποστηρίζει πληθώρα μέσων εκτύπωσης, καθώς και διάφορες τιμές βάρους και μεγέθη χαρτιού. Αυτή η ενότητα περιγράφει πώς να επιλέγετε και να χρησιμοποιείτε τα μέσα. Για να επιτευχθεί η καλύτερη δυνατή απόδοση, χρησιμοποιήστε 75 έως 90 g/m² απλό χαρτί που έχει σχεδιαστεί για χρήση σε φωτοτυπικά μηχανήματα και εκτυπωτές λέιζερ. Δεν συνιστάται η χρήση χαρτιού με ιδιαίτερα ανάγλυφη ή τραχιά υφή. Μπορούν να χρησιμοποιηθούν προεκτυπωμένα χαρτικά υλικά, ωστόσο δεν θα πρέπει να εμφανίζεται κηλίδωση κατά την έκθεση στις υψηλές θερμοκρασίες σταθεροποιητή που χρησιμοποιούνται στη διαδικασία εκτύπωσης.

• Φάκελοι

Οι φάκελοι δεν πρέπει να είναι τσαλακωμένοι ή παραμορφωμένοι. Επίσης, οι φάκελοι πρέπει να είναι ορθογώνιου σχήματος, με άνοιγμα από το πάνω μέρος και κόλλα που παραμένει ανέπαφη όταν υποβάλλεται σε σταθεροποίηση με θερμούς κυλίνδρους πίεσης στη συσκευή. Οι φάκελοι με παράθυρο δεν είναι κατάλληλοι.

• Ετικέτες

Οι ετικέτες πρέπει να είναι του συνιστώμενου τύπου για χρήση σε φωτοαντιγραφικά και εκτυπωτές λέιζερ όπου η σελίδα φορέα βάσης καλύπτεται πλήρως από ετικέτες. Άλλοι τύποι ετικετών μπορεί να προκαλέσουν ζημιά στον εκτυπωτή λόγω αποκόλλησης των ετικετών κατά τη διαδικασία εκτύπωσης.

Φόρτωση χαρτιού στο Δίσκο 1/2/3

Η διαδικασία κατά την τροφοδοσία χαρτιού στο Δίσκο 1 χρησιμοποιείται ως παράδειγμα, αλλά η ίδια διαδικασία ισχύει για το Δίσκο 2/3 (προαιρετικό).

- 1 Τραβήξτε την κασέτα χαρτιού έξω.



- 2 Σύρετε τον οδηγό χαρτιού (a) στο πλάτος του χαρτιού που είναι για φόρτωση.

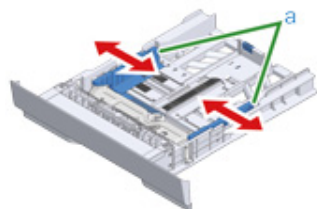

- 3 Σύρετε τον αναστολέα χαρτιού (b) στο μήκος του χαρτιού που είναι για φόρτωση.

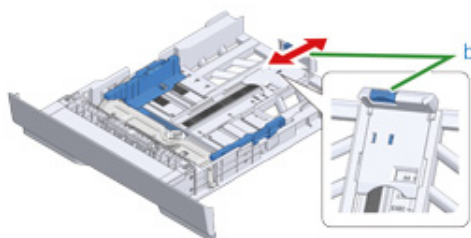

- 4 Ξεφυλλίστε μια στοίβα χαρτιού και, στη συνέχεια, ευθυγραμμίστε τις άκρες του χαρτιού.

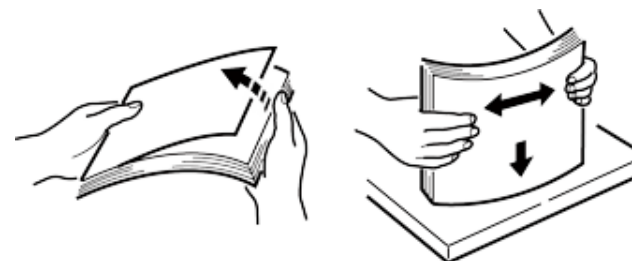

- 5 Φορτώστε το χαρτί με την πλευρά εκτύπωσης προς τα κάτω.



Μην φορτώνετε χαρτί πάνω από το "▽" σήμα στον οδηγό χαρτιού.

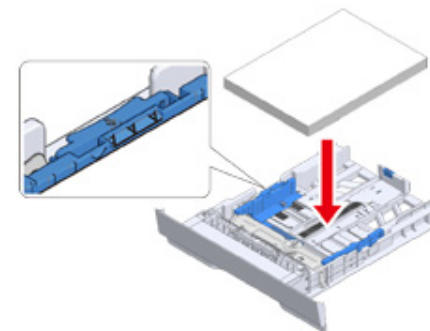

- 6 Ασφαλίστε το χαρτί που φορτώθηκε με τον οδηγό χαρτιού.

- 7 Σπρώξτε την κασέτα χαρτιού μέχρι να σταματήσει.



- 8 Πατήστε το κουμπί ▲ ή ▼ στον πίνακα χειριστή για να επιλέξετε [Setting (Ρύθμιση)] και πατήστε το κουμπί ⏪ (ΕΙΣΑΓΩΓΗ).

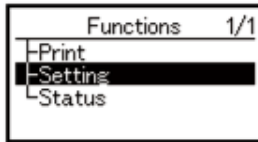

- 9 Επιλέξτε [Paper Setup (Ρύθμιση Χαρτιού)], και μετά πατήστε το κουμπί ⏪ (ΕΙΣΑΓΩΓΗ).

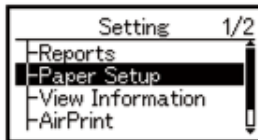

- 10 Επιλέξτε το δίσκο στον οποίο έχει φορτωθεί χαρτί και μετά πατήστε το κουμπί ⏪ (ΕΙΣΑΓΩΓΗ).

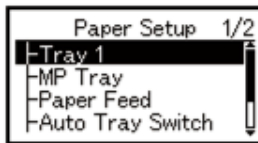

- 11 Ορίστε [Paper Size (Μέγεθος Χαρτιού)].

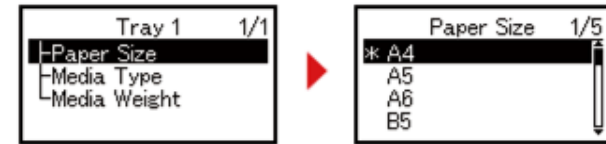

- 12 Ορίστε [Media Type (Τύπος Μέσου)].

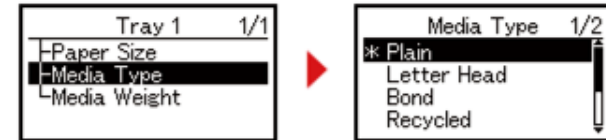

- 13 Ορίστε [Media Weight (Βάρος Μέσου)].

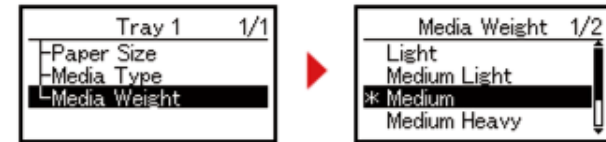

- 14 Πατήστε το κουμπί ⏪ (ONLINE) για να επιστρέψετε στην οθόνη αναμονής.

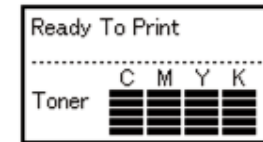

Φόρτωση χαρτιού στο δίσκο MP



- Μην πιέζετε κάτω το χαρτί και μην κρατάτε το χαρτί για να το τραβήξετε, όσο γίνεται εκτύπωση σε χαρτί που τροφοδοτήθηκε από τον δίσκο MP. Για να σταματήσετε την εκτύπωση, ανοίξτε τον δίσκο εξόδου.
Για οδηγίες σχετικά με τον τρόπο αφαίρεσης χαρτιού, ανατρέξτε στην ενότητα "Εάν παρουσιαστεί εμπλοκή χαρτιού".
- Αν ανοίξετε και κλείσετε το δίσκο MP με δύναμη, ο κύλινδρος τροφοδοσίας χαρτιού του δίσκου MP μπορεί να πέσει και να μπει στη διαδρομή του χαρτιού που φορτώνεται. Αν ο κύλινδρος τροφοδοσίας χαρτιού του δίσκου MP έχει πέσει, σηκώστε τον κύλινδρο τροφοδοσίας χαρτιού του δίσκου MP πριν φορτώσετε χαρτί.

- 1 Ανοίξτε το δίσκο MP προς τα εμπρός εισάγοντας το δάκτυλό σας στην μπροστινή εγκοπή.



- 2 Τραβήξτε το στήριγμα χαρτιού προς τα έξω κρατώντας το κεντρικό μέρος του.



- 3 Ανοίξτε την επιμέρους υποστήριξη.



- 4 Προσαρμόστε τον οδηγό μη αυτόματης τροφοδοσίας χαρτιού στο πλάτος του χαρτιού προς φόρτωση.

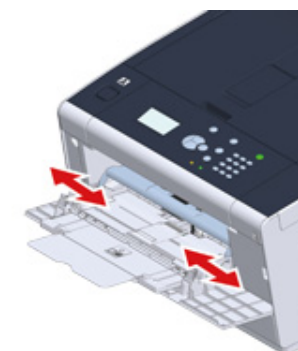

5 Βεβαιωθείτε πως ο κύλινδρος τροφοδοσίας χαρτιού έχει μείνει στη σωστή θέση.

Αν ο κύλινδρος τροφοδοσίας χαρτιού έχει πέσει, σπρώξτε τον προς τα επάνω και διορθώστε τον.

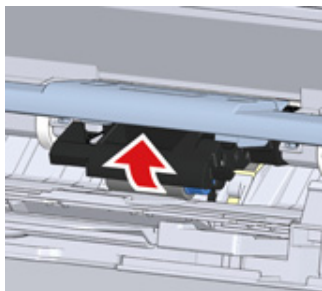

6 Εισάγετε το χαρτί με την πλευρά εκτύπωσης προς τα πάνω μέχρι η άκρη του να αγγίξει την είσοδο τροφοδοσίας χαρτιού.



Μην φορτώνετε χαρτί πάνω από το "▽" σημάδι.



Όταν ο εκτυπωτής βρίσκεται σε λειτουργία εξοικονόμησης ενέργειας, πατήστε το κουμπί (Εξοικονόμηση Ενέργειας) για επαναφορά από τη λειτουργία.

7 Πατήστε το κουμπί ▲ ή ▼ στον πίνακα χειριστή για να επιλέξετε [Setting (Ρύθμιση)] και πατήστε το κουμπί (ΕΙΣΑΓΩΓΗ).

8 Επιλέξτε [Paper Setup (Ρύθμιση Χαρτιού)], και μετά πατήστε το κουμπί (ΕΙΣΑΓΩΓΗ).

9 Επιλέξτε το δίσκο MP κι μετά πατήστε το κουμπί (ΕΙΣΑΓΩΓΗ).

10 Ορίστε [Paper Size (Μέγεθος Χαρτιού)].

11 Ορίστε [Media Type (Τύπος Μέσου)].

12 Ορίστε [Media Weight (Βάρος Μέσου)].

13 Πατήστε το κουμπί (ONLINE) για να επιστρέψετε στην οθόνη αναμονής.



- Μην τοποθετείτε χαρτιά διαφορετικού μεγέθους, τύπου ή βάρους.
- Κατά την προσθήκη φύλλων χαρτιού, αφαιρέστε το χαρτί που φορτώθηκε στο δίσκο MP, στοιβάξτε όλο το πακέτο φύλλων και ευθυγραμμίστε τις άκρες των φύλλων για να τα φορτώσετε.
- Μην εισάγετε οτιδήποτε άλλο εκτός από χαρτί στον δίσκο πολλαπλών χρήσεων.

Αποθήκευση χαρτιού

Αποθηκεύστε το χαρτί κάτω από τις ακόλουθες συνθήκες για να διατηρηθεί η ποιότητα.

- Μέσα σε ντουλάπι ή άλλο στεγνό και σκοτεινό μέρος
- Σε επίπεδη επιφάνεια
- Θερμοκρασία: 20°C
- Υγρασία: 50% ΣΥ (σχετική υγρασία)

Μην αποθηκεύετε το χαρτί σε χώρους όπως φαίνεται παρακάτω:

- Απευθείας στο πάτωμα
- Όπου το χαρτί είναι εκτεθειμένο σε άμεσο ηλιακό φως
- Κοντά στο εσωτερικό ενός εξωτερικού τείχους
- Σε ανομοιόμορφη επιφάνεια
- Σε μέρος όπου μπορεί να δημιουργηθεί στατικός ηλεκτρισμός
- Όπου η θερμοκρασία ανεβαίνει υπερβολικά ψηλά και η θερμοκρασία αλλάζει γρήγορα
- Κοντά σε αυτή τη συσκευή, ένα κλιματιστικό, μια θερμάστρα, ή αγωγό



- Μην ξετυλίγετε το χαρτί μέχρι λίγο πριν από τη χρήση.
- Μην αφήνετε το χαρτί ξετυλιγμένο για μεγάλη χρονική περίοδο. Κάνοντας έτσι ενδέχεται να προκληθούν προβλήματα εκτύπωσης.
- Ανάλογα με το μέσο εκτύπωσης, το περιβάλλον, τις συνθήκες αποθήκευσης, η ποιότητα εκτύπωσης ενδέχεται να μειωθεί ή η εκτύπωση μπορεί να είναι τσαλακωμένη.

4

Εκτύπωση

Εκτύπωση από υπολογιστή (Windows)

Εκτύπωση από έναν υπολογιστή (Mac OS X)

Ακύρωση Εργασίας Εκτύπωσης

Σχετικά με τις οθόνες και λειτουργίες κάθε προγράμματος οδήγησης εκτυπωτή

Εκτύπωση από υπολογιστή (Windows)

- Για πρόγραμμα οδήγησης εκτυπωτή Windows PCL
- Για πρόγραμμα οδήγησης εκτυπωτή Windows PS

Για πρόγραμμα οδήγησης εκτυπωτή Windows PCL

- 1 Ανοίξτε το αρχείο προς εκτύπωση.
- 2 Επιλέξτε [Εκτύπωση] στο μενού [Αρχείο].
- 3 Επιλέξτε τον οδηγό εκτυπωτή.

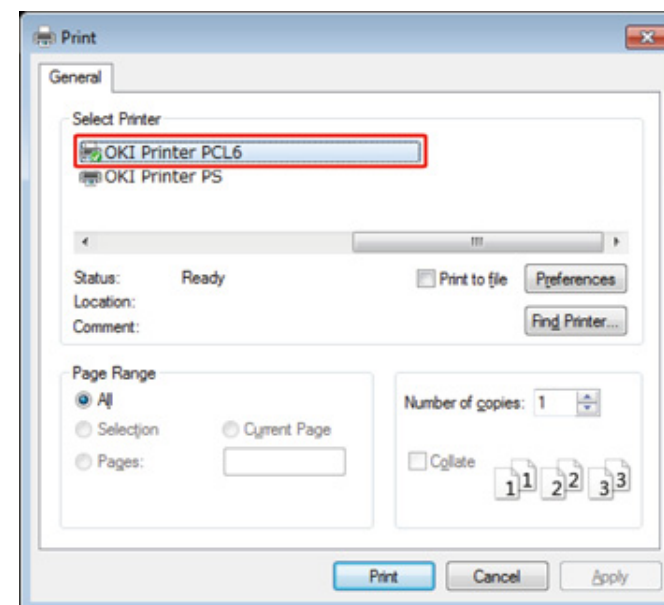

- 4 Κάντε κλικ στο [Προτιμήσεις].

5 Αλλάξτε τις ρυθμίσεις σε κάθε καρτέλα σύμφωνα με τις ανάγκες σας.

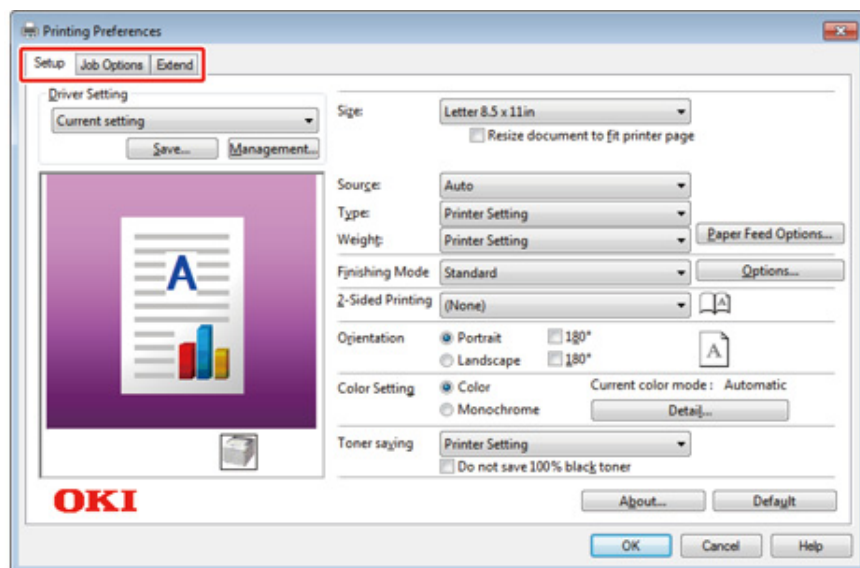

6 Κάντε κλικ στο [OK].

7 Κάντε κλικ στην [Εκτύπωση] στην Οθόνη [Εκτύπωση].

Για πρόγραμμα οδήγησης εκτυπωτή Windows PS

- 1 Ανοίξτε το αρχείο προς εκτύπωση.
- 2 Επιλέξτε [Εκτύπωση] στο μενού [Αρχείο].
- 3 Επιλέξτε τον οδηγό εκτυπωτή PS .
- 4 Κάντε κλικ στο [Preferences].

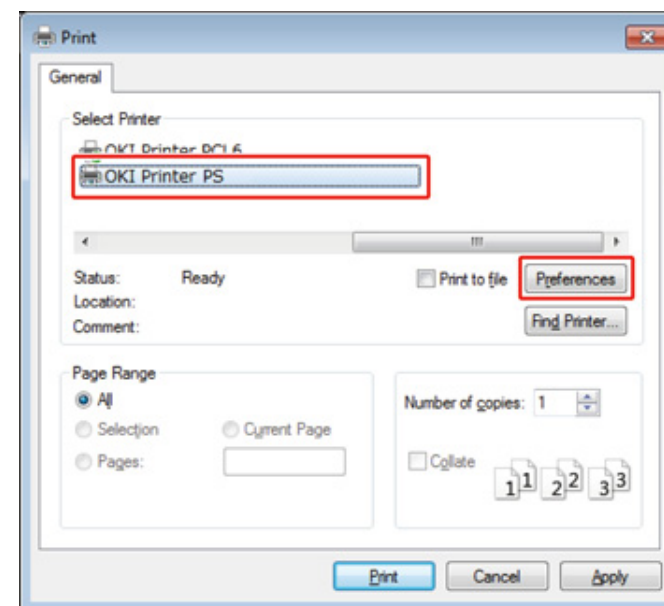

5 Αλλάξτε τις ρυθμίσεις σε κάθε καρτέλα σύμφωνα με τις ανάγκες σας.

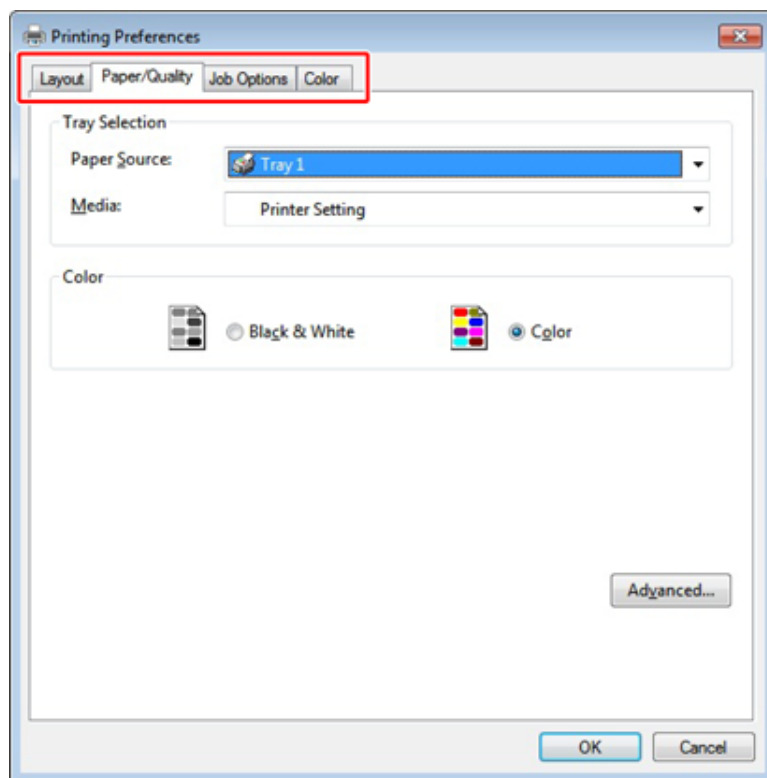

6 Κάντε κλικ στο [OK (OK)].

7 Κάντε κλικ στην [Print] στην οθόνη [Print].

Εκτύπωση από έναν υπολογιστή (Mac OS X)

- Για Mac OS X

Για Mac OS X

Μπορείτε να ρυθμίσετε το μέγεθος του χαρτιού, το δίσκο χαρτιού, το βάρος του χαρτιού και τον τύπο χαρτιού με έναν οδηγό εκτυπωτή.

- 1 Ανοίξτε το αρχείο προς εκτύπωση.
- 2 Επιλέξτε [Εκτύπωση] στο μενού [Αρχείο].

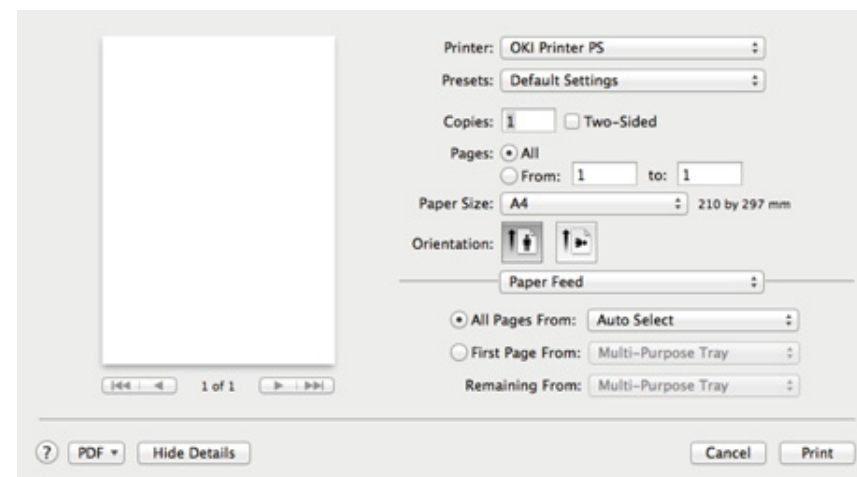

- 3 Επιλέξτε τη συσκευή από το [Printer (Εκτυπωτής)].
- 4 Επιλέξτε μέγεθος χαρτιού από το [Paper Size (Μέγεθος Χαρτιού)].
- 5 Αλλάξτε τις ρυθμίσεις σε κάθε πίνακα σύμφωνα με τις ανάγκες σας.



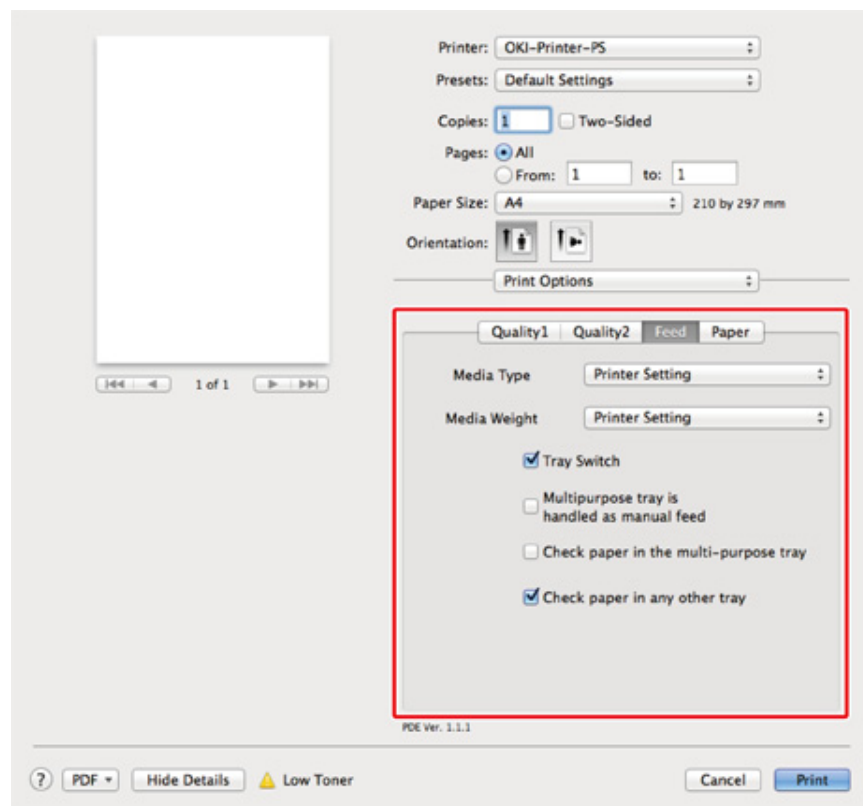

Αν οι λεπτομέρειες ρύθμισης δεν εμφανίζονται στο πλαίσιο διαλόγου εκτύπωσης για Mac OSX 10.8.5 έως 10.11, κάντε κλικ στην επιλογή [Show Details (Προβολή Λεπτομερειών)] στο κάτω μέρος του πλαισίου διαλόγου.





6 Κάντε κλικ στην [Εκτύπωση].

Ακύρωση Εργασίας Εκτύπωσης

Για ακύρωση δεδομένων που εκτυπώνονται αυτή τη στιγμή ή είναι σε ετοιμότητα για εκτύπωση, πατήστε το κουμπί  (ΑΚΥΡΩΣΗ) στον πίνακα χειρισμού.

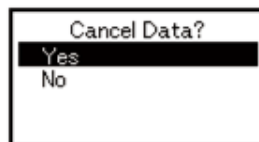
Πατήστε το κουμπί  (ΑΚΥΡΩΣΗ) για να εμφανιστεί η ακόλουθη οθόνη.



Για να ακυρωθεί η εκτύπωση, επιλέξτε "Ναι" και μετά πατήστε το κουμπί  (ΕΙΣΑΓΩΓΗ).

Για να συνεχιστεί η εκτύπωση, επιλέξτε "Όχι" και μετά πατήστε το κουμπί  (ΕΙΣΑΓΩΓΗ).

Αν δεν επιλεγθεί κάποια λειτουργία σε τρία λεπτά, η οθόνη εξαφανίζεται και συνεχίζεται η εκτύπωση.

Σχετικά με τις οθόνες και λειτουργίες κάθε προγράμματος οδήγησης εκτυπωτή

Αυτή η ενότητα περιγράφει τις οθόνες και τις λειτουργίες των προγραμμάτων οδήγησης εκτυπωτή.

- Οδηγός εκτυπωτή Windows PCL
- Οδηγός εκτυπωτή Windows PS
- Οδηγός Εκτυπωτή σε Mac OS X PS

Οδηγός εκτυπωτή Windows PCL

• Καρτέλα [Διαμόρφωση]

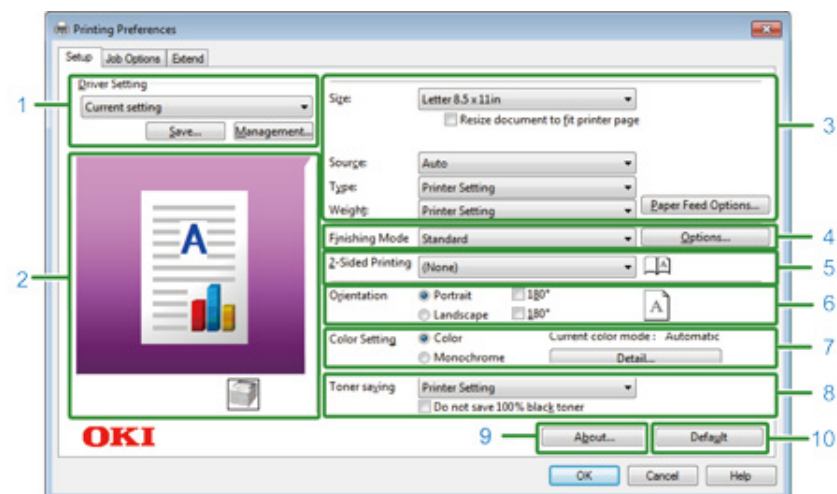

	Στοιχείο	Περιγραφή
1	Ρύθμιση προγράμματος οδήγησης	Αποθηκεύστε τις ρυθμίσεις.
2	Διάταξη εικόνας	Εμφανίζει μια εικόνα ως δείγμα για τη διάταξη που ορίστηκε.
3	Μέσα	Καθορίζει το μέγεθος του χαρτιού, το είδος, το βάρος, τη μέθοδο τροφοδοσίας χαρτιού, ή άλλες ρυθμίσεις.
4	Λειτουργία Τελικής Επεξεργασίας	Καθορίζει την εκτύπωση πολλαπλών σελίδων, εκτύπωση φυλλαδίων, εκτύπωση αφίσας, ή άλλες ρυθμίσεις.
5	Εκτύπωση και από τις δύο πλευρές (Διπλής όψης)	Καθορίζει αυτή τη ρύθμιση όταν θέλετε να εκτελέσετε την εκτύπωση διπλής όψης.
6	Προσανατολισμός	Καθορίζει τον προσανατολισμό του εκτυπωτή.
7	Ρύθμιση χρώματος	Εναλλάσσει ανάμεσα σε έγχρωμη εκτύπωση και μονόχρωμη εκτύπωση.
8	Εξοικονόμηση γραφίτη	Μειώνει την πυκνότητα εκτύπωσης για εξοικονόμηση γραφίτη.
9	Σχετικά	Εμφάνιση της έκδοσης του οδηγού εκτυπωτή.
10	Προεπιλογή	Επαναφέρει τις ρυθμίσεις στην καρτέλα στις προεπιλεγμένες ρυθμίσεις τους.

- Καρτέλα [Job Options]

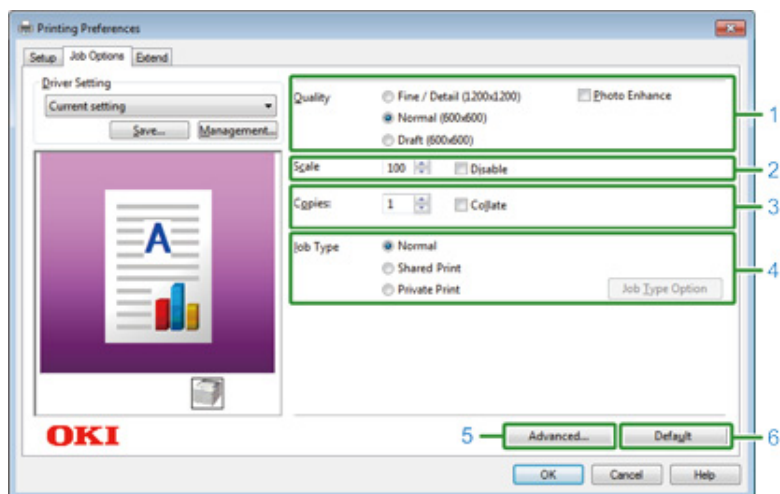

	Στοιχείο	Περιγραφή
1	Ποιότητα	Καθορίζει την ανάλυση για την εκτύπωση.
2	Κλίμακα	Καθορίζει το ποσοστό μεγέθυνσης/σμίκρυνσης για εκτύπωση.
3	Αντίγραφα	Καθορίζει τον αριθμό αντιγράφων που θα εκτυπωθούν.
4	Τύπος εργασίας	Καθορίζει τον τύπο εκτύπωσης.
5	Για προχωρημένους	Ορίζει άλλες ρυθμίσεις εκτύπωσης.
6	Προεπιλογή	Επαναφέρει κάθε τιμή ρύθμισης στην καρτέλα στην τιμή της προεπιλεγμένης ρύθμισής της.

- Καρτέλα [Επέκταση]

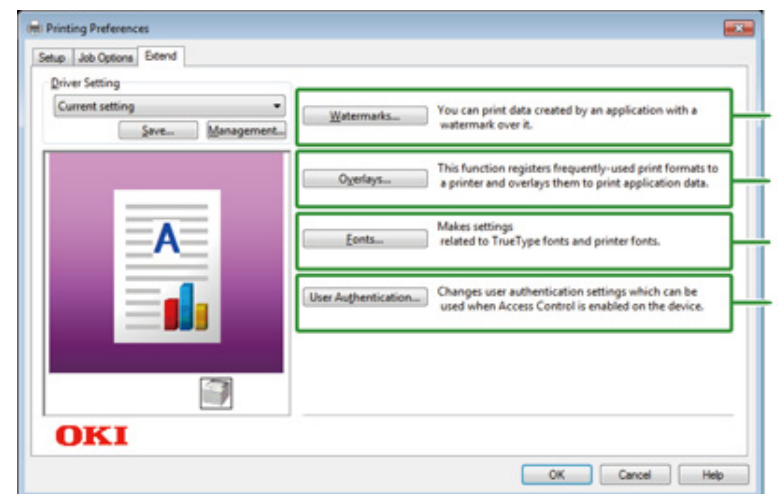

	Στοιχείο	Περιγραφή
1	Υδατογραφήματα	Καθορίζει πότε θέλετε να χρησιμοποιήσετε τη σφραγίδα εκτύπωσης.
2	Επικαλύψεις	Ορίζει κατά την εκτύπωση μορφές εκτύπωσης που είναι καταχωρημένες στον εκτυπωτή εκ των προτέρων, ως επικαλύψεις.
3	Γραμματοσειρές	Καθορίζει τις γραμματοσειρές TrueType και γραμματοσειρές του εκτυπωτή.
4	Έλεγχος ταυτότητας χρήστη	Καθορίζει τον έλεγχο ταυτότητας του χρήστη.

Οδηγός εκτυπωτή Windows PS

• Καρτέλα [Layout]

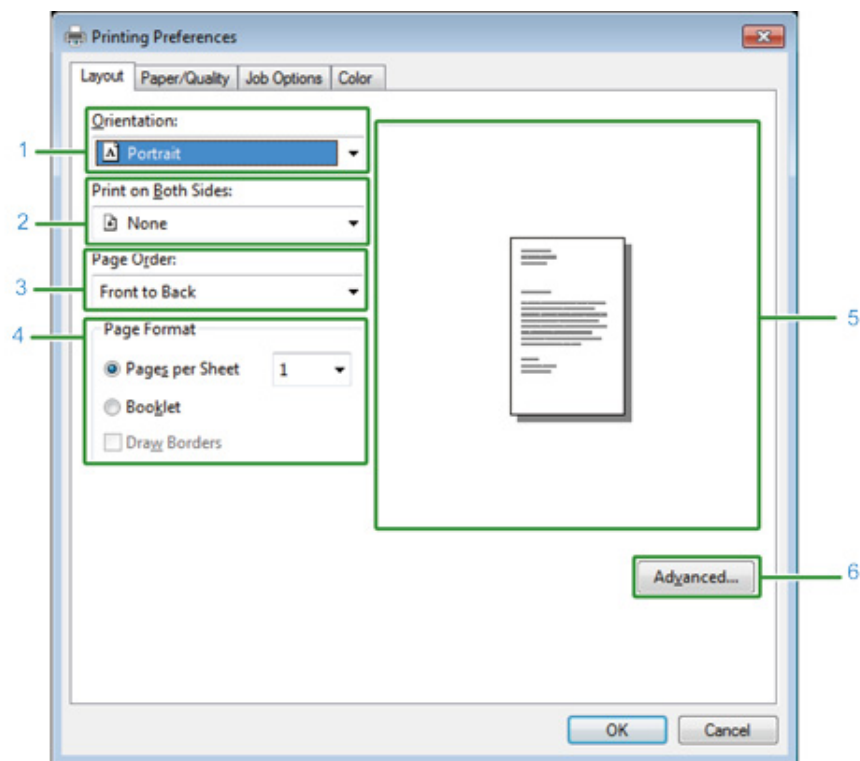

	Στοιχείο	Περιγραφή
1	Προσανατολισμός	Καθορίζει τον προσανατολισμό του εκτυπωτή.
2	Print on Both Sides	Καθορίζει αυτή τη ρύθμιση όταν θέλετε να εκτελέσετε την εκτύπωση διπλής όψης.
3	Σειρά Σελίδων	Καθορίζει μια σειρά σελίδων για εκτύπωση.
4	Page Format	Προσδιορίζει τον αριθμό σελίδων που εκτυπώνεται σε ένα φύλλο χαρτιού και εκτύπωση φυλλαδίου.
5	Διάταξη εικόνας	Εμφανίζει μια εικόνα ως δείγμα για τη διάταξη που ορίστηκε.
6	Για προχωρημένους	Σας επιτρέπει να ορίσετε λεπτομερείς ρυθμίσεις για την ποιότητα εκτύπωσης και το μέγεθος χαρτιού.

• Καρτέλα [Paper/Quality]

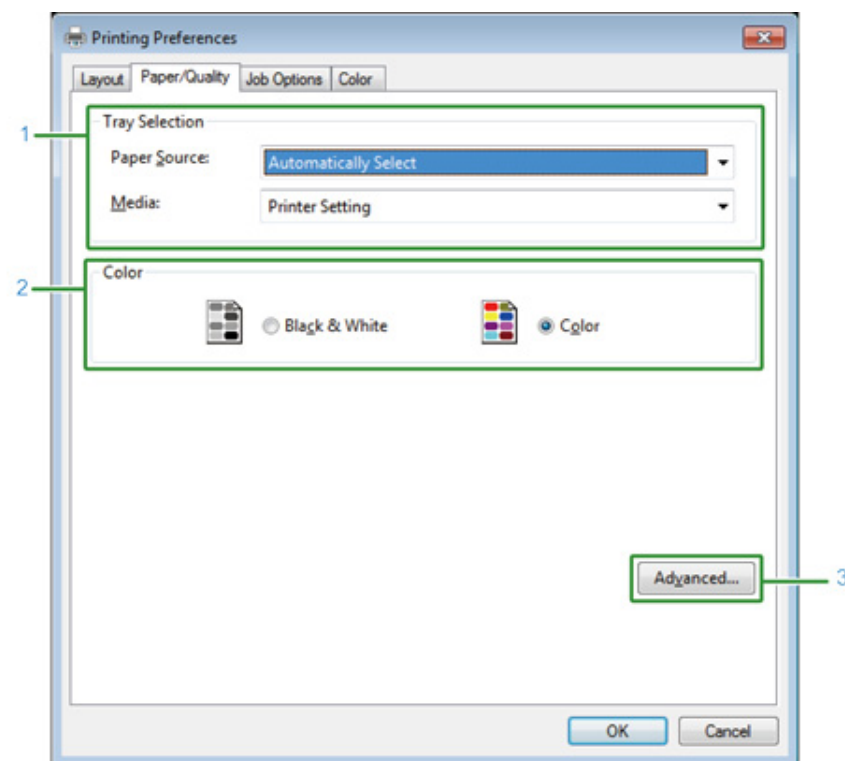

	Στοιχείο	Περιγραφή
1	Tray Selection	Αλλάζει το δίσκο τροφοδοσίας χαρτιού.
2	Χρώμα	Επιλέγει Έγχρωμο ή Μαύρο & Ασπρο.
3	Για προχωρημένους	Σας επιτρέπει να ορίσετε λεπτομερείς ρυθμίσεις για την ποιότητα εκτύπωσης και το μέγεθος χαρτιού.

• Καρτέλα [Job Options]

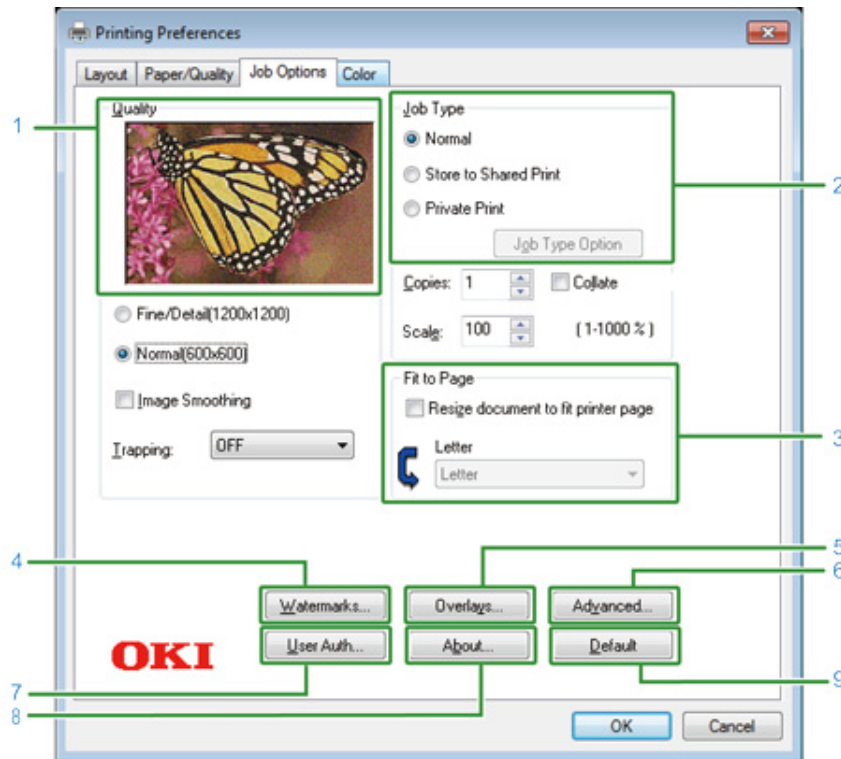

Στοιχείο	Περιγραφή
1	Ποιότητα Καθορίζει την ανάλυση για την εκτύπωση. Εάν ορίσετε την [Εξοικονόμηση Γραφίτη], η πυκνότητα της εκτύπωσης μειώνεται για να εξοικονομήσει γραφίτη.
2	Είδος Εργασίας Καθορίζει τον τύπο εργασίας και τον αριθμό αντιγράφων που θέλετε να εκτυπώσετε. Το [Job Type Option (Επιλογή Τύπου Εργασίας)] μπορεί να χρησιμοποιηθεί αν έχει επιλεγεί [Store to Shared (Αποθήκευση ως Κοινόχρηστη Εργασία)] ή [Private Print (Ιδιωτική Εκτύπωση)]. Αν επιλέξετε το πλαίσιο ελέγχου [Collate (Συρραφή)], εκτυπώνονται πολλαπλά έγγραφα σε μονάδες αντιγράφων.
3	Fit to Page Αν επιλέξετε το πλαίσιο ελέγχου [Resize document to fit printer page (Μεταβολή μεγέθους εγγράφου για προσαρμογή στη σελίδα εκτυπωτή)], ένα έγγραφο τυπώνεται σε χαρτί διαφορετικού μεγέθους.
4	Υδατογραφήματα Καθορίζει πότε θέλετε να χρησιμοποιήσετε τη σφραγίδα εκτύπωσης.
5	Επικαλύψεις Ορίζει κατά την εκτύπωση μορφές εκτύπωσης που είναι καταχωρημένες στον εκτυπωτή εκ των προτέρων, ως επικαλύψεις.

Στοιχείο	Περιγραφή
6	Για προχωρημένους Ορίζει άλλες επιλογές εκτύπωσης.
7	User Auth Καθορίζει τον έλεγχο ταυτότητας του χρήστη.
8	Σχετικά Εμφάνιση της έκδοσης του οδηγού εκτυπωτή.
9	Προεπιλογή Επαναφέρει τις ρυθμίσεις στην καρτέλα στις προεπιλεγμένες ρυθμίσεις τους.

• Καρτέλα [Χρώμα]

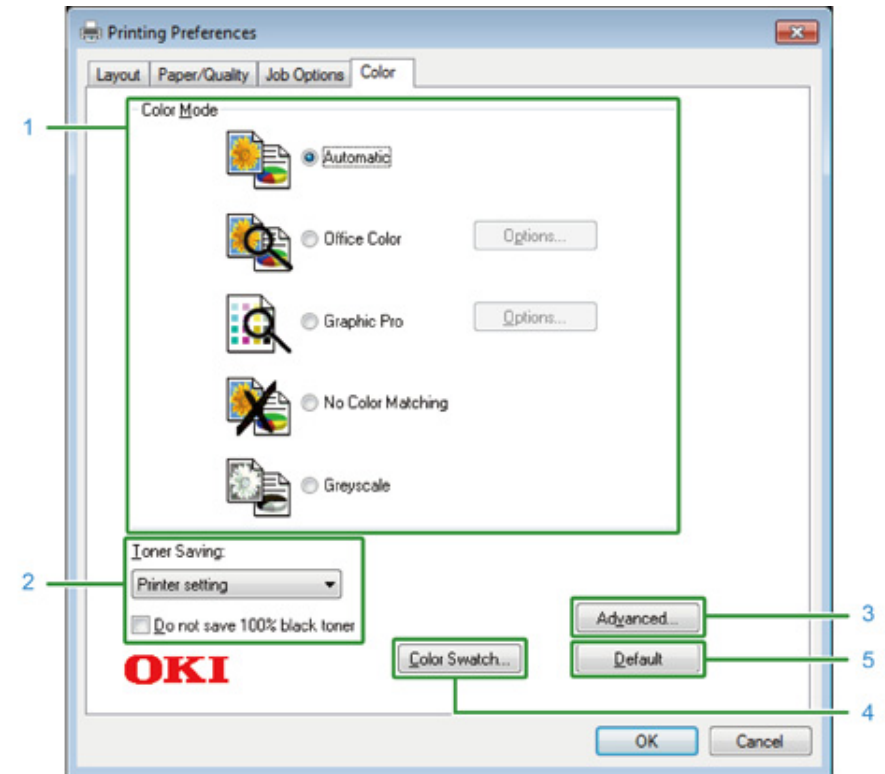

Στοιχείο	Περιγραφή
1	Έγχρωμη λειτουργία Προσδιορίζει την προσαρμογή χρώματος για έγχρωμη εκτύπωση.
2	Εξοικονόμηση γραφίτη Εξοικονομεί γραφίτη κατά την εκτύπωση.
3	Προηγμένη διαμόρφωση Ορίζει κάποιες άλλες ρυθμίσεις εκτύπωσης.
4	Color Swatch Ξεκινά το βοηθητικό πρόγραμμα Color Swatch.
5	Προεπιλογή Επαναφέρει τις ρυθμίσεις στην καρτέλα στις προεπιλεγμένες εργοστασιακές ρυθμίσεις τους.

Οδηγός Εκτυπωτή σε Mac OS X PS

• Πίνακας [Διάταξη]

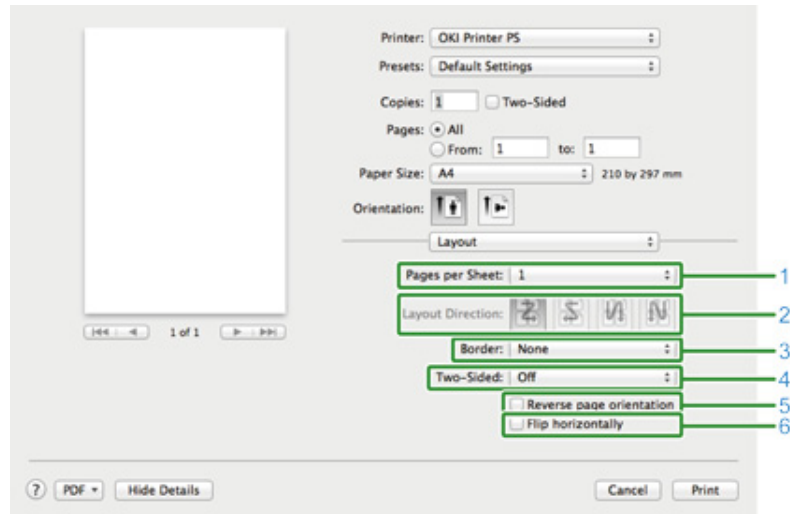

	Στοιχείο	Περιγραφή
1	Σελίδες ανά Φύλλο	Επιλέγει τον αριθμό των σελίδων που εκτυπώνονται σε ένα φύλλο χαρτιού.
2	Κατεύθυνση Διάταξης	Καθορίζει τη διάταξη που εφαρμόζεται κατά την εκτύπωση πολλών σελίδων σε ένα φύλλο χαρτιού.
3	Περίγραμμα	Καθορίζει έναν τύπο ορίου.
4	Δύο πλευρών	Καθορίζει πότε να εκτελέσει εκτύπωση διπλής όψης.
5	Αντίστροφος προσανατολισμός σελίδας	Αντιστρέφει την κατεύθυνση μιας σελίδας προς εκτύπωση επιλέγοντας αυτό το πλαίσιο ελέγχου.
6	Αναστροφή οριζόντια	Γυρίζει αριστερά και δεξιά για εκτύπωση επιλέγοντας αυτό το πλαίσιο ελέγχου.

• Πίνακας [Αντιστοίχιση χρωμάτων]

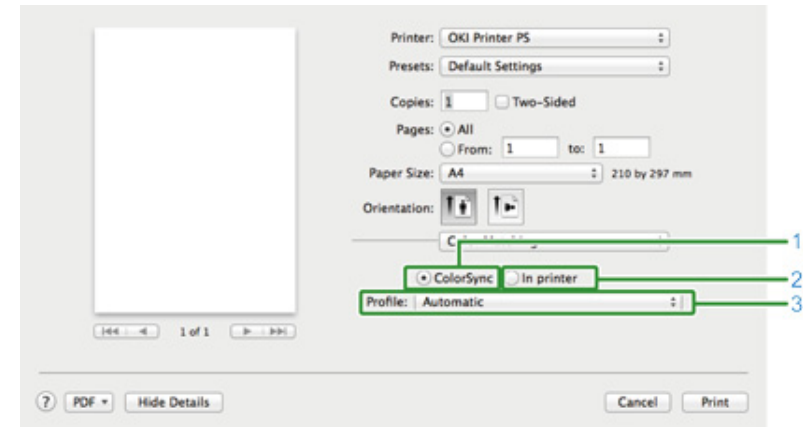

	Στοιχείο	Περιγραφή
1	ColorSync	Καθορίζει τη λειτουργία ColorSync.
2	Στον εκτυπωτή	Εκτελεί αντιστοίχιση χρώματος με αυτή τη συσκευή.
3	Προφίλ	Καθορίζει ένα προφίλ.

• Πίνακας [Χειρισμού Χαρτιού]

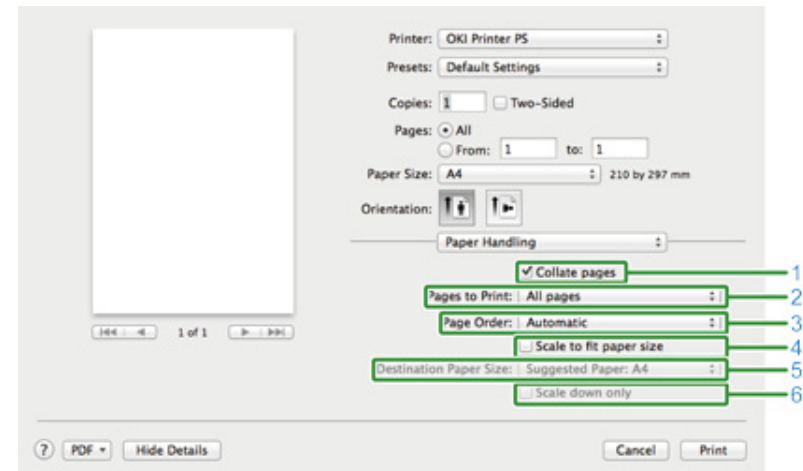

	Στοιχείο	Περιγραφή
1	Συρράπτει σελίδες	Εκτυπώνει σε μονάδες των αντιτύπων επιλέγοντας αυτό το πλαίσιο ελέγχου.
2	Σελίδες προς εκτύπωση	Καθορίζει τις σελίδες για εκτύπωση.
3	Σειρά Σελίδων	Καθορίζει μια σειρά σελίδων για εκτύπωση.
4	Κλιμάκωση για προσαρμογή στο μέγεθος χαρτιού	Εκτυπώνει για προσαρμογή στο μέγεθος χαρτιού. Μεγεθύνει ή μειώνει για προσαρμογή στο μέγεθος χαρτιού εξόδου. Μεγενθύνει ή μειώνει ένα έγγραφο για να ταιριάζει με το μέγεθος του χαρτιού εξόδου επιλέγοντας αυτό το πλαίσιο ελέγχου.
5	Μέγεθος Χαρτιού Προορισμού	Επιλέγει το μέγεθος του χαρτιού εξόδου όταν η [Κλιμάκωση για προσαρμογή στο μέγεθος χαρτιού] έχει επιλεγεί στο πλαίσιο ελέγχου.
6	Κλιμάκωση μόνο κάτω	Μόνο μειώνει ένα έγγραφο για να ταιριάζει με το μέγεθος του χαρτιού εξόδου επιλέγοντας αυτό το πλαίσιο ελέγχου.

• Πίνακας [Τροφοδοσία Χαρτιού]

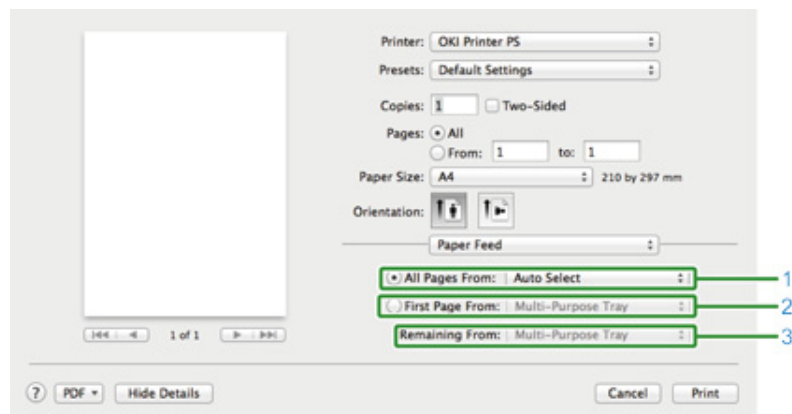

	Στοιχείο	Περιγραφή
1	Όλες οι Σελίδες Από	Καθορίζει το δίσκο τροφοδοσίας χαρτιού. Εάν καθορίσετε [Αυτόματη Επιλογή], ένας δίσκος επιλέγεται αυτόματα.
2	Πρώτη Σελίδα Από	Επιλέξτε αυτή τη ρύθμιση για να εκτυπώσετε μόνο την πρώτη σελίδα από τον καθορισμένο δίσκο.
3	Απομένον Από	Επιλέξτε αυτή τη ρύθμιση για να εκτυπώσετε τις υπόλοιπες σελίδες από τον καθορισμένο δίσκο.

• Πίνακας [Εξώφυλλο]

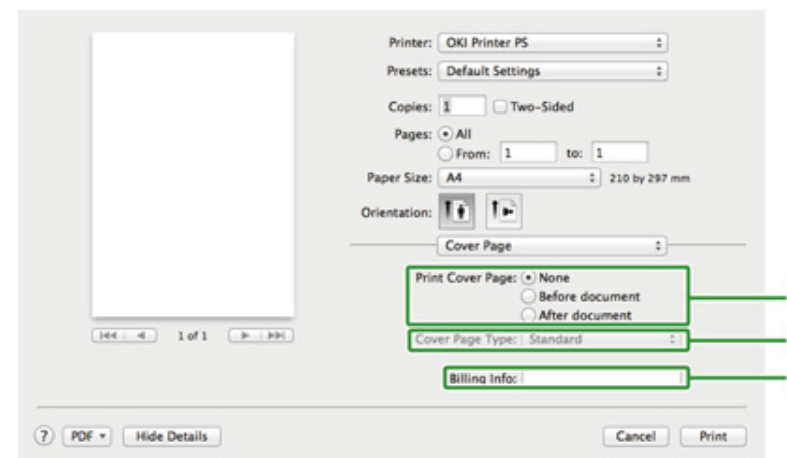

	Στοιχείο	Περιγραφή
1	Εκτύπωση Εξωφύλλου	Καθορίζει την εκτύπωση εξώφυλλου.
2	Τύπος Εξωφύλλου	Καθορίζει μια σειρά κατά την εκτύπωση του εξωφύλλου.
3	Πληροφορίες Χρέωσης	Αυτή η λειτουργία δεν είναι διαθέσιμη.

- Πίνακας [Χρώμα]

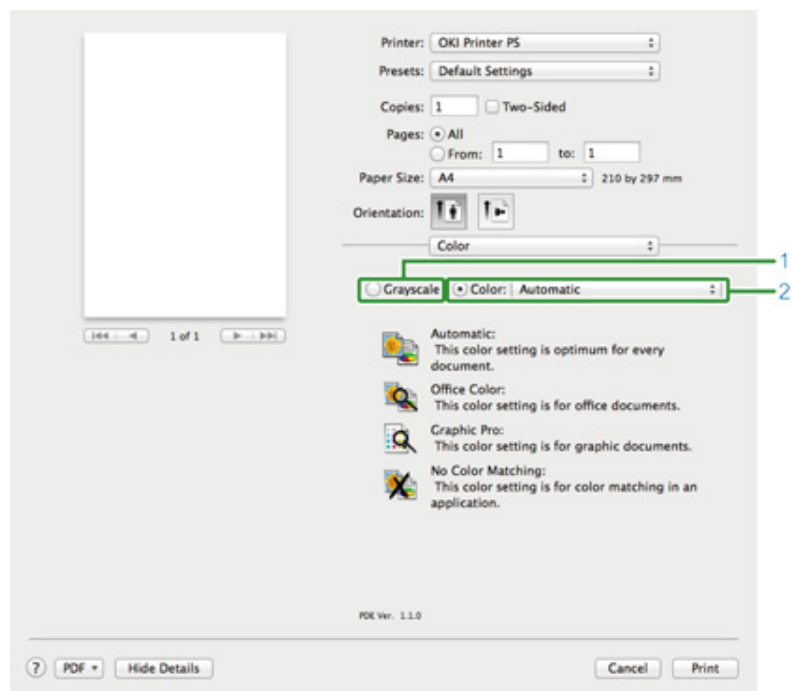

	Στοιχείο	Περιγραφή
1	Κλίμακα του γκρι	Προσδιορίζει τη χρήση μονόχρωμης εκτύπωσης.
2	Χρώμα	Προσδιορίζει ευθυγράμμιση για λειτουργία χρώματος όταν γίνεται έγχρωμη εκτύπωση.

- Πίνακας [Επιλογές εκτύπωσης]

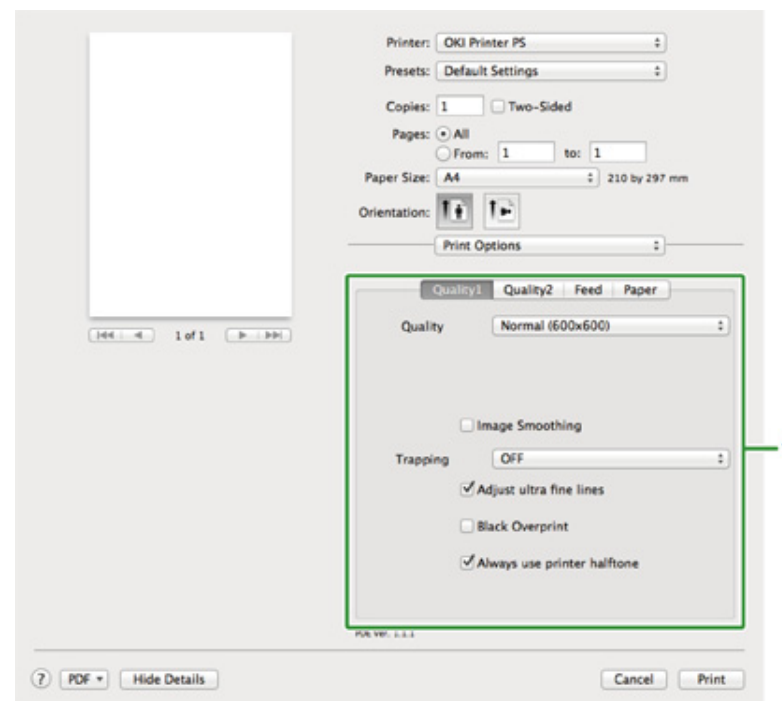

	Στοιχείο	Περιγραφή
1	Ποιότητα1, Ποιότητα2, Τροφοδοσία, Χαρτί	Προσδιορίζει την ποιότητα εκτύπωσης, εξοικονόμηση γραφίτη, τύπο χαρτιού, κ.λπ.

- Πίνακας [Έλεγχος ταυτότητας χρήστη]

	Στοιχείο	Περιγραφή
1	Χρήση Ελέγχου Ταυτότητας Χρήστη	Επιλέξτε αυτό το πλαίσιο ελέγχου εάν ορίσετε τον έλεγχο ταυτότητας του χρήστη κατά την εκτύπωση.
2	Όνομα χρήστη	Το όνομα χρήστη για τον έλεγχο ταυτότητας του χρήστη.
3	Κωδικός	Ο κωδικός για τον έλεγχο ταυτότητας του χρήστη.
4	Τύπος Ελέγχου Ταυτότητας	Καθορίστε έναν τύπο ελέγχου ταυτότητας που θα χρησιμοποιηθεί.
5	Συνσπτικός Λογαριασμός	Καθορίστε όνομα και τύπο λογαριασμού.

- Πίνακας [Secure Print (Ασφαλής εκτύπωση)]

	Στοιχείο	Περιγραφή
1	Είδος εργασίας	Καθορίζει τον τύπο εργασίας. Το [Job Type Option (Επιλογή Τύπου Εργασίας)] μπορεί να χρησιμοποιηθεί αν έχει επιλεγθεί [Secure as Shared Job (Ασφαλής ως Κοινόχρηστη Εργασία)] ή [Private Print (Ιδιωτική Εκτύπωση)].
2	Επιλογή τύπου εργασίας	Καθορίστε ένα όνομα εργασίας που θα εμφανίζεται στον πίνακα χειριστή και τον κωδικό πρόσβασης που θα απαιτείται κατά την εκτύπωση.

- Πίνακας [Επίπεδα παροχής]

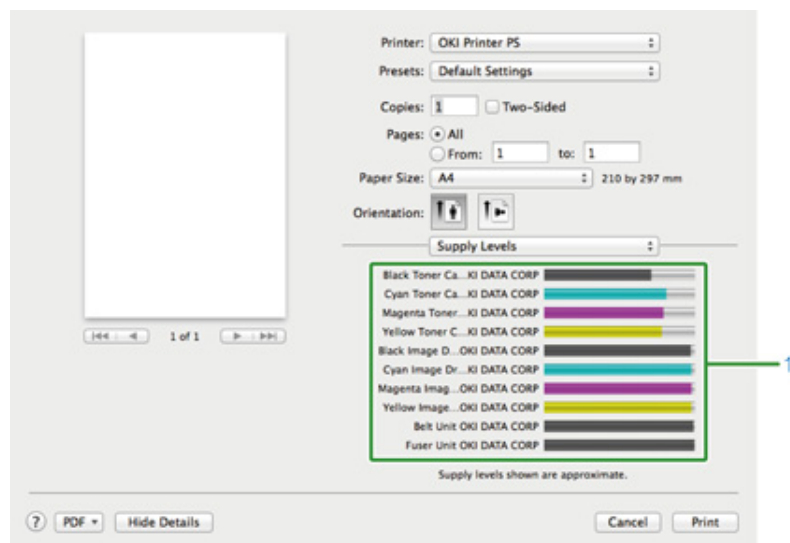

	Στοιχείο	Περιγραφή
1	Αναλώσιμα	Εμφανίζει την υπολοιπόμενη ποσότητα αναλωσίμων.

5

Συντήρηση

Αντικατάσταση αναλώσιμων
Καθαρίζοντας κάθε μέρος της συσκευής





Αντικατάσταση αναλώσιμων







Αυτή η ενότητα περιγράφει πώς να αντικαταστήσετε την κασέτα γραφίτη και το τύμπανο απεικόνισης.





- Προφυλάξεις κατά την αντικατάσταση αναλώσιμων
- Αντικατάσταση των κασετών γραφίτη
- Αντικατάσταση του Τυμπάνου Απεικόνισης
- Αντικαταστήστε το Τύμπανο Απεικόνισης και την Κασέτα Γραφίτη Την Ίδια Στιγμή

Προφυλάξεις κατά την αντικατάσταση αναλώσιμων

Τηρείτε τις ακόλουθες προφυλάξεις κατά την αντικατάσταση.

 ΠΡΟΕΙΔΟΠΟΙΗΣΗ	
	Μην πετάτε το γραφίτη ή την κασέτα γραφίτη σε φωτιά. Ο γραφίτης θα διασκορπιστεί, προκαλώντας εγκαύματα.
	Μην αποθηκεύετε μια κασέτα γραφίτη σε μέρος που εκτίθεται σε ανοιχτές φλόγες. Ο γραφίτης ίσως αναφλεγεί, προκαλώντας φωτιά ή εγκαύματα.
	Μην σκουπίσετε τον εκχυμένο γραφίτη με ηλεκτρική σκούπα. Το καθάρισμα εκχυμένου γραφίτη με ηλεκτρική σκούπα ίσως προκαλέσει ανάφλεξη εξαιτίας των σπινθήρων από τις ηλεκτρικές επαφές ή για άλλους λόγους. Αν χυθεί γραφίτης στο πάτωμα ή σε άλλα μέρη, σκουπίστε το γραφίτη με ένα υγρό πανί ή άλλο ύφασμα.

 ΠΡΟΣΟΧΗ	
	Ορισμένα μέρη στο εσωτερικό της συσκευής θερμαίνονται πολύ. Μην αγγίζετε τα σημεία γύρω από την ετικέτα "ΠΡΟΣΟΧΗ ΚΑΥΤΟ". Ίσως προκληθούν εγκαύματα.
	Φυλάσσετε τις κασέτες γραφίτη μακριά από μικρά παιδιά. Αν ένα παιδί καταπιεί γραφίτη κατά λάθος, αναζητήστε αμέσως ιατρική συμβουλή.
	Αν εισπνεύσετε γραφίτη, κάνετε γαργάρες με άφθονο νερό και μετακινηθείτε σε ένα μέρος με καθαρό αέρα. Αναζητήστε ιατρική συμβουλή αν είναι απαραίτητο.
	Αν γραφίτης πέσει στα χέρια σας ή άλλες περιοχές του δέρματος, πλύνετε σχολαστικά με σαπούνι και νερό.
	Αν γραφίτης εισέλθει στα μάτια σας, ξεπλύνετε αμέσως με άφθονο νερό. Αναζητήστε ιατρική συμβουλή αν είναι απαραίτητο.

 ΠΡΟΣΟΧΗ	
	Αν καταπιείτε γραφίτη, φτύστε τον. Αναζητήστε ιατρική συμβουλή αν είναι απαραίτητο.
	Όταν χειρίζεστε μια εμπλοκή χαρτιού ή αντικαθιστάτε κασέτες γραφίτη, προσέχετε να μη λερώσετε τα ρούχα ή τα χέρια σας με γραφίτη. Αν γραφίτης πέσει στα ρούχα σας, πλύνετε με κρύο νερό. Αν ο γραφίτης ζεσταθεί πλένοντας με ζεστό νερό ή άλλες μεθόδους, ο γραφίτης θα λεκιάσει το ύφασμα και θα είναι αδύνατον να αφαιρεθεί.
	Μην αποσυναρμολογείτε το τύμπανο απεικόνισης ή την κασέτα γραφίτη. Ίσως εισπνεύσετε τον εκχυμένο γραφίτη, ή ο γραφίτης μπορεί να πέσει στα χέρια ή στα ρούχα σας, λερώνοντάς τα.
	Αποθηκεύετε τις χρησιμοποιημένες κασέτες γραφίτη βάζοντάς τες σε μία τσάντα ενώ προσέχετε να μην διασκορπίσετε τον γραφίτη.



- Χρησιμοποιήστε γνήσια αναλώσιμα Oki Data για να διασφαλιστεί η βέλτιστη απόδοση των προϊόντων.
- Χρεώσεις για τις υπηρεσίες για τα προβλήματα που προκαλούνται από τη χρήση των αναλώσιμων, εκτός από τα γνήσια αναλώσιμα Oki Data συμπεριλαμβάνονται, ανεξάρτητα από την εγγύηση ή τη σύμβαση συντήρησης. (Αν και η χρήση μη γνήσιων αναλώσιμων δεν οδηγεί πάντα σε προβλήματα, χρησιμοποιήστε ιδιαίτερη προσοχή κατά τη χρήση τους.)

Αντικατάσταση των κασετών γραφίτη

Όταν το μήνυμα "[ΧΡΩΜΑ] γραφίτης χαμηλός" το ("[ΧΡΩΜΑ]" υποδεικνύει C (κυανό), M (ματζέντα), Y (κίτρινο) ή K (μαύρο)), το οποίο εμφανίζεται στην οθόνη ενδείξεων, προετοιμάστε ένα ανταλλακτικό δοχείο γραφίτη.

Όταν το μήνυμα "[COLOR (ΧΡΩΜΑ)] γραφίτης είναι άδειος. Αντικαταστήστε με μια νέα κασέτα γραφίτη." εμφανίζεται και η εκτύπωση σταματά, αντικαταστήστε την κασέτα γραφίτη.





Ακόμα και εάν εξαντληθούν τα δοχεία κυανού (μπλε), ματζέντα (κόκκινο) ή κίτρινου γραφίτη, μπορείτε να εκτυπώσετε σε ασπρόμαυρο εάν επιλέξετε [Μονόχρωμο] ή [Κλίμακα του γκρι]. Ωστόσο, αντικαταστήστε γρήγορα το δοχείο γραφίτη όταν εξαντληθεί, διαφορετικά μπορεί να προκληθεί βλάβη στο τύμπανο απεικόνισης.



- Να έχετε έτοιμο ένα καινούργιο δοχείο γραφίτη, επειδή η ποιότητα εκτύπωσης μειώνεται όταν περάσει περισσότερος από ένας χρόνος μετά το άνοιγμα της σφραγίδας.
- Αν αντικαταστήσετε την κασέτα γραφίτη/τύμπανο απεικόνισης ενώ χρησιμοποιείται, η κατανάλωση του γραφίτη δεν θα μετρηθεί κανονικά.
- Ανοίγοντας και κλείνοντας το δίσκο εξόδου μετά την εμφάνιση του μηνύματος "Εγκαταστήστε γραφίτη", μπορείτε να εκτυπώσετε. Αντικαταστήστε την κασέτα γραφίτη, διαφορετικά μπορεί να προκληθεί βλάβη στο τύμπανο απεικόνισης.
- Η σκόνη γραφίτη μπορεί να χυθεί εάν αφαιρέσετε το δοχείο γραφίτη πριν εξαντληθεί ο γραφίτης.

1 Ετοιμάστε καινούργια δοχεία γραφίτη.

- 2** Πατήστε το κουμπί (A) και ανοίξτε εντελώς το δίσκο εξόδου (a).

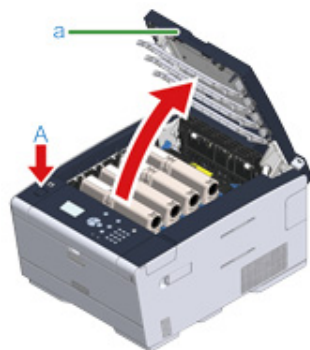

 ΠΡΟΣΟΧΗ	Ίσως προκληθούν εγκαύματα.	
Η μονάδα σταθεροποιητή είναι εξαιρετικά καυτή. Μην την αγγίζετε.		



- 3** Αναγνωρίστε μια άδεια κασέτα γραφίτη από το χρώμα της ετικέτας της.
- 4** Πιάστε την άκρη του μπλε μοχλού (b) της κασέτας γραφίτη και γυρίστε το προς εσάς ώσπου η άκρη να ευθυγραμμιστεί με τη γλωττίδα της κασέτας.



- 5** Σηκώστε την κασέτα γραφίτη (c) από τη δεξιά πλευρά και αφαιρέστε την από τη συσκευή.

 ΠΡΟΕΙΔΟΠΟΙΗΣΗ	Ίσως προκληθούν εγκαύματα.	
Μην πετάτε ποτέ χρησιμοποιημένες κασέτες γραφίτη σε φωτιά. Μπορεί να εκραγούν και ο γραφίτης στο εσωτερικό μπορεί να εκτοξευτεί και να προκαλέσει εγκαύματα.		



Καθώς αφαιρείτε τα αναλώσιμα, προσέχετε να μην τα χτυπήσετε στην κεφαλή LED.

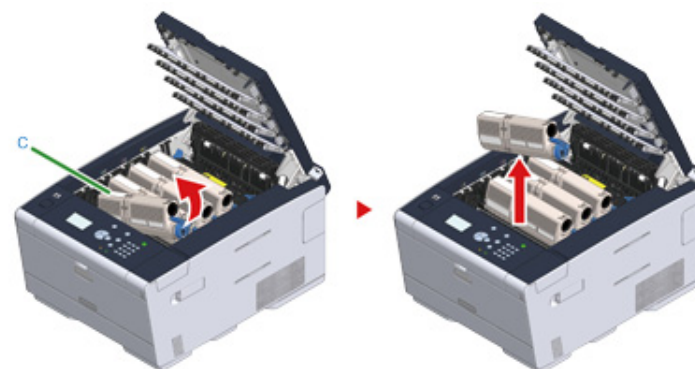

- 6** Βγάλτε από τη συσκευασία τη καινούρια κασέτα γραφίτη.

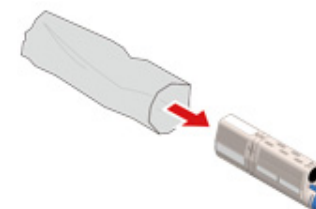

- 7 Ανακινήστε το δοχείο πολλές φορές κάθετα και οριζόντια.

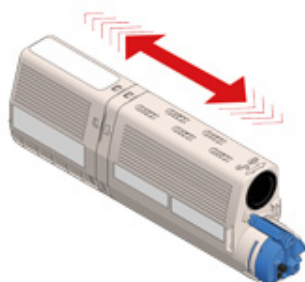

- 8 Αφαιρέστε την ταινία (d) από την κασέτα γραφίτη.

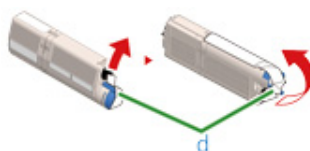

- 9 Εισάγετε μια καινούρια κασέτα γραφίτη (c) ευθυγραμμίζοντας την οδόντωση της αριστερής πλευράς της (e) με την προεξοχή (f) στο τύμπανο απεικόνισης ώστε να ευθυγραμμιστεί η έγχρωμη ετικέτα της κασέτας γραφίτη και του τυμπάνου απεικόνισης. Μετά εισάγετε τη δεξιά πλευρά απαλά στη θέση της.



Μην εισάγετε ένα δοχείο γραφίτη χωρίς να αφαιρέσετε την ταινία.

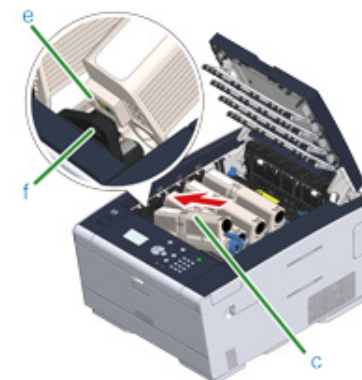

- 10** Κρατήστε την κασέτα, πιάστε την άκρη του μπλε μοχλού (b) της κασέτας γραφίτη και γυρίστε το προς τα μπροστά ώσπου η άκρη να ευθυγραμμιστεί με τη γλωττίδα της κασέτας.

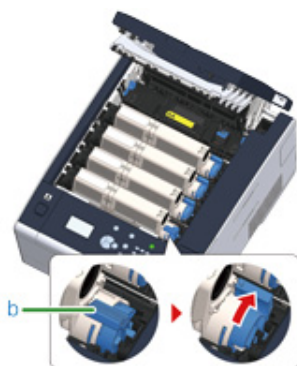

- Αν κλείσετε το δίσκο εξόδου χωρίς να γυρίσετε το μπλε μοχλό όταν εγκαθιστάτε την κασέτα γραφίτη μέσα στο τύμπανο απεικόνισης, ενδέχεται να προκληθεί δυσλειτουργία. Βεβαιωθείτε ότι έχετε γυρίσει το μπλε μοχλό ώσπου το επάνω μέρος του να ευθυγραμμιστεί με τη γλωττίδα στο πίσω μέρος της κασέτας γραφίτη.
- Αν η κασέτα γραφίτη δεν έχει κουμπώσει με ασφάλεια, η ποιότητα εκτύπωσης μπορεί επιδεινωθεί.

- 11** Σκουπίστε ελαφρά το φακό της κεφαλής LED με ένα μαλακό χαρτί .

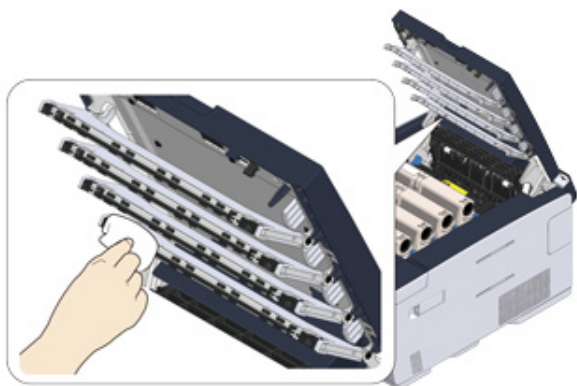

Μην χρησιμοποιείτε διαλύτες, όπως μεθυλική αλκοόλη ή διαλυτικά. Μπορεί να προκαλέσουν ζημιά στην κεφαλή LED.

- 12** Κλείστε το δίσκο εξόδου (a) αργά και σπρώξτε το κέντρο του δίσκου εξόδου για επιβεβαίωση.

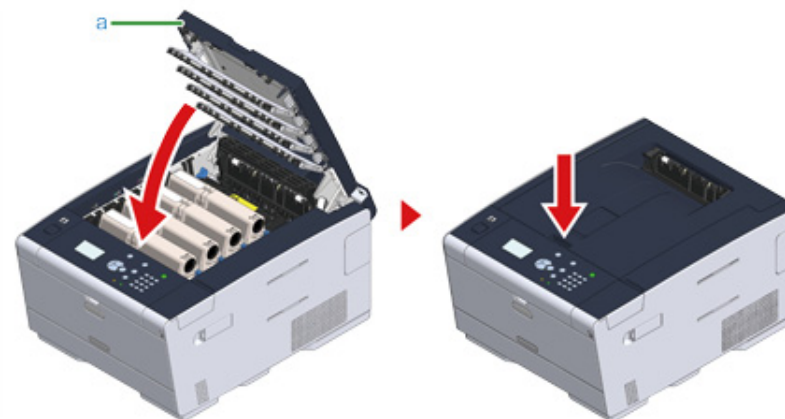

- 13** Να ανακυκλώνετε τα δοχεία γραφίτη.



Αν πρέπει να πετάξετε τις χρησιμοποιημένες κασέτες γραφίτη, βάλτε τις σε σακούλες από πολυαιθυλένιο ή άλλα δοχεία, και βεβαιωθείτε ότι ακολουθείτε τους κανονισμούς ή τις οδηγίες των τοπικών αρχών σας.

Αντικατάσταση του Τυμπάνου Απεικόνισης

Όταν εμφανιστεί το μήνυμα "[COLOR (ΧΡΩΜΑ)] Τύμπανο απεικόνισης πλησίον ορίου ζωής" στην οθόνη ενδείξεων, ετοιμάστε ένα ανταλλακτικό τύμπανο απεικόνισης. Αν συνεχίσετε την εκτύπωση, θα εμφανιστεί το μήνυμα "Εγκαταστήστε νέο τύμπανο απεικόνισης/Τέλος διάρκειας ζωής τυμπάνου απεικόνισης" και η εκτύπωση θα διακοπεί.

Όταν εμφανίζεται το μήνυμα "[COLOR (ΧΡΩΜΑ)] Τύμπανο απεικόνισης στο όριο ζωής" και η εκτύπωση διακόπτεται, αντικαταστήστε το τύμπανο απεικόνισης.

Όταν χρησιμοποιείτε χαρτί A4 (μονόπλευρη εκτύπωση), η εκτιμώμενη διάρκεια αντικατάστασης του τυμπάνου απεικόνισης είναι περίπου 30.000 σελίδες. Η εκτίμηση αυτή προϋποθέτει την τυπική κατάσταση χρήσης (τρεις σελίδες εκτυπώνονται κάθε φορά). Η εκτύπωση μίας σελίδας τη φορά μειώνει τη διάρκεια ζωής του τυμπάνου περίπου στο μισό.

Ο πραγματικός αριθμός των εκτυπωμένων σελίδων μπορεί να είναι μικρότερος από το μισό της παραπάνω εκτίμησης ανάλογα με τις συνθήκες εκτύπωσης.



- Ο πραγματικός αριθμός των σελίδων που μπορείτε να εκτυπώσετε με το τύμπανο απεικόνισης εξαρτάται από τον τρόπο που χρησιμοποιείτε τη συσκευή. Μπορεί να είναι μικρότερη από το ήμισυ η παραπάνω εκτίμηση, ανάλογα με τις συνθήκες εκτύπωσης.
- Η ποιότητα της εκτύπωσης μπορεί να επιδεινωθεί μετά από 1 έτος μετά την αποσυσκευασία της κασέτας γραφίτη. Αντικαταστήστε την κασέτα γραφίτη με μία καινούρια.
- Παρότι με το άνοιγμα και το κλείσιμο του δίσκου εξόδου μπορεί να παραταθεί η διάρκεια ζωής του τυμπάνου απεικόνισης για κάποιο διάστημα, συνιστάται η αντικατάσταση του τυμπάνου απεικόνισης σύντομα μετά την εμφάνιση του μηνύματος "Τύμπανο απεικόνισης στο όριο ζωής".
- Αν πατήσετε το κουμπί ▲ ή ▼ στον πίνακα χειριστή για να επιλέξετε [Setting (Ρύθμιση)] > [Admin Setup (Ρυθμίσεις Admin)] > [Manage Unit (Διαχείριση Μονάδας)] > [System Setup (Ρυθμίσεις Συστήματος)] και ορίσετε το [Status in Near Life (Κατάσταση Προσέγγισης Ορίου Ζωής)] σε [Disable (Απενεργοποίηση)], το μήνυμα "[COLOR] (ΧΡΩΜΑ) Τύμπανο Απεικόνισης Κοντά στο όριο ζωής" δεν θα εμφανίζεται.
- Χρησιμοποιήστε γνήσια αναλώσιμα Oki Data για να διασφαλιστεί η βέλτιστη απόδοση των προϊόντων.
- Χρεώσεις για τις υπηρεσίες για τα προβλήματα που προκαλούνται από τη χρήση των αναλωσίμων, εκτός από τα γνήσια αναλώσιμα Oki Data συμπεριλαμβάνονται, ανεξάρτητα από την εγγύηση ή τη σύμβαση συντήρησης. (Αν και η χρήση μη γνήσιων αναλωσίμων δεν οδηγεί πάντα σε προβλήματα, χρησιμοποιήστε ιδιαίτερη προσοχή κατά τη χρήση τους.)

Αυτή η ενότητα περιγράφει τον τρόπο αντικατάστασης του τυμπάνου απεικόνισης, όταν θέλετε να συνεχίσετε να χρησιμοποιείτε την κασέτα γραφίτη.



- Αν χρησιμοποιήσετε ένα καινούργιο τύμπανο απεικόνισης με τις κασέτες γραφίτη που χρησιμοποιούνται προς το παρόν, η ένδειξη υπολειπόμενης ποσότητας των κασετών γραφίτη δεν θα εμφανίζεται σωστά. Μπορεί να

εμφανιστούν και τα μηνύματα "[COLOR (ΧΡΩΜΑ)] Γραφίτης Χαμηλός" ή "Μη Συμβατός Γραφίτης/ [COLOR (ΧΡΩΜΑ)]" σύντομα μετά την αντικατάσταση.

- Δώστε ιδιαίτερη προσοχή κατά το χειρισμό του τυμπάνου απεικόνισης (τον πράσινο κύλινδρο), επειδή είναι εύθραυστο.
- Μην εκθέτετε το τύμπανο απευθείας στο φως του ήλιου ή υπό δυνατό φως (περίπου 1.500 lux ή παραπάνω). Ακόμα και κάτω από φωτισμό δωματίου, μην αφήνετε το τύμπανο απεικόνισης για 5 λεπτά ή περισσότερο.



Μπορείτε να ορίσετε πότε θα εμφανίζεται το μήνυμα "[COLOR] τύμπανο απεικόνισης κοντά στο όριο ζωής του". Πατήστε το κουμπί ▲ ή ▼ στον πίνακα χειριστή για να επιλέξετε [Setting (Επιλογές)] > [Admin Setup (Διαμόρφωση διαχειριστή)] > [User Install (Εγκατάσταση χρήστη)] > [Drum Near Life Timing (Χρονισμός ζωής τυμπάν)] στον πίνακα χειριστή για να αλλάξετε τη ρύθμιση. Οι διαθέσιμες τιμές είναι από 500 έως 3.000 (σε προσαυξήσεις των 500).

- 1 Προετοιμάστε καινούργιο τύμπανο απεικόνισης.
- 2 Πατήστε το κουμπί (A) και ανοίξτε εντελώς το δίσκο εξόδου (a).

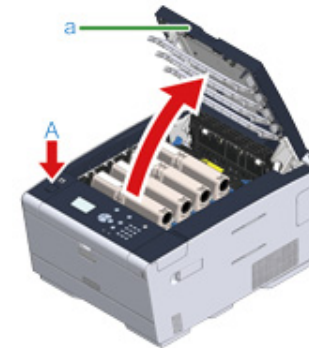

- 3 Αναγνωρίστε το τύμπανο απεικόνισης που έφτασε στο όριο ζωής του από το χρώμα ετικέτας του.
- 4 Βγάλτε το τύμπανο απεικόνισης (b) από τη συσκευή και τοποθετήστε το σε μια επίπεδη επιφάνεια.



Καθώς αφαιρείτε τα αναλώσιμα, προσέχετε να μην τα χτυπήσετε στην κεφαλή LED.

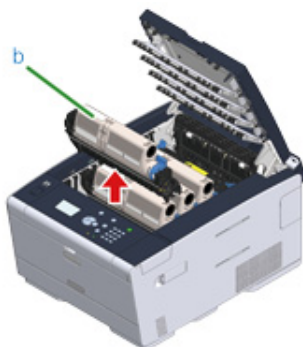

- 5** Κρατήστε την κασέτα, πιάστε την άκρη του μπλε μοχλού (c) της κασέτας γραφίτη και γυρίστε το προς εσάς ώσπου η άκρη να ευθυγραμμιστεί με τη γλωττίδα της κασέτας.

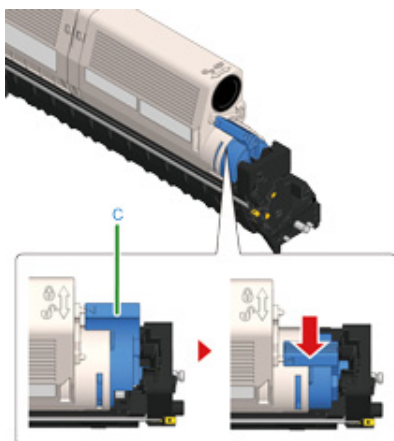

- 6** Σηκώστε την κασέτα γραφίτη (d) από τη δεξιά πλευρά και αφαιρέστε την από το τύμπανο απεικόνισης.

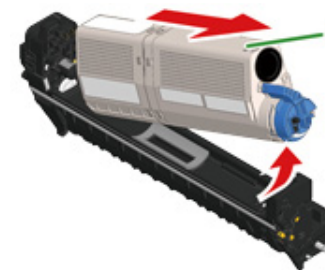

- 7** Βγάλτε από τη συσκευασία ένα νέο τύμπανο απεικόνισης και τοποθετήστε το σε μια επίπεδη επιφάνεια.

- 8** Αφαιρέστε το πακέτο αποξηραντικού.

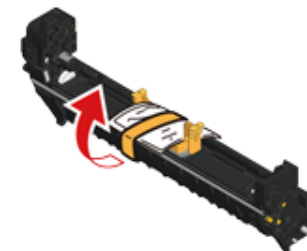

- 9** Αφαιρέστε το κάλυμμα του γραφίτη.

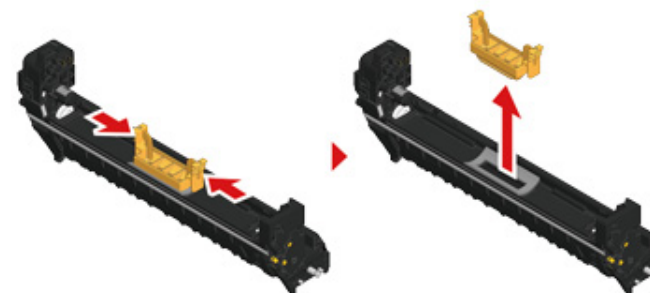

- 10** Εισάγετε την κασέτα γραφίτη (d) που αφαιρέθηκε στο βήμα 6 ευθυγραμμίζοντας την οδόντωση της αριστερής πλευράς της (e) με την προεξοχή (h) στο τύμπανο απεικόνισης ώστε να ευθυγραμμιστεί η έγχρωμη

ετικέτα της κασέτας γραφίτη και του τύμπανου απεικόνισης. Μετά εισάγετε τη δεξιά πλευρά απαλά στη θέση της.

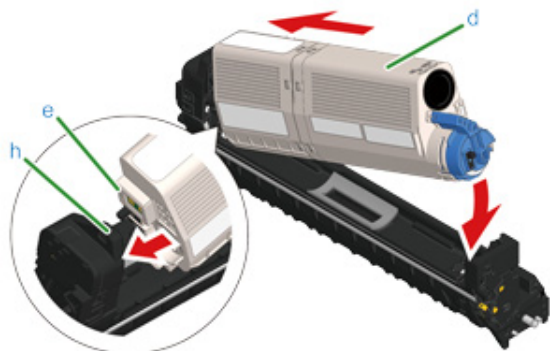

- 11** Κρατήστε την κασέτα, πιάστε την άκρη του μπλε μοχλού (g) της κασέτας γραφίτη και γυρίστε το προς τα μπροστά ώσπου η άκρη να ευθυγραμμιστεί με τη γλωττίδα της κασέτας.

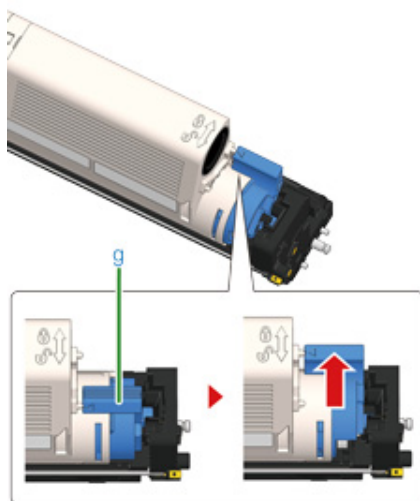

Αν κλείσετε το δίσκο εξόδου χωρίς να γυρίσετε το μπλε μοχλό όταν εγκαθιστάτε την κασέτα γραφίτη μέσα στο τύμπανο απεικόνισης, ενδέχεται να προκληθεί δυσλειτουργία. Βεβαιωθείτε ότι έχετε γυρίσει το μπλε μοχλό ώσπου το επάνω μέρος του να ευθυγραμμιστεί με τη γλωττίδα στο πίσω μέρος της κασέτας γραφίτη.

- 12** Ελέγξτε το χρώμα της ετικέτας του καινούργιου τύμπανου απεικόνισης και τοποθετήστε το τύμπανο στη συσκευή.



- 13** Κλείστε το δίσκο εξόδου (a) αργά και σπρώξτε το κέντρο του δίσκου εξόδου για επιβεβαίωση.

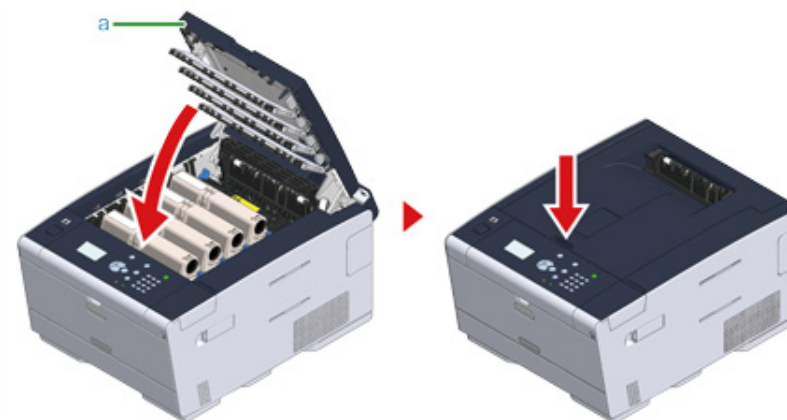

- 14** Ανακυκλώστε τα τύμπανα απεικόνισης.



Εάν πρέπει να απορρίψετε ένα τύμπανο απεικόνισης, τοποθετήστε το σε μια πλαστική σακούλα ή παρόμοιο δοχείο και απορρίψτε το σύμφωνα με τη δημοτική νομοθεσία ή κατευθυντήριες οδηγίες.

Αντικαταστήστε το Τύμπανο Απεικόνισης και την Κασέτα Γραφίτη Την Ίδια Στιγμή

Αυτή η ενότητα περιγράφει τον τρόπο αντικατάστασης του τυμπάνου απεικόνισης και της κασέτας γραφίτη με νέα την ίδια στιγμή.



- Δώστε ιδιαίτερη προσοχή κατά το χειρισμό του τυμπάνου απεικόνισης (τον πράσινο κύλινδρο), επειδή είναι εύθραυστο.
- Μην εκθέτετε το τύμπανο απευθείας στο φως του ήλιου ή υπό δυνατό φως (περίπου 1,500 lux ή παραπάνω). Μην αφήνετε το τύμπανο απεικόνισης για 5 λεπτά ή περισσότερο, ακόμη και κάτω από φως δωματίου.

- 1 Προετοιμάστε καινούργιο τύμπανο απεικόνισης και δοχείο γραφίτη.
- 2 Πατήστε το κουμπί (A) και ανοίξτε εντελώς το δίσκο εξόδου (a).

ΠΡΟΣΟΧΗ	Ίσως προκληθούν εγκαύματα.	ΠΡΟΣΟΧΗ
Η μονάδα σταθεροποιητή είναι εξαιρετικά καυτή. Μην την αγγίζετε.		

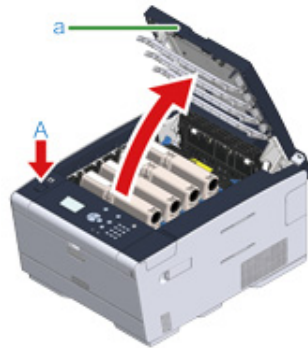

- 3 Αναγνωρίστε μια άδεια κασέτα γραφίτη από το χρώμα της ετικέτας της.
- 4 Βγάλτε το τύμπανο απεικόνισης (b) από τη συσκευή και τοποθετήστε το σε μια επίπεδη επιφάνεια.



Καθώς αφαιρείτε τα αναλώσιμα, προσέχετε να μην τα χτυπήσετε στην κεφαλή LED.

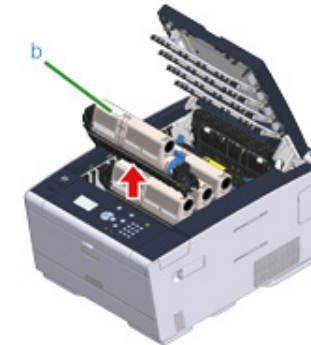

ΠΡΟΕΙΔΟΠΟΙΗΣΗ	Ίσως προκληθούν εγκαύματα.	ΠΡΟΕΙΔΟΠΟΙΗΣΗ
Μην πετάτε ποτέ ένα χρησιμοποιημένο τύμπανο απεικόνισης ή κασέτα γραφίτη σε φωτιά. Μπορεί να εκραγούν και ο γραφίτης στο εσωτερικό μπορεί να εκτοξευτεί και να προκαλέσει εγκαύματα.		

- 5 Βγάλτε από τη συσκευασία ένα νέο τύμπανο απεικόνισης και τοποθετήστε το στην επίπεδη επιφάνεια.
- 6 Αφαιρέστε το πακέτο αποξηραντικού.

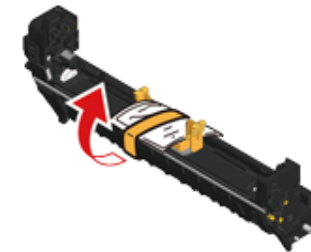

- 7 Αφαιρέστε το κάλυμμα της κασέτας γραφίτη.

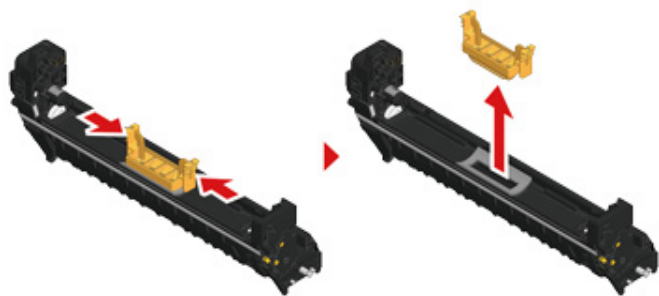

- 8 Βγάλτε από τη συσκευασία μια καινούρια κασέτα γραφίτη.

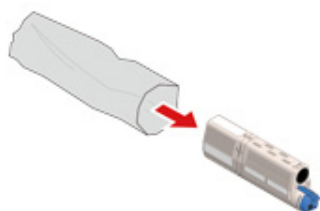

- 9 Ανακινήστε την κασέτα πολλές φορές κάθετα και οριζόντια.

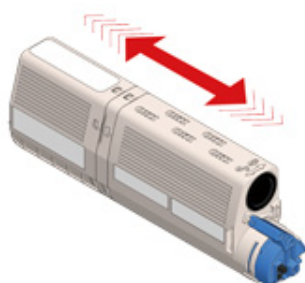

- 10 Αφαιρέστε την ταινία (c) από την κασέτα γραφίτη.

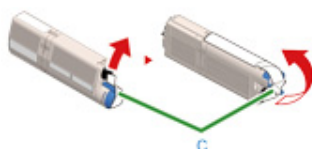

- 11 Εισάγετε μια νέα κασέτα γραφίτη (d) ευθυγραμμίζοντας την οδόντωση της αριστερής πλευράς (e) με την προεξοχή (f) στο τύμπανο απεικόνισης ώστε να ευθυγραμμιστεί η έγχρωμη ετικέτα της κασέτας γραφίτη και του τυμπάνου απεικόνισης. Μετά εισάγετε τη δεξιά πλευρά απαλά στη θέση της.

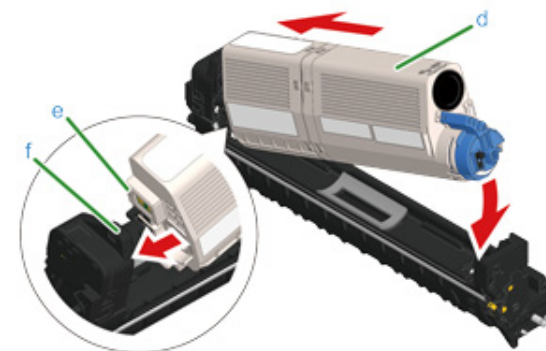

Για τη μέθοδο εγκατάστασης, ανατρέξτε στο "Αντικατάσταση των κασετών γραφίτη".

- 12 Κρατήστε την κασέτα, πιάστε την άκρη του μπλε μοχλού (g) της κασέτας γραφίτη και γυρίστε το προς τα μπροστά ώσπου η άκρη να ευθυγραμμιστεί με τη γλωττίδα της κασέτας.

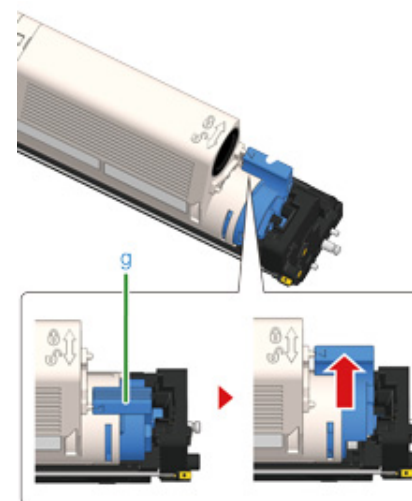



Αν κλείσετε το δίσκο εξόδου χωρίς να γυρίσετε το μπλε μοχλό όταν εγκαθιστάτε την κασέτα γραφίτη μέσα στο τύμπανο απεικόνισης, ενδέχεται να προκληθεί δυσλειτουργία. Βεβαιωθείτε ότι έχετε γυρίσει το μπλε μοχλό ώσπου το επάνω μέρος του να ευθυγραμμιστεί με τη γλωττίδα στο πίσω μέρος της κασέτας γραφίτη.

- 13** Ελέγξτε ένα χρώμα ετικέτας του καινούργιου τυμπάνου απεικόνισης και τοποθετήστε το τύμπανο στη συσκευή.

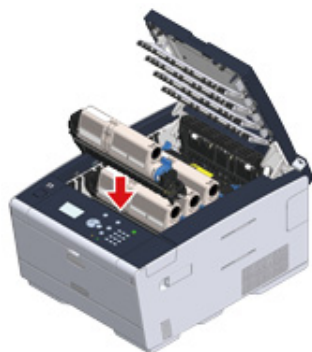

- 14** Κλείστε το δίσκο εξόδου (a) αργά και σπρώξτε το κέντρο του δίσκου εξόδου για επιβεβαίωση.

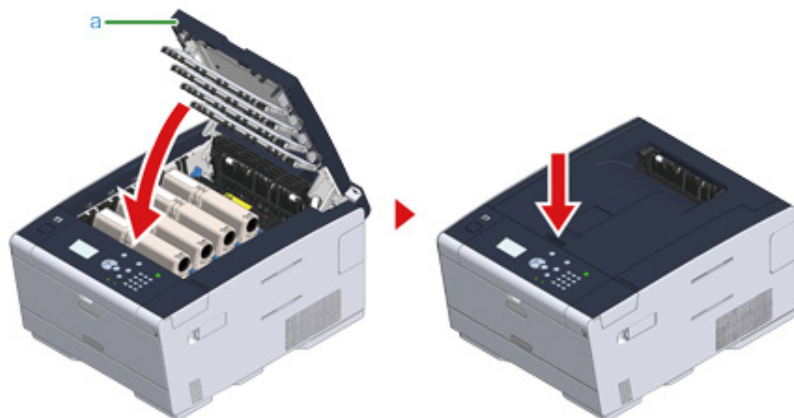

- 15** Παρακαλούμε ανακυκλώστε τα τύμπανα απεικόνισης και τις κασέτες γραφίτη.



Εάν πρέπει να απορρίψετε ένα τύμπανο απεικόνισης, τοποθετήστε το σε μια πλαστική σακούλα ή παρόμοιο δοχείο και απορρίψτε το σύμφωνα με τη δημοτική νομοθεσία ή κατευθυντήριες οδηγίες.

Καθαρίζοντας κάθε μέρος της συσκευής

- Καθαρισμός της Κεφαλής LED

Καθαρισμός της Κεφαλής LED

Καθαρίστε την κεφαλή LED εάν εμφανίζονται κάθετες άσπρες γραμμές, εάν οι εικόνες ξεθωριάζουν ή εάν υπάρχουν σημάδια μελανιού στην περιφέρεια των γραμμάτων στις εκτυπώσεις.



- Μην χρησιμοποιείτε διαλύτες, όπως μεθυλική αλκοόλη ή διαλυτικά καθώς φθείρουν την κεφαλή LED.
- Μην εκθέτετε το τύμπανο απευθείας στο φως του ήλιου ή υπό δυνατό φως (περίπου 1,500 lux ή παραπάνω). Ακόμα και κάτω από φωτισμό δωματίου, μην αφήνετε το τύμπανο απεικόνισης για 5 λεπτά ή περισσότερο.

1 Πατήστε το κουμπί (A) και ανοίξτε εντελώς το δίσκο εξόδου (a).

 ΠΡΟΣΟΧΗ

Ίσως προκληθούν εγκαύματα.



Η μονάδα σταθεροποιητή είναι εξαιρετικά καυτή. Μην την αγγίζετε.

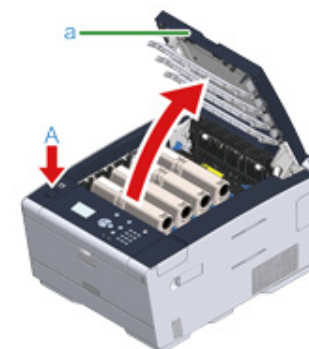

- 2 Σκουπίστε ελαφρά τους τέσσερις φακούς των κεφαλών LED με ένα μαλακό χαρτί .

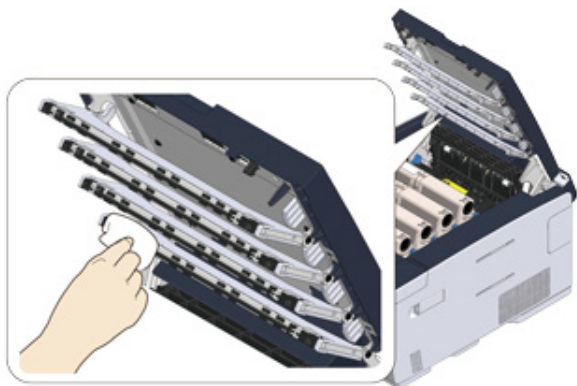

- 3 Κλείστε το δίσκο εξόδου (a) αργά και σπρώξτε το κέντρο του δίσκου εξόδου για επιβεβαίωση.

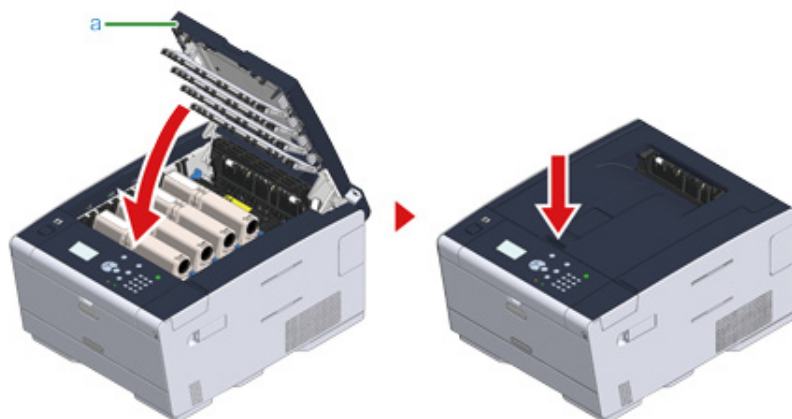

6

Επίλυση προβλημάτων

Εάν παρουσιαστεί εμπλοκή χαρτιού

Προβλήματα Εκτύπωσης

Εάν εμφανιστεί ένα μήνυμα σφάλματος στον πίνακα χειριστή



Εάν παρουσιαστεί εμπλοκή χαρτιού

Αυτή η ενότητα περιγράφει τον τρόπο χειρισμού όταν παρουσιάζεται εμπλοκή χαρτιού. Ελέγξτε τον κωδικό σφάλματος στον πίνακα χειριστή και ανατρέξτε στην ανάλογη σελίδα.

- Αν ο κωδικός σφάλματος είναι "370", "371", "372"
- Αν ο κωδικός σφάλματος είναι "380", "381", "382", "385", "389"
- Αν ο κωδικός σφάλματος είναι "390"
- Αν ο κωδικός σφάλματος είναι "391", "392", "393"
- Αν ο κωδικός σφάλματος είναι "409"

Αν ο κωδικός σφάλματος είναι "370", "371", "372"

- 1 Πατήστε το κουμπί (A) και ανοίξτε εντελώς το δίσκο εξόδου (a).

 ΠΡΟΣΟΧΗ	Ίσως προκληθούν εγκαύματα.	
Η μονάδα σταθεροποιητή είναι εξαιρετικά καυτή. Μην την αγγίζετε.		

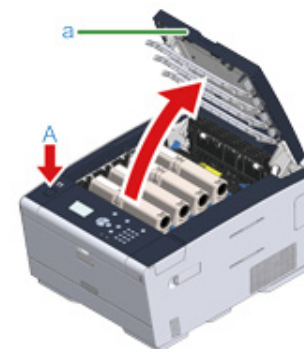

- 2 Βγάλτε τα τέσσερα τύμπανα απεικόνισης από τη συσκευή και τοποθετήστε τα σε μια επίπεδη επιφάνεια.



Καθώς αφαιρείτε τα αναλώσιμα, προσέχετε να μην τα χτυπήσετε στην κεφαλή LED.



- 3 Καλύψτε τα τύμπανα απεικόνισης που αφαιρέσατε με χαρτί για να μην εκτεθούν σε φως.

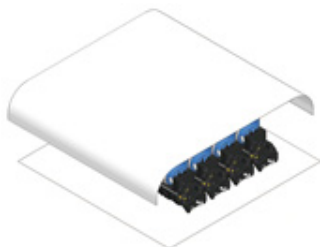

- 4 Τραβήξτε απαλά το μπλοκαρισμένο χαρτί προς το πίσω μέρος της συσκευής (την κατεύθυνση του βέλους) αν μπορείτε να δείτε μια άκρη του μπλοκαρισμένου χαρτιού.



- 5 Αν έχει μπλοκαριστεί χαρτί μέσα στη μονάδα σταθεροποιητή, πατήστε το μοχλό απελευθέρωσης εμπλοκής (b) στη μονάδα σταθεροποιητή και τραβήξτε αργά το μπλοκαρισμένο χαρτί προς εσάς.

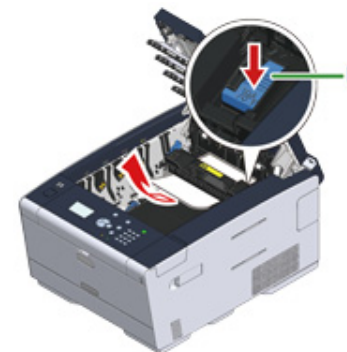

- 6 Γείρετε πίσω τους μοχλούς ασφάλισης και στις δύο πλευρές της μονάδας σταθεροποιητή προς εσάς.

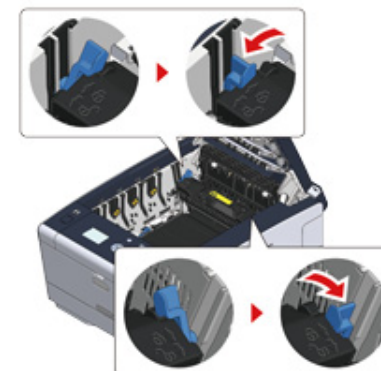

- 7** Κρατήστε τη λαβή της μονάδας σταθεροποιητή και σηκώστε τη μονάδα σταθεροποιητή έξω από τη συσκευή.

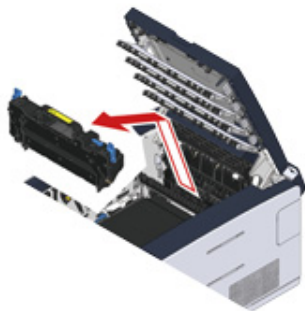

- 8** Γυρίστε τους μοχλούς ασφάλισης και στις δύο πλευρές της μονάδας ιμάντα προς εσάς και αφαιρέστε τη μονάδα ιμάντα κρατώντας τους μοχλούς ασφάλισης.



- 9** Βγάλτε αργά το μπλοκαρισμένο χαρτί τραβώντας το άκρο του χαρτιού.

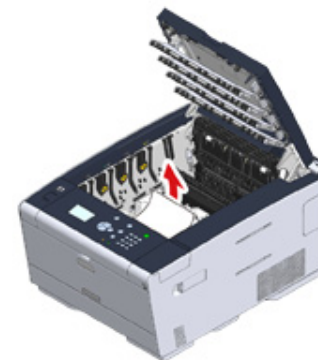

- 10** Κρατήστε τους μοχλούς ασφάλισης της μονάδας ιμάντα και τοποθετήστε τη μονάδα ιμάντα μέσα στη συσκευή.

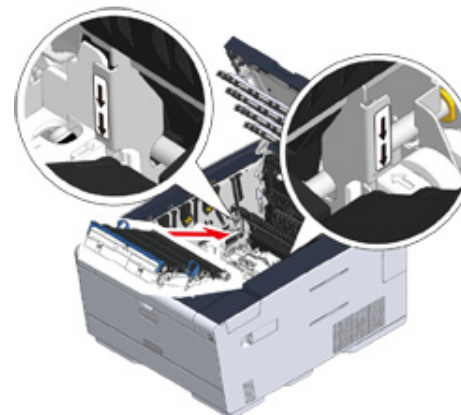

- 11** Γυρίστε τους μοχλούς ασφάλισης και στις δύο πλευρές της μονάδας ιμάντα προς τα μπροστά.



- 12** Κρατήστε τη λαβή της μονάδας σταθεροποιητή και τοποθετήστε τη μονάδα σταθεροποιητή μέσα στη συσκευή.

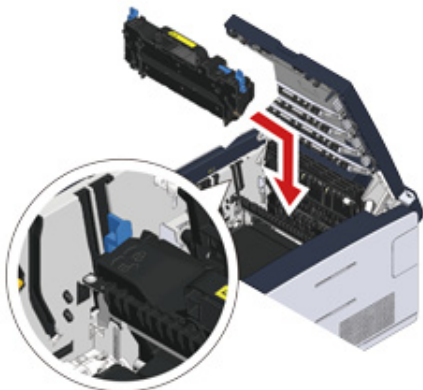

- 13** Γείρετε τους μοχλούς ασφάλισης και στις δύο πλευρές της μονάδας σταθεροποιητή.

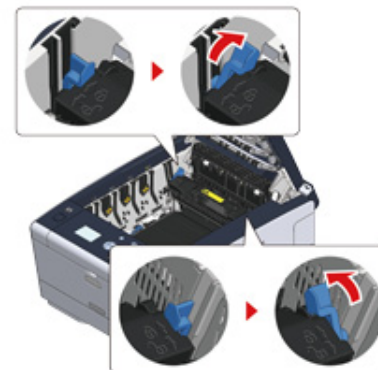

- 14** Αντικαταστήστε τα τέσσερα τύμπανα απεικόνισης μέσα στη συσκευή.



- 15** Κλείστε το δίσκο εξόδου (a) αργά και σπρώξτε το κέντρο του δίσκου εξόδου για επιβεβαίωση.

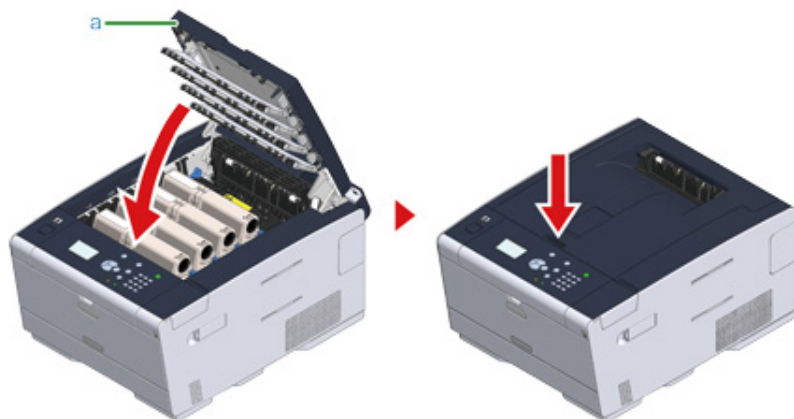

Η εργασία ολοκληρώθηκε.

Αν ο κωδικός σφάλματος είναι "380", "381", "382", "385", "389"

- 1** Πατήστε το κουμπί (A) και ανοίξτε εντελώς το δίσκο εξόδου (a).

ΠΡΟΣΟΧΗ

Ίσως προκληθούν εγκαύματα.



Η μονάδα σταθεροποιητή είναι εξαιρετικά καυτή. Μην την αγγίζετε.

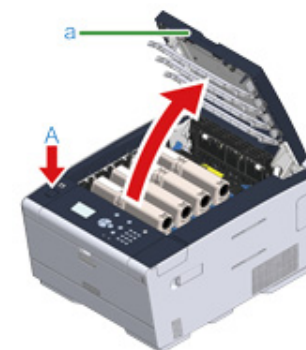

- 2** Βγάλτε τα τέσσερα τύμπανα απεικόνισης από τη συσκευή και τοποθετήστε τα σε μια επίπεδη επιφάνεια.



Καθώς αφαιρείτε τα αναλώσιμα, προσέχετε να μην τα χτυπήσετε στην κεφαλή LED.



- 3** Καλύψτε τα τύμπανα απεικόνισης που αφαιρέσατε με χαρτί για να μην εκτεθούν σε φως.

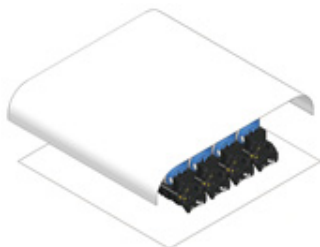

- 4** Βγάλτε αργά το μπλοκαρισμένο χαρτί τραβώντας το άκρο του χαρτιού.



- 5** Αν έχει μπλοκαριστεί χαρτί μέσα στη μονάδα σταθεροποιητή, πατήστε το μοχλό απελευθέρωσης εμπλοκής της μονάδας σταθεροποιητή και τραβήξτε αργά το μπλοκαρισμένο χαρτί προς εσάς.



- 6** Γείρετε πίσω τους μοχλούς ασφάλισης (c) και στις δύο πλευρές της μονάδας σταθεροποιητή προς εσάς.

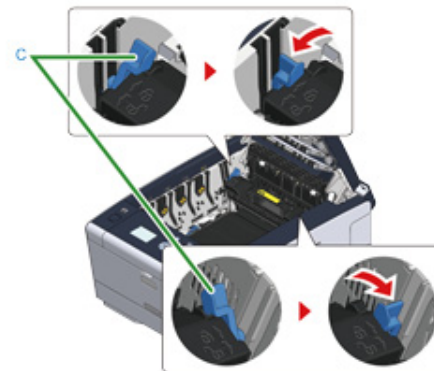

- 7** Κρατήστε τη λαβή της μονάδας σταθεροποιητή και σηκώστε τη μονάδα σταθεροποιητή έξω από τη συσκευή.

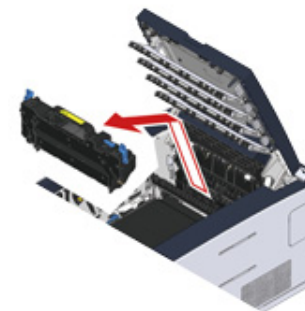

- 8 Αν στη συσκευή παραμένει μπλοκαρισμένο χαρτί, κρατήστε και τις δύο πλευρές του χαρτιού για να το αφαιρέσετε απαλά.

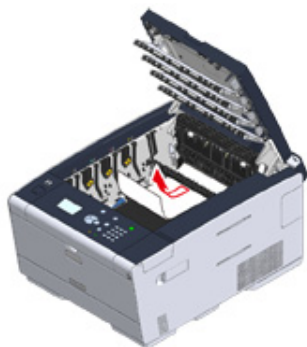

- 9 Κρατήστε τη λαβή της μονάδας σταθεροποιητή και τοποθετήστε τη μονάδα σταθεροποιητή μέσα στη συσκευή.

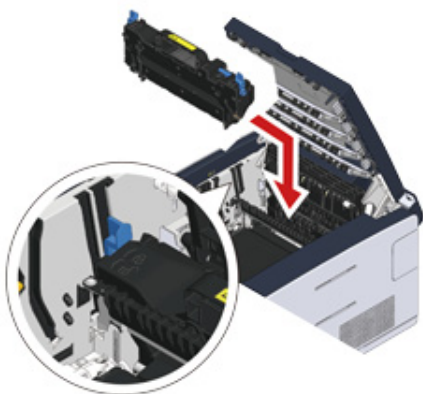

- 10 Γείρετε πίσω τους μοχλούς ασφάλισης (c) και στις δύο πλευρές της μονάδας σταθεροποιητή.

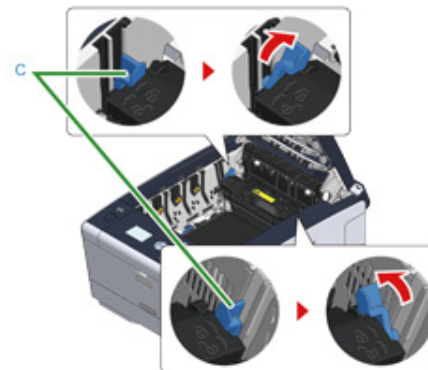

- 11 Τοποθετήστε και τα τέσσερα τύμπανα απεικόνισης ξανά μέσα στη συσκευή.



- 12** Κλείστε το δίσκο εξόδου (a) αργά και σπρώξτε το κέντρο του δίσκου εξόδου για επιβεβαίωση.

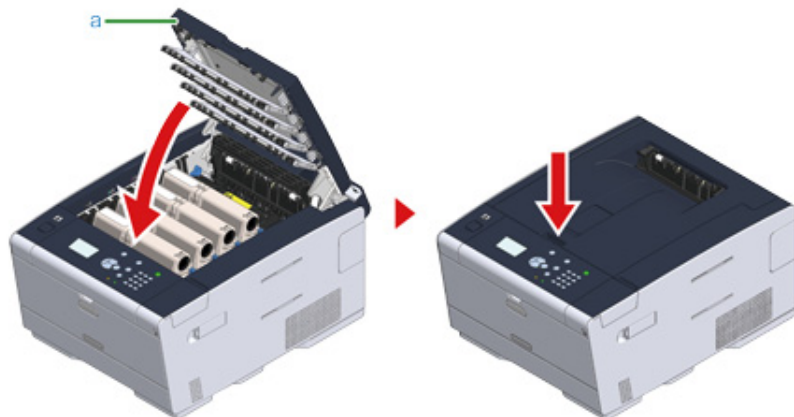

Η εργασία ολοκληρώθηκε.

Αν ο κωδικός σφάλματος είναι "390"

- 1** Αν έχει τοποθετηθεί χαρτί στον δίσκο MP, αφαιρέστε το.



- 2** Πατήστε το κουμπί (A) και ανοίξτε εντελώς το δίσκο εξόδου (a).

! ΠΡΟΣΟΧΗ

Ίσως προκληθούν εγκαύματα.



Η μονάδα σταθεροποιητή είναι εξαιρετικά καυτή. Μην την αγγίζετε.

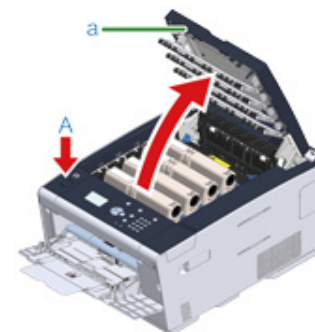

- 3** Βγάλτε τα τέσσερα τύμπανα απεικόνισης από τη συσκευή και τοποθετήστε τα σε μια επίπεδη επιφάνεια.



Καθώς αφαιρείτε τα αναλώσιμα, προσέχετε να μην τα χτυπήσετε στην κεφαλή LED.

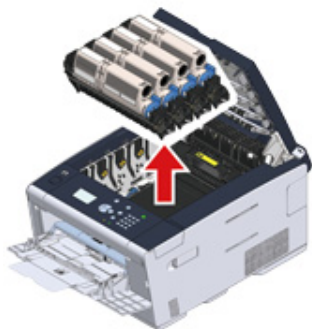

- 4 Καλύψτε τα τύμπανα απεικόνισης που αφαιρέσατε με χαρτί για να μην εκτεθούν σε φως.

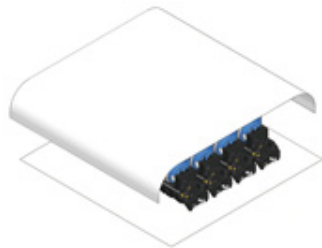

- 5 Ανοίξτε το διάφανο κάλυμμα μέσα στη συσκευή και βγάλτε αργά το μπλοκαρισμένο χαρτί τραβώντας το άκρο του χαρτιού.

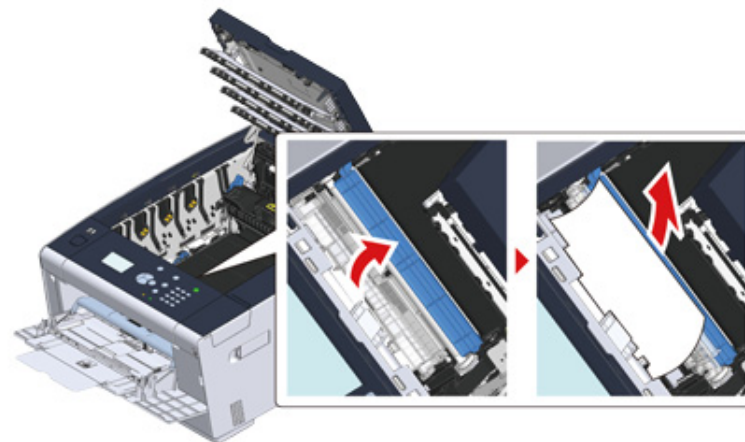

- 6 Τοποθετήστε και τα τέσσερα τύμπανα απεικόνισης ξανά μέσα στη συσκευή.



- 7** Κλείστε το δίσκο εξόδου (a) αργά και σπρώξτε το κέντρο του δίσκου εξόδου για επιβεβαίωση.

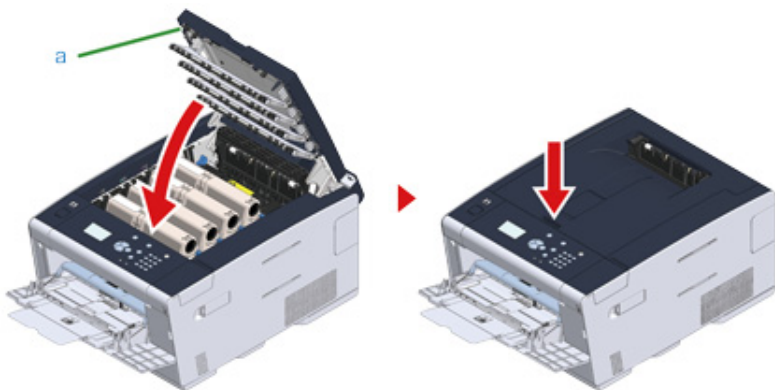

- 8** Όταν φορτώνετε χαρτί στο δίσκο MP, φορτώνετέ το με την όψη εκτύπωσης προς τα πάνω.



Η εργασία ολοκληρώθηκε.

Αν ο κωδικός σφάλματος είναι "391", "392", "393"

Συνέβη εμπλοκή χαρτιού κατά την τροφοδοσία χαρτιού από δίσκο χαρτιού.



Αν προκύπτει συχνά εμπλοκή χαρτιού, καθαρίστε τους κυλίνδρους τροφοδοσίας χαρτιού. Για λεπτομέρειες, ανατρέξτε στο "Καθαρισμός των κυλίνδρων τροφοδοσίας χαρτιού (Δίσκος 1/Δίσκος 2/Δίσκος 3) (Οδηγός για Προχωρημένους)".

Η διαδικασία αυτή χρησιμοποιεί το δίσκο 1 ως παράδειγμα.

- 1** Τραβήξτε έξω την κασέτα του δίσκου που υποδεικνύεται.



- 2** Αφαιρέστε το μπλοκαρισμένο χαρτί.



Αν δεν μπορείτε να βρείτε το μπλοκαρισμένο χαρτί, ελέγξτε τις θέσεις των οδηγών χαρτιού και του αναστολέα χαρτιού στο δίσκο και βεβαιωθείτε πως το χαρτί έχει φορτωθεί σωστά.

3 Αντικαταστήστε την κασέτα χαρτιού μέσα στη συσκευή.



4 Πατήστε το κουμπί (A) και ανοίξτε το δίσκο εξόδου (a).

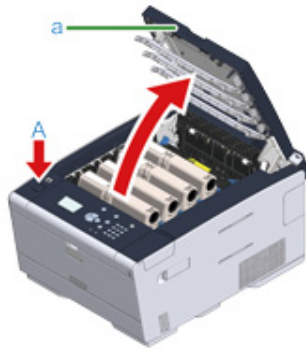

5 Κλείστε το δίσκο εξόδου (a) αργά και σπρώξτε το κέντρο του δίσκου εξόδου για επιβεβαίωση.

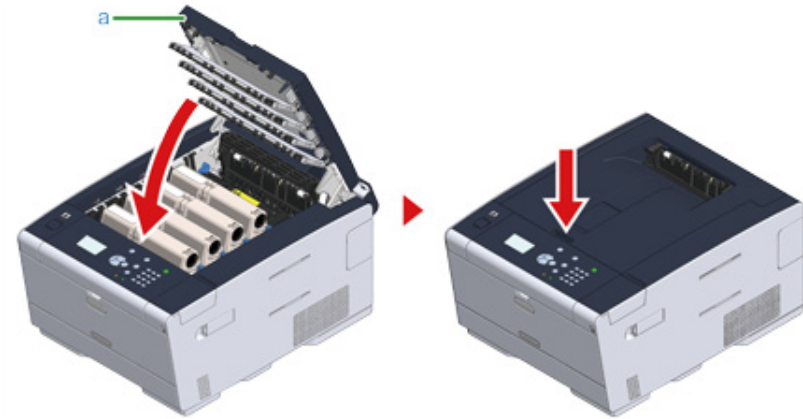

Η εργασία ολοκληρώθηκε.





Το άνοιγμα και κλείσιμο του δίσκου εξόδου ξεκινάει την εκτύπωση.

Αν ο κωδικός σφάλματος είναι "409"

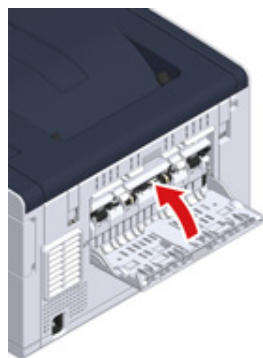
- 1 Κλείστε τον πίσω δίσκο εξόδου.



- 2 Πατήστε το κουμπί (A) και ανοίξτε εντελώς το δίσκο εξόδου (a).

 ΠΡΟΣΟΧΗ	Ίσως προκληθούν εγκαύματα.	
Η μονάδα σταθεροποιητή είναι εξαιρετικά καυτή. Μην την αγγίζετε.		

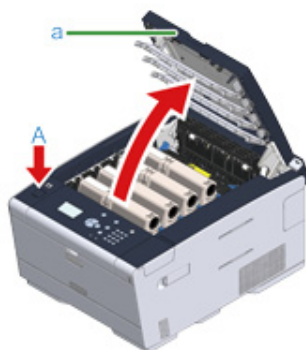

- 3 Βγάλτε τα τέσσερα τύμπανα απεικόνισης από τη συσκευή και τοποθετήστε τα σε μια επίπεδη επιφάνεια.



Καθώς αφαιρείτε τα αναλώσιμα, προσέχετε να μην τα χτυπήσετε στην κεφαλή LED.



- 4 Καλύψτε τα τύμπανα απεικόνισης που αφαιρέσατε με χαρτί για να μην εκτεθούν σε φως.

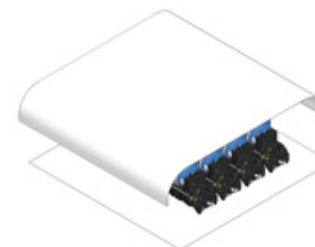

- 5 Βγάλτε αργά το μπλοκαρισμένο χαρτί τραβώντας το άκρο του χαρτιού.

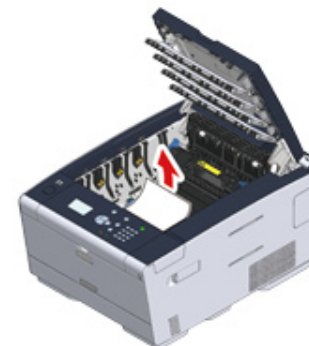

- 6** Αν έχει μπλοκαριστεί χαρτί μέσα στη μονάδα σταθεροποιητή, πατήστε το μοχλό απελευθέρωσης εμπλοκής της μονάδας σταθεροποιητή και τραβήξτε αργά το μπλοκαρισμένο χαρτί προς εσάς.



- 7** Γείρετε πίσω τους μοχλούς ασφάλισης και στις δύο πλευρές της μονάδας σταθεροποιητή προς εσάς.



- 8** Κρατήστε τη λαβή της μονάδας σταθεροποιητή και σηκώστε τη μονάδα σταθεροποιητή έξω από τη συσκευή.

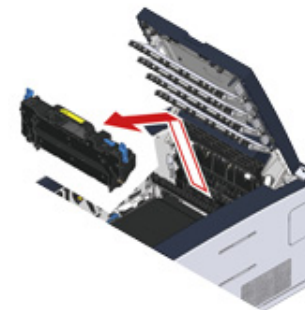

- 9** Γείρετε τους μοχλούς ασφάλισης και στις δύο πλευρές της μονάδας ιμάντα προς εσάς και αφαιρέστε τη μονάδα ιμάντα κρατώντας τους μοχλούς ασφάλισης.

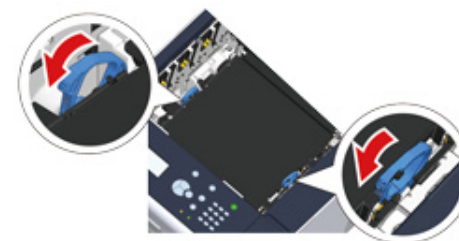

- 10** Βγάλτε αργά το μπλοκαρισμένο χαρτί τραβώντας το άκρο του χαρτιού.



- 11** Κρατήστε τους μοχλούς ασφάλισης της μονάδας ιμάντα και τοποθετήστε τη μονάδα ιμάντα μέσα στη συσκευή.

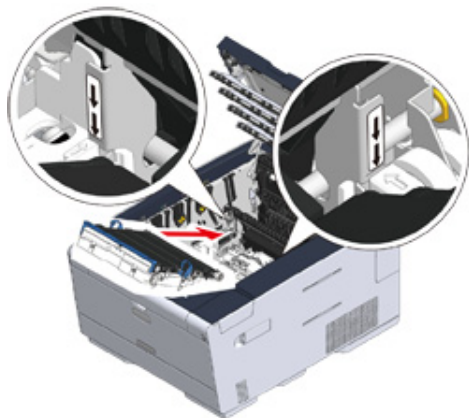

- 12** Γυρίστε τους μοχλούς ασφάλισης και στις δύο πλευρές της μονάδας ιμάντα προς τα μπροστά.



- 13** Κρατήστε τη λαβή της μονάδας σταθεροποιητή και τοποθετήστε τη μονάδα σταθεροποιητή μέσα στη συσκευή.

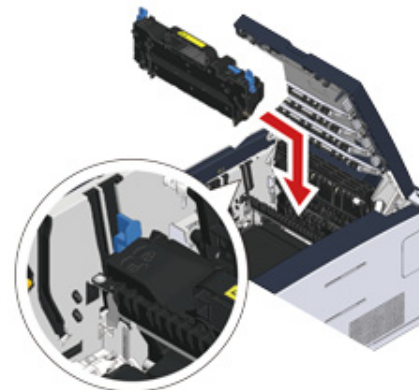

- 14** Γείρετε τους μοχλούς ασφάλισης και στις δύο πλευρές της μονάδας σταθεροποιητή.

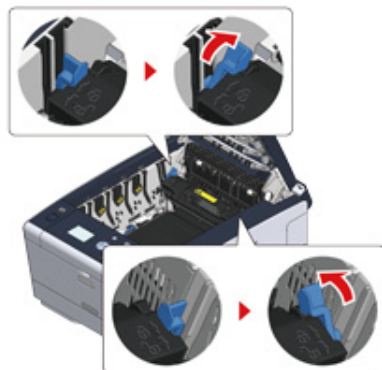

- 15** Τοποθετήστε και τα τέσσερα τύμπανα απεικόνισης ξανά μέσα στη συσκευή.



- 16** Κλείστε το δίσκο εξόδου (a) αργά και σπρώξτε το κέντρο του δίσκου εξόδου για επιβεβαίωση.

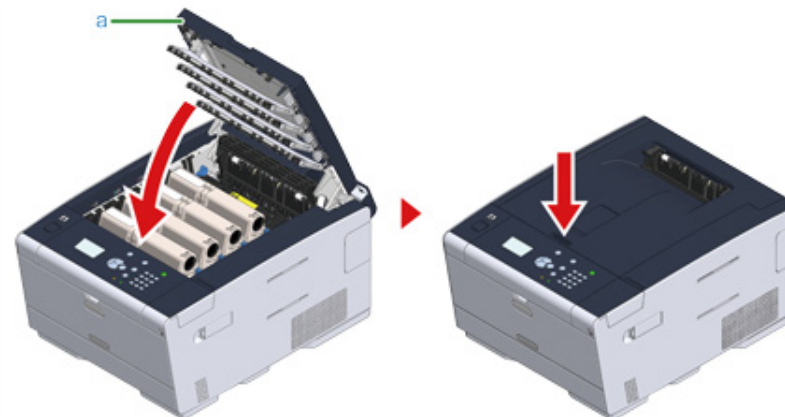











Η εργασία ολοκληρώθηκε.

Προβλήματα Εκτύπωσης

- Δεν είναι δυνατή η εκτύπωση

Δεν είναι δυνατή η εκτύπωση

• Συνήθειες για τα Windows και το Mac OS X

Αιτία	Λύση	Αναφορά
Η συσκευή βρίσκεται σε λειτουργία Αδράνειας ή σε λειτουργία Βαθιάς Αδράνειας.	Πατήστε το  κουμπί (ΕΞΟΙΚΟΝΟΜΗΣΗ ΕΝΕΡΓΕΙΑΣ) για να εισέλθετε σε κατάσταση αναμονής.	 Εξοικονόμηση κατανάλωσης ενέργειας με τη λειτουργία εξοικονόμησης ενέργειας
Η συσκευή είναι απενεργοποιημένη.	Ενεργοποιήστε τη συσκευή.	 Ενεργοποίηση της συσκευής
Δεν είναι συνδεδεμένο ένα καλώδιο LAN ή ένα καλώδιο USB.	Ελέγξτε ότι το καλώδιο είναι κατάλληλα συνδεδεμένο στην συσκευή και στον υπολογιστή.	 Σύνδεση ενός καλωδίου LAN/ Καλωδίου USB
Ενδέχεται να υπάρχει κάποιο πρόβλημα με το καλώδιο.	Αντικαταστήστε το καλώδιο με ένα νέο καλώδιο.	-
Η συσκευή είναι εκτός σύνδεσης.	Πατήστε το κουμπί  (ONLINE) στον πίνακα χειριστή.	-
Εμφανίζεται ένα μήνυμα σφάλματος στην οθόνη.	Ελέγξτε τα μηνύματα σφάλματος που εμφανίζονται στην οθόνη.	 Κατάλογος μηνυμάτων σφάλματος
Η ρύθμιση διεπαφής είναι απενεργοποιημένη.	Ελέγξτε τη ρύθμιση διεπαφής στην οθόνη για να βεβαιωθείτε ότι υπάρχει συνοχή με τις ρυθμίσεις της συσκευής και το περιβάλλον σύνδεσης δικτύου.	 Σύνδεση ενός καλωδίου LAN/ Καλωδίου USB
Υπάρχει κάποιο πρόβλημα με τη λειτουργία εκτύπωσης.	Πατήστε το κουμπί  ή  στον πίνακα χειριστή για να επιλέξετε [Setting (Ρύθμιση)] > [Reports (Αναφορές)] > [Configuration (Παράμετροι)] και εκτυπώστε το χάρτη μενού, με τον οποίο μπορείτε να ελέγξετε τις επιδόσεις εκτύπωσης.	 Έλεγχος των πληροφοριών της συσκευής (Οδηγός για Προχωρημένους)
Η λυχνία ONLINE αναβοσβήνει γρήγορα σε διαστήματα περίπου 0,3 δευτερολέπτων.	Μια δυσλειτουργία μπορεί να συμβεί στη συσκευή. Βγάλτε το καλώδιο ρεύματος αμέσως, και στη συνέχεια επικοινωνήστε με τον προμηθευτή σας.	-



• Για Windows

Αιτία	Λύση	Αναφορά
Η συσκευή δεν έχει οριστεί ως ο προεπιλεγμένος εκτυπωτής.	Θέστε την συσκευή ως τον προεπιλεγμένο εκτυπωτή. Κάντε δεξί κλικ στο εικονίδιο [OKI C532 * (OKI C532 *)] στον φάκελο [Devices and Printers (Συσκευές και Εκτυπωτές)] και μετά επιλέξτε [Set as Default Printer (Ορισμός ως Προεπιλεγμένου Εκτυπωτή)]. * Υποδεικνύει τον τύπο προγράμματος οδήγησης. (π.χ. PCL6/PS/XPS)	-
Η θύρα εξόδου του οδηγού εκτυπωτή είναι λανθασμένη.	Επιλέξτε τη θύρα εξόδου για τη σύνδεση ενός καλωδίου LAN ή καλωδίου USB.	-
Η συσκευή επεξεργάζεται δεδομένα από άλλη διεπαφή.	Περιμένετε μέχρι να ολοκληρωθεί η εκτύπωση.	-
Εμφανίζεται στον πίνακα χειριστή το [Invalid Secure Data (Μη έγκυρα ασφαλή δεδομένα)] ή [Invalid Data (Μη έγκυρα δεδομένα)] και η συσκευή δεν εκτυπώνει.	Πατήστε το κουμπί ▲ ή ▼ στον πίνακα χειριστή για να επιλέξετε [Setting (Ρύθμιση)] > [Admin Setup (Ρυθμίσεις Admin)] > [Print Setup (Ρυθμίσεις Εκτύπωσης)] > [Print Menu (Μενού Εκτύπωσης)] > [Printer Adjust (Ρύθμιση Εκτυπωτή)] > [Timeout Injob (Χρονισμός Εισερχόμενης Εργασίας)] και ορίστε μεγαλύτερο χρονικό διάστημα. Η εργοστασιακά προεπιλεγμένη ρύθμιση είναι 40 δευτερόλεπτα.	-

Εάν εμφανιστεί ένα μήνυμα σφάλματος στον πίνακα χειριστή

Αν εμφανιστεί ένα σφάλμα σε αυτή τη συσκευή, ένα μήνυμα σφάλματος και/ή ένας κωδικός σφάλματος (ένας 3-ψήφιος αριθμός) εμφανίζεται στην οθόνη και η ενδεικτική λυχνία  (ΠΡΟΣΟΧΗ) στον πίνακα χειριστή αναβοσβήνει ή ανάβει.

Εάν δεν είστε σίγουροι για το πώς να λύσετε ένα πρόβλημα, εισάγετε το μήνυμα σφάλματος ή τον κωδικό σφάλματος στο "Κατάλογος μηνυμάτων σφάλματος", και στη συνέχεια ελέγξτε την αιτία του σφάλματος και τη λύση του.

- Κατάλογος μηνυμάτων σφάλματος

Κατάλογος μηνυμάτων σφάλματος

Περιμένετε λίγο. Προετοιμασία δικτύου.

Το δίκτυο προετοιμάζεται.
Περιμένετε λίγο ώσπου η συσκευή να συνδεθεί στο δίκτυο.

Έλεγχος συστήματος αρχείων

Το σύστημα αρχείων στο σκληρό δίσκο ελέγχεται. Περιμένετε λίγο.

Σφάλμα PU Flash

Απενεργοποιήστε και ενεργοποιήστε ξανά τη συσκευή. Εάν παρουσιαστεί το ίδιο σφάλμα, επικοινωνήστε με τον αντιπρόσωπό σας.

Σφάλμα επικοινωνίας

Απενεργοποιήστε και ενεργοποιήστε ξανά τη συσκευή. Εάν παρουσιαστεί το ίδιο σφάλμα, επικοινωνήστε με τον αντιπρόσωπό σας.

Εκτός Σύνδεσης

Η συσκευή είναι εκτός σύνδεσης. Πατήστε το κουμπί  (ONLINE) για να το ορίσετε σε [Online (Online)].

Υπάρχουν δεδομένα

Τα δεδομένα παραμένουν μη εκτυπωμένα. Περιμένετε λίγο και αν το μήνυμα δεν εξαφανιστεί, ελέγξτε τα δεδομένα.

Ακύρωση εργασίας

Η εργασία ακυρώθηκε ή ο χρήστης δεν είναι εξουσιοδοτημένος. Περιμένετε λίγο.

Προσαρμογή θερμ.

Η συσκευή προσαρμόζει τη θερμοκρασία της μονάδας σταθεροποιητή. Περιμένετε λίγο.

Προσαρμογή χρωμάτων

Η καταχώρηση και πυκνότητα χρώματος προσαρμόζονται. Περιμένετε λίγο.

Περιμένετε την εκτέλεση συντήρησης

Τα προγράμματα της συσκευής ενημερώνονται.
Μην απενεργοποιήσετε τη συσκευή μέχρι να ολοκληρωθεί η ενημέρωση.
Η συσκευή επανεκκινείται αυτόματα μετά την ολοκλήρωση της ενημέρωσης.

Χαμηλή στάθμη γραφίτη [COLOR (ΧΡΩΜΑ)]

Ο γραφίτης που υποδεικνύεται στην οθόνη είναι χαμηλός. Προετοιμάστε μία καινούρια κασέτα γραφίτη.

[COLOR (ΧΡΩΜΑ)] δοχείο υπολειμμάτων γραφίτη γεμάτο. Αντικαταστήστε τον γραφίτη.

Το δοχείο υπολειμμάτων γραφίτη είναι γεμάτο. Αντικαταστήστε την κασέτα γραφίτη με μία καινούρια.
C: Κυανό (μπλε), M: Ματζέντα (κόκκινο)

Ανιχνεύτηκε [COLOR] μη προτεινόμενος γραφίτης.

Έχει εγκατασταθεί μη βέλτιστη κασέτα γραφίτη.
Χρησιμοποιήστε μια κασέτα γραφίτη που ταιριάζει με τη συσκευή σας.
C: Cyan (μπλε), M: Magenta (κόκκινο), Y: Yellow (Κίτρινο), K: Black (Μαύρο)

[COLOR] μη προτεινόμενος γραφίτης.

Έχει εγκατασταθεί μη βέλτιστη κασέτα γραφίτη.
Χρησιμοποιήστε μια κασέτα γραφίτη που ταιριάζει με τη συσκευή σας.
C: Cyan (μπλε), M: Magenta (κόκκινο), Y: Yellow (Κίτρινο), K: Black (Μαύρο)

[COLOR] μη προτεινόμενος γραφίτης.

Έχει εγκατασταθεί μη βέλτιστη κασέτα γραφίτη.
Χρησιμοποιήστε μια κασέτα γραφίτη που ταιριάζει με τη συσκευή σας.
C: Cyan (μπλε), M: Magenta (κόκκινο), Y: Yellow (Κίτρινο), K: Black (Μαύρο)

Σφάλμα Postscript

Προέκυψε σφάλμα postscript. Ελέγξτε τα δεδομένα.

[COLOR (ΧΡΩΜΑ)] Τύμπανο απεικόνισης πλησίον ορίου ζωής

Το τύμπανο απεικόνισης που υποδεικνύεται στην οθόνη είναι πλησίον του ορίου ζωής του. Προετοιμάστε ένα καινούριο τύμπανο απεικόνισης.
C: Κυανό (μπλε), M: Ματζέντα (κόκκινο), Y: Κίτρινο, K: Μαύρο

Μονάδα σταθεροποιητή πλησίον ορίου ζωής

Η μονάδα σταθεροποιητή είναι κοντά στο όριο ζωής της. Προετοιμάστε μια καινούρια μονάδα σταθεροποιητή.

Μονάδα ιμάντα πλησίον ορίου ζωής

Η μονάδα ιμάντα είναι κοντά στο όριο ζωής της. Προετοιμάστε μια καινούρια μονάδα ιμάντα.

Αλλαγή μονάδας σταθεροποιητή

Η μονάδα σταθεροποιητή προσεγγίζει το όριο ζωής της.
Αντικαταστήστε τη μονάδα σταθεροποιητή με μια καινούρια.

Αλλαγή μονάδας ιμάντα

Η μονάδα ιμάντα προσεγγίζει το όριο ζωής της.
Αντικαταστήστε τη μονάδα ιμάντα με μια καινούρια.

Άδειος [COLOR (ΧΡΩΜΑ)] Γραφίτης

Ο γραφίτης που υποδεικνύεται στην οθόνη είναι άδειος. Αντικαταστήστε την άδεια κασέτα γραφίτη με μία καινούρια.
C: Κυανό (μπλε), M: Ματζέντα (κόκκινο), Y: Κίτρινο, K: Μαύρο

[COLOR (ΧΡΩΜΑ)] Γραφίτης μη εγκατεστημένος.

Μια κασέτα έγχρωμου γραφίτη που υποδεικνύεται στην οθόνη δεν έχει εγκατασταθεί.
Εγκαταστήστε την κασέτα γραφίτη.
C: Κυανό (μπλε), M: Ματζέντα (κόκκινο), Y: Κίτρινο, K: Μαύρο

[COLOR (ΧΡΩΜΑ)] Τύμπανο απεικόνισης στο όριο ζωής του

Το τύμπανο απεικόνισης που υποδεικνύεται στην οθόνη πλησιάζει το όριο ζωής του.
Αντικαταστήστε το τύμπανο απεικόνισης με ένα καινούριο.
C: Κυανό (μπλε), M: Ματζέντα (κόκκινο), Y: Κίτρινο, K: Μαύρο

[TRAY (ΔΙΣΚΟΣ)] Άδειος

Δεν φορτώθηκε χαρτί στο δίσκο που υποδείχθηκε. Φορτώστε χαρτί.

Το σύστημα αρχείων είναι πλήρες

Η μνήμη στο σύστημα αρχείων είναι γεμάτη.
Διαγράψτε μη απαραίτητα αρχεία.

Σύστημα αρχείων με προστασία εγγραφής

Το αρχείο στο οποίο προσπαθείτε να κάνετε εγγραφή έχει προστασία εγγραφής.
Ελέγξτε το όνομα αρχείου.

Αποτυχία συρραφής: Πάρα πολλές σελίδες

Παρουσιάστηκε σφάλμα ανεπαρκούς μνήμης κατά την εκτύπωση με συρραφή.
Μειώστε τον αριθμό σελίδων που θα εκτυπωθούν.

Μη εξουσιοδοτημένος χρήστης, η εργασία ακυρώθηκε.

Μη εξουσιοδοτημένος χρήστης προσπάθησε να εκτυπώσει. Τα δεδομένα διαγράφηκαν. Επικοινωνήστε με τον διαχειριστή σας για να χρησιμοποιήσετε αυτή τη συσκευή.

Διαγραφή αρχείου

Αποθηκευμένα αρχεία εγγράφων διαγράφονται.
Περιμένετε λίγο.

Τα διαγραμμένα δεδομένα είναι γεμάτα

Τα αρχεία που πρέπει να διαγραφούν είναι γεμάτα. Σβήστε τα αρχεία.

Ληγμένη ασφαλής εργασία

Τα αρχεία ιδιωτικής εκτύπωσης των οποίων η περίοδος αποθήκευσης δεδομένων έληξε, διαγράφηκαν αυτόματα.

Απέτυχε η λειτουργία συστήματος αρχείων.

Παρουσιάστηκε ένα σφάλμα στο σύστημα αρχείων. Πατήστε [Close (Κλείσιμο)].

Σφάλμα Flash

Παρουσιάστηκε ένα σφάλμα κατά την ενημέρωση του υλικολογισμικού.
Επικοινωνήστε με τον διαχειριστή.

Άκυρα ασφαλή στοιχεία

Λήφθηκαν άκυρα δεδομένα εκτύπωσης. Για να διαγράψετε το μήνυμα, πατήστε το κουμπί  (ONLINE).
Αν πραγματοποιήσατε ιδιωτική εκτύπωση, τα δεδομένα διαγράφηκαν γιατί ήταν ατελή. Εκτυπώστε ξανά.

Άκυρα δεδομένα

Λήφθηκαν άκυρα δεδομένα. Πατήστε το κουμπί  (ONLINE) για να αφαιρέσετε αυτό το μήνυμα. Αν πραγματοποιήσατε ιδιωτική εκτύπωση, τα δεδομένα διαγράφηκαν γιατί ήταν ατελή. Εκτυπώστε ξανά.

Τα ληφθέντα δεδομένα απορρίφθηκαν γιατί ο τύπος εργασίας είναι περιορισμένος.

Λήφθηκαν δεδομένα των οποίων ο τύπος εργασίας δεν έχει καθοριστεί στις ρυθμίσεις αποδεκτού τύπου εργασίας.
Τα δεδομένα απορρίφθηκαν χωρίς να επεξεργαστούν.
Επιλέξτε έναν τύπο εργασίας που καθορίστηκε στις ρυθμίσεις αποδεκτού τύπου εργασίας για [Job Type (Τύπος εργασίας)] του προγράμματος οδήγησης εκτυπωτή και εκτυπώστε ξανά.

 Σχετικά με τις οθόνες και λειτουργίες κάθε προγράμματος οδήγησης εκτυπωτή

Εγκαταστήστε χαρτί. ΔίσκοςMP.

Εκτυπώστε σε χαρτί που τροφοδοτήθηκε χειροκίνητα. Φορτώστε χαρτί στον δίσκο πολλαπλών χρήσεων.

Αλλάξτε χαρτί στο [TRAY]. [MEDIA_SIZE] [MEDIA_TYPE] Σφάλμα: 461, 462, 463

Το μέγεθος και ο τύπος του τροφοδοτημένου χαρτιού δεν ταιριάζουν με αυτά που υποδείχθηκαν στην οθόνη.
Χρησιμοποιήστε το ίδιο μέγεθος και τύπο χαρτιού που επιλέχθηκε στην εφαρμογή.

Αλλάξτε χαρτί στο δίσκο MP. [MEDIA_SIZE] [MEDIA_TYPE] Σφάλμα:460

Το μέγεθος και ο τύπος του χαρτιού που τροφοδοτήθηκε στον δίσκο πολλαπλών χρήσεων δεν ταιριάζουν με αυτά που υποδείχθηκαν στην οθόνη. Βεβαιωθείτε πως το μέγεθος και ο τύπος του χαρτιού που τροφοδοτήθηκε στον δίσκο πολλαπλών χρήσεων δεν ταιριάζουν με αυτά που επιλέχθηκαν στην εφαρμογή.

Περιμένετε λίγο. Εγγραφή παραμέτρων δικτύου.

Οι ρυθμίσεις δικτύου για αυτή τη συσκευή άλλαξαν. Αποθηκεύονται οι νέες ρυθμίσεις. Περιμένετε λίγο.

Περιμένετε λίγο. Προετοιμασία δικτύου.

Οι ρυθμίσεις δικτύου για αυτή τη συσκευή προετοιμάζονται.

Εγκαταστήστε χαρτί. [TRAY] [MEDIA_SIZE] Σφάλμα: 490, 491, 492, 493

Δεν φορτώθηκε χαρτί στο δίσκο που υποδείχθηκε. Φορτώστε χαρτί του μεγέθους που υποδεικνύεται.

Εγκαταστήστε κασέτα χαρτιού. [TRAY (ΔΙΣΚΟΣ)] Σφάλμα: 440, 441, 430, 431, 432

Ο δίσκος δεν έχει εγκατασταθεί. Εγκαταστήστε την κασέτα. Εάν η κασέτα έχει εισαχθεί ήδη, βγάλτε την και εισάγετέ την ξανά.

Πατήστε το Κουμπί ONLINE για επαναφορά. Υπερχειλίση μνήμης. Σφάλμα: 420

Τα δεδομένα είναι πολύ περίπλοκα. Παρουσιάστηκε σφάλμα γεμάτης μνήμης κατά τη διάρκεια επεξεργασίας. Μειώστε τον όγκο των δεδομένων εκτύπωσης.

Αντικαταστήστε τον γραφίτη. [COLOR (ΧΡΩΜΑ)] δοχείο υπολειμμάτων γραφίτη γεμάτο. Σφάλμα: 415, 416, 417

Το δοχείο υπολειμμάτων της κασέτας γραφίτη είναι γεμάτο. Το άνοιγμα και κλείσιμο του δίσκου εξόδου μπορεί να επιτρέψει τη συνέχιση της εκτύπωσης για λίγο, αλλά ενδέχεται να προκαλέσει βλάβη στο τύμπανο απεικόνισης. Αντικαταστήστε την κασέτα γραφίτη με μία καινούρια όσο πιο σύντομα γίνεται.

C: Κυανό (μπλε), M: Ματζέντα (κόκκινο)

Εγκαταστήστε γραφίτη [COLOR (ΧΡΩΜΑ)] Σφάλμα: 410, 411, 412, 413

Στην κασέτα που υποδεικνύεται τελείωσε ο γραφίτης.

Το άνοιγμα και κλείσιμο του δίσκου εξόδου μπορεί να επιτρέψει τη συνέχιση της εκτύπωσης για λίγο, αλλά ενδέχεται να προκαλέσει βλάβη στο τύμπανο απεικόνισης. Αντικαταστήστε την κασέτα γραφίτη με μία καινούρια όσο πιο σύντομα γίνεται.

C: Κυανό (μπλε), M: Ματζέντα (κόκκινο), Y: Κίτρινο, K: Μαύρο

Μη προτεινόμενος γραφίτης C Σφάλμα: 552, 556, 616, 622

Η εγκατεστημένη C (Κυανό, μπλε) κασέτα γραφίτη δεν είναι βέλτιστη. Προτείνουμε να χρησιμοποιήσετε μια βέλτιστη κασέτα γραφίτη.

Μη προτεινόμενος γραφίτης M Σφάλμα: 551, 555, 615, 621

Η εγκατεστημένη M (ματζέντα, κόκκινο) κασέτα γραφίτη δεν είναι βέλτιστη. Προτείνουμε να χρησιμοποιήσετε μια βέλτιστη κασέτα γραφίτη.

Μη προτεινόμενος γραφίτης Y Σφάλμα: 550, 554, 614, 620

Η εγκατεστημένη Y (Κίτρινο) κασέτα γραφίτη δεν είναι βέλτιστη. Προτείνουμε να χρησιμοποιήσετε μια βέλτιστη κασέτα γραφίτη.

Μη προτεινόμενος γραφίτης K Σφάλμα: 553, 557, 617, 623

Η εγκατεστημένη K (Μαύρο) κασέτα γραφίτη δεν είναι βέλτιστη. Προτείνουμε να χρησιμοποιήσετε μια βέλτιστη κασέτα γραφίτη.

Γραφίτης δεν εγκαταστάθηκε [COLOR (ΧΡΩΜΑ)] Σφάλμα: 610, 611, 612, 613

Μια κασέτα έγχρωμου γραφίτη που υποδεικνύεται στην οθόνη δεν έχει εγκατασταθεί.

Εγκαταστήστε την κασέτα γραφίτη.

C: Κυανό (μπλε), M: Ματζέντα (κόκκινο), Y: Κίτρινο, K: Μαύρο

Σφάλμα αισθητήρα τυμπάνου απεικόνισης [COLOR (ΧΡΩΜΑ)] Σφάλμα: 540, 541, 542, 543

Ένα σφάλμα αισθητήρα γραφίτη παρουσιάστηκε στο τύμπανο απεικόνισης που υποδείχθηκε στην οθόνη.

Απεγκαταστήστε το τύμπανο απεικόνισης και στη συνέχεια εγκαταστήστε το ξανά.

Εάν το μήνυμα παραμένει, απεγκαταστήστε την κασέτα γραφίτη και εγκαταστήστε την ξανά.

Εάν η κασέτα γραφίτη δεν έχει εγκατασταθεί, εγκαταστήστε την.

C: Κυανό (μπλε), M: Ματζέντα (κόκκινο), Y: Κίτρινο, K: Μαύρο

Ελέγξτε το χαρτί. Σφάλμα μεγέθους χαρτιού [TRAY] Σφάλμα: 400

Παρουσιάστηκε σφάλμα μεγέθους χαρτιού στο δίσκο που υποδείχθηκε. Βεβαιωθείτε πως το μέγεθος του χαρτιού που φορτώθηκε στο δίσκο ταιριάζει με τη ρύθμιση [Paper Size (Μέγεθος χαρτιού)] που ορίστηκε στον πίνακα χειριστή. Φορτώστε χαρτί σύμφωνα με το μέγεθος και κατεύθυνση χαρτιού που ορίστηκαν. Αν η ρύθμιση που έγινε στον πίνακα χειριστή είναι λάθος, πρώτα ακυρώστε την εκτύπωση, ορίστε το σωστό μέγεθος χαρτιού από το [Paper Size (Μέγεθος χαρτιού)] στον πίνακα χειριστή και μετά εκτυπώστε ξανά.

Βεβαιωθείτε πως η κασέτα δεν τροφοδοτεί πολλαπλά φύλλα χαρτιού τη φορά μετά την έναρξη της εκτύπωσης. Εάν αυτό συμβεί, αφαιρέστε το χαρτί, και μετά φορτώστε το χαρτί σωστά.

Άνοιγμα καλύμματος. Εμπλοκή χαρτιού. Δίσκος εξόδου. Σφάλμα: 390

Μπλοκαρισμένο χαρτί μέσω της διαδρομής τροφοδοσίας χαρτιού από τον δίσκο πολλαπλών χρήσεων.
Αν η άκρη του μπλοκαρισμένου χαρτιού δεν είναι ορατή, ανοίξτε το δίσκο εξόδου και αφαιρέστε το χαρτί.

Ανοίξτε την κασέτα. Εμπλοκή χαρτιού. [TRAY (ΔΙΣΚΟΣ)] Σφάλμα: 391, 392, 393

Ένα χαρτί μπλοκαρίστηκε μέσω της διαδρομής τροφοδοσίας χαρτιού από τον δίσκο που υποδείχθηκε.
Τραβήξτε έξω την κασέτα και μετά αφαιρέστε το χαρτί. Εάν τροφοδοτούνται πολλαπλά φύλλα χαρτιού τη φορά, αφαιρέστε το χαρτί και φορτώστε το ξανά.
Βεβαιωθείτε πως οι αναστολείς χαρτιού έχουν οριστεί στη σωστή θέση.

Άνοιγμα καλύμματος. Εμπλοκή χαρτιού. Δίσκος εξόδου. Σφάλμα: 380, 381, 382, 383, 385, 389

Παρουσιάστηκε εμπλοκή χαρτιού μέσα στη συσκευή.
Ανοίξτε το δίσκο εξόδου και αφαιρέστε το μπλοκαρισμένο χαρτί.

Άνοιγμα καλύμματος. Εμπλοκή χαρτιού. Δίσκος εξόδου Σφάλμα: 370, 371, 372

Παρουσιάστηκε εμπλοκή χαρτιού μέσα στη συσκευή.
Ανοίξτε το δίσκο εξόδου και αφαιρέστε το μπλοκαρισμένο χαρτί.

Εγκαταστήστε νέο τύμπανο απεικόνισης. Τέλος διάρκειας ζωής τυμπάνου. [COLOR (ΧΡΩΜΑ)]. Σφάλμα: 350, 351, 352, 353

Το τύμπανο απεικόνισης που υποδεικνύεται στην οθόνη πλησιάζει το όριο ζωής του.
Αντικαταστήστε το τύμπανο απεικόνισης με ένα καινούριο.
Το άνοιγμα και κλείσιμο του καλύμματος μπορεί να συνεχίσει την εκτύπωση για λίγο. Παρ' όλα αυτά, αντικαταστήστε με ένα καινούριο όσο πιο σύντομα γίνεται.
C: Κυανό (μπλε), M: Ματζέντα (κόκκινο), Y: Κίτρινο, K: Μαύρο

Εγκαταστήστε νέο τύμπανο απεικόνισης. Ζωή τυμπάνου απεικόνισης. [COLOR] Σφάλμα: 560, 561, 562, 563

Το τύμπανο απεικόνισης που υποδεικνύεται στην οθόνη πλησιάζει το όριο ζωής του.
Αντικαταστήστε το τύμπανο απεικόνισης με ένα καινούριο.
C: Κυανό (μπλε), M: Ματζέντα (κόκκινο), Y: Κίτρινο, K: Μαύρο

Εγκαταστήστε νέο τύμπανο απεικόνισης. Ζωή τυμπάνου απεικόνισης. [COLOR] Για υπέρβαση της διάρκειας ζωής, πατήστε το κουμπί Online. Σφάλμα: 564, 565, 566, 567

Το τύμπανο απεικόνισης που υποδεικνύεται στην οθόνη πλησιάζει το όριο ζωής του.
Αντικαταστήστε το τύμπανο απεικόνισης με ένα καινούριο.
C: Cyan (μπλε), M: Magenta (κόκκινο), Y: Yellow (Κίτρινο), K: Black (Μαύρο)

Εγκαταστήστε νέο τύμπανο απεικόνισης. Απεν/ση εκτύπωσης, χαμηλό όριο ζωής τυμπάνου. [COLOR (ΧΡΩΜΑ)] Σφάλμα: 680, 681, 682, 683

Η εκτύπωση σταμάτησε γιατί το τύμπανο απεικόνισης που υποδεικνύεται στην οθόνη έφτασε το όριο ζωής του.
Αντικαταστήστε με ένα καινούριο τύμπανο απεικόνισης για να εκτυπώσετε.
C: Κυανό (μπλε), M: Ματζέντα (κόκκινο), Y: Κίτρινο, K: Μαύρο

Εγκαταστήστε νέα μονάδα σταθεροποιητή. Διάρκειας ζωής μονάδας σταθεροποιητή Σφάλμα: 354

Η μονάδα σταθεροποιητή προσεγγίζει το όριο ζωής της.
Αντικαταστήστε τη μονάδα σταθεροποιητή με μια καινούρια.
Το άνοιγμα και κλείσιμο του δίσκου εξόδου μπορεί να συνεχίσει την εκτύπωση για λίγο. Αντικαταστήστε με ένα καινούριο όσο πιο σύντομα γίνεται, για τη διατήρηση της ποιότητας εκτύπωσης.

Εγκαταστήστε νέα μονάδα ιμάντα. Διάρκεια ζωής μονάδας ιμάντα. Σφάλμα: 355

Η μονάδα ιμάντα προσεγγίζει το όριο ζωής της.
Αντικαταστήστε τη μονάδα ιμάντα με μια καινούρια.
Το άνοιγμα και κλείσιμο του δίσκου εξόδου μπορεί να συνεχίσει την εκτύπωση για λίγο. Αντικαταστήστε με ένα καινούριο όσο πιο σύντομα γίνεται, για τη διατήρηση της ποιότητας εκτύπωσης.

Η μονάδα σταθεροποιητή δεν έχει εγκατασταθεί σωστά. Επαναφέρετε τη μονάδα σταθεροποιητή. Σφάλμα: 348

Η μονάδα σταθεροποιητή δεν έχει εγκατασταθεί σωστά. Αφαιρέστε και εγκαταστήστε ξανά τη μονάδα σταθεροποιητή. Εάν το σφάλμα παραμένει μετά την επανεγκατάσταση, αντικαταστήστε τη μονάδα σταθεροποιητή με μια καινούρια.

Εγκαταστήστε νέα μονάδα ιμάντα. Διάρκεια ζωής μονάδας ιμάντα. Σφάλμα: 356

Το δοχείο υπολειμμάτων γραφίτη της μονάδας ιμάντα είναι γεμάτο. Αντικαταστήστε τη μονάδα ιμάντα με μια καινούρια. Το άνοιγμα και κλείσιμο του δίσκου εξόδου μπορεί να συνεχίσει την εκτύπωση για λίγο. Αντικαταστήστε με ένα καινούριο όσο πιο σύντομα γίνεται, για τη διατήρηση της ποιότητας εκτύπωσης.

Ελέγξτε την κασέτα γραφίτη. Λανθασμένη θέση μοχλού ασφάλισης. Σφάλμα: 544, 545, 546, 547

Μια κασέτα έγχρωμου γραφίτη που υποδεικνύεται στην οθόνη δεν έχει εγκατασταθεί.
Βεβαιωθείτε πως ο μοχλός στην κασέτα γραφίτη είναι πλήρως γυρισμένος και η προστατευτική ταινία έχει αφαιρεθεί.
C: Κυανό (μπλε), M: Ματζέντα (κόκκινο), Y: Κίτρινο, K: Μαύρο

Ελέγξτε τύμπανο απεικόνισης [COLOR]Σφάλμα: 340, 341.342, 343

Το τύμπανο απεικόνισης που υποδείχθηκε δεν έχει εγκατασταθεί σωστά.
Αφαιρέστε και εγκαταστήστε ξανά το τύμπανο απεικόνισης.
C: Κυανό (μπλε), M: Ματζέντα (κόκκινο), Y: Κίτρινο, K: Μαύρο

Ελέγχου μονάδας σταθεροποιητή Σφάλμα: 320

Η μονάδα σταθεροποιητή δεν έχει εγκατασταθεί σωστά. Αφαιρέστε και εγκαταστήστε ξανά τη μονάδα σταθεροποιητή.

Ελέγχου μονάδας ιμάντα Σφάλμα: 330

Η μονάδα ιμάντα δεν έχει τοποθετηθεί σωστά. Αφαιρέστε και εγκαταστήστε ξανά τη μονάδα ιμάντα.

Κλεισίματος καλύμματος [COVER (ΚΑΛΥΜΜΑ)] Σφάλμα: 310

Το κάλυμμα που υποδείχθηκε είναι ανοικτό. Κλείστε το κάλυμμα.
Σφάλμα: 310 Ο δίσκος εξόδου.

Απενεργοποίηση/Ενεργοποίηση

Απενεργοποιήστε και ενεργοποιήστε ξανά τη συσκευή.
Εάν παρουσιαστεί το ίδιο σφάλμα, επικοινωνήστε με τον αντιπρόσωπό σας.

Κλήση τεχνικής υποστήριξης.

Απενεργοποιήστε και ενεργοποιήστε ξανά τη συσκευή.
Εάν παρουσιαστεί το ίδιο σφάλμα, επικοινωνήστε με τον αντιπρόσωπό σας.

Ελέγξτε τις ρυθμίσεις SMTP.

Αποτυχία σύνδεσης με τον διακομιστή SMTP. Ελέγξτε τις ρυθμίσεις δικτύου.

Ελέγξτε τις ρυθμίσεις POP3.

Αποτυχία σύνδεσης με τον διακομιστή POP3. Ελέγξτε τις ρυθμίσεις δικτύου.

Αποτυχία σύνδεσης SMTP.

Μια απόπειρα σύνδεσης στον διακομιστή SMTP κατέληξε σε σφάλμα πιστοποίησης.
Ελέγξτε τις ρυθμίσεις δικτύου.

Πιστοπ. SMTP Δεν υποστηρίζεται

Ο διακομιστής SMTP δεν υποστηρίζει το σύστημα πιστοποίησης.
Ελέγξτε τις ρυθμίσεις δικτύου.

Αποτυχία σύνδεσης POP3.

Μια απόπειρα σύνδεσης στον διακομιστή POP3 κατέληξε σε σφάλμα πιστοποίησης.
Ελέγξτε τις ρυθμίσεις δικτύου.

Αποτυχία λήψης IP στόχου. Ελέγξτε τις ρυθμίσεις DHCP.

Ο διακομιστής DHCP δεν μπορεί να διαγραφεί. Ελέγξτε τη σύνδεση δικτύου.

Ελέγξτε τις ρυθμίσεις DNS.

Αποτυχία σύνδεσης με τον διακομιστή DNS. Ελέγξτε τη σύνδεση δικτύου.

Τοποθετήστε τη μνήμη USB.

Έγινε προσπάθεια για εκτύπωση από μνήμη USB χωρίς να έχει εισαχθεί μνήμη USB.
Εισάγετε μνήμη USB.

Η κασέτα [TRAY (ΔΙΣΚΟΣ)] λείπει.

Η κασέτα του δίσκου που υποδείχθηκε έχει τραβηχτεί έξω.
Εγκαταστήστε την κασέτα.

Περιορισμένο χρώμα. Μονόχρωμη εκτύπωση.

Μια εργασία έγχρωμης εκτύπωσης μετατράπηκε σε εργασία μονόχρωμης εκτύπωσης, λόγω μη εξουσιοδοτημένου χρήστη. Επικοινωνήστε με τον διαχειριστή σας, για έγχρωμη εκτύπωση.

Περιορισμένο χρώμα. Εργασία απορρίφθηκε.

Μια εργασία έγχρωμης εκτύπωσης διαγράφηκε λόγω μη εξουσιοδοτημένου χρήστη. Επικοινωνήστε με τον διαχειριστή σας, για έγχρωμη εκτύπωση.

Περιορισμένη εκτύπωση. Εργασία απορρίφθηκε.

Μια εργασία εκτύπωσης διαγράφηκε λόγω μη εξουσιοδοτημένου χρήστη. Επικοινωνήστε με τον διαχειριστή σας, για εκτύπωση.

Ανιχνεύθηκε μη υποστηριζόμενη συσκευή USB. Αποσυνδέστε την.

Συνδέθηκε μια μη υποστηριζόμενη συσκευή USB. Αφαιρέστε τη συσκευή USB.

Συνδέθηκε μη συμβατή συσκευή USB. Αποσυνδέστε την.

Η συνδεδεμένη συσκευή USB δεν αναγνωρίστηκε. Αφαιρέστε τη συσκευή USB.

Μη υποστηριζόμενος διανομέας USB.

Ένας διανομέας USB συνδέθηκε. Αφαιρέστε το διανομέα USB. Αυτή η συσκευή δεν υποστηρίζει διανομέα USB.

Σφάλμα βάσης δεδομένων καταμέτρησης εργασιών

Παρουσιάστηκε σφάλμα πρόσβασης σε βάση δεδομένων κατά την εγγραφή ή ανάγνωση της καταμέτρησης. Η απενεργοποίηση της συσκευής ενδέχεται να επιλύσει το πρόβλημα. Για να σβήσετε το μήνυμα, πατήστε [Close (Κλείσιμο)].

Μνήμη καταμέτρησης εργασιών γεμάτη (Διαγραφή παλιών καταμετρήσεων)

Οι παλιές καταμετρήσεις εργασιών διαγράφηκαν, γιατί η μνήμη καταμέτρησης εργασιών ήταν γεμάτη.

Παρουσιάστηκε σφάλμα αποκωδικοποίησης.

Παρουσιάστηκε ένα σφάλμα στα δεδομένα εικόνας που στάλθηκαν σε αυτή τη συσκευή. Ελέγξτε τα δεδομένα εικόνας.

Η διαδικασία ακυρώθηκε γιατί δεν υπάρχει χώρος στη συσκευή. Ελευθερώστε αρκετό χώρο στη μνήμη μειώνοντας τη χρήση και προσπαθήστε ξανά.

Η επεξεργασία δεδομένων ακυρώθηκε γιατί η μνήμη είναι γεμάτη. Μειώστε τη χρήση της συσκευής για να διασφαλίσετε διαθέσιμη μνήμη και προσπαθήστε ξανά.

Η διαδικασία ακυρώθηκε από σφάλμα συσκευής. Μετά τη συντήρηση ή την αλλαγή της συσκευής, προσπαθήστε ξανά.

Η επεξεργασία δεδομένων ακυρώθηκε, γιατί παρουσιάστηκε ένα σφάλμα στη συσκευή. Επιδιορθώστε ή αντικαταστήστε τη συσκευή και προσπαθήστε ξανά.

Διαγραφή δεδομένων.

Σε αυτή τη συσκευή τελείωσε ο έγχρωμος γραφίτης. Τα δεδομένα έγχρωμης εκτύπωσης έχουν διαγραφεί. Περιμένετε λίγο.

Σφάλμα PDF

Το αρχείο PDF είναι κατεστραμμένο. Ελέγξτε το αρχείο.

Μη έγκυρος κωδικός πρόσβασης

Αυτό το αρχείο PDF προστατεύεται με κωδικό πρόσβασης. Εισάγετε έναν κωδικό πρόσβασης για εκτύπωση.

Απαιτείται κωδικός πρόσβασης για εκτύπωση

Αυτό το PDF χρειάζεται πιστοποίηση. Εισάγετε έναν κωδικό πρόσβασης για εκτύπωση.

Δεν υπάρχει επικοινωνία με τον διακομιστή SNTP.

Η λήψη τρέχουσας ώρας από τον διακομιστή SNTP απέτυχε. Ελέγξτε τον διακομιστή.

Αδύνατη η ανάγνωση του αρχείου

Η μνήμη USB αφαιρέθηκε κατά την εκτύπωση από μνήμη USB. Μην αφαιρείτε τη μνήμη USB όσο η εκτύπωση είναι σε εξέλιξη.

Δεν μπορεί να ανοίξει το αρχείο.

Δεν ήταν δυνατό το άνοιγμα του προσδιορισμένου αρχείου. Ελέγξτε το αρχείο.

Ανεπιτυχής ανάγνωση του αρχείου.

Δεν ήταν δυνατή η ανάγνωση των αρχείων. Ελέγξτε τη συσκευή όπου είναι αποθηκευμένα τα αρχεία.

Λήψη του καταλόγου...

Ανάγνωση δεδομένων από μνήμη USB.
Πατήστε το κουμπί διακοπής για ακύρωση της ανάγνωσης.

Σφάλμα [COLOR (ΧΡΩΜΑ)] αισθητήρα τυμπάνου απεικόνισης

Παρουσιάστηκε σφάλμα αισθητήρα στο τύμπανο απεικόνισης που υποδείχθηκε στην οθόνη.
Απεγκαταστήστε το τύμπανο απεικόνισης και στη συνέχεια εγκαταστήστε το ξανά.
Αν το μήνυμα παραμένει, απεγκαταστήστε την κασέτα γραφίτη και εγκαταστήστε την ξανά.

Πίσω δίσκος εξόδου ανοιχτός/Μη διαθέσιμη διπλή όψη Κωδικός σφάλματος: 581

Η εκτύπωση διπλής όψης απέτυχε, γιατί ο πίσω δίσκος εξόδου είναι ανοιχτός.
Κλείστε τον πίσω δίσκο εξόδου και δοκιμάστε ξανά.

Ανοίξτε το δίσκο εξόδου. Σφάλμα πίσω δίσκου εξόδου. Κωδικός σφάλματος: 409

Ο πίσω δίσκος εξόδου μετακινήθηκε κατά την εκτύπωση 2 όψεων.
Κλείστε τον πίσω δίσκο εξόδου και βγάλτε το μπλοκαρισμένο χαρτί που παραμένει στο εσωτερικό της μονάδας.

Άδειος [COLOR (ΧΡΩΜΑ)] Γραφίτης

Στην κασέτα που υποδεικνύεται τελείωσε ο γραφίτης.
Αντικαταστήστε την άδεια κασέτα γραφίτη με μία καινούρια.

Χρον. όριο αναμονής στο μενού ανενεργό.

Χρόνος αναμονής απενεργοποιήθηκε.

Δεν έχουν ολοκληρωθεί οι ασύρματες ρυθμίσεις

Ορίστηκαν λάθος τιμές ή στοιχεία παραμένουν μη ορισμένα στις ρυθμίσεις ασύρματου LAN. Ελέγξτε τις ασύρματες ρυθμίσεις.

Δεν έχετε συνδεθεί σε σημείο ασύρματης πρόσβασης

Δεν βρέθηκαν σημεία πρόσβασης ασύρματου LAN.
Βεβαιωθείτε ότι το σημείο πρόσβασης είναι ενεργοποιημένο.
Αποσυνδεθείτε και συνδεθείτε ξανά στο ασύρματο LAN.

Η ασύρματη εκκίνηση απέτυχε

Απενεργοποιήστε τη συσκευή, ελέγξτε πως η μονάδα ασύρματου LAN έχει τοποθετηθεί σωστά και μετά επανεκκινήστε τη συσκευή. Αν το σφάλμα παραμένει, επικοινωνήστε με τον αντιπρόσωπό σας.

Σφάλμα ενημέρωσης υλικολογισμικού. Δοκιμάστε ξανά. Αν το δίκτυο δεν λειτουργεί, δοκιμάστε να ενημερώσετε το υλικολογισμικό μέσω USB

Η ενημέρωση του υλικολογισμικού απέτυχε. Ενημερώστε ξανά.

Εγγραφή στο Google Cloud Print. Μην απενεργοποιήσετε τη συσκευή μέχρι να ολοκληρωθεί η εγγραφή.



Αυτή η συσκευή εγγράφεται στην υπηρεσία Google Cloud Print. Περιμένετε λίγο.

Διαγραφή από το Google Cloud Print.

Αυτή η συσκευή αφαιρείται από την υπηρεσία Google Cloud Print. Περιμένετε λίγο.

Προσοχή, διαγνώστηκε άγνωστο αναλώσιμο Μεταβείτε στην "Αντιμετώπιση προβλημάτων" του εγχειριδίου χρήστη για να αποκαταστήσετε τη λειτουργία Σφάλμα: 709

Μπορείτε να χρησιμοποιήσετε οποιαδήποτε αναλώσιμα στο προϊόν σας, αλλά πρέπει να αποδεχτείτε τους κινδύνους μη χρήσης πρωτότυπων αναλώσιμων.
Εάν η χρήση των πρωτότυπων αναλώσιμων προκαλέσει βλάβη στο προϊόν ή έχει ως αποτέλεσμα τη μη σωστή λειτουργία σε πλήρη καθορισμό, τότε αυτή η βλάβη ή αποτέλεσμα στο προϊόν δεν καλύπτεται από την εγγύηση.
Για να αποδεχθείτε αυτούς τους κινδύνους και να επαναφέρετε τη λειτουργία:

- (1) Απενεργοποιήστε το προϊόν σας.**
- (2) Πατήστε και κρατήστε πατημένο το κουμπί  (ΑΠΑΛΟΙΦΗ) και ενεργοποιήστε το προϊόν.**
- (3) Μετά την έναρξη, απελευθερώστε το κουμπί  (ΑΠΑΛΟΙΦΗ).**

Σημείωση: Αυτή η λειτουργία θα καταγραφεί για μελλοντική αναφορά.

[COLOR (ΧΡΩΜΑ)] Τύμπανο απεικόνισης στο όριο ζωής του. Απομένουν [PAGES (ΣΕΛΙΔΕΣ)] σελίδες.

Το τύμπανο απεικόνισης που υποδεικνύεται στην οθόνη πλησιάζει το όριο ζωής του.
Αντικαταστήστε το τύμπανο απεικόνισης με ένα καινούριο.
C: Κυανό (μπλε), M: Ματζέντα (κόκκινο), Y: Κίτρινο, K: Μαύρο

Έγινε διένεξη διεύθυνσης IPv4. Αλλάξτε διεύθυνση IPv4.

Η διεύθυνση IP που ανατέθηκε σε αυτή τη συσκευή είναι ίδια με αυτή μιας άλλης συσκευής.
Ελέγξτε τις διευθύνσεις IP και μετά ορίστε μια άλλη διεύθυνση IP.

Η αμφίπλευρη εκτύπωση απέτυχε.

Η εκτύπωση διπλής όψης δεν είναι διαθέσιμη στο προσδιορισμένο χαρτί.
Ελέγξτε το μέγεθος και το πάχος του χαρτιού.

Αλλαγή γλώσσας. Η λειτουργία πίνακα απενεργοποιήθηκε.

Η γλώσσα εμφάνισης αλλάζει.
Περιμένετε λίγο.

Η αλλαγή γλώσσας απέτυχε. Αρ. σφάλματος: %CODE%

Η εναλλαγή γλωσσών οθόνης απέτυχε. Πατήστε το κουμπί  (ΙΣΧΥΣ) για να απενεργοποιήσετε τη συσκευή και μετά να την ενεργοποιήσετε την ξανά.

Ανιχνεύθηκε ανωμαλία στην εσωτερική βάση δεδομένων. Τα δεδομένα πρέπει να διαγραφούν. Αφού πατήσετε [Format (Μορφοποίηση)], τα δεδομένα θα διαγραφούν και μετά κάντε επανεκκίνηση.

Η βάση δεδομένων δεν μπορεί να αποκατασταθεί.
Για να διαγράψετε τη βάση δεδομένων, πατήστε [Format (Μορφοποίηση)].

Το υπόλοιπο του συνοπτικού λογαριασμού είναι 0. [USERNAME (ΟΝΟΜΑ ΧΡΗΣΤΗ)] [ACCOUNTNAME (ΟΝΟΜΑ ΛΟΓΑΡΙΑΣΜΟΥ)] Αυξήστε το υπόλοιπο και πατήστε [Enter (Εισαγωγή)]. Πατήστε [Cancel (Άκυρο)] για ακύρωση.

Ο αριθμός εργασιών εκτύπωσης υπερβαίνει το όριο. Δεν έχουν εξουσιοδοτηθεί άλλες εργασίες εκτύπωσης.
Επικοινωνήστε με τον διαχειριστή σας.

7

Προδιαγραφές/ Διαχείριση του λειτουργικού

Αλλαγή του κωδικού πρόσβασης διαχειριστή

Εξοικονόμηση κατανάλωσης ενέργειας με τη λειτουργία εξοικονόμησης ενέργειας

Προδιαγραφές

Αυτή η ενότητα περιγράφει πώς να διαχειριστείτε τη συσκευή και τις προδιαγραφές της.

Αλλαγή του κωδικού πρόσβασης διαχειριστή

Συνιστάται να αλλάξετε τον κωδικό πρόσβασης διαχειριστή για να προστατεύσετε την ασφάλεια σας. Ορίστε τον κωδικό πρόσβασης διαχειριστή χρησιμοποιώντας 6 έως 12 αλφαριθμητικούς χαρακτήρες. Βεβαιωθείτε ότι δεν έχετε ξεχάσει να ορίσετε κωδικό πρόσβασης.

- 1 Πατήστε το ▼ κουμπί για να επιλέξετε [Setting (Ρύθμιση)] και πατήστε το κουμπί ↩ (ΕΙΣΑΓΩΓΗ).
- 2 Πατήστε το κουμπί ▼ αρκετές φορές για να επιλέξετε [Admin Setup (Ρυθμίσεις Admin)] και πατήστε το κουμπί ↩ (ΕΙΣΑΓΩΓΗ).
- 3 Εισάγετε τον κωδικό πρόσβασης διαχειριστή και μετά πατήστε ↩ (ΕΙΣΑΓΩΓΗ).
Ο εργοστασιακά προεπιλεγμένος κωδικός πρόσβασης είναι "999999".
- 4 Πατήστε το κουμπί ▼ αρκετές φορές για να επιλέξετε [Manage Unit (Διαχείριση Μονάδας)] και πατήστε το κουμπί ↩ (ΕΙΣΑΓΩΓΗ).
- 5 Πατήστε το κουμπί ▼ αρκετές φορές για να επιλέξετε [Admin Password (Κωδικός Πρόσβασης Διαχειριστή)] και πατήστε το κουμπί ↩ (ΕΙΣΑΓΩΓΗ).
- 6 Πληκτρολογήστε ένα νέο κωδικό πρόσβασης διαχειριστή και πατήστε το κουμπί ↩ (ΕΙΣΑΓΩΓΗ).
- 7 Πληκτρολογήστε ξανά το νέο κωδικό πρόσβασης διαχειριστή και πατήστε το κουμπί ↩ (ΕΙΣΑΓΩΓΗ).
- 8 Πατήστε το κουμπί ◀ (ΠΙΣΩ) για να προβάλλετε το μήνυμα [Ready To Print (Έτοιμο για Εκτύπωση)].

Εξοικονόμηση κατανάλωσης ενέργειας με τη λειτουργία εξοικονόμησης ενέργειας

Η συσκευή έχει τρεις λειτουργίες εξοικονόμησης ενέργειας: Εξοικονόμηση ενέργειας, Ύπνος και Βαθύς ύπνος.

Στη λειτουργία εξοικονόμησης ενέργειας, η οθόνη απενεργοποιείται και η λυχνία εξοικονόμησης ενέργειας ανάβει ή αναβοσβήνει.

Πατήστε το κουμπί  (ΕΞΟΙΚΟΝΟΜΗΣΗ ΕΝΕΡΓΕΙΑΣ) για να μπείτε σε λειτουργία εξοικονόμησης ενέργειας.

Αν η συσκευή δε λειτουργεί για συγκεκριμένο χρονικό διάστημα (ένα λεπτό από εργοστασιακή προεπιλογή), η συσκευή εισέρχεται αυτόματα σε λειτουργία εξοικονόμησης ενέργειας.

Αν η συσκευή δε λειτουργεί για συγκεκριμένο χρονικό διάστημα (15 λεπτά από εργοστασιακή προεπιλογή) στη λειτουργία εξοικονόμησης ενέργειας, η συσκευή εισέρχεται σε λειτουργία ύπνου ή λειτουργία βαθιού ύπνου.

















- Για λεπτομέρειες σχετικά με τον τρόπο αλλαγής του χρόνου αδράνειας πριν μπει σε λειτουργία εξοικονόμησης ενέργειας, ανατρέξτε στο "Ρύθμιση της διάρκειας του χρόνου αδράνειας πριν την εισαγωγή σε λειτουργία εξοικονόμησης ενέργειας".
- Για λεπτομέρειες για τον τρόπο αλλαγής του χρόνου αδράνειας πριν μπει σε λειτουργία ύπνου, ανατρέξτε στο "Ρύθμιση της διάρκειας του χρόνου αδράνειας πριν την εισαγωγή σε λειτουργία ύπνου".

Πατήστε το κουμπί  (ΕΞΟΙΚΟΝΟΜΗΣΗ ΕΝΕΡΓΕΙΑΣ) για επαναφορά από τη λειτουργία εξοικονόμησης ενέργειας. Η συσκευή επανέρχεται επίσης από τη λειτουργία εξοικονόμησης ενέργειας, όταν κάποια δεδομένα λαμβάνονται από έναν υπολογιστή ή άλλη συσκευή.

- Ρύθμιση της διάρκειας του χρόνου αδράνειας πριν την εισαγωγή σε λειτουργία εξοικονόμησης ενέργειας
- Ρύθμιση της διάρκειας του χρόνου αδράνειας πριν την εισαγωγή σε λειτουργία ύπνου
- Περιορισμοί στη λειτουργία εξοικονόμησης ενέργειας
- Αυτόματη απενεργοποίηση της συσκευής (Αυτόματη Απενεργοποίηση)
- Ρύθμιση της διάρκειας του χρόνου αδράνειας πριν τη λειτουργία αυτόματης απενεργοποίησης

Ρύθμιση της διάρκειας του χρόνου αδράνειας πριν την εισαγωγή σε λειτουργία εξοικονόμησης ενέργειας

- 1 Πατήστε το  κουμπί για να επιλέξετε [Setting (Ρύθμιση)] και πατήστε το κουμπί  (ΕΙΣΑΓΩΓΗ).
- 2 Πατήστε το κουμπί  αρκετές φορές για να επιλέξετε [Admin Setup (Ρυθμίσεις Admin)] και πατήστε το κουμπί  (ΕΙΣΑΓΩΓΗ).
- 3 Εισάγετε τον κωδικό πρόσβασης διαχειριστή και μετά πατήστε  (ΕΙΣΑΓΩΓΗ).
Ο εργοστασιακά προεπιλεγμένος κωδικός πρόσβασης είναι "999999".
- 4 Πατήστε το κουμπί  αρκετές φορές για να επιλέξετε [Manage Unit (Διαχείριση Μονάδας)] και πατήστε το κουμπί  (ΕΙΣΑΓΩΓΗ).
- 5 Πατήστε το κουμπί  αρκετές φορές για να επιλέξετε [Power Save (Εξοικονόμηση Ενέργειας)] και πατήστε το κουμπί  (ΕΙΣΑΓΩΓΗ).
- 6 Βεβαιωθείτε ότι το [Power Save Time (Χρόνος Εξοικονόμησης Ενέργειας)] είναι επιλεγμένο και μετά πατήστε το κουμπί  (ΕΙΣΑΓΩΓΗ).
- 7 Πατήστε το κουμπί  ή  για να επιλέξετε την ώρα που θέλετε να ορίσετε και πατήστε το κουμπί  (ΕΙΣΑΓΩΓΗ).
- 8 Βεβαιωθείτε ότι το [* (*)] εμφανίζεται στα αριστερά της ώρας που ορίστηκε.
- 9 Πατήστε το κουμπί  (ΠΙΣΩ) για να προβάλλετε το μήνυμα [Ready To Print (Έτοιμο για Εκτύπωση)].

Ρύθμιση της διάρκειας του χρόνου αδράνειας πριν την εισαγωγή σε λειτουργία ύπνου

- 1 Πατήστε το ▼ κουμπί για να επιλέξετε [Setting (Ρύθμιση)] και πατήστε το κουμπί ⏪ (ΕΙΣΑΓΩΓΗ).
- 2 Πατήστε το κουμπί ▼ αρκετές φορές για να επιλέξετε [Admin Setup (Ρυθμίσεις Admin)] και πατήστε το κουμπί ⏪ (ΕΙΣΑΓΩΓΗ).
- 3 Εισάγετε τον κωδικό πρόσβασης διαχειριστή και μετά πατήστε ⏪ (ΕΙΣΑΓΩΓΗ).
Ο εργοστασιακά προεπιλεγμένος κωδικός πρόσβασης είναι "999999".
- 4 Πατήστε το κουμπί ▼ αρκετές φορές για να επιλέξετε [Manage Unit (Διαχείριση Μονάδας)] και πατήστε το κουμπί ⏪ (ΕΙΣΑΓΩΓΗ).
- 5 Πατήστε το κουμπί ▼ αρκετές φορές για να επιλέξετε [Power Save (Εξοικονόμηση Ενέργειας)] και πατήστε το κουμπί ⏪ (ΕΙΣΑΓΩΓΗ).
- 6 Πατήστε το κουμπί ▼ αρκετές φορές για να επιλέξετε [Sleep Time (Χρόνος Ύπνου)] και πατήστε το κουμπί ⏪ (ΕΙΣΑΓΩΓΗ).
- 7 Πατήστε το κουμπί ▼ ή ▲ για να επιλέξετε την ώρα που θέλετε να ορίσετε και πατήστε το κουμπί ⏪ (ΕΙΣΑΓΩΓΗ).
- 8 Βεβαιωθείτε ότι το [* (*)] εμφανίζεται στα αριστερά της ώρας που ορίστηκε.
- 9 Πατήστε το κουμπί ◀ (ΠΙΣΩ) για να προβάλλετε το μήνυμα [Ready To Print (Έτοιμο για Εκτύπωση)].

Περιορισμοί στη λειτουργία εξοικονόμησης ενέργειας

Η συσκευή δεν εισέρχεται σε λειτουργία ύπνου στην ακόλουθη περίπτωση.

- Όταν παρουσιάζεται ένα σφάλμα στη συσκευή
- Ενεργοποιείται ο έλεγχος πρόσβασης στις ρυθμίσεις ελέγχου πρόσβασης και ενεργοποιείται η τοπική κάρτα IC ή κάρτα LDAP IC κάρτα στη μέθοδο πιστοποίησης.

Η συσκευή δεν εισέρχεται σε λειτουργία βαθιού ύπνου στις ακόλουθες περιπτώσεις.

- Όταν το IPSec είναι ενεργοποιημένο
- Όταν πραγματοποιείται σύνδεση TCP.
Παράδειγμα: Όταν γίνεται εγκατάσταση μιας σύνδεσης με Telnet ή FTP.
Όταν ο χρόνος μετάβασης για την είσοδο της λειτουργίας Αδράνειας ή Βαθιάς Αδράνειας από τη λειτουργία Εξοικονόμησης Ενέργειας παρέλθει και η σύνδεση διακόπτεται, η συσκευή εισέρχεται στη λειτουργία Αδράνειας
- Η λήψη E-mail είναι ενεργοποιημένη.
- Το ασύρματο LAN είναι ενεργοποιημένο
- Το Google Cloud Print είναι ενεργοποιημένο
- Το LLTD είναι ενεργοποιημένο
- Η παγκόσμια διεύθυνση IPv6 έχει ανατεθεί

Στη λειτουργία Βαθιάς Αδράνειας, δεν μπορείτε να χρησιμοποιήσετε τα ακόλουθα πρωτόκολλα για να εκτυπώσετε.

- NBT

Σε λειτουργία Βαθιάς Αδράνειας, δεν μπορείτε να αναζητήσετε ή να ρυθμίσετε χρησιμοποιώντας τις ακόλουθες λειτουργίες ή πρωτόκολλα.

- NBT

Σε κατάσταση Βαθιάς Αδράνειας, τα ακόλουθα πρωτόκολλα τα οποία έχουν τη λειτουργία πελάτη δεν λειτουργούν.

- Ειδοποίηση Μηνύματος Ηλεκτρονικού Ταχυδρομείου*2
- Παγίδευση SNMP
- WINS*1
- SNTP*2

- *1 Ο χρόνος που περνάει στην λειτουργία Βαθιάς Αναστολής Λειτουργίας δεν συμπεριλαμβάνεται στις διακοπές του χρόνου αναβάθμισης WINS . Τακτικές ενημερώσεις WINS δεν εκτελούνται σε λειτουργία Βαθιάς Αδράνειας, που ενδεχομένως θα οδηγήσουν στη διαγραφή ονομάτων που έχουν καταχωρηθεί στο διακομιστή WINS.
- *2 Ο χρόνος που περνάει στην λειτουργία Βαθιάς Αναστολής Λειτουργίας δεν συμπεριλαμβάνεται στις διακοπές του χρόνου ειδοποίησης ηλεκτρονικής αλληλογραφίας και του χρόνου αναβάθμισης του διακομιστή NTP.

Σε ένα περιβάλλον δικτύου, όπου στέλνεται ένας μεγάλος αριθμός από πακέτα, η συσκευή βγαίνει αυτόματα από τη λειτουργία Βαθιάς Αδράνειας σε λειτουργία Αδράνειας και ανταποκρίνεται.

Επίσης, εάν ένα τερματικό που εκτελεί αναζητήσεις με Bonjour, όπως το Mac ή το iPhone, είναι συνδεδεμένο με το ίδιο δίκτυο, η συσκευή βγαίνει αυτόματα από τη λειτουργία Βαθιάς Αδράνειας σε λειτουργία Αδράνειας και ανταποκρίνεται.

Η συσκευή εισέρχεται αυτόματα σε λειτουργία βαθιού ύπνου μετά από συγκεκριμένο χρονικό διάστημα.

Αυτόματη απενεργοποίηση της συσκευής (Αυτόματη Απενεργοποίηση)

Η συσκευή διαθέτει τη λειτουργία αυτόματης απενεργοποίησης, η οποία απενεργοποιεί αυτόματα τη συσκευή, αν αυτή δε λειτουργήσει για συγκεκριμένο χρονικό διάστημα.

Υπάρχουν τρεις επιλογές για τη ρύθμιση αυτόματης απενεργοποίησης και η επιλογή [Auto Config (Aut. Διαμόρ.)] ορίζεται από εργοστασιακή προεπιλογή.

- [Auto Config (Aut. Διαμόρ.)]: Η συσκευή απενεργοποιείται αυτόματα αν δε λειτουργήσει για συγκεκριμένο χρονικό διάστημα, εκτός αν η συσκευή βρίσκεται στις ακόλουθες καταστάσεις.
 - Ένα καλώδιο LAN είναι συνδεδεμένο στην υποδοχή διαμόρφωσης δικτύου.
 - Είναι ενεργοποιημένο ασύρματο LAN.
- [Enable (Ενεργοποίηση)]: Αν δε χρησιμοποιείτε τη συσκευή για συγκεκριμένο χρονικό διάστημα, η συσκευή αυτόματα απενεργοποιείται.
- [Disable (Απενεργοποίηση)]: Απενεργοποιεί τη λειτουργία αυτόματης απενεργοποίησης. Η συσκευή δεν απενεργοποιείται αυτόματα.



Η συσκευή δεν απενεργοποιείται αυτόματα στην ακόλουθη περίπτωση.

- Όταν έχει παρουσιαστεί σφάλμα

Ακολουθήστε τα παρακάτω βήματα για να αλλάξετε τη ρύθμιση αυτόματης απενεργοποίησης.

- 1 Πατήστε το ▼ κουμπί για να επιλέξετε [Setting (Ρύθμιση)] και πατήστε το κουμπί ⏪ (ΕΙΣΑΓΩΓΗ).
- 2 Πατήστε το κουμπί ▼ αρκετές φορές για να επιλέξετε [Admin Setup (Ρυθμίσεις Admin)] και πατήστε το κουμπί ⏪ (ΕΙΣΑΓΩΓΗ).
- 3 Πληκτρολογήστε τον κωδικό πρόσβασης διαχειριστή και μετά πατήστε το κουμπί ⏪ (ΕΙΣΑΓΩΓΗ).
Ο εργοστασιακά προεπιλεγμένος κωδικός είναι "999999".
- 4 Πατήστε το κουμπί ▼ αρκετές φορές για να επιλέξετε [User Install (Εγκατάσταση Χρήστη)] και πατήστε το κουμπί ⏪ (ΕΙΣΑΓΩΓΗ).
- 5 Πατήστε το κουμπί ▼ αρκετές φορές για να επιλέξετε [Power Setup (Ρύθμιση Ισχύος)] και πατήστε το κουμπί ⏪ (ΕΙΣΑΓΩΓΗ).

- 6 Πατήστε το κουμπί ▼ αρκετές φορές για να επιλέξετε [Auto Power Off (Αυτόματη Απενεργοποίηση)] και πατήστε το κουμπί ⏪ (ΕΙΣΑΓΩΓΗ).
- 7 Πατήστε το κουμπί ▼ ή ▲ για να επιλέξετε την τιμή που θέλετε να ορίσετε και πατήστε το κουμπί ⏪ (ΕΙΣΑΓΩΓΗ).
- 8 Βεβαιωθείτε ότι το [* (*)] εμφανίζεται στα αριστερά της ώρας που ορίστηκε.
- 9 Πατήστε το κουμπί ◀ (ΠΙΣΩ) για να προβάλλετε το μήνυμα [Ready To Print (Έτοιμο για Εκτύπωση)].

Ρύθμιση της διάρκειας του χρόνου αδράνειας πριν τη λειτουργία αυτόματης απενεργοποίησης

- 1 Πατήστε το ▼ κουμπί για να επιλέξετε [Setting (Ρύθμιση)] και πατήστε το κουμπί ⏪ (ΕΙΣΑΓΩΓΗ).
- 2 Πατήστε το κουμπί ▼ αρκετές φορές για να επιλέξετε [Admin Setup (Ρυθμίσεις Admin)] και πατήστε το κουμπί ⏪ (ΕΙΣΑΓΩΓΗ).
- 3 Πληκτρολογήστε τον κωδικό πρόσβασης διαχειριστή και μετά πατήστε το κουμπί ⏪ (ΕΙΣΑΓΩΓΗ).
Ο εργοστασιακά προεπιλεγμένος κωδικός πρόσβασης είναι "999999".
- 4 Πατήστε το κουμπί ▼ αρκετές φορές για να επιλέξετε [Manage Unit (Διαχείριση Μονάδας)] και πατήστε το κουμπί ⏪ (ΕΙΣΑΓΩΓΗ).
- 5 Πατήστε το κουμπί ▼ αρκετές φορές για να επιλέξετε [Power Save (Εξοικονόμηση Ενέργειας)] και πατήστε το κουμπί ⏪ (ΕΙΣΑΓΩΓΗ).
- 6 Πατήστε το κουμπί ▼ αρκετές φορές για να επιλέξετε [Auto Power Off Time (Ωρα Αυτόματης Απενεργοποίησης)] και πατήστε το κουμπί ⏪ (ΕΙΣΑΓΩΓΗ).
- 7 Πατήστε το κουμπί ▼ ή ▲ για να επιλέξετε την ώρα που θέλετε να ορίσετε και πατήστε το κουμπί ⏪ (ΕΙΣΑΓΩΓΗ).
- 8 Βεβαιωθείτε ότι το [* (*)] εμφανίζεται στα αριστερά της ώρας που ορίστηκε.
- 9 Πατήστε το κουμπί ◀ (ΠΙΣΩ) για να προβάλλετε το μήνυμα [Ready To Print (Έτοιμο για Εκτύπωση)].

Προδιαγραφές

Αυτή η ενότητα περιγράφει τις προδιαγραφές της συσκευής.

- Γενικές προδιαγραφές
- Προδιαγραφές Εκτύπωσης
- Προδιαγραφές Δικτύου
- Προδιαγραφές ασύρματου LAN (Προαιρετικό)

Γενικές προδιαγραφές

Στοιχείο		C532/ES5432
CPU		Επεξεργαστής ARM (667MHz)
Μνήμη		DDR3 32bit 1GB
ROM		3 GB
Βάρος (συμπεριλαμβανομένων αναλώσιμων)		23 κιλά
Διαστάσεις (Π x Β x Υ)		427 x 571 x 279 mm
Πηγή τροφοδοσίας		N36301A: 120V AC +/-10 N36301B: 230V AC +/-10
Τροφοδοσία ρεύματος	Τυπική λειτουργία	N36301A: 670 W / N36301B: 640 W
	Αδρανής	90 W
	Αιχμή	N36301A: 1220 W / N36301B: 1250 W
	Λειτουργία εξοικονόμησης ενέργειας	Λιγότερο από 14 W
	Λειτουργία ύπνου	Λιγότερο από 7,8 W
	Λειτουργία βαθιάς αδράνειας	Λιγότερο από 1,1 W
	Λειτουργία αυτόματης απενεργοποίησης	Λιγότερο από 0,5 W
Συνθήκη λειτουργίας	Λειτουργία	Θερμοκρασία: 10 - 32°C, Υγρασία: 20 - 80% ΣΥ
	Αδρανής	Θερμοκρασία: 0 - 43°C, Υγρασία: 10 - 90% ΣΥ
Διεπαφή		USB 2.0, Ethernet 10BASE-T/100BASE-TX/1000BASE-T, Host USBx2 IEEE802.11 b/g/n/a Ασύρματο LAN (Προαιρετικό)
Οθόνη		Πίνακας γραφικών LCD, 60 (W) x 32,6 (H) mm, 128 x 64 κουκκίδες
Υποστηριζόμενα λειτουργικά συστήματα		Windows 10/Windows 8.1/Windows Server 2012 R2/ Windows 8/Windows Server 2012/Windows 7/ Windows Vista/Windows Server 2008 R2/Windows Server 2008 Mac OS X 10.8.5 έως 10.11

Προδιαγραφές Εκτύπωσης

Στοιχείο		C532/ES5432
Μέθοδος εκτύπωσης		Μέθοδος ξηρής ηλεκτροφωτογραφικής εγγραφής με LED (δίοδος φωτοεκπομπής)
Προσομοίωση T		PostScript 3, PCL5c, PCL6 (XL), EPSON FX, IBM ProPrinter, XPS, PDF (v1.7 ή νωρίτερο)
Μόνιμες γραμματοσειρές		PCL: 91 ευρωπαϊκές γραμματοσειρές PS: 80 ευρωπαϊκές γραμματοσειρές
Ανάλυση		1200 x 1200 dpi, 600 x 600 dpi
Χρώμα		Κίτρινο, ματζέντα, κυανό, μαύρο
Ταχύτητα Εκτύπωσης		<ul style="list-style-type: none"> A4 Απλή: Έως 30 ppm Αμφίπλευρη εκτύπωση: Έως 16 ppm (Μονόχρωμη), 14 ppm (έγχρωμο) Γράμμα Απλή: Έως 31 ppm Αμφίπλευρη εκτύπωση: Έως 16 ppm (Μονόχρωμη), 14 ppm (έγχρωμο)
Χρόνος πρώτης εκτύπωσης	Χρώμα	Περίπου 7,5 δευτερόλεπτα (A4)
	Μονόχρωμη	Περίπου 7,5 δευτερόλεπτα (A4)
Μέγεθος χαρτιού	Δίσκος 1	Legal 13/13,5/14, Letter, Executive, A4, A5, A6, B5, B6, Statement, 8,5 SQ, Folio, 16K (197 x 273 mm, 195 x 270 mm, 184 x 260 mm), Προσαρμοσμένο μέγεθος
	Πρόσθετη μονάδα δίσκου (Προαιρετικό)	Legal 13/13,5/14, Letter, Executive, A4, A5, B5, 8.5 SQ, Folio, 16K (197 x 273 mm, 195 x 270 mm, 184 x 260 mm), Προσαρμοσμένο μέγεθος
	Δίσκος MPT	Legal 13/13,5/14, Letter, Executive, A4, A5, A6, B5, B6, B6 Half, Statement, 8,5 SQ, Folio, Κάρτα ευρετηρίου (3 x 5 ίντσες), 4 x 6 ίντσες, 5 x 7 ίντσες, Πανό έως 1321 mm (52 ίντσες), 16K (197 x 273 mm, 195 x 270 mm, 184 x 260 mm), C5, DL, Com-9, Com-10, Monarch, Προσαρμοσμένο μέγεθος
	Αμφίπλευρη εκτύπωση	Legal 13/13,5/14, Letter, Executive, A4, A5, B5, 8.5 SQ, Folio, 16K (197 x 273 mm, 195 x 270 mm, 184 x 260 mm), Προσαρμοσμένο μέγεθος
	Προσαρμοσμένο μέγεθος	<ul style="list-style-type: none"> Δίσκος 1 100 - 216 mm (Π), 148 - 356 mm (Μ) (3,9 - 8,5 ίντσες (Π), 5,8 - 14,0 ίντσες (Μ)) Πρόσθετη μονάδα δίσκου (προαιρετικό) 148 - 216 mm (Π), 210 - 356 mm (Μ) (5,8 - 8,5 ίντσες (Π), 8,3 - 14,0 ίντσες (Μ)) Δίσκος MPT 64 - 216 mm (Π), 90 - 1321 mm (Μ) (2,5 - 8,5 ίντσες (Π), 3,5 - 52 ίντσες (Μ)) Αμφίπλευρη 148 - 216 mm (Π), 210 - 356 mm (Μ) (5,8 - 8,5 ίντσες (Π), 8,3 - 14,0 ίντσες (Μ))
Είδος Μέσου Εκτύπ		Απλό χαρτί (64 g/m ² - 220 g/m ²), Φάκελοι, Ετικέτα

Στοιχείο	C532/ES5432
Μέθοδος τροφοδοσίας	Αυτόματη τροφοδοσία από το δίσκο 1, το δίσκο MP και πρόσθετη μονάδα δίσκου (προαιρετικά) Χειροκίνητη τροφοδοσία από το δίσκο MP
Χωρητικότητα φόρτωσης χαρτιού	<ul style="list-style-type: none"> Δίσκος 1 250 φύλλα (λιγότερο από 80 g/m²), συνολικού πάχους 25 mm ή λιγότερο. Δίσκος MPT 100 φύλλα (λιγότερο από 80 g/m²) και συνολικό πάχος 10 mm ή μικρότερο, 10 φάκελοι (85 g/m²). Πρόσθετη μονάδα δίσκου (προαιρετικό) 530 φύλλα κανονικού χαρτιού /80 g/m² και συνολικού πάχους 53 mm ή λιγότερο.
Μέθοδος εξόδου	Γυρισμένο προς τα επάνω/Γυρισμένο προς τα κάτω
Χωρητικότητα εξόδου χαρτιού	<ul style="list-style-type: none"> Δίσκος εξόδου 150 φύλλα (λιγότερο από 80 g/m²) Πίσω δίσκος εξόδου 100 φύλλα (λιγότερα από 80 g/m²)
Περιοχή εγγυημένης εκτύπωσης	6,35 mm ή παραπάνω από την άκρη του χαρτιού (δεν ισχύει για ειδικά μέσα όπως φάκελοι)
Ακρίβεια εκτύπωσης	Έναρξη εκτύπωσης: ± 2 mm, λοξότητα χαρτιού: ± 1 mm/100 mm Επέκταση εικόνας: ± 1 mm/100 mm (80 g/m ²)
Χρόνος προθέρμανσης	<ul style="list-style-type: none"> Από την ενεργοποίηση 27 δευτερόλεπτα (σε θερμοκρασία δωματίου 25°C, μέγιστη επιτρεπτή τάση) Από κατάσταση ύπνου 35 δευτερόλεπτα (σε θερμοκρασία δωματίου 25°C, μέγιστη επιτρεπτή τάση)
Συνθήκες Περιβάλλοντος Χρήσης	<ul style="list-style-type: none"> Όταν βρίσκεται σε λειτουργία 10 - 32°C/ Σχετική Υγρασία 20 - 80% (μέγιστη θερμοκρασία υγρού λαμπτήρα 25°C, μέγιστη θερμοκρασία ξηρού λαμπτήρα 2°C) Όταν δεν βρίσκεται σε λειτουργία 0 - 43°C/ Σχετική υγρασία 10 - 90% (μέγιστη θερμοκρασία υγρού λαμπτήρα 26,8°C, μέγιστη θερμοκρασία ξηρού λαμπτήρα 2°C)
Συνθήκες για την εγγύηση της ποιότητας εκτύπωσης	<ul style="list-style-type: none"> Εύρος λειτουργίας Θερμοκρασία 10°C, υγρασία 20 έως 80% ΣΥ Θερμοκρασία 32°C, υγρασία 20 έως 60% ΣΥ Υγρασία 20% ΣΥ, θερμοκρασία 10 έως 32°C Υγρασία 80% ΣΥ, θερμοκρασία 10 έως 27°C Διασφαλισμένο εύρος ποιότητας εκτύπωσης πλήρους χρώματος Θερμοκρασία 17 έως 27°C, υγρασία 50 έως 70% ΣΥ
Αναλώσιμα	Κασέτες γραφίτη, τύμπανα απεικόνισης, μονάδα ιμάντα, μονάδα σταθεροποιητή

Προδιαγραφές Δικτύου

Στοιχείο	C532/ES5432
Διεπαφή	Ethernet 10BASE-T/100BASE-TX/1000BASE-T, IEEE802.11 a/b/g/n Ασύρματο LAN
Πρωτόκολλο	TCP/IPv4, TCP/IPv6, NetBIOS σε TCP, LPR, Port9100, IPP, FTP, HTTP, TELNET, SMTP, POP3, SNMPv1/v3, DHCP, DHCPv6, DNS, DDNS, UPnP, WINS, Bonjour, SNTP, LLTD, Web Services Discovery (WSD), SSL/TLS, IPSec, LDAPv3, Kerberos, IEEE802.1X, AirPrint, Google Cloud Print

Προδιαγραφές ασύρματου LAN (Προαιρετικό)

Στοιχείο	C532/ES5432
Πρότυπο ασύρματου LAN	IEEE802.11a/b/g/n συμμόρφωση (2,4 GHz / 5 GHz)
Ασφάλεια	Απενεργοποίηση, WEP, WPA-PSK, WPA2-PSK, WPA-EAP, WPA2-EAP

Ρυθμιστικές δηλώσεις ασύρματου δικτύου LAN

- Δήλωση FCC
- Δήλωση IC
- Διακήρυξη Συμμόρφωσης για χώρες της ΕΕ.

Δήλωση FCC

ΠΡΟΕΙΔΟΠΟΙΗΣΗ FCC

Αλλαγές ή μετατροπές οι οποίες δεν είναι ρητώς εγκεκριμένες από τον υπεύθυνο συμμόρφωσης θα μπορούσαν να ακυρώσουν την εξουσιοδότηση του χρήστη να χειρίζεται τον εξοπλισμό.

Σημείωση: Ο εξοπλισμός αυτός έχει ελεγχθεί και διαπιστώθηκε ότι συμμορφώνεται με τα όρια για ψηφιακή συσκευή Κλάσης Β, σύμφωνα με το Τμήμα 15 των Κανονισμών FCC. Αυτά τα όρια έχουν σχεδιαστεί με σκοπό να παρέχουν εύλογη προστασία από τις επιβλαβείς παρεμβολές όταν ο χειρισμός του εξοπλισμού πραγματοποιείται σε οικιακό περιβάλλον. Ο εξοπλισμός αυτός παράγει, χρησιμοποιεί, και μπορεί να εκπέμψει ενέργεια ραδιοσυχνότητας και, αν δεν εγκατασταθεί και χρησιμοποιηθεί σύμφωνα με τις οδηγίες, μπορεί να προκαλέσει βλαβερή παρεμβολή σε ραδιοεπικοινωνίες. Όμως, δεν υπάρχει καμία εγγύηση πως δε θα υπάρξει παρεμβολή σε μισυγκεκριμένη εγκατάσταση. Εάν αυτός ο εξοπλισμός προκαλέσει βλαβερή παρεμβολή στην ραδιοφωνική ή τηλεοπτική λήψη, πράγμα που μπορεί να καθοριστεί με το άνοιγμα και το κλείσιμο του εξοπλισμού, ο χρήστης ενθαρρύνεται να δοκιμάσει να διορθώσει την παρεμβολή με ένα ή περισσότερα από τα ακόλουθα μέτρα:

- Να αναπροσανατολίσει ή να μετακινήσει την κεραία λήψης.
- Να αυξήσει τη διαχωριστική απόσταση μεταξύ εξοπλισμού και δέκτη.
- Να συνδέσει τον εξοπλισμό σε μια πρίζα ή ένα κύκλωμα διαφορετικό από αυτό στο οποίο είναι συνδεδεμένος ο δέκτης.
- Να συμβουλευτεί τον αντιπρόσωπο ή έναν έμπειρο τεχνικό ραδιοφώνου/τηλεόρασης για βοήθεια.

Αυτός ο πομπός δεν πρέπει να βρίσκεται στην ίδια τοποθεσία ή να λειτουργεί σε συνδυασμό με οποιαδήποτε άλλη κεραία ή πομπό.

Δήλωση IC

Η συσκευή αυτή συμμορφώνεται με το Τμήμα 15 των Κανονισμών FCC και τα Βιομηχανικά Πρότυπα RSS του Καναδά περί συσκευών που δε χρειάζονται άδεια. Η λειτουργία υπόκειται στις ακόλουθες δύο συνθήκες: (1) Η συσκευή αυτή δε μπορεί να προκαλέσει παρεμβολή, και (2) η συσκευή αυτή πρέπει να δέχεται οποιαδήποτε παρεμβολή, περιλαμβανομένης παρεμβολής που μπορεί να προκαλέσει ανεπιθύμητη λειτουργία αυτής της συσκευής.

Le présent appareil est conforme aux la partie 15 des règles de la FCC et CNR d'Ubdustrie Canada applicables aux appareils radio exempts de licence. L'exploitation est autorisée aux deux conditions suivantes : (1) l'appareil ne doit pas produire de brouillage, et (2) l'utilisateur de l'appareil doit accepter tout brouillage radioélectrique subi, même si le brouillage est susceptible d'en compromettre le fonctionnement.

Αυτή η ψηφιακή συσκευή Κλάσης [B] συμμορφώνεται με το Καναδικό ICES-003.

Cet appareil numérique de la classe [B] est conforme à la norme NMB-003 du Canada.

Προσοχή (FCC/IC):

Η ζώνη συχνοτήτων 5,15-5,25GHz περιορίζεται για λειτουργία μόνο σε εσωτερικούς χώρους.

La bande 5 150-5 250 MHz est restreints à une utilisation à l'intérieur.

Αυτός ο εξοπλισμός συμμορφώνεται με τα όρια έκθεσης σε ραδιενέργεια FCC/IC που έχουν οριστεί για ανεξέλεγκτο περιβάλλον και να πληροί τις Οδηγίες Έκθεσης σε ραδιοσυχνότητα (ΡΣ) FCC και τους το RSS-102 των κανονισμών Έκθεσης σε ραδιοσυχνότητα (ΡΣ) IC. Αυτός ο εξοπλισμός θα πρέπει ένα εγκατασταθεί και να χρησιμοποιείται με τον ακτινοβολητή σε απόσταση τουλάχιστον 20 εκ. από το σώμα του χειριστή.

Cet équipement est conforme aux limites d'exposition aux rayonnements énoncées pour un environnement non contrôlé et respecte les règles les radioélectriques (RF) de la FCC lignes directrices d'exposition et d'exposition aux fréquences radioélectriques (RF) CNR-102 de l'IC. Cet équipement doit être installé et utilisé en gardant une distance de 20 cm ou plus entre le dispositif rayonnant et le corps.

Διακήρυξη Συμμόρφωσης για την Ευρώπη - ΕΚ

Ο εξοπλισμός αυτός συμμορφώνεται με τις θεμελιώδεις απαιτήσεις της Οδηγίας 1995/5/ΕΚ της Ευρωπαϊκής Ένωσης.

Η τηλεπικοινωνιακή λειτουργικότητα του παρόντος προϊόντος μπορεί να χρησιμοποιηθεί στις ακόλουθες χώρες της Ευρωπαϊκής Ένωσης (ΕΕ) και της Ευρωπαϊκής Ζώνης Ελεύθερων Συναλλαγών (ΕΖΕΣ): Αυστρία, Βέλγιο, Βουλγαρία, Γαλλία, Γερμανία, Δανία, Δημοκρατία της

Σλοβακίας, Δημοκρατία της Τσεχίας, Ελβετία, Ελλάδα, Εσθονία, Ηνωμένο Βασίλειο, Ιρλανδία, Ισλανδία, Ισπανία, Ιταλία, Κύπρος, Λιθουανία, Λετονία, Λουξεμβούργο, Μάλτα, Νορβηγία, Ολλανδία, Ουγγαρία, Πολωνία, Πορτογαλία, Ρουμανία, Λίχτενσταϊν, Σλοβενία, Σουηδία, Τουρκία και Φινλανδία.

Contact Us

OKI Systems (UK) Ltd.

Blays House
Wick Road
Egham
Surrey
TW20 0HJ
Tel: +44 (0) 1784 274300
Website: www.oki.com/uk

OKI Systems (Ireland) Ltd

A7 Calmount Park
Ballymount
Dublin 12
D12 TX94
Ireland
Tel: +353 (0) 1 4049590
Fax: +353 (0) 1 4049591
Website: www.oki.com/ie

OKI Systems (Czech and Slovakia), s.r.o.

Futurama Business Park -
Sokolovská 651/136A
186 00 Praha 8
Czech Republic
Tel: +420 224 890158
Fax: +420 22 232 6621
Website: www.oki.cz, www.oki.sk

Oki Systems (Deutschland) GmbH

Hansaallee 187
40549 Düsseldorf
Tel: +49 (0) 211 / 5266-0
Fax: +49 (0) 211 59 33 45
Website: www.oki.de

Albania, Bosnia, Bulgaria, Croatia,
Cyprus, Estonia, Greece, Israel,
Latvia, Lithuania, Macedonia,
Romania, Serbia, Slovenia

CEE Export Group: OKI Systems (Poland) Sp. z o.o.

Platinum Business Park 2, 3rd Floor
ul. Domaniewska 42, 02-672 Warsaw
Poland
Tel: +48 (0) 22 448 65 00
Fax: +48 (0) 22 448 65 00
Website: www.oki.pl

Oki Systèmes (France) S.A.

Zone Silic - Immeuble Osaka
21 rue du Jura
CS 90277
94633 RUNGIS Cedex
Paris
Tél: Standard 0820 200 410
(0.09€/min depuis une ligne fixe*)
Hotline 01 76 54 21 50 (n° non
surtaxé)
Website: www.oki.fr

OKI Systems (Magyarország) Kft.

H-1133 Budapest,
Váci út 76
Hungary
Telefon: +36 1 814 8000
Telefax: +36 1 814 8009
Website: www.okihu.hu

OKI Systems (Italia) S.p.A.

via Milano, 11,
20084 Lacchiarella (MI)
Tel: +39 (0) 2 900261
Fax: +39 (0) 2 90026344
Website: www.oki.it

OKI Systems (Polska) Sp. z o.o.

Platinum Business Park II, 3rd
Floor
ul. Domaniewska 42
02-672 Warsaw
Poland
Tel: +48 22 448 65 00
Fax: +48 22 448 65 01
Website: www.oki.pl
E-mail: oki@oki.com.pl
Hotline: 0800 120066
E-mail: tech@oki.com.pl

OKI Europe Limited, Sucursal em Portugal

Av. Quinta Grande 53
7º D Alfragide
2614-521 Amadora
Portugal
Tel: +351 21 470 4200
Fax: +351 21 470 4201
Website: www.oki.pt
E-mail: oki@oki.pt

Oki Service Serviço de apoio técnico ao Cliente

Tel: 214 727 660
E-mail: okiserv@oki.pt

OKI Systems Rus, LLC (Russia)

Sector B, 3rd Floor, Svyatogor-4
Business Center10/4, Letnikovskaya
str.115114, Moscow
Tel: +7 495 276 5060
Fax: +7 495 258 6070
e-mail: info@oki.ru
Website: www.oki.ru
Technical support:
Tel: +7 495 564 8421
e-mail: tech@oki.ru

Oki Systems (Österreich) Kft.

Campus 21
Businesszentrum Wien Sued
Liebermannstrasse A02 603
22345 Brun am Gebirge
Tel: +43 223 6677 110
Service-Hotline:
+43 (0) 2236/677 110-501
Website: www.oki.at

OKI Europe Ltd. (Ukraine)

Raisy Opkinoy Street,8
Building B, 2nd Floor,
Kiev 02002
Ukraine
Tel: +380 44 537 5288
e-mail: event@oki.ua
Website: www.oki.ua

OKI Sistem ve Yazici Çözümleri Tic. Ltd. Şti.

Harman sok Duran Is Merkezi,
No:4, Kat:6,
34394, Levent
İstanbul
Tel: +90 212 279 2393
Faks: +90 212 279 2366
Web: www.oki.com.tr

Oki Systems (Belgium)

Medialaan 24
1800 Vilvoorde
Helpdesk: 02-2574620
Fax: 02 2531848
Website: www.oki.be

OKI Systems (Denmark) a-s

Herstedøstervej 27
2620 Albertslund
Danmark
Adm.: +45 43 66 65 00
Fax: +45 43 66 65 90
E-mail: salg@oki.dk /
support@oki.dk
Website: www.oki.dk

OKI Europe Limited, Sucursal en España

Complejo Vega Norte. C/ Anabel
Segura, 16. Edif. 3 - 4º Pta.
28.108, Alcobendas
Madrid
Tel +34 91 343 16 20
Website: www.oki.es

OKI Middle East, India and Sub Sahara Africa

Building 7W A
Office 2008,
Dubai Airport Free Zone
PO Box 54604
Dubai, UAE
Tel: +971 4 204 5810
Website: www.oki.com/me

Oki Systems (Finland) Oy

Vänrikinkuja 3
02600 Espoo
Tel: +358 (0) 207 900 800
Fax: +358 (0) 207 900 809
Website: www.oki.fi

Oki Systems (Holland) b.v.

Neptunstraat 27-29
2132 JA Hoofddorp
Helpdesk: 0800 5667654
Tel: +31 (0) 23 55 63 740
Fax: +31 (0) 23 55 63 750
Website: www.oki.nl

Oki Systems (Norway) AS

Tevlingveien 23
N-1081 Oslo
Tel: +47 (0) 63 89 36 00
Telefax: +47 (0) 63 89 36 01
Website: www.oki.no

Var vänlig kontakta din
Återförsäljare i första hand, för
konsultation. I andra hand kontakta

Oki Systems (Sweden) AB

Box 1193
164 26 Kista
Tel. +46 (0) 8 634 37 00
e-mail: info@oki.se
Website: www.oki.se

Oki Systems (Schweiz)

Baslerstrasse 15
CH-4310 Rheinfelden
Support deutsch +41 61 827 94 81
Support français +41 61 827 94 82
Support italiano +41 061 827 9473
Tel: +41 61 827 9494
Website: www.oki.ch

Oki Data Americas Inc.(United States • États-Unis)

2000 Bishops Gate Blvd.
Mt. Laurel, NJ 08054
USA
Tel: 1-800-654-3282
Fax: 1-856-222-5247
http://www.OKIPRINTINGSOLUTIONS.COM
http://my.okidata.com

8505 Freeport Pkwy
Suite 100
Irving, TX 75063
http://www.okidata.com

2067 Wineridge Place
Suite C & D
Escondido, CA 92029

Phone: 760-781-5200
Toll Free: 800-264-1272
http://www.okidata.com/wide-format

Oki Data Americas Inc.(Canada • Canadá)

4140B Sladeview Crescent Unit 7 & 8
Mississauga, Ontario
Canada L5L 6A1

Tél: 1-905-608-5000
Téléfax: 1-905-608-5040
http://www.OKIPRINTINGSOLUTIONS.COM

Oki Data Americas Inc.(América Latina (OTRO))

2000 Bishops Gate Blvd.
Mt. Laurel, NJ 08054
USA

Tel (Español): 1-856-222-7496
1-856-222-5276
Fax: 1-856-222-5260
Email: LASatisfaction@okidata.com

Oki Data de Mexico, S.A. de C.V.

Mariano Escobedo #748, Piso 8
Col. Nueva Anzures
C.P. 11590, México, D.F.

Tel: 52-555-263-8780
Fax: 52-555-250-3501
http://www.OKIPRINTINGSOLUTIONS.COM

Oki Data do Brasil Informática Ltda.

Av. Alfredo Egídio de Souza Aranha,
100 - 5º Andar - Bloco C
Chácara Santo Antonio - São Paulo,
SP - Brasil
CEP: 04726-170

Tel: 55-11-3543-5500
Fax: 55-11-3444-3501
email: okidata@okidata.com.br
HTTP://www.okiprintingsolutions.com

Argentina/Chile/Paraguay/Perú/ Uruguay

Oki Data Americas, Inc.
Sucursal Argentina
Ugarte 3610 Piso 4º(1605) Olivos
Buenos Aires, Argentina
TEL: +54 11 5288 7500
Fax: +54 11 5288 7599

Colombia/Ecuador/Venezuela/ Centroamérica y Caribe Oki Data Americas, Inc.

Sucursal Colombia
Carrera 13 #97-51, Oficina 101
Bogotá Colombia
TEL: +57 1 704 5159

Oki Data (Singapore) Pte. Ltd.

438A Alexandra Road #02-11/12,
Lobby 3, Alexandra Technopark
Singapore(119967)
Tel: (65) 6221 3722
Fax: (65) 6594 0609
http://www.okidata.com.sg

Oki Systems (Thailand) Ltd.

1168/32 Lumpini Tower,
16th Floor, Rama IV Road,
Tungmahamek, Sathorn
Bangkok 10120
Tel: (662) 679 9235
Fax: (662) 679 9243/245
http://www.okisysthai.com

Oki Data(Australia) Pty Ltd.

Level1 67 Epping Road, Macquarie
Park
NSW 2113, Australia
Tel: +61 2 8071 0000
(Support Tel: 1800 807 472)
Fax: +61 2 8071 0010
http://www.oki.com.au

OKI Data New Zealand

8 Antares Place Rosedale,
Auckland, 0632 New Zealand
Tel: (64) 9 477 0500
(Customer Support: 0800 778 800)
Fax: (64) 9 477 0549
http://www.oki.co.nz/

Oki Data(S) P Ltd. Malaysia Rep Office

Suite 21.03, 21st Floor Menara IGB,
Mid Valley City,
Lingkaran Syed Pura 59200,
Kuala Lumpur, Malaysia
Tel: (60) 3 2287 1177
Fax: (60) 3 2287 1166

